

31999L0018

1999.4.12.

AZ EURÓPAI KÖZÖSSÉGEK HIVATALOS LAPJA

L 97/82

A BIZOTTSÁG 1999/18/EK IRÁNYELVE
(1999. március 18.)

a gépjárművek ködfényszóróiról és az azokhoz használt izzólámpákról szóló 76/762/EGK tanácsi irányelvnek a műszaki fejlődéshez történő hozzáigazításáról

(EGT vonatkozású szöveg)

AZ EURÓPAI KÖZÖSSÉGEK BIZOTTSÁGA,

tekintettel az Európai Közösséget létrehozó szerződésre,

tekintettel a legutóbb a 98/91/EK európai parlamenti és tanácsi irányelvvel ⁽¹⁾ módosított, a gépjárművek és pótkocsijaik típusjóváhagyására vonatkozó tagállami jogszabályok közelítéséről szóló, 1970. február 6-i 70/156/EGK tanácsi irányelvre ⁽²⁾ és különösen annak 13. cikke (2) bekezdésére,

tekintettel a legutóbb Ausztria, Finnország és Svédország csatlakozási okmányával módosított, a gépjárművek ködfényszóróira és az azokhoz használt izzólámpákra vonatkozó tagállami jogszabályok közelítéséről szóló, 1976. július 27-i 76/762/EGK tanácsi irányelvre ⁽³⁾ és különösen annak 10. cikkére,

(1) mivel a 76/762/EGK irányelv a 70/156/EGK irányelvben rögzített EK-típus-jóváhagyási eljárás alá tartozó különálló irányelvek egyike; s mivel ebből következően 70/156/EGK irányelvben foglalt, a járműrendszerekre, alkatrészekre és önálló műszaki egységekre vonatkozó rendelkezések alkalmazandók a 76/762/EGK irányelvre;

(2) mivel különösen a 70/156/EGK irányelv 3. cikkének (4) bekezdése és a 4. cikkének (3) bekezdése megköveteli, hogy minden egyes külön irányelvhez egy, a 70/156/EGK irányelv VI. melléklete szerinti adatközlő lap és típusbizonyítvány is legyen csatolva a típusjóváhagyás elektronikus feldolgozhatósága érdekében; mivel a 76/762/EGK irányelvben előírt típusbizonyítványok ennek megfelelően módosítandók;

(3) mivel az eljárásokat egyszerűsíteni kell, hogy fenn lehessen tartani a 70/156/EGK irányelv 9. cikkének (2) bekezdésében meghatározott egyenértékűséget az egyes külön irányelvek és az Egyesült Nemzetek Szervezete Európai Gazdasági Bizottságának (ENSZ-EGB) megfelelő rendeletei között ez utóbbiak módosítása esetén; mivel első lépésként a 76/762/EGK irányelv műszaki előírásait kell a 19. számú ENSZ-EGB rendeletekkel felváltani kereszthivatkozások révén;

(4) mivel biztosítani kell a legutóbb a 97/28/EK bizottsági irányelvvel ⁽⁴⁾ módosított 76/756/EGK tanácsi irányelv ⁽⁵⁾, valamint a legutóbb az 1999/17/EK bizottsági irányelvvel ⁽⁶⁾ módosított 76/761/EGK tanácsi irányelv ⁽⁷⁾ előírásainak betartását;

(5) mivel az ezen irányelvben meghatározott intézkedések összhangban vannak a 70/156/EGK irányelv által létrehozott, az irányelveknek a műszaki fejlődéshez történő hozzáigazításával foglalkozó bizottság véleményével,

ELFOGADTA EZT AZ IRÁNYELVET:

1. cikk

A 76/762/EGK irányelv a következőképpen módosul:

1. A cím a következőképpen módosul:

„a gépjárművek ködfényszóróira vonatkozó tagállami jogszabályok közelítéséről.”

⁽¹⁾ HL L 11., 1999.1.16., 25. o.

⁽²⁾ HL L 42., 1970.2.23., 1. o.

⁽³⁾ HL L 262., 1976.9.27., 122. o.

⁽⁴⁾ HL L 171., 1997.6.30., 1. o.

⁽⁵⁾ HL L 262., 1976.9.27., 1. o.

⁽⁶⁾ HL L 97., 1999.4.12., 45. o.

⁽⁷⁾ HL L 262., 1976.9.27., 96. o.

2. Az 1. cikk (1) bekezdése helyébe a következő szöveg lép:

„(1) A tagállamok megadják az EK-alkatrész-típusjóváahagyást valamennyi, a vonatkozó mellékletekben foglalt szerkezeti és vizsgálati követelményeknek megfelelő ködfényszórótípusra.”

3. A 2. cikk első bekezdése helyébe a következő szöveg lép:

„A tagállamok a gyártónak megadják az I. melléklet 3. függelékében szereplő mintával egyező EK-alkatrész-típusjóváahagyási jelet minden olyan ködfényszóró típusra, amelyet az 1. cikk szerint jóváahagytak.”

4. A 4. cikk helyébe a következő szöveg lép:

„4. cikk

A tagállamok illetékes hatóságai a 70/156/EGK irányelv 4. cikkének (6) bekezdése szerinti eljárás útján tájékoztatják egymást az irányelv alapján általuk megadott, megtagadott vagy visszavont típusjóváahagyásokról.”

5. A 9. cikk helyébe a következő szöveg lép:

„9. cikk

Ezen irányelv alkalmazásában jármű: minden közúti közlekedésre szánt, felépítménnyel rendelkező vagy anélküli, legalább négy kerékkel ellátott gépjármű, amelynek legnagyobb tervezési sebessége meghaladja a 25 km/h-t, a sínen futó járművek, a mezőgazdasági és erdészeti traktorok és mozgó munkagépek kivételével.”

6. A mellékleteket az ezen irányelv melléklete váltja fel.

2. cikk

(1) 1999. október 1-jétől vagy – amennyiben a 3. cikkben említett dokumentumok kihirdetésére 1999. április 1-jénél később kerülne sor – e dokumentumok tényleges kihirdetését hat hónappal követő időponttól, a ködfényszórókkal kapcsolatos okokra hivatkozással a tagállamok:

– nem tagadhatják meg egy gépkocsitípus vagy ködfényszórótípus EK-típusjóváahagyását, illetve nemzeti típusjóváahagyását, illetve

– nem tilthatják meg a jármű nyilvántartásba vételét, értékesítését, vagy üzembe helyezését, illetve a ködfényszóró értékesítését, illetve üzembe helyezését,

ha a ködfényszóró az ezen irányelvvel módosított 76/762/EGK irányelv előírásainak megfelel, és a 76/756/EGK irányelv előírásainak megfelelően van a járműre felszerelve.

(2) 2000. április 1-jétől kezdődően a tagállamok

– nem adhatnak ki EK-típusjóváahagyást, és

– megtagadhatják a nemzeti típusjóváahagyás megadását

a ködfényszórókkal kapcsolatos indokra hivatkozva bármilyen gépkocsitípusra és ködfényszóróra, ha az ezen irányelvvel módosított 76/762/EGK irányelv előírásai nem teljesülnek.

(3) 2001. április 1-jétől kezdődően a 70/156/EGK irányelv 7. cikke (2) bekezdésének alkalmazásában a ködfényszórókra az ezen irányelvvel módosított 76/762/EGK irányelv előírásai alkalmazandók.

(4) A (2) és (3) bekezdés ellenére pótalkatrészek tekintetében a tagállamok továbbra is kiadnak ködfényszóró EK-típusjóváahagyást, és jóváahagják ezek forgalomba hozatalát a 76/762/EGK irányelv korábbi változatai szerint, feltéve hogy ezek a ködfényszórók

– már forgalomban lévő járművekhez szolgálnak, továbbá

– megfelelnek a fenti irányelvnek a jármű első forgalomba helyezésekor érvényes előírásainak.

3. cikk

A II. melléklet (1) pontjában említett 19. ENSZ-EGB rendelet szakaszait és mellékleteit 1999. április 1-je előtt az *Európai Közösségek Hivatalos Lapjában* ki kell hirdetni.

4. cikk

(1) A tagállamok hatályba léptetik azokat a törvényi, rendeleti és közigazgatási rendelkezéseket, amelyek szükségesek ahhoz, hogy ennek az irányelvnek 1999. október 1-jéig megfeleljenek; ha azonban a 3. cikkben említett dokumentumok kihirdetésére 1999. április 1-je után kerülne sor, a tagállamok a fenti

dokumentumok tényleges kihirdetése után hat hónappal tesznek eleget e kötelezettségüknek. Erről haladéktalanul tájékoztatják a Bizottságot.

A tagállamok a rendelkezéseket 1999. október 1-jétől alkalmazzák, vagy ha a 3. cikkben említett dokumentum kihirdetésére 1999. április 1-je után kerülne sor, akkor a tényleges kihirdetés követően 6 hónappal.

Amikor a tagállamok elfogadják ezeket az intézkedéseket, azokban hivatkozni kell erre az irányelvre, vagy azokhoz hivatalos kihirdetésük alkalmával ilyen hivatkozást kell fűzni. A hivatkozás módját a tagállamok határozzák meg.

(2) A tagállamok közlik a Bizottsággal nemzeti joguknak azokat a főbb rendelkezéseit, amelyeket az ezen irányelv által szabályozott területen fogadtak el.

5. cikk

Ez az irányelv az *Európai Közösségek Hivatalos Lapjában* való kihirdetését követő 20. napon lép hatályba.

6. cikk

Ennek az irányelvnek a tagállamok a címzettjei.

Kelt Brüsszelben, 1999. március 18-án.

a Bizottság részéről

Martin BANGEMANN

a Bizottság tagja

MELLÉKLET

„MELLÉKLETEK JEGYZÉKE

- I. MELLÉKLET A típusjóváhagyással kapcsolatos igazgatási rendelkezések
- 1. függelék: Adatközlő lap
 - 2. függelék: Típusbizonyítvány
 - 3. függelék: EK-alkatrész-típusjóváhagyási jel minták
- II. MELLÉKLET: Műszaki követelmények
-

I. MELLÉKLET

A TÍPUSJÓVÁHAGYÁSSAL KAPCSOLATOS IGAZGATÁSI RENDELKEZÉSEK

1. EK-ALKATRÉSZ-TÍPUSJÓVÁHAGYÁSI KÉRELEM
 - 1.1. Egy a 70/156/EGK irányelv 3. cikkének (4) bekezdése szerinti fényszórótípusra az EK-alkatrész-típusjóváahagyási kérelmet a gyártónak kell benyújtania.
 - 1.2. Az adatközlő lap mintája az 1. függelékben található.
 - 1.3. A típus-jóváahagyási vizsgálatokra illetékes műszaki szolgálathoz az alábbiakat kell benyújtani:
 - 1.3.1. két minta az ajánlott izzólámpával (izzólámpákkal) ellátva;
 - 1.3.2. a záróüveg anyagául szolgáló műanyag vizsgálatához:
 - 1.3.2.1. záróüveg;
 - 1.3.2.1.1. e záróüvegek közül hat helyettesíthető hat olyan anyagmintával, amelyek mérete min. 60 mm × 80 mm, külső felülete sík vagy domború, középen egy alapvetően sík (300 mm-nél nem kisebb görbületi sugarú) min. 15 mm × 15 mm nagyságú felülettel;
 - 1.3.2.1.2. e záróüvegek, illetve anyagminták mindegyikét a sorozatgyártásban alkalmazott eljárással kell elkészíteni;
 - 1.3.2.2. egy fényvisszaverő, amelyre a záróüvegek a gyártó utasításai szerint felszerelhetők.
 - 1.3.3. A záróüvegek és esetleges bevonatuk anyaga mellé csatolni kell az anyagok jellemzőiről készült vizsgálati jegyzőkönyveket, amennyiben ezeket már megvizsgálták.
 2. JELÖLÉSEK
 - 2.1. Az EK-alkatrész-típusjóváahagyásra benyújtott berendezéseken a következő jelöléseket kell feltüntetni:
 - 2.1.1. a gyártó kereskedelmi neve vagy védjegye;
 - 2.1.2. cserélhető fényforrású lámpák esetén: az előírt izzólámpa (-lámpák) típusa;
 - 2.1.3. nem cserélhető fényforrású lámpák esetén: a névleges feszültség és teljesítmény.
 - 2.2. E jelöléseket a berendezés világító felületén, illetve világító felületei egyikén kell tisztán olvashatóan és eltávolíthatatlanul elhelyezni. Kívülről láthatónak kell lenniük akkor is, ha a berendezést a járműre szerelték.
 - 2.3. Minden berendezésen legyen elegendő hely az alkatrész-típusjóváahagyási jel elhelyezésére. Ezt a helyet az 1. függelékben szereplő ábrákon fel kell tüntetni.

3. AZ EK-ALKATRÉSZ-TÍPUSJÓVÁHAGYÁS MEGADÁSA
- 3.1. Az EK-alkatrész-típusjóváahagyást meg kell adni, ha a 70/156/EGK irányelv 4. cikkének (3) bekezdése és – adott esetben – a 4. cikkének (4) bekezdésében szereplő követelmények teljesültek.
- Megj.: Ez az irányelv nem tartalmaz olyan rendelkezést, amely egy tagállamot meggátolna abban, hogy megtiltsa az olyan fényszóró-kombinációt, amelyet az irányelv szerint jóváahagyott műanyag záróüveg és (lapátos) fényszórótisztító berendezés alkot.
- 3.2. Az EK-típusbizonyítvány mintája megtalálható a 2. függelékben.
- 3.3. Minden jóváahagyott ködfényszórótípus kap egy a 70/156/EGK irányelv VII. melléklete szerinti jóváahagyási számot. Egy adott tagállam nem adhatja ki ugyanazt a számot egy másik ködfényszórótípusra.
- 3.4. Amennyiben olyan világító és fényjelző berendezésekre kéri az EK-alkatrész-típusjóváahagyást, amelyek egy ködfényszórót és egyéb lámpákat foglalnak magukban, erre egyetlen EK-alkatrész-típusjóváahagyás adható ki, amennyiben a ködfényszóró kielégíti ennek az irányelvnek az előírásait, a jóváahagyásra benyújtott világító és fényjelző berendezés többi lámpája pedig a rájuk vonatkozó külön irányelvek követelményeit.
4. EK-ALKATRÉSZ-TÍPUSJÓVÁHAGYÁSI JEL
- 4.1. A 2.1. szerinti jelöléseken kívül minden olyan fényszórón, amely az irányelv szerint jóváahagyott típusnak megfelel, szerepelnie kell egy EK-alkatrész-típusjóváahagyási jelnek is.
- 4.2. Ez a jel a következőkből áll:
- 4.2.1. egy téglalappal határolt »e« betű, amelyet a típusjóváahagyást kiadó ország száma vagy betűjele követ:
- | | | | |
|---|------------------------|-----|-----------------------------|
| 1 | Németország esetében | 11 | Egyesült Királyság esetében |
| 2 | Franciaország esetében | 12 | Ausztria esetében |
| 3 | Olaszország esetében | 13 | Luxemburg esetében |
| 4 | Hollandia esetében | 17 | Finnország esetében |
| 5 | Svédország esetében | 18 | Dánia esetében |
| 6 | Belgium esetében | 21 | Portugália esetében |
| 9 | Spanyolország esetében | 23 | Görögország esetében |
| | | IRL | Írország esetében; |
- 4.2.2. a téglalap mellett a 70/156/EGK irányelv VII. mellékletében említett típus-jóváahagyási szám 4. részében lévő »alapjóváahagyási számból«, amely előtt a 76/762/EGK irányelv vonatkozó mellékletének az EK-alkatrész-típusjóváahagyás megadásának időpontjában utolsó jelentősebb technikai módosítására utaló két számjegy áll. Ebben az irányelvben ez a szám 02.
- 4.2.3. a következő további jelképek:
- 4.2.3.1. a »B« betű;
- 4.2.3.2. műanyag záróüveges ködfényszórók esetén a 4.2.3.1. pont szerint előírt jelzés mellett a »PL« betűket kell feltüntetni;

- 4.2.3.3. a 3.2. pontban említett típusbizonyítványon minden esetben fel kell tüntetni a vizsgálat során alkalmazandó üzemmódot a 4. melléklet 1.1.1.1. bekezdése (*) szerint és a megengedett feszültséget a 4. melléklet 1.1.1.2. bekezdése (*) szerint.

A megfelelő esetekben a berendezést a következő jelölésekkel látják el:

Olyan lámpaegységeken, amelyek megfelelnek az irányelvnek és úgy vannak kialakítva, hogy az egyik funkció izzószála(i) nem lehet(nek) egyidejűleg bekapcsolva egy másik vele egybeépített világítási funkció izzószálaival, egy ferde vonalat (/) helyeznek el az ilyen funkció jele mögött a jóváhagyási jelben.

Akkor azonban, ha csak a ködfényszórót és a tompított fényű lámpát nem lehet egyidejűleg bekapcsolni, a ferde vonalat a ködfényszóró jele mögött kell elhelyezni, vagy külön vagy a jelkombináció végén.

Olyan berendezéseknél, amelyek csak akkor elégítik ki a 4. melléklet (*) követelményeit, ha 6 V vagy 12 V tápfeszültséget kapnak, az izzólámpaaljzat közelében kereszttel (X) áthúzott 24-es szám áll. A tompított fényszóró és a ködfényszóró egymásba építése akkor lehetséges, ha megfelel a 76/756/EGK irányelvnek.

- 4.3. Az EK-alkatrész-típusjóváhagyási jelet úgy kell elhelyezni a lámpa záróüvegein vagy egyik záróüvegén, hogy az a lámpa járműbe beépítése után is jól látható és eltávolíthatatlan legyen.

- 4.4. A jóváhagyási jel elhelyezése.

- 4.4.1. Önálló lámpák:

A 3. függelék 1. ábráján láthatók példák az EK-alkatrész-típusjóváhagyási jelre.

- 4.4.2. Csoportosított, kombinált és összeépített lámpák:

- 4.4.2.1. Amennyiben a 3.4. pont szerint olyan típusú világító és fényjelző berendezésre adnak ki egyetlen EK-alkatrész-típusjóváhagyási számot, amely egy fényszóróból és más lámpákból áll, úgy egyetlen EK-alkatrész-típusjóváhagyási jelet lehet kiadni, amely az alábbiakból áll:

- 4.4.2.1.1. egy téglalappal határolt «e» betűből, amelyet a típusjóváhagyást kiadó tagállam betűjele követ (v.ö. 4.2.1.);

- 4.4.2.1.2. ~~alak~~ jóváhagyási számból (lásd: 4.2.2. pont első félmondatát);

- 4.4.2.1.3. amikor szükséges, az előírt nyílból, amennyiben ez a lámpaegységre, mint egészre vonatkozik.

- 4.4.2.2. Ez a jel elhelyezhető bárhol a csoportosított, kombinált vagy összeépített lámpán, feltéve hogy:

- 4.4.2.2.1. a lámpa beszerelése után is látható;

- 4.4.2.2.2. a csoportosított, kombinált vagy összeépített lámpa semmilyen fényáteresztő alkatrésze nem távolítható el anélkül, hogy egyidejűleg a típus-jóváhagyási jelet is eltávolítanák.

(*) Az irányelv II. Mellékletének 1. pontjában említett dokumentumok.

- 4.4.2.3. Az összes lámpa azonosító jelét, amelyek az EK-alkatrész-típusjóváahagyás kiadásának alapjául szolgáló vonatkozó irányelvnek megfeleltek, a sorszámmal (lásd 4.2.2. második félmondat) és adott esetben a »D« betűvel és az előírt nyíllal együtt kell feltüntetni:
- 4.4.2.3.1. vagy a megfelelő átvilágított felületen;
- 4.4.2.3.2. vagy pedig egy csoportban oly módon, hogy a csoportosított, kombinált vagy összeépített lámpák mindegyike egyértelműen azonosítható legyen.
- 4.4.2.4. E jelzés egyes alkotó részeinek mérete nem lehet kisebb, mint az EK-alkatrész-típusjóváahagyás megadásához alapul szolgáló egyes irányelvekben a legkisebb egyedi jelre megadott érték.
- 4.4.2.5. A más lámpákkal csoportosított, kombinált vagy összeépített lámpák EK-alkatrész-típusjóváahagyására példák a 3. függelék 2. ábráján találhatóak.
- 4.4.3. Más lámpákkal összeépített olyan lámpákra, amelyek záróüvege más fényszórókhoz is felhasználható:
- 4.4.3.1. a 4.4.2. pontban foglaltak érvényesek;
- 4.4.3.2. továbbá, ha ugyanazt a záróüveget alkalmazzák, akkor ez utóbbin szerepelhet az eltérő fényszóró- vagy lámpaegységtípusok típus-jóváahagyási jele azzal a feltétellel, hogy a fényszórótesten, még ha nem is választható el a záróüvegtől, szintén megvan a 2.3. pontban említett hely és rajta van a tényleges funkciót jelző típus-jóváahagyási jel;
- 4.4.3.3. ha különböző fényszórók vannak egy fényszórótestben, akkor ezek viselhetnek különböző típus-jóváahagyási jeleket.
- 4.4.3.4. A fényszóróval kölcsönösen összeépített lámpák EK-alkatrész-típusjóváahagyási jelére példák a 3. függelék 3. ábráján láthatók.
- 4.3. TÍPUSMÓDOSÍTÁSOK ÉS A TÍPUSJÓVÁHAGYÁSOK MÓDOSÍTÁSA
- 5.1. Az ezen irányelv szerint jóváhagyott típus módosítása esetén a 70/156/EGK irányelv 5. cikkének rendelkezései alkalmazandók.
6. GYÁRTÁSMEGFELELŐSÉG
- 6.1. A gyártásmegfelelőség biztosítását célzó intézkedéseket fő szabályként a 70/156/EGK irányelv 10. cikkének megfelelően kell meghozni.
- 6.2. A 70/156/EGK irányelv X. mellékletének 2.3.5. pontja alapján végrehajtásra kerülő ellenőrző vizsgálatok különösen az 5. melléklet 3. pontjában és a 6. mellékletben előírt vizsgálatok, továbbá a X. melléklet 2.4.2 és 2.4.3. pontja szerinti vizsgálatokhoz használandó minták kiválasztásánál az ezen irányelv II. mellékletének 1. pontjában említett dokumentumok 7. melléklete szerinti szempontokat kell alkalmazni.
- 6.3. A jóváhagyó szerv általában két évente ellenőrzést tart.

1. függelék

... sz. adatközlő lap

ködfényszórók EK-alkatrész-típusjóváahagyásához

(../.../EK irányelvvel módosított 76/762/EGK irányelv)

A következő adatokat a tartalomjegyzékkel és, szükség szerint, a mellékelt dokumentumok jegyzékével együtt három példányban kell benyújtani. Ha rajzokat is mellékelnek, akkor azokat megfelelő méretarányban és elegendő részletességgel kidolgozva kell benyújtani, A/4-es formátumban vagy A/4-es formátumra összehajtogatva. Az esetleg mellékelt fényképfelvételeknek megfelelően részletesnek kell lenniük.

Elektronikus vezérlésű rendszerek, alkatrészek vagy önálló műszaki egységek esetén az azok teljesítményjellemzőire vonatkozó adatokat meg kell adni.

0. ÁLTALÁNOS ADATOK

- 0.1. Gyártmány (a gyártó kereskedelmi neve):
- 0.2. Típus:.....
- 0.5. A gyártó neve és címe:.....
- 0.7. Alkatrészek és önálló műszaki egységek esetén az EK-jóváahagyási jel helye és rögzítési módja:
- 0.8. Összeszerelő üzem(ek) címe(i):

1. A BERENDEZÉS LEÍRÁSA

- 1.1. A berendezés típusa:
- 1.1.1. A berendezés funkciója:.....
- 1.1.2. A berendezés kategóriája vagy osztálya:.....
- 1.1.3. A kibocsátott, illetve visszavert fény színe:
- 1.2. A berendezés típusának azonosítását lehetővé tevő kellő részletességű rajz(ok), amely(ek) bemutatja/bemutatják:
- 1.2.1. milyen geometriai helyzetben szereljük fel a berendezést a járműre (nem vonatkozik a hátsó rendszámtáblát megvilágító lámpákra):.....
- 1.2.2. a vizsgálatok során referenciategylenek vett megfigyelési tengely (vízszintes szög $H = 0^\circ$, függőleges szög $V = 0^\circ$) és a vizsgálatokhoz referenciapontnak vett pont (nem vonatkozik fényvisszaverőkre és hátsó rendszámtáblát megvilágító lámpákra):
- 1.2.3. az EK-alkatrész-típusjóváahagyási jel tervezett elhelyezési helye:.....
- 1.2.4. hátsó rendszámtábla megvilágító lámpák esetén, a berendezés geometriai elhelyezkedése a rendszámtábla által elfoglalt helyhez viszonyítva és a megfelelően megvilágított terület határvonalai:
- 1.2.5. fényszórók és ködfényszórók esetén a lámpák előlnézete – a záróüvegek esetleges mintázatával – és keresztmetszete:
- 1.3. Rövid műszaki leírás, amely – a nem cserélhető fényforrással rendelkező lámpák kivételével – az előírt fényforrások kategóriájára, illetve kategóriáira is utal, ezeket tartalmazza a 76/761/EGK irányelv (fényvisszaverőkre nem vonatkozik):

- 1.4. Egyedi adatok:
- 1.4.1. Hátsó rendszámablát megvilágító lámpa esetén nyilatkozat arról, hogy a berendezés széles/magas/széles és magas rendszámablák megvilágítására szolgál-e:
- 1.4.2. Fényszórók esetén:
- 1.4.2.1. annak közlése, hogy a fényszóró távolsági és tompított fény szolgáltatására vagy ezeknek csak egyikére szolgál-e:
- 1.4.2.2. tompított fényszóró esetén annak közlése, hogy a fényszóró egyaránt szolgál-e jobb és bal oldali közlekedésre, vagy csak jobb vagy csak bal oldalhoz:
- 1.4.2.3. amennyiben a fényszóró állítható reflektorral van ellátva, a fényszóró felszerelési helyének megadása a talajszinthez és a jármű hosszanti középsíkjához viszonyítva, továbbá hogy a fényszóró abban (azokban) a helyzet(ek)ben használatos:
- 1.4.3. Helyzetjelző lámpák, féklámpák és irányjelző lámpák esetén:
- 1.4.3.1. hogy a berendezés kizárólag két azonos kategóriájú lámpából álló szerelvényben is használható-e:
- 1.4.3.2. kétféle fényerővel működő berendezés (féklámpák és 2b. kategóriájú irányjelző lámpák) esetén az elrendezési rajz és a kétféle fényerőt biztosító rendszer jellemzőinek megadása:
- 1.4.4. Fényvisszaverők esetén, a fényvisszaverő optikai egység anyagának műszaki jellemzőit tartalmazó rövid leírás:
- 1.4.5. Hátrameneti lámpák esetén nyilatkozat arról, hogy a berendezés kizárólag párban szerelhető-e a járműre:
-

2. függelék

MINTA

(legnagyobb méret: A/4 (210 × 297 mm))

EK-TÍPUSBIZONYÍTVÁNY

A hatóság pecsétje

Közlemény egy járműtípus/alkatrész típus/önálló műszaki egység típus ⁽⁸⁾

- típusjóváhagyásáról ⁽¹⁾
- típusjóváhagyásának kiterjesztéséről ⁽¹⁾
- típusjóváhagyásának elutasításáról ⁽¹⁾
- típusjóváhagyásának visszavonásáról ⁽¹⁾

tekintettel az utoljára a .../.../EK irányelvvel módosított .../.../EGK irányelvre.

A típusjóváhagyás száma:

A kiterjesztés indoka:

I. SZAKASZ

- 0.1. Gyártmány (a gyártó kereskedelmi neve):
- 0.2. Típusa:
- 0.3. A típusazonosítás módja, ha jelölve van a járművön/alkatrészen/önálló műszaki egységen ⁽¹⁾ ⁽²⁾ :
.....
- 0.3.1. E jelzés helye:
- 0.4. A jármű kategóriája ⁽¹⁾ ⁽³⁾:
- 0.5. A gyártó neve és címe:.....
- 0.7. Alkatrészek és önálló műszaki egységek esetén az EK-típusjóváhagyási jel helye és rögzítési módja:
- 0.8. Az összeszerelő üzem(ek) címe(i):

II. SZAKASZ

1. Kiegészítő információ (ahol szükséges): lásd a Kiegészítést
2. Az ellenőrző vizsgálatok elvégzéséért felelős műszaki szolgálat:
3. A vizsgálati jegyzőkönyv kelte:
4. A vizsgálati jegyzőkönyv száma:
5. Megjegyzések (esetleges): Lásd a Kiegészítést
6. Hely:.....

7. Dátum:.....
8. Alírás:.....
9. A típusjóváahagyást megadó hatóságnál elhelyezett információs csomag kívánságra hozzáférhető jegyzéke mellékelve van.

(¹) A nem kívánt rész törölendő.

(²) Amennyiben a típusazonosítás eszköze olyan karaktereket tartalmaz, amelyek nem lényegesek az ehhez a típusbizonyítványhoz tartozó jármű, részegység vagy önálló műszaki egység leírásához, akkor az ilyen karakterek a dokumentációban a „?” szimbólummal jelenítendő meg (pl.: ABC?123??).

(³) A 70/156/EGK irányelv II. A mellékletében szereplő meghatározás szerint.

Kiegészítés a ... sz. EK-típusbizonyítványhoz

világító és/vagy fényjelző berendezés alkatrész-típus-jóváahagyására vonatkozóan, tekintettel a legutóbb a irányelv(ek)kel módosított 76/757/EGK, 76/758/EGK, 76/759/EGK, 76/560/EGK, 76/761/EGK, 76/762/EGK, 77/538/EGK, 77/539/EGK és 77/540/EGK irányelvekre (¹)

1. Kiegészítő információ

- 1.1. Ahol szükséges, minden lámpát illetően a következőket kell feltüntetni:
- 1.1.1. A berendezés(ek) kategóriája vagy kategóriái:
- 1.1.2. A fényforrások száma és kategóriája (fényvisszaverőkre nem vonatkozik) (²):
- 1.1.3. A kibocsátott, illetve visszavert fény színe:.....
- 1.1.4. A jóváahagyást kizárólag már forgalomban lévő járművekhez pótalkatrészként történő felhasználásra adták ki: igen/nem (¹)
- 1.2. Egyedi információk bizonyos világító és fényjelző berendezés típusokra
- 1.2.1. Fényvisszaverők esetén: különálló/lámpaegység része (¹)
- 1.2.2. Hátsó rendszámtábla megvilágító lámpák esetén: magas/széles rendszámtáblához szolgál (¹)
- 1.2.3. Fényszórók esetén: amennyiben a fényszóró állítható reflektorral van ellátva, a fényszóró felszerelési helyének megadása a talajszinthez és a jármű hosszanti középsíkjaához viszonyítva, valamint hogy a fényszóró abban (azokban) a helyzet(ek)ben csak a következő célra használatos:
- 1.2.4. Hátrameneti lámpák esetén: a berendezés kizárólag páros berendezés tagjaként szerelhető-e a járműre: igen/nem (¹)

5. Megjegyzések

- 5.1. Rajzok
- 5.1.1. Hátsó rendszámtábla megvilágító lámpák esetén: a mellékelt sz. rajz mutatja a berendezés geometriai elhelyezkedését a rendszámtábla által elfoglalt helyhez viszonyítva és a megfelelően megvilágított terület határvonalait;
- 5.1.2. fényvisszaverők esetén: a mellékelt sz. rajz bemutatja, hogy hová kell a berendezést felszerelni a járműre;
- 5.1.3. Egyéb világító és fényjelző berendezések esetén: a mellékelt sz. rajz bemutatja, hogy hová kell a berendezést felszerelni a járműre, valamint a berendezés referencia pontját és tengelyét.
- 5.2. Fényszórók esetén: az ellenőrző vizsgálat során alkalmazásra kerülő üzemmód (76/761/EGK irányelv I. mellékletének 5.2.3.9. pontja)

(¹) A nem kívánt rész törölendő.

(²) Nem cserélhető fényforrásos lámpák esetén meg kell adni a fényforrások számát és összeteljesítményét.

3. függelék

PÉLDÁK AZ EK-ALKATRÉSZ-TÍPUSJÓVÁHAGYÁSI JELRE

1a. ábra

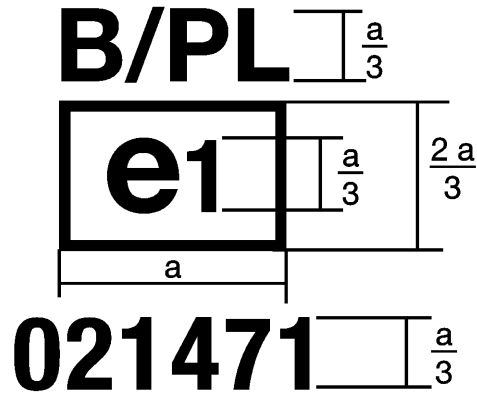
 $a \geq 12 \text{ mm}$ 

1b. ábra

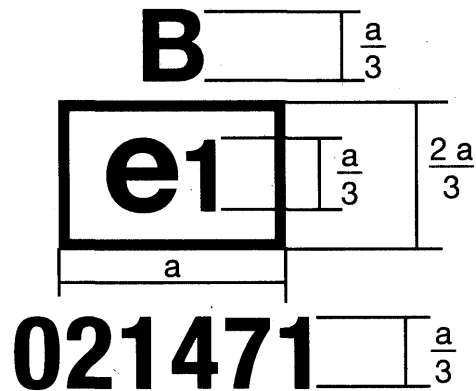

A fenti ábrán látható EK-alkatrész-típusjóváahagyási jellel ellátott berendezés egy 1471 jóváahagyási számú, az ezen irányelv (02) módosítása alapján Németországban (e1) jóváahagyott ködfényszóró.

Az 1a. ábra azt jelzi, hogy a ködfényszóró műanyag záróüveggel van ellátva, továbbá, hogy nem lehet egyidejűleg bekapcsolva egy másik esetlegesen vele összeépített lámpával.

Az 1b. ábra azt jelzi, hogy a ködfényszóró egy másik, esetlegesen vele összeépített lámpával egyidejűleg is bekapcsolva lehet.

2. ábra

Ugyanannak az egységnek a részét képező csoportosított, kombinált, illetve összeépített lámpák egyszerűsített jelölése

(A függőleges és vízszintes vonalak a fényjelző berendezés alakjának sematikus ábrázolására szolgálnak, ezek nem képezik a típus-jóváhagyási jel részét.)

A. MINTA

	e1 30		
	7120		
	02 A → ← 02 HCR PL	02 B PL	01 1a

B. MINTA

	02 A → ← 02 HCR PL	02 BPL	01 1a
	e1 30		
	7120		

C. MINTA

A 02 →	HCR PL 02 ↔	B PL 02	1a 01	
e1 30				
7120				

D. MINTA

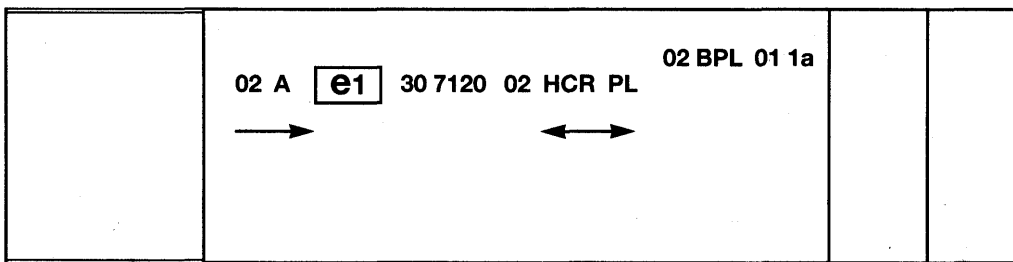

Megj.: A négy típus-jóváhagyási jelre vonatkozó példa (A, B, C és D minta) egy világító és fényjelző berendezés egyszerűsített jelölésének négy lehetséges változatát mutatja, amikor két vagy több csoportosított, kombinált, illetve összeépített lámpa egyazon szerelési egység részét képezi. A jóváhagyási jelek szerint a berendezést Németországban hagyták jóvá (e1) a 7120 alap jóváhagyási szám alatt és az alábbiakból tevődik össze:

02 módosítási sorszámú, 76/758/EGK irányelv II. melléklete alapján jóváhagyott, bal oldali felszerelésre szánt első helyzetjelző lámpa (A);

a fényszóró (HCR) bal és jobb oldali közlekedéshez szolgáló tompított fénnel és legfeljebb 86 250-101 250 candela közötti fényerejű távolsági fénnel (a 30-as számmal jelezve), a 02 módosítási sorszámú, 76/761/EGK irányelv V. melléklete alapján jóváhagyva, műanyag záróüveggel (PL);

02 módosítási sorszámú, 76/762/EGK irányelv alapján jóváhagyott, műanyag záróüvegű (PL) ködfényszóró (B);

1a kategóriájú, első irányjelző lámpa, a 01 módosítási sorszámú 76/759/EGK irányelv alapján jóváhagyva.

3. ábra

Fényszóróval összeépített vagy vele csoportosított lámpa

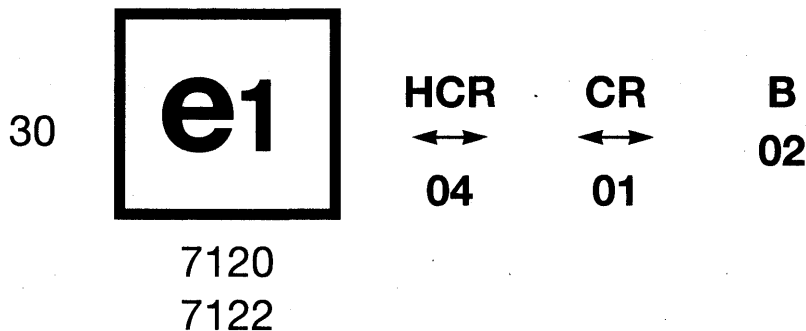

A fenti példa egy záróüveg jelölését mutatja, amely különböző fényszórótípusokhoz történő felhasználásra szolgál, nevezetesen:

vagy: egy bal és jobb oldali közlekedéshez szolgáló tompított fényű és legfeljebb 86 250-101 250 candela (a 30-as számmal jelezve) közötti fényerejű távolsági fényű, Németországban (e1) a 7120 alap-jóváhagyási szám alatt, a 04 módosítási sorszámú 76/761/EGK irányelv IV. melléklete szerint jóváhagyott fényszóróhoz, amely egy a 02 módosítási sorszámú 76/762/EGK irányelv szerint jóváhagyott ködfényszóróval van egymásba építve,

vagy:

egy mindkét oldali közlekedéshez szolgáló, távolsági és tompított fényű, Németországban (e1) a 7122 alap-jóváhagyási szám alatt, a 01 módosítási sorszámú 76/761/EGK irányelv II. melléklete alapján jóváhagyott fényszóróhoz, amely a fentivel megegyező ködfényszóróval van egymásba építve,

vagy:

az egyedi lámpaként jóváhagyott fent említett fényszórók bármelyike.

A fényszóró házán csak egy érvényes jóváhagyási szám szerepelhet, például:

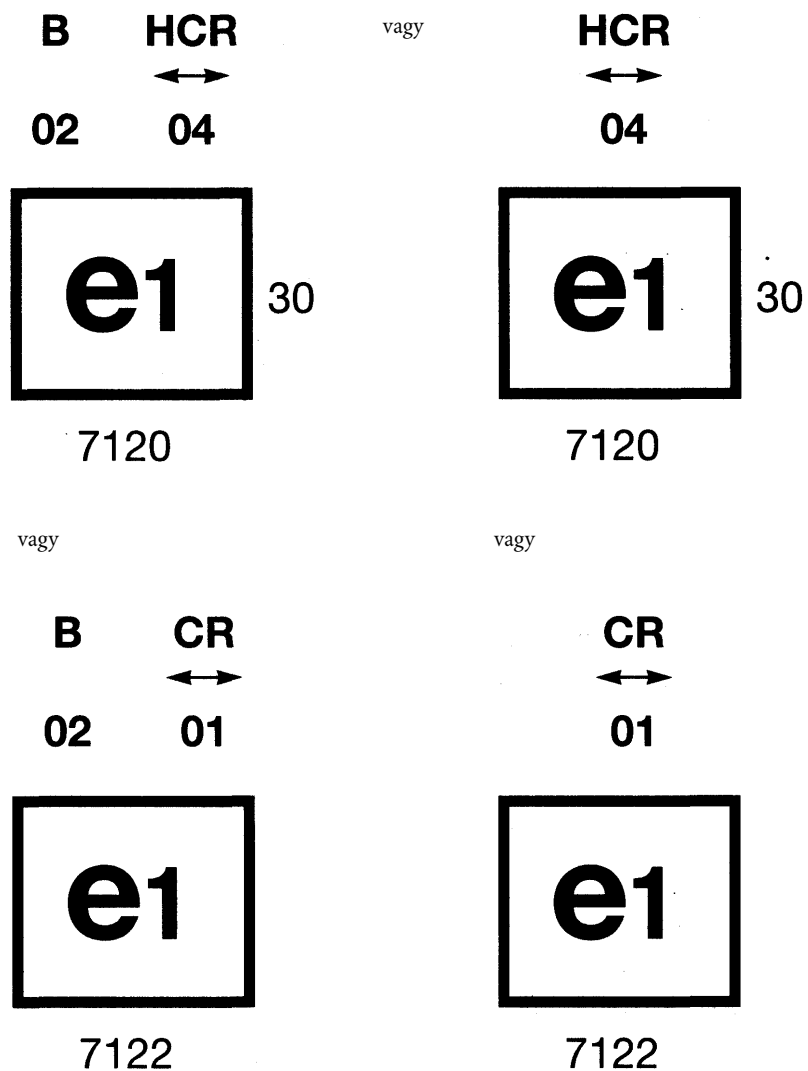

II. MELLÉKLET

MŰSZAKI KÖVETELMÉNYEK

1. Az alább felsorolt dokumentumokat összefoglaló 19. ENSZ-EGB rendelete 1. és 5–8. szakaszaiban, valamint a 3–7. mellékleteiben foglalt rendelkezések érvényesek:
- a 02 módosítássorozat, a 02 sorozat 1–4. kiegészítésével együtt ⁽¹⁾,
 - a 02 módosítássorozat 5. kiegészítése a 19. rendelet 3. felülvizsgálatának helyesbítéseivel együtt ⁽²⁾,
 - a 02 módosítássorozat 6. kiegészítése ⁽³⁾,
 - a 02 módosítássorozat 7. kiegészítése ⁽⁴⁾,
 - a 02 módosítássorozat 8. kiegészítése ⁽⁵⁾,
- az alábbi kivételekkel:
- 1.1. 1 A »37. rendeletre« történt hivatkozások alatt »a 76/761/EGK irányelv VII. Melléklete« értendő.
- 1.2. Az 5.1. bekezdésben a »fenti 2.2.3. bekezdés« helyett »az ezen irányelv I. Mellékletének 1.3.1. pontja« értendő.
- 1.3. Az 5. melléklet 1.1. bekezdésében és 1. függelékében az A. táblázat címében az »az e rendelet 2.2.4. bekezdése« helyett »az ezen irányelv I. Mellékletének 1.3.2. pontja« értendő.
- 1.4. Az 5. melléklet 1.2. bekezdésében és 1. függelékében a B. táblázat címében az »e rendelet 2.2.3. bekezdése« helyett »az ezen irányelv I. Mellékletének 1.3.1. pontja« értendő.
- 1.5. Az 5. melléklet 2.4.2. bekezdésében a »2.2.4.1.1. bekezdés« helyett »az ezen irányelv I. Mellékletének 1.3.2.1.1. pontja« értendő.
- 1.6. A 7. melléklet 2.3. és 3.3. bekezdéseiben a »12. bekezdés« helyett a »70/156/EGK irányelv 11. cikke« értendő.
- 1.7. A 6. melléklet 2.5. bekezdésében az »e rendelet 11.1. bekezdése« helyett »a 70/156/EGK irányelv X. Mellékletének 2.1. pontja« értendő.”

⁽¹⁾ E/ECE/324
E/ECE/TRANS/505 } Rev.1/Add. 18/Rev.3.

⁽²⁾ E/ECE/324
E/ECE/TRANS/505 } Rev.1/Add. 18/Rev.3./Amend.1.

⁽³⁾ E/ECE/324
E/ECE/TRANS/505 } Rev. 1/Add. 18/Rev. 3/Amend. 2.

⁽⁴⁾ TRANS/WP.29/568.

⁽⁵⁾ TRANS/WP.29/617.