

Ez a dokumentum kizárólag tájékoztató jellegű, az intézmények semmiféle felelősséget nem vállalnak a tartalmáért

► **B**

**A BIZOTTSÁG 109/2011/EU RENDELETE**

(2011. január 27.)

a 661/2009/EK európai parlamenti és tanácsi rendeletnek a gépjárművek és pótkocsijaik egyes kategóriáira a felcsapódó víz elleni védőrendszerekkel összefüggésben vonatkozó típus-jóváhagyási előírások tekintetében történő végrehajtásáról

(EGT-vonatkozású szöveg)

(HL L 34., 2011.2.9., 2. o.)

Helyesbítette:

► **C1** Helyesbítés, HL L 107., 2013.4.17., 7. o. (109/2011/EU)

**A BIZOTTSÁG 109/2011/EU RENDELETE****(2011. január 27.)**

**a 661/2009/EK európai parlamenti és tanácsi rendeletnek a gépjárművek és pótkocsijaik egyes kategóriáira a felcsapódó víz elleni védőrendszerekkel összefüggésben vonatkozó típusjóváahyási előírások tekintetében történő végrehajtásáról**

**(EGT-vonatkozású szöveg)**

AZ EURÓPAI BIZOTTSÁG,

tekintettel az Európai Unió működéséről szóló szerződésre,

tekintettel a gépjárművek, az ezekhez tervezett pótkocsik és rendszerek, alkatrészek, valamint önálló műszaki egységek általános biztonságára vonatkozó típusjóváahyási előírásokról szóló, 2009. július 13-i 661/2009/EK európai parlamenti és tanácsi rendeletre <sup>(1)</sup> és különösen annak 14. cikke (1) bekezdésének a) pontjára,

mivel:

- (1) A 661/2009/EK rendelet a gépjárművek és pótkocsijaik, valamint az ilyen járművek rendszereinek, alkatrészeinek és önálló műszaki egységeinek jóváahyásáról szóló, 2007. szeptember 5-i 2007/46/EK európai parlamenti és tanácsi irányelv („keretirányelv”) <sup>(2)</sup> által előírt típusjóváahyás céljait szolgáló új, különálló rendelet.
- (2) A 661/2009/EK rendelet hatályon kívül helyezi a gépjárművek és pótkocsijaik egyes kategóriáinak a felcsapódó víz elleni védelmére vonatkozó tagállami jogszabályok közelítéséről szóló, 1991. március 27-i 91/226/EGK tanácsi irányelvet <sup>(3)</sup>.
- (3) A 661/2009/EK rendelet alapvető rendelkezéseket határoz meg a gépjárműveknek a felcsapódó víz elleni védőrendszereik tekintetében történő típusjóváahyására, valamint a felcsapódó víz elleni védőrendszerek önálló műszaki egységként történő típusjóváahyására vonatkozó követelményekről. Ezért a típusjóváahyással összefüggő sajátos eljárásokat, vizsgálatokat és követelményeket meg kell állapítani.
- (4) Ennek keretében a 91/226/EK irányelvben megállapított követelményeket adott esetben a tudományos és a műszaki ismeretek fejlődéséhez igazítva át kell venni ebben a rendeletbe.
- (5) E rendelet hatályának összhangban kell lennie a 661/2009/EK rendelet hatályával, így az N és az O kategóriájú járművekre kell korlátozódnia. Az e rendeletben előírt intézkedések összhangban vannak a „Műszaki Bizottság – Gépjárművek” elnevezésű bizottság véleményével,

<sup>(1)</sup> HL L 200., 2009.7.31., 1. o.

<sup>(2)</sup> HL L 263., 2007.10.9., 1. o.

<sup>(3)</sup> HL L 103., 1991.4.23., 5. o.

**▼B**

ELFOGADTA EZT A RENDELETET:

*1. cikk***Alkalmazási kör**

Ez a rendelet a 2007/46/EK irányelv II. mellékletében meghatározott, felcsapódó víz elleni védőrendszerekkel felszerelt N, illetve O kategóriájú járművekre, valamint az N, illetve O kategóriájú járművekre szánt, felcsapódó víz elleni védőrendszerekre vonatkozik.

*2. cikk***Fogalommeghatározások**

E rendelet alkalmazásában a következő fogalommeghatározásokat kell alkalmazni:

1. „felcsapódó víz elleni védőrendszer”: olyan rendszer, amelynek célja a mozgásban lévő jármű gumiabroncsai által felhordott víz porlásának a csökkentése. A felcsapódó víz elleni védőrendszert a felcsapódó víz elleni védőberendezéssel együtt felszerelt sárvédő, sárfogó és sárvédő peremek alkotják;
2. „sárvédő”: olyan merev vagy félmerev alkatrész, amelynek célja a mozgó gumiabroncsok által felhordott víz megállítás, illetve a talajfelszín felé történő irányítása. A sárvédők teljesen vagy részlegesen a jármű felépítményének vagy egyéb részeinek (például a rakodóplatform alsó részének stb.) szerves részét képezhetik;
3. „sárfogó”: olyan rugalmas alkatrész, amelyet függőlegesen szerelnek a kerék mögé, az alváz vagy a rakodófelület alsó részén vagy a sárvédőn. A sárfogónak feladata az is, hogy csökkentse a gumiabroncsok által a talajról felszedett kisebb tárgyak – elsősorban kavicsok – fölfelé vagy oldalra, az egyéb közlekedők irányába történő kirepülésének a kockázatát;
4. „felcsapódó víz elleni védőberendezés”: a felcsapódó víz elleni védőrendszer része; levegő/víz szétválasztóból és energiaelnyelőből állhat;
5. „levegő/víz szétválasztó”: a sárvédő perem és/vagy a sárfogó részét képező alkatrész, amelyen a levegő keresztülhaladhat, miközben csökken a porlasztott víz szóródásának a mértéke;
6. „energiaelnyelő”: a sárvédő és/vagy a sárvédő perem és/vagy a sárfogó részét képező alkatrész, amely elnyeli a vízpermet energiáját, és ily módon csökkenti a porlasztott víz szóródásának a mértékét;
7. „külső sárvédő perem”: a jármű hosszanti síkjával párhuzamos, körülbelül függőleges síkban elhelyezkedő alkatrész, amely a sárvédő vagy a jármű felépítményének a részét képezheti;
8. „kormányzott kerekek”: olyan kerekek, amelyeket a jármű kormányrendszere hoz működésbe;
9. „önbeálló tengely”: valamely központi ponthoz forgócsappal rögzített olyan tengely, amely vízszintes ív leírására képes;
10. „saját kormányzású kerekek”: olyan kerekek, amelyeket nem a jármű kormányberendezése működtet, és amelyek – a talajjal való súrlódás következtében – legfeljebb 20°-os szögben tudnak elfordulni;

**▼B**

11. „felemelhető tengely”: a 97/27/EK európai parlamenti és tanácsi irányelv <sup>(1)</sup> I. mellékletének 2.15. pontjában meghatározott tengely;
12. „terheletlen jármű”: a 2007/46/EK irányelv I. mellékletének 2.6. pontja szerinti menetkész gépjármű;
13. „futófelület”: a gumiabroncsnak a 92/23/EGK tanácsi irányelv <sup>(2)</sup> II. mellékletének 2.8. pontjában meghatározottak szerinti része;
14. „felcsapódó víz elleni védőberendezés-típus”: olyan berendezések, amelyek a következő főbb jellemzők vonatkozásában nem térnek el egymástól:
  - a) a vízfelszóródás csökkentésének alapelve (vízenergia-elnyelés, levegő/víz szétválasztás);
  - b) anyagok;
  - c) alak;
  - d) méretek (amennyiben ezek az anyag magatartását befolyásolhatják);
15. „nyerges vontató”: a 97/27/EK irányelv I. mellékletének 2.1.1.2.2. pontjában meghatározottak szerinti vontatójármű;
16. „műszakilag megengedett össztömeg (M)”: a 2007/46/EK irányelv I. mellékletének 2.8. pontjában meghatározottak szerint a gyártó által megadott műszakilag megengedett össztömeg;
17. „járműtípus a felcsapódó víz elleni védelem vonatkozásában”: olyan teljes, nem teljes vagy befejezett járművek, amelyek a következő szempontok tekintetében nem különböznek egymástól:
  - a járműre szerelt, felcsapódó víz elleni védőberendezés típusa,
  - a felcsapódó víz elleni védőrendszer gyártó szerinti típusjelölése.

*3. cikk***Jármű EK-típusjóváahagyása a felcsapódó víz elleni védőrendszerek tekintetében**

- (1) A jármű felcsapódó víz elleni védőrendszerek tekintetében történő EK-típusjóváahagyása iránti kérelmet a gyártó vagy képviselője nyújtja be a jóváhagyó hatósághoz.
- (2) A kérelmet az I. melléklet 1. részében mintaként megadott adatközlő lapnak megfelelően kell összeállítani.
- (3) Amennyiben az ezen rendelet III. és IV. mellékletében foglalt, idevágó követelmények teljesülnek, a jóváhagyó hatóság megadja az EK-típusjóváahagyást, és a 2007/46/EK irányelv VII. mellékletében megállapított számozási rendszer szerint típus-jóváahagyási számot ad ki.

<sup>(1)</sup> HL L 233., 1997.8.25., 1. o.

<sup>(2)</sup> HL L 129., 1992.5.14., 95. o.

**▼B**

A jóváhagyó hatóság ugyanazt a számot nem rendelheti hozzá más járműtípushoz.

(4) A (3) bekezdés alkalmazásában a jóváhagyó hatóság az I. melléklet 2. részében megadott mintának megfelelően kiállított EK-típusbizonyítványt ad ki.

*4. cikk***A felcsapódó víz elleni védőrendszerek önálló műszaki egységként történő EK-típusjóváahagyása**

(1) A felcsapódó víz elleni védőrendszerek önálló műszaki egységként történő EK-típusjóváahagyása iránti kérelmet a gyártó vagy képviselője nyújtja be a jóváhagyó hatósághoz.

A kérelmet a II. melléklet 1. részében mintaként megadott adatközlő lapnak megfelelően kell összeállítani.

(2) Amennyiben az ezen rendelet III. és IV. mellékletében foglalt, idevágó követelmények teljesülnek, a jóváhagyó hatóság megadja az önálló műszaki egységként történő EK-típusjóváahagyást, és a 2007/46/EK irányelv VII. mellékletében megállapított számozási rendszer szerint típus-jóváahagyási számot ad ki.

A jóváhagyó hatóság nem rendelheti ugyanazt a számot egy önálló műszaki egység másik típusához.

(3) A (2) bekezdés alkalmazásában a jóváhagyó hatóság a II. melléklet 2. részében megadott mintának megfelelően kiállított EK-típusbizonyítványt ad ki.

*5. cikk***Önálló műszaki egység EK-típusjóváahagyásának jelölése**

Minden olyan, adott típusnak megfelelő önálló műszaki egységen, amelynek tekintetében jelen rendelet szerint megadták az önálló műszaki egységre vonatkozó EK-típusjóváahagyást, fel kell tüntetni a II. melléklet 3. részében megállapított, önálló műszaki egységre vonatkozó EK-típusjóváahagyási jelet.

*6. cikk***A 91/226/EGK irányelv szerint megadott jóváahagyások érvényessége és kiterjesztése**

A nemzeti hatóságok 2012. november 1-je előtt engedélyezik a 91/226/EGK irányelv szerint típusjóváahagyásban részesült járművek és önálló műszaki egységek értékesítését és forgalomba helyezését, és továbbra is kiterjesztik ezeknek a járműveknek és önálló műszaki egységeknek a jóváahagyását a 91/226/EGK irányelv feltételei szerint.

*7. cikk***Hatálybalépés**

Ez a rendelet az *Európai Unió Hivatalos Lapjában* való kihirdetését követő huszadik napon lép hatályba.

Ez a rendelet teljes egészében kötelező és közvetlenül alkalmazandó valamennyi tagállamban.



## I. MELLÉKLET

**JÁRMŰVEK FELCSAPÓDÓ VÍZ ELLENI VÉDŐRENDSZEREIK  
TEKINTETÉBEN TÖRTÉNŐ EK-TÍPUSJÓVÁHAGYÁSÁRA VONAT-  
KOZÓ SZAKIGAZGATÁSI DOKUMENTUMOK**

## 1. RÉSZ

## Adatközlő lap

## MINTA

... számú adatközlő lap járművek felcsapódó víz elleni védőrendszereik tekintetében történő EK-típusjóváahagyásához (\*)

Az alábbi adatokat három példányban, tartalomjegyzékkel együtt kell benyújtani. A rajzokat megfelelő méretarányban, kellő részletességgel, A4-es formátumban vagy A4-es formátumra összehajtogatva kell beadni. Amennyiben vannak fényképek, azoknak megfelelően részletesnek kell lenniük.

Ha a rendszerek, alkatrészek vagy önálló műszaki egységek elektronikus vezérléssel rendelkeznek, az azok teljesítményére vonatkozó információt is meg kell adni.

## 0. ÁLTALÁNOS

0.1. Gyártmány (a gyártó által bejegyzett védjegy): .....

0.2. Típus: ...

0.2.1. Kereskedelmi név (nevek) (amennyiben van): .....

0.3. Típusazonosító ismertetőjelek, amennyiben azok fel vannak tüntetve a járművön <sup>(b)</sup> .....

0.3.1. A jelölés elhelyezése: ...

0.4. Jármű-kategória <sup>(c)</sup>: .....

0.5. A gyártó neve és címe: .....

0.8. Az összeszerelő üzem(ek) címe: .....

0.9. A gyártó képviselőjének neve és címe (amennyiben van ilyen): .....

## 1. A JÁRMŰ ÁLTALÁNOS SZERKEZETI JELLEMZŐI

1.1. A járműtípust képviselő járműről készített fényképek és/vagy rajzok: ...

1.3. A tengelyek és kerekek száma: .....

1.3.1. Ikerkerekekkel ellátott tengelyek száma és helyzete: .....

1.3.2. Kormányzott tengelyek száma és helyzete: .....

2. TÖMEGEK ÉS MÉRETEK <sup>(f)</sup> <sup>(g)</sup>

(kg-ban és mm-ben) (adott esetben utalva a rajzokra)

2.1. Tengelytáv(ok) (teljes terhelésnél) <sup>(g)</sup> <sup>(h)</sup>: .....

2.6. Tömeg menetkész állapotban (minden változatra a legnagyobb és a legkisebb értékkel) A jármű tömege felépítménnyel együtt, a nem az M<sub>1</sub> kategóriába tartozó vontatójármű esetében – amennyiben azt a gyártó beszerelte – csatlakozóberendezéssel együtt, menetkész állapotban, vagy az alváz tömege, illetve az alváz tömege vezetőfülkével együtt, felépítmény és/vagy csatlakozóberendezés nélkül, amennyiben a felépítmény vagy a csatlakozóberendezést a gyártó nem szerelte be (ideértve a folyadékokat, szerszámokat, pótkereket, ha van, valamint a járművezetőt, autóbuszok esetében a kísérő személyt, amennyiben van kísérőülés a járműben <sup>(h)</sup>) (minden változatra a legnagyobb és a legkisebb értékkel):

2.6.1. A fenti tömeg tengelyek közötti megoszlása és félpótkocsi vagy közép-tengelyes pótkocsi esetében a terhelés az összekapcsolási ponton (minden változatra a legnagyobb és legkisebb értékkel): .....

(\*) Az N1 kategóriájú járművek esetében, illetve a 7,5 tonna legnagyobb megengedett tömeget meg nem haladó, az ezen rendelet IV. mellékletének 0.1. pontjában foglalt eltérést használó N2 kategóriájú járművek esetében a 78/549/EGK irányelv II. mellékletében meghatározott adatközlő lap is használható.

**▼B**

- 2.8. A gyártó által megadott, műszakilag megengedett legnagyobb össztömeg  
(<sup>1</sup>) (<sup>3</sup>): .....
9. FELÉPÍTMÉNY
- 9.20. Felcsapódó víz elleni védőrendszer .....
- 9.20.0. Felszerelve: igen/nem/nem teljes (<sup>1</sup>) .....
- 9.20.1. A jármű rövid leírása, tekintettel a felcsapódó víz elleni védőrendszerére  
és annak alkotóelemeire: .....
- 9.20.2. A felcsapódó víz elleni védőrendszer részletes rajza és a járművön való  
elhelyezkedése, feltüntetve a(z) 109/2011/EU rendelet VI. mellékletének  
ábráin meghatározott méreteket, és figyelembe véve a gumiabroncs/kerék  
kombinációk határhelyzeteit: .....
- 9.20.3. A felcsapódó víz elleni védőberendezés(ek) jóváhagyási száma(i), ha  
van(nak): .....

Dátum, aláírás



## 2. RÉSZ

## MINTA

(legnagyobb formátum: A4 [210 × 297 mm])

## EK-TÍPUSBIZONYÍTVÁNY

A jóváhagyó hatóság bélyegzője

Az értesítés tárgya:

- |  |   |   |
|--|---|---|
| <ul style="list-style-type: none"> <li>— EK-típusjóváahagyás megadása <sup>(1)</sup></li> <li>— EK-típusjóváahagyás kiterjesztése <sup>(1)</sup></li> <li>— EK-típusjóváahagyás elutasítása <sup>(1)</sup></li> <li>— EK-típusjóváahagyás visszavonása <sup>(1)</sup></li> </ul> | } | járműtípusra vonatkozóan, a felcsapódó víz elleni védőrendszerei tekintetében |
|--|---|---|

tekintettel a legutóbb a(z) .../.../EU rendelettel módosított <sup>(1)</sup> .../.../EU rendeletre

Az EK-típusjóváahagyás száma: .....

A kiterjesztés indoka: .....

## I. SZAKASZ

- 0.1. Gyártmány (a gyártó által bejegyzett védjegy): .....
- 0.2. Típus: .....
- 0.2.1. Kereskedelmi név (nevek) (amennyiben van): .....
- 0.3. Típusazonosító ismertetőjelek, amennyiben fel vannak tüntetve a járművön <sup>(2)</sup>: .....
- 0.3.1. A jelölés elhelyezése: .....
- 0.4. Jármű-kategória <sup>(3)</sup>: .....
- 0.5. A gyártó neve és címe: .....
- 0.8. Az összeszerelő üzem(ek) neve és címe: .....
- 0.9. A gyártó képviselőjének neve és címe (amennyiben van ilyen): .....

## II. SZAKASZ

1. Kiegészítő adatok: lásd a Kiegészítést.
2. A vizsgálatok elvégzéséért felelős műszaki szolgálat: .....
3. A vizsgálati jegyzőkönyv kelte: .....
4. A vizsgálati jegyzőkönyv száma: .....
5. Megjegyzések (adott esetben): lásd a Kiegészítést.
6. Hely: .....
7. Dátum: .....
8. Aláírás: .....
9. Mellékelve: a jóváhagyó hatóságnál elhelyezett információs csomag betűrendes mutatója, amely kérésre beszerezhető.

<sup>(1)</sup> A nem kívánt rész törlendő.<sup>(2)</sup> Ha a típusazonosító ismertetőjel olyan karaktereket is tartalmaz, amelyek az ezen adatközlő lapon megjelölt jármű, alkatrész vagy önálló műszaki egység leírása szempontjából nem lényegesek, ezeket a karaktereket a dokumentációban kérdőjellel kell helyettesíteni (pl. ABC??123??).<sup>(3)</sup> A 2007/46/EK irányelv II. mellékletének A. szakaszában szereplő meghatározás szerint.



**▼B**

*Kiegészítés*

**a(z) ... számú EK-típusjóváahagyási bizonyítványhoz**

1. Kiegészítő információk
- 1.1. A felcsapódó víz elleni védőberendezések jellemzői (típus, rövid leírás, védjegy vagy név, alkatrész-típusjóváahagyási szám(ok)):
5. Megjegyzések (adott esetben):



## II. MELLÉKLET

### FELCSAPÓDÓ VÍZ ELLENI VÉDŐRENDSZEREK ÖNÁLLÓ MŰSZAKI EGYSÉGGÉNT TÖRTÉNŐ EK-TÍPUSJÓVÁHAGYÁSÁRA VONATKOZÓ SZAKIGAZGATÁSI DOKUMENTUMOK

#### 1. RÉSZ

##### Adatközlő lap

##### MINTA

... számú adatközlő lap felcsapódó víz elleni védőrendszerek önálló műszaki egységként történő EK-típusjóváahagyásához

Az alábbi adatokat három példányban, tartalomjegyzékkel együtt kell benyújtani. A rajzokat megfelelő méretarányban, kellő részletességgel, A4-es formátumban vagy A4-es formátumra összehajtogatva kell beadni. Amennyiben vannak fényképek, azoknak megfelelően részletesnek kell lenniük.

Ha az ezen az adatközlő lapon említett rendszerek, alkatrészek vagy önálló műszaki egységek elektronikus vezérléssel működnek, teljesítményükre vonatkozóan is kell adatokat szolgáltatni.

#### 0. ÁLTALÁNOS

- 0.1. Gyártmány (a gyártó által bejegyzett védjegy): .....
- 0.2. Típus: .....
- 0.5. A gyártó neve és címe: .....
- 0.7. Alkatrészek és önálló műszaki egységek esetében az EK-típusjóváahagyási jel helye és rögzítésének módja: .....
- 0.8. Az összeszerelő üzem(ek) címe: .....
- 0.9. A gyártó képviselőjének neve és címe (amennyiben van ilyen): .....

#### 1. A BERENDEZÉS LEÍRÁSA

- 1.1. A felcsapódó víz elleni védőberendezés műszaki leírása, feltüntetve a működési alapelvet és az elvégzendő vizsgálatot: .....
- 1.2. Felhasznált anyagok: .....
- 1.3. Kellő részletességű és megfelelő léptékű rajz(ok) az azonosítás céljából. A rajznak jeleznie kell az EK-alkatrész-típusjóváahagyási jel elhelyezésére előírányzott helyet: .....

Dátum:

Aláírás



## 2. RÉSZ

## MINTA

(legnagyobb formátum: A4 [210 × 297 mm])

## EK-TÍPUSBIZONYÍTVÁNY

A jóváhagyó hatóság bélyegzője

Az értesítés tárgya:

- |  |   |   |
|--|---|---|
| <ul style="list-style-type: none"> <li>— EK-típusjóváhagyás megadása <sup>(1)</sup></li> <li>— EK-típusjóváhagyás kiterjesztése <sup>(1)</sup></li> <li>— EK-típusjóváhagyás elutasítása <sup>(1)</sup></li> <li>— EK-típusjóváhagyás visszavonása <sup>(1)</sup></li> </ul> | } | felcsapódó víz elleni<br>védőrendszerre mint<br>alkatrészre/önálló<br>műszaki egységre<br>vonatkozóan |
|--|---|---|

tekintettel a legutóbb a(z) ....../EU rendelettel módosított <sup>(1)</sup> ....../EU rendeletre

Az EK-típusjóváhagyás száma: .....

A kiterjesztés indoka: .....

## I. SZAKASZ

- 0.1. Gyártmány (a gyártó által bejegyzett védjegy): .....
- 0.2. Típus: .....
- 0.3. Típusazonosító jelölések, amennyiben fel vannak tüntetve az önálló műszaki egységen <sup>(2)</sup>: .....
- 0.3.1. A jelölés elhelyezése: .....
- 0.5. A gyártó neve és címe: .....
- 0.7. Az EK-típusjóváhagyási jel helye és rögzítésének módja: .....
- 0.8. Az összeszerelő üzem(ek) neve és címe: .....
- 0.9. A gyártó képviselőjének neve és címe (amennyiben van ilyen): .....

## II. SZAKASZ

1. Kiegészítő adatok (adott esetben): lásd a Kiegészítést.
2. A vizsgálatok elvégzéséért felelős műszaki szolgálat: .....
3. A vizsgálati jegyzőkönyv kelte: .....
4. A vizsgálati jegyzőkönyv száma: .....
5. Megjegyzések (adott esetben): lásd a Kiegészítést.
6. Hely: .....
7. Dátum: .....
8. Aláírás: .....
9. Mellékelve: a jóváhagyó hatóságnál elhelyezett információs csomag betűrendes mutatója, amely kérésre beszerezhető.

<sup>(1)</sup> A nem kívánt rész törlendő.<sup>(2)</sup> Ha a típusazonosító ismertetőjel olyan karaktereket is tartalmaz, amelyek az ezen adatközlő lapon megjelölt jármű, alkatrész vagy önálló műszaki egység leírása szempontjából nem lényegesek, ezeket a karaktereket a dokumentációban kérdőjellel kell helyettesíteni (pl. ABC??123??).

**▼B**

*Kiegészítés*

**a(z) ... számú EK-típusjóváahagyási bizonyítványhoz**

1. Kiegészítő információk
  - 1.1. A berendezés működési elve: energiaelnyelő/levegő/víz szétválasztó <sup>(1)</sup>:
  - 1.2. A felcsapódó víz elleni védőberendezések jellemzői (rövid leírás, védjegy vagy név, szám(ok)):
5. Megjegyzések (adott esetben):

---

<sup>(1)</sup> A nem kívánt rész törlendő.

**▼B**

## 3. RÉSZ

**Önálló műszaki egység EK-típusjóváahagyásának jelölése**

1. Az önálló műszaki egységek EK-típusjóváahagyási jele az alábbiakból áll:
  - 1.1. egy téglalap, benne egy nyomtatott kis „e” betű, amelyet annak a tagállamnak a megkülönböztető száma követ, amely az önálló műszaki egység EK-típusjóváahagyását kiadta:

1 Németország	19 Románia
2 Franciaország	20 Lengyelország
3 Olaszország	21 Portugália
4 Hollandia	23 Görögország
5 Svédország	24 Írország
6 Belgium	26 Szlovénia
7 Magyarország	27 Szlovákia
8 Cseh Köztársaság	29 Észtország
9 Spanyolország	32 Lettország
11 Egyesült Királyság	34 Bulgária
12 Ausztria	36 Litvánia
13 Luxemburg	49 Ciprus
17 Finnország	50 Málta
  - 1.2. a téglalap közelében a típus-jóváahagyási szám 4. szakaszában foglalt „alap jóváahagyási szám”, amelyet az ezen rendeletehöz vagy ezen rendeletet lényeges műszaki tartalommal legutóbb módosító módosításhoz rendelt sorszámot jelölő két számjegy előz meg. A sorszám jelenleg a „00”.
  2. Az önálló műszaki egység EK-típusjóváahagyási jelét eltávolíthatatlanul és jól olvashatóan kell elhelyezni a felcsapódó víz elleni védőberendezésen, úgy, hogy az még akkor is jól olvasható legyen, amikor a berendezés be van építve a járműbe.
  3. A következő ábrán látható példa önálló műszaki egység EK-típusjóváahagyási jelére.

**▼B**

Példa önálló műszaki egység EK-típusjóváahagyási jelére

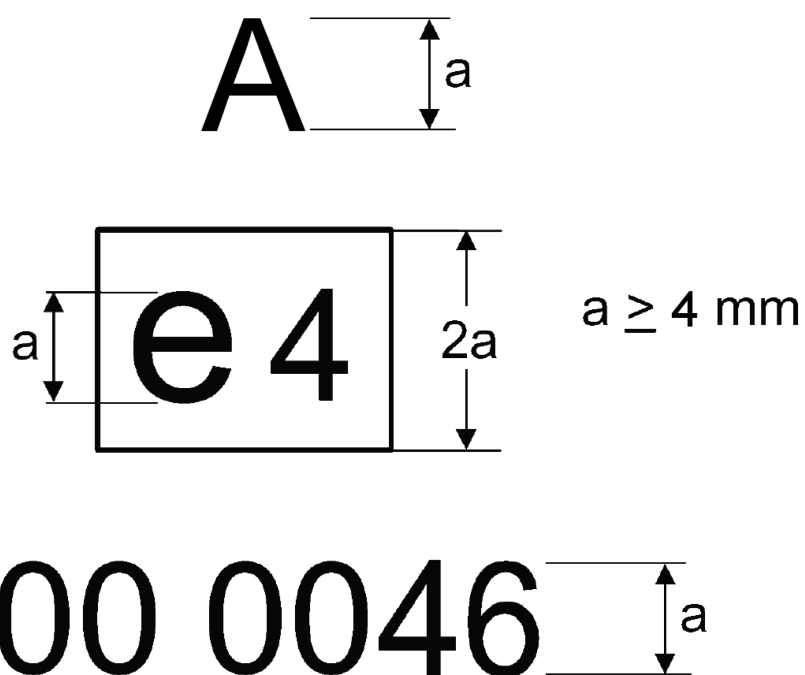

*Magyarázó megjegyzések*

Jelmagyarázat Az önálló műszaki egység EK-típusjóváahagyását 0046 sorszámmal Hollandia adta ki. Az első két számjegy (00) azt jelzi, hogy az önálló műszaki egységet e rendeletnek megfelelően hagyták jóvá. Az „A” betű energiaelnyelő típusú berendezést jelez.



### III. MELLÉKLET

#### 1. RÉSZ

##### **Felcsapódó víz elleni védőberendezésekre vonatkozó követelmények**

0. ÁLTALÁNOS KÖVETELMÉNYEK
- 0.1. A felcsapódó víz elleni védőberendezéseket úgy kell kialakítani, hogy azok nedves úton szokásos üzemi körülmények között megfelelően működjenek. Ezen túlmenően a felcsapódó víz elleni védőberendezések megfelelő működését, illetve viselkedését semmilyen szerkezeti vagy gyártási hiba nem gyengítheti.
1. SZÜKSÉGES VIZSGÁLATOK
- 1.1. Fizikai működési alapelvüktől függően a felcsapódó víz elleni védőberendezéseket a 2. és 3. részben leírt vonatkozó vizsgálatoknak kell alávetni; a berendezéseknek az ezen részek 5. pontjában előírt eredményeket kell elérniük.
2. AZ EK-ALKATRÉSZ-TÍPUSJÓVÁHAGYÁS KÉRELMEZÉSE
- 2.1. A felcsapódó víz elleni védőberendezés-típusnak a 2007/46/EK irányelv 7. cikke szerinti EK-alkatrész-típusjóváahagyására vonatkozó kérelmet a gyártó nyújtja be.
- 2.2. Az adatközlő lap mintáját a II. melléklet 1. része tartalmazza.
- 2.3. A típus-jóváahagyási vizsgálatok elvégzéséért felelős műszaki szolgálathoz a következőket kell benyújtani:  
  
Négy minta: ezek közül három vizsgálati célokát szolgál, a negyediket pedig a laboratórium köteles megőrizni későbbi ellenőrzés céljából. A vizsgálati laboratórium további mintákat is igényelhet.
- 2.4. **Jelölések**
- 2.4.1. Minden egyes mintán világosan és letörölhetetlenül fel kell tüntetni a kereskedelmi nevet vagy védjegyet és a típus jelét, továbbá elegendő helyet kell kihagyni az EK-alkatrész-típusjóváahagyási jel számára.
- 2.4.2. Az energiaeinyelő típusú berendezések esetében „A” betűvel, a levegő/víz szétválasztó típusú berendezések esetében „S” betűvel kell a jóváahagyási jelet kiegészíteni a 2007/46/EK irányelv VII. melléklete függelékének 1.3. pontjával összhangban.

#### 2. RÉSZ

##### **Az energiaeinyelő típusú, felcsapódó víz elleni védőberendezésekkel kapcsolatos vizsgálatok**

1. A MÓDSZER ELVE  
  
E vizsgálat célja annak számszerűsítése, hogy egy berendezés milyen mértékben képes visszatartani a sugársorozatban ráirányított vizet. A vizsgálati berendezés célja azon körülmények előidézése, amelyek között a berendezésnek járműre történő felszerelését követően működni kell, legalábbis ami a gumibroncs futófelülete által a talajról felhordott víz mennyiségét és sebességét illeti.
2. BERENDEZÉS  
  
A vizsgálati berendezések leírását lásd a VI. melléklet 8. ábráján.
3. VIZSGÁLATI FELTÉTELEK
- 3.1. A vizsgálatokat zárt helyiségben, légmozgás nélküli környezetben kell elvégezni.
- 3.2. A környezeti hőmérséklet és a próbadarabok hőmérséklete 21 (± 3) °C kell, hogy legyen.
- 3.3. Deionizált vizet kell használni.
- 3.4. A próbadarabokat nedvesítéssel kell mindegyik vizsgálatához előkészíteni.

**▼B**

## 4. AZ ELJÁRÁS

- 4.1. A vizsgálandó eszköznek egy 500 (+ 0/- 5) mm széles és 750 mm hosszú mintáját a vizsgálóberendezés függőleges vázához kell erősíteni, meggyőződve arról, hogy a minta jól fekszik a gyűjtőtartály határfelületei között, továbbá hogy a vizet semmilyen akadály nem tudja eltéríteni sem a berendezésen történő becsapódás előtt, sem azután.
- 4.2. A víz áramlási sebességét 0,675 (+/- 0,01) l/s értékre kell beállítani, és 500 (+/- 2) mm-es vízszintes távolságból rá kell irányítani a mintára legalább 90 liter, de legfeljebb 120 liter vizet (VI. melléklet, 8. ábra).
- 4.3. Hagyni kell, hogy a víz a mintáról a gyűjtőtartályba csepegjen. Ki kell számítani az összegyűjtött és a szétfröccsent víz mennyisége közötti különbséget (százalékban).
- 4.4. A vizsgálatot ötször kell elvégezni a mintán a 4.2. és a 4.3. pontnak megfelelően. Meg kell határozni az öt vizsgálatból álló sorozat átlagos százalékos arányát.

## 5. EREDMÉNYEK

- 5.1. A 4.4. pontban kiszámított átlagos százalékos aránynak legalább 70 %-nak kell lennie.
- 5.2. Amennyiben egy öt vizsgálatból álló sorozatban az összegyűjtött víz legnagyobb és legkisebb százalékos aránya több mint 5 %-kal eltér az átlagértéktől, az öt vizsgálatból álló sorozatot meg kell ismételni.

Amennyiben a második öt vizsgálatból álló sorozatban a visszanyert víz legnagyobb és legkisebb százalékos aránya ismét több mint 5 %-kal eltér az átlagos százaléktól, és ha az alsó érték nem felel meg az 5.1. pont követelményeinek, akkor a típusjövahagyás nem adható meg.

- 5.3. Ellenőrizni kell, hogy a berendezés függőleges helyzete befolyásolja-e a kapott eredményeket. Ha igen, akkor a 4.1–4.4. pontban leírt eljárást meg kell ismételni azokban a helyzetekben, amelyek az összegyűjtött víz legnagyobb és legkisebb százalékos arányát eredményezték; az 5.2. pont követelményei továbbra is érvényben maradnak.

Az átlagos százalékos arány kiszámításához az egyes eredmények középértékét kell figyelembe venni. Az átlagos százalékos aránynak legalább 70-nek kell lennie.

## 3. RÉSZ

**A levegő/víz szétválasztó típusú, felcsapódó víz elleni védőberendezésekkel kapcsolatos vizsgálatok**

## 1. A MÓDSZER ELVE

A vizsgálat célja valamely olyan, vízvisszatartásra készült porózus anyag hatékonyságának a meghatározása, amelynek vízzel való bepermetezése túlnyomósos levegő/víz porlasztó segítségével történik.

A vizsgálóberendezésnek azokat a körülményeket kell szimulálnia, amelyek között a berendezésnek valamely járműre történő rögzítését követően kell működnie, legalábbis ami a gumiabroncs futófelülete által a talajról felhordott víz mennyiségét és sebességét illeti.

## 2. BERENDEZÉS

A vizsgálóberendezések leírását lásd a VI. melléklet 9. ábráján.

## 3. VIZSGÁLATI FELTÉTELEK

- 3.1. A vizsgálatokat zárt helyiségben, légmozgás nélküli környezetben kell elvégezni.
- 3.2. A környezeti hőmérséklet és a próbadarabok hőmérséklete 21 ( $\pm$  3) °C kell, hogy legyen.
- 3.3. Deionizált vizet kell használni.
- 3.4. A próbadarabokat nedvesítéssel kell mindegyik vizsgálatához előkészíteni.



**▼B**

## 4. AZ ELJÁRÁS

- 4.1. Egy  $305 \times 100$  mm méretű mintát függőlegesen a vizsgálóberendezéshez kell erősíteni, majd meg kell győződni arról, hogy a minta és a felső ivelt lemez között nincs rés, valamint a tálca megfelelő helyzetben van. A porlasztótartályt meg kell tölteni  $1 \pm 0,005$  liter vízzel, és az ábrán látható módon kell elhelyezni.
- 4.2. A porlasztót a következők szerint kell beállítani:  
Nyomás (a porlasztónál):  $5 \text{ bar} + 10 \% - 0 \%$   
áramlási sebesség:  $1 \text{ liter/perc} \pm 5 \text{ mp}$   
porlasztás: körkörös,  $50 \pm 5$  mm átmérőjű, a mintától  $200 \pm 5$  mm-re,  $5 \pm 0,1$  mm átmérőjű fúvókával.
- 4.3. Porlasztani kell mindaddig, amíg eloszlik a vízköd, és fel kell jegyezni az eltelt időt. Hagyni kell, hogy a víz 60 másodpercen keresztül folyjon a mintából a tálcára, majd meg kell mérni az összegyűjtött víz mennyiségét. A porlasztótartályban maradt víz mennyiségét is meg kell mérni. Ki kell számítani az összegyűjtött és a porlasztott víz mennyiségi különbségét (százalékban).
- 4.4. A vizsgálatot ötször kell elvégezni, és meg kell határozni az összegyűjtött mennyiség átlagos százalékos arányát. Minden egyes vizsgálat előtt ellenőrizni kell a tálca, a porlasztótartály, valamint a mérőedény száraz voltát.

## 5. EREDMÉNYEK

- 5.1. A 4.4. pontban kiszámított átlagos százalékos arálynak legalább 85 %-nak kell lennie.
- 5.2. Amennyiben egy öt vizsgálatból álló sorozatban az összegyűjtött víz legnagyobb és legkisebb százalékos aránya több mint 5 %-kal eltér az átlagértéktől, az öt vizsgálatból álló sorozatot meg kell ismételni. Amennyiben az összegyűjtött víz legnagyobb és legkisebb százalékos aránya a második öt vizsgálatból álló sorozatban is több mint 5 %-kal eltér az átlagos értéktől, és az alsó érték nem felel meg az 5.1. pont követelményeinek, úgy a típusjóváahagyás nem adható meg.
- 5.3. Amennyiben a berendezés függőleges helyzete befolyásolja a kapott eredményeket, a 4.1–4.4. pontban leírt eljárást meg kell ismételni azokban a helyzetekben, amelyek az összegyűjtött víz legnagyobb és legkisebb százalékos arányát eredményezik; az 5.2. pont követelményei továbbra is érvényben maradnak.

Az egyes vizsgálatok eredménye szempontjából az 5.1. pont követelményeit kell érvényesnek tekinteni.



IV. MELLÉKLET

**Járművek felcsapódó víz elleni védőrendszereik tekintetében történő típusjóváhagyására vonatkozó követelmények**

0. ÁLTALÁNOS

- 0.1. A 2007/46/EK irányelv II. mellékletében meghatározottak szerinti N és O kategóriájú járműveket – a terepjáró járművek kivételével – a jelen mellékletben foglalt követelményeknek megfelelően kell kialakítani, és/vagy a felcsapódó víz elleni védőrendszerekkel felszerelni. Az alváz/vezetőfülkés járművek esetében ezek a követelmények csak a vezetőfülke által takart kerekekre alkalmazhatók.

►**CI** A 7,5 tonna legnagyobb megengedett tömeget meg nem haladó N<sub>1</sub> és N<sub>2</sub> kategóriájú járművek esetében ◀ a gyártó kérésére a 78/549/EGK tanácsi irányelv<sup>(1)</sup> követelményei is alkalmazhatók ezen rendelet követelményeinek alternatívájaként.

- 0.2. A 2. cikk (4) bekezdésében megállapított, felcsapódó víz elleni védőberendezésekre vonatkozó jelen melléklet követelményei nem kötelezőek a 7,5 tonna legnagyobb megengedett tömeget meg nem haladó N, O<sub>1</sub> és O<sub>2</sub> kategóriájú járművek, az alváz/vezetőfülkés járművek, a felépítmény nélküli járművek vagy az olyan járművek esetében, ahol a felcsapódó víz elleni védőberendezések jelenléte összeegyeztethetetlen a járművek felhasználásával. Ha azonban e járműveket mégis ellátják ilyen védőberendezésekkel, akkor azoknak teljesíteniük kell az ezen rendeletben foglalt követelményeket.

1. A jóváhagyási vizsgálatokat végző műszaki szolgálat rendelkezésére kell bocsátani egy felcsapódó víz elleni védőrendszerrel felszerelt, a típusjóváhagyásra benyújtott járműtípust képviselő járművet.

ÁLTALÁNOS KÖVETELMÉNYEK

2. TENGELYEK

2.1. **Felemelhető tengelyek**

Ha valamely jármű egy vagy több felemelhető tengellyel van ellátva, akkor a felcsapódó víz elleni védőrendszernek a tengely leengedésekor valamennyi kereket, a tengely felemelésekor pedig a talajjal érintkező kerekeket kell eltakarnia.

2.2. **Önbeálló tengelyek**

Ezen rendelet alkalmazásában a „forgócsapos kormányzás” típusú önbeálló tengelyt kormányzott kerekekkel felszerelt tengelyként kell kezelni.

Ha valamely jármű önbeálló tengellyel van ellátva, akkor a felcsapódó víz elleni védőrendszernek – amennyiben a forgó részre van felszerelve – a nem kormányzott kerekekre vonatkozó feltételeket kell teljesítenie. Amennyiben viszont nem a forgórészre van szerelve, akkor a felcsapódó víz elleni védőrendszernek a kormányzott kerekekre vonatkozó feltételeknek kell megfelelnie.

3. A KÜLSŐ SÁRVÉDŐ PEREM HELYZETE

A külső gumiabroncsfal hosszirányú érintő síkja – eltekintve a gumiabroncs útfelület-közeli kiboltosodásától – és a sárvédő perem belső széle közötti „c” távolság nem lehet nagyobb 100 mm-nél (VI. melléklet, 1a. és 1b. ábra).

4. A JÁRMŰ ÁLLAPOTA

A rendeletnek való megfelelés ellenőrzésekor a járműnek az alábbi állapotban kell lennie:

- a) a járműnek terheletlennek, a kerekeknek pedig egyenes meneti helyzetűnek kell lenniük;

<sup>(1)</sup> HL L 168., 1978.6.26., 45. o.

**▼B**

- b) nyerges vontatók esetében a rakfelületnek vízszintesnek kell lennie;
- c) a gumiabroncsokat szokásos nyomásra kell felfújni.

## 5. A FELCSAPÓDÓ VÍZ ELLENI VÉDŐRENDSZEREK

- 5.1. A felcsapódó víz elleni védőrendszernek a 6., illetve a 8. pontban foglalt követelményeknek kell megfelelnie.
- 5.2. A felépítmény padlója, illetve a rakodóplató alsó része által takart nem kormányzott, illetve saját kormányzású kerekek felcsapódó víz elleni védőrendszerének a 6. vagy 8., illetve a 7. pont előírásainak kell megfelelnie.

## KÜLÖNLEGES KÖVETELMÉNYEK

- 6. Az energiaelnyelő típusú, felcsapódó víz elleni védőrendszerekkel kapcsolatos követelmények kormányzott, saját kormányzású vagy nem kormányzott kerekekkel szerelt tengelyek esetében

## 6.1. Sárvédők

- 6.1.1. A sárvédőknek a közvetlenül a gumiabroncs vagy gumiabroncsok fölötti, előtti és mögötti zónát a következőképpen kell takarniuk:

- a) egyes tengely vagy tengelycsoportok esetében az elülső szélnek (C) úgy kell előrenyúlnia, hogy elérje azt az O–Z vonalat, ahol a  $\Theta$  (téta) = a vízszintes sík fölött legfeljebb  $45^\circ$ .

A leghátsó szélnek (VI. melléklet, 2. ábra) úgy kell lefelé nyúlania, hogy legfeljebb 100 mm-rel legyen a kerék középpontján keresztülhaladó vízszintes vonal fölött;

- b) tengelycsoportok esetében a  $\Theta$  szög csak a legelső tengelyre vonatkozik, a leghátsó szél magasságával kapcsolatos követelmény pedig csak a leghátsó tengelyre vonatkozik;

- c) a sárvédő teljes „q” szélességének (VI. melléklet, 1a. ábra) legalább olyanak kell lennie, hogy elfedje a gumiabroncs „b” vagy – ikerkerék esetében – két gumiabroncs „t” teljes szélességét, figyelembe véve a gumiabroncs/kerék egységnek a gyártó által meghatározott határhelyzeteit. A „b” és „t” méreteket a kerékagy magasságában kell mérni, figyelmen kívül hagyva a gumiabroncsfalakon található összes jelzést, bordát, védőszalagot stb.

- 6.1.2. A sárvédő hátsó részének elülső oldalára egy, a III. melléklet 2. része szerinti előírásoknak megfelelő, felcsapódó víz elleni védőberendezést kell felszerelni. Ennek az anyagnak olyan magasságig kell fednie a sárvédő belső oldalát, amelyet egy, a kerék középpontjától induló, és a vízszintes sikkal legalább  $30^\circ$ -os szöget bezáró egyenes vonal határoz meg (VI. melléklet, 3. ábra).

- 6.1.3. Ha a felszerelt sárvédők több alkatrészből állnak, akkor azokon nem lehet semmilyen olyan nyílás, amelyen a jármű mozgása közben vízpermet hatolhat át. Ez a követelmény akkor tekinthető teljesítettnek, ha a jármű akár terhelt, akár terheletlen állapotában a kerék középpontjából kifelé a gumiabroncs futófelületére és a sárvédők által takart tartományon belül áramló radiális vízszög mindig nekiütközik a felcsapódó víz elleni védőberendezés egy részének.

**▼ B****6.2. Külső sárvédő peremek**

- 6.2.1. Egyes tengelyek esetében a külső sárvédő perem alsó széle nem helyezkedhet el az alábbi, a kerék középpontjától mért távolságokon és sugarakon kívül, a legalsó szélső pontok kivételével, amelyek le lehetnek kerekítve (VI. melléklet, 2. ábra).

*Légrugó:*

- |   |   |                   |
|---|---|-------------------|
| a) Kormányzott vagy saját kormányzású kerekekkel szerelt tengelyek esetében:<br>az elülső szélről (a jármű eleje felé) (C csúcs)<br>a hátsó szélre (a jármű hátulja felé) (A csúcs) | } | $R_v \leq 1,5 R$  |
| b) Nem kormányzott kerekekkel szerelt tengelyek esetében:<br>az elülső szélről (C csúcs)<br>a hátsó szélre (A csúcs)  | } | $R_v \leq 1,25 R$ |

*Mechanikus felfüggesztés*

- a) általános esetben}  $R_v \leq 1,8 R$
- b) nem kormányzott kerekek olyan járművek esetében, amelyek műszakilag megengedett legnagyobb tömege több, mint 7,5 t}  $R_v \leq 1,5 R$

ahol R a járműre szerelt gumiabroncs sugara, a  $R_v$  pedig az a sugárként kifejezett távolság, amelynél a külső sárvédő perem alsó széle elhelyezkedik.

- 6.2.2. Tengelycsoportok esetében a 6.2.1. pontban meghatározott követelmények nem vonatkoznak az első és az utolsó tengely középpontján áthaladó függőleges keresztirányú síkok közötti részre, ahol a külső sárvédő peremek egyenesek lehetnek a felcsapódó víz elleni védőrendszer folytonosságának biztosítása érdekében (VI. melléklet, 4. ábra).
- 6.2.3. A felcsapódó víz elleni védőrendszer legfelső és legalsó pontja (a sárvédő és a külső sárvédő perem) közötti távolság – a sárvédőre merőleges bármelyik keresztmetszetben mérve (lásd az VI. melléklet 1b. és 2. ábráját) – a kerék középpontján vagy tengelycsoportok esetében az első kerék középpontján keresztülhaladó függőleges vonal mögötti egyik pontnál sem lehet 45 mm-nél kevesebb. Ez a méret e vonal előtt fokozatosan csökkenthető.
- 6.2.4. A külső sárvédő peremeken, illetve a külső sárvédő peremek és a sárvédők egyéb részei között nem lehetnek olyan nyílások, amelyek a jármű mozgása közben lehetővé teszik a vízpermet kiszivárgását.
- 6.2.5. A 6.2.3. és 6.2.4. pont követelményeit nem szükséges helyileg figyelembe venni, ha a sárvédő perem egymáshoz képest elmozduló több különböző elemből tevődik össze.
- 6.2.6. Az (1978. évi ISO 612 szabvány 6.20. pontjában meghatározott) alacsony alvázú félpótkocsikhoz előírt vontatók, nevezetesen azok, amelyek nyeregtalpának a magassága legfeljebb 1100 mm, megtervezhetők olyan módon, hogy mentesüljenek a 6.1.1.a., 6.1.3. és 6.2.4. pont követelményei alól. Ebben a tekintetben a sárvédők és a sárvédő peremek nem takarhatják el a hátsó tengelyek gumiabroncsai fölött közvetlenül elhelyezkedő területet, amikor ezeket a vontatókat félpótkocsikhoz csatlakoztatják azért, hogy a felcsapódó víz elleni védőberendezés ne váljon hasznavehetetlenné. Az ilyen járművek sárvédőinek és sárvédő peremeinek azonban meg kell felelniük a fenti pontok követelményeinek azokban a szakaszokban, amelyek 60°-nál nagyobb szöveget zárnak be a kerék középpontján áthaladó függőleges vonallal, ezen gumiabroncsok előtt és mögött.

**▼B**

Ezért ezeket a járműveket úgy kell megtervezni, hogy megfeleljenek az első bekezdésben meghatározott követelményeknek, amikor félpótkocsi nélkül közlekednek.

E követelmények teljesíthetősége érdekében a sárvédők és a sárvédő peremek például levehető részzel rendelkezhetnek.

**6.3. Sárfogók**

- 6.3.1. A sárfogó szélességének a 6.1.1. c) pontban megadott „q”-ra vonatkozó követelményeknek kell megfelelnie, kivéve, amikor a sárfogó valamely része a sárvédővel közös. Ilyen esetben a sárfogó említett részének legalább olyan szélesnek kell lennie, mint a gumibroncs futófelülete.

A sárfogók sárvédő alatt elhelyezkedő részének szélessége meg kell, hogy feleljen az ebben a bekezdésben foglalt feltételnek, mindkét oldalon  $\pm 10$  mm tűréssel.

- 6.3.2. A sárfogónak alapvetően függőleges irányban kell elhelyezkednie.

- 6.3.3. Az alsó szél legnagyobb magassága nem haladhatja meg a 200 mm-t (VI. melléklet, 3. ábra)

Ez a távolság 300 mm-re emelkedik annak az utolsó tengelynek az esetében, amelynél a külső sárvédő perem alsó szélének  $R_v$  radiális távolsága nem nagyobb, mint az ugyanarra a tengelyre felszerelt gumibroncsok sugárméretei.

A sárfogó alsó szélének útfelülettől mért legnagyobb magassága 300 mm-re emelhető, ha azt a gyártó műszakilag megfelelőnek tartja a felfüggesztési jellemzők figyelembevételével.

- 6.3.4. A sárfogó nem lehet – vízszintesen mérve – 300 mm-nél távolabb a gumibroncs leghátsó szélétől.

- 6.3.5. Az olyan tengelycsoportok esetében, ahol a szomszédos tengelyeken lévő gumibroncsok közötti „d” távolság 250 mm-nél kisebb, csak a hátsó kerekekhez kell sárfogókat felszerelni. Ha a szomszédos tengelyeken lévő gumibroncsok közötti „d” távolság legalább 250 mm (VI. melléklet, 4. ábra), valamennyi kerék mögé sárfogót kell szerelni.

- 6.3.6. A sárfogók nem hajolhatnak el 100 mm-nél jobban a jármű hátsó része felé a sárfogó alsó széle fölött 50 mm-rel lévő ponton fellépő 3 N/100 mm sárfogó szélesség értékű erő hatására.

- 6.3.7. A sárfogó előírt legkisebb méretekkel rendelkező elülső oldali részének egészére olyan felcsapódó víz elleni védőberendezést kell felszerelni, amely megfelel a III. melléklet 2. részében foglalt előírásoknak.

- 6.3.8. A sárvédő alsó, hátsó széle és a sárfogó között nem lehet semmilyen olyan nyílás, amely lehetővé teszi a vízpermet kiáramlását.

- 6.3.9. Amennyiben a felcsapódó víz elleni védőberendezés megfelel a sárfogókra vonatkozó előírásoknak (6.3. pont), úgy további sárfogóra nincs szükség.

7. Az energiaelnyelő típusú, felcsapódó víz elleni védőberendezésekkel felszerelt felcsapódó víz elleni védőrendszerekkel kapcsolatos követelmények nem kormányzott és saját kormányzású kerekekkel ellátott bizonyos tengelyek esetében (lásd a 5.2. pontot)

**▼B****7.1. Sárvédők**

- 7.1.1. A sárvédőknek el kell takarniuk a közvetlenül a gumiabroncs vagy gumiabroncsok fölötti zónát. A sárvédők elülső és hátulsó végének legalább a gumiabroncs vagy gumiabroncsok felső szélét érintő vízszintes síkig kell kinyúlnia (VI. melléklet, 5. ábra). A sárvédők hátsó vége azonban sárfogóval is helyettesítő, amely esetben ennek a sárvédő (vagy azzal egyenértékű alkatrész) felső részéig kell kinyúlnia.
- 7.1.2. A sárvédő belső oldalának teljes hátsó részét olyan felcsapódó víz elleni védőberendezéssel kell ellátni, amely megfelel a III. melléklet 2. részében szereplő követelményeknek.

**7.2. Külső sárvédő peremek**

- 7.2.1. Egyes tengelyek vagy olyan tengelycsoportok esetében, ahol a szomszédos gumiabroncsok közötti távolság legalább 250 mm, a külső sárvédő peremnek a sárvédő alsó részétől a felső részéig terjedő felületet kell eltakarnia egészen addig az egyenes vonalig, amelyet a gumiabroncs vagy gumiabroncsok felső szélének érintője képez, és amely a gumiabroncs elejének érintője által képzett függőleges sík és a kerék vagy kerekek mögött található sárvédő vagy sárfogó között húzódik (VI. melléklet, 5b. ábra).

Tengelycsoportok esetében minden egyes keréknél lennie kell külső sárvédő peremnek.

- 7.2.2. A külső sárvédő perem, valamint a sárvédő belseje között nem lehet semmilyen olyan nyílás, amely vízpermet kiáramlását teszi lehetővé.
- 7.2.3. Amennyiben nincs minden egyes kerék mögött sárfogó (lásd a 6.3.5. pontot), úgy a külső sárvédő peremnek folyamatosnak kell lennie a sárfogó külső szélé és az első tengelyen levő gumiabroncs (VI. melléklet, 5a. ábra) elejének legtávolabbi pontját érintő függőleges sík között.
- 7.2.4. A legalább 100 mm kötelező magasságú külső sárvédő perem teljes belső felületét olyan energiaelnyelő típusú, felcsapódó víz elleni védőberendezéssel kell ellátni, amely megfelel a III. melléklet 2. részében foglalt követelményeknek.
- 7.3. A sárfogóknak a sárvédő alsó részéig kell kinyúlniuk, és a 6.3.1–6.3.9. pontban foglaltaknak kell megfelelniük.

8. A levegő/víz szétválasztó típusú, felcsapódó víz elleni védőberendezésekkel felszerelt felcsapódó víz elleni védőrendszerekkel kapcsolatos követelmények kormányzott és nem kormányzott kerekek ellátott tengelyek esetében

**8.1. Sárvédők**

- 8.1.1. A sárvédőknek meg kell felelniük a 6.1.1. c) pontban foglalt követelményeknek.
- 8.1.2. Egyes tengelyek, illetve az olyan tengelycsoportok esetében, ahol a szomszédos tengelyeken lévő gumiabroncsok közötti távolság 300 mm-nél nagyobb, a sárvédőknek a 6.1.1. a) pontban foglalt követelményeknek is meg kell felelniük.
- 8.1.3. Az olyan tengelycsoportok esetében, ahol a szomszédos tengelyeken lévő gumiabroncsok közötti távolság nem haladja meg a 300 mm-t, a sárvédőknek a 7. ábrán látható mintával is meg kell egyezniük.

**8.2. Külső sárvédő peremek**

- 8.2.1. A külső sárvédő peremek alsó széléit a III. melléklet 3. részében foglalt követelményeknek megfelelő levegő/víz szétválasztó típusú, felcsapódó víz elleni védőberendezéssel kell felszerelni.

**▼B**

8.2.2. Egyes tengelyek vagy olyan tengelycsoportok esetében, ahol a szomszédos tengelyeken levő gumiabroncsok közötti távolság nagyobb, mint 300 mm, a külső sárvédő peremre felszerelt felcsapódó víz elleni védőberendezés alsó szélének az alábbi – a kerék középpontjából mért – távolságokon, illetve sugarakon belül kell elhelyezkednie (VI. melléklet, 6. és 7. ábra):

- |   |   |                   |
|---|---|-------------------|
| <p>a) Kormányzott vagy saját kormányzású kerekekkel szerelt tengelyek esetében:<br/>az elülső széltől (a jármű eleje felé) (C csúcs 30°-nál)<br/>a hátsó szélíg (a jármű hátulja felé) (A csúcs 100 mm-nél)</p> | } | $R_v \leq 1,05 R$ |
| <p>b) Nem kormányzott kerekekkel szerelt tengelyek esetében:<br/>az elülső széltől (C csúcs 20°-nál)<br/>a hátsó szélíg (A csúcs 100 mm-nél)</p>  | } | $R_v \leq 1,00 R$ |

ahol:

$R$  = a járműre szerelt gumiabroncs sugara,

$R_v$  = pedig az a sugárirányú távolság, amelyre a külső sárvédő perem alsó széle a kerék középpontjától elhelyezkedik.

8.2.3. Olyan tengelycsoportok esetében, ahol a szomszédos tengelyeken levő gumiabroncsok közötti távolság 300 mm-nél nem nagyobb, a tengelyek közötti résben található külső sárvédő peremeket a 8.1.3. pontban meghatározott távolságokra kell elhelyezni, és azoknak úgy kell lefelé nyúlniuk, hogy legfeljebb 100 mm-rel legyenek a kerekek középpontján keresztülhaladó vízszintes vonal fölött (VI. melléklet, 7. ábra).

8.2.4. A külső sárvédő perem mélységi mérete a kerék középpontján keresztülhaladó függőleges vonal mögötti egyik pontnál sem lehet 45 mm-nél kevesebb. A sárvédő perem e vonal előtt fokozatosan csökkenthető.

8.2.5. A külső sárvédő peremeken, illetve a külső sárvédő peremek és a sárvédők között nem lehetnek olyan nyílások, amelyek lehetővé teszik a vízpermet kiszivárgását.

### 8.3. Sárfogók

8.3.1. A sárfogóknak meg kell felelniük:

- a) a 6.3. pont követelményeinek (VI. melléklet, 3. ábra); vagy
- b) a 6.3.1., 6.3.2., 6.3.5., 6.3.8. és 8.3.2. pont követelményeinek (VI. melléklet, 6. ábra).

8.3.2. A IV. mellékletben szereplő előírásoknak megfelelő, felcsapódó víz elleni védőberendezést kell felszerelni – legalább a teljes szél mentén – a 8.3.1. b) pontban említett sárfogóra.

8.3.2.1. A felcsapódó víz elleni védőberendezés alsó széle legfeljebb 200 mm-rel lehet a talaj fölött.

A sárfogó alsó szélének útfelülettől mért legnagyobb magassága 300 mm-re emelhető, ha azt a gyártó műszakilag megfelelőnek tartja a felfüggesztési jellemzők figyelembevételével.

8.3.2.2. A felcsapódó víz elleni védőberendezésnek legalább 100 mm mélységi kiterjedésűnek kell lennie.

8.3.2.3. Az alsó résztől eltekintve – amely a felcsapódó víz elleni védőberendezést foglalja magában – a 8.3.1. b) pontban említett sárfogó nem hajolhat el 100 mm-nél jobban hátra az üzemi helyzetben levő felcsapódó víz elleni védőberendezés és a sárfogó találkozási pontjánál mért és a sárfogó alsó széle fölött 50 mm távolságban ható 3 N/100 mm sárfogó szélesség értékű erő hatására.

**▼B**

- 8.3.3. A sárfogó nem lehet – vízszintesen mérve – 200 mm-nél távolabb a gumibroncs leghátsó szélétől.
9. Tengelycsoport esetében egy olyan tengely felcsapódó víz elleni védőberendezésének, amely hátrafelé nem a legtávolabbi, nem kell feltétlenül elfednie a gumibroncs futófelületének teljes szélességét, amennyiben helyileg fennáll annak a lehetősége, hogy kölcsönhatás alakul ki a felcsapódó víz elleni védőberendezés és a tengelyek, a felfüggesztés vagy az alváz szerkezete között.





## V. MELLÉKLET

### A gyártás megfelelése, a gyártás leállítása

#### 1. A gyártás megfelelése

- 1.1. Az EK-alkatrész-típusjóváahagyási jelet viselő valamennyi felcsapódó víz elleni védőberendezésnek meg kell felelnie a jóváahagyott típusnak. Az EK-típusjóváahagyási jelet kibocsátó hatóság egy mintát magánál tart arra a célra, hogy – az EK-alkatrész-típusbizonyítvánnyal együtt – megállapítható legyen, hogy az EK-alkatrész-típusjóváahagyási jellel forgalmazott berendezések teljesítik-e a jelzett követelményeket.
- 1.2. A berendezés típusát a minta, valamint az EK-alkatrész-típusjóváahagyás kérelmezésekor benyújtott leíró dokumentumok határozzák meg. Ugyanahhoz a típushoz tartozónak olyan berendezéseket lehet tekinteni, amelyek jellemzői megegyeznek a mintául szolgáló berendezés jellemzőivel, és amelyek egyéb alkatrészei sem térnek el a mintául szolgáló berendezés alkatrészeitől, nem számítva az ebben a mellékletben említett jellemzőket nem érintő eltéréseket.
- 1.3. A jóváahagyott típus gyártásmegfelelőségének biztosítása érdekében a gyártó rutinvizsgálatokat végez.

Ebből a célból a gyártó köteles vagy olyan laboratóriummal rendelkezni, amely megfelelő felszereltségű az elsőrendű fontosságú vizsgálatok elvégzéséhez, vagy valamely jóváahagyott laboratórium által elvégeztetni a gyártásmegfeleléségi vizsgálatokat.

A gyártásmegfeleléségi vizsgálatok eredményei legalább évente egyszer, betekintés céljából a hatáskörrel rendelkező hatóság rendelkezésére állnak.

- 1.4. Az illetékes hatóság is végezhet véletlenszerű ellenőrzéseket.
- 1.5. A gyártásnak a jóváahagyott berendezéstípussal való azonosságát a III. mellékletben rögzített körülmények között, illetve módszerekkel összhangban kell ellenőrizni.

Az alkatrész-típusjóváahagyást megadó hatóság kérésére a gyártó vizsgálatok vagy megfeleléségi ellenőrzések céljából a hatóság rendelkezésére bocsátja a korábban már típusjóváahagyásban részesült berendezéseket.

- 1.6. A berendezések megfelelése akkor áll fenn, ha tíz véletlenszerűen választott mintából kilenc megfelel a III. melléklet 2. részének 4. pontjában és 3. részének 4. pontjában foglalt követelményeknek.
- 1.7. Amennyiben nem teljesül az 1.6. pontban meghatározott feltétel, úgy további tíz véletlenszerűen választott mintát kell megvizsgálni.

Az összes elvégzett mérés átlagának meg kell felelnie a III. melléklet 2. részének 4. pontjában és 3. részének 4. pontjában foglalt előírásoknak, és egyik egyedi mérés értéke sem lehet kisebb, mint a meghatározott érték 95 %-a.

#### 2. A gyártás leállítása

Az EK-alkatrész-típusjóváahagyás birtokosa köteles azonnal értesíteni az illetékes hatóságot arról, ha leállítja a gyártást.

▼B

## VI. MELLÉKLET

## ÁBRÁK

1a. ábra

Az (a) sárvédő (q) szélessége, valamint a (j) sárvédő perem helyzete

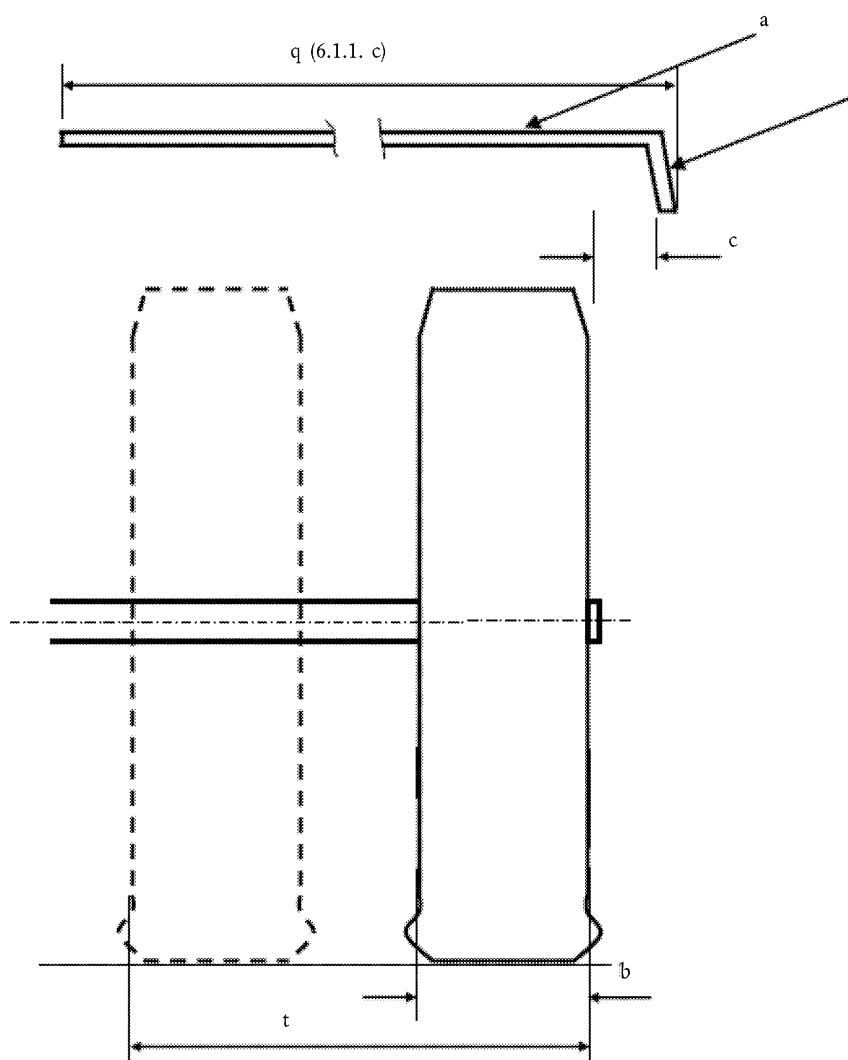

Megjegyzés: A számok a IV. melléklet vonatkozó pontjaira utalnak.

1b. ábra

Példa a külső sárvédő perem mérésére

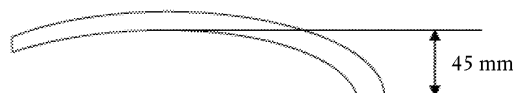

▼ **B**

2. ábra

## A sárvédő és a külső sárvédő perem méretei

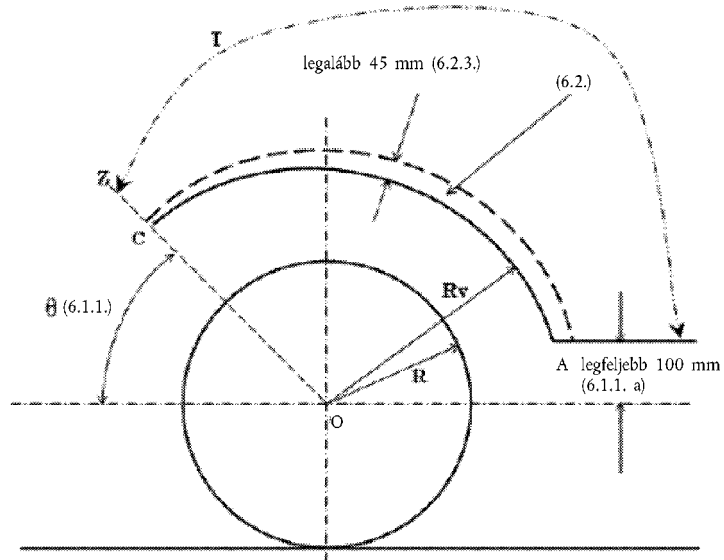

Megjegyzés:

1. Az említett számok a IV. melléklet vonatkozó pontjaira utalnak.
2. T: a sárvédő kiterjedése.

3. ábra

## A sárvédő és a sárfogó helyzete

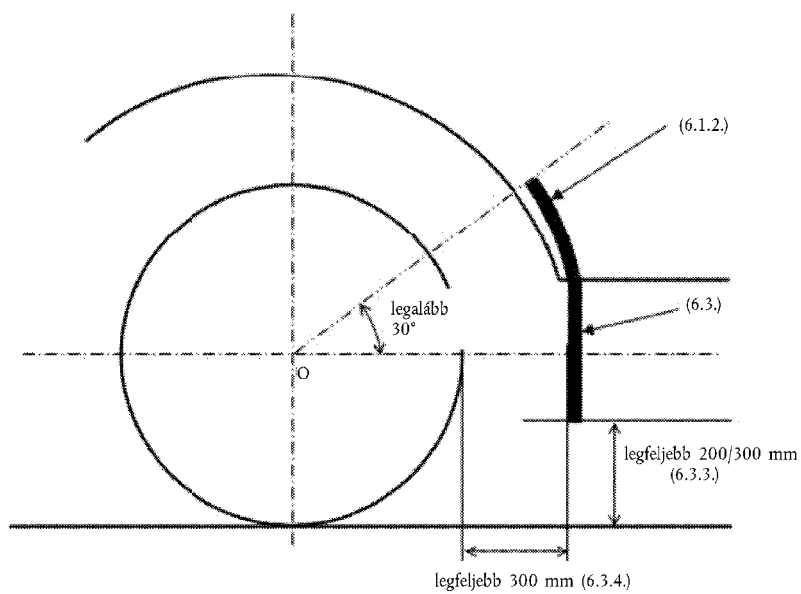

Megjegyzés: Az említett számok a IV. melléklet vonatkozó pontjaira utalnak.

▼ B

4. ábra

A felcsapódó víz elleni (energiaelnyelő típusú) védőberendezéseket magában foglaló, felcsapódó víz elleni védőrendszer (sárvédő, sárfogó, külső sárvédő perem) összeállítását bemutató ábra, tengelycsoport esetében

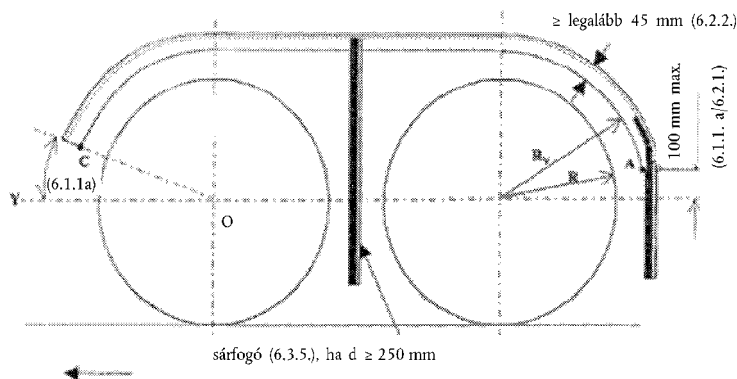

5. ábra

A felcsapódó víz elleni (energiaelnyelő típusú) védőberendezéseket magában foglaló, felcsapódó víz elleni védőrendszer összeállítását bemutató ábra, nem kormányzott vagy saját kormányzású kerekekkel ellátott tengelyek esetében

(IV. melléklet – 5.2. és 7. pont)

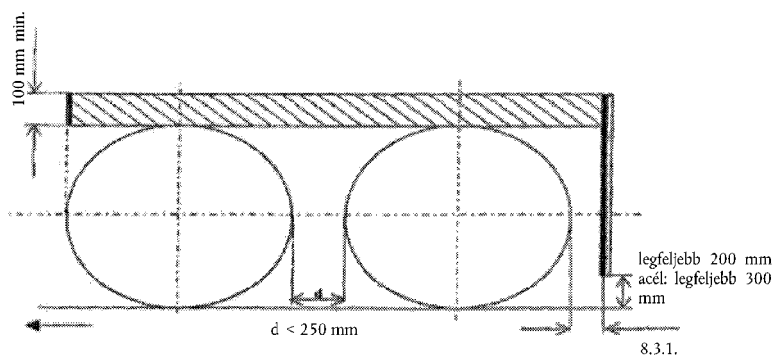

- a) Tengelycsoport, ahol a gumiabroncsok közötti távolság kisebb, mint 250 mm

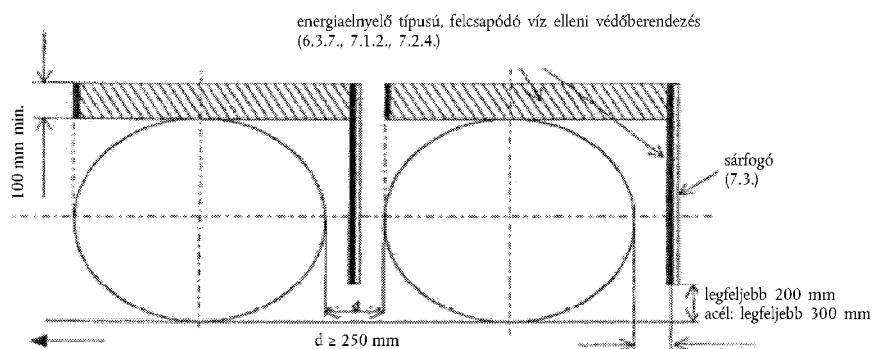

- b) Egyes tengelyek vagy tengelycsoport, ahol a gumiabroncsok közötti távolság legalább 250 mm

## ▼B

6. ábra

Levegő/víz szétválasztó típusú, felcsapódó víz elleni védőberendezésekkel felszerelt felcsapódó víz elleni védőrendszer összeállítását bemutató ábra, kormányzott, saját kormányzású vagy nem kormányzott kerekekkel ellátott tengelyek esetében

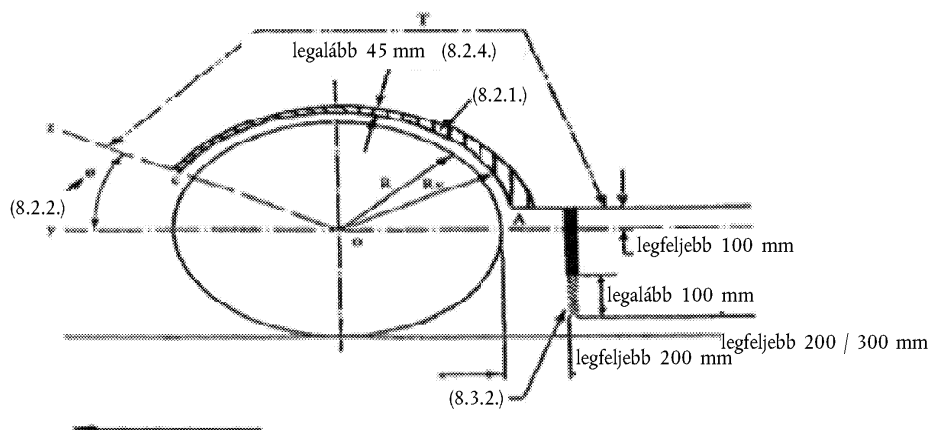

Megjegyzés:

1. A számok a IV. melléklet vonatkozó pontjaira utalnak.
2. T: a sárvédő kiterjedése.

7. ábra

A felcsapódó víz elleni védőberendezéseket (sárvédő, sárfogó, külső sárvédő perem) magában foglaló, felcsapódó víz elleni védőrendszer összeállítását bemutató ábra, tengelycsoport esetében, ahol a gumiabroncsok közötti távolság nem haladja meg a 300 mm-t

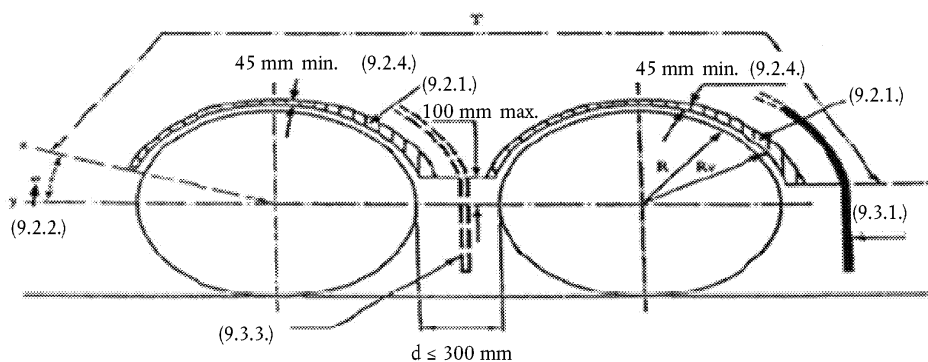

ha  $d \geq 250$ , a sárfogó előírás

Megjegyzés:

1. A számok a IV. melléklet vonatkozó pontjaira utalnak.
2. T: a sárvédő kiterjedése.

▼ B

8. ábra

Vizsgálóberendezés energiaelnyelő típusú, felcsapódó víz elleni védőberendezésekhez

(III. melléklet, 2. rész)

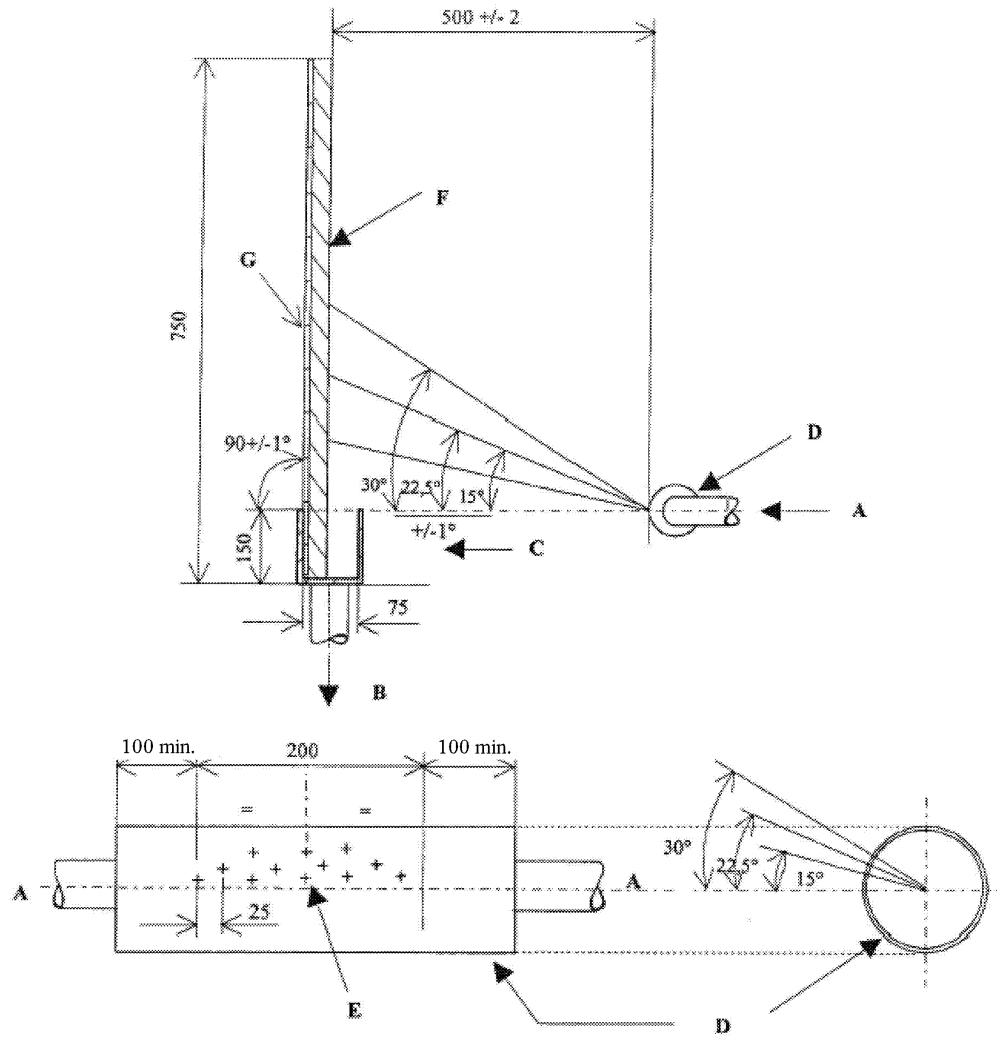

Megjegyzés:

A = vízellátás szivattyúból

B = vízáramlás a gyűjtőtartály felé

C = az 500 (+ 5/- 0) mm hosszú és 75 (+ 2/- 0) mm széles belső méretű gyűjtőtartály

D = rozsdamentes acélcső, külső átmérő 54 mm, falvastagság 1,2 (+/- 0,12) mm, belső és külső felületi érdesség (Ra) 0,4 és 0,8 μm között

E = 12 db hengeres, sugárszerűen fűrt lyuk, sorjamentes szögletes széllal. A cső belsején és külsején mért átmérőjük: 1,68 (+ 0,010/- 0) mm.

F = 500 (+ 0/- 5) mm széles vizsgálandó minta

G = szilárd sima lap

Valamennyi lineáris méret mm-ben van feltüntetve.

▼ B

9. ábra

Vizsgálóberendezés levegő/víz szétválasztó típusú, felcsapódó víz elleni védőberendezésekhez

(III. melléklet, 3. rész)

