

Ez a dokumentum kizárólag tájékoztató jellegű, az intézmények semmiféle felelősséget nem vállalnak a tartalmáért

► **B**

A TANÁCS IRÁNYELVE

(1976. július 27.)

► **M2** a gépjárművek ködfényszóróira vonatkozó tagállami jogszabályok közelítéséről ◀

(1976/762/EGK)

(HL L 262 , 27.9.1976, o. 122)

Módosította:

	Hivatalos Lap		
	Szám	Oldal	Dátum
► M1 A Tanács irányelve (1987. június 25.)	L 192	43	11.7.1987
► M2 A Bizottság 1999/18/EK irányelve (1999. március 18.)	L 97	82	12.4.1999

Módosította:

► A1 Görögország csatlakozási okmánya	L 291	17	19.11.1979
► A2 Spanyolország és Portugália csatlakozási okmánya	L 302	23	15.11.1985
► A3 Ausztria, Finnország és Svédország csatlakozási okmánya	C 241	21	29.8.1994
► A4 Okmány a Cseh Köztársaság, az Észt Köztársaság, a Ciprusi Köztársaság, a Lett Köztársaság, a Litván Köztársaság, a Magyar Köztársaság, a Máltai Köztársaság, a Lengyel Köztársaság, a Szlovén Köztársaság és a Szlovák Köztársaság csatlakozásának feltételeiről, valamint az Európai Unió alapját képező szerződések kiigazításáról szóló	L 236	33	23.9.2003



A TANÁCS IRÁNYELVE

(1976. július 27.)

► M2 a gépjárművek ködfényszóróira vonatkozó tagállami jogszabályok közelítéséről ◀

(1976/762/EGK)

AZ EURÓPAI KÖZÖSSÉGEK TANÁCSA,

tekintettel az Európai Gazdasági Közösséget létrehozó szerződésre és különösen annak 100. cikkére,

tekintettel a Bizottság javaslatára,

tekintettel az Európai Parlament véleményére ⁽¹⁾,

tekintettel a Gazdasági és Szociális Bizottság véleményére ⁽²⁾,

mivel a műszaki követelmények, amelyeket a nemzeti jogszabályok szerint a gépjárműveknek teljesíteniük kell, többek között a ködfényszórókra vonatkoznak;

mivel e követelmények tagállamokként különböznek; mivel ezért szükségessé vált, hogy minden tagállam ugyanazokat a követelményeket fogadja el meglévő szabályaik kiegészítéseként vagy azok helyett, főként annak érdekében, hogy az 1970. február 6-i, a gépjárművek és pótkocsijaik típusjóváahagyására vonatkozó tagállami jogszabályok közelítéséről szóló 70/156/EGK tanácsi irányelv ⁽³⁾ tárgyát képező EGK-típusjóváahagyási eljárást be lehessen vezetni minden járműtípus tekintetében;

mivel a Tanács 76/756/EGK irányelvében ⁽⁴⁾ meghatározta a gépjárművek és pótkocsijaik világító és fényjelző berendezése felszerelésének közös követelményeit;

mivel egy, a ködfényszórókra vonatkozó összehangolt típus-jóváahagyási eljárás lehetővé teszi minden egyes tagállam számára, hogy ellenőrizhesse a közös szerkezeti és vizsgálati követelményeknek való megfelelést, és hogy tájékoztathassa a többi tagállamot ezek eredményéről azáltal, hogy elküldi minden ilyen ködfényszórótípushoz kiállított alkatrész-típus-jóváahagyási bizonyítvány egy másolatát; mivel egy EGK-alkatrész-típus-jóváahagyási jel minden jóváahagyott típusnak megfelelően gyártott fényszórón történő feltüntetése feleslegessé teszi más tagállamokban e fényszórók műszaki ellenőrzését;

mivel kívánatos figyelembe venni az ENSZ Európai Gazdasági Bizottsága által a 19. számú rendeletében („A gépjárművek ködfényszóróinak jóváahagyásáról szóló egységes rendelkezések”) ⁽⁵⁾ kiadott műszaki követelményeket, amelyeket csatoltak a gépjárműalkatrészek és -tartozékok minőségének jóváahagyására vonatkozó egyes feltételek elfogadásáról és a minőségi jóváahagyás kölcsönös elismeréséről szóló, 1958. március 20-i egyezményhez;

mivel a gépjárművekkel kapcsolatos nemzeti jogszabályok közelítése maga után vonja a tagállamok bármelyike által a közös követelmények szerint végzett ellenőrzések kölcsönös elismerését,

⁽¹⁾ HL C 55., 1974.5.13., 14. o.

⁽²⁾ HL C 109., 1974.9.19., 24. o.

⁽³⁾ HL L 42., 1970.2.23., 1. o.

⁽⁴⁾ HL L 262., 1976.9.27., 1. o.

⁽⁵⁾ Az Európai Gazdasági Bizottság

E/ECE/324	}	dokumentuma, 1. kiadás, 18. kiegészítés, 1974.
E/ECE/TRANS/505		

augusztus 22-i 1. kiadás

▼B

ELFOGADTA EZT AZ IRÁNYELVET:

*1. cikk***▼M2**

(1) A tagállamok megadják az EK-alkatrész-típusjóváahagyást valamennyi, a vonatkozó mellékletekben foglalt szerkezeti és vizsgálati követelményeknek megfelelő ködfényszórótípusra.

▼B

(2) Az a tagállam, amely EGK-alkatrész-típus-jóváahagyást adott ki, amennyiben szükséges, és szükség esetén a többi tagállam illetékes hatóságaival együttműködve, megteszi a szükséges intézkedéseket annak érdekében, hogy ellenőrizze, hogy a gyártott modellek megfelelnek-e a jóváahagyott típusnak. Az ilyen ellenőrzést szűrőpróbaszerűen kell végezni.

*2. cikk***▼M2**

A tagállamok a gyártónak megadják az I. melléklet 3. függelékében szereplő mintával egyező EK-alkatrész-típusjóváahagyási jelet minden olyan ködfényszóró típusra, amelyet az 1. cikk szerint jóváahagytak.

▼B

A tagállamok megtesznek minden megfelelő intézkedést, hogy meggátolják olyan jelzések használatát, amelyek összetéveszthetővé tehetnék az 1. cikk szerint jóváahagyott ködfényszórókat más hasonló berendezésekkel.

3. cikk

(1) A tagállamok nem tilthatják meg ködfényszórók forgalomba hozatalát szerkezetük vagy működési módjukkal kapcsolatos indokok alapján, ha azokon EGK-alkatrész-típus-jóváahagyási jel szerepel.

(2) Mindazonáltal egy tagállam megtilthatja az EGK-alkatrész-típus-jóváahagyási jelet viselő ködfényszórók forgalomba hozatalát, ha azok ismétlődő eltéréseket mutatnak a jóváahagyott típustól.

A tagállam haladéktalanul tájékoztatja a többi tagállamot és a Bizottságot a meghozott intézkedésekről és azok indokairól.

▼M2*4. cikk*

A tagállamok illetékes hatóságai a 70/156/EGK irányelv 4. cikkének (6) bekezdése szerinti eljárás útján tájékoztatják egymást az irányelv alapján általuk megadott, megtagadott vagy visszavont típusjóváahagyásokról.

▼B*5. cikk*

(1) Amennyiben az a tagállam, amely az EGK-alkatrész-típus-jóváahagyást kiadta, azt állapítja meg, hogy több ugyanazzal az EGK-alkatrész-típus-jóváahagyási jellel ellátott ködfényszóró nem felel meg a jóváahagyott típusnak, megfelelő intézkedéseket tesz annak biztosítására, hogy a gyártott termékek a jóváahagyott típusnak megfeleljenek. E tagállam illetékes hatóságai tájékoztatják a többi tagállam hatóságait a meghozott intézkedésekről, amelyek ismétlődő eltérések esetén az EGK-alkatrész-típus-jóváahagyás visszavonását is eredményezhetik. Az említett hatóságok meghozzák a fenti intézkedéseket, ha egy másik tagállam illetékes hatóságaitól ilyen típusazonossági eltérésről tudomást szereznek.

(2) A tagállamok illetékes hatóságai egy hónapon belül tájékoztatják egymást minden EGK-alkatrész-típus-jóváahagyás visszavonásáról és az ilyen intézkedés indokairól.

▼B*6. cikk*

Az ezen irányelv végrehajtása során elfogadott rendelkezések alapján hozott bármely, a ködfényszórók EGK-alkatrész-típus-jóváhagyásának megtagadásáról vagy visszavonásáról, vagy azok forgalomba hozatalának vagy használatának megtiltásáról hozott döntést részletesen meg kell indokolni. Az ilyen határozatról értesíteni kell az érintett felet, akit egyidejűleg tájékoztatni kell a tagállamok hatályos jogszabályai alapján rendelkezésre álló jogorvoslati lehetőségekről és ezek gyakorlására rendelkezésre álló határidőkről is.

7. cikk

A tagállamok nem utasíthatják el valamely jármű EGK vagy nemzeti típusjóváhagyását ködfényszóróira történő hivatkozással, amennyiben azokon szerepel az EGK-alkatrész-típus-jóváhagyási jel, és a 76/756/EGK irányelvben meghatározott követelményekkel összhangban vannak felszerelve.

8. cikk

A tagállamok nem tagadhatják meg vagy tilthatják meg valamely jármű értékesítését, nyilvántartásba vételét, üzembe helyezését és használatát ködfényszórókkal kapcsolatos indokok alapján, amennyiben azokon szerepel az EGK-alkatrész-típus-jóváhagyási jel és a 76/756/EGK irányelvben meghatározott követelményekkel összhangban vannak felszerelve.

▼M2*9. cikk*

Ezen irányelv alkalmazásában jármű: minden közúti közlekedésre szánt, felépítménnyel rendelkező vagy anélküli, legalább négy kerékkel ellátott gépjármű, amelynek legnagyobb tervezési sebessége meghaladja a 25 km/h-t, a sínen futó járművek, a mezőgazdasági és erdészeti traktorok és mozgó munkagépek kivételével.

▼B*10. cikk*

Mindazon módosításokat, amelyek szükségesek a mellékletek követelményeinek a műszaki fejlődéshez történő igazításához, a 70/156/EGK irányelv 13. cikkében meghatározott eljárással összhangban kell elfogadni.

11. cikk

(1) A tagállamok elfogadják és kihirdetik azokat a rendelkezéseket, amelyek szükségesek ahhoz, hogy ennek az irányelvnek 1977. július 1-je előtt megfeleljenek, és erről haladéktalanul tájékoztatják a Bizottságot. Ezeket a rendelkezéseket legkésőbb 1977. október 1-jétől alkalmazzák.

(2) Az ezen irányelvről szóló értesítést követően a tagállamok gondoskodnak arról, hogy a Bizottság az észrevételei megtételéhez szükséges időben tájékoztatást kapjon az irányelv által szabályozott területen általuk tervezett törvényi, rendeleti és közigazgatási intézkedésekről.

12. cikk

Ennek az irányelvnek a tagállamok a címzettjei.

▼ **M2****MELLÉKLETEK JEGYZÉKE**

- I. MELLÉKLET A típusjóváhagyással kapcsolatos igazgatási rendelkezések
1. *függelék:* Adatközlő lap
2. *függelék:* Típusbizonyítvány
3. *függelék:* EK-alkatrész-típusjóváhagyási jel
 minták
- II. MELLÉKLET: Műszaki követelmények

▼M2

I. MELLÉKLET

A TÍPUSJÓVÁHAGYÁSSAL KAPCSOLATOS IGAZGATÁSI RENDELKEZÉSEK

1. EK-ALKATRÉSZ-TÍPUSJÓVÁHAGYÁSI KÉRELEM
 - 1.1. Egy a 70/156/EGK irányelv 3. cikkének (4) bekezdése szerinti fényszórótípusra az EK-alkatrész-típusjóváahagyási kérelmet a gyártónak kell benyújtania.
 - 1.2. Az adatközlő lap mintája az 1. függelékben található.
 - 1.3. A típus-jóváahagyási vizsgálatokra illetékes műszaki szolgálathoz az alábbiakat kell benyújtani:
 - 1.3.1. két minta az ajánlott izzólámpával (izzólámpákkal) ellátva;
 - 1.3.2. a záróüveg anyagául szolgáló műanyag vizsgálatához:
 - 1.3.2.1. záróüveg;
 - 1.3.2.1.1. e záróüvegek közül hat helyettesíthető hat olyan anyagmintával, amelyek mérete min. 60 mm × 80 mm, külső felülete sík vagy domború, közepén egy alapvetően sík (300 mm-nél nem kisebb görbületi sugarú) min. 15 mm × 15 mm nagyságú felülettel;
 - 1.3.2.1.2. e záróüvegek, illetve anyagminták mindegyikét a sorozatgyártásban alkalmazott eljárással kell elkészíteni;
 - 1.3.2.2. egy fényviszaverő, amelyre a záróüvegek a gyártó utasításai szerint felszerelhetők.
 - 1.3.3. A záróüvegek és esetleges bevonatuk anyaga mellé csatolni kell az anyagok jellemzőiről készült vizsgálati jegyzőkönyveket, amennyiben ezeket már megvizsgálták.
2. JELÖLÉSEK
 - 2.1. Az EK-alkatrész-típusjóváahagyásra benyújtott berendezéseken a következő jelöléseket kell feltüntetni:
 - 2.1.1. a gyártó kereskedelmi neve vagy védjegye;
 - 2.1.2. cserélhető fényforrású lámpák esetén: az előírt izzólámpa (-lámpák) típusa;
 - 2.1.3. nem cserélhető fényforrású lámpák esetén: a névleges feszültség és teljesítmény.
 - 2.2. E jelöléseket a berendezés világító felületén, illetve világító felületei egyikén kell tisztán olvashatóan és eltávolíthatatlanul elhelyezni. Kívülről láthatónak kell lenniük akkor is, ha a berendezést a járműre szerelték.
 - 2.3. Minden berendezésen legyen elegendő hely az alkatrész-típusjóváahagyási jel elhelyezésére. Ezt a helyet az 1. függelékben szereplő ábrákon fel kell tüntetni.
3. AZ EK-ALKATRÉSZ-TÍPUSJÓVÁHAGYÁS MEGADÁSA
 - 3.1. Az EK-alkatrész-típusjóváahagyást meg kell adni, ha a 70/156/EGK irányelv 4. cikkének (3) bekezdése és – adott esetben – a 4. cikkének (4) bekezdésében szereplő követelmények teljesültek.

Megj.: Ez az irányelv nem tartalmaz olyan rendelkezést, amely egy tagállamot meggátolna abban, hogy megtiltsa az olyan fényszóró-kombinációt, amelyet az irányelv szerint jóváahagyott műanyag záróüveg és (lapátos) fényszórótisztító berendezés alkot.
 - 3.2. Az EK-típusbizonyítvány mintája megtalálható a 2. függelékben.
 - 3.3. Minden jóváahagyott ködfényszórótípus kap egy a 70/156/EGK irányelv VII. melléklete szerinti jóváahagyási számot. Egy adott tagállam nem adhatja ki ugyanazt a számot egy másik ködfényszórótípusra.
 - 3.4. Amennyiben olyan világító és fényjelző berendezésekre kéri az EK-alkatrész-típusjóváahagyást, amelyek egy ködfényszórót és egyéb lámpákat foglalnak magukban, erre egyetlen EK-alkatrész-típusjóváahagyás adható ki, amennyiben a ködfényszóró kielégíti ennek az irány-

▼ **M2**

elvnek az előírásait, a jóváhagyásra benyújtott világító és fényjelző berendezés többi lámpája pedig a rájuk vonatkozó külön irányelvek követelményeit.

4. EK-ALKATRÉSZ-TÍPUSJÓVÁHAGYÁSI JEL

4.1. A 2.1. szerinti jelöléseken kívül minden olyan fényszórón, amely az irányelv szerint jóváhagyott típusnak megfelel, szerepelnie kell egy EK-alkatrész-típusjóváhagyási jelnek is.

4.2. Ez a jel a következőkből áll:

4.2.1. egy téglalappal határolt „e” betű, amelyet a típusjóváhagyást kiadó ország száma vagy betűjele követ:

- 1 Németország esetében
- 2 Franciaország esetében
- 3 Olaszország esetében
- 4 Hollandia esetében
- 5 Svédország esetében
- 6 Belgium esetében

▼ **A4**

- 7 Magyarország esetében
- 8 Cseh Köztársaság esetében

▼ **M2**

- 9 Spanyolország esetében
- 11 Egyesült Királyság esetében
- 12 Ausztria esetében
- 13 Luxemburg esetében
- 17 Finnország esetében
- 18 Dánia esetében

▼ **A4**

- 20 Lengyelország esetében

▼ **M2**

- 21 Portugália esetében
- 23 Görögország esetében

▼ **A4**

- 26 Szlovénia esetében
- 27 Szlovákia esetében
- 29 Észtország esetében
- 32 Lettország esetében
- 36 Litvánia esetében
- CY Ciprus esetében

▼ **M2**

- IRL Írország esetében

▼ **A4**

- MT Málta esetében;

▼ **M2**

4.2.2. a téglalap mellett a 70/156/EGK irányelv VII. mellékletében említett típus-jóváhagyási szám 4. részében lévő „alapjóváhagyási számból”, amely előtt a 76/762/EGK irányelv vonatkozó mellékletének az EK-alkatrész-típusjóváhagyás megadásának időpontjában utolsó jelentősebb technikai módosítására utaló két számjegy áll. Ebben az irányelvben ez a szám 02.

4.2.3. a következő további jelképek:

4.2.3.1. a „B” betű;

▼ **M2**

- 4.2.3.2. műanyag záróüveges ködfényszórók esetén a 4.2.3.1. pont szerint előírt jelzés mellett a „PL” betűket kell feltüntetni;
- 4.2.3.3. a 3.2. pontban említett típusbizonyítványon minden esetben fel kell tüntetni a vizsgálat során alkalmazandó üzemmódot a 4. melléklet 1.1.1.1. bekezdése ⁽¹⁾ szerint és a megengedett feszültséget a 4. melléklet 1.1.1.2. bekezdése ⁽¹⁾ szerint.
- A megfelelő esetekben a berendezést a következő jelölésekkel látják el:
- Olyan lámpaegységeken, amelyek megfelelnek az irányelvnek és úgy vannak kialakítva, hogy az egyik funkció izzószála(i) nem lehet(nek) egyidejűleg bekapcsolva egy másik vele egybeépített világítási funkció izzószálával, egy ferde vonalat (/) helyeznek el az ilyen funkció jele mögött a jóváhagyási jelben.
- Akkor azonban, ha csak a ködfényszórót és a tompított fényű lámpát nem lehet egyidejűleg bekapcsolni, a ferde vonalat a ködfényszóró jele mögött kell elhelyezni, vagy külön vagy a jelkombináció végén.
- Olyan berendezéseknél, amelyek csak akkor elégítik ki a 4. melléklet ⁽¹⁾ követelményeit, ha 6 V vagy 12 V tápfeszültséget kapnak, az izzólámpaaljzat közelében kereszttel (X) áthúzott 24-es szám áll. A tompított fényű szóró és a ködfényszóró egymásba építése akkor lehetséges, ha megfelel a 76/756/EGK irányelvnek.
- 4.3. Az EK-alkatrész-típusjóváhagyási jelet úgy kell elhelyezni a lámpa záróüvegein vagy egyik záróüvegén, hogy az a lámpa járműbe beépítése után is jól látható és eltávolíthatatlan legyen.
- 4.4. A jóváhagyási jel elhelyezése.
- 4.4.1. Önálló lámpák:
- A 3. függelék 1. ábráján láthatók példák az EK-alkatrész-típusjóváhagyási jelre.
- 4.4.2. Csoportosított, kombinált és összeépített lámpák:
- 4.4.2.1. Amennyiben a 3.4. pont szerint olyan típusú világító és fényjelző berendezésre adnak ki egyetlen EK-alkatrész-típusjóváhagyási számot, amely egy fényszóróból és más lámpákból áll, úgy egyetlen EK-alkatrész-típusjóváhagyási jelet lehet kiadni, amely az alábbiakból áll:
- 4.4.2.1.1. egy téglalappal határolt „e” betűből, amelyet a típusjóváhagyást kiadó tagállam betűjele követ (v.ö. 4.2.1.);
- 4.4.2.1.2. az alap jóváhagyási számból (lásd: 4.2.2. pont első félmondatát);
- 4.4.2.1.3. amikor szükséges, az előírt nyílból, amennyiben ez a lámpaegységre, mint egészre vonatkozik.
- 4.4.2.2. Ez a jel elhelyezhető bárhol a csoportosított, kombinált vagy összeépített lámpán, feltéve hogy:
- 4.4.2.2.1. a lámpa beszerelése után is látható;
- 4.4.2.2.2. a csoportosított, kombinált vagy összeépített lámpa semmilyen fényáteresztő alkatrésze nem távolítható el anélkül, hogy egyidejűleg a típus-jóváhagyási jelet is eltávolítanák.
- 4.4.2.3. Az összes lámpa azonosító jelét, amelyek az EK-alkatrész-típusjóváhagyás kiadásának alapjául szolgáló vonatkozó irányelvnek megfeleltek, a sorszámmal (lásd 4.2.2. második félmondat) és adott esetben a „D” betűvel és az előírt nyíllal együtt kell feltüntetni:
- 4.4.2.3.1. vagy a megfelelő átvilágított felületen;
- 4.4.2.3.2. vagy pedig egy csoportban oly módon, hogy a csoportosított, kombinált vagy összeépített lámpák mindegyike egyértelműen azonosítható legyen.
- 4.4.2.4. E jelzés egyes alkotó részeinek mérete nem lehet kisebb, mint az EK-alkatrész-típusjóváhagyás megadásához alapul szolgáló egyes irányelvekben a legkisebb egyedi jelre megadott érték.
- 4.4.2.5. A más lámpákkal csoportosított, kombinált vagy összeépített lámpák EK-alkatrész-típusjóváhagyására példák a 3. függelék 2. ábráján találhatóak.
- 4.4.3. Más lámpákkal összeépített olyan lámpákra, amelyek záróüvege más fényszórókhoz is felhasználható:
- 4.4.3.1. a 4.4.2. pontban foglaltak érvényesek;

⁽¹⁾ Az irányelv II. Mellékletének 1. pontjában említett dokumentumok.

▼ M2

- 4.4.3.2. továbbá, ha ugyanazt a záróüveget alkalmazzák, akkor ez utóbbin szerepelhet az eltérő fényszóró- vagy lámpaegység típusok típus-jóvá-hagyási jele azzal a feltétellel, hogy a fényszórótesten, még ha nem is választható el a záróüvegtől, szintén megvan a 2.3. pontban említett hely és rajta van a tényleges funkciót jelző típus-jóvá-hagyási jel;
 - 4.4.3.3. ha különböző fényszórók vannak egy fényszórótestben, akkor ezek viselhetnek különböző típus-jóvá-hagyási jeleket.
 - 4.4.3.4. A fényszóróval kölcsönösen összeépített lámpák EK-alkatrész-típus-jóvá-hagyási jelére példák a 3. függelék 3. ábráján láthatók.
- 4.3. TÍPUSMÓDOSÍTÁSOK ÉS A TÍPUSJÓVÁHAGYÁSOK MÓDOSÍTÁSA
- 5.1. Az ezen irányelv szerint jóvá-hagyott típus módosítása esetén a 70/156/EGK irányelv 5. cikkének rendelkezései alkalmazandók.
6. GYÁRTÁSMEGFELELŐSÉG
- 6.1. A gyártásmegfelelőség biztosítását célzó intézkedéseket fő szabályként a 70/156/EGK irányelv 10. cikkének megfelelően kell meghozni.
 - 6.2. A 70/156/EGK irányelv X. mellékletének 2.3.5. pontja alapján végrehajtásra kerülő ellenőrző vizsgálatok különösen az 5. melléklet 3. pontjában és a 6. mellékletben előírt vizsgálatok, továbbá a X. melléklet 2.4.2 és 2.4.3. pontja szerinti vizsgálatokhoz használandó minták kiválasztásánál az ezen irányelv II. mellékletének 1. pontjában említett dokumentumok 7. melléklete szerinti szempontokat kell alkalmazni.
 - 6.3. A jóvá-hagyó szerv általában két évente ellenőrzést tart.

▼ M2

1. függelék
... sz. adatközlő lap

ködfényszórók EK-alkatrész-típusjóváahagyásához

(.../.../EK irányelvvel módosított 76/762/EGK irányelv)

A következő adatokat a tartalomjegyzékkel és, szükség szerint, a mellékelt dokumentumok jegyzékével együtt három példányban kell benyújtani. Ha rajzokat is mellékelnek, akkor azokat megfelelő méretarányban és elegendő részletességgel kidolgozva kell benyújtani, A/4-es formátumban vagy A/4-es formátumra összehajtogatva. Az esetleg mellékelt fényképfelvételeknek megfelelően részletesnek kell lenniük.

Elektronikus vezérlésű rendszerek, alkatrészek vagy önálló műszaki egységek esetén az azok teljesítményjellemzőire vonatkozó adatokat meg kell adni.

0. ÁLTALÁNOS ADATOK

- 0.1. Gyártmány (a gyártó kereskedelmi neve):
- 0.2. Típus:.....
- 0.5. A gyártó neve és címe:.....
- 0.7. Alkatrészek és önálló műszaki egységek esetén az EK-jóváahagyási jel helye és rögzítési módja:
- 0.8. Összeszerelő üzem(ek) címe(i):

1. A BERENDEZÉS LEÍRÁSA

- 1.1. A berendezés típusa:
- 1.1.1. A berendezés funkciója:.....
- 1.1.2. A berendezés kategóriája vagy osztálya:.....
- 1.1.3. A kibocsátott, illetve visszavert fény színe:.....
- 1.2. A berendezés típusának azonosítását lehetővé tevő kellő részletességű rajz(ok), amely(ek) bemutatja/bemutatják:
- 1.2.1. milyen geometriai helyzetben szereljük fel a berendezést a járműre (nem vonatkozik a hátsó rendszámablát megvilágító lámpákra):.....
- 1.2.2. a vizsgálatok során referenciatengelynek vett megfigyelési tengely (vízszintes szög $H = 0^\circ$, függőleges szög $V = 0^\circ$) és a vizsgálatokhoz referenciapontnak vett pont (nem vonatkozik fényvisszaverőkre és hátsó rendszámablát megvilágító lámpákra):
- 1.2.3. az EK-alkatrész-típusjóváahagyási jel tervezett elhelyezési helye:.....
- 1.2.4. hátsó rendszámablát megvilágító lámpák esetén, a berendezés geometriai elhelyezkedése a rendszámablát által elfoglalt helyhez viszonyítva és a megfelelően megvilágított terület határvonalai:
- 1.2.5. fényszórók és ködfényszórók esetén a lámpák előlnézete – a záróüvegek esetleges mintázatával – és keresztmetszete:
- 1.3. Rövid műszaki leírás, amely – a nem cserélhető fényforrással rendelkező lámpák kivételével – az előírt fényforrások kategóriájára, illetve kategóriáira is utal, ezeket tartalmazza a 76/761/EGK irányelv (fényvisszaverőkre nem vonatkozik):

▼ **M2**

- 1.4. Egyedi adatok:
- 1.4.1. Hátsó rendszámábrát megvilágító lámpa esetén nyilatkozat arról, hogy a berendezés széles/magas/széles és magas rendszámábrák megvilágítására szolgál-e:
- 1.4.2. Fényszórók esetén:
- 1.4.2.1. annak közlése, hogy a fényszóró távolsági és tompított fény szolgáltatására vagy ezeknek csak egyikére szolgál-e:
- 1.4.2.2. tompított fényszóró esetén annak közlése, hogy a fényszóró egyaránt szolgál-e jobb és bal oldali közlekedésre, vagy csak jobb vagy csak bal oldalhoz:
- 1.4.2.3. amennyiben a fényszóró állítható reflektorral van ellátva, a fényszóró felszerelési helyének megadása a talajszinthez és a jármű hosszanti középsíkjához viszonyítva, továbbá hogy a fényszóró abban (azokban) a helyzet(ek)ben használatos:
- 1.4.3. Helyzetjelző lámpák, féklámpák és irányjelző lámpák esetén:
- 1.4.3.1. hogy a berendezés kizárólag két azonos kategóriájú lámpából álló szerelvényben is használható-e:
- 1.4.3.2. kétféle fényerővel működő berendezés (féklámpák és 2b. kategóriájú irányjelző lámpák) esetén az elrendezési rajz és a kétféle fényerőt biztosító rendszer jellemzőinek megadása:
- 1.4.4. Fényvisszaverők esetén, a fényvisszaverő optikai egység anyagának műszaki jellemzőit tartalmazó rövid leírás:
- 1.4.5. Hátrameneti lámpák esetén nyilatkozat arról, hogy a berendezés kizárólag párban szerelhető-e a járműre:

▼ **M2**

2. függelék

MINTA

(legnagyobb méret: A/4 (210 × 297 mm))

EK-TÍPUSBIZONYÍTVÁNY

A hatóság pecsétje

Közlemény egy járműtípus/alkatrésztípus/önálló műszaki egység típus (8)

- típusjóváhagyásáról (1)
- típusjóváhagyásának kiterjesztéséről (1)
- típusjóváhagyásának elutasításáról (1)
- típusjóváhagyásának visszavonásáról (1)

tekintettel az utoljára a .../.../EK irányelvvel módosított .../.../EGK irányelvre.

A típusjóváhagyás száma:

A kiterjesztés indoka:

I. SZAKASZ

- 0.1. Gyártmány (a gyártó kereskedelmi neve):
- 0.2. Típusa:
- 0.3. A típusazonosítás módja, ha jelölve van a járművön/alkatrészen/önálló műszaki egységen (1) (?):
.....
- 0.3.1. E jelzés helye:
- 0.4. A jármű kategóriája (1) (?):
- 0.5. A gyártó neve és címe:
- 0.7. Alkatrészek és önálló műszaki egységek esetén az EK-típusjóváhagyási jel helye és rögzítési módja:
- 0.8. Az összeszerelő üzem(ek) címe(i):

II. SZAKASZ

1. Kiegészítő információ (ahol szükséges): lásd a Kiegészítést
2. Az ellenőrző vizsgálatok elvégzéséért felelős műszaki szolgálat:
3. A vizsgálati jegyzőkönyv kelte:
4. A vizsgálati jegyzőkönyv száma:
5. Megjegyzések (esetleges): Lásd a Kiegészítést
6. Hely:

▼ **M2**

7. Dátum:
8. Alírás:
9. A típusjóvá hagyást megadó hatóságnál elhelyezett információs csomag kívánságra hozzáférhető jegyzéke mellékelve van.

(¹) A nem kívánt rész törlendő.

(²) Amennyiben a típusazonosítás eszköze olyan karaktereket tartalmaz, amelyek nem lényegesek az ehhez a típusbizonyítványhoz tartozó jármű, részegység vagy önálló műszaki egység leírásához, akkor az ilyen karakterek a dokumentációban a „?” szimbólummal jelenítendő meg (pl.: ABC??123??).

(³) A 70/156/EGK irányelv II. A mellékletében szereplő meghatározás szerint.

Kiegészítés a ... sz. EK-típusbizonyítványhoz

világító és/vagy fényjelző berendezés alkatrésztípus-jóváhagyására vonatkozóan, tekintettel a legutóbb a irányelv(ek)kel módosított 76/757/EGK, 76/758/EGK, 76/759/EGK, 76/560/EGK, 76/761/EGK, 76/762/EGK, 77/538/EGK, 77/539/EGK és 77/540/EGK irányelvekre (¹)

1. Kiegészítő információ

- 1.1. Ahol szükséges, minden lámpát illetően a következőket kell feltüntetni:
- 1.1.1. A berendezés(ek) kategóriája vagy kategóriái:
- 1.1.2. A fényforrások száma és kategóriája (fényvisszaverőkre nem vonatkozik) (²):
- 1.1.3. A kibocsátott, illetve visszavert fény színe:
- 1.1.4. A jóváhagyást kizárólag már forgalomban lévő járművekhez pótalkatrészként történő felhasználásra adták ki: igen/nem (¹)
- 1.2. Egyedi információk bizonyos világító és fényjelző berendezés típusokra
- 1.2.1. Fényvisszaverők esetén: különálló/lámpaegység része (¹)
- 1.2.2. Hátsó rendszám tábla megvilágító lámpák esetén: magas/széles rendszám táblához szolgál (¹)
- 1.2.3. Fényszórók esetén: amennyiben a fényszóró állítható reflektorral van ellátva, a fényszóró felszerelési helyének megadása a talajszinthez és a jármű hosszanti középsíkjához viszonyítva, valamint hogy a fényszóró abban (azokban) a helyzet(ek)ben csak a következő célra használatos:
- 1.2.4. Hátrameneti lámpák esetén: a berendezés kizárólag páros berendezés tagjaként szerelhető-e a járműre: igen/nem (¹)

5. Megjegyzések

- 5.1. Rajzok
- 5.1.1. Hátsó rendszám tábla megvilágító lámpák esetén: a mellékelt sz. rajz mutatja a berendezés geometriai elhelyezkedését a rendszám tábla által elfoglalt helyhez viszonyítva és a megfelelően megvilágított terület határvonalait;
- 5.1.2. fényvisszaverők esetén: a mellékelt sz. rajz bemutatja, hogy hová kell a berendezést felszerelni a járműre;
- 5.1.3. Egyéb világító és fényjelző berendezések esetén: a mellékelt sz. rajz bemutatja, hogy hová kell a berendezést felszerelni a járműre, valamint a berendezés referencia pontját és tengelyét.
- 5.2. Fényszórók esetén: az ellenőrző vizsgálat során alkalmazásra kerülő üzemmód (76/761/EGK irányelv I. mellékletének 5.2.3.9. pontja)

(¹) A nem kívánt rész törlendő.

(²) Nem cserélhető fényforrásos lámpák esetén meg kell adni a fényforrások számát és összeteljesítményét.

▼ **M2**

3. függelék

PÉLDÁK AZ EK-ALKATRÉSZ-TÍPUSJÓVÁHAGYÁSI JELRE

1a. ábra

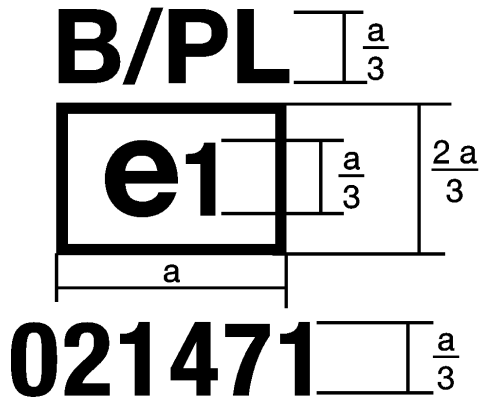
 $a \geq 12 \text{ mm}$ 

1b. ábra

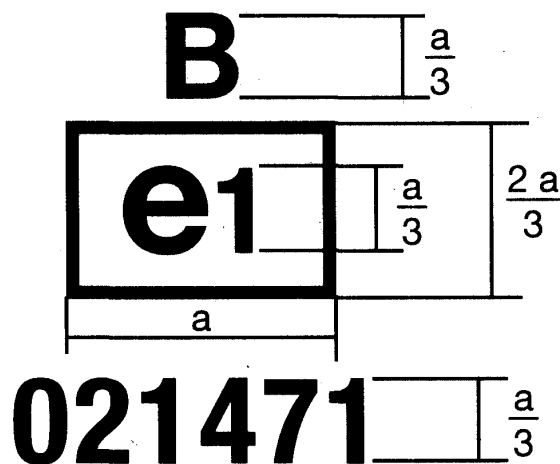

A fenti ábrán látható EK-alkatrész-típusjóváahagyási jellel ellátott berendezés egy 1471 jóváahagyási számú, az ezen irányelv (02) módosítása alapján Németországban (e1) jóváahagyott ködfényszóró.

Az 1a. ábra azt jelzi, hogy a ködfényszóró műanyag záróüveggel van ellátva, továbbá, hogy nem lehet egyidejűleg bekapcsolva egy másik esetlegesen vele összeépített lámpával.

Az 1b. ábra azt jelzi, hogy a ködfényszóró egy másik, esetlegesen vele összeépített lámpával egyidejűleg is bekapcsolva lehet.

▼ **M2**

2. ábra

Ugyanannak az egységnek a részét képező csoportosított, kombinált, illetve összeépített lámpák egyszerűsített jelölése

(A függőleges és vízszintes vonalak a fényjelző berendezés alakjának sematikus ábrázolására szolgálnak, ezek nem képezik a típus-jóváhagyási jel részét.)

A. MINTA

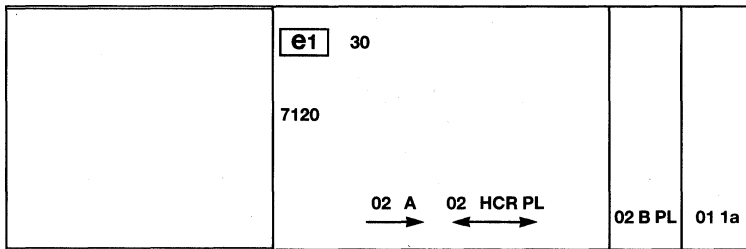

B. MINTA

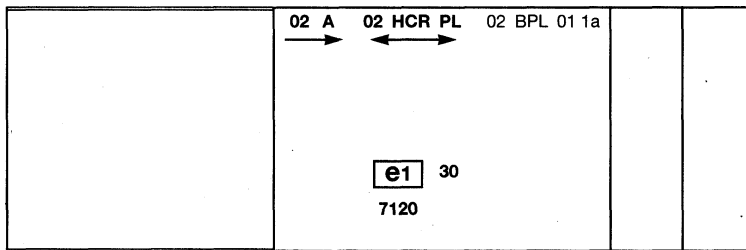

C. MINTA

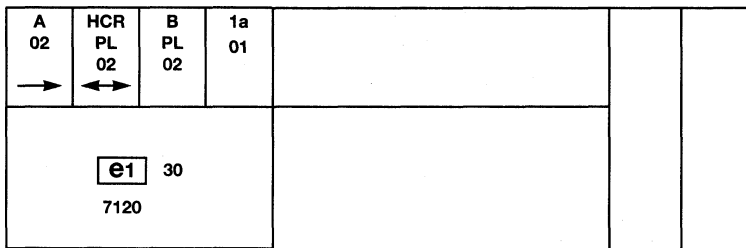

D. MINTA

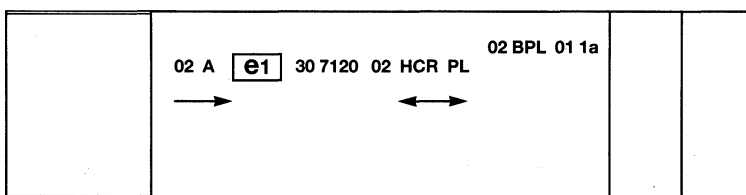

▼ **M2**

Megi.: A négy típus-jóváhagyási jelre vonatkozó példa (A, B, C és D minta) egy világító és fényjelző berendezés egyszerűsített jelölésének négy lehetséges változatát mutatja, amikor két vagy több csoportosított, kombinált, illetve összeépített lámpa egyazon szerelési egység részét képezi. A jóváhagyási jelek szerint a berendezést Németországban hagyták jóvá (e1) a 7120 alap jóváhagyási szám alatt és az alábbiakból tevődik össze:

02 módosítási sorszámú, 76/758/EGK irányelv II. melléklete alapján jóváhagyott, bal oldali felszerelésre szánt első helyzetjelző lámpa (A);

a fényszóró (HCR) bal és jobb oldali közlekedéshez szolgáló tompított fényel és legfeljebb 86 250-101 250 candela közötti fényerejű távolsági fényel (a 30-as számmal jelezve), a 02 módosítási sorozatszámú, 76/761/EGK irányelv V. melléklete alapján jóváhagyva, műanyag zárőveggel (PL);

02 módosítási sorozatszámú, 76/762/EGK irányelv alapján jóváhagyott, műanyag zárővegű (PL) ködfényszóró (B);

1a kategóriájú, első irányjelző lámpa, a 01 módosítási sorozatszámú 76/759/EGK irányelv alapján jóváhagyva.

3. ábra

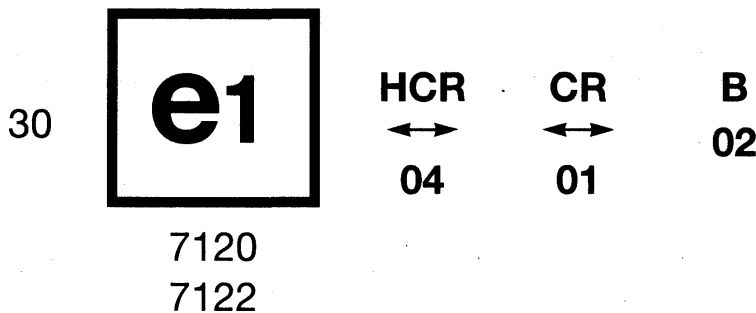
Fényszóróval összeépített vagy vele csoportosított lámpa

A fenti példa egy zárőveg jelölését mutatja, amely különböző fényszórótípusokhoz történő felhasználásra szolgál, nevezetesen:

vagy: egy bal és jobb oldali közlekedéshez szolgáló tompított fényű és legfeljebb 86 250-101 250 candela (a 30-as számmal jelezve) közötti fényerejű távolsági fényű, Németországban (e1) a 7120 alap-jóváhagyási szám alatt, a 04 módosítási sorozatszámú 76/761/EGK irányelv IV. melléklete szerint jóváhagyott fényszóróhoz, amely egy a 02 módosítási sorozatszámú 76/762/EGK irányelv szerint jóváhagyott ködfényszóróval van egymásba építve,

vagy:

egy mindkét oldali közlekedéshez szolgáló, távolsági és tompított fényű, Németországban (e1) a 7122 alap-jóváhagyási szám alatt, a 01 módosítási sorozatszámú 76/761/EGK irányelv II. melléklete alapján jóváhagyott fényszóróhoz, amely a fénytél megegyező ködfényszóróval van egymásba építve,

vagy:

az egyedi lámpaként jóváhagyott fent említett fényszórók bármelyike.

▼ **M2**

A fényszóró házán csak egy érvényes jóváhagyási szám szerepelhet, például:

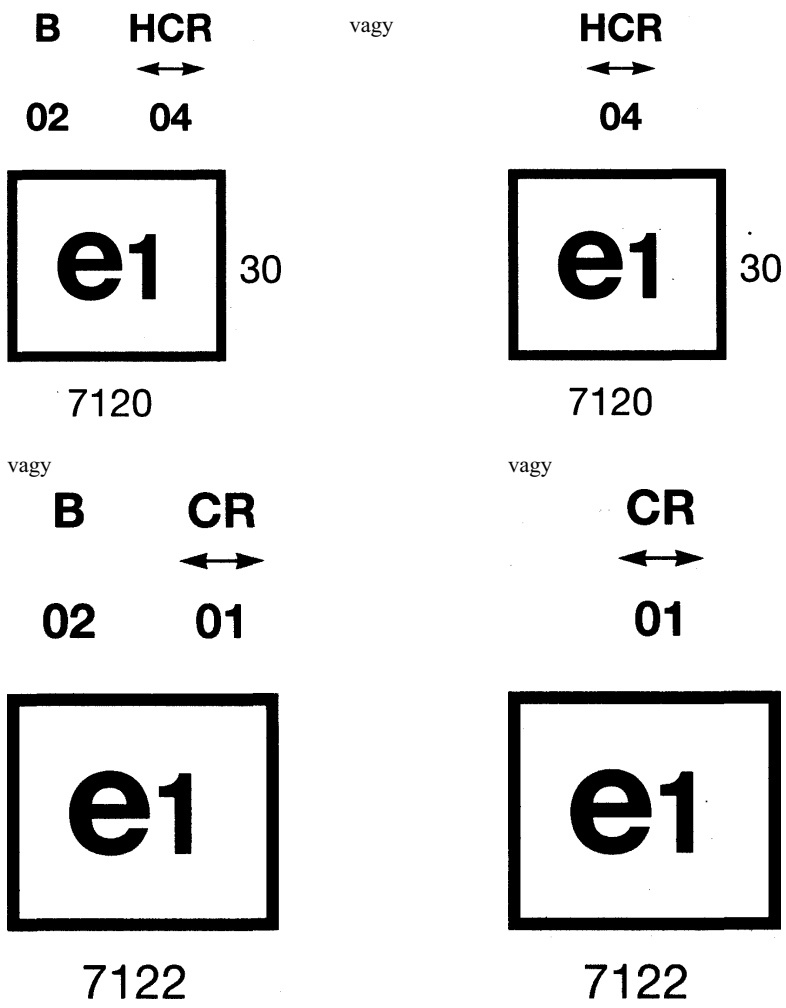

▼ **M2***II. MELLÉKLET***MŰSZAKI KÖVETELMÉNYEK**

1. Az alább felsorolt dokumentumokat összefoglaló 19. ENSZ-EGB rendelethez 1. és 5–8. szakaszaiban, valamint a 3–7. mellékleteiben foglalt rendelkezések érvényesek:
 - a 02 módosítássorozat, a 02 sorozat 1–4. kiegészítésével együtt ⁽¹⁾,
 - a 02 módosítássorozat 5. kiegészítése a 19. rendelet 3. felülvizsgálatának helyesbítéseivel együtt ⁽²⁾,
 - a 02 módosítássorozat 6. kiegészítése ⁽³⁾,
 - a 02 módosítássorozat 7. kiegészítése ⁽⁴⁾,
 - a 02 módosítássorozat 8. kiegészítése ⁽⁵⁾,
 az alábbi kivételekkel:
 - 1.1. 1 A „37. rendeletre” történt hivatkozások alatt „a 76/761/EGK irányelv VII. Melléklete” értendő.
 - 1.2. Az 5.1. bekezdésben a „fenti 2.2.3. bekezdés” helyett „az ezen irányelv I. Mellékletének 1.3.1. pontja” értendő.
 - 1.3. Az 5. melléklet 1.1. bekezdésében és 1. függelékében az A. táblázat címében az „az e rendelet 2.2.4. bekezdése” helyett „az ezen irányelv I. Mellékletének 1.3.2. pontja” értendő.
 - 1.4. Az 5. melléklet 1.2. bekezdésében és 1. függelékében a B. táblázat címében az „e rendelet 2.2.3. bekezdése” helyett „az ezen irányelv I. Mellékletének 1.3.1. pontja” értendő.
 - 1.5. Az 5. melléklet 2.4.2. bekezdésében a „2.2.4.1.1. bekezdés” helyett „az ezen irányelv I. Mellékletének 1.3.2.1.1. pontja” értendő.
 - 1.6. A 7. melléklet 2.3. és 3.3. bekezdéseiben a „12. bekezdés” helyett a „70/156/EGK irányelv 11. cikke” értendő.
 - 1.7. A 6. melléklet 2.5. bekezdésében az „e rendelet 11.1. bekezdése” helyett „a 70/156/EGK irányelv X. Mellékletének 2.1. pontja” értendő.

⁽¹⁾ E/ECE/324
E/ECE/TRANS/505

} Rev.1/Add. 18/Rev.3.

⁽²⁾ E/ECE/324
E/ECE/TRANS/505

} Rev.1/Add. 18/Rev.3./Amend.1.

⁽³⁾ E/ECE/324
E/ECE/TRANS/505

} Rev. 1/Add. 18/Rev. 3/Amend. 2.

⁽⁴⁾ TRANS/WP.29/568.

⁽⁵⁾ TRANS/WP.29/617.