

32009L0062

L 198/20

SLUŽBENI LIST EUROPSKE UNIJE

30.7.2009.

DIREKTIVA 2009/62/EZ EUROPSKOG PARLAMENTA I VIJEĆA**od 13. srpnja 2009.****o prostoru za ugradbu stražnje registarske pločice za motorna vozila na dva ili tri kotača****(kodificirana verzija)****(Tekst značajan za EGP)**

EUROPSKI PARLAMENT I VIJEĆE EUROPSKE UNIJE,

uzimajući u obzir Ugovor o osnivanju Europske zajednice, a posebno njegov članak 95.,

uzimajući u obzir prijedlog Komisije,

uzimajući u obzir mišljenje Europskoga gospodarskog i socijalnog odbora ⁽¹⁾,u skladu s postupkom utvrđenim u članku 251. Ugovora ⁽²⁾,

budući da:

- (1) Direktiva Vijeća 93/94/EEZ od 29. listopada 1993. o prostoru za ugradbu stražnje registarske pločice za motorna vozila na dva ili tri kotača ⁽³⁾ znatno je izmijenjena ⁽⁴⁾. Radi jasnoće i racionalnosti, navedenu je Direktivu potrebno kodificirati.
- (2) Direktiva 93/94/EEZ jedna je od zasebnih Direktiva sustava EZ homologacije tipa vozila, kako je predviđeno Direktivom Vijeća 92/61/EEZ od 30. lipnja 1992. o homologaciji tipa motornih vozila na dva ili tri kotača kako je zamijenjena Direktivom 2002/24/EZ Europskog parlamenta i Vijeća od 18. ožujka 2002. o homologaciji tipa motornih vozila na dva ili tri kotača ⁽⁵⁾ te utvrđuje tehničke propise u pogledu projektiranja i izrade vozila na dva ili tri kotača s obzirom na prostor za ugradbu stražnje registarske pločice. Ti se tehnički propisi odnose na usklađivanje zakonodavstva država članica kako bi se omogućio postupak EZ homologacije tipa, kako je predviđeno Direktivom 2002/24/EZ, koji se primjenjuje s obzirom na sve tipove vozila. Stoga se odredbe propisane Direktivom 2002/24/EZ koje se odnose na sustave, sastavne dijelove i zasebne tehničke jedinice vozila primjenjuju na ovu Direktivu.
- (3) Cilj ove Direktive nije uskladiti dimenzije registarskih pločica koje se koriste u različitim državama članicama. Države članice bi se stoga trebale pobrinuti da izbočene

registarske pločice ne predstavljaju opasnost za korisnike, ali bez potrebe za ikakvim preinakama s obzirom na izgradnju vozila.

- (4) Ova Direktiva ne bi smjela dovoditi u pitanje obveze država članica s obzirom na rokove za prenošenje u nacionalno zakonodavstvo i primjenu direktiva iz Priloga II., dijela B,

DONIJELI SU OVU DIREKTIVU:

Članak 1.

Ova se Direktiva primjenjuje na prostor za ugradbu stražnje registarske pločice svih tipova motornih vozila kako je utvrđeno u članku 1. Direktive 2002/24/EZ.

Članak 2.

Postupak za dodjelu EZ homologacije tipa sastavnog dijela s obzirom na prostor za ugradbu stražnje registarske pločice za tip motornog vozila na dva ili tri kotača te uvjeti kojima se uređuje slobodno kretanje takvih vozila propisuju se u poglavljima II. i III. Direktive 2002/24/EZ.

Članak 3.

Izmjene nužne za prilagodbu tehničkom napretku zahtjeva iz Priloga I. prihvaćaju se u skladu s postupkom iz članka 18. stavka 2. Direktive 2002/24/EZ.

Članak 4.

1. Države članice, zbog razloga koji se odnose na prostor za ugradbu stražnje registarske pločice, ne smiju:

- odbiti dodjelu EZ homologacije tipa s obzirom na tip motornog vozila na dva ili tri kotača,
- zabraniti registraciju, prodaju ili puštanje u promet motornih vozila na dva ili tri kotača,

ako je prostor za ugradbu stražnje registarske pločice u skladu sa zahtjevima ove Direktive.

⁽¹⁾ SL C 324, 30.12.2006., str. 11.⁽²⁾ Mišljenje Europskog parlamenta od 27. rujna 2007. (SL C 219 E, 28.8.2008., str. 66.) i Odluka Vijeća od 22. lipnja 2009.⁽³⁾ SL L 311, 14.12.1993., str. 83.⁽⁴⁾ Vidjeti Prilog II., dio A.⁽⁵⁾ SL L 124, 9.5.2002., str. 1.

2. Države članice odbijaju odobriti EZ homologaciju tipa za svaki tip motornog vozila na dva ili tri kotača zbog razloga koji se odnose na prostor za ugradbu stražnje registarske pločice ako zahtjevi ove Direktive nisu ispunjeni.

3. Države članice Komisiji dostavljaju tekst glavnih odredaba nacionalnog prava koje donesu u području na koje se odnosi ova Direktiva.

Članak 5.

Direktiva 93/94/EEZ kako je izmijenjena Direktivom navedenom u Prilogu II., dijelu A, stavlja se izvan snage, ne dovodeći u pitanje obveze država članica s obzirom na vremenske rokove za prenošenje u nacionalno zakonodavstvo i primjenu direktiva navedenih u Prilogu II., dijelu B.

Upućivanja na Direktivu stavljenju izvan snage smatraju se upućivanjima na ovu Direktivu i čitaju se u skladu s korelacijskom tablicom u Prilogu III.

Članak 6.

Ova Direktiva stupa na snagu dvadesetog dana od dana objave u *Službenom listu Europske unije*.

Primjenjuje se od 1. siječnja 2010.

Članak 7.

Ova je Direktiva upućena državama članicama.

Sastavljeno u Bruxellesu 13. srpnja 2009.

Za Europski parlament

Predsjednik

H.-G. PÖTTERING

Za Vijeće

Predsjednik

E. ERLANDSSON

PRILOG I.

1. DIMENZIJE

Dimenzije prostora za ugradbu stražnje registarske pločice za motorna vozila na dva ili tri kotača ⁽¹⁾ su sljedeće:

1.1. **Mopedi i laki četverocikli bez nadogradnje**

1.1.1. Širina: 100 mm;

1.1.2. Visina: 175 mm;

ili

1.1.3. Širina: 145 mm;

1.1.4. Visina: 125 mm.

1.2. **Motocikli, tricikli najveće snage do 15 kW i četverocikli, osim lakih četverocikala, bez nadogradnje**

1.2.1. Širina: 280 mm;

1.2.2. Visina: 210 mm.

1.3. **Tricikli najveće snage veće od 15 kW, laki četverocikli s nadogradnjom i četverocikli, osim lakih četverocikala, s nadogradnjom**

1.3.1. Primjenjuje se odredba za osobna vozila iz Direktive Vijeća 70/222/EEZ ⁽²⁾.

2. POLOŽAJ OPĆENITO

2.1. Prostor za ugradbu stražnje registarske pločice mora se nalaziti na stražnjoj strani vozila, tako da je:

2.1.1. pločicu moguće postaviti između uzdužnih ravnina koje prolaze vanjskim rubovima vozila.

3. NAGIB

3.1. Stražnja registarska pločica:

3.1.1. mora biti pod pravim kutom u odnosu na uzdužnu ravninu vozila;

3.1.2. može biti nagnuta u odnosu na okomitu ravninu najviše 30°, dok je vozilo neopterećeno, kada je lice ploče na kojem je registracijski broj okrenuto prema gore;

3.1.3. može biti nagnuta u odnosu na okomitu ravninu najviše 15°, dok je vozilo neopterećeno, kada je lice ploče na kojem je registracijski broj okrenuto prema dolje.

4. NAJVEĆA VISINA

4.1. Nijedna točka prostora za ugradbu registarske pločice ne smije biti više od 1,5 m iznad tla kada je vozilo neopterećeno.

⁽¹⁾ U slučaju mopeda, ovo je svaka registarska i/ili identifikacijska pločica.

⁽²⁾ SL L 76, 6.4.1970., str. 25.

5. NAJMANJA VISINA
- 5.1. Nijedna točka prostora za ugradbu registarske pločice ne smije biti iznad tla manje od 0,20 m ili manje od polumjera kotača ako je on manji od 0,20 m, dok je vozilo neopterećeno.
6. GEOMETRIJSKA VIDLJIVOST
- 6.1. Prostor za ugradbu pločice mora biti vidljiv u prostoru omeđenom dvama prostornim kutovima: jednim vodoravnim, kojeg određuju dvije ravnine koje prolaze kroz gornje i donje vodoravne rubove prostora za ugradbu pločice, čiji su kutovi u odnosu na vodoravnu liniju prikazani na slici 1.; te drugim, s jasno okomitim rubom, koji određuju dvije ravnine koje prolaze kroz svaku stranu pločice, čiji su kutovi u odnosu na srednju uzdužnu ravninu vozila prikazani na slici 2.

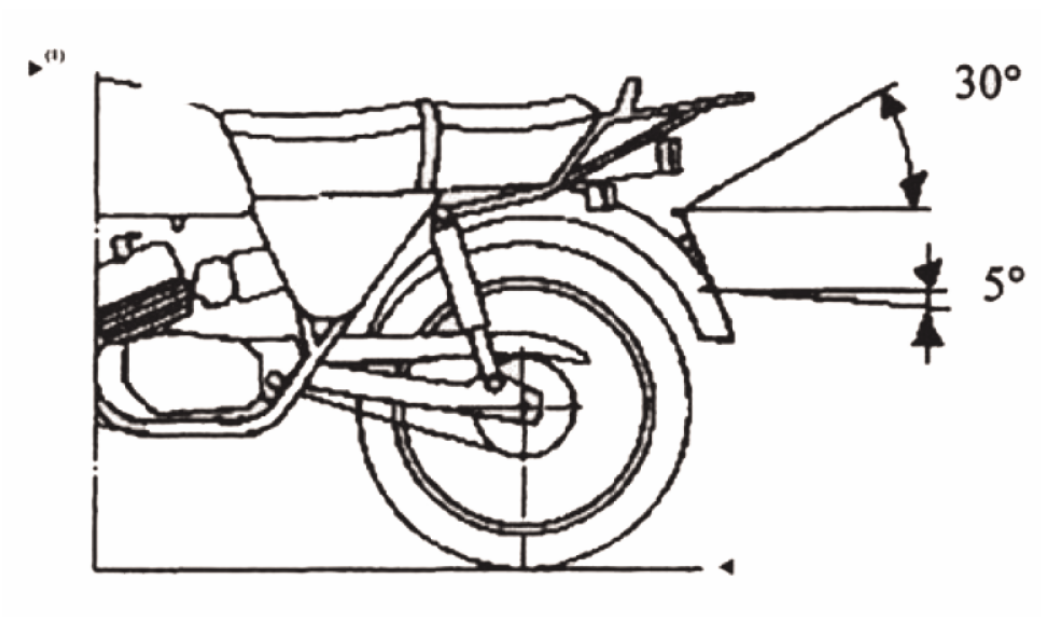

Slika 1.

Kut geometrijske vidljivosti (vodoravni prostorni kut)

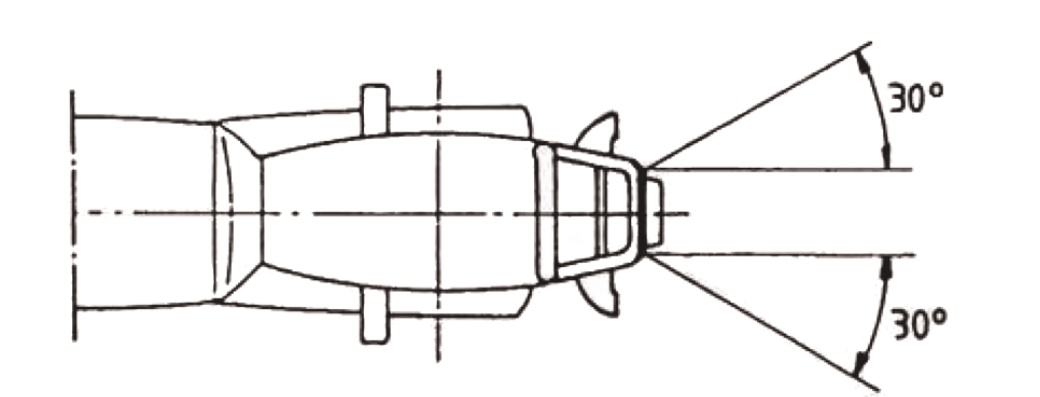

Slika 2.

Kut geometrijske vidljivosti (prostorni kut s jasno okomitim rubom)

*Dodatak 1.***Opisni dokument s obzirom na prostor za ugradbu stražnje registarske pločice za tip motornog vozila na dva ili tri kotača**

(prilaže se uz zahtjev za EZ homologaciju tipa sastavnoga dijela kada se on podnosi odvojeno od zahtjeva za EZ homologaciju tipa vozila)

Br. narudžbe (dodjeljuje podnositelj zahtjeva):

Zahtjev za EZ homologaciju tipa sastavnog dijela s obzirom na prostor za ugradbu stražnje registarske pločice za tip motornog vozila na dva ili tri kotača mora sadržavati podatke navedene u Prilogu II. Direktivi 2002/24/EZ, dijelu 1., odjeljku A, točkama:

- 0.1.
 - 0.2.
 - 0.4. do 0.6.
 - 2.2.
 - 2.2.1.
 - 9.6.
 - 9.6.1.
-

Dodatak 2.

EZ homologacija tipa sastavnog dijela s obzirom na prostor za ugradbu stražnje registarske pločice tipa motornog vozila na dva ili tri kotača**MODEL**

- Br. izvješća tehničke službe datum
- Br. EZ homologacije tipa sastavnog dijela br. dopune
1. Trgovačka oznaka ili naziv vozila
2. Tip vozila
3. Naziv i adresa proizvođača
-
4. Naziv i adresa zastupnika proizvođača (ako postoji)
-
5. Datum kada je vozilo podvrgnuto ispitivanju
6. EZ homologacija tipa sastavnog dijela je odobrena/odbijena ⁽¹⁾
7. Mjesto
8. Datum
9. Potpis

⁽¹⁾ Prekrižiti nepotrebno.

PRILOG II.

DIO A

Direktiva stavljena izvan snage s izmjenama**(iz članka 5.)**

Direktiva Vijeća 93/94/EEZ

(SL L 311, 14.12.1993., str. 83.).

Direktiva Komisije 1999/26/EZ

(SL L 118, 6.5.1999., str. 32.).

DIO B

Popis vremenskih rokova za prijenos u nacionalno zakonodavstvo i primjenu**(iz članka 5.)**

Direktiva	Vremenski rokovi za prijenos	Datum primjene
93/94/EEZ	30. travnja 1995.	1. studenoga 1995. ⁽¹⁾
1999/26/EZ	31. prosinca 1999.	1. siječnja 2000. ⁽²⁾

⁽¹⁾ U skladu s člankom 4. Direktive 93/94/EEZ:

„Od [1. svibnja 1995.] države članice ne smiju, zbog razloga koji se odnose na prostor za ugradbu stražnje registarske pločice, zabraniti prvo stavljanje u uporabu vozila koja su u skladu s ovom Direktivom.”

⁽²⁾ U skladu s člankom 2. Direktive 1999/26/EZ:

„1. S učinkom od 1. siječnja 2000., države članice neće, zbog razloga koji se odnose na prostor za ugradbu stražnje registarske pločice:

— odbijati dodjelu EZ homologacije tipa, s obzirom na tip vozila na dva ili tri kotača,

— zabraniti registraciju, prodaju ni stavljanje u uporabu motornih vozila na dva ili tri kotača,

ako je prostor za ugradbu stražnje registarske pločice u skladu sa zahtjevima Direktive 93/94/EEZ kako je izmijenjena ovom Direktivom.

2. S učinkom od 1. srpnja 2000., države članice odbijaju dodjelu EZ homologaciju tipa za svaki tip motornog vozila na dva ili tri kotača s obzirom na prostor za ugradbu stražnje registarske pločice ako nisu ispunjeni zahtjevi Direktive 93/94/EEZ kako je izmijenjena ovom Direktivom.”

PRILOG III.

Korelacijska tablica

Direktiva 93/94/EEZ	Direktiva 1999/26/EZ	Ova Direktiva
članci 1., 2. i 3.	članak 2. stavak 1. članak 2. stavak 2.	članci 1., 2. i 3. članak 4. stavak 1. članak 4. stavak 2.
članak 4. stavak 1.		—
članak 4. stavak 2.		članak 4. stavak 3.
—		Članak 5.
—		Članak 6.
Članak 5.		Članak 7.
Prilog		Prilog I.
—		Prilog II.
—		Prilog III.