

31999L0015

L 97/14

SLUŽBENI LIST EUROPSKIH ZAJEDNICA

12.4.1999.

DIREKTIVA KOMISIJE 1999/15/EZ**od 16. ožujka 1999.****o prilagodbi tehničkom napretku Direktive Vijeća 76/759/EEZ u odnosu na pokazivače smjera za motorna vozila i njihove prikolice****(Tekst značajan za EGP)**

KOMISIJA EUROPSKIH ZAJEDNICA,

uzimajući u obzir Ugovor o osnivanju Europske zajednice,

uzimajući u obzir Direktivu Vijeća 70/156/EEZ od 6. veljače 1970. o usklađivanju zakonodavstava država članica u odnosu na homologaciju tipa motornih vozila i njihovih prikolica⁽¹⁾, kako je zadnje izmijenjena Direktivom 98/91/EZ Europskog parlamenta i Vijeća⁽²⁾, a posebno njezin članak 13. stavak 2.,uzimajući u obzir Direktivu Vijeća 76/759/EEZ od 27. lipnja 1976. o usklađivanju zakonodavstava država članica u odnosu na pokazivače smjera za motorna vozila i njihove prikolice⁽³⁾, kako je zadnje izmijenjena Aktom o pristupanju Austrije, Finske i Švedske, a posebno njezin članak 10.,

budući da:

(1) Direktiva 76/759/EEZ jedna je od posebnih direktiva o postupku EZ homologacije tipa koji je utvrđen Direktivom 70/156/EEZ; budući da se, shodno tome, odredbe utvrđene Direktivom 70/156/EEZ u odnosu na sustave, sastavne dijelove i zasebne tehničke jedinice vozila primjenjuju i na Direktivu 76/759/EEZ.

(2) U članku 3. stavku 4. i članku 4. stavku 3. Direktive 70/156/EEZ posebno se zahtijeva da svaka posebna direktiva ima priložen opisni dokument kao i certifikat o homologaciji tipa na temelju Priloga VI. Direktivi 70/156/EEZ kako bi se postupak homologacije mogao računalno obraditi; budući da certifikat o homologaciji tipa predviđen Direktivom 76/759/EEZ treba prema tome odgovarajuće izmijeniti.

(3) Ti se postupci trebaju pojednostavniti kako bi se održala istovrijednost između određenih posebnih direktiva i odgovarajućih pravilnika Gospodarske komisije Ujedinjenih naroda za Europu (UNECE), predviđena u članku 9. stavku 2. Direktive 70/156/EEZ, kad se ti pravilnici izmijene; kao prvi korak, tehničke zahtjeve iz Direktive 76/759/EEZ treba zamijeniti upućivanjem na one iz UNECE Pravilnika br. 6.

(4) Potrebno je osigurati da su zahtjevi Direktive Vijeća 76/756/EEZ⁽⁴⁾ kako je zadnje izmijenjena Direktivom Komisije 97/28/EZ⁽⁵⁾, i Direktive Vijeća 76/761/EEZ⁽⁶⁾ kako je zadnje izmijenjena Direktivom Komisije 1999/17/EZ⁽⁷⁾, ispunjeni.

(5) Mjere predviđene ovom Direktivom u skladu su s mišljenjem Odbora za prilagodbu tehničkom napretku uspostavljenog Direktivom 70/156/EEZ,

DONIJELA JE OVU DIREKTIVU:

Članak 1.

1. Direktiva 76/759/EEZ mijenja se kako slijedi:

1. U članku 1. stavak 1. zamjenjuje se sljedećim:

„1. Svaka država članica dodjeljuje EZ homologaciju sastavnog dijela za svaki tip pokazivača smjera koji zadovoljava konstrukcijske i ispitne zahtjeve utvrđene u relevantnim priložima.”

⁽¹⁾ SL L 42, 23.2.1970., str. 1.⁽²⁾ SL L 11, 16.1.1999., str. 25.⁽³⁾ SL L 262, 27.9.1976., str. 71.⁽⁴⁾ SL L 262, 27.9.1976., str. 1.⁽⁵⁾ SL L 171, 30.6.1997., str. 1.⁽⁶⁾ SL L 262, 27.9.1976., str. 96.⁽⁷⁾ SL L 97, 12.4.1999., str 45.

2. U članku 2. prvi se stavak zamjenjuje sljedećim:

„Države članice, za svaki tip pokazivača smjera koji odobre u skladu s člankom 1., dodjeljuju proizvođaču oznaku EZ homologacije tipa sastavnog dijela, koja je u skladu s uzorkom prikazanim u Prilogu I., Dodatku 3.”

3. Članak 4. zamjenjuje se sljedećim:

„Članak 4.

Nadležna tijela država članica međusobno se obavještavaju, putem postupaka navedenih u članku 4. stavku 6. Direktive 70/156/EEZ, o svakoj homologaciji koju su dodijelili, odbili ili povukli u skladu s ovom Direktivom.”

4. Članak 9. zamjenjuje se sljedećim:

„Članak 9.

U smislu ove Direktive „vozilo” je svako motorno vozilo namijenjeno uporabi na cesti, sa ili bez nadogradnje, s najmanje četiri kotača i najvećom konstrukcijskom brzinom većom od 25 km/h, i njegove prikolice, osim tračnih vozila, poljoprivrednih i šumarskih traktora i svih pokretnih strojeva.”

5. Prilozi se zamjenjuju tekstem Priloga ovoj Direktivi.

Članak 2.

1. Od 1. listopada 1999., ili šest mjeseci od stvarnog datuma objave ako se tekstovi navedeni u članku 3. objave nakon 1. travnja 1999., države članice ne smiju iz razloga koji se odnosi na pokazivače smjera:

— odbiti, s obzirom na tip vozila ili tip pokazivača smjera, dodijeliti EZ homologaciju tipa ni nacionalnu homologaciju tipa, ni

— zabraniti registraciju, prodaju ni stavljanje u uporabu vozila, ni prodaju ni stavljanje u uporabu pokazivača smjera,

ako ti pokazivači smjera zadovoljavaju zahtjeve Direktive 76/759/EEZ, kako je izmijenjena ovom Direktivom i ako su, što se tiče vozila, ugrađena u skladu sa zahtjevima određenima u Direktivi 76/756/EEZ.

2. Od 1. travnja 2000. države članice:

— više ne dodjeljuju EZ homologaciju, i

— mogu odbiti dodijeliti nacionalnu homologaciju

za svaki tip vozila, iz razloga koji se odnosi na pokazivače smjera i za svaki tip pokazivača smjera, ako nisu zadovoljeni zahtjevi Direktive 76/759/EEZ, kako je izmijenjena ovom Direktivom.

3. Od 1. travnja 2001. primjenjuju se zahtjevi Direktive 76/759/EEZ koji se odnose na pokazivače smjera kao sastavne dijelove, kako su izmijenjeni ovom Direktivom, u smislu članka 7. stavka 2. Direktive 70/156/EEZ.

4. Ne uzimajući u obzir gornje stavke 2. i 3., u smislu zamjenskih dijelova, države članice nastavljaju dodjeljivati EZ homologaciju tipa za pokazivače smjera i dozvoljavati njihovu prodaju i stavljanje u uporabu u skladu s prethodnim verzijama Direktive 76/759/EEZ, ako ti pokazivači smjera:

— su namijenjeni ugradnji u vozila koja su već u uporabi, i

— zadovoljavaju zahtjeve navedene Direktive, koji su se primjenjivali kada su vozila prvi put registrirana.

Članak 3.

Stavci i prilozi UNECE Pravilnika br. 6 koji se navodi u točki 1. Priloga II. objavljuju se u *Službenom listu Europskih zajednica* prije 1. travnja 1999.

Članak 4.

1. Države članice donose zakone i druge propise potrebne za usklađivanje s odredbama ove Direktive do 1. listopada 1999.; međutim, ako se tekstovi iz članka 3. objave nakon 1. travnja 1999. države članice ispunjavaju ovu obvezu šest mjeseci od

stvarnog datuma objave tih tekstova. One o tome odmah obavješćuju Komisiju.

One primjenjuju te odredbe od 1. listopada 1999. ili, ako se tekstovi iz članka 3. objave nakon 1. travnja 1999., države članice primjenjuju te odredbe šest mjeseci od stvarnog datuma objave tekstova.

Kada države članice donose ove odredbe, te odredbe prilikom njihove službene objave sadržavaju uputu na ovu Direktivu ili se uz njih navodi takva uputa. Načine tog upućivanja određuju države članice.

2. Države članice Komisiji dostavljaju tekstove glavnih odredaba nacionalnog prava koje donesu u području na koje se odnosi ova Direktiva.

Članak 5.

Ova Direktiva stupa na snagu dvadesetog dana od dana objave u *Službenom listu Europskih zajednica*.

Članak 6.

Ova je Direktiva upućena državama članicama.

Sastavljeno u Bruxellesu 16. ožujka 1999.

Za Komisiju
Martin BANGEMANN
Član Komisije

PRILOG

„POPIS PRILOGA

- PRILOG I.: Administrativne odredbe za homologaciju tipa
Dodatak 1.: Opisni dokument
Dodatak 2.: Certifikat o homologaciji tipa
Dodatak 3.: Uzorci oznake EZ homologacije tipa sastavnog dijela
- PRILOG II.: Tehnički zahtjevi
-

PRILOG I.

ADMINISTRATIVNE ODREDBE ZA HOMOLOGACIJU TIP A

1. ZAHTEJ ZA EZ HOMOLOGACIJU TIP A SASTAVNOG DIJELA
 - 1.1. Zahtjev za EZ homologaciju tipa sastavnog dijela prema članku 3. stavku 4. Direktive 70/156/EEZ za tip pokazivača smjera treba podnijeti proizvođač.
 - 1.2. Uzorak za opisni dokument dan je u Dodatku 1.
 - 1.3. Tehničkoj službi koja je odgovorna za provedbu ispitivanja za homologaciju tipa mora se dostaviti sljedeće:
 - 1.3.1. Dva uzorka opremljena preporučenim svjetlom ili svjetlima; ako uređaji nisu istovjetni, ali su simetrični i prikladni za ugradbu jedan na lijevu i jedan na desnu stranu vozila, ta dva dostavljena uzorka mogu biti istovjetna i prikladna za ugradbu samo na desnu ili samo na lijevu stranu vozila; za pokazivač smjera kategorije 2b, uz zahtjev za homologaciju tipa treba također dostaviti dva uzorka dijelova koji tvore sustav koji osigurava dvije razine jakosti.
2. OZNAČIVANJE
 - 2.1. Uređaji dostavljeni za EZ homologaciju tipa sastavnog dijela moraju imati:
 - 2.1.1. trgovački naziv ili oznaku proizvođača;
 - 2.1.2. u slučaju svjetala sa zamjenjivim svjetlosnim izvorima: tip (tipovi) propisane žarulje sa žarnom niti;
 - 2.1.3. u slučaju svjetala s nezamjenjivim svjetlosnim izvorima: nazivni napon u voltima i snaga u vatima.
 - 2.2. Ove oznake trebaju biti jasno čitljive i neizbrisive i trebaju biti postavljene na osvijetljavajuću površinu, ili na jednu od osvijetljavajućih površina uređaja. One se trebaju vidjeti izvana kad je uređaj postavljen na vozilo.
 - 2.3. Svaki uređaj treba imati dovoljno prostora za oznaku EZ homologacije tipa sastavnog dijela. Taj se prostor treba označiti na nacrtima navedenima u Dodatku 1.
3. DODJELJIVANJE EZ HOMOLOGACIJE SASTAVNOG DIJELA
 - 3.1. Ako su zadovoljeni postavljeni zahtjevi, dodjeljuje se EZ homologacija tipa prema članku 4. stavku 3. i, ako je primjenjivo, članku 4. stavku 4. Direktive 70/156/EEZ.
 - 3.2. Uzorak certifikata o EZ homologaciji tipa dan je u Dodatku 2.
 - 3.3. Homologacijski broj u skladu s Prilogom VII. Direktivi 70/156/EEZ treba se dodijeliti svakom tipu pokazivača smjera koji je homologiran. Ista država članica ne smije dodijeliti isti broj drugom tipu pokazivača smjera.

- 3.4. Ako je EZ homologacija tipa sastavnog dijela zatražena za tip uređaja za osvjetljavanje i svjetlosnu signalizaciju koji obuhvaća pokazivač smjera i druga svjetla, jedinstveni broj EZ homologacije sastavnog dijela može se dodijeliti pod uvjetom da pokazivač smjera zadovoljava zahtjeve ove Direktive i da svako od drugih svjetala, koje čini dio uređaja za osvjetljavanje i svjetlosnu signalizaciju za koji je zatražena EZ homologacija tipa sastavnog dijela, zadovoljava posebnu Direktivu koja se na njega primjenjuje.
4. OZNAKA EZ HOMOLOGACIJE TIPRA SASTAVNOG DIJELA
- 4.1. Pored označivanja navedenog u točki 2.1. svaki pokazivač smjera, koji je sukladan tipu homologiranom prema ovoj Direktivi, treba imati oznaku EZ homologacije tipa sastavnog dijela.
- 4.2. Ova se oznaka sastoji od:
- 4.2.1. pravokutnika oko slova „e”, iza kojeg se nalazi razlikovni broj ili slova države članice koja je dodijelila EZ homologaciju tipa:
- | | | | |
|----|--------------------------|-----|---------------|
| 1 | za Njemačku | 13 | za Luksemburg |
| 2 | za Francusku | 17 | za Finsku |
| 3 | za Italiju | 18 | za Dansku |
| 4 | za Nizozemsku | 21 | za Portugal |
| 5 | za Švedsku | 23 | za Grčku |
| 6 | za Belgiju | IRL | za Irsku; |
| 9 | za Španjolsku | | |
| 11 | za Ujedinjenu Kraljevinu | | |
| 12 | za Austriju | | |
- 4.2.2. „osnovnog homologacijskog broja”, u blizini pravokutnika, sadržanog u odjeljku 4. homologacijskog broja navedenog u Prilogu VII. Direktivi 70/156/EEZ, kojemu prethode dvije brojke koje označuju redni broj dodijeljen najnovijim glavnim tehničkim izmjenama odgovarajućeg Priloga Direktivi 76/759/EEZ na dan kad je EZ homologacija tipa dodijeljena. U ovoj Direktivi taj redni broj je 01;
- 4.2.3. dodatnih simbola kako slijedi:
- 4.2.3.1. jedan ili više od brojeva: 1, 1a, 1b, 2a, 2b, 3, 4, 5 ili 6, ovisno o tome pripada li uređaj jednoj ili više kategorija 1, 1a, 1b, 2a, 2b, 3, 4, 5 ili 6;
- 4.2.3.2. na uređajima koji se ne mogu bez razlike ugraditi na obje strane vozila, strelica koja pokazuje u koji se položaj uređaj treba ugraditi (strelica treba biti usmjerena prema vanjskoj strani vozila u slučaju uređaja kategorija 1, 1a, 1b, 2a i 2b, a prema prednjoj strani vozila u slučaju uređaja kategorija 3, 4, 5 i 6). Uz to, na uređajima kategorije 6 treba se nalaziti slovo „R” ili „L”, koje označuje desnu ili lijevu stranu vozila;
- 4.2.3.3. na uređajima koji se mogu upotrebljavati kao pojedinačno svjetlo i kao dio sklopa od dva svjetla, dodatno slovo „D” na desno od simbola navedenog u točki 4.2.3.1.
- 4.3. Oznaka EZ homologacije tipa sastavnog dijela treba se postaviti na leću svjetla ili na jednu od leća na način da je neizbrisiva i jasno čitljiva čak i kad su svjetla postavljena na vozilo.
- 4.4. Raspored homologacijske oznake.
- 4.4.1. Neovisna svjetla:

Primjeri oznake EZ homologacije tipa sastavnog dijela dani su u Dodatku 3. slika 1.

- 4.4.2. Udružena, spojena ili uzajamno povezana svjetla:
- 4.4.2.1. Ako je dodijeljen jedinstveni broj EZ homologacije tipa sastavnog dijela, kao prema točki 3.4. gore, za tip uređaja za osvjetljavanje i svjetlosnu signalizaciju koji obuhvaća pokazivač smjera i druga svjetla, jedinstvena oznaka EZ homologacije tipa sastavnog dijela može se postaviti, sastojeći se od:
- 4.4.2.1.1. pravokutnika oko slova „e”, iza kojeg se nalazi razlikovni broj ili slova države članice koja je dodijelila EZ homologaciju tipa (vidjeti točku 4.2.1.);
- 4.4.2.1.2. osnovnog homologacijskog broja (vidjeti točku 4.2.2., prvi dio rečenice);
- 4.4.2.1.3. ako je potrebno, zahtijevane strelice, ako se ona odnosi na sklop svjetala kao cjelinu.
- 4.4.2.2. Ova oznaka može biti smještena bilo gdje na svjetlima koja su udružena, spojena ili uzajamno povezana, pod uvjetom:
- 4.4.2.2.1. da ju se može vidjeti nakon ugradbe svjetala;
- 4.4.2.2.2. da ni jedan element koji emitira svjetlo, a koji je sastavni dio udruženih, spojenih ili uzajamno povezanih svjetala, ne može biti uklonjen bez istovremenog uklanjanja homologacijske oznake.
- 4.4.2.3. Identifikacijski simbol za svako svjetlo koje odgovara svakoj direktivi prema kojoj je EZ homologacija tipa sastavnog dijela dodijeljena, zajedno s rednim brojem (vidjeti točku 4.2.2., drugi dio rečenice) i, gdje je potrebno, slovo „D” te zahtijevana strelica trebaju biti označeni:
- 4.4.2.3.1. na odgovarajuću površinu emitiranja svjetla; ili
- 4.4.2.3.2. na skupinu, na način da svako od udruženih, spojenih ili uzajamno povezanih svjetala može biti jasno prepoznato.
- 4.4.2.4. Dimenzije sastavnih dijelova ove oznake ne smiju biti manje od najmanjih dimenzija određenih za pojedinačne oznake u različitim direktivama prema kojima je EZ homologacija tipa sastavnog dijela dodijeljena.
- 4.4.2.5. Primjeri oznake EZ homologacije tipa sastavnog dijela za svjetlo koje je udruženo, spojeno ili uzajamno povezano s drugim svjetlima dani su u Dodatku 3., slika 2.
- 4.4.3. Svjetla uzajamno povezana s drugim svjetlima, čije se leće mogu upotrijebiti i za druge tipove glavnih svjetala:
- 4.4.3.1. primjenjuju se odredbe navedene u točki 4.4.2.;
- 4.4.3.2. osim toga, ako su upotrijebljene iste leće, kasnije svjetlo može imati različite homologacijske oznake koje se odnose na različite tipove glavnih svjetala ili sklopova svjetala, pod uvjetom da tijelo glavnog svjetla, čak ako se i ne može razdvojiti od leća, obuhvaća prostor opisan u točki 2.3. gore i da ima homologacijske oznake stvarnih funkcija;
- 4.4.3.3. ako različiti tipovi glavnih svjetala sadržavaju isto tijelo, potonji mogu imati različite homologacijske oznake.
- 4.4.3.4. Primjeri oznake EZ homologacije tipa sastavnog dijela za svjetla uzajamno povezana s glavnim svjetlom dani su u Dodatku 3., slika 3.

5. PREINAKE TIPA I IZMJENE HOMOLOGACIJA
- 5.1. U slučaju preinaka tipa koji je homologiran prema ovoj Direktivi treba primijeniti odredbe članka 5. Direktive 70/156/EEZ.
6. SUKLADNOST PROIZVODNJE
- 6.1. Opće je pravilo da se mjere za osiguravanje sukladnosti proizvodnje trebaju poduzeti u skladu s odredbama navedenima u članku 10. Direktive 70/156/EEZ.
- 6.2. Svaki pokazivač smjera treba zadovoljavati fotometrijske i kolorimetrijske uvjete određene u točkama 6. i 8. (*). Međutim, u slučaju da je uređaj određen slučajnim odabirom iz serijske proizvodnje, zahtjevi s obzirom na najmanju jakost emitiranog svjetla (mjereno s normiranom žaruljom sa žarnom niti kako je navedeno u točki 7. (*) trebaju se ograničiti u svakom odgovarajućem smjeru na 80 % najmanjih vrijednosti određenih u točkama 6.1. i 6.2. (*).

(*) Dokumenta navedenih u točki 1. Priloga II. ovoj Direktivi.

Dodatak 1.

Opisni dokument br...

o EZ homologaciji tipa pokazivača smjera kao sastavnog dijela

(Direktiva 76/759/EEZ kako je zadnje izmijenjena Direktivom .../...EZ)

Sljedeći podaci, ako se primjenjuju, moraju se dostaviti u tri primjerka s popisom priloženih dokumenata. Svi nacrti moraju se dostaviti u prikladnom mjerilu i dovoljno detaljni na formatu A4 ili presavijeni na taj format. Ako su priložene, fotografije moraju prikazivati potrebne pojedinosti.

Ako sustavi, sastavni dijelovi ili zasebne tehničke jedinice imaju elektroničko upravljanje, moraju se dostaviti podaci o njihovim značajkama.

0. OPĆI PODACI
- 0.1. Marka (trgovački naziv proizvođača):
- 0.2. Tip:
- 0.5. Naziv i adresa proizvođača:
- 0.7. Mjesto i način postavljanja oznake EZ homologacije na sastavnim dijelovima i zasebnim tehničkim jedinicama:
- 0.8. Adresa (adrese) pogona za sklapanje:
1. OPIS UREĐAJA
- 1.1. Tip uređaja:
- 1.1.1. Funkcija (funkcije) uređaja:
- 1.1.2. Kategorija ili razred uređaja:
- 1.1.3. Boja emitiranog ili reflektiranog svjetla:
- 1.2. Nacrt (nacrti) dovoljno detaljni da omogućavaju identifikaciju uređaja i da prikazuju:
- 1.2.1. u koji se geometrijski položaj uređaj treba ugraditi na vozilo (ne primjenjuje se na svjetla stražnje registarske pločice):
- 1.2.2. os promatranja koju treba uzeti kao referencijsku os pri ispitivanjima (vodoravni kut $H = 0^\circ$, uspravni kut $V = 0^\circ$) i točku koju treba uzeti kao referencijsko središte pri navedenim ispitivanjima (ne primjenjuje se na katadiopterske uređaje i svjetla stražnje registarske pločice):
- 1.2.3. položaj namijenjen za oznaku EZ homologacije tipa sastavnog dijela:
- 1.2.4. za svjetla stražnje registarske pločice, geometrijski položaj na koji se uređaj treba postaviti u odnosu na prostor koji zauzima registarska pločica, te obris površine odgovarajuće osvjetljene:
- 1.2.5. za glavna svjetla i prednja svjetla za maglu, pogled sprijeda na svjetla s pojedinostima orebrenja leće, ako postoji, te poprečni presjek:
- 1.3. Sažeti tehnički opis u kojem se navode pojedinosti, uz izuzeće svjetala s nezamjenjivim svjetlosnim izvorima, kategorija ili kategorije propisanih svjetlosnih izvora koji će biti jedno ili više od onih sadržanih u Direktivi 76/761/EEZ (ne primjenjuje se na katadiopterske uređaje):

- 1.4. Posebni podaci
- 1.4.1. Za svjetla stražnje registarske pločice, izjava je li uređaj namijenjen za osvjetljavanje široke/visoke/široke i visoke pločice:
- 1.4.2. Za glavna svjetla,
- 1.4.2.1. podaci o tome je li svjetlo namijenjeno za davanje kratkog i dugoga glavnog svjetla ili samo jednog od tih svjetala:
- 1.4.2.2. podaci o tome je li, u slučaju da je glavno svjetlo namijenjeno za davanje kratkoga glavnog svjetla, ono konstruirano i za promet lijevom stranom i promet desnom stranom ili samo za promet lijevom odnosno desnom stranom:
- 1.4.2.3. ako je glavno svjetlo opremljeno reflektorom koji se može namještati, oznaka položaja ugradbe glavnog svjetla u odnosu na tlo i uzdužnu srednju ravninu vozila, ako je glavno svjetlo samo za uporabu na tom položaju (tim položajima):
- 1.4.3. Za pozicijska svjetla, kočna svjetla i pokazivače smjera,
- 1.4.3.1. ako se uređaj može upotrebljavati i u sklopu od dva svjetla iste kategorije:
- 1.4.3.2. u slučaju uređaja s dvije razine jakosti (kočna svjetla i pokazivači smjera kategorije 2b) grafički prikaz rasporeda i specifikacija značajki sustava kojim se osiguravaju dvije razine jakosti:
- 1.4.4. Za katadiopterske uređaje, sažet opis s tehničkim specifikacijama materijala katadiopterske optičke jedinice:
- 1.4.5. Za svjetla za vožnju unatrag, izjava je li uređaj namijenjen za ugradbu na vozilo isključivo u paru uređaja:
-

Dodatak 2.

UZORAK

(najveći format: A4 (210 × 297 mm))

CERTIFIKAT O EZ HOMOLOGACIJI TIP A

Pečat nadležnog tijela

Izjava se odnosi na

- homologaciju ⁽¹⁾
- proširenje homologacije ⁽¹⁾
- odbijanje homologacije ⁽¹⁾
- povlačenje homologacije ⁽¹⁾

tipa vozila/sastavnog dijela/zasebne tehničke jedinice ⁽¹⁾ s obzirom na Direktivu .../.../EEZ kako je zadnje izmijenjena Direktivom .../.../EZ.

Broj homologacije tipa:

Razlog za proširenje:

ODJELJAK I.

0.1. Marka (trgovački naziv proizvođača):

0.2. Tip:

0.3. Identifikacijska oznaka tipa, ako je postavljena na vozilu/sastavnom dijelu/zasebnoj tehničkoj jedinici ⁽¹⁾ ⁽²⁾

.....

0.3.1. Mjesto te oznake:

0.4. Kategorija vozila ⁽¹⁾ ⁽³⁾:

0.5. Naziv i adresa proizvođača:

0.7. Mjesto i način postavljanja oznake EZ homologacije na sastavnim dijelovima i zasebnim tehničkim jedinicama:

.....

0.8. Adresa (adrese) pogona za sklapanje:

ODJELJAK II.

1. Dodatni podaci (kada je primjenjivo): vidjeti Dopunu

2. Tehnička služba koja je odgovorna za provedbu ispitivanja:

3. Datum izvještaja o ispitivanju:

4. Broj izvještaja o ispitivanju:

5. Napomene (ako ih ima): vidjeti Dopunu

6. Mjesto:

7. Datum:
8. Potpis:
9. Priložen je popis opisne dokumentacije pohranjene u tijelu nadležnom za homologaciju, koja se može dobiti na zahtjev.

⁽¹⁾ Prekrižiti nepotrebno.

⁽²⁾ Ako identifikacijska oznaka tipa sadrži znakove koji nisu bitni za opis vozila, sastavnog dijela ili zasebne tehničke jedinice, koji su obuhvaćeni ovim certifikatom o EZ homologaciji tipa, tada takve znakove treba u dokumentaciji prikazati simbolom ? (npr. ABC??123??).

⁽³⁾ Kako je određeno u Prilogu II.A Direktivi 70/156/EEZ.

—————

Dopuna certifikatu o EZ homologaciji tipa br...

o EZ homologaciji uređaja za osvijetljavanje i/ili svjetlosnu signalizaciju kao sastavnog dijela s obzirom na Direktivu (direktive) 76/757/EEZ; 76/758/EEZ; 76/759/EEZ; 76/760/EEZ; 76/761/EEZ; 76/762/EEZ; 77/538/EEZ; 77/539/EEZ i 77/540/EEZ ⁽¹⁾ kako je zadnje izmijenjena Direktivom (kako su zadnje izmijenjene direktivama)...

1. Dodatni podaci

- 1.1. Kad je primjenjivo, navesti za svako svjetlo
- 1.1.1. Kategorija (kategorije) uređaja:
- 1.1.2. Broj i kategorija svjetlosnih izvora (ne primjenjuje se na katadioptr) ⁽²⁾:
- 1.1.3. Boja emitiranog ili reflektiranog svjetla:
- 1.1.4. EZ homologacija tipa dodijeljena isključivo za uporabu kao zamjenski dio na vozilima već u uporabi: da/ne ⁽¹⁾
- 1.2. Posebni podaci za određene tipove uređaja za osvijetljavanje i svjetlosnu signalizaciju
- 1.2.1. Za katadioptrske uređaje: izdvojen/dio sklopa uređaja ⁽¹⁾
- 1.2.2. Za svjetla stražnje registarske pločice: uređaj za osvijetljavanje visoke pločice/široke pločice ⁽¹⁾
- 1.2.3. Za glavna svjetla: ako su opremljena reflektorom koji se može podešavati, položaj (položaji) ugradbe glavnog svjetla u odnosu na tlo i uzdužnu srednju ravninu vozila, ako je glavno svjetlo samo za uporabu na tom položaju (tim položajima):
- 1.2.4. Za svjetla za vožnju unatrag: ovaj uređaj bit će ugrađen na vozilo samo kao dio para uređaja: da/ne ⁽¹⁾

5. Napomene

- 5.1. Nacrti
- 5.1.1. Za svjetla stražnje registarske pločice: priloženi nacrt br.. prikazuje geometrijski položaj na koji se uređaj treba postaviti u odnosu na prostor koji zauzima registarska pločica, te obris površine odgovarajuće osvijetljene;
- 5.1.2. Za katadioptrske uređaje: priloženi nacrt br.. prikazuje geometrijski položaj na koji se uređaj treba postaviti na vozilo;
- 5.1.3. Za sve druge uređaje za osvijetljavanje i svjetlosnu signalizaciju: priloženi nacrt br... prikazuje geometrijski položaj na koji se uređaj treba postaviti na vozilo te referencijsku os i referencijsko središte uređaja.
- 5.2. Za glavna svjetla: način rada upotrijebljen tijekom ispitivanja (točka 5.2.3.9. Priloga I. Direktivi 76/761/EEZ):

⁽¹⁾ Prekrižiti nepotrebno.

⁽²⁾ Za svjetla s nezamjenjivim svjetlosnim izvorima, navesti broj i ukupnu snagu svjetlosnih izvora u vatima.

Dodatak 3.

PRIMJERI OZNAKE EZ HOMOLOGACIJE TIPRA SASTAVNOG DIJELA

Slika 1.

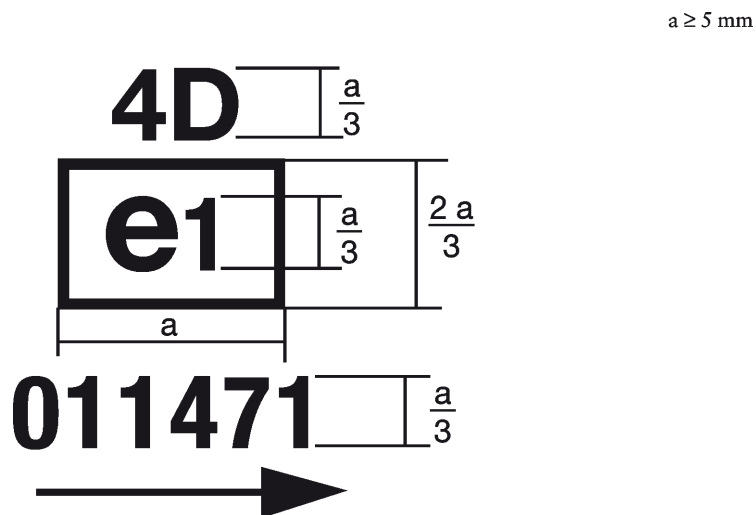

Uređaj koji sadrži oznaku EZ homologacije tipa sastavnog dijela je pokazivač smjera kategorije 4, tipno homologiran u Njemačkoj (e1) u skladu s ovom Direktivom (01) pod osnovnim homologacijskim brojem 1471, koji se također može upotrijebiti i u sklopu od dva svjetla. Strelica je usmjerena prema prednjoj strani vozila.

Dolje je prikazan smjer u koji su strelice na homologacijskoj oznaci usmjerene, u skladu s kategorijom uređaja:

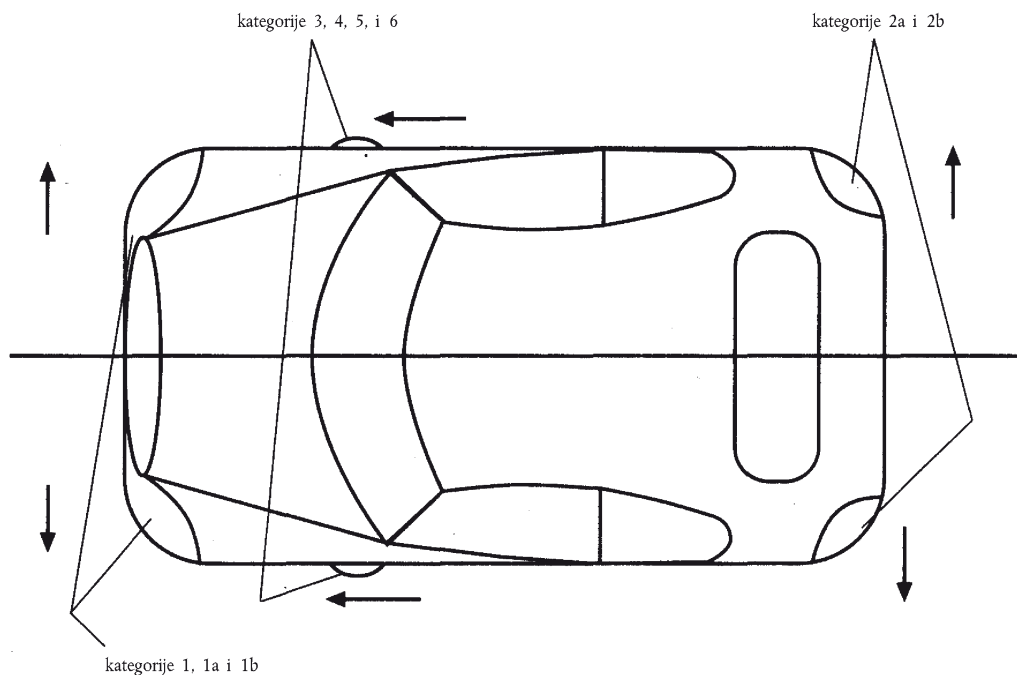

Slika 2.a

Pojednostavnjeno označivanje udruženih, spojenih ili uzajamno povezanih svjetala kad su dva ili više svjetala dio istog sklopa

(Uspravne i vodoravne crte shematski prikazuju oblik uređaja za svjetlosnu signalizaciju. One nisu dio homologacijske oznake)

UZORAK A

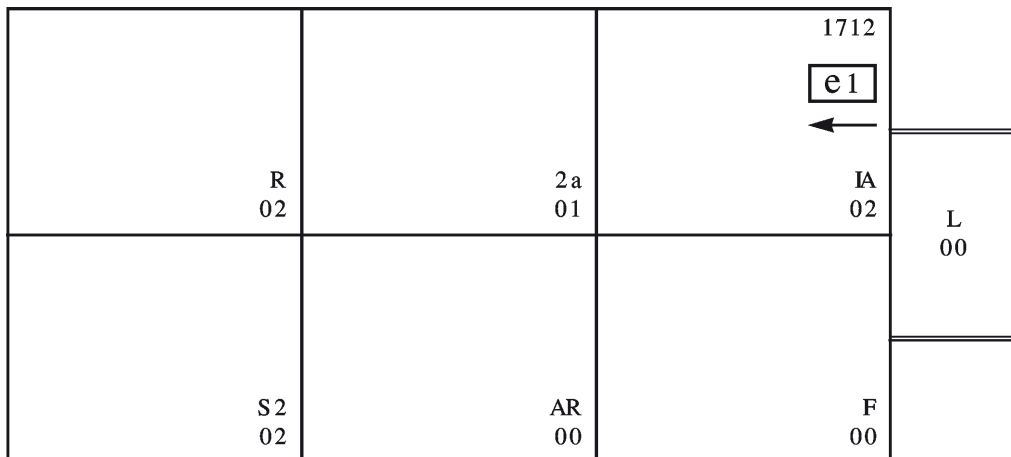

UZORAK B

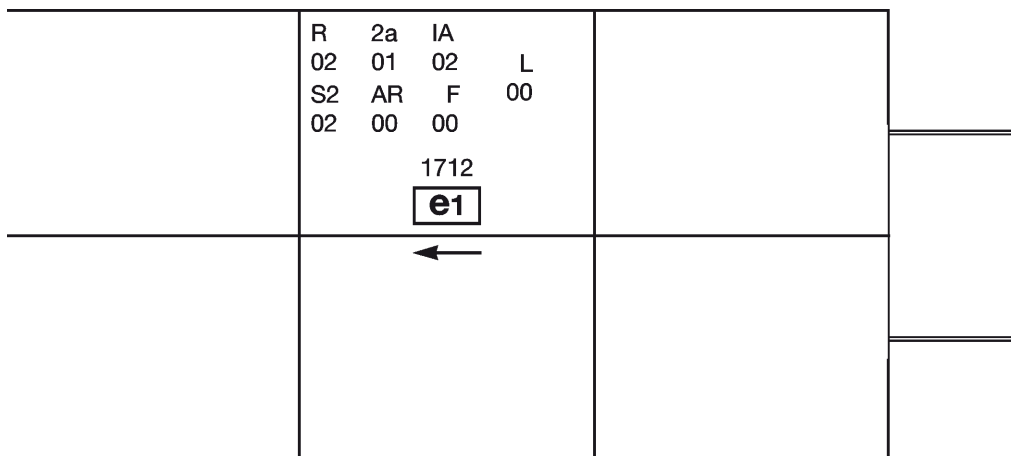

UZORAK C

			R 02	2a 01	IA 02	L 00
			S2 02	AR 00	F 00	
						1712 e1 ←

Napomena: Tri primjera homologacijskih oznaka, uzorci A, B i C predstavljaju tri moguće inačice označivanja uređaja za osvjetljavanje i svjetlosnu signalizaciju kad su dva ili više svjetala dio istog sklopa udruženih, spojenih ili uzajamno povezanih svjetala. Ove homologacijske oznake pokazuju da je uređaj homologiran u Njemačkoj (e1) pod osnovnim homologacijskim brojem 1712 i da obuhvaća:

Katadiopter razreda I A homologiran u skladu s Direktivom 76/757/EEZ, redni broj izmjene 02;

Stražnji pokazivač smjera kategorije 2a homologiran u skladu s Direktivom 76/759/EEZ, redni broj izmjene 01;

Crveno stražnje pozicijsko svjetlo (R) homologirano u skladu s Prilogom II. Direktivi 76/758/EEZ, redni broj izmjene 02;

Stražnje svjetlo za maglu (F) homologirano u skladu s Direktivom 77/538/EEZ, redni broj izmjene 00;

Svjetlo za vožnju unatrag (AR) homologirano u skladu s Direktivom 77/539/EEZ, redni broj izmjene 00;

Kočno svjetlo s dvije razine jakosti (S2) homologirano u skladu s Prilogom II. Direktivi 76/758/EEZ, redni broj izmjene 02;

Svjetlo stražnje registarske pločice (L) homologirano u skladu s Direktivom 76/740/EEZ, redni broj izmjene 00.

Slika 2.b

Pojednostavnjeno označivanje udruženih, spojenih ili uzajamno povezanih svjetala kad su dva ili više svjetala dio istog sklopa

(Uspravne i vodoravne crte shematski prikazuju oblik uređaja za svjetlosnu signalizaciju. One nisu dio homologacijske oznake)

UZORAK A

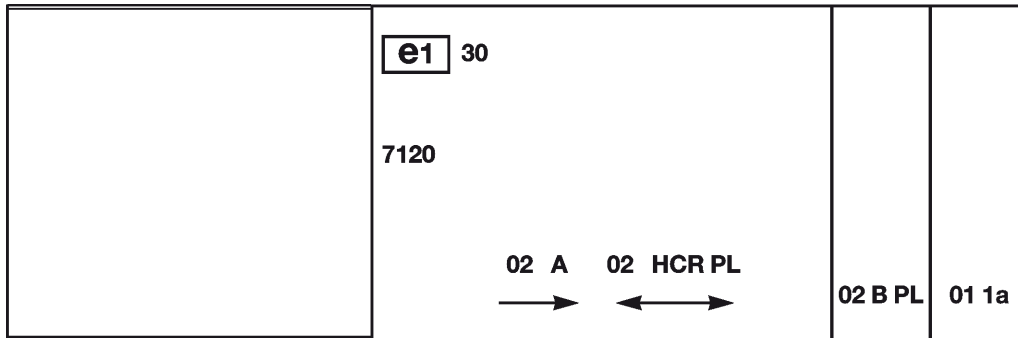

UZORAK B

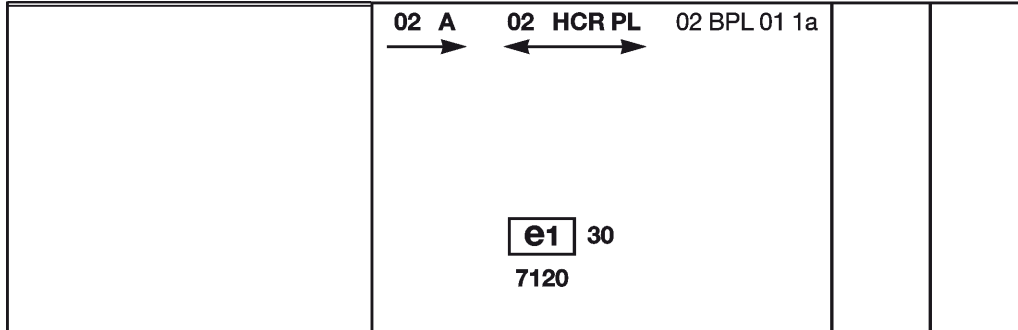

UZORAK C



UZORAK D



Napomena: Četiri primjera homologacijskih oznaka, uzorci A, B, C i D predstavljaju četiri moguće inačice označivanja uređaja za osvjtljavanje i svjetlosnu signalizaciju kad su dva ili više svjetala dio istog sklopa udruženih, spojenih ili uzajamno povezanih svjetala. Ove homologacijske oznake pokazuju da je uređaj homologiran u Njemačkoj (e1) pod osnovnim homologacijskim brojem 7120 i da obuhvaća:

Prednje pozicijsko svjetlo (A) homologirano u skladu s Prilogom II. Direktivi 76/758/EEZ, redni broj izmjene 02, za ugradbu na lijevu stranu;

Glavno svjetlo (HCR), s kratkim glavnim svjetlom oblikovanim i izvedenim za promet desnom i lijevom stranom te s dugim glavnim svjetlom najveće jakosti između uključivo 86 250 i 101 250 kandela (kako je naznačeno brojem 30), homologirano u skladu s Prilogom V. Direktivi 76/761/EEZ, redni broj izmjene 02, koje sadržava leću od plastičnog materijala (PL);

Prednje svjetlo za maglu (B) homologirano u skladu s Direktivom 76/762/EEZ, redni broj izmjene 02, koje sadržava leću od plastičnog materijala (PL);

Prednji pokazivač smjera kategorije 1a homologiran u skladu s Direktivom 76/759/EEZ, redni broj izmjene 01.

Slika 3.

Svjetlo uzajamno povezano ili udruženo s glavnim svjetlom

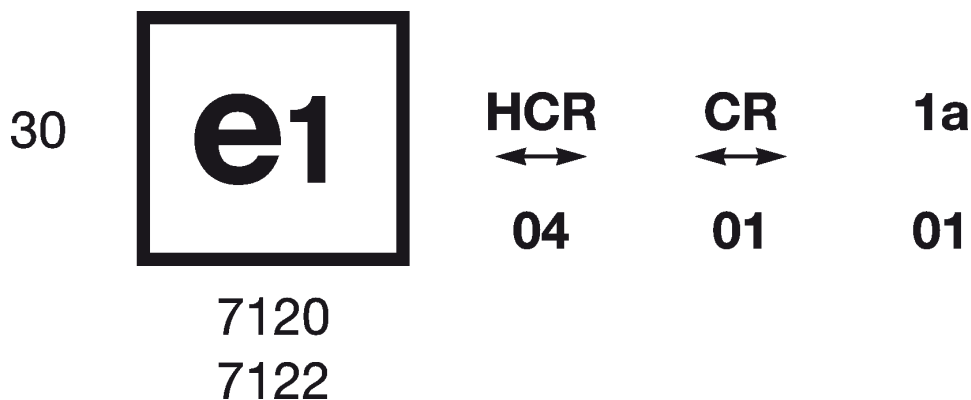

Gornji primjer odgovara označivanju leća namijenjenih za uporabu u različitim tipovima glavnih svjetala i to za:

glavno svjetlo, s kratkim glavnim svjetlom oblikovanim i izvedenim za oba sustava prometa te s dugim glavnim svjetlom najveće svjetlosne jakosti između uključivo 86 250 i 101 250 kandela (kako je naznačeno brojem 30), homologirano u Njemačkoj (e1) pod osnovnim homologacijskim brojem 7120 u skladu sa zahtjevima iz Priloga IV. Direktivi 76/761/EEZ, redni broj izmjene 04, koje je uzajamno povezano s prednjim pokazivačem smjera homologiranim u skladu s Direktivom 76/759/EEZ, redni broj izmjene 01,

ili

glavno svjetlo s kratkim glavnim svjetlom i dugim glavnim svjetlom, koje je konstruirano za oba sustava prometa i homologirano u Njemačkoj (e1) pod osnovnim homologacijskim brojem 7122 u skladu sa zahtjevima iz Priloga II. Direktivi 76/761/EEZ, redni broj izmjene 01, koje je uzajamno povezano s istim prednjim pokazivačem smjera kao i gore,

ili

gore spomenuta glavna svjetla homologirana kao pojedinačno svjetlo.

Tijelo glavnog svjetla treba imati samo važeći homologacijski broj, na primjer:

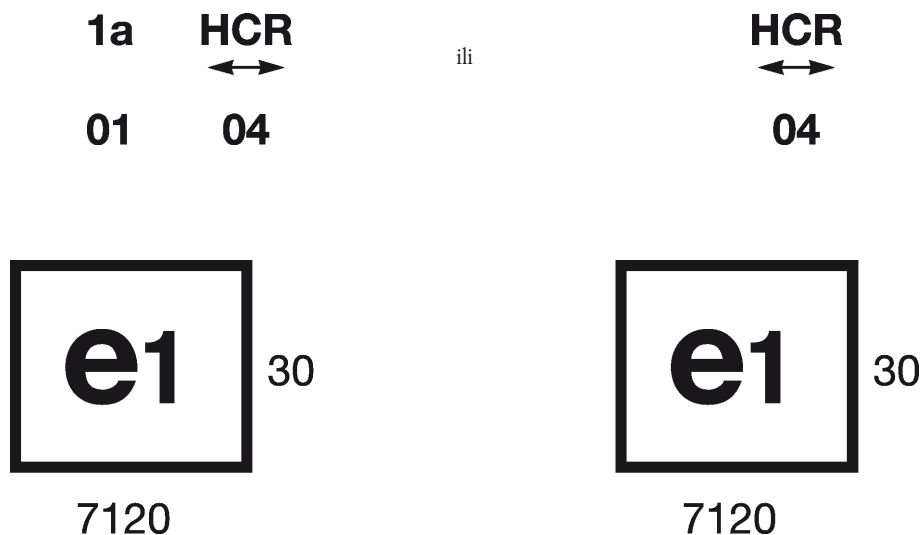

ili

1a **CR**
 ↔
01 **01**



7122

ili

CR
 ↔
01



7122

—

PRILOG II.

TEHNIČKI ZAHTJEVI

1. Tehnički su zahtjevi oni navedeni u točkama 1. i od 5. do 8. i priložima 1., 4. i 5. UNECE Pravilnika br. 6 koji se sastoji od konsolidacije sljedećih dokumenata:
 - niza izmjena 01 koje uključuju nadopune od 1. do 5. nizu izmjena 01 te različite ispravke u njima ⁽¹⁾,
 - nadopuna 6. nizu izmjena 01 ⁽²⁾;
 - nadopuna 7. nizu izmjena 01 ⁽³⁾,osim:
 - 1.1. kad se upućuje na „Pravilnik br. 48”, što podrazumijeva „Direktivu 76/756/EEZ”
 - 1.2. kad se upućuje na „Pravilnik br. 37”, što podrazumijeva „Prilog VII. Direktivi 76/761/EEZ”.

⁽¹⁾ E/ECE/324
E/ECE/TRANS/505 } Rev. 1/Add. 5/Rev. 2.

⁽²⁾ E/ECE/324
E/ECE/TRANS/505 } Rev. 1/Add. 5/Rev. 2/Izmj. 1.

⁽³⁾ TRANS/WP.29/518”.