

31978L0549

26.6.1978.

SLUŽBENI LIST EUROPSKIH ZAJEDNICA

L 168/45

DIREKTIVA VIJEĆA**od 12. lipnja 1978.****o usklađivanju zakonodavstava država članica u odnosu na blatobrane na motornim vozilima**

(78/549/EEZ)

VIJEĆE EUROPSKE ZAJEDNICE,

DONIJELO JE OVU DIREKTIVU:

uzimajući u obzir Ugovor o osnivanju Europske ekonomske zajednice, a posebno njegov članak 100.,

Članak 1.

Za potrebe ove Direktive „vozilo” znači svako motorno vozilo kategorije M₁ (prema definiciji u Prilogu I. Direktivi 70/156/EEZ) namijenjeno uporabi na cesti, na najmanje četiri kotača i s najvećom konstrukcijskom brzinom većom od 25 km/h.

uzimajući u obzir prijedlog Komisije,

Članak 2.

Nijedna država članica ne smije odbiti dodjeljivanje EEZ homologacije tipu sastavnog dijela ni nacionalne homologacije vozila zbog razloga koji se odnose na blatobrane ako ispunjavaju zahtjeve utvrđene u Prilogu I.

uzimajući u obzir mišljenje Skupštine (¹),

uzimajući u obzir mišljenje Gospodarskog i socijalnog odbora (²),

Članak 3.

Nijedna država članica ne smije odbiti ni zabraniti prodaju, registraciju, početak uporabe ni uporabu vozila zbog razloga koji se odnose na blatobrane ako oni ispunjavaju zahtjeve utvrđene u Prilogu I.

budući da se tehnički zahtjevi koje motorna vozila moraju ispuniti prema nacionalnom zakonodavstvu između ostalog odnose i na blatobrane na motornim vozilima;

Članak 4.

Izmjene potrebne radi prilagodbe zahtjeva iz priloga kako bi se uzeo u obzir tehnički napredak donose se u skladu s postupkom utvrđenim u članku 13. Direktive 70/156/EEZ.

budući da se zahtjevi razlikuju od jedne do druge države članice; budući da je stoga potrebno da sve države članice donesu jednake zahtjeve bilo pored svojih postojećih pravila ili umjesto njih, posebno kako bi bilo moguće uvesti postupak EEZ homologacije za svaki tip vozila koji je predmet Direktive Vijeća 70/156/EEZ od 6. veljače 1970. o usklađivanju zakonodavstava država članica u odnosu na homologaciju motornih vozila i njihovih prikolica (³), kako je zadnje izmijenjena Direktivom 78/547/EEZ (⁴) koja se uvodi za svaki tip motornog vozila;

Članak 5.

budući da usklađivanje nacionalnih zakonodavstava koja se odnose na motorna vozila zahtijeva uzajamno priznavanje ispitivanja koja su predmet općih zahtjeva, a koja provodi svaka država članica,

1. Države članice donose odredbe potrebne za usklađivanje s ovom Direktivom u roku osamnaest mjeseci od dana objavljanja ove Direktive i o tome odmah obavješćuju Komisiju.

2. Nakon obavijesti o ovoj Direktivi, države članice osiguravaju da je Komisija na vrijeme obaviještena o svim predloženim

(¹) SL C 118, 16.5.1977., str. 29.

(²) SL C 114, 11.5.1977., str. 6.

(³) SL L 42, 23.2.1970., str. 1.

(⁴) SL L 168, 26.6.1978., str. 39.

nacrtima zakona i drugih propisa u području na koje se odnosi
ova Direktiva kako bi podnijela svoje primjedbe.

Sastavljeno u Luxemborgu 12. lipnja 1978.

Članak 6.

Ova je Direktiva upućena državama članicama.

Za Vijeće
Predsjednik
K. OLESEN

PRILOG I.

1. OPĆI ZAHTJEVI
 - 1.1. Motorno vozilo je opremljeno blatobranima (dijelovima nadogradnje, štitnicima za blato itd.).
 - 1.2. Blatobrani su konstruirani tako da u najvećoj mogućoj mjeri štite ostale sudionike u prometu od izbacivanja kamenja, blata, leda, snijega i vode koje kotač diže u zrak te da za ostale sudionike u prometu smanje opasnost od dodira s kotačima u pokretu.
2. POSEBNI ZAHTJEVI
 - 2.1. Na vozilu spremnom za vožnju (vidjeti točku 2.6. Priloga I. Direktivi 70/156/EEZ) i kotačima u srednjem položaju blatobrani ispunjavaju sljedeće zahtjeve:
 - 2.1.1. U prostoru omeđenom radijalnim ravninama pod kutovima od 30° prema naprijed i 50° prema natrag u odnosu na središte kotača (vidjeti sliku 1.) širina blatobrana (q) dovoljna je da prekrije najmanje ukupnu širinu gume (b), uzimajući u obzir najnepovoljniju kombinaciju gume i kotača prema podacima proizvođača i kako je navedeno u točki 5.2. certifikata u Prilogu II. U slučaju udvojenih kotača u obzir se uzima zajednička širina oba kotača (t).
 - 2.1.1.1. Za potrebe određivanja širina navedenih u točki 2.1.1. u obzir se ne uzimaju natpisi (oznake) i ukrasi, zaštitne trake ili rebra na stjenkama gume.
 - 2.1.2. Stražnja strana blatobrana ne smije završavati prije vodoravne ravnine koja se nalazi 150 mm iznad osi vrtnje kotača (mjereno od središta kotača), a presjek ruba blatobrana s tom ravninom (točka A., slika 1.) nalazi se s vanjske strane središnje uzdužne ravnine gume ili u slučaju udvojenih kotača s vanjske strane središnje uzdužne ravnine vanjske gume.
 - 2.1.3. Oblik i položaj blatobrana su takvi da se nalaze što je moguće bliže gumi, a u dijelu prostora omeđenog radijalnim ravninama prema definiciji u točki 2.1.1. blatobrani ispunjavaju sljedeće zahtjeve:
 - 2.1.3.1. projekcija dubine vanjskog ruba blatobrana (p) u okomitoj ravnini osi gume iznosi najmanje 30 mm mjereno u okomitoj uzdužnoj ravnini koja prolazi kroz središte gume. Ta dubina (p) može se postupno smanjivati do nule u radijalnim ravninama određenim u točki 2.1.1.;
 - 2.1.3.2. razmak (c) između donjeg ruba blatobrana i osi koja prolazi kroz središte kotača ne smije iznositi više od 2r, pri čemu „r” znači statički polumjer gume.
 - 2.1.4. U slučaju vozila koja imaju ovjes koji je moguće namjestiti po visini, navedeni zahtjev ispunjen je kada je vozilo u uobičajenom položaju za vožnju koji je odredio proizvođač vozila.
 - 2.2. Blatobrani se mogu sastojati od različitih dijelova na kojima i između kojih, kada su sklopljeni, ne smije postojati zračnost.
 - 2.3. Blatobrani moraju biti čvrsto postavljeni. Međutim, oni mogu biti odvojivi kao cjelina ili po dijelovima.
 3. UPORABA LANACA ZA SNIJEG
 - 3.1. Proizvođač potvrđuje da je vozilo konstruirano tako da se najmanje jedan tip lanaca za snijeg može upotrijebiti na najmanje jednom od tipova kotača i guma homologiranih za pogonske kotače tog tipa vozila. Jedna kombinacija lanac/guma/kotač prikladna za vozilo mora biti navedena od strane proizvođača i navedena u točki 5.1. certifikata iz Priloga II.

4. ZAHTEJEV ZA EEZ HOMOLOGACIJU TIPRA SASTAVNOG DIJELA
- 4.1. Zahtjev za dodjelu EEZ homologacije tipa vozila u odnosu na blatobrane podnosi vlasnik trgovačke marke odnosno njegov ovlaštenii zastupnik.
- 4.2. Zahtjevu se prilažu sljedeći dokumenti u tri primjerka koji sadrže sljedeće podatke:
- 4.2.1. — detaljan opis tipa vozila u odnosu na blatobrane; te
- 4.2.2. — detaljan crtež blatobrana koji omogućuje njegovu identifikaciju i položaj.
- 4.3. Uzorak tipa vozila za homologaciju dostavlja se tehničkoj službi odgovornoj za homologacijska ispitivanja.

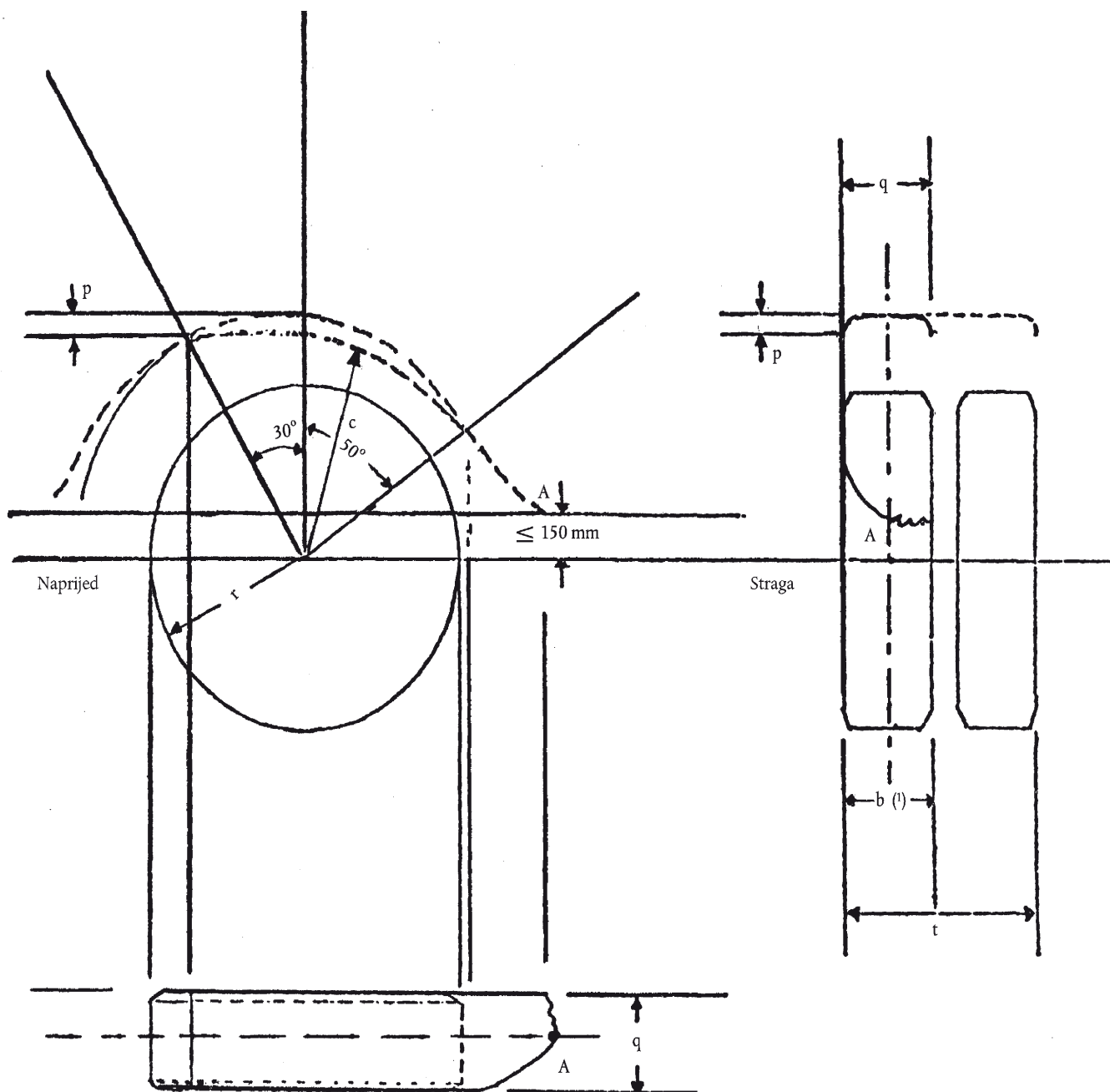

Slika 1.

(1) Razmak b mjeri se od vrha gume.

PRILOG II.

OBRAZAC

(Najveći format: A4 (210 × 297 mm))

Naziv homologacijskog tijela

**PRILOG CERTIFIKATU O EEZ HOMOLOGACIJI TIPA SASTAVNOG
DIJELA U ODNOSU NA BLATOBRANE**

(Stavak 2. članka 4. i članak 10. Direktive Vijeća 70/156/EEZ od 6. veljače 1970. o usklađivanju zakonodavstava država članica u odnosu na homologaciju motornih vozila i njihovih prikolica)

- EEZ homologacijski broj tipa sastavnog dijela
1. Trgovački naziv ili marka motornog vozila
2. Tip vozila
3. Naziv i adresa proizvođača
4. Prema potrebi, naziv i adresa ovlaštenog predstavnika proizvođača
5. Kratak opis vozila u odnosu na blatobrane
- 5.1. Kombinacija lanac/guma koju je za tip vozila preporučio proizvođač
- 5.2. Kombinacija guma/kotač koju je preporučio proizvođač
6. Vozilo je stavljeno u postupak homologacije dana
7. Tehnička služba koja provodi ispitivanja u postupku homologacije
8. Datum certifikata koji je dodijelila ta služba
9. Broj certifikata koji je dodijelila ta služba
10. Datum dodjeljivanja/odbijanja/povlačenja EEZ homologacije tipa sastavnog dijela ⁽¹⁾
11. Mjesto

⁽¹⁾ Prekrižiti nepotrebno.

12. Datum
 13. Potpis
 14. Ovom su certifikatu priloženi sljedeći dokumenti označeni gore navedenim homologacijskim brojem: detaljni opis i crtež blatobrana i ostalih sastavnih dijelova vozila na koje se odnosi ova Direktiva.
 15. Napomene
-