

I

(Zakonodavni akti)

UREDBE

UREDBA (EU) 2020/740 EUROPSKOG PARLAMENTA I VIJEĆA

od 25. svibnja 2020.

o označivanju guma s obzirom na učinkovitost potrošnje goriva i druge parametre, izmjeni Uredbe (EU) 2017/1369 i stavljanju izvan snage Uredbe (EZ) br. 1222/2009

EUROPSKI PARLAMENT I VIJEĆE EUROPSKE UNIJE,

uzimajući u obzir Ugovor o funkcioniranju Europske unije, a posebno njegov članak 114. i članak 194. stavak 2.,

uzimajući u obzir prijedlog Europske komisije,

nakon prosljeđivanja nacрта zakonodavnog akta nacionalnim parlamentima,

uzimajući u obzir mišljenje Europskoga gospodarskog i socijalnog odbora ⁽¹⁾,

nakon savjetovanja s Odborom regija,

u skladu s redovnim zakonodavnim postupkom ⁽²⁾,

budući da:

- (1) Unija je predana izgradnji energetske unije s naprednom klimatskom politikom. Učinkovitost potrošnje goriva ključan je element okvira klimatske i energetske politike Unije do 2030. te je najvažniji čimbenik za smanjenje potražnje za energijom.
- (2) Komisija je preispitala Uredbu (EZ) br. 1222/2009 Europskog parlamenta i Vijeća ⁽³⁾ te utvrdila potrebu za ažuriranjem njezinih odredaba da bi se poboljšala njezina djelotvornost.
- (3) Primjereno je zamijeniti Uredbu (EZ) br. 1222/2009 da bi se pojasnile i ažurirale pojedine njezine odredbe, uzimajući u obzir tehnološki napredak u pogledu guma.
- (4) Na prometni sektor otpada trećina potrošnje energije Unije. U 2015. udio cestovnog prometa u ukupnim emisijama stakleničkih plinova Unije iznosio je oko 22 %. Na gume, uglavnom zbog njihova otpora kotrljanja, otpada 20 do 30 % potrošnje goriva vozila. Smanjenje otpora kotrljanja guma stoga bi znatno doprinijelo učinkovitosti potrošnje goriva u cestovnom prometu, a time i smanjenju emisija stakleničkih plinova i dekarbonizaciji prometnog sektora.
- (5) Da bi se odgovorilo na izazov smanjenja emisija CO₂ u cestovnom prometu, primjereno je da države članice u suradnji s Komisijom pruže poticaje za inovacije u pogledu guma razreda C1, guma razreda C2 i guma razreda C3, koje omogućuju učinkovitu potrošnju goriva i koje su sigurne.

⁽¹⁾ SL C 62, 15.2.2019., str. 280.

⁽²⁾ Stajalište Europskog parlamenta od 26. ožujka 2019. (još nije objavljeno u Službenom listu) i stajalište Vijeća u prvom čitanju od 25. veljače 2020. (SL C 105, 31.3.2020., str. 1.). Stajalište Europskog parlamenta od 13. svibnja 2020. (još nije objavljeno u Službenom listu).

⁽³⁾ Uredba (EZ) br. 1222/2009 Europskog parlamenta i Vijeća od 25. studenoga 2009. o označivanju guma s obzirom na učinkovitost potrošnje goriva i druge bitne parametre (SL L 342, 22.12.2009., str. 46.).

- (6) Gume karakterizira niz međusobno povezanih parametara. Poboljšanje jednog parametra, poput otpora kotrljanja, može imati negativan učinak na druge parametre, poput prianjanja na mokroj podlozi, dok poboljšanje učinkovitosti prianjanja na mokroj podlozi može imati negativan učinak na vanjsku buku kotrljanja. Proizvođače guma trebalo bi poticati na optimizaciju svih parametara iznad postojećih standarda.
- (7) Gume koje omogućuju učinkovitu potrošnju goriva mogu biti troškovno učinkovite jer se uštedama goriva koje se njima ostvaruju više nego kompenzira viša kupovna cijena koja proizlazi iz viših troškova proizvodnje takvih guma.
- (8) Uredbom (EZ) br. 661/2009 Europskog parlamenta i Vijeća ⁽⁴⁾ utvrđuju se minimalni zahtjevi u pogledu otpora kotrljanja guma. Tehnološkim napretkom omogućeno je smanjenje energetske gubitaka do kojih dolazi zbog otpora kotrljanja guma znatno iznad tih minimalnih zahtjeva. Radi smanjenja učinka cestovnog prometa na okoliš primjereno je stoga ažurirati odredbe o označavanju guma kako bi se krajnje korisnike potaknulo na kupnju guma koje omogućuju učinkovitiju potrošnju goriva, pružajući im usklađene informacije o parametru otpora kotrljanja.
- (9) Poboljšanje označavanja guma omogućit će potrošačima dobivanje relevantnijih i usporedivijih informacija o učinkovitosti potrošnje goriva, sigurnosti i buci te će im pružiti mogućnost za donošenje troškovno učinkovitih i ekološki prihvatljivih odluka pri kupnji guma.
- (10) Prometna buka znatna je smetnja i ima štetan učinak na zdravlje. Uredbom (EZ) br. 661/2009 utvrđuju se minimalni zahtjevi u pogledu vanjske buke kotrljanja guma. Tehnološki napredak omogućuje smanjenje vanjske buke kotrljanja znatno iznad tih minimalnih zahtjeva. Radi smanjenja prometne buke primjereno je stoga ažurirati odredbe o označavanju guma kako bi se krajnje korisnike potaknulo na kupnju guma koje proizvode manju vanjsku buku kotrljanja, pružajući im usklađene informacije o parametru vanjske buke kotrljanja.
- (11) Pružanjem usklađenih informacija o vanjskoj buci kotrljanja također se olakšava provedba mjera za ograničavanje prometne buke i doprinosi povećanju svijesti o učinku guma na prometnu buku u okviru Direktive 2002/49/EZ Europskog parlamenta i Vijeća ⁽⁵⁾.
- (12) Uredbom (EZ) br. 661/2009 utvrđuju se i minimalni zahtjevi u pogledu prianjanja guma na mokroj podlozi. Tehnološki napredak omogućuje poboljšanje prianjanja na mokroj podlozi znatno iznad tih minimalnih zahtjeva, a time i smanjenje udaljenosti pri kočenju na mokroj podlozi. Radi poboljšanja sigurnosti na cestama primjereno je stoga ažurirati odredbe o označavanju guma kako bi se krajnje korisnike potaknulo na kupnju guma s većom učinkovitošću prianjanja na mokroj podlozi, pružajući im usklađene informacije o parametru prianjanja na mokroj podlozi.
- (13) Da bi se osigurala usklađenost s međunarodnim okvirom, u Uredbi (EZ) br. 661/2009 upućuje se na Pravilnik br. 117 Gospodarske komisije Ujedinjenih naroda za Europu (UNECE) ⁽⁶⁾, kojim se utvrđuju relevantne metode mjerenja za otpor kotrljanja, vanjsku buku kotrljanja i učinkovitost prianjanja guma na mokroj podlozi i snijegu.
- (14) U oznaku gume trebalo bi uključiti informacije o učinkovitosti guma koje su posebno dizajnirane za uporabu u teškim snježnim i ledenim uvjetima. Informacije o učinkovitosti prianjanja na snijegu trebale bi se temeljiti na Pravilniku br. 117 Gospodarske komisije Ujedinjenih naroda za Europu (UNECE), u njegovoj najnovijoj verziji koja se primjenjuje na Uniju (Pravilnik UNECE-a br. 117), a piktogram „alpska oznaka” iz tog pravilnika trebalo bi uključiti u oznaku gume za gumu koja ispunjava minimalne vrijednosti indeksa prianjanja na snijegu utvrđene u tom pravilniku. Informacije o učinkovitosti prianjanja na ledu trebale bi se, nakon što se norma formalno donese, temeljiti na normi ISO 19447, a piktogram za prianjanje na ledu trebalo bi uključiti u oznaku gume za gumu koja ispunjava minimalne vrijednosti indeksa prianjanja na ledu navedene u toj normi ISO. Do donošenja norme ISO 19447 učinkovitost prianjanja na ledu trebalo bi procjenjivati s pomoću pouzdanih, točnih i ponovljivih metoda kojima se uzimaju u obzir općepriznate najsuvremenije metode. Na oznaci gume za gumu koja ispunjava minimalne norme učinkovitosti prianjanja na ledu trebao bi biti prikazan piktogram za prianjanje na ledu naveden u Prilogu I.

⁽⁴⁾ Uredba (EZ) br. 661/2009 Europskog parlamenta i Vijeća od 13. srpnja 2009. o zahtjevima za homologaciju tipa za opću sigurnost motornih vozila, njihovih prikolica i sustava, sastavnih dijelova i zasebnih tehničkih jedinica namijenjenih za takva vozila (SL L 200, 31.7.2009., str. 1.).

⁽⁵⁾ Direktiva 2002/49/EZ Europskog parlamenta i Vijeća od 25. lipnja 2002. o procjeni i upravljanju bukom iz okoliša (SL L 189, 18.7.2002., str. 12.).

⁽⁶⁾ Pravilnik br. 117 Gospodarske komisije Ujedinjenih naroda za Europu (UNECE) – Jedinstvene odredbe o homologaciji guma s obzirom na buku od kotrljanja guma i/ili prianjanje na mokrim površinama i/ili otpor kotrljanja [2016/1350] (SL L 218, 12.8.2016., str. 1.).

- (15) Abrazija guma tijekom uporabe znatan je izvor mikroplastike koja je štetna za okoliš i ljudsko zdravlje. Stoga se u Komunikaciji Komisije „Europska strategija za plastiku u kružnom gospodarstvu” spominje potreba za rješavanjem pitanja nehotičnog ispuštanja mikroplastike iz guma, među ostalim, s pomoću mjera informiranja, kao što su označivanje guma, i s pomoću minimalnih zahtjeva za gume. Abrazija guma povezana je s konceptom kilometraže, odnosno, brojem kilometara koji će guma prijeći prije nego što je bude potrebno zamijeniti zbog istrošenosti gaznog sloja. Osim o abraziji guma i istrošenosti gaznog sloja, vijek trajanja gume ovisi o nizu čimbenika, kao što su otpornost gume na trošenje, među ostalim sastav, uzorak gaznog sloja i struktura, uvjeti na cesti, održavanje, tlak u gumama i način vožnje.
- (16) Međutim, još uvijek ne postoji prikladna metoda ispitivanja za mjerenje abrazije guma i kilometraže. Stoga bi Komisija trebala naručiti razvoj takve metode ispitivanja, uzimajući u potpunosti u obzir najsuvremenije i međunarodno razvijene ili predložene norme i propise, kao i rad u okviru industrije.
- (17) Obnovljene gume čine znatan dio tržišta guma za teška vozila. Obnavljanje guma produljuje njihov vijek trajanja i doprinosi ispunjavanju ciljeva kružnoga gospodarstva, kao što je smanjenje količine otpada. Primjena zahtjeva u pogledu označivanja na te gume dovela bi do znatnih ušteda energije. Ovom Uredbom trebalo bi predvidjeti buduće uključivanje prikladne metode ispitivanja za mjerenje učinkovitosti obnovljenih guma, koja još uvijek ne postoji.
- (18) Oznaku energetske učinkovitosti predviđenu Uredbom (EU) 2017/1369 Europskog parlamenta i Vijeća ⁽⁷⁾, kojom se s obzirom na potrošnju energije proizvodi svrstavaju u rasponu od „A” do „G”, više od 85 % potrošača Unije prepoznaje kao jasan i transparentan alat za informiranje te se dokazala djelotvornom u promicanju učinkovitijih proizvoda. Oznaka gume trebala bi imati isti dizajn u mjeri u kojoj je to moguće, uz uvažavanje specifičnosti parametara guma.
- (19) Pružanje usporedivih informacija o parametrima guma u obliku standardne oznake gume vjerojatno će utjecati na odluke o kupnji krajnjih korisnika u korist kupnje dugotrajnijih, sigurnijih i tiših guma koje omogućuju učinkovitiju potrošnju goriva. To će, s druge strane, vjerojatno potaknuti proizvođače guma da optimiziraju parametre guma, što bi utrljalo put prema održivoj potrošnji i proizvodnji guma.
- (20) Potreba za boljom informiranošću o učinkovitosti potrošnje goriva i drugim parametrima relevantna je za sve krajnje korisnike, među ostalima, za kupce zamjenskih guma, kupce guma ugrađenih na nova vozila te upravitelje voznih parkova i prometna poduzeća, koji ne mogu lako usporediti parametre različitih marki guma zbog toga što ne postoji režim označivanja i usklađenog ispitivanja. Stoga je primjereno zahtijevati da se oznaka gume mora dostaviti za sve gume koje su ponuđene s vozilom ili ugrađene na vozilo.
- (21) Oznake gume zahtijevaju se za gume za automobile (gume razreda C1) i kombije (gume razreda C2), ali ne i za teška vozila (gume razreda C3). Obilježja guma razreda C3 jesu veća potrošnja goriva i veća godišnja kilometraža od guma razreda C1 ili guma razreda C2 te je stoga potencijal za smanjenje potrošnje goriva i emisija stakleničkih plinova iz teških vozila znatan. Stoga bi gume razreda C3 trebalo uključiti u područje primjene ove Uredbe. Potpuno uključivanje guma razreda C3 u područje primjene ove Uredbe također je u skladu s Uredbom (EU) 2018/956 Europskog parlamenta i Vijeća ⁽⁸⁾ kojom je predviđeno praćenje emisija CO₂ i potrošnje goriva novih teških vozila i izvješćivanje o tim dvama parametrima te s Uredbom (EU) 2019/1242 Europskog parlamenta i Vijeća ⁽⁹⁾ kojom se utvrđuju emisijske norme CO₂ za nova teška vozila.
- (22) Brojni krajnji korisnici donose odluke o kupnji guma a da ih uživo ne vide, pa stoga i ne vide oznaku gume koja se na njoj nalazi. U takvim situacijama oznaku gume trebalo bi pokazati krajnjim korisnicima prije nego što donesu odluke o kupnji. Prikazom oznake gume na gumama koje se nalaze na prodajnom mjestu, kao i u tehničkom promidžbenom materijalu, trebalo bi osigurati da distributeri i potencijalni krajnji korisnici dobiju usklađene informacije o relevantnim parametrima guma u trenutku i na mjestu donošenja odluke o kupnji.

⁽⁷⁾ Uredba (EU) 2017/1369 Europskog parlamenta i Vijeća od 4. srpnja 2017. o utvrđivanju okvira za označivanje energetske učinkovitosti i o stavljanju izvan snage Direktive 2010/30/EU (SL L 198, 28.7.2017., str. 1.).

⁽⁸⁾ Uredba (EU) 2018/956 Europskog parlamenta i Vijeća od 28. lipnja 2018. o praćenju emisija CO₂ i potrošnje goriva novih teških vozila i o izvješćivanju o tim dvama parametrima (SL L 173, 9.7.2018., str. 1.).

⁽⁹⁾ Uredba (EU) 2019/1242 Europskog parlamenta i Vijeća od 20. lipnja 2019. o utvrđivanju emisijskih normi CO₂ za nova teška vozila i izmjeni uredbi (EZ) br. 595/2009 i (EU) 2018/956 Europskog parlamenta i Vijeća i Direktive Vijeća 96/53/EZ (SL L 198, 25.7.2019., str. 202).

- (23) Pojedini krajnji korisnici donose odluke o kupnji guma prije dolaska na prodajno mjesto ili kupuju gume putem poštanske narudžbe ili na internetu. Da bi se osiguralo da i ti krajnji korisnici mogu donijeti informiranu odluku na osnovi usklađenih informacija o, među ostalim, učinkovitosti potrošnje goriva, prijanjanju na mokroj podlozi i vanjskoj buci kotrljanja, oznake gume trebalo bi prikazati u svim tehničkim promidžbenim materijalima i vizualnim oglasima za određene tipove guma, između ostalog kada se takvi materijali čine dostupnima na internetu. Ako se vizualni oglasi odnose na određenu kategoriju guma, a ne samo na određeni tip gume, oznaka gume ne mora biti prikazana.
- (24) Potencijalnim krajnjim korisnicima trebalo bi pružiti informacije s objašnjenjem svake sastavnice oznake gume i njezina značaja. Te bi informacije trebalo pružiti u svim tehničkim promidžbenim materijalima, primjerice, na internetskim stranicama dobavljača, ali ih ne bi trebalo zahtijevati u vizualnim oglasima. Oglase na reklamnim panoima, u novinama, časopisima ili na radiju ili televiziji ne bi trebalo smatrati tehničkim promidžbenim materijalima.
- (25) Ne dovodeći u pitanje obveze država članica u pogledu nadzora tržišta ili obvezu dobavljača da provjere sukladnost proizvoda, dobavljači bi trebali u bazi podataka o proizvodima elektronički staviti na raspolaganje potrebne informacije o usklađenosti proizvoda. Informacije koje su relevantne za potrošače i distributere trebalo bi učiniti javno dostupnima u dijelu baze podataka o proizvodima dostupnom javnosti. Te bi informacije trebalo učiniti javno dostupnima kao otvorene podatke da bi se dizajnerima mobilnih aplikacija i alata za usporedbu dala mogućnost da ih upotrebljavaju. Jednostavan izravan pristup dijelu baze podataka o proizvodima dostupnom javnosti trebalo bi olakšati alatima usmjerenima na korisnike koji su navedeni na tiskanoj oznaci gume, kao što je dinamični kod za brzi odgovor (kod QR).
- (26) Dio baze podataka o proizvodima koji se odnosi na usklađenost trebao bi podlijegati strogim pravilima o zaštiti podataka. Potrebne posebne dijelove tehničke dokumentacije u dijelu baze podataka o proizvodima koji se odnosi na usklađenost trebalo bi učiniti dostupnima i tijelima za nadzor tržišta i Komisiji. Ako su tehničke informacije previše osjetljive da bi ih se uključilo u kategoriju tehničke dokumentacije, tijela za nadzor tržišta trebala bi imati pristup tim informacijama kada je to potrebno u skladu s obvezom suradnje dobavljača ili tako što će dobavljači dobrovoljno učiniti dodatne dijelove tehničke dokumentacije u bazu podataka o proizvodima.
- (27) Prodaja guma putem internetskih prodajnih platformi u porastu je u odnosu na izravnu kupnju od dobavljača. Stoga bi pružatelji usluga smještaja informacija na poslužitelju trebali omogućiti prikazivanje oznake gume i informacijskog lista proizvoda koje je dostavio dobavljač blizu prikaza cijene. Pružatelji usluga smještaja informacija na poslužitelju trebali bi obavijestiti distributera o obvezi prikazivanja oznake gume i informacijskog lista proizvoda, ali ne bi trebali biti odgovorni za točnost ili sadržaj te oznake gume ili tog informacijskog lista proizvoda. Obveze nametnute pružateljima usluga smještaja informacija na poslužitelju na temelju ove Uredbe trebale bi i dalje biti ograničene na ono što je razumno te ne bi trebale predstavljati opću obvezu praćenja informacija koje pohranjuju ili aktivnog traženja činjenica ili okolnosti koje ukazuju na aktivnosti koje nisu u skladu sa zahtjevima ove Uredbe. Međutim, člankom 14. stavkom 1. Direktive 2000/31/EZ Europskog parlamenta i Vijeća⁽¹⁰⁾ zahtijeva se od pružatelja usluga smještaja informacija na poslužitelju koji žele iskoristiti izuzeće od odgovornosti sadržano u toj odredbi da djeluju žurno da bi uklonili informacije koje pohranjuju na zahtjev primatelja njihovih usluga ako takve informacije nisu u skladu sa zahtjevima ove Uredbe, kao što su informacije koje se odnose na oznake gume ili informacijski list proizvoda koji nedostaju, koji su nepotpuni ili netočni, ili da bi onemogućili pristup takvim informacijama. Pružatelji usluga smještaja informacija na poslužitelju trebali bi to učiniti čim steknu stvarno znanje o takvim informacijama ili, kada je riječ o zahtjevima za naknadu štete, čim saznaju za takve informacije, na primjer, putem posebnih informacija koje je pružilo tijelo za nadzor tržišta. Dobavljači koji izravno prodaju krajnjim korisnicima putem vlastitih internetskih stranica podliježu istim obvezama u pogledu prodaje na daljinu kao distributeri.
- (28) Otpor kotrljanja, prijanjanje na mokroj podlozi, vanjsku buku kotrljanja i druge parametre trebalo bi mjeriti u skladu s pouzdanim, točnim i ponovljivim metodama kojima se uzimaju u obzir općepriznate najsuvremenije metode mjerenja i izračuna. Koliko god je to moguće, takve bi metode trebale odražavati ponašanje prosječnog potrošača i biti otporne kako odvratile i od namjernog i od nenamjernog zaobilaženja. Oznake gume trebale bi odražavati usporednu učinkovitost guma u stvarnoj uporabi, unutar ograničenja koja proizlaze iz potrebe za pouzdanim, točnim i ponovljivim laboratorijskim ispitivanjem, da bi se krajnjim korisnicima omogućila usporedba različitih guma te ograničili troškovi ispitivanja za proizvođače.

⁽¹⁰⁾ Direktiva 2000/31/EZ Europskog parlamenta i Vijeća od 8. lipnja 2000. o određenim pravnim aspektima usluga informacijskog društva na unutarnjem tržištu, posebno elektroničke trgovine (Direktiva o elektroničkoj trgovini) (SL L 178, 17.7.2000., str. 1.).

- (29) Ako imaju dovoljno razloga vjerovati da dobavljač nije osigurao točnost oznake gume te da bi ojačala povjerenje potrošača, nacionalna tijela definirana u članku 3. točki 37. Uredbe (EU) 2018/858 Europskog parlamenta i Vijeća ⁽¹¹⁾ trebala bi provjeriti odgovaraju li razredi za otpor kotrljanja, prijanjanja na mokroj podlozi i vanjsku buku kotrljanja prikazani na oznaci gume, kao i piktogrami za druge parametre dokumentaciji koju je dobavljač dostavio na osnovi rezultata ispitivanja i izračunâ. Takve se provjere mogu provoditi tijekom postupka homologacije tipa i ne iziskuju nužno provedbu fizičkog ispitivanja gume.
- (30) Usklađenost dobavljača, trgovaca na veliko, trgovaca i drugih distributera s odredbama o označivanju guma ključna je da bi se osigurali jednaki uvjeti u Uniji. Države članice trebale bi stoga pratiti tu usklađenost s pomoću redovitih *ex-post* kontrola i nadzora tržišta u skladu s Uredbom (EU) 2019/1020 Europskog parlamenta i Vijeća ⁽¹²⁾.
- (31) Da bi se olakšalo praćenje usklađenosti, krajnjim korisnicima ponudio koristan alat te distributerima omogućili dodatni načini za primanje informacijskih listova proizvoda, gume bi trebalo uvrstiti u bazu podataka o proizvodima uspostavljenu na temelju Uredbe (EU) 2017/1369. Tu uredbu trebalo bi stoga na odgovarajući način izmijeniti.
- (32) Da bi krajnji korisnici imali povjerenje u oznaku gume, ne bi trebale biti dopuštene druge oznake koje u velikoj mjeri sličie oznaci gume. Iz istog razloga ne bi trebale biti dopuštene ni druge oznake, znakovi, simboli ili natpisi koji bi mogli zavarati ili zbuniti krajnje korisnike u pogledu parametara koji su obuhvaćeni oznakom gume.
- (33) Sankcije koje se primjenjuju na kršenja ove Uredbe i delegiranih akata donesenih na temelju ove Uredbe trebale bi biti učinkovite, proporcionalne i odvraćajuće.
- (34) Da bi se promicali energetska učinkovitost, ublažavanje klimatskih promjena, sigurnost na cestama i zaštita okoliša, države članice trebale bi moći stvoriti poticaje za uporabu energetski učinkovitih i sigurnih guma. Države članice slobodno odlučuju o naravi tih poticaja. Ti poticaji trebali bi biti u skladu s pravilima Unije o državnim potporama i ne bi trebali predstavljati neopravdane tržišne prepreke. Ovom se Uredbom ne dovodi u pitanje ishod eventualnih postupaka u vezi s državnim potporama koji se u odnosu na takve poticaje mogu pokrenuti u skladu s člancima 107. i 108. Ugovora o funkcioniranju Europske unije (UFEU).
- (35) Da bi se izmijenili sadržaj i format oznake gume, uveli zahtjevi u pogledu obnovljenih guma, abrazije guma i kilometraže, a prilozi prilagodili tehnološkom napretku, Komisiji bi trebalo delegirati ovlast za donošenje akata u skladu s člankom 290. UFEU-a. Posebno je važno da Komisija tijekom svojeg pripremnog rada provede odgovarajuća savjetovanja, uključujući ona na razini stručnjaka, te da se ta savjetovanja provedu u skladu s načelima utvrđenima u Međuinstitucijskom sporazumu o boljoj izradi zakonodavstva od 13. travnja 2016. ⁽¹³⁾. Osobito, s ciljem osiguravanja ravnopravnog sudjelovanja u pripremi delegiranih akata, Europski parlament i Vijeće primaju sve dokumente istodobno kada i stručnjaci iz država članica te njihovi stručnjaci sustavno imaju pristup sastancima stručnih skupina Komisije koji se odnose na pripremu delegiranih akata.
- (36) Čim pouzdane, točne i ponovljive metode za ispitivanje i mjerenje abrazije guma i kilometraže postanu dostupne, Komisija bi trebala procijeniti izvedivost dodavanja informacija o abraziji guma i kilometraži na oznaku gume. Prilikom predlaganja delegiranog akta radi dodavanja abrazije guma i kilometraže na oznaku gume, Komisija bi trebala uzeti u obzir tu procjenu te bi trebala blisko surađivati s industrijom, relevantnim organizacijama za normizaciju, kao što su Europski odbor za normizaciju (CEN), Gospodarska komisija Ujedinjenih naroda za Europu (UNECE) ili Međunarodna organizacija za normizaciju (ISO), te s predstavnicima drugih dionika zainteresiranih za razvoj prikladnih metoda ispitivanja. Informacije o abraziji guma i kilometraži trebale bi biti nedvosmislene i ne bi trebale negativno utjecati na jasnu razumljivost i djelotvornost oznake gume u cjelini za krajnje korisnike. Tim bi se informacijama krajnjim korisnicima također omogućilo da donesu informiranu odluku o gumama, njihovu vijeku trajanja i nehotičnom ispuštanju mikroplastike. To bi doprinijelo zaštiti okoliša, a krajnjim korisnicima istodobno omogućilo da procijene troškove uporabe guma tijekom duljeg razdoblja.

⁽¹¹⁾ Uredba (EU) 2018/858 Europskog parlamenta i Vijeća od 30. svibnja 2018. o homologaciji i nadzoru tržišta motornih vozila i njihovih prikolica te sustavâ, sastavnih dijelova i zasebnih tehničkih jedinica namijenjenih za takva vozila, o izmjeni uredaba (EZ) br. 715/2007 i (EZ) br. 595/2009 te o stavljanju izvan snage Direktive 2007/46/EZ (SL L 151, 14.6.2018., str. 1.).

⁽¹²⁾ Uredba (EU) 2019/1020 Europskog parlamenta i Vijeća od 20. lipnja 2019. o nadzoru tržišta i sukladnosti proizvoda i o izmjeni Direktive 2004/42/EZ i uredbi (EZ) br. 765/2008 i (EU) br. 305/2011 (SL L 169, 25.6.2019., str. 1.).

⁽¹³⁾ SL L 123, 12.5.2016., str. 1.

- (37) Ne bi trebalo biti potrebno opremiti novom oznakom gume one gume koje su već stavljene na tržište prije datuma primjene ove Uredbe.
- (38) Veličina oznake gume trebala bi ostati ista kao ona utvrđena u Uredbi (EZ) br. 1222/2009. Pojediniosti u pogledu prijanjanja na snijegu i prijanjanja na ledu te kod QR-a trebalo bi uvrstiti na oznaku gume.
- (39) Komisija bi trebala provesti evaluaciju ove Uredbe. U skladu sa stavkom 22. Međuinstitucijskog sporazuma o boljoj izradi zakonodavstva od 13. travnja 2016. ta evaluacija trebala bi se temeljiti na učinkovitosti, djelotvornosti, važnosti, usklađenosti i dodanoj vrijednosti te biti temelj za procjene učinka mogućih daljnjih djelovanja.
- (40) S obzirom na to da cilj ove Uredbe, to jest poboljšanje sigurnosti, zaštite zdravlja, gospodarske i okolišne učinkovitosti cestovnog prometa pružanjem informacija krajnjim korisnicima da bi im se omogućio odabir dugotrajnijih, sigurnijih i tiših guma koje omogućuju učinkovitiju potrošnju goriva, ne mogu dostatno ostvariti države članice jer to zahtijeva usklađene informacije za krajnje korisnike, nego se oni, zbog potrebe za usklađenim regulatornim okvirom i jednakim uvjetima za proizvođače, na bolji način mogu ostvariti na razini Unije, Unija može donijeti mjere u skladu s načelom supsidijarnosti utvrđenim u članku 5. Ugovora o Europskoj uniji (UEU). Uredba ostaje odgovarajući pravni instrument jer se njome nameću jasna i detaljna pravila kojima se državama članicama onemogućuje različito prenošenje te se time osigurava viši stupanj usklađenosti u cijeloj Uniji. Usklađenim regulatornim okvirom na razini Unije umjesto na razini država članica smanjuju se troškovi dobavljača, osiguravaju jednaki uvjeti i slobodno kretanje robe na unutarnjem tržištu. U skladu s načelom proporcionalnosti utvrđenim u članku 5. UEU-a, ova Uredba ne prelazi ono što je potrebno za ostvarivanje tog cilja.
- (41) Uredbu (EZ) br. 1222/2009 trebalo bi stoga staviti izvan snage s učinkom od datuma primjene ove Uredbe,

DONIJELI SU OVU UREDBU:

Članak 1.

Predmet

Ovom se Uredbom uspostavlja okvir za pružanje usklađenih informacija o parametrima guma s pomoću označivanja da bi se krajnjim korisnicima omogućilo donošenje informirane odluke pri kupnji guma u svrhu poboljšanja sigurnosti, zaštite zdravlja te gospodarske i okolišne učinkovitosti cestovnog prometa promicanjem dugotrajnih i sigurnih guma koje omogućuju učinkovitu potrošnju goriva i niske razine buke.

Članak 2.

Područje primjene

1. Ova se Uredba primjenjuje na gume razreda C1, gume razreda C2 i gume razreda C3 koje se stavljaju na tržište.

Zahtjevi u pogledu obnovljenih guma primjenjuju se čim prikladna metoda ispitivanja za mjerenje učinkovitosti takvih guma postane dostupna u skladu s člankom 13.

2. Ova se Uredba ne primjenjuje na:

- (a) terenske profesionalne gume;
- (b) gume dizajnirane za ugradnju samo na vozila prvi put registrirana prije 1. listopada 1990.;
- (c) rezervne gume za privremenu uporabu tipa T;
- (d) gume kategorije brzine manje od 80 km/h;
- (e) gume čiji nazivni promjer naplatka ne prelazi 254 mm ili iznosi 635 mm ili više;
- (f) gume opremljene dodatnim napravama za povećavanje prionjivosti, poput guma s čavlima;
- (g) gume dizajnirane za ugradnju samo na vozila predviđena isključivo za utrke;
- (h) rabljene gume, osim ako su takve gume uvezene iz treće zemlje.

Članak 3.

Definicije

Za potrebe ove Uredbe primjenjuju se sljedeće definicije:

1. „gume razreda C1”, „gume razreda C2” i „gume razreda C3” znači gume koje pripadaju odgovarajućim razredima utvrđenima u članku 8. stavku 1. Uredbe (EZ) br. 661/2009;
2. „obnovljena guma” znači rabljena guma koja je obnovljena zamjenom istrošenoga gaznog sloja novim materijalom;
3. „rezervna guma za privremenu uporabu tipa T” znači rezervna guma za privremenu uporabu dizajnirana za uporabu pri višem tlaku zraka nego obične i ojačane gume;
4. „terenska profesionalna guma” znači guma za posebnu uporabu koja se upotrebljava ponajprije u teškim terenskim uvjetima;
5. „oznaka gume” znači grafički dijagram, u tiskanom ili elektroničkom obliku, među ostalim u obliku naljepnice, koji sadržava simbole u svrhu pružanja informacija krajnjim korisnicima o učinkovitosti gume ili serije guma u odnosu na parametre navedene u Prilogu I;
6. „prodajno mjesto” znači lokacija gdje se gume izlažu ili pohranjuju te nude za prodaju, među ostalim, autosaloni u kojima se gume koje nisu ugrađene na vozila nude za prodaju krajnjim korisnicima;
7. „tehnički promidžbeni materijal” znači dokumentacija, u tiskanom ili elektroničkom obliku, koju izrađuje dobavljač radi dopunjavanja oglasnih materijala informacijama navedenima u Prilogu IV.;
8. „informacijski list proizvoda” znači standardni dokument koji sadržava informacije navedene u Prilogu III. i koji je u tiskanom ili elektroničkom obliku;
9. „tehnička dokumentacija” znači dokumentacija koja je dovoljna da se tijelima za nadzor tržišta omogući procjena točnosti oznake gume i informacijskog lista proizvoda, uključujući informacije navedene u točki 2. Priloga VII.;
10. „baza podataka o proizvodima” znači baza podataka o proizvodima uspostavljena na temelju članka 12. Uredbe (EU) 2017/1369;
11. „prodaja na daljinu” znači ponuda za prodaju, najam ili kupnju uz obročnu otplatu putem poštanske narudžbe, kataloga, interneta, telemarketinga ili bilo koje druge metode pri kojoj se ne može očekivati da potencijalni krajnji korisnik vidi izloženu gumu;
12. „proizvođač” znači proizvođač kako je definiran u članku 3. točki 8. Uredbe (EU) 2019/1020;
13. „uvoznik” znači uvoznik kako je definiran u članku 3. točki 9. Uredbe (EU) 2019/1020;
14. „ovlašteni zastupnik” znači fizička ili pravna osoba s poslovnim nastanom u Uniji koju je proizvođač pisanim putem ovlastio da djeluje u ime proizvođača u odnosu na posebne zadaće s obzirom na obveze proizvođača u skladu sa zahtjevima ove Uredbe;
15. „dobavljač” znači proizvođač s poslovnim nastanom u Uniji, ovlašteni zastupnik proizvođača koji nema poslovni nastan u Uniji, ili uvoznik, koji proizvod stavlja na tržište Unije;
16. „distributer” znači fizička ili pravna osoba u opskrbnom lancu koja nije dobavljač i koja stavlja proizvod na raspolaganje na tržištu;
17. „stavljanje na raspolaganje na tržištu” znači stavljanje na raspolaganje na tržištu kako je definirano u članku 3. točki 1. Uredbe (EU) 2019/1020;
18. „stavljanje na tržište” znači stavljanje na tržište kako je definirano u članku 3. točki 2. Uredbe (EU) 2019/1020;
19. „krajnji korisnik” znači potrošač, upravitelj voznog parka ili poduzeće za cestovni promet koji kupuju ili za koje se očekuje da će kupiti gumu;
20. „parametar” znači značajka gume koja ima znatan učinak na okoliš, sigurnost na cestama ili zdravlje tijekom uporabe gume, kao što su abrazija gume, kilometraža, otpor kotrljanja, prianjanje na mokroj podlozi, vanjska buka kotrljanja, prianjanje na snijegu ili prianjanje na ledu;
21. „tip gume” znači verzija gume za koju su tehničke značajke na oznaci gume, informacijskom listu proizvoda i oznaci tipa gume iste za sve jedinice te verzije;
22. „dopušteno odstupanje pri provjeri” znači najveće dopušteno odstupanje između rezultata mjerenja i izračuna pri provjerama koje provode tijela za nadzor tržišta ili koje se provode u njihovo ime i vrijednosti prijavljenih ili objavljenih parametara, odražavajući odstupanje koje proizlazi iz razlika među laboratorijima;

23. „identifikacijska oznaka tipa gume” znači kod, obično alfanumerički, kojim se određeni tip gume razlikuje od drugih tipova guma koji imaju isti trgovački naziv ili isti žig kao trgovački naziv ili žig dobavljača;
24. „ekvivalentni tip gume” znači tip gume koji stavlja na tržište isti dobavljač kao i drugi tip gume s različitom identifikacijskom oznakom tipa gume i koji ima iste tehničke značajke koje su relevantne za oznaku gume i isti informacijski list proizvoda.

Članak 4.

Obveze dobavljača guma

1. Dobavljači osiguravaju da su uz gume razreda C1, gume razreda C2 i gume razreda C3 koje se stavljaju na tržište besplatno priloženi:

- (a) za svaku pojedinačnu gumu, oznaka gume, u obliku naljepnice, koja je u skladu sa zahtjevima navedenima u Prilogu II., u kojoj se navode informacije i razred za svaki od parametara navedenih u Prilogu I., te informacijski list proizvoda; ili
- (b) za svaku seriju s jednom ili više istovjetnih guma, tiskana oznaka gume koja je u skladu sa zahtjevima navedenima u Prilogu II., u kojoj se navode informacije i razred za svaki od parametara navedenih u Prilogu I., te informacijski list proizvoda.

2. Kada je riječ o gumama koje se prodaju ili nude za prodaju na daljinu, dobavljači osiguravaju da je oznaka gume prikazana blizu prikaza cijene i da se informacijskom listu proizvoda može pristupiti, među ostalim, na zahtjev krajnjeg korisnika, u tiskanom obliku. Oznaka gume mora biti toliko velika da je jasno vidljiva i čitljiva te po veličini mora biti razmjerna veličini utvrđenoj u točki 2.1. Priloga II.

Kada je riječ o gumama koje se prodaju ili nude za prodaju na internetu, dobavljači mogu oznaku gume za određeni tip gume učiniti dostupnom u ugniježđenom prikazu (*nested display*).

3. Dobavljači osiguravaju da je oznaka gume pokazana na svakom vizualnom oglasu za određeni tip gume. Ako vizualni oglas prikazuje cijenu tog tipa gume, oznaka gume prikazuje se blizu prikaza cijene.

Kada je riječ o vizualnim oglasima na internetu, dobavljači mogu oznaku gume učiniti dostupnom u ugniježđenom prikazu.

4. Dobavljači osiguravaju da je u svakom tehničkom promidžbenom materijalu za određeni tip gume prikazana oznaka gume tog tipa gume i da taj tehnički promidžbeni materijal uključuje informacije navedene u Prilogu IV.

5. Dobavljači dostavljaju relevantnom nacionalnom tijelu, kako je definirano u članku 3. točki 37. Uredbe (EU) 2018/858, vrijednosti koje se upotrebljavaju za određivanje povezanih razreda i sve dodatne informacije o učinkovitosti koje dobavljač navede na oznaci gume tipova guma u skladu s Prilogom I. ovoj Uredbi, kao i oznaku gume koja je u skladu sa zahtjevima navedenima u Prilogu II. ovoj Uredbi. Te informacije dostavljaju se relevantnom nacionalnom tijelu na temelju članka 5. stavaka 1. i 2. ove Uredbe prije stavljanja na tržište dotičnih tipova guma, tako da to tijelo može provjeriti točnost oznake gume.

6. Dobavljači osiguravaju točnost oznaka gume i informacijskih listova proizvoda koje dostavljaju.

7. Dobavljači mogu, na zahtjev, učiniti tehničku dokumentaciju dostupnom tijelima država članica koja nisu navedena u stavku 5. ili relevantnim nacionalnim akreditiranim tijelima.

8. Dobavljači surađuju s tijelima za nadzor tržišta i odmah poduzimaju, na vlastitu inicijativu ili kada to od njih zahtijevaju tijela za nadzor tržišta, mjere za ispravljanje svakog slučaja neusklađenosti s ovom Uredbom za koji su odgovorni.

9. Dobavljači ne smiju dostavljati niti prikazivati druge oznake, znakove, simbole ili natpise koji nisu u skladu s ovom Uredbom i za koje je vjerojatno da bi zavarali ili zbunili krajnje korisnike u pogledu parametara navedenih u Prilogu I.

10. Dobavljači ne smiju dostavljati niti prikazivati oznake koje u velikoj mjeri slične oznaci gume predviđenoj ovom Uredbom.

Članak 5.

Obveze dobavljača guma u odnosu na bazu podataka o proizvodima

1. Od 1. svibnja 2021. dobavljači unose u bazu podataka o proizvodima informacije navedene u Prilogu VII. prije stavljanja na tržište gume proizvedene nakon tog datuma.
2. Kada je riječ o gumama proizvedenima između 25. lipnja 2020. i 30. travnja 2021., dobavljač do 30. studenoga 2021. u bazu podataka o proizvodima unosi informacije navedene u Prilogu VII.
3. Kada je riječ o gumama stavljenima na tržište prije 25. lipnja 2020., dobavljač u bazu podataka o proizvodima može unijeti informacije navedene u Prilogu VII.
4. Sve dok informacije iz stavaka 1. i 2. ne budu unesene u bazu podataka o proizvodima, dobavljač čini dostupnom elektroničku verziju tehničke dokumentacije radi pregleda u roku od 10 radnih dana od zaprimanja zahtjeva tijela za nadzor tržišta.
5. Ako homologacijska tijela ili tijela za nadzor tržišta radi obavljanja svojih zadaća na temelju ove Uredbe trebaju druge informacije osim onih navedenih u Prilogu VII., dobavljač im na zahtjev dostavlja te informacije.
6. Guma u pogledu koje su izvršene promjene koje su relevantne za oznaku gume ili za informacijski list proizvoda smatra se novim tipom gume. Dobavljač u bazi podataka o proizvodima navodi kada je prestao stavljati na tržište jedinice određenog tipa gume.
7. Nakon što je posljednja jedinica tipa gume stavljena na tržište, dobavljač drži informacije o tom tipu gume u dijelu baze podataka o proizvodima koji se odnosi na usklađenost tijekom pet godina.

Članak 6.

Obveze distributera guma

1. Distributeri osiguravaju da:
 - (a) na prodajnom mjestu gume imaju, na jasno vidljivom mjestu, u potpunosti čitljivu oznaku gume, u obliku naljepnice, koja je u skladu sa zahtjevima navedenima u Prilogu II., koju dostavlja dobavljač u skladu s člankom 4. stavkom 1. točkom (a), te da je dostupan informacijski list proizvoda, među ostalim, na zahtjev, u tiskanom obliku; ili
 - (b) je prije prodaje gume koja je dio serije jedne gume ili više istovjetnih guma tiskana oznaka gume, koja je u skladu sa zahtjevima navedenima u Prilogu II., pokazana krajnjem korisniku i jasno prikazana blizu gume na prodajnom mjestu, te da je dostupan informacijski list proizvoda.
2. Distributeri osiguravaju da je oznaka gume pokazana na svakom vizualnom oglasu za određeni tip gume. Ako vizualni oglas prikazuje cijenu tog tipa gume, oznaka gume prikazuje se blizu prikaza cijene.

Kada je riječ o vizualnim oglasima na internetu za određeni tip gume, distributeri mogu oznaku gume učiniti dostupnom u ugniježđenom prikazu.
3. Distributeri osiguravaju da je u svakom tehničkom promidžbenom materijalu za određeni tip gume prikazana oznaka gume i da taj tehnički promidžbeni materijal uključuje informacije navedene u Prilogu IV.
4. Ako gume ponuđene na prodaju nisu vidljive krajnjem korisniku u trenutku prodaje, distributeri osiguravaju da krajnji korisnik prije prodaje dobije primjerak oznake gume.
5. Distributeri osiguravaju da je u slučaju prodaje na daljinu oznaka gume pokazana u papirnatom obliku i da krajnji korisnik može pristupiti informacijskom listu proizvoda putem besplatnih internetskih stranica i može zatražiti tiskani primjerak informacijskog lista proizvoda.
6. Distributeri koji prodaju na daljinu u obliku telemarketinga obavješćuju krajnje korisnike o razredima za svaki od parametara na oznaci gume te obavješćuju krajnje korisnike o tome da mogu pristupiti oznaci gume i informacijskom listu proizvoda putem besplatnih internetskih stranica i zatražiti tiskani primjerak.
7. Kada je riječ o gumama koje se prodaju ili nude za prodaju na internetu, distributeri osiguravaju da je oznaka gume prikazana blizu prikaza cijene i da se može pristupiti informacijskom listu proizvoda. Oznaka gume mora biti toliko velika da je jasno vidljiva i čitljiva te po veličini mora biti razmjerna veličini utvrđenoj u točki 2.1. Priloga II.

Distributeri oznaku gume mogu za određeni tip gume učiniti dostupnom u ugniježđenom prikazu.

Članak 7.

Obveze dobavljača vozila i distributera vozila

Ako krajnji korisnici namjeravaju nabaviti novo vozilo, dobavljači vozila i distributeri vozila takvim krajnjim korisnicima, prije prodaje, dostavljaju oznaku gume za gume koje su ponuđene s vozilom ili ugrađene na vozilo i sav relevantan tehnički promidžbeni materijal te osiguravaju da je informacijski list proizvoda dostupan.

Članak 8.

Obveze pružatelja usluga smještaja informacija na poslužitelju

Ako pružatelj usluga, kako je naveden u članku 14. Direktive 2000/31/EZ, omogućuje prodaju guma na svojim internetskim stranicama, taj pružatelj usluga mora omogućiti prikazivanje oznake gume i informacijskog lista proizvoda koje je dostavio dobavljač blizu prikaza cijene i obavijestiti distributera o obvezi prikazivanja oznake gume i informacijskog lista proizvoda.

Članak 9.

Metode ispitivanja i mjerenja

Informacije koje se moraju pružiti na temelju članka 4., 6. i 7. o parametrima navedenima na oznaci gume dobivaju se u skladu s metodama ispitivanja iz Priloga I. i postupkom usklađivanja laboratorija iz Priloga V.

Članak 10.

Postupak provjere

Za svaki od parametara navedenih u Prilogu I. države članice primjenjuju postupak provjere naveden u Prilogu VI. kada procjenjuju sukladnost deklariranih razreda s ovom Uredbom.

Članak 11.

Obveze država članica

1. Države članice na svojem državnom području ne smiju sprečavati stavljanje na tržište ni puštanje u rad guma koje su u skladu s ovom Uredbom.
2. Ako države članice pružaju poticaje za gume, takvi poticaji moraju biti usmjereni samo na gume razreda A ili gume razreda B u pogledu otpora kotrljanja ili prianjanja na mokroj podlozi u smislu dijela A odnosno B Priloga I. Oporezivanje i fiskalne mjere ne čine poticaje za potrebe ove Uredbe.
3. Ne dovodeći u pitanje Uredbu (EU) 2019/1020, ako relevantno nacionalno tijelo kako je definirano u članku 3. točki 37. Uredbe (EU) 2018/858 ima dovoljno razloga vjerovati da dobavljač nije osigurao točnost oznake gume u skladu s člankom 4. stavkom 6. ove Uredbe, ono provjerava odgovaraju li razredi i sve dodatne informacije o učinkovitosti deklarirane na oznaci gume vrijednostima i dokumentaciji koje je dostavio dobavljač u skladu s člankom 4. stavkom 5. ove Uredbe.
4. U skladu s Uredbom (EU) 2019/1020 države članice osiguravaju da nacionalna tijela za nadzor tržišta uspostave sustav rutinskih i *ad hoc* inspekcijskih pregleda prodajnih mjesta za potrebe osiguravanja usklađenosti s ovom Uredbom.
5. Države članice utvrđuju pravila o sankcijama i mehanizmima za izvršavanje koji se primjenjuju na kršenja ove Uredbe i delegiranih akata donesenih na temelju ove Uredbe i poduzimaju sve potrebne mjere radi osiguranja njihove provedbe. Predviđene sankcije moraju biti učinkovite, proporcionalne i odvraćajuće. Države članice do 1. svibnja 2021. obavješćuju Komisiju o tim pravilima i tim mjerama o kojima Komisija nije bila prethodno obaviještena te je bez odgode obavješćuju o svim naknadnim izmjenama koje na njih utječu.

Članak 12.

Nadzor nad tržištem Unije i kontrola proizvoda koji ulaze na tržište Unije

1. Uredba (EU) 2019/1020 primjenjuje se na gume obuhvaćene ovom Uredbom i relevantnim delegiranim i provedbenim aktima donesenima na temelju ove Uredbe.
2. Komisija potiče i podupire suradnju i razmjenu informacija o nadzoru tržišta u vezi s označivanjem guma među tijelima država članica koja su odgovorna za nadzor tržišta ili zadužena za kontrolu guma koje ulaze na tržište Unije te između tih tijela i Komisije, osobito intenzivnijim uključivanjem skupine za administrativnu suradnju u području označivanja guma.
3. Nacionalne strategije nadzora tržišta koje su države članice sastavile na temelju članka 13. Uredbe (EU) 2019/1020 moraju uključivati mjere s ciljem osiguravanja djelotvornog izvršavanja ove Uredbe.
4. Tijela za nadzor tržišta mogu povratiti troškove pregleda dokumenata i fizičkog ispitivanja proizvoda od dobavljača u slučajevima neusklađenosti dobavljača s ovom Uredbom ili relevantnim delegiranim aktima donesenima na temelju ove Uredbe.

Članak 13.

Delegirani akti

1. Komisija je ovlaštena za donošenje delegiranih akata u skladu s člankom 14. da bi izmijenila:
 - (a) Prilog II. s obzirom na sadržaj i format oznake gume;
 - (b) dijelove D i E Priloga I. te priloge II., III., IV., V., VI. i VII. prilagodbom vrijednosti, metoda izračuna i zahtjeva navedenih u njima tehnološkom napretku.
2. Komisija do 26. lipnja 2022. donosi delegirane akte u skladu s člankom 14. da bi se ova Uredba dopunila uvođenjem u priloge novih zahtjeva u pogledu obavješćivanja u vezi s obnovljenim gumama, pod uvjetom da je dostupna odgovarajuća metoda ispitivanja.
3. Komisija je također ovlaštena za donošenje delegiranih akata u skladu s člankom 14. kako bi se parametri ili zahtjevi u pogledu obavješćivanja u vezi s abrazijom guma i kilometražom uključili čim pouzdane, točne i ponovljive metode za ispitivanje i mjerenje abrazije guma i kilometraže, koje mogu upotrebljavati europske ili međunarodne organizacije za normizaciju, postanu dostupne te ako su ispunjeni sljedeći uvjeti:
 - (a) Komisija je provela temeljitu procjenu učinka; i
 - (b) Komisija je provela odgovarajuće savjetovanje s relevantnim dionicima.
4. Prema potrebi, Komisija prilikom pripreme delegiranih akata s predstavnicima skupina kupaca u Uniji ispituje sadržaj i format oznaka gume da bi se osiguralo da su oznake gume jasno razumljive te objavljuje rezultate.

Članak 14.

Izvršavanje delegiranja ovlasti

1. Ovlast za donošenje delegiranih akata dodjeljuje se Komisiji podložno uvjetima utvrđenima u ovom članku.
2. Ovlast za donošenje delegiranih akata iz članka 13. dodjeljuje se Komisiji na razdoblje od pet godina počevši od 25. lipnja 2020. Komisija izrađuje izvješće o delegiranju ovlasti najkasnije devet mjeseci prije kraja razdoblja od pet godina. Delegiranje ovlasti prešutno se produljuje za razdoblja jednakog trajanja, osim ako se Europski parlament ili Vijeće tom produljenju usprotive najkasnije tri mjeseca prije kraja svakog razdoblja.
3. Europski parlament ili Vijeće u svakom trenutku mogu opozvati delegiranje ovlasti iz članka 13. Odlukom o opozivu prekida se delegiranje ovlasti koje je u njoj navedeno. Opoziv počinje proizvoditi učinke sljedećeg dana od dana objave spomenute odluke u *Službenom listu Europske unije* ili na kasniji dan naveden u spomenutoj odluci. On ne utječe na valjanost delegiranih akata koji su već na snazi.

4. Prije donošenja delegiranog akta Komisija se savjetuje sa stručnjacima koje je imenovala svaka država članica u skladu s načelima utvrđenima u Međuinstitucijskom sporazumu o boljoj izradi zakonodavstva od 13. travnja 2016.
5. Čim donese delegirani akt, Komisija ga istodobno priopćuje Europskom parlamentu i Vijeću.
6. Delegirani akt donesen na temelju članka 13. stupa na snagu samo ako ni Europski parlament ni Vijeće u roku od dva mjeseca od priopćenja tog akta Europskom parlamentu i Vijeću na njega ne podnesu nikakav prigovor ili ako su prije isteka tog roka i Europski parlament i Vijeće obavijestili Komisiju da neće podnijeti prigovore. Taj se rok produljuje za dva mjeseca na inicijativu Europskog parlamenta ili Vijeća.

Članak 15.

Evaluacija i izvješće

Komisija do 1. lipnja 2025. provodi evaluaciju ove Uredbe i podnosi izvješće Europskom parlamentu, Vijeću i Europskom gospodarskom i socijalnom odboru.

U tom se izvješću procjenjuje koliko su djelotvorno ovom Uredbom te delegiranim aktima donesenima na temelju ove Uredbe krajnji korisnici potaknuti na odabir učinkovitijih guma, uzimajući u obzir učinak ove Uredbe i delegiranih akata donesenih na temelju ove Uredbe na poduzeća, potrošnju goriva, sigurnost, emisije stakleničkih plinova, razinu svijesti potrošača i aktivnosti nadzora tržišta. U izvješću se također procjenjuju troškovi i koristi obvezne neovisne provjere informacija navedenih na oznaci gume koju provodi treća strana, pri čemu se uzima u obzir iskustvo stečeno u pogledu šireg okvira predviđenog u Uredbi (EZ) br. 661/2009.

Članak 16.

Izmjena Uredbe (EU) 2017/1369

U članku 12. stavku 2. Uredbe (EU) 2017/1369 točka (a) zamjenjuje se sljedećim:

„(a) potporu tijelima za nadzor tržišta u obavljanju njihovih zadaća na temelju ove Uredbe i relevantnih delegiranih akata, što uključuje njihovo izvršavanje, te na temelju Uredbe (EU) 2020/740 Europskog parlamenta i Vijeća (*).

(* Uredba (EU) 2020/740 Europskog parlamenta i Vijeća od 25. svibnja 2020. o označavanju guma s obzirom na učinkovitost potrošnje goriva i druge parametre, izmjeni Uredbe (EU) 2017/1369 i stavljanju izvan snage Uredbe (EZ) br. 1222/2009 (SL L 177, 5.6.2020., str. 1.).”.

Članak 17.

Stavljanje izvan snage Uredbe (EZ) br. 1222/2009

Uredba (EZ) br. 1222/2009 stavlja se izvan snage s učinkom od 1. svibnja 2021.

Upućivanja na uredbu stavljenju izvan snage smatraju se upućivanjima na ovu Uredbu i čitaju se u skladu s korelacijskom tablicom iz Priloga VIII. ovoj Uredbi.

Članak 18.

Stupanje na snagu

Ova Uredba stupa na snagu dvadesetog dana od dana objave u *Službenom listu Europske unije*.

Primjenjuje se od 1. svibnja 2021.

Ova je Uredba u cijelosti obvezujuća i izravno se primjenjuje u svim državama članicama.

Sastavljeno u Bruxellesu 25. svibnja 2020.

Za Europski parlament

Predsjednik

D. M. SASSOLI

Za Vijeće

Predsjednica

A. METELKO-ZGOMBIĆ

PRILOG I.

ISPITIVANJE, RAZVRSTAVANJE I MJERENJE PARAMETARA GUMA

Dio A: razredi učinkovitosti potrošnje goriva i koeficijent otpora kotrljanja

Razred učinkovitosti potrošnje goriva određuje se i prikazuje na oznaci gume na temelju koeficijenta otpora kotrljanja (RRC u N/kN) prema rasponu od „A” do „E”, navedenom u donjoj tablici, te se mjeri u skladu s Prilogom 6. Pravilniku UNECE-a br. 117 i usklađuje u skladu s postupkom usklađivanja laboratorija navedenim u Prilogu V.

Ako tip gume ne pripada samo jednom razredu gume (npr. C1 i C2), za određivanje razreda učinkovitosti potrošnje goriva tog tipa gume upotrebljava se raspon razvrstavanja koji se primjenjuje na najviši razred gume (npr. C2, a ne C1).

	Gume razreda C1	Gume razreda C2	Gume razreda C3
Razred učinkovitosti potrošnje goriva	RRC in N/kN	RRC in N/kN	RRC in N/kN
A	$RRC \leq 6,5$	$RRC \leq 5,5$	$RRC \leq 4,0$
B	$6,6 \leq RRC \leq 7,7$	$5,6 \leq RRC \leq 6,7$	$4,1 \leq RRC \leq 5,0$
C	$7,8 \leq RRC \leq 9,0$	$6,8 \leq RRC \leq 8,0$	$5,1 \leq RRC \leq 6,0$
D	$9,1 \leq RRC \leq 10,5$	$8,1 \leq RRC \leq 9,0$	$6,1 \leq RRC \leq 7,0$
E	$RRC \geq 10,6$	$RRC \geq 9,1$	$RRC \geq 7,1$

Dio B: razredi prianjanja na mokroj podlozi

1. Razred prianjanja na mokroj podlozi određuje se i prikazuje na oznaci gume na temelju indeksa prianjanja na mokroj podlozi (G) prema rasponu od „A” do „E”, navedenom u donjoj tablici, izračunava u skladu s točkom 2. i mjeri u skladu s Prilogom 5. Pravilniku UNECE-a br. 117.

2. Izračun indeksa prianjanja na mokroj podlozi (G)

$$G = G(T) - 0,03$$

pri čemu je:

$G(T)$ = indeks prianjanja na mokroj podlozi gume kandidata u jednom ispitnom ciklusu

	Gume razreda C1	Gume razreda C2	Gume razreda C3
Razred prianjanja na mokroj podlozi	G	G	G
A	$1,55 \leq G$	$1,40 \leq G$	$1,25 \leq G$
B	$1,40 \leq G \leq 1,54$	$1,25 \leq G \leq 1,39$	$1,10 \leq G \leq 1,24$
C	$1,25 \leq G \leq 1,39$	$1,10 \leq G \leq 1,24$	$0,95 \leq G \leq 1,09$
D	$1,10 \leq G \leq 1,24$	$0,95 \leq G \leq 1,09$	$0,80 \leq G \leq 0,94$
E	$G \leq 1,09$	$G \leq 0,94$	$G \leq 0,79$

Dio C: razredi i izmjerena vrijednost vanjske buke kotrljanja

Izmjerena vrijednost vanjske buke kotrljanja (N u dB(A)) navodi se u decibelima i izračunava u skladu s Prilogom 3. Pravilniku UNECE-a br. 117.

Razred vanjske buke kotrljanja određuje se i prikazuje na oznaci gume na temelju graničnih vrijednosti (LV) navedenih u dijelu C Priloga II. Uredbi (EZ) br. 661/2009 kako slijedi:

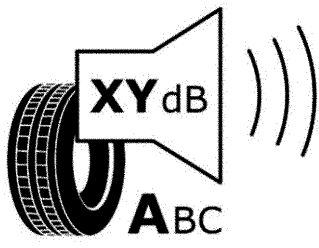
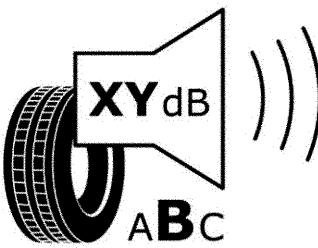
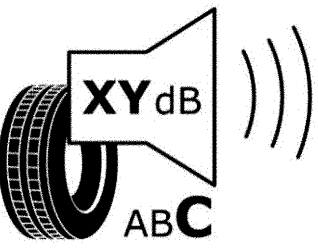
$N \leq LV - 3$	$LV - 3 < N \leq LV$	$N > LV$
		

Dio D: prijanjanje na snijegu

Učinkovitost prijanjanja na snijegu ispituje se u skladu s Prilogom 7. Pravilniku UNECE-a br. 117.

Guma koja ispunjava minimalne vrijednosti indeksa prijanjanja na snijegu, utvrđene u Pravilniku UNECE-a br. 117, klasificira se kao guma za uporabu u teškim snježnim uvjetima te se na oznaci gume navodi sljedeći piktogram.

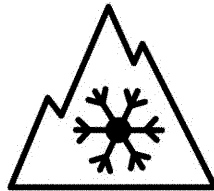

Dio E: prijanjanje na ledu

Učinkovitost prijanjanja na ledu ispituje se u skladu s pouzdanim, točnim i ponovljivim metodama, uključujući, prema potrebi, međunarodne standarde, kojima se uzimaju u obzir općepriznate najsuvremenije metode.

Na oznaci gume guma koja ispunjava relevantne minimalne vrijednosti indeksa prijanjanja na ledu navodi se sljedeći piktogram.



PRILOG II.

SADRŽAJ I FORMAT OZNAKE GUME

1. Sadržaj oznake gume

1.1. Informacije koje moraju biti navedene u gornjem dijelu oznake gume:

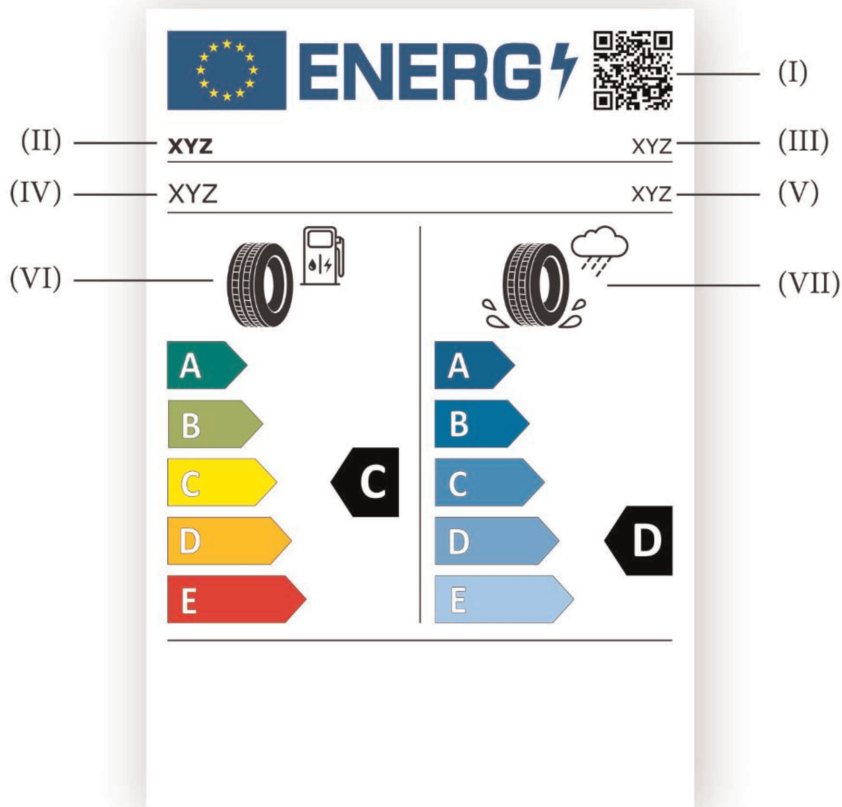

I. kod QR-a;

II. trgovački naziv ili žig dobavljača;

III. identifikacijska oznaka tipa gume;

IV. oznaka veličine gume, indeks nosivosti i oznaka brzinske kategorije, kako je navedeno u Pravilniku br. 30 Gospodarske komisije Ujedinjenih naroda za Europu (UN/ECE) ⁽¹⁾, u njegovoj najnovijoj verziji koja se primjenjuje na Uniju (Pravilnik UNECE-a br. 30) i Pravilniku br. 54 Gospodarske komisije Ujedinjenih naroda za Europu (UNECE) ⁽²⁾, u njegovoj najnovijoj verziji koja se primjenjuje na Uniju (Pravilnik UNECE-a br. 54) za gume razreda C1, gume razreda C2 i gume razreda C3, ovisno o slučaju;

V. razred gume: tj. C1, C2 ili C3;

VI. piktogram, raspon i razred učinkovitosti za učinkovitost potrošnje goriva;

⁽¹⁾ Pravilnik br. 30 Gospodarske komisije Ujedinjenih naroda za Europu (UN/ECE) — Jedinственe odredbe o homologaciji pneumatskih guma za motorna vozila i njihove prikolice (SL L 201, 30.7.2008., str. 70.).

⁽²⁾ Pravilnik br. 54 Gospodarske komisije Ujedinjenih naroda za Europu (UNECE) — Jedinственe odredbe o homologaciji pneumatskih guma za gospodarska vozila i njihove prikolice (SL L 183, 11.7.2008., str. 41.).

VII. piktogram, raspon i razred učinkovitosti za prijanjanje na mokroj podlozi.

- 1.2. Informacije koje moraju biti navedene u donjem dijelu oznake gume za sve gume osim guma koje zadovoljavaju minimalne vrijednosti indeksa prijanjanja na snijegu utvrđene u Pravilniku UNECE-a br. 117 ili relevantne minimalne vrijednosti indeksa prijanjanja na ledu ili oboje:

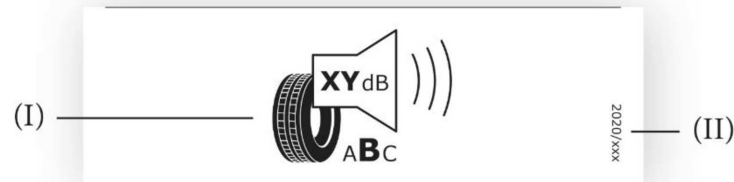

- I. piktogram, vrijednost (izražena u dB(A) i zaokružena na najbliži cijeli broj) i razred učinkovitosti za vanjsku buku kotrljanja;
- II. serijski broj ove Uredbe: „2020/740”.
- 1.3. Informacije koje moraju biti navedene u donjem dijelu oznake gume za gume koje zadovoljavaju minimalne vrijednosti indeksa prijanjanja na snijegu utvrđene u Pravilniku UNECE-a br. 117:

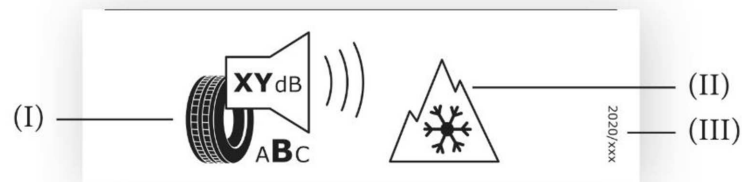

- I. piktogram, vrijednost (izražena u dB(A) i zaokružena na najbliži cijeli broj) i razred učinkovitosti za vanjsku buku kotrljanja;
- II. piktogram za prijanjanje na snijegu;
- III. serijski broj ove Uredbe: „2020/740”.
- 1.4. Informacije koje moraju biti navedene u donjem dijelu oznake gume za gume koje zadovoljavaju relevantne minimalne vrijednosti indeksa prijanjanja na ledu:

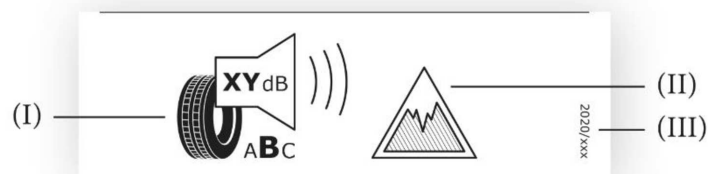

- I. piktogram, vrijednost (izražena u dB(A) i zaokružena na najbliži cijeli broj) i razred učinkovitosti za vanjsku buku kotrljanja;
- II. piktogram za prijanjanje na ledu;
- III. serijski broj ove Uredbe: „2020/740”.

- 1.5. Informacije koje moraju biti navedene u donjem dijelu oznake gume za gume koje zadovoljavaju i relevantne minimalne vrijednosti indeksa prianjanja na snijegu iz Pravilnika UNECE-a br. 117 i minimalne vrijednosti indeksa prianjanja na ledu.

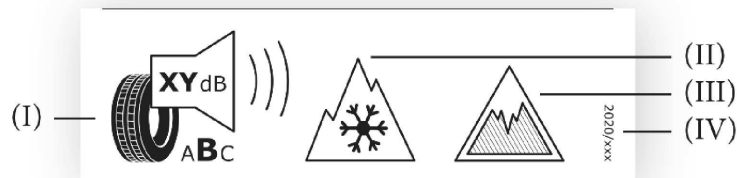

- I. piktogram, vrijednost (izražena u dB(A) i zaokružena na najbliži cijeli broj) i razred učinkovitosti za vanjsku buku kotrljanja;
- II. piktogram za prianjanje na snijegu;
- III. piktogram za prianjanje na ledu;
- IV. serijski broj ove Uredbe: „2020/740”.

2. Format oznake gume

2.1. Format gornjeg dijela oznake gume:

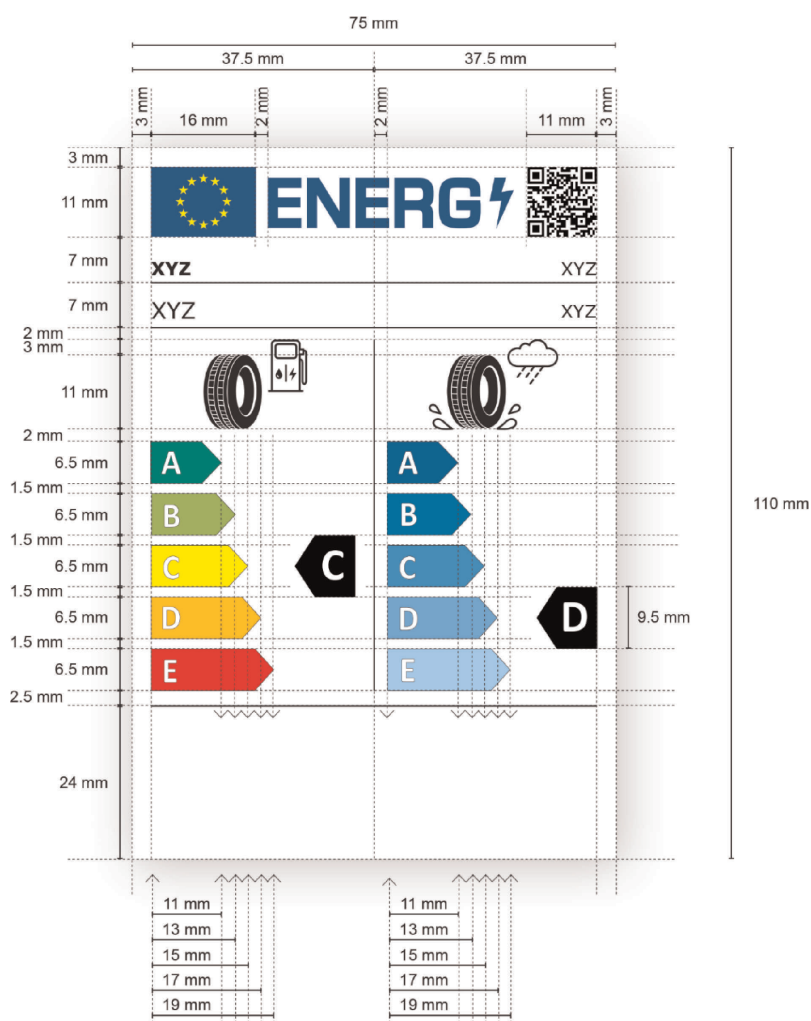

2.1.1. Format donjeg dijela oznake gume za sve gume osim guma koje zadovoljavaju minimalne vrijednosti indeksa prijanjanja na snijegu utvrđene u Pravilniku UNECE-a br. 117 ili relevantne minimalne vrijednosti indeksa prijanjanja na ledu ili oboje:

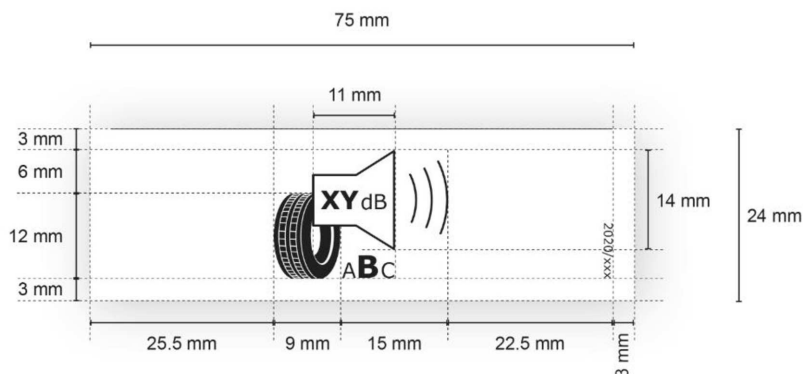

2.1.2. Format donjeg dijela oznake gume za gume koje zadovoljavaju minimalne vrijednosti indeksa prijanjanja na snijegu utvrđene u Pravilniku UNECE-a br. 117:

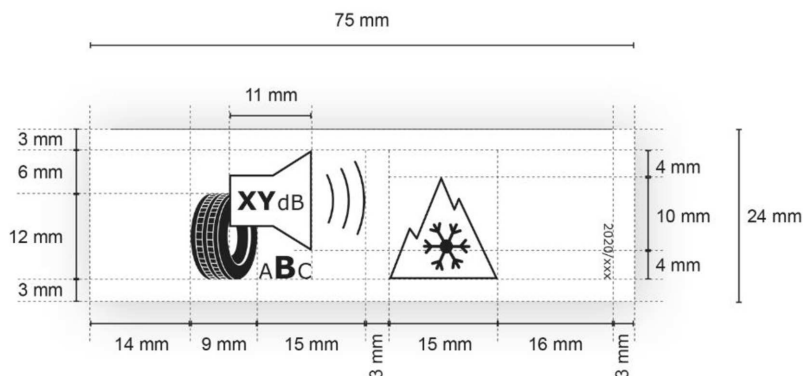

2.1.3. Format donjeg dijela oznake gume za gume koje zadovoljavaju minimalne vrijednosti indeksa prijanjanja na ledu:

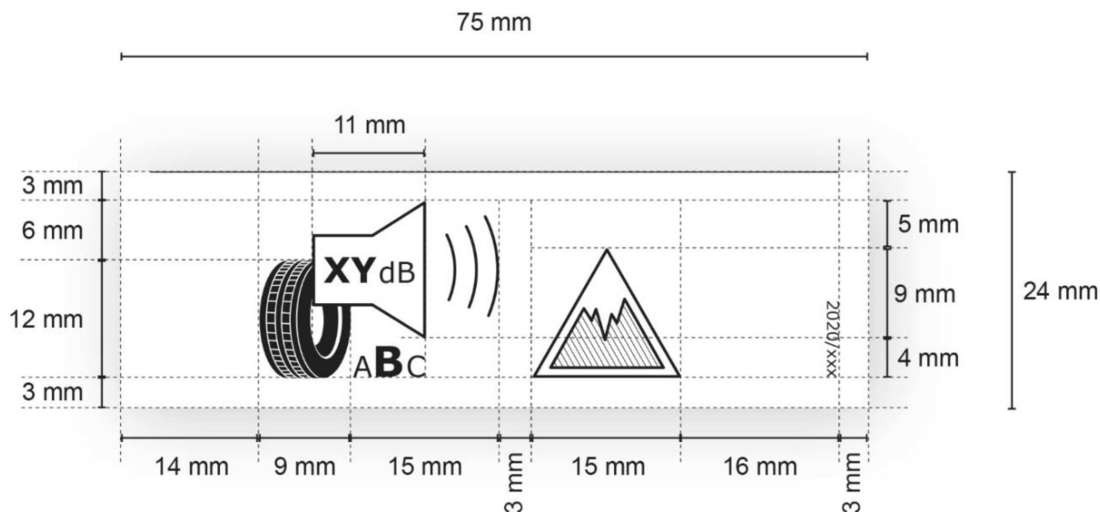

2.1.4. Format donjeg dijela oznake gume za gume koje zadovoljavaju i relevantne minimalne vrijednosti indeksa prianjanja na snijegu utvrđene u Pravilniku UNECE-a br. 117 i minimalne vrijednosti indeksa prianjanja na ledu:

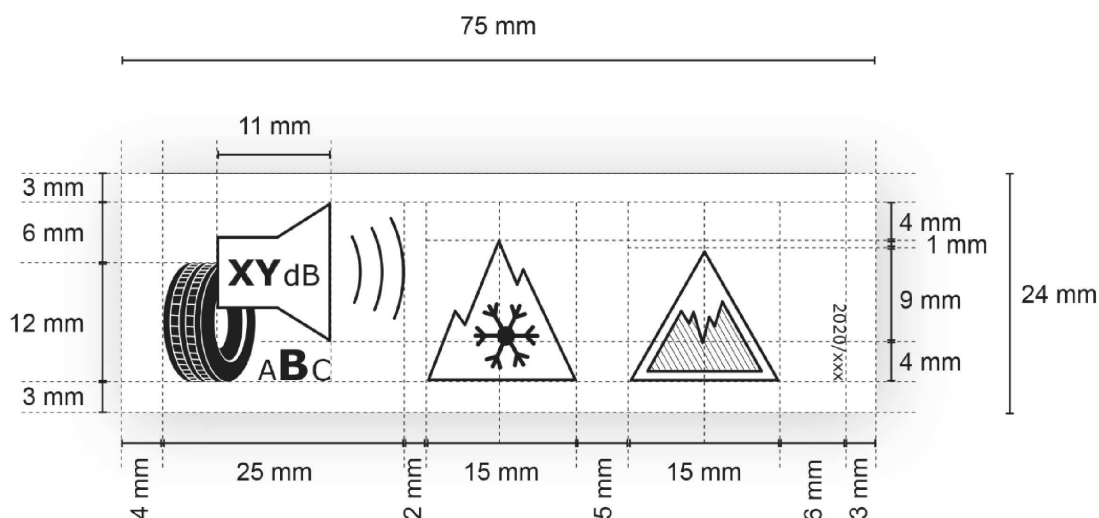

2.2. Za potrebe točke 2.1.:

- najmanja moguća veličina oznake gume: 75 mm široka i 110 mm visoka. Ako se oznaka gume tiska u većem formatu, njezin sadržaj unatoč tome mora ostati razmjern gornjim specifikacijama;
- pozadina oznake gume: 100 % bijela;
- oblik slova: Verdana i Calibri;
- dimenzije i specifikacije elemenata koji se nalaze na oznaci gume: kako su navedeni gore;
- šifre boja, pri čemu se rabe boje CMYK – cijan, magenta, žuta i crna, ispunjavaju sve sljedeće zahtjeve:
 - boje logotipa EU-a kako slijedi:
 - pozadina: 100,80,0,0;
 - zvijezde: 0,0,100,0;
 - boja logotipa za energiju: 100,80,0,0;
 - kod QR: 100 % crna;
 - trgovački naziv ili žig dobavljača: 100 % crna i u fontu Verdana Bold 7 pt;
 - identifikacijska oznaka tipa gume: 100 % crna i u fontu Verdana Regular 7 pt;
 - oznaka veličine gume, indeks nosivosti i oznaka brzinske kategorije: 100 % crna i u fontu Verdana Regular 10 pt;
 - razred gume: 100 % crna i u fontu Verdana Regular 7 pt, poravnana na desnoj strani;
 - slova oznake za raspon učinkovitosti potrošnje goriva i oznake za raspon prianjanja na mokroj podlozi: 100 % bijela i u fontu Calibri Bold 19 pt; slova su centrirana na osi 4,5 mm od lijeve strane strelica;
 - šifre boja CMYK za strelice na oznaci za učinkovitost potrošnje goriva u rasponu od A do E:
 - razred A: 100,0,100,0;
 - razred B: 45,0,100,0;
 - razred C: 0,0,100,0;
 - razred D: 0,30,100,0;
 - razred E: 0,100,100,0;

- šifre boja CMYK za strelice na oznaci za prijanjanje na mokroj podlozi u rasponu od A do E:
 - A: 100,60,0,0;
 - B: 90,40,0,0;
 - C: 65,20,0,0;
 - D: 50,10,0,0;
 - E: 30,0,0,0;
 - unutarnje razdjelne crte: debljina: 0,5 pt, boja: 100 % crna;
 - slovo razreda učinkovitosti potrošnje goriva: 100 % bijelo i u fontu Calibri Bold 33 pt. Strelice za razrede učinkovitosti potrošnje goriva i prijanjanja na mokroj podlozi te odgovarajuće strelice na oznaci za raspon od A do E postavljene su tako da su njihovi vrhovi poravnani. Slovo razreda učinkovitosti potrošnje goriva i strelica razreda prijanjanja na mokroj podlozi nalaze se u središtu pravokutnog dijela strelice koja je 100 % crna;
 - piktogram za učinkovitost potrošnje goriva: širina: 16 mm, visina: 14 mm, debljina: 1 pt, boja: 100 % crna;
 - piktogram za prijanjanje na mokroj podlozi: širina: 20 mm, visina: 14 mm, debljina: 1 pt, boja: 100 % crna;
 - piktogram za vanjsku buku kotrljanja: širina: 24 mm, visina: 18 mm, debljina: 1 pt, boja: 100 % crna. Broj decibela u zvučniku u fontu Verdana Bold 12 pt, jedinica „dB” u fontu Verdana Regular 9 pt; raspon razreda vanjske buke kotrljanja (od A do C) centriran ispod piktograma, pri čemu je slovo primjenjivog razreda vanjske buke kotrljanja u fontu Verdana Bold 16 pt, a druga slova razreda vanjske buke kotrljanja u fontu Verdana Regular 10 pt;
 - piktogram za prijanjanje na snijegu: širina: 15 mm, visina: 13 mm, debljina: 1 pt, boja: 100 % crna;
 - piktogram za prijanjanje na ledu: širina: 15 mm, visina: 13 mm, debljina: 1 pt, debljina kosih crta: 0,5 pt, boja: 100 % crna;
 - broj uredbe je 100 % crne boje i u fontu Verdana Regular 6 pt.
-

PRILOG III.

INFORMACIJSKI LIST PROIZVODA

Informacije sadržane u informacijskom listu proizvoda za gume navode se u brošuri proizvoda ili drugim materijalima dostavljenima uz gumu i uključuju sljedeće:

- (a) trgovački naziv ili žig dobavljača ili proizvođača ako proizvođač nije ujedno i dobavljač;
 - (b) identifikacijsku oznaku tipa gume;
 - (c) oznaku veličine gume, indeks nosivosti i oznaku brzinske kategorije, kako je navedeno u Pravilniku UNECE-a br. 30 ili u Pravilniku UNECE-a br. 54 za gume razreda C1, gume razreda C2 i gume razreda C3, ovisno o slučaju;
 - (d) razred učinkovitosti potrošnje goriva gume u skladu s Prilogom I.;
 - (e) razred prianjanja na mokroj podlozi gume u skladu s Prilogom I.;
 - (f) razred vanjske buke kotrljanja i vrijednost u decibelima u skladu s Prilogom I.;
 - (g) podatak o tome radi li se o gumi za uporabu u teškim snježnim uvjetima;
 - (h) podatak o tome radi li se o gumi za led;
 - (i) datum početka proizvodnje tipa gume (dvije znamenke za tjedan i dvije znamenke za godinu);
 - (j) datum završetka proizvodnje tipa gume, kada bude poznat (dvije znamenke za tjedan i dvije znamenke za godinu).
-

PRILOG IV.

INFORMACIJE KOJE SE NAVODE U TEHNIČKOM PROMIDŽBENOM MATERIJALU

1. Informacije o gumama u tehničkom promidžbenom materijalu navode se sljedećim redoslijedom:
 - (a) razred učinkovitosti potrošnje goriva (slova od „A” do „E”);
 - (b) razred prijanjanja na mokroj podlozi (slova od „A” do „E”);
 - (c) razred i izmjerena vrijednost vanjske buke kotrljanja u dB;
 - (d) podatak o tome radi li se o gumi za uporabu u teškim snježnim uvjetima;
 - (e) podatak o tome radi li se o gumi za led.
2. Informacije iz točke 1. moraju ispunjavati sljedeće zahtjeve:
 - (a) moraju biti lako čitljive;
 - (b) moraju biti lako razumljive;
 - (c) ako se unutar pojedine kategorije guma tipovi guma klasificiraju različito ovisno o dimenziji ili drugim značajkama, mora se navesti raspon između najmanje i najviše učinkovitih tipova guma.
3. Dobavljači na svojim internetskim stranicama moraju staviti na raspolaganje i sljedeće:
 - (a) poveznicu na relevantnu internetsku stranicu Komisije namijenjenu ovoj Uredbi;
 - (b) objašnjenje piktograma otisnutih na oznaci gume;
 - (c) izjavu u kojoj se ističe činjenica da stvarne uštede goriva i sigurnost na cestama uvelike ovise o ponašanju vozača, a posebice o sljedećem:
 - ekološka vožnja može znatno smanjiti potrošnju goriva;
 - pritisak u gumama treba redovito provjeravati da bi se optimizirali učinkovitost potrošnje goriva i prijanjanje na mokroj podlozi;
 - zaustavni putovi uvijek se moraju poštovati.
4. Dobavljači i distributeri, prema potrebi, na svojim internetskim stranicama također stavljaju na raspolaganje izjavu u kojoj se ističe činjenica da su gume za led posebno dizajnirane za cestovne površine prekrivene ledom i kompaktnim snijegom te da bi se trebale upotrebljavati samo u vrlo teškim klimatskim uvjetima (npr. pri niskim temperaturama) i da bi uporaba guma za led u manje teškim klimatskim uvjetima (npr. u vlažnim uvjetima ili pri višim temperaturama) mogla imati za posljedicu neoptimalnu učinkovitost, posebice u pogledu prijanjanja na mokroj podlozi, rukovanja i trošenja.

PRILOG V.

POSTUPAK USKLAĐIVANJA LABORATORIJA ZA MJERENJE OTPORA KOTRLJANJA

1. Definicije

Za potrebe postupka usklađivanja laboratorija za mjerenje otpora kotrljanja primjenjuju se sljedeće definicije:

1. „referentni laboratorij” znači laboratorij koji je dio mreže laboratorija čiji su nazivi objavljeni u *Službenom listu Europske unije* u svrhu postupka usklađivanja laboratorija i koji ima sposobnost postizanja točnosti ispitnih rezultata utvrđenih u odjeljku 3. na svojem referentnom stroju;
2. „laboratorij kandidat” znači laboratorij koji sudjeluje u postupku usklađivanja laboratorija, a nije referentni laboratorij;
3. „guma za usklađivanje” znači guma koja se ispituje u svrhu provođenja postupka usklađivanja laboratorija;
4. „komplet guma za usklađivanje” znači komplet od pet ili više guma za usklađivanje na jednom stroju;
5. „dodijeljena vrijednost” znači teoretska vrijednost koeficijenta otpora kotrljanja (RRC) jedne gume za usklađivanje, kako je izmjerio teoretski laboratorij koji je reprezentativan za mrežu referentnih laboratorija, koja se upotrebljava za postupak usklađivanja laboratorija;
6. „stroj” znači svako vreteno za ispitivanje guma putem jedne određene metode mjerenja; primjerice, dva vretena na istom bubnju ne smatraju se jednim strojem.

2. Opće odredbe

2.1. Načelo

Koeficijent otpora kotrljanja izmjeren (m) u referentnom laboratoriju (l), ($RRC_{m,l}$) usklađuje se s dodijeljenim vrijednostima mreže referentnih laboratorija.

Koeficijent otpora kotrljanja strojno izmjeren (m) u laboratoriju kandidatu (c), ($RRC_{m,c}$), usklađuje se u jednom referentnom laboratoriju iz mreže po izboru laboratorija kandidata.

2.2. Zahtjevi u pogledu odabira guma

Kompleti guma za usklađivanje odabiru se za postupak usklađivanja laboratorija u skladu sa sljedećim kriterijima. Jedan komplet guma za usklađivanje odabire se za gume razreda C1 i gume razreda C2 zajedno te jedan komplet za gume razreda C3:

- (a) komplet guma za usklađivanje odabire se tako da obuhvaća raspon različitih RRC-ova za gume razreda C1 i gume razreda C2 zajedno ili za gume razreda C3; u svakom slučaju, razlika između najvišeg RRC_m kompleta guma za usklađivanje i najnižeg RRC_m kompleta guma za usklađivanje, prije i poslije usklađivanja, iznosi najmanje:
 - i. 3 N/kN za gume razreda C1 i gume razreda C2; i
 - ii. 2 N/kN za gume razreda C3:
- (b) RRC_m u laboratoriju kandidatu ili referentnom laboratoriju ($RRC_{m,c}$ ili $RRC_{m,l}$) na temelju deklariranih vrijednosti RRC-a za svaku gumu za usklađivanje iz kompleta guma za usklađivanje mora biti ravnomjerno raspoređen;
- (c) vrijednosti indeksa nosivosti moraju primjereno obuhvaćati raspon guma koje je potrebno ispitati, pri čemu se osigurava da vrijednosti otpora kotrljanja također obuhvaćaju raspon guma koje je potrebno ispitati.

Svaka se guma za usklađivanje prije uporabe provjerava i zamjenjuje:

- (a) ako stanje gume za usklađivanje ne omogućuje njezinu uporabu za daljnja ispitivanja; ili
- (b) ako su odstupanja $RRC_{m,c}$ ili $RRC_{m,l}$ veća od 1,5 % u odnosu na ranija mjerenja nakon korekcije za eventualno odstupanje stroja.

2.3. Metoda mjerenja

Referentni laboratorij mjeri svaku gumu za usklađivanje četiri puta i zadržava posljednja tri rezultata za daljnju analizu, u skladu sa stavkom 4. Priloga 6. Pravilniku UNECE-a br. 117 te pod uvjetima utvrđenima u stavku 3. Priloga 6. Pravilniku UNECE-a br. 117.

Laboratorij kandidat mjeri svaku gumu za usklađivanje ($n + 1$) puta, s tim da je n određen u odjeljku 5. ovog Priloga, i zadržava posljednje n rezultate za daljnju analizu, u skladu sa stavkom 4. Priloga 6. Pravilniku UNECE-a br. 117 te primjenjujući uvjete utvrđene u stavku 3. Priloga 6. Pravilniku UNECE-a br. 117.

Svaki put kada se mjeri guma za usklađivanje iz stroja se odstranjuje sklop guma/kotač te se cjelokupni postupak ispitivanja iz stavka 4. Priloga 6. Pravilniku UNECE-a br. 117 ponovno provodi ispočetka.

Laboratorij kandidat ili referentni laboratorij računa:

- izmjerenu vrijednost svake gume za usklađivanje za svako mjerenje kako je određeno u staccima 6.2. i 6.3. Priloga 6. Pravilniku UNECE-a br. 117 (tj. korigirano za temperaturu od 25 °C i promjer bubnja veličine 2 m);
- srednju vrijednost triju posljednjih izmjerenih vrijednosti svake gume za usklađivanje (za referentne laboratorije) ili srednju vrijednost n posljednje izmjerene vrijednosti svake gume za usklađivanje (za laboratorije kandidate); i
- standardno odstupanje (σ_m) kako slijedi:

$$\sigma_m = \sqrt{\frac{1}{p} \cdot \sum_{i=1}^p \sigma_{m,i}^2}$$

$$\sigma_{m,i} = \sqrt{\frac{1}{n-1} \cdot \sum_{j=2}^{n+1} \left(Cr_{i,j} - \frac{1}{n} \cdot \sum_{j=2}^{n+1} Cr_{i,j} \right)^2}$$

pri čemu je:

- i brojač od 1 do p za gume za usklađivanje;
- j brojač od 2 do $n + 1$ za n posljednjih ponovljenih mjerenja za određenu gumu za usklađivanje;
- $n + 1$ broj ponovljenih mjerenja guma ($n + 1 = 4$ za referentne laboratorije i $n + 1 \geq 4$ za laboratorije kandidate);
- p broj guma za usklađivanje ($p \geq 5$).

2.4. Format podataka koji se moraju upotrebljavati za izračune i rezultate

Izmjerene vrijednosti RRC-a korigirane za promjer bubnja i temperaturu zaokružuju se na dva decimalna mjesta.

Zatim se provode izračuni sa svim znamenkama: nema dodatnih zaokruživanja, osim u konačnim jednadžbama usklađivanja.

Sve vrijednosti standardnih odstupanja prikazuju se na tri decimalna mjesta.

Sve vrijednosti RRC-a prikazuju se na dva decimalna mjesta.

Svi koeficijenti usklađivanja ($A1_b$, $B1_b$, $A2_c$ i $B2_d$) zaokružuju se i prikazuju na četiri decimalna mjesta.

3. Zahtjevi koji se primjenjuju na referentne laboratorije i određivanje dodijeljenih vrijednosti

Dodijeljene vrijednosti svake gume za usklađivanje određuje mreža referentnih laboratorija. Svake dvije godine mreža ocjenjuje stabilnost i valjanost dodijeljenih vrijednosti.

Svaki referentni laboratorij koji sudjeluje u mreži mora ispunjavati specifikacije iz Priloga 6. Pravilniku UNECE-a br. 117 i imati standardno odstupanje (σ_m) kako slijedi:

- ne veće od 0,05 N/kN za gume razreda C1 i gume razreda C2; i
- ne veće od 0,05 N/kN za gume razreda C3.

Svaki referentni laboratorij iz mreže mjeri u skladu s odjeljkom 2.3. complete guma za usklađivanje koji su odabrani u skladu s odjeljkom 2.2.

Dodijeljena vrijednost svake gume za usklađivanje prosjek je izmjerenih vrijednosti koje su dostavili referentni laboratoriji iz mreže za tu gumu za usklađivanje.

4. Postupak za usklađivanje referentnog laboratorija s dodijeljenim vrijednostima

Svaki referentni laboratorij (*l*) usklađuje se sa svakim novim kompletom dodijeljenih vrijednosti te uvijek nakon znatne promjene stroja ili bilo kakvog odstupanja podataka o praćenju kontrolne gume stroja.

Pri usklađivanju se za sve pojedinačne podatke upotrebljava tehnika linearne regresije. Koeficijenti regresije, A_{1l} i B_{1l} , izračunavaju se na sljedeći način:

$$RRC = A_{1l} \times RRC_{m,l} + B_{1l}$$

pri čemu je:

RRC dodijeljena vrijednost koeficijenta otpora kotrljanja;

RRC_m pojedinačna izmjerena vrijednost koeficijenta otpora kotrljanja koju je izmjerio referentni laboratorij „*l*“ (uključujući korekcije za temperaturu i promjer bubnja).

5. Zahtjevi koji se primjenjuju na laboratorije kandidate

Laboratoriji kandidati ponavljaju postupak usklađivanja najmanje jednom svake dvije godine za svaki stroj te uvijek nakon znatne promjene stroja ili bilo kakvog odstupanja podataka o praćenju kontrolne gume stroja.

Isti komplet od pet različitih guma, koje su odabrane u skladu s odjeljkom 2.2. mjeri u skladu s odjeljkom 2.3. najprije laboratorij kandidat, a potom jedan referentni laboratorij. Na zahtjev laboratorija kandidata može se ispitati više od pet guma za usklađivanje.

Laboratorij kandidat dostavlja komplet guma za usklađivanje odabranom referentnom laboratoriju.

Laboratorij kandidat (*c*) ispunjava specifikacije iz Priloga 6. Pravilniku UNECE-a br. 117 te po mogućnosti ima standardno odstupanje (σ_m) kako slijedi:

(a) ne veće od 0,075 N/kN za gume razreda C1 i gume razreda C2; i

(b) ne veće od 0,06 N/kN za gume razreda C3.

Ako je standardno odstupanje (σ_m) laboratorija kandidata veće od tih vrijednosti nakon četiri mjerenja, od kojih se tri posljednja mjerenja rabe za izračune, tada se broj $n + 1$ ponovljenih mjerenja povećava prema sljedećoj jednadžbi za cijelu seriju:

$$n + 1 = 1 + (\sigma_m/\gamma)^2, \text{ zaokruženo na najbliži veći cijeli broj}$$

pri čemu je:

$$\gamma = 0,043 \text{ N/kN za gume razreda C1 i gume razreda C2;}$$

$$\gamma = 0,035 \text{ N/kN za gume razreda C3.}$$

6. Postupak za usklađivanje laboratorija kandidata

Referentni laboratorij (*l*) iz mreže izračunava funkciju linearne regresije svih pojedinačnih podataka laboratorija kandidata (*c*). Koeficijenti regresije, A_{2c} i B_{2c} , izračunavaju se na sljedeći način:

$$RRC_{m,l} = A_{2c} \times RRC_{m,c} + B_{2c}$$

pri čemu je:

$RRC_{m,l}$ pojedinačna izmjerena vrijednost koeficijenta otpora kotrljanja koju je izmjerio referentni laboratorij (*l*) (uključujući korekcije za temperaturu i promjer bubnja);

$RRC_{m,c}$ pojedinačna izmjerena vrijednost koeficijenta otpora kotrljanja koju je izmjerio laboratorij kandidat (*c*) (uključujući korekcije za temperaturu i promjer bubnja).

Ako je vrijednost koeficijenta determinacije R^2 niža od 0,97, laboratorij kandidat nije usklađen.

Usklađeni RRC guma koje je ispitao laboratorij kandidat izračunava se kako slijedi:

$$RRC = (A_{1l} \times A_{2c}) \times RRC_{m,c} + (A_{1l} \times B_{2c} + B_{1l})$$

PRILOG VI.

POSTUPAK PROVJERE

Za svaki tip gume ili svaku skupinu guma koju odredi dobavljač procjenjuje se sukladnost s ovom Uredbom deklariranih razreda učinkovitosti potrošnje goriva, prianjanja na mokroj podlozi i vanjske buke kotrljanja, kao i deklariranih vrijednosti, te svih dodatnih informacija o učinkovitosti na oznaci gume, u skladu s jednim od sljedećih postupaka:

1. Najprije se ispituje jedna guma ili jedan komplet guma. Ako izmjerene vrijednosti odgovaraju deklariranim razredima ili deklariranoj vrijednosti vanjske buke kotrljanja u okviru dopuštenih odstupanja pri provjeri iz donje tablice, smatra se da je oznaka gume u skladu s ovom Uredbom.

Ako izmjerene vrijednosti ne odgovaraju deklariranim razredima ili deklariranoj vrijednosti vanjske buke kotrljanja u okviru dopuštenih odstupanja pri provjeri iz donje tablice, moraju se ispitati tri dodatne gume ili tri dodatna kompleta guma; prosječna izmjerena vrijednost koja proizlazi iz ispitivanja triju dodatnih guma ili triju dodatnih kompleta guma mora se upotrijebiti za provjeru deklariranih informacija, pri čemu se uzimaju u obzir dopuštena odstupanja pri provjeri iz donje tablice.

2. Ako razredi ili vrijednosti na oznaci gume proizlaze iz rezultata ispitivanja homologacije tipa dobivenih u skladu s Uredbom (EZ) br. 661/2009 ili Pravilnikom UNECE-a br. 117, države članice mogu upotrebljavati mjerne podatke dobivene ispitivanjima sukladnosti proizvodnje guma koja su provedena u okviru postupka homologacije tipa uspostavljenog Uredbom (EU) 2018/858.

Pri procjenama mjernih podataka dobivenih iz ispitivanja sukladnosti proizvodnje u obzir se uzimaju dopuštena odstupanja pri provjeri iz donje tablice.

Izmjereni parametar	Dopuštena odstupanja pri provjeri
RRC (učinkovitost potrošnje goriva)	Usklađena izmjerena vrijednost ne smije biti veća od gornje granice (najviši RRC) deklariranog razreda za više od 0,3 N/kN.
Vanjska buka kotrljanja	Izmjerena vrijednost ne smije biti veća od deklarirane vrijednosti <i>N</i> za više od 1 dB(A).
Prianjanje na mokroj podlozi	Izmjerena vrijednost <i>G(T)</i> ne smije biti manja od donje granice (najmanja vrijednost <i>G</i>) deklariranog razreda.
Prianjanje na snijegu	Izmjerena vrijednost ne smije biti manja od minimalne vrijednosti indeksa prianjanja na snijegu.
Prianjanje na ledu	Izmjerena vrijednost ne smije biti manja od minimalne vrijednosti indeksa prianjanja na ledu.

PRILOG VII.

INFORMACIJE KOJE DOBAVLJAČ MORA UNIJETI U BAZU PODATAKA O PROIZVODIMA

1. Informacije koje se moraju unijeti u dio baze podataka o proizvodima dostupan javnosti:
 - (a) trgovački naziv ili žig, adresa, podaci za kontakt i drugi pravni identifikacijski podaci dobavljača;
 - (b) identifikacijska oznaka tipa gume;
 - (c) oznaka gume u elektroničkom obliku;
 - (d) razred/razredi i drugi parametri na oznaci gume; i
 - (e) parametri informacijskog lista proizvoda u elektroničkom obliku.

 2. Informacije koje se moraju unijeti u dio baze podataka o proizvodima koji se odnosi na usklađenost:
 - (a) identifikacijska oznaka tipa gume svih ekvivalentnih tipova guma već stavljenih na tržište;
 - (b) opći opis tipa gume, uključujući njegove dimenzije, indeks opterećenja i kategoriju brzine, dovoljan za njegovo nedvosmisleno i jednostavno prepoznavanje;
 - (c) protokoli ispitivanja, razvrstavanja i mjerenja parametara guma navedenih u Prilogu I.;
 - (d) specifične mjere opreza, ako postoje, koje se poduzimaju pri sastavljanju, ugradnji, održavanju ili ispitivanju tipa gume;
 - (e) prema potrebi, izmjereni tehnički parametri tipa gume; i
 - (f) izračuni izvršeni uporabom izmjerenih tehničkih parametara.
-

PRILOG VIII.

KORELACIJSKA TABLICA

Uredba (EZ) br. 1222/2009	Ova Uredba
Članak 1. stavak 1.	-
Članak 1. stavak 2.	Članak 1.
Članak 2. stavak 1.	Članak 2. stavak 1.
Članak 2. stavak 2.	Članak 2. stavak 2.
Članak 3. točka 1.	Članak 3. točka 1.
-	Članak 3. točka 2.
Članak 3. točka 2.	Članak 3. točka 3.
-	Članak 3. točka 4.
-	Članak 3. točka 5.
Članak 3. točka 3.	Članak 3. točka 6.
Članak 3. točka 4.	Članak 3. točka 7.
-	Članak 3. točka 8.
Članak 3. točka 5.	Članak 3. točka 9.
-	Članak 3. točka 10.
-	Članak 3. točka 11.
Članak 3. točka 6.	Članak 3. točka 12.
Članak 3. točka 7.	Članak 3. točka 13.
Članak 3. točka 8.	Članak 3. točka 14.
Članak 3. točka 9.	Članak 3. točka 15.
Članak 3. točka 10.	Članak 3. točka 16.
Članak 3. točka 11.	Članak 3. točka 17.
-	Članak 3. točka 18.
Članak 3. točka 12.	Članak 3. točka 19.
Članak 3. točka 13.	Članak 3. točka 20.
-	Članak 3. točka 21.
-	Članak 3. točka 22.
-	Članak 3. točka 23.
-	Članak 3. točka 24.
Članak 4.	Članak 4.
Članak 4. stavak 1.	Članak 4. stavak 1.
Članak 4. stavak 1. točka (a)	Članak 4. stavak 1. točka (a)
Članak 4. stavak 1. točka (b)	Članak 4. stavak 1. točka (b)
Članak 4. stavak 2.	-

Uredba (EZ) br. 1222/2009	Ova Uredba
–	Članak 4. stavak 2.
–	Članak 4. stavak 3.
Članak 4. stavak 3.	Članak 4. stavak 4.
Članak 4. stavak 4.	Članak 4. stavak 5.
–	Članak 4. stavak 6.
–	Članak 4. stavak 7.
–	Članak 4. stavak 8.
–	Članak 4. stavak 9.
–	Članak 4. stavak 10.
–	Članak 5.
Članak 5. stavak 1.	Članak 6. stavak 1.
Članak 5. stavak 1. točka (a)	Članak 6. stavak 1. točka (a)
Članak 5. stavak 1. točka (b)	Članak 6. stavak 1. točka (b)
–	Članak 6. stavak 2.
–	Članak 6. stavak 3.
Članak 5. stavak 2.	Članak 6. stavak 4.
Članak 5. stavak 3.	–
–	Članak 6. stavak 5.
–	Članak 6. stavak 6.
–	Članak 6. stavak 7.
Članak 6.	Članak 7.
–	Članak 8.
Članak 7.	Članak 9.
Članak 8.	Članak 10.
Članak 9. stavak 1.	Članak 11. stavak 1.
Članak 9. stavak 2.	Članak 11. stavak 1.
Članak 9. stavak 2. druga rečenica	Članak 4. stavak 5.
Članak 10.	Članak 11. stavak 2.
–	Članak 11. stavak 3.
Članak 11. točka (a)	–
Članak 11. točka (b)	–
Članak 11. točka (c)	Članak 13. stavak 1. točka (b)
Članak 12.	Članak 11. stavak 4.
–	Članak 11. stavak 5.
–	Članak 12.

Uredba (EZ) br. 1222/2009	Ova Uredba
–	Članak 13.
–	Članak 13. stavak 1.
–	Članak 13. stavak 2.
–	Članak 13. stavak 3.
–	Članak 13. stavak 4.
–	Članak 14.
Članak 13.	–
Članak 14.	–
–	Članak 15.
Članak 15.	–
–	Članak 16.
–	Članak 17.
Članak 16.	Članak 18.
Prilog I.	Prilog I.
Prilog II.	Prilog II.
–	Prilog III.
Prilog III.	Prilog IV.
Prilog IV.	Prilog VI.
Prilog IV.a	Prilog V.
Prilog V.	–
–	Prilog VII.
–	Prilog VIII.