

Suomenkielinen laitos

Lainsäädäntö

Sisältö

I Säädökset, jotka on julkaistava

- ★ Komission direktiivi 1999/14/EY, annettu 16 päivänä maaliskuuta 1999, moottoriajoneuvojen ja niiden perävaunujen takasumuvälisistä koskevan neuvoston direktiivin 77/538/ETY mukauttamisesta tekniikan kehitykseen⁽¹⁾ 1
- ★ Komission direktiivi 1999/15/EY, annettu 16 päivänä maaliskuuta 1999, moottoriajoneuvojen ja niiden perävaunujen suuntavälisistä koskevan neuvoston direktiivin 76/759/ETY mukauttamisesta tekniikan kehitykseen⁽¹⁾ 14
- ★ Komission direktiivi 1999/16/EY, annettu 16 päivänä maaliskuuta 1999, moottoriajoneuvojen pysäköintivälisistä koskevan neuvoston direktiivin 77/540/ETY mukauttamisesta tekniikan kehitykseen⁽¹⁾ 33
- ★ Komission direktiivi 1999/17/EY, annettu 18 päivänä maaliskuuta 1999, moottoriajoneuvojen kauko- tai lähivälisimien toimivia ajovalaisimia ja niiden hehkulamppuja koskevan neuvoston direktiivin 76/761/ETY mukauttamisesta tekniikan kehitykseen⁽¹⁾ 45
- ★ Komission direktiivi 1999/18/EY, annettu 18 päivänä maaliskuuta 1999, moottoriajoneuvojen etusumuvälisistä ja niiden hehkulamppuja koskevan neuvoston direktiivin 76/762/ETY mukauttamisesta tekniikan kehitykseen⁽¹⁾ 82

Hinta: 24,50 EUR

⁽¹⁾ ETA:n kannalta merkityksellinen teksti.

FI

Säädökset, joiden otsikot on painettu laihalla kirjasintyyppillä, ovat maatalouspolitiikan alaan kuuluvia juoksevien asioiden hoitoon liittyviä säädöksiä, joiden voimassaoloaika on yleensä rajoitettu.

Kaikkien muiden säädösten otsikot on painettu lihavalla kirjasintyyppillä ja merkitty tähdellä.

I

(Säädökset, jotka on julkaistava)

KOMISSION DIREKTIIVI 1999/14/EY,

annettu 16 päivänä maaliskuuta 1999,

moottoriajoneuvojen ja niiden perävaunujen takasumuvälisistä koskevan neuvoston direktiivin 77/538/ETY mukauttamisesta tekniikan kehitykseen

(ETA:n kannalta merkityksellinen teksti)

EUROOPAN YHTEISÖJEN KOMISSIO, joka

ottaa huomioon Euroopan yhteisön perustamissopimuksen,

ottaa huomioon moottoriajoneuvojen ja niiden perävaunujen tyyppihyväksyntää koskevan jäsenvaltioiden lainsäädännön lähentämisestä 6 päivänä helmikuuta 1970 annetun neuvoston direktiivin 70/156/ETY⁽¹⁾, sellaisena kuin se on viimeksi muutettuna Euroopan parlamentin ja neuvoston direktiivillä 98/91/EY⁽²⁾, ja erityisesti sen 13 artiklan 2 kohdan,ottaa huomioon moottoriajoneuvojen ja niiden perävaunujen takasumuvälisistä koskevan jäsenvaltioiden lainsäädännön lähentämisestä 28 päivänä kesäkuuta 1977 annetun neuvoston direktiivin 77/538/ETY⁽³⁾, sellaisena kuin se on viimeksi muutettuna Itävallan, Suomen ja Ruotsin liittymisasiakirjalla, ja erityisesti sen 10 artiklan,

sekä katsoo, että

1) direktiivi 77/538/ETY on yksi direktiivillä 70/156/ETY perustettua EY-tyyppihyväksyntämenettelyä koskevista erityisdirektiiveistä; sen vuoksi direktiivin 70/156/ETY ajoneuvojärjestelmiä, osia ja erillisiä teknisiä yksiköitä koskevia säännöksiä sovelletaan direktiiviin 77/538/ETY,

2) erityisesti direktiivin 70/156/ETY 3 artiklan 4 kohdassa ja 4 artiklan 3 kohdassa säädetään, että jokaiseen erityisdirektiiviin liitetään direktiivin 70/156/ETY liitteen VI mukainen ilmoituslomake ja tyyppihyväksyntätodistus tyyppihyväksynnän tietokoneellistamisen mahdollistamiseksi; direktiivissä 77/538/ETY säädettyä tyyppihyväksyntätodistusta olisi muutettava vastaavasti,

3) menettelyjä olisi yksinkertaistettava direktiivin 70/156/ETY 9 artiklan 2 kohdassa tarkoitettua vastaavuuden ylläpitämiseksi tietyjen erityisdirektiivien ja Yhdistyneiden Kansakuntien Euroopan talouskomission sääntöjen välillä, kun näitä sääntöjä muutetaan; ensimmäisessä vaiheessa olisi korvattava direktiivin 77/538/ETY tekniset vaatimukset Yhdistyneiden Kansakuntien Euroopan talouskomission säännön N:o 38 vastaavilla vaatimuksilla ristiviittauksin,

4) neuvoston direktiivin 76/756/ETY⁽⁴⁾, sellaisena kuin se on viimeksi muutettuna komission direktiivillä 97/28/EY⁽⁵⁾, ja neuvoston direktiivin 76/761/ETY⁽⁶⁾, sellaisena kuin se on viimeksi muutettuna komission direktiivillä 1999/17/EY⁽⁷⁾, taa, ja

5) tässä direktiivissä säädetyt toimenpiteet ovat direktiivillä 70/156/ETY perustettun tekniikan kehitykseen mukauttamista käsittelevän komitean lausunnon mukaiset,

⁽¹⁾ EYVL L 42, 23.2.1970, s. 1.⁽²⁾ EYVL L 11, 16.1.1999, s. 25.⁽³⁾ EYVL L 220, 29.8.1977, s. 60.⁽⁴⁾ EYVL L 262, 27.9.1976, s. 1.⁽⁵⁾ EYVL L 171, 30.6.1997, s. 1.⁽⁶⁾ EYVL L 262, 27.9.1976, s. 96.⁽⁷⁾ Ks. tämän virallisen lehden s. 45.

ON ANTANUT TÄMÄN DIREKTIIVIN:

1 artikla

Muutetaan direktiivi 77/538/ETY seuraavasti:

1. Korvataan 1 artiklan 1 kohta seuraavasti:

”1. Jäsenvaltioiden on myönnettävä osan EY-tyyppihyväksyntä kaikille takasumuvälisintyypeille, jotka täyttävät asiaa koskevissa liitteissä vahvistetut rakenne- ja testivaatimukset.”

2. Korvataan 2 artiklan ensimmäinen kohta seuraavasti:

”Jäsenvaltioiden on annettava kunkin 1 artiklan mukaisesti hyväksytyin takasumuvälisintyyppin valmistajalle liitteen I lisäyksessä 3 esitetyn mallin mukainen osan EY-tyyppihyväksyntämerkki.”

3. Korvataan 4 artikla seuraavasti:

”4 artikla

Jäsenvaltioiden toimivaltaisten viranomaisten on ilmoitettava toisilleen direktiivin 70/156/ETY 4 artiklan 6 kohdassa säädetyllä tavalla jokaisesta hyväksynnästä, jonka he ovat antaneet, evänneet tai peruuttaneet tämän direktiivin mukaisesti.”

4. Korvataan 9 artikla seuraavasti:

”9 artikla

Tässä direktiivissä ’ajoneuvolla’ tarkoitetaan kaikkia tieliikenteeseen tarkoitettuja, korilla varustettuja tai ilman sitä olevia, vähintään nelipyöräisiä moottoriajoneuvoja, joiden suurin rakenteellinen nopeus on yli 25 km/h, ja niiden perävaunuja, lukuun ottamatta kiskoilla kulkevia ajoneuvoja ja maa- ja metsätaloustraktoreita sekä kaikkia liikkuvia koneita.”

5. Korvataan liitteet tämän direktiivin liitteellä.

2 artikla

1. Alkaen 1 päivästä lokakuuta 1999 tai, jos 3 artiklassa tarkoitettujen tekstien julkaisu siirtyy 1 päivän huhtikuuta 1999 jälkeen, kuuden kuukauden kuluttua kyseisten tekstien todellisesta julkaisupäivästä

jäsenvaltiot eivät saa takasumuvälisimiin liittyvistä syistä:

— kieltäytyä antamasta ajoneuvotyyppille tai takasumuvälisintyyppille EY-tyyppihyväksyntää tai kansallista tyyppihyväksyntää, taikka

— kieltää ajoneuvojen rekisteröintiä, myyntiä tai käyttöönottoa taikka takasumuvälisimpien myyntiä tai käyttöönottoa,

jos takasumuvälisimet ovat direktiivin 77/538/ETY, sellaisena kuin se on muutettuna tällä direktiivillä, vaatimusten mukaiset, ja jos ne on asennettu ajoneuvoihin direktiivin 76/756/ETY vaatimusten mukaisesti.

2. Alkaen 1 päivästä huhtikuuta 2000 jäsenvaltiot:

— eivät saa enää antaa EY-tyyppihyväksyntää ja

— saavat kieltäytyä antamasta kansallista tyyppihyväksyntää

ajoneuvotyyppille takasumuvälisimiin liittyvistä syistä ja takasumuvälisintyyppille, jos direktiivin 77/538/ETY, sellaisena kuin se on muutettuna tällä direktiivillä, vaatimukset eivät täyty.

3. Alkaen 1 päivästä huhtikuuta 2001 direktiivin 77/538/ETY, sellaisena kuin se on muutettuna tällä direktiivillä, takasumuvälisimiin osina liittyviä vaatimuksia sovelletaan direktiivin 70/156/ETY 7 artiklan 2 kohdan soveltamiseksi.

4. Sen estämättä, mitä 2 ja 3 kohdassa säädetään, jäsenvaltioiden on varaosien osalta jatkettava direktiivin 77/538/ETY aikaisempien versioiden mukaisten takasumuvälisimpien EY-tyyppihyväksynnän antamista ja niiden myynnin ja käyttöönoton sallimista, jos kyseiset takasumuvälisimet

— on tarkoitettu asennettaviksi jo käytössä oleviin ajoneuvoihin ja

— ovat mainitun direktiivin niiden vaatimusten mukaisia, joita sovellettiin, kun ajoneuvot rekisteröitiin ensimmäisen kerran.

3 artikla

Yhdistyneiden Kansakuntien Euroopan talouskomission säännön N:o 38 kohdat ja liitteet, joihin viitataan liitteessä II olevassa 1 kohdassa, julkaistaan *Euroopan yhteisöjen virallisessa lehdessä* ennen 1 päivää huhtikuuta 1999.

4 artikla

1. Jäsenvaltioiden on saatettava tämän direktiivin noudattamisen edellyttämät lait, asetukset ja hallinnolliset määräykset voimaan viimeistään 1 päivänä lokakuuta 1999; jos 3 artiklassa tarkoitettujen tekstien julkaisu kuitenkin siirtyy 1 päivän huhtikuuta 1999 jälkeen, jäsenvaltioiden on noudatettava tätä velvoitetta kuuden kuukauden kuluttua kyseisten tekstien todellisesta julkaisupäivästä. Niiden on ilmoitettava tästä komissiolle viipymättä.

Jäsenvaltioiden on sovellettava näitä säännöksiä 1 päivästä lokakuuta 1999 alkaen tai, jos 3 artiklassa tarkoitettujen tekstien julkaisu siirtyy 1 päivän huhtikuuta 1999 jälkeen, kuuden kuukauden kuluttua kyseisten tekstien todellisesta julkaisupäivästä.

Näissä jäsenvaltioiden antamissa säädöksissä on viitattava tähän direktiiviin tai niihin on liitettävä tällainen viittaus, kun ne virallisesti julkaistaan. Jäsenvaltioiden on säädettävä siitä, miten viittaukset tehdään.

2. Jäsenvaltioiden on toimitettava tässä direktiivissä tarkoitetuista kysymyksistä antamansa keskeiset kansalliset säännökset kirjallisina komissiolle.

5 artikla

Tämä direktiivi tulee voimaan kahdentenakymmenentenä päivänä sen jälkeen, kun se on julkaistu *Euroopan yhteisöjen virallisessa lehdessä*.

6 artikla

Tämä direktiivi on osoitettu kaikille jäsenvaltioille.

Tehty Brysselissä 16 päivänä maaliskuuta 1999.

Komission puolesta
Martin BANGEMANN
Komission jäsen

*LIITE***”LIITELUETTELO**

- LIITE I: Tyypin hyväksyntää koskevat hallinnolliset määräykset
Lisäys 1: Ilmoituslomake
Lisäys 2: Tyypin hyväksyntätodistuksen malli
Lisäys 3: Esimerkkejä osan EY-tyypin hyväksyntämerkistä
- LIITE II: Tekniset vaatimukset
-

LIITE I

TYYPPIHYVÄKSYNTÄÄ KOSKEVAT HALLINNOLLISET MÄÄRÄYKSET

1. OSAN EY-TYYPPIHYVÄKSYNNÄN HAKEMINEN
 - 1.1 Valmistajan on tehtävä takasumuvälisintyyppin osalta direktiivin 70/156/ETY 3 artiklan 4 kohdan mukainen osan EY-tyyppihyväksyntähakemus.
 - 1.2 Ilmoituslomakkeen malli esitetään lisäyksessä 1.
 - 1.3 Tyyppihyväksyntätesteistä vastaavalle tekniselle tutkimuslaitokselle on toimitettava:
 - 1.3.1 kaksi mallia, jotka on varustettu suositellulla valaisimella tai suositelluilla valaisimilla. Jos laitteet eivät ole identtisiä vaan symmetrisiä ja toinen laite voidaan asentaa vasemmalle ja toinen oikealle puolelle, toimitetut kaksi mallia voivat olla identtisiä ja asennettavissa vain ajoneuvon vasemmalle tai oikealle puolelle.
2. MERKINNÄT
 - 2.1 Osan EY-tyyppihyväksyntää varten toimitetuissa takasumuvälisimissa on oltava:
 - 2.1.1 valmistajan tavaramerkki tai kaupallinen merkki;
 - 2.1.2 jos valaisimissa on vaihdettavat valonlähteet: säädetyn hehkulampun tyyppi (tyypit);
 - 2.1.3 jos valaisimissa ei ole vaihdettavia valonlähteitä: nimellijännite ja teho watteina.
 - 2.2 Näiden merkkien on oltava helposti luettavissa ja pysyvästi merkittynä ja kiinnitettynä laitteen valaisevan pinnan päälle tai laitteen jonkin valaisevan pinnan päälle. Näiden on näytävä ulospäin, kun laite on kiinnitetty ajoneuvon.
 - 2.3 Jokaisessa laitteessa on oltava riittävä tila osan tyyppihyväksyntämerkille. Tila on osoitettava lisäyksessä 1 tarkoitetuissa piirustuksissa.
3. OSAN EY-TYYPPIHYVÄKSYNNÄN MYÖNTÄMINEN
 - 3.1 Jos asiaankuuluvat vaatimukset täytetään, EY-tyyppihyväksyntä myönnetään direktiivin 70/156/ETY 4 artiklan 3 kohdan ja soveltuvin osin 4 artiklan 4 kohdan mukaisesti.
 - 3.2 EY-tyyppihyväksyntätodistuksen malli esitetään lisäyksessä 2.
 - 3.3 Jokaiselle hyväksytylle takasumuvälisintyyppille annetaan tyyppihyväksyntänumero direktiivin 70/156/ETY liitteen VII mukaisesti. Sama jäsenvaltio ei saa antaa samaa numeroa toiselle takasumuvälisintyyppille.
 - 3.4 Jos osan EY-tyyppihyväksyntää haetaan valaisin- ja merkkivalolaitetyypille, joka koostuu takasumuvälisimesta ja muista valaisimista, yhteinen osan EY-tyyppihyväksyntä voidaan myöntää, jos kyseinen takasumuvälisim on tämän direktiivin vaatimusten mukainen ja kaikki muut valaisimet, jotka muodostavat osan valaisin- ja merkkivalolaitteesta, jolle osan EY-tyyppihyväksyntää haetaan, ovat niihin sovellettavien erityisdirektiivien mukaisia.
4. OSAN EY-TYYPPIHYVÄKSYNTÄMERKKI
 - 4.1 Jokaisessa tämän direktiivin mukaisesti hyväksytyyn tyyppin mukaisessa takasumuvälisimissa on oltava 2.1 kohdan merkintöjen lisäksi osan EY-tyyppihyväksyntämerkki.

- 4.2 Tämä merkki koostuu:
- 4.2.1 suorakulmiosta, joka ympäröi pientä "e"-kirjainta ja sitä seuraavaa osan EY-tyyppihyväksynnän myöntäneen jäsenvaltion tunnusnumeroa tai -kirjaimia:
- | | | | |
|----|--------------------------|-----|-----------|
| 1 | Saksa | 12 | Itävalta |
| 2 | Ranska | 13 | Luxemburg |
| 3 | Italia | 17 | Suomi |
| 4 | Alankomaat | 18 | Tanska |
| 5 | Ruotsi | 21 | Portugali |
| 6 | Belgia | 23 | Kreikka |
| 9 | Espanja | IRL | Irlanti; |
| 11 | Yhdistynyt kuningaskunta | | |
- 4.2.2 suorakulmion lähellä olevasta "perushyväksyntänumerosta", joka sisältyy direktiivin 70/156/ETY liitteessä VII tarkoitettun tyyppihyväksyntänumeron 4 jaksoon ja jonka edellä on kaksi lukua, jotka ilmaisevat direktiiviin 77/538/ETY viimeksi tehdyille huomattavalle tekniselle tarkistukselle annetun järjestysnumeron sinä päivänä, jolloin EY-tyyppihyväksyntä on myönnetty. Tässä direktiivissä järjestysnumero on 00;
- 4.2.3 seuraavanlaisesta lisäsymbolista: "F" -kirjain.
- 4.3 Osan EY-tyyppihyväksyntämerkki on kiinnitettävä valaisimen linssiin tai yhteen linseistä pysyvästi ja siten, että se on helposti luettavissa myös silloin, kun valaisimet on asennettu ajoneuvoon.
- 4.4 Lisäyksen 3 kuvassa 1 esitetään esimerkkejä osan EY-tyyppihyväksyntämerkistä.
- 4.5 Kun annetaan 3.4 kohdassa tarkoitettu yhteinen osan EY-tyyppihyväksyntänumero, voidaan valaisin- ja merkkivalolaitetyyppeihin, joka koostuu takasumuväläisimistä ja muista valaisimista, kiinnittää yhteinen EY-tyyppihyväksyntämerkki, joka koostuu:
- 4.5.1 suorakulmiosta, joka ympäröi "e"-kirjainta ja sitä seuraavaa EY-tyyppihyväksynnän myöntäneen jäsenvaltion tunnusnumeroa tai -kirjaimia (ks. 4.2.1 kohta);
- 4.5.2 perushyväksyntänumerosta (ks. 4.2.2 kohdan ensimmäinen lause);
- 4.5.3 tarvittaessa vaadittavasta nuolesta, sikäli kuin se viittaa valaisinlaitteeseen kokonaisuutena.
- 4.6 Tämä merkki voidaan sijoittaa ryhmitetyissä, yhdistetyissä tai rakenteellisesti yhdistetyissä valaisimissa mihin kohtaan tahansa, jos
- 4.6.1 se näkyy valaisimien asennuksen jälkeen,
- 4.6.2 mitään ryhmitettyjen, yhdistettyjen tai rakenteellisesti yhdistettyjen valaisimien valaisevan pinnan osaa ei voida irrottaa irrottamatta samalla hyväksyntämerkkiä.
- 4.7 Kunkin valaisimen tunnus, joka osoittaa minkä direktiivin mukaisesti osan EY-tyyppihyväksyntä on myönnetty, ja järjestysnumero (ks. 4.2.2 kohdan toinen lause) sekä tarvittaessa "D"-kirjain ja vaadittava nuoli on merkittävä:
- 4.7.1 joko vastaavaan valoa säteilevään pintaan,
- 4.7.2 tai ryhmään siten, että kukin ryhmitetty, yhdistetty tai rakenteellisesti yhdistetty valaisin voidaan selkeästi tunnistaa.
- 4.8 Tämän merkin osien mitat eivät saa olla pienemmät kuin yksittäisille merkeille eri direktiiveissä, joiden mukaisesti osan EY-tyyppihyväksyntä on myönnetty, määritellyt vähimmäismitat.
- 4.9 Esimerkkejä osan EY-tyyppihyväksyntämerkistä muihin valaisimiin ryhmitetyille, yhdistetyille tai rakenteellisesti yhdistetyille valaisimelle on lisäyksen 3 kuvassa 2.

5. TYYPIN JA HYVÄKSYNTÖJEN MUUTOKSET

- 5.1 Jos tämän direktiivin säännösten mukaisesti hyväksyttyä tyyppiä muutetaan, on sovellettava direktiivin 70/156/ETY 5 artiklan säännöksiä.

6. TUOTANNON VAATIMUSTENMUKAISUUS

- 6.1 Yleisesti toimenpiteet tuotannon vaatimustenmukaisuuden varmistamiseksi toteutetaan direktiivin 70/156/ETY 10 artiklan säännösten mukaisesti.
- 6.2 Jokaisen takasumuväläisimen on täytettävä 6 ja 9(*) kohtien fotometriset vaatimukset. Jos kyseessä on kuitenkin sarjatuotannosta satunnaisesti poimittu takasumuväläinen, valon säteilyvoimakkuuden vähimmäisvaatimukset (mitattuna 7(*) kohdassa tarkoitettun standardihehkulampun kanssa), rajoitetaan kunkin vastaavan suunnan osalta 80 prosenttiin 6 kohdassa säädetyistä vähimmäisarvoista (*).

(*) Tämän direktiivin liitteessä II olevassa 1 kohdassa tarkoitettussa asiakirjassa.

Lisäys 1

Ilmoituslomake N:o ...

Takasumuväläisimien osan EY-tyyppihyväksynnästä

(Direktiivi 77/538/ETY, sellaisena kuin se on viimeksi muutettuna direktiivillä .../.../EY)

Seuraavat tiedot on soveltuvin osin toimitettava kolmena kappaleena, ja niihin on liitettävä sisällysluettelo. Mahdolliset piirustukset on toimitettava asianmukaisessa mittakaavassa ja riittävän yksityiskohtaisina A4-koossa tai tähän kokoon taitettuina. Mahdollisten valokuvien on oltava riittävän yksityiskohtaisia.

Jos järjestelmissä, osissa tai erillisissä teknisissä yksiköissä on sähköohjattuja toimintoja, tiedot niiden suoritusarvoista on toimitettava.

0. YLEISTÄ
- 0.1 Merkki (valmistajan toiminimi):
- 0.2 Tyyppi:
- 0.5 Valmistajan nimi ja osoite:
- 0.7 Osien tai erillisten teknisten yksiköiden osalta EY-tyyppihyväksyntämerkin sijainti ja kiinnitysmenetelmä:
- 0.8 Kokoonpanotehtaan (kokoonpanotehtaiden) osoite (osoitteet):
1. LAITTEEN KUVAUS
- 1.1 Laitteen tyyppi:
- 1.1.1 Laitteen toiminto (toiminnot):
- 1.1.2 Laitteen luokitus tai luokka:
- 1.1.3 Säteilevän tai heijastuvan valon väri:
- 1.2 Riittävän yksityiskohtaiset tyyppin tunnistamisen mahdollistavat piirustukset, joista näkyy:
- 1.2.1 geometrinen asento, jossa laite asennetaan ajoneuvoon (ei koske takarekisterikilpien väläytinvalaisimia): ..
- 1.2.2 havaintoakseli, joka otetaan testeissä vertailuakseliksi (vaakasuora kulma $H = 0^\circ$, pystysuora kulma $V = 0^\circ$), ja piste, joka otetaan kyseisissä testeissä vertailukeskipisteeksi (ei koske heijastinlaitteita eikä takarekisterikilpien väläytinvalaisimia):
- 1.2.3 EY-tyyppihyväksyntämerkin aiottu sijainti:
- 1.2.4 takarekisterikilven väläytinvalaisimien osalta geometrinen asento, jossa takarekisterikilven väläytinvalaisin asennetaan rekisterikilvälle tarkoitettuun tilaan nähden sekä vastaavan valaistavan pinnan ääriiviivat:
- 1.2.5 ajovalaisimien ja etusumuväläisimien osalta väläytinvalaisimen etunäkymä ja tiedot mahdollisesta linssin urituksesta sekä poikkileikkaus:
- 1.3 Lyhyt tekninen kuvaus, josta käy ilmi erityisesti (poikkeuksena väläytinvalaisimet, joissa ei ole vaihdettavia valonlähteitä) sellaisten säädettyjen valonlähteiden luokka tai luokat, joiden on kuuluttava direktiivin 76/761/ETY sisältämien valonlähteiden joukkoon (ei koske heijastinlaitteita):

- 1.4 Erityistiedot
- 1.4.1 Takarekisterikilven valaisimien osalta ilmoitus, onko laite tarkoitettu leveän kilven, korkean kilven vai kummankin valaisemiseen:
- 1.4.2 Ajovalaisimien osalta
- 1.4.2.1 ilmoitus siitä, onko ajovalaisimia tarkoitettu käyttöä sekä lähi- että kaukovalaisimina vai vain toisina:
- 1.4.2.2 jos ajovalaisimen on tarkoitus sisältää lähivalaisin, ilmoitus siitä, onko se suunniteltu sekä vasemman- että oikeanpuoleiseen liikenteeseen vai ainoastaan joko vasemman- tai oikeanpuoleiseen liikenteeseen:
- 1.4.2.3 jos ajovalaisin on varustettu säädettävällä heijastimella, selvennys ajovalaisimen kiinnitysasenno(i)sta suhteessa maahan ja ajoneuvon pituussuuntaiseen keskitasoon, jos ajovalaisinta käytetään vain mainitu(i)ssa asenno(i)ssa:
- 1.4.3 Etu- ja takavalaisimien, jarruvalaisimien ja suuntavalaisimien osalta:
- 1.4.3.1 jos laitetta voidaan käyttää myös kahden saman luokan valaisimesta koostuvana kokonaisuutena:
- 1.4.3.2 jos laitteessa on kaksi voimakkuustasoa (jarruvalaisimet ja 2b luokan etusumovalaisimet), kytkentäkaavio ja kaksitasoisen voimakkuuden varmistavan järjestelmän ominaisuuksien erittely:
- 1.4.4 Heijastinlaitteiden osalta lyhyt kuvaus heijastavassa optisessa yksikössä käytettyjen materiaalien teknisistä eritelmistä:
- 1.4.5 Peruutusvalaisimien osalta ilmoitus, onko laite tarkoitettu asentaa ajoneuvoon vain laiteparina:
-

Lisäys 2

MALLI

Enimmäiskoko: A4 (210 mm x 297 mm)

EY-TYYPPIHYVÄKSYNTÄTODISTUS

Viranomaisen leima

Ilmoitus ajoneuvotyyppin / osatyyppin / erillisen teknisen yksikön tyyppin⁽¹⁾

- tyyppihyväksynnästä⁽¹⁾,
- tyyppihyväksynnän laajenuksesta⁽¹⁾,
- tyyppihyväksynnän epäämisestä⁽¹⁾,
- tyyppihyväksynnän peruuttamisesta⁽¹⁾,

direktiivin . . . / . . . / ETY mukaisesti, sellaisena kuin se on viimeksi muutettuna direktiivillä . . . / . . . / EY.

Tyyppihyväksyntänumero:

Laajenuksen syy:

I JAKSO

- 0.1 Merkki (valmistajan toiminimi):
- 0.2 Tyyppi:
- 0.3 Tyyppin tunnistustavat, jos ne on merkitty ajoneuvoon / osaan / erilliseen tekniseen yksikköön⁽¹⁾ ⁽²⁾:
- 0.3.1 Näiden merkintöjen sijainti:
- 0.4 Ajoneuvoluokka⁽¹⁾ ⁽³⁾:
- 0.5 Valmistajan nimi ja osoite:
- 0.7 Osien ja erillisten teknisten yksiköiden osalta EY-tyyppihyväksyntämerkin sijainti ja kiinnitystapa:
- 0.8 Kokoonpanotehtaan (kokoonpanotehtaiden) osoite (osoitteet):

II JAKSO

- 1. Lisätiedot (tarvittaessa): ks. lisäyksen liite
- 2. Testien suorittamisesta vastaava tekninen tutkimuslaitos:
- 3. Testausselosteen päiväys:
- 4. Testausselosteen numero:
- 5. Mahdolliset huomautukset: ks. lisäyksen liite
- 6. Paikka:

7. Päiväys:
8. Allekirjoitus:
9. Liitteenä on luettelo hyväksyntäviranomaiselle luovutetusta tietopaketista, joka on pyynnöstä saatavissa.

⁽¹⁾ Tarpeeton yliviivataan.

⁽²⁾ Jos tyyppin tunnistustavassa on merkkejä, joilla ei ole merkitystä tässä tyyppihyväksyntätodistuksessa tarkoitettujen ajoneuvotyyppien, osatyyppien tai erillisen teknisen yksikön tyyppien kuvailemisessa, ne on esitettävä asiakirjoissa merkinnällä ”?” (esim. ABC??123??).

⁽³⁾ Sellaisena kuin ne on määritelty direktiivin 70/156/ETY liitteessä II A.

Lisäyksen liite EY-tyyppihyväksyntätodistukseen N:o ...

valaisimien ja/tai merkkivalolaitteiden osan tyyppihyväksynnästä direktiivien 76/757/ETY, 76/758/ETY, 76/759/ETY, 76/760/ETY, 76/761/ETY, 76/762/ETY, 77/538/ETY, 77/539/ETY ja 77/540/ETY⁽¹⁾ mukaisesti, sellaisina kuin ne ovat viimeksi muutettuina direktiiv(e)illä ...

1. Lisätiedot

1.1 Tarvittaessa ilmoitetaan kunkin valaisimen osalta

1.1.1 Laitteen luokka (laitteiden luokat):

1.1.2 Valonlähteiden määrä ja luokka (ei koske heijastinta)⁽²⁾

1.1.3 Säteilevän tai heijastuvan valon väri:

1.1.4 Hyväksyntä myönnetty ainoastaan jo käytössä olevien ajoneuvojen varaosakäyttöön; kyllä/ei⁽¹⁾

1.2 Erityistiedot tietyyppisistä valaisimista tai merkkivalolaitteista

1.2.1 Heijastinlaitteiden osalta: erillinen/osa laitekokonaisuutta⁽¹⁾

1.2.2 Takarekisterikilpien valaisimien osalta: korkean/leveän kilven valaisemiseen käytettävä laite⁽¹⁾:

1.2.3 Ajovalaisimien osalta: Jos ne on varustettu säädettävällä heijastimella, ajovalaisimen kiinnitysasento (-asennot) suhteessa maahan ja ajoneuvon pituussuuntaiseen keskitasoon, jos ajovalaisinta käytetään vain mainitu(i)ssa asenno(i)ssa:

1.2.4 Peruutusvalaisimien osalta: Tämä laite asennetaan ajoneuvoon vain osana laiteparia: kyllä/ei⁽¹⁾

5. Huomautukset

5.1 Piirustukset

5.1.1 Takarekisterikilpien valaisimien osalta: Oheisesta piirroksesta N:o ... näkyy geometrinen asento, jossa takarekisterikilven valaisin asennetaan rekisterikilvälle tarkoitettuun tilaan nähden sekä valaistavan pinnan ääriiviivat;

5.1.2 Heijastinlaitteiden osalta: Oheisesta piirroksesta N:o ... näkyy geometrinen asento, jossa laite asennetaan ajoneuvoon;

5.1.3 Kaikkien muiden valaisin- ja merkkivalolaitteiden osalta: Oheisesta piirroksesta N:o ... näkyy geometrinen asento, jossa laite asennetaan ajoneuvoon sekä laitteen vertailuakseli ja vertailupiste.

5.2 Ajovalaisimien osalta: Testissä käyttötila (direktiivin 76/761/ETY liitteessä I oleva 5.2.3.9 kohta):

.....

⁽¹⁾ Tarpeeton yliviivataan.

⁽²⁾ Niiden valaisimien osalta, joilla ei ole vaihdettavaa valonlähdettä, ilmoitus valonlähteiden määrästä ja kokonaistehosta watteina.

Lisäys 3

ESIMERKKEJÄ OSAN EY-TYYPPIHYVÄKSYNTÄMERKISTÄ

Kuva 1

a ≥ 5 mm

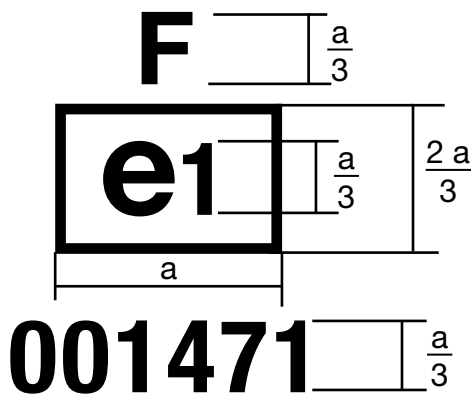

Edellä esitetyllä osan EY-tyyppihyväksyntämerkillä varustettu laite on takasumuväläisin, jolle on myönnetty tyyppihyväksyntä Saksassa (e1) tämän direktiivin (00) mukaisesti perushyväksyntänumerolla 1471.

Kuva 2

Yksinkertaistettu merkintä ryhmitetyille, yhdistetyille tai rakenteellisesti yhdistetyille valaisimille, joissa vähintään kaksi valaisinta muodostaa osan samasta järjestelmästä

(Pysty- ja vaakasuorat viivat kuvaavat merkkivalolaitteen muotoa. Ne eivät ole osa hyväksyntämerkkiä.)

MALLI A

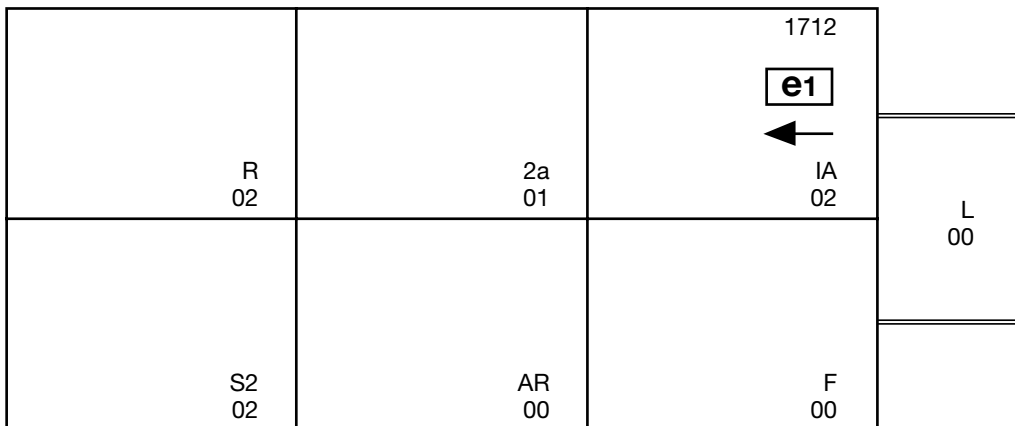

LIITE II

TEKNISET VAATIMUKSET

1. Tekniset vaatimukset ovat samat kuin Yhdistyneiden Kansakuntien Euroopan talouskomission säännön N:o 38 kohdissa 1 ja 5—9 sekä liitteessä 3 määrätyt vaatimukset. Sääntö N:o 38 on koonnelti seuraavista asiakirjoista:
 - sääntö alkuperäisessä muodossaan (00)⁽¹⁾,
 - säännön N:o 38 täydennys 1⁽²⁾,
 - säännön N:o 38 täydennykset 2 ja 3 oikaisuineen⁽³⁾,
 - säännön N:o 38 täydennys 4⁽⁴⁾,
 - säännön N:o 38 täydennys 5⁽⁵⁾,paitsi:
 - 1.1 kun viitataan ”sääntöön N:o 48”, viittauksen katsotaan tarkoittavan ”direktiiviä 76/756/ETY”.
 - 1.2 kun viitataan ”sääntöön N:o 37”, viittauksen katsotaan tarkoittavan ”direktiivin 76/761/ETY liitettä VII”.

⁽¹⁾ E/ECE/324
E/ECE/TRANS/505 } Rev. 1/Add. 37

⁽²⁾ E/ECE/324
E/ECE/TRANS/505 } Rev. 1/Add. 37/Amend. 1

⁽³⁾ E/ECE/324
E/ECE/TRANS/505 } Rev. 1/Add. 37/Amend. 2

⁽⁴⁾ E/ECE/324
E/ECE/TRANS/505 } Rev. 1/Add. 37/Amend. 3

⁽⁵⁾ TRANS/WP.29/524”.

KOMISSION DIREKTIIVI 1999/15/EY,

annettu 16 päivänä maaliskuuta 1999,

moottoriajoneuvojen ja niiden perävaunujen suuntavalaisimia koskevan neuvoston direktiivin 76/759/EY mukauttamisesta tekniikan kehitykseen

(ETA:n kannalta merkityksellinen teksti)

EUROOPAN YHTEISÖJEN KOMISSIO, joka

ottaa huomioon Euroopan yhteisön perustamissopimuksen,

ottaa huomioon moottoriajoneuvojen ja niiden perävaunujen tyyppihyväksyntää koskevan jäsenvaltioiden lainsäädännön lähentämisestä 6 päivänä helmikuuta 1970 annetun neuvoston direktiivin 70/156/EY⁽¹⁾, sellaisena kuin se on viimeksi muutettuna Euroopan parlamentin ja neuvoston direktiivillä 98/91/EY⁽²⁾, ja erityisesti sen 13 artiklan 2 kohdan,ottaa huomioon moottoriajoneuvojen ja niiden perävaunujen suuntavalaisimia koskevan jäsenvaltioiden lainsäädännön lähentämisestä 27 päivänä heinäkuuta 1976 annetun neuvoston direktiivin 76/759/EY⁽³⁾, sellaisena kuin se on viimeksi muutettuna Itävallan, Suomen ja Ruotsin liittymisasiakirjalla, ja erityisesti sen 10 artiklan,

sekä katsoo, että

1) direktiivi 76/759/EY on yksi direktiivillä 70/156/EY perustettua EY-tyyppihyväksyntämenettelyä koskevista erityisdirektiiveistä; sen vuoksi direktiivin 70/156/EY ajoneuvojärjestelmiä, osia ja erillisiä teknisiä yksiköitä koskevia säännöksiä sovelletaan direktiiviin 76/759/EY,

2) erityisesti direktiivin 70/156/EY 3 artiklan 4 kohdassa ja 4 artiklan 3 kohdassa säädetään, että jokaiseen erityisdirektiiviin liitetään direktiivin 70/156/EY liitteen VI mukainen ilmoituslomake ja tyyppihyväksyntätodistus tyyppihyväksynnän tietokoneellistamisen mahdollistamiseksi; direktiivissä 76/759/EY säädettyä tyyppihyväksyntätodistusta olisi muutettava vastaavasti,

3) menettelyjä olisi yksinkertaistettava direktiivin 70/156/EY 9 artiklan 2 kohdassa tarkoitettua vastaavuuden ylläpitämiseksi tiettyjen erityisdirektiivien ja Yhdistyneiden Kansakuntien Euroopan talouskomission sääntöjen välillä, kun näitä sääntöjä muutetaan; ensimmäisessä vaiheessa olisi korvattava direktiivin 76/759/EY tekniset vaatimukset Yhdistyneiden Kansakuntien Euroopan talouskomission säännön N:o 6 vastaavilla vaatimuksilla ristiviittauksin,

4) neuvoston direktiivin 76/756/EY⁽⁴⁾, sellaisena kuin se on viimeksi muutettuna komission direktiivillä 97/28/EY⁽⁵⁾, ja neuvoston direktiivin 76/761/EY⁽⁶⁾, sellaisena kuin se on viimeksi muutettuna komission direktiivillä 1999/17/EY⁽⁷⁾, taa, ja

5) tässä direktiivissä säädetty toimenpiteet ovat direktiivillä 70/156/EY perustettua tekniikan kehitykseen mukauttamista käsittelevän komitean lausunnon mukaiset,

ON ANTANUT TÄMÄN DIREKTIIVIN:

1 artikla

Muutetaan direktiivi 76/759/EY seuraavasti:

1. Korvataan 1 artiklan 1 kohta seuraavasti:

"1. Jäsenvaltioiden on myönnettävä osan EY-tyyppihyväksyntä kaikille suuntavalaisintyypeille, jotka täyttävät asiaa koskevissa liitteissä vahvistetut rakenne- ja testivaatimukset."

⁽¹⁾ EYVL L 42, 23.2.1970, s. 1.⁽²⁾ EYVL L 11, 16.1.1999, s. 25.⁽³⁾ EYVL L 262, 27.9.1976, s. 71.⁽⁴⁾ EYVL L 262, 27.9.1976, s. 1.⁽⁵⁾ EYVL L 171, 30.6.1997, s. 1.⁽⁶⁾ EYVL L 262, 27.9.1976, s. 96.⁽⁷⁾ Ks. tämän virallisen lehden s. 45.

2. Korvataan 2 artiklan ensimmäinen kohta seuraavasti:

”Jäsenvaltioiden on annettava kunkin 1 artiklan mukaisesti hyväksytyin suuntavalaisintyyppin valmistajalle liitteen I lisäyksessä 3 esitetyn mallin mukainen osan EY-tyyppihyväksyntämerkki.”

3. Korvataan 4 artikla seuraavasti:

”4 artikla

Jäsenvaltioiden toimivaltaisten viranomaisten on ilmoitettava toisilleen direktiivin 70/156/ETY 4 artiklan 6 kohdassa säädettyllä tavalla jokaisesta hyväksynnästä, jonka he ovat antaneet, evänneet tai peruuttaneet tämän direktiivin mukaisesti.”

4. Korvataan 9 artikla seuraavasti:

”9 artikla

Tässä direktiivissä ’ajoneuvolla’ tarkoitetaan kaikkia tieliikenteeseen tarkoitettuja, korilla varustettuja tai ilman sitä olevia, vähintään nelipyöräisiä moottoriajoneuvoja, joiden suurin rakenteellinen nopeus on yli 25 km/h, ja niiden perävaunuja, lukuun ottamatta kiskoilla kulkevia ajoneuvoja ja maa- ja metsätaloustraktoreita sekä kaikkia liikkuvia koneita.”

5. Korvataan liitteet tämän direktiivin liitteellä.

2 artikla

1. Alkaen 1 päivästä lokakuuta 1999 tai, jos 3 artiklassa tarkoitettujen tekstien julkaisu siirtyy 1 päivän huhtikuuta 1999 jälkeen, kuuden kuukauden kuluttua kyseisten tekstien todellisesta julkaisupäivästä jäsenvaltiot eivät saa suuntavalaisimiin liittyvistä syistä:

- kieltäytyä antamasta ajoneuvotyyppille tai suuntavalaisintyyppille EY-tyyppihyväksyntää tai kansallista tyyppihyväksyntää, taikka
- kieltää ajoneuvojen rekisteröintiä, myyntiä tai käyttöönottoa taikka suuntavalaisimien myyntiä tai käyttöönottoa,

jos suuntavalaisimet ovat direktiivin 76/759/ETY, sellaisena kuin se on muutettuna tällä direktiivillä, vaatimusten mukaiset, ja jos ne on asennettu ajoneuvoihin direktiivin 76/756/ETY vaatimusten mukaisesti.

2. Alkaen 1 päivästä huhtikuuta 2000 jäsenvaltiot:

- eivät saa enää antaa EY-tyyppihyväksyntää ja
- saavat kieltäytyä antamasta kansallista tyyppihyväksyntää

ajoneuvotyyppille suuntavalaisimiin liittyvistä syistä ja suuntavalaisintyyppille, jos direktiivin 76/759/ETY, sellaisena kuin se on muutettuna tällä direktiivillä, vaatimukset eivät täyty.

3. Alkaen 1 päivästä huhtikuuta 2001 direktiivin 76/759/ETY, sellaisena kuin se on muutettuna tällä direktiivillä, suuntavalaisimiin osina liittyviä vaatimuksia sovelletaan direktiivin 70/156/ETY 7 artiklan 2 kohdan soveltamiseksi.

4. Sen estämättä, mitä 2 ja 3 kohdassa säädetään, jäsenvaltioiden on varaosien osalta jatkettava direktiivin 76/759/ETY aikaisempien versioiden mukaisten suuntavalaisimien EY-tyyppihyväksynnän antamista ja niiden myynnin ja käyttöönoton sallimista, jos kyseiset suuntavalaisimet

- on tarkoitettu asennettaviksi jo käytössä oleviin ajoneuvoihin ja
- ovat mainitun direktiivin niiden vaatimusten mukaisia, joita sovellettiin, kun ajoneuvot rekisteröitiin ensimmäisen kerran.

3 artikla

Yhdistyneiden Kansakuntien Euroopan talouskomission säännön N:o 6 kohdat ja liitteet, joihin viitataan liitteessä II olevassa 1 kohdassa, julkaistaan *Euroopan yhteisöjen virallisessa lehdessä* ennen 1 päivää huhtikuuta 1999.

4 artikla

1. Jäsenvaltioiden on saatettava tämän direktiivin noudattamisen edellyttämät lait, asetukset ja hallinnolliset määräykset voimaan viimeistään 1 päivänä lokakuuta 1999; jos 3 artiklassa tarkoitettujen tekstien julkaisu kuitenkin siirtyy 1 päivän huhtikuuta 1999 jälkeen, jäsenvaltioiden on noudatettava tätä velvoitetta kuuden kuukauden kuluttua kyseisten tekstien todelli-

sesta julkaisupäivästä. Niiden on ilmoitettava tästä komissiolle viipymättä.

5 artikla

Jäsenvaltioiden on sovellettava näitä säännöksiä 1 päivästä lokakuuta 1999 alkaen tai, jos 3 artiklassa tarkoitettujen tekstien julkaisu siirtyy 1 päivän huhtikuuta 1999 jälkeen, kuuden kuukauden kuluttua kyseisten tekstien todellisesta julkaisupäivästä.

Tämä direktiivi tulee voimaan kahdentenakymmenentenä päivänä sen jälkeen, kun se on julkaistu *Euroopan yhteisöjen virallisessa lehdessä*.

6 artikla

Näissä jäsenvaltioiden antamissa säädöksissä on viitattava tähän direktiiviin tai niihin on liitettävä tällainen viittaus, kun ne virallisesti julkaistaan. Jäsenvaltioiden on säädettävä siitä, miten viittaukset tehdään.

Tämä direktiivi on osoitettu kaikille jäsenvaltioille.

Tehty Brysselissä 16 päivänä maaliskuuta 1999.

2. Jäsenvaltioiden on toimitettava tässä direktiivissä tarkoitetuista kysymyksistä antamansa keskeiset kansalliset säännökset kirjallisina komissiolle.

Komission puolesta
Martin BANGEMANN
Komission jäsen

LIITE

”LIITELUETTELO

- LIITE I: Tyyppihyväksyntää koskevat hallinnolliset määräykset
Lisäys 1: Ilmoituslomake
Lisäys 2: Tyyppihyväksyntätodistuksen malli
Lisäys 3: Esimerkkejä osan EY-tyyppihyväksyntämerkistä
- LIITE II: Tekniset vaatimukset
-

LIITE I

TYYPPIHYVÄKSYNTÄÄ KOSKEVAT HALLINNOLLISET MÄÄRÄYKSET

1. OSAN EY-TYYPPIHYVÄKSYNNÄN HAKEMINEN
 - 1.1 Valmistajan on tehtävä suuntavalaisintyyppin osalta direktiivin 70/156/ETY 3 artiklan 4 kohdan mukainen osan EY-tyyppihyväksyntähakemus.
 - 1.2 Ilmoituslomakkeen malli esitetään lisäyksessä 1.
 - 1.3 Tyyppihyväksyntätesteistä vastaavalle tekniselle tutkimuslaitokselle on toimitettava
 - 1.3.1 kaksi mallia, jotka on varustettu suositellulla valaisimella tai suositelluilla valaisimilla. Jos laitteet eivät ole identtisiä vaan symmetrisiä ja toinen laite voidaan asentaa vasemmalle ja toinen oikealle puolelle, toimitetut kaksi mallia voivat olla identtisiä ja asennettavissa vain ajoneuvon vasemmalle tai oikealle puolelle. Jos on kyse 2b luokan suuntavalaisimista, hakemukseen on lisäksi liitettävä kaksi mallia osista, jotka muodostavat kaksitasoisen voimakkuuden varmistavan järjestelmän.
2. MERKINNÄT
 - 2.1 Osan EY-tyyppihyväksyntää varten toimitetuissa suuntavalaisimissa on oltava:
 - 2.1.1 valmistajan tavaramerkki tai kaupallinen merkki;
 - 2.1.2 jos valaisimissa on vaihdettavat valonlähteet: säädetyn hehkulampun tyyppi (tyypit);
 - 2.1.3 jos valaisimissa ei ole vaihdettavia valonlähteitä: nimellisjännite ja teho watteina.
 - 2.2 Näiden merkkien on oltava helposti luettavissa ja pysyvästi merkittynä ja kiinnitettynä laitteen valaisevan pinnan päälle tai laitteen jonkin valaisevan pinnan päälle. Niiden on näytävä ulospäin, kun laite on kiinnitetty ajoneuvon.
 - 2.3 Jokaisessa laitteessa on oltava riittävä tila osan tyyppihyväksyntämerkille. Tila on osoitettava lisäyksessä 1 tarkoitetuissa piirustuksissa.
3. OSAN EY-TYYPPIHYVÄKSYNNÄN MYÖNTÄMINEN
 - 3.1 Jos asiaankuuluvat vaatimukset täytetään, EY-tyyppihyväksyntä myönnetään direktiivin 70/156/ETY 4 artiklan 3 kohdan ja soveltuvin osin 4 artiklan 4 kohdan mukaisesti.
 - 3.2 EY-tyyppihyväksyntätodistuksen malli esitetään lisäyksessä 2.
 - 3.3 Jokaiselle hyväksytylle suuntavalaisintyypille annetaan tyyppihyväksyntänumero direktiivin 70/156/ETY liitteen VII mukaisesti. Sama jäsenvaltio ei saa antaa samaa numeroa toiselle suuntavalaisintyypille.

3.4 Jos osan EY-tyyppihyväksyntää haetaan valaisin- ja merkkivalolaitetyypille, joka koostuu suuntavalaisimesta ja muista valaisimista, yhteinen osan EY-tyyppihyväksyntä voidaan myöntää, jos kyseinen suuntavalaisin on tämän direktiivin vaatimusten mukainen ja kaikki muut valaisimet, jotka muodostavat osan valaisin- ja merkkivalolaitteesta, jolle EY-tyyppihyväksyntää haetaan, ovat niihin sovellettavien erityisdirektiivien mukaisia.

4. OSAN EY-TYYPPIHYVÄKSYNTÄMERKKI

4.1 Jokaisessa tämän direktiivin mukaisesti hyväksytyyn tyyppiin mukaisessa suuntavalaisimessa on oltava 2.1 kohdassa tarkoitettujen merkintöjen lisäksi osan EY-tyyppihyväksyntämerkki.

4.2 Tämä merkki koostuu:

4.2.1 suorakulmiosta, joka ympäröi pientä ”e”-kirjainta ja sitä seuraavaa osan EY-tyyppihyväksynnän myöntäneen jäsenvaltion tunnusnumeroa tai -kirjaimia:

1	Saksa	12	Itävalta
2	Ranska	13	Luxemburg
3	Italia	17	Suomi
4	Alankomaat	18	Tanska
5	Ruotsi	21	Portugali
6	Belgia	23	Kreikka
9	Espanja	IRL	Irlanti
11	Yhdistynyt kuningaskunta		

4.2.2 suorakulmion lähellä olevasta ”perushyväksyntänumerosta”, joka sisältyy direktiivin 70/156/ETY liitteessä VII tarkoitettun tyyppihyväksyntänumeron 4 jaksoon ja jonka edellä on kaksi lukua, jotka ilmaisevat direktiivin 76/759/ETY viimeksi tehdyille huomattavalle tekniselle tarkistukselle annetun järjestysnumeron sinä päivänä, jolloin EY-tyyppihyväksyntä on myönnetty. Tässä direktiivissä järjestysnumero on 01;

4.2.3 seuraavanlaisista lisäsymboleista:

4.2.3.1 yhdestä tai useammasta seuraavista numeroista: 1, 1a, 1b, 2a, 2b, 3, 4, 5 tai 6 sen mukaan, kuuluuko laite yhteen tai useampaan luokista 1, 1a, 1b, 2a, 2b, 3, 4, 5 tai 6;

4.2.3.2 laitteissa, jotka voidaan kiinnittää vain jommallekummalle puolelle ajoneuvoa, nuolesta, joka osoittaa, mihin asentoon laite on asennettava (nuolen on osoitettava ajoneuvosta pois-päin, kun on kyse luokkiin 1, 1a, 1b, 2a ja 2b kuuluvista laitteista, ja ajoneuvon etuosaan päin, kun on kyse luokkiin 3, 4, 5 ja 6 kuuluvista laitteista). Lisäksi luokkaan 6 kuuluvissa laitteissa on tässä tapauksessa oltava merkintä ”R” tai ”L”, joka viittaa ajoneuvon oikeaan tai vasempaan puoleen;

4.2.3.3 laitteissa, joita voidaan käyttää erillisinä valaisimina ja osana kahden valaisimen kokonaisuutta, 4.2.3.1 kohdassa mainitun merkin oikealla puolella olevasta ”D”-lisäkirjaimesta.

4.3 Osan EY-tyyppihyväksyntämerkki on kiinnitettävä valaisimen linssiin tai yhteen linseistä pysyvästi ja siten, että se on helposti luettava myös silloin, kun valaisimet on asennettu ajoneuvoon.

4.4 Hyväksyntämerkin sijoittelu.

4.4.1 Riippumattomat valaisimet:

Lisäyksen 3 kuvassa 1 esitetään esimerkkejä osan EY-tyyppihyväksyntämerkistä.

- 4.4.2 Ryhmitetyt, yhdistetyt tai rakenteellisesti yhdistetyt valaisimet:
- 4.4.2.1 Kun annetaan 3.4 kohdassa tarkoitettu yhteinen osan EY-tyyppihyväksyntänumero, voidaan suuntavalaisimesta ja muista valaisimista koostuvaan valaisin- ja merkkivalolaitetyyppiin kiinnittää yhteinen EY-tyyppihyväksyntämerkki, joka koostuu:
- 4.4.2.1.1 suorakulmiosta, joka ympäröi ”e”-kirjainta ja sitä seuraavaa EY-tyyppihyväksynnän myöntäneen jäsenvaltion tunnusnumeroa tai -kirjaimia (ks. 4.2.1. kohta);
- 4.4.2.1.2 perushyväksyntänumerosta (ks. 4.2.2 kohdan ensimmäinen lause);
- 4.4.2.1.3 tarvittaessa vaadittavasta nuolesta, sikäli kuin se viittaa valaisinlaitteeseen kokonaisuutena.
- 4.4.2.2 Tämä merkki voidaan sijoittaa ryhmitetyissä, yhdistetyissä tai rakenteellisesti yhdistetyissä valaisimissa mihin kohtaan tahansa, jos
- 4.4.2.2.1 se näkyy valaisimien asennuksen jälkeen,
- 4.4.2.2.2 mitään ryhmitettyjen, yhdistettyjen tai rakenteellisesti yhdistettyjen valaisimien valaisevan pinnan osaa ei voida irrottaa irrottamatta samalla hyväksyntämerkkiä.
- 4.4.2.3 Kunkin valaisimen tunnus, joka osoittaa minkä direktiivin mukaisesti osan EY-tyyppihyväksyntä on myönnetty, ja järjestysnumero (ks. 4.2.2 kohdan toinen lause) sekä tarvittaessa ”D”-kirjain ja vaadittava nuoli on merkittävä:
- 4.4.2.3.1 joko vastaavaan valoa säteilevään pintaan,
- 4.4.2.3.2 tai ryhmään siten, että kukin ryhmitetty, yhdistetty tai rakenteellisesti yhdistetty valaisin voidaan selkeästi tunnistaa.
- 4.4.2.4 Tämän merkin osien mitat eivät saa olla pienemmät kuin yksittäisille merkeille eri direktiiveissä, joiden mukaisesti osan EY-tyyppihyväksyntä on myönnetty, määritellyt vähimmäismitat.
- 4.4.2.5 Esimerkkejä osan EY-tyyppihyväksyntämerkistä muihin valaisimiin ryhmitetyille, yhdistetyille tai rakenteellisesti yhdistetyille valaisimelle on lisäyksen 3 kuvassa 2.
- 4.4.3 Jos kyseessä on valaisin, joka on rakenteellisesti yhdistetty muihin valaisimiin ja jonka linssiä voidaan käyttää myös muuntotyypisissä ajovalaisimissa:
- 4.4.3.1 sovelletaan edellä olevan 4.4.2 kohdan säännöksiä;
- 4.4.3.2 lisäksi, jos käytetään samaa linssiä, jälkimmäisessä voidaan käyttää erilaisia, erityyppisiin ajovalaisimiin tai valaisinyksiköihin viittaavia hyväksyntämerkkejä, jos ajovalaisimen päärungolla, vaikka sitä ei voisi erottaa linssistä, on edellä 2.3 kohdassa kuvattu tila ja siinä on hyväksyntämerkit varsinaisille toiminnoille;
- 4.4.3.3 jos erityyppisillä ajovalaisimilla on sama päärunko, jälkimmäisessä voidaan käyttää erilaisia hyväksyntämerkkejä.
- 4.4.3.4 Esimerkkejä osan EY-tyyppihyväksyntämerkistä ajovalaisimeen rakenteellisesti yhdistetyille valaisimille on lisäyksen 3 kuvassa 3.

5. TYYPIN JA HYVÄKSYNTÖJEN MUUTOKSET

- 5.1 Jos tämän direktiivin säännösten mukaisesti hyväksyttyä tyyppiä muutetaan, on sovellettava direktiivin 70/156/ETY 5 artiklan säännöksiä.

6. TUOTANNON VAATIMUSTENMUKAISUUS

- 6.1 Yleisesti toimenpiteet tuotannon vaatimustenmukaisuuden varmistamiseksi toteutetaan direktiivin 70/156/ETY 10 artiklan säännösten mukaisesti.

- 6.2 Jokaisen suuntaavalaisimen on täytettävä 6 ja 8 kohtien fotometriset ja kolorimetriset vaatimukset (*). Jos kyseessä on kuitenkin sarjatuotannosta satunnaisesti poimittu suuntaavalaisin, valon säteilyvoimakkuuden vähimmäisvaatimukset (mitattuna 7^(*) kohdassa tarkoitettun standardihehkulampun kanssa), rajoitetaan kunkin vastaavan suunnan osalta 80 prosenttiin 6.1 ja 6.2 kohdassa säädetyistä vähimmäisarvoista (*).

—

(*) Tämän direktiivin liitteessä II olevassa 1 kohdassa tarkoitettussa asiakirjassa.

Lisäys 1

Ilmoituslomake N:o ...

suuntavalaisimien osan EY-tyyppihväksynnästä

(Direktiivi 76/759/ETY, sellaisena kuin se on viimeksi muutettuna direktiivillä .../.../EY)

Seuraavat tiedot on soveltuvin osin toimitettava kolmena kappaleena, ja niihin on liitettävä sisällysluettelo. Mahdolliset piirustukset on toimitettava asianmukaisessa mittakaavassa ja riittävän yksityiskohtaisina A4-koossa tai tähän kokoon taitettuina. Mahdollisten valokuvien on oltava riittävän yksityiskohtaisia.

Jos järjestelmissä, osissa tai erillisissä teknisissä yksiköissä on sähköohjattuja toimintoja, tiedot niiden suoritusarvoista on toimitettava.

0. YLEISTÄ
- 0.1 Merkki (valmistajan toiminimi):.....
- 0.2 Tyyppi:
- 0.5 Valmistajan nimi ja osoite:
- 0.7 Osien ja erillisten teknisten yksiköiden osalta EY-tyyppihväksyntämerkin sijainti ja kiinnitysmenetelmä:
- 0.8 Kokoonpanotehtaan (kokoonpanotehtaiden) osoite (osoitteet):
1. LAITTEEN KUVAUS
- 1.1 Laitteen tyyppi:
- 1.1.1 Laitteen toiminto (toiminnot):.....
- 1.1.2 Laitteen luokitus tai luokka:
- 1.1.3 Säteilevän tai heijastuvan valon väri:
- 1.2 Riittävän yksityiskohtaiset tyyppin tunnistamisen mahdollistavat piirustukset, joista näkyy:
- 1.2.1 geometrinen asento, jossa laite asennetaan ajoneuvoon (ei koske takarekisterikilpien valaisimia):..
- 1.2.2 havaintoakseli, joka otetaan testeissä vertailuakseliksi (vaakasuora kulma $H = 0^\circ$, pystysuora kulma $V = 0^\circ$), ja piste, joka otetaan kyseisissä testeissä vertailukeskipisteeksi (ei koske heijastinlaitteita eikä takarekisterikilpien valaisimia):
- 1.2.3 EY-tyyppihväksyntämerkin aiottu sijainti:.....
- 1.2.4 takarekisterikilven valaisimien osalta geometrinen asento, jossa takarekisterikilven valaisin asennetaan rekisterikilvellen tarkoitettuun tilaan nähden sekä vastaavan valaistavan pinnan ääriiviivat:
- 1.2.5 ajovalaisimien ja etusumuvalaisimien osalta valaisimen etunäkymä ja tiedot mahdollisesta linssin urituksesta sekä poikkileikkaus:.....
- 1.3 Lyhyt tekninen kuvaus, josta käy ilmi erityisesti (poikkeuksena valaisimet, joissa ei ole vaihdettavia valonlähteitä) sellaisten säädettyjen valonlähteiden luokka tai luokat, joiden on kuuluttava direktiivin 76/761/ETY sisältämien valonlähteiden joukkoon (ei koske heijastinlaitteita):.....

- 1.4 Erityiset tiedot
- 1.4.1 Takarekisterikilven valaisimien osalta ilmoitus, onko laite tarkoitettu leveän kilven, korkean kilven vai kummankin valaisemiseen:
- 1.4.2 Ajovalaisimien osalta
- 1.4.2.1 ilmoitus siitä, onko ajovalaisimia tarkoitettu käyttää sekä lähi- että kaukovalaisimina vai vain toisina:.....
- 1.4.2.2 jos ajovalaisimen on tarkoitus sisältää lähivalaisin, ilmoitus siitä, onko se suunniteltu sekä vasemman- että oikeanpuoleiseen liikenteeseen vai ainoastaan joko vasemman- tai oikeanpuoleiseen liikenteeseen:
- 1.4.2.3 jos ajovalaisin on varustettu säädettävällä heijastimella, selvennys ajovalaisimen kiinnitysasennosta (kiinnitysasennoista) suhteessa maahan ja ajoneuvon pituussuuntaiseen keskitasoon, jos ajovalaisinta käytetään vain mainitu(i)ssa asenno(i)ssa:.....
- 1.4.3 Etu- ja takavalaisimien, jarruvalaisimien ja suuntavalaisimien osalta:.....
- 1.4.3.1 jos laitetta voidaan käyttää myös kahden saman luokan valaisimesta koostuvana kokonaisuutena:
- 1.4.3.2 jos laitteessa on kaksi voimakkuustasoa (jarruvalaisimet ja 2b luokan suuntavalaisimet), kytkentäkaavio ja sen järjestelmän ominaisuuksien erittely, joka varmistaa kaksitasoisen voimakkuuden: ..
- 1.4.4 Heijastinlaitteiden osalta lyhyt kuvaus heijastavassa optisessa yksikössä käytettyjen materiaalien teknisistä eritelmistä:.....
- 1.4.5 Peruutusvalaisimien osalta ilmoitus, onko laite tarkoitettu asentaa ajoneuvoon vain laiteparina:.....
-

Lisäys 2

MALLI

Enimmäiskoko: A4 (210 mm x 297 mm)

EY-TYYPPIHYVÄKSYNTÄTODISTUS

Viranomaisen leima

Ilmoitus ajoneuvotyyppin / osatyyppin / erillisen teknisen yksikön tyyppin⁽¹⁾

- tyyppihyväksynnästä⁽¹⁾,
- tyyppihyväksynnän laajenuksesta⁽¹⁾,
- tyyppihyväksynnän epäämisestä⁽¹⁾,
- tyyppihyväksynnän peruuttamisesta⁽¹⁾,

direktiivin . . . / . . . / ETY mukaisesti, sellaisena kuin se on viimeksi muutettuna direktiivillä . . . / . . . / EY.

Tyyppihyväksyntänumero:

Laajenuksen syy:

I JAKSO

- 0.1 Merkki (valmistajan toiminimi):
- 0.2 Tyyppi:
- 0.3 Tyyppin tunnistustavat, jos ne on merkitty ajoneuvoon / osaan / erilliseen tekniseen yksikköön⁽¹⁾ ⁽²⁾:
- 0.3.1 Näiden merkintöjen sijainti:
- 0.4 Ajoneuvoluokka⁽¹⁾ ⁽³⁾:
- 0.5 Valmistajan nimi ja osoite:
- 0.7 Osien ja erillisten teknisten yksiköiden osalta EY-tyyppihyväksyntämerkin sijainti ja kiinnitystapa:
- 0.8 Kokoonpanotehtaan (-tehtaiden) osoite (osoitteet):

II JAKSO

- 1. Lisätiedot (tarvittaessa): ks. lisäyksen liite
- 2. Testien suorittamisesta vastaava tekninen tutkimuslaitos:
- 3. Testausselosteen päiväys:
- 4. Testausselosteen numero:
- 5. (Mahdolliset) huomautukset: ks. lisäyksen liite
- 6. Paikka:

7. Päiväys:.....
8. Allekirjoitus:.....
9. Liitteenä on luettelo hyväksyntäviranomaiselle luovutetusta tietopaketista, joka on pyynnöstä saatavissa.

⁽¹⁾ Tarpeeton yliviivataan.

⁽²⁾ Jos tyyppin tunnistustavassa on merkkejä, joilla ei ole merkitystä tässä tyyppihyväksyntätodistuksessa tarkoitettun ajoneuvon, osan tai erillisen teknisen yksikön kuvailemisessa, ne on esitettävä asiakirjoissa merkinnällä ”?” (esim. ABC??123??).

⁽³⁾ Sellaisena kuin ne on määritelty direktiivin 70/156/ETY liitteessä II.

Lisäyksen liite EY-tyyppihyväksyntätodistukseen N:o ...

valaisimien ja/tai merkkivalolaitteiden osan tyyppihyväksynnästä direktiivien 76/757/ETY, 76/758/ETY, 76/759/ETY, 76/760/ETY, 76/761/ETY, 76/762/ETY, 77/538/ETY, 77/539/ETY ja 77/540/ETY⁽¹⁾ mukaisesti, sellaisina kuin ne ovat viimeksi muutettuina direktiiv(e)illä ...

1. Lisätietoja

1.1 Tarvittaessa ilmoitetaan kunkin valaisimen osalta

1.1.1 Laitteen (laitteiden) luokka (luokat):.....

1.1.2 Valonlähteiden määrä ja luokka (ei koske heijastinta)⁽²⁾

1.1.3 Säteilevän tai heijastuvan valon väri:

1.1.4 Hyväksyntä myönnetty ainoastaan jo käytössä olevien ajoneuvojen varaosakäyttöön; kyllä/ei⁽¹⁾

1.2 Erityistiedot tietyyppisistä valaisimista tai merkkivalolaitteista

1.2.1 Heijastinlaitteiden osalta: erillinen/osa laitekokonaisuutta⁽¹⁾

1.2.2 Takarekisterikilpien valaisimien osalta: korkean/leveän kilven valaisemiseen käytetty laite⁽¹⁾:.....

1.2.3 Ajovalaisimien osalta: Jos ne on varustettu säädettävällä heijastimella, ajovalaisimen kiinnitysasento (-asennot) suhteessa maahan ja ajoneuvon pituussuuntaiseen keskitasoon, jos ajovalaisinta käytetään vain mainitu(i)ssa asenno(i)ssa:.....

1.2.4 Peruutusvalaisimien osalta: Tämä laite asennetaan ajoneuvoon vain osana laiteparia: kyllä/ei⁽¹⁾

5. Huomautuksia

5.1 Piirustukset

5.1.1 Takarekisterikilpien valaisimien osalta: Oheisesta piirroksesta N:o ... näkyy geometrinen asento, jossa takarekisterikilven valaisin asennetaan rekisterikilvälle tarkoitettuun tilaan nähden sekä valaistavan pinnan ääriiviivat;

5.1.2 Heijastinlaitteiden osalta: Oheisesta piirroksesta N:o ... näkyy geometrinen asento, jossa laite asennetaan ajoneuvoon;

5.1.3 Kaikkien muiden valaisin- ja merkkivalolaitteiden osalta: Oheisesta piirroksesta N:o ... näkyy geometrinen asento, jossa laite asennetaan ajoneuvoon sekä laitteen vertailuakseli ja vertailupiste.

5.2 Ajovalaisimien osalta: Testissä käyttötila (direktiivin 76/761/ETY liitteessä I oleva 5.2.3.9 kohta):

.....

⁽¹⁾ Tarpeeton yliviivataan.

⁽²⁾ Niiden valaisimien osalta, joilla ei ole vaihdettavaa valonlähdettä, ilmoitus valonlähteiden määrästä ja kokonaistehosta watteina.

Lisäys 3

ESIMERKKEJÄ OSAN EY-TYYPPIHYVÄKSYNTÄMERKISTÄ

Kuva 1

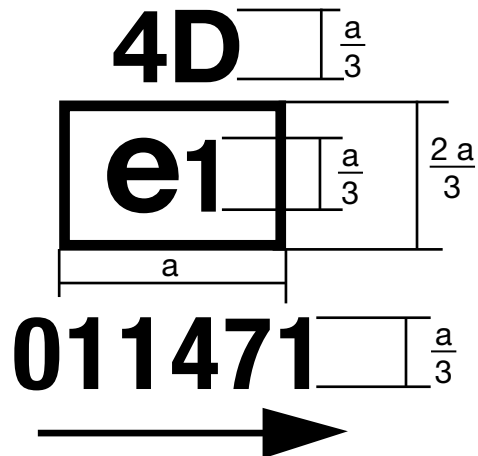
 $a \geq 5 \text{ mm}$ 

Edellä esitetyllä osan EY-tyyppihyväksyntämerkillä varustettu laite on luokan 4 suuntavalaisin, jolle on myönnetty tyyppihyväksyntä Saksassa (e1) tämän direktiivin (01) mukaisesti perushyväksyntänumerolla 1471 ja jota voidaan käyttää myös kahden valaisimen muodostamassa kokonaisuudessa. Nuoli osoittaa ajoneuvon etuosaa kohten.

Jäljempänä olevaan kuvaan on merkitty hyväksyntämerkin nuolten osoittama suunta sen mukaan, mihin luokkaan laite kuuluu:

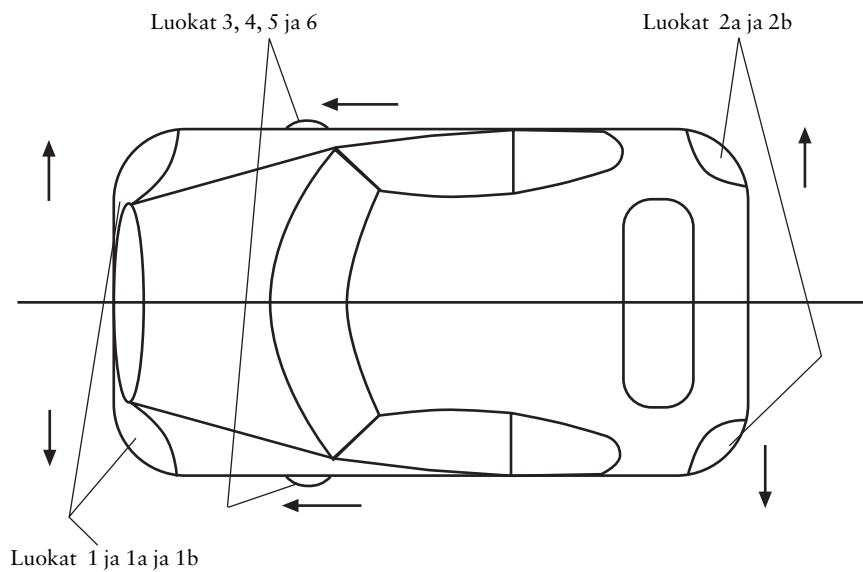

Kuva 2a

Yksinkertaistettu merkintä ryhmitetyille, yhdistetyille tai rakenteellisesti yhdistetyille valaisimille, joissa vähintään kaksi valaisinta muodostaa osan samasta järjestelmästä

(Pysty- ja vaakasuorat viivat kuvaavat merkkivalolaitteen muotoa. Ne eivät ole osa hyväksyntämerkkiä.)

MALLI A

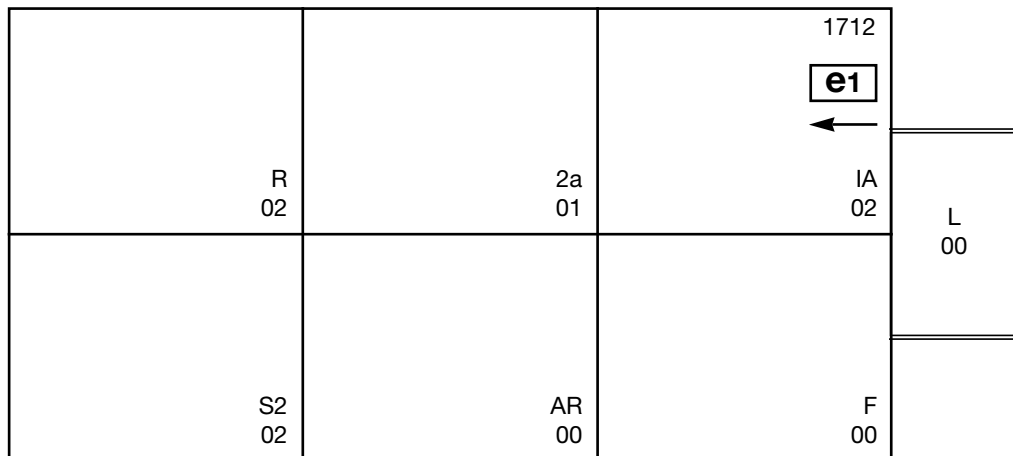

MALLI B

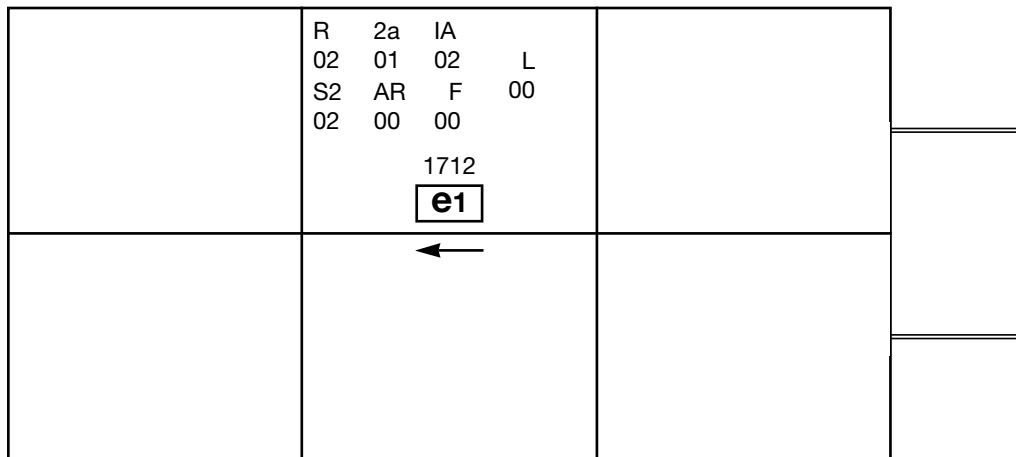

Kuva 2b

Yksinkertaistettu merkintä ryhmitetyille, yhdistetyille tai rakenteellisesti yhdistetyille valaisimille, joissa vähintään kaksi valaisinta muodostaa osan samasta järjestelmästä

(Pysty- ja vaakasuorat viivat kuvaavat merkivalolaitteen muotoa. Ne eivät ole osa hyväksyntämerkkiä.)

MALLI A

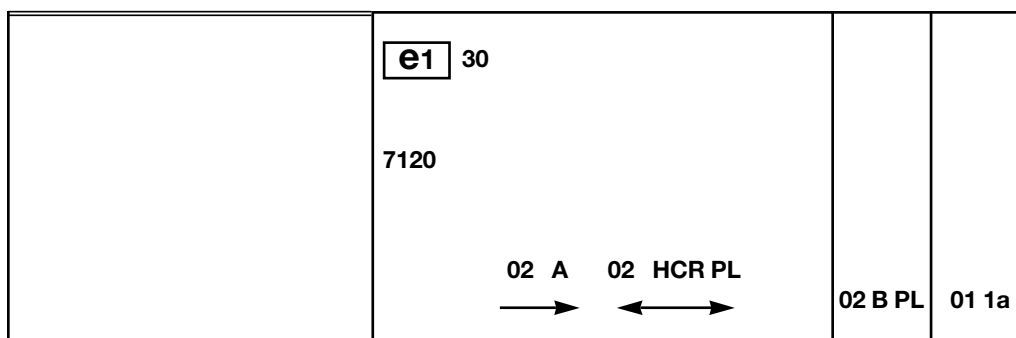

MALLI B

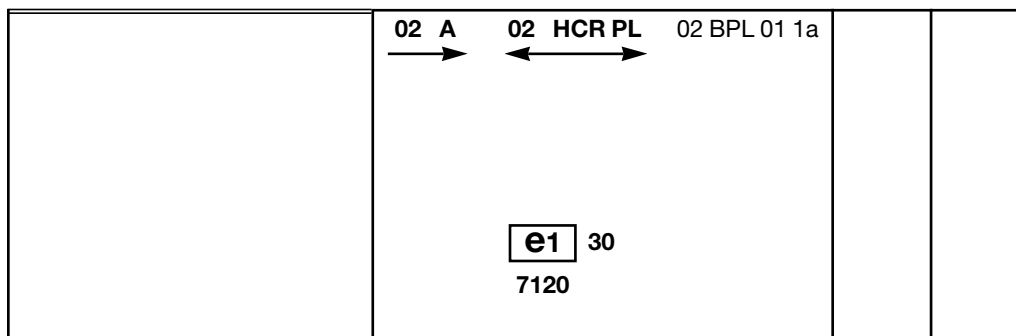

MALLI C



MALLI D



Huomautus: Neljä esimerkkiä hyväksyntämerkeistä, mallit A, B, C ja D, edustavat neljää mahdollista merkintävaihtoehtoa valaisin- ja merkkivalolaitteelle, jossa vähintään kaksi valaisinta muodostavat osan samasta ryhmitettyjen, yhdistettyjen tai rakenteellisesti yhdistettyjen valaisimien kokonaisuudesta. Tämä hyväksyntämerkki osoittaa, että kyseessä olevalle laitteelle on myönnetty hyväksyntä Saksassa (e1) perushyväksyntänumerolla 7120 ja että se koostuu:

- etuvalaisimesta (A), joka on hyväksytty direktiivin 76/758/ETY liitteen II mukaisesti ja joka asennetaan ajoneuvon vasemmalle puolelle, järjestysnumero 02,
- ajovalaisimesta (HCR), jossa on oikean- ja vasemmanpuoleiseen liikenteeseen suunniteltu lähivalaisin ja kaukovalaisin, jonka enimmäisvoimakkuus on 86 250—101 250 kandela (numeron 30 ilmaisemana), sekä muovia oleva linssi, ja joka on hyväksytty direktiivin 76/761/ETY liitteen V mukaisesti, järjestysnumero 02,
- etusumuvalaisimesta (B), joka on hyväksytty direktiivin 76/762/ETY mukaisesti ja jossa on muovia oleva linssi (PL), järjestysnumero 02,
- luokituksen 1a etusuuntavalaisimesta, joka on hyväksytty direktiivin 76/759/ETY mukaisesti, järjestysnumero 01.

Kuva 3

Ajovalaisimeen rakenteellisesti yhdistetty tai ryhmitetty valaisin

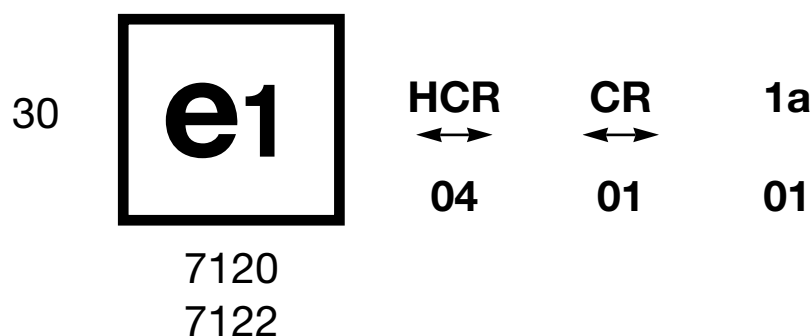

Yllä oleva esimerkki vastaa sellaisen linssin merkintää, jota on tarkoitus käyttää erityyppisissä ajovalaisimissa, eli:

Joko

ajovalaisimessa, jossa on kumpaankin liikennejärjestelmään suunniteltu lähivalaisin, ja kaukovalaisin, jonka enimmäisvoimakkuus on 86 250—101 250 kandela (numeron 30 ilmaisemana) ja joka on hyväksytty Saksassa (e1) perushyväksyntänumerolla 7120 direktiivin 76/761/ETY liitteen V mukaisesti, järjestysnumero 04, ja joka on rakenteellisesti yhdistetty etusuuntavalaisimeen 76/759/ETY liitteen III mukaisesti, järjestysnumero 00;

tai

ajovalaisimessa, jossa on kumpaankin liikennejärjestelmään suunniteltu lähivalaisin ja kaukovalaisin, joka on hyväksytty Saksassa (e1) perushyväksyntänumerolla 7122 direktiivin 76/761/ETY liitteen II mukaisesti, järjestysnumero 01, ja joka on rakenteellisesti yhdistetty samaan etusuuntavalaisimeen kuin edellä;

tai

jommassakummassa edellä mainituista ajovalaisimista, joka on hyväksytty erillisenä ajovalaisimena.

Ajovalaisimen päärungossa saa olla ainoastaan voimassa oleva hyväksyntänumero, esimerkiksi:

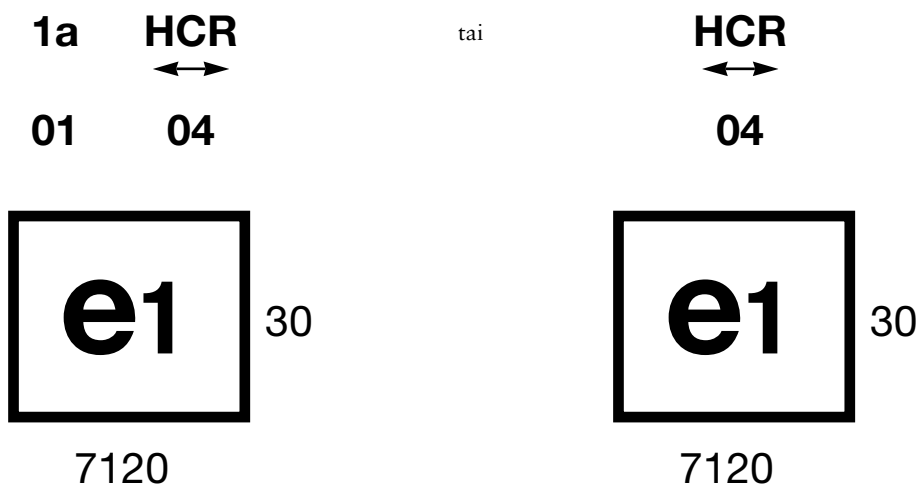

tai

1a **CR**
 \longleftrightarrow
01 **01**

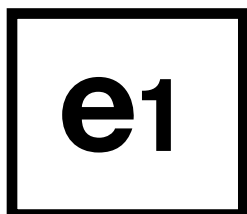

7122

tai

CR
 \longleftrightarrow
01

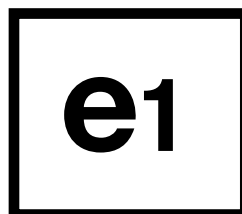

7122

—

LIITE II

TEKNISET VAATIMUKSET

1. Tekniset vaatimukset ovat samat kuin Yhdistyneiden Kansakuntien Euroopan talouskomission säännön N:o 6 kohdissa 1 ja 5—8 sekä liitteissä 1, 4 ja 5 määrätty vaatimukset. Sääntö N:o 6 on koannelma seuraavista asiakirjoista:
 - muutossarja 01, johon sisältyy muutossarja 01:n täydennys 1—5 ja useita korjauksia ⁽¹⁾;
 - muutossarja 01:n täydennys 6 ⁽²⁾;
 - muutossarja 01:n täydennys 7 ⁽³⁾paitsi:
 - 1.1 Kun viitataan ”sääntöön N:o 48”, viittauksen katsotaan tarkoittavan ”direktiiviä 76/756/ETY”.
 - 1.2 Kun viitataan ”sääntöön N:o 37”, viittauksen katsotaan tarkoittavan ”direktiivin 76/761/ETY liitettä VII”.

⁽¹⁾ E/ECE/324
E/ECE/TRANS/505 } Rev. 1/Add. 5/Rev. 2

⁽²⁾ E/ECE/324
E/ECE/TRANS/505 } Rev. 1/Add. 5/Rev. 2/Amend. 1

⁽³⁾ TRANS/WP.29/518”.

KOMISSION DIREKTIIVI 1999/16/EY,

annettu 16 päivänä maaliskuuta 1999,

moottoriajoneuvojen pysäköintivalaisimia koskevan neuvoston direktiivin 77/540/ETY mukauttamisesta tekniikan kehitykseen

(ETA:n kannalta merkityksellinen teksti)

EUROOPAN YHTEISÖJEN KOMISSIO, joka

ottaa huomioon Euroopan yhteisön perustamissopimuksen,

ottaa huomioon moottoriajoneuvojen ja niiden perävaunujen tyyppihyväksyntää koskevan jäsenvaltioiden lainsäädännön lähentämisestä 6 päivänä helmikuuta 1970 annetun neuvoston direktiivin 70/156/ETY⁽¹⁾, sellaisena kuin se on viimeksi muutettuna Euroopan parlamentin ja neuvoston direktiivillä 98/91/EY⁽²⁾, ja erityisesti sen 13 artiklan 2 kohdan,ottaa huomioon moottoriajoneuvojen pysäköintivalaisimia koskevan jäsenvaltioiden lainsäädännön lähentämisestä 28 päivänä kesäkuuta 1977 annetun neuvoston direktiivin 77/540/ETY⁽³⁾, sellaisena kuin se on viimeksi muutettuna Itävallan, Suomen ja Ruotsin liittymisasiakirjalla, ja erityisesti sen 10 artiklan,

sekä katsoo, että

- 1) direktiivi 77/540/ETY on yksi direktiivillä 70/156/ETY perustettua EY-tyyppihyväksyntämenettelyä koskevista erityisdirektiiveistä; sen vuoksi direktiivin 70/156/ETY ajoneuvojärjestelmiä, osia ja erillisiä teknisiä yksiköitä koskevia säännöksiä sovelletaan direktiiviin 77/540/ETY,
- 2) erityisesti direktiivin 70/156/ETY 3 artiklan 4 kohdassa ja 4 artiklan 3 kohdassa säädetään, että jokaiseen erityisdirektiiviin liitetään direktiivin 70/156/ETY liitteen VI mukainen ilmoituslomake ja tyyppihyväksyntätodistus tyyppihyväksynnän tietokoneellistamisen mahdollistamiseksi; direktiivissä 77/540/ETY säädettyä tyyppihyväksyntätodistusta olisi muutettava vastaavasti,

- 3) menettelyjä olisi yksinkertaistettava direktiivin 70/156/ETY 9 artiklan 2 kohdassa tarkoitettua vastaavuuden ylläpitämiseksi tiettyjen erityisdirektiivien ja Yhdistyneiden Kansakuntien Euroopan talouskomission sääntöjen välillä, kun näitä sääntöjä muutetaan; ensimmäisessä vaiheessa olisi korvattava direktiivin 77/540/ETY tekniset vaatimukset Yhdistyneiden Kansakuntien Euroopan talouskomission säännön N:o 77 vastaavilla vaatimuksilla ristiviittauksin,
- 4) neuvoston direktiivin 76/756/ETY⁽⁴⁾, sellaisena kuin se on viimeksi muutettuna komission direktiivillä 97/28/EY⁽⁵⁾, ja neuvoston direktiivin 76/761/ETY⁽⁶⁾, sellaisena kuin se on viimeksi muutettuna komission direktiivillä 1999/17/EY⁽⁷⁾, vaatimuksien noudattaminen on tarpeen varmistaa, ja
- 5) tässä direktiivissä säädetyt toimenpiteet ovat direktiivillä 70/156/ETY perustettua tekniikan kehitykseen mukauttamista käsittelevän komitean lausunnon mukaiset,

ON ANTANUT TÄMÄN DIREKTIIVIN:

1 artikla

Muutetaan direktiivi 77/540/ETY seuraavasti:

1. Korvataan 1 artiklan 1 kohta seuraavasti:

”1. Jäsenvaltioiden on myönnettävä osan EY-tyyppihyväksyntä kaikille pysäköintivalaisintyypeille, jotka täyttävät asiaa koskevissa liitteissä vahvistetut rakenne- ja testivaatimukset.”

⁽¹⁾ EYVL L 42, 23.2.1970, s. 1.⁽²⁾ EYVL L 11, 16.1.1999, s. 25.⁽³⁾ EYVL L 220, 29.8.1977, s. 83.⁽⁴⁾ EYVL L 262, 27.9.1976, s. 1.⁽⁵⁾ EYVL L 171, 30.6.1997, s. 1.⁽⁶⁾ EYVL L 262, 27.9.1976, s. 96.⁽⁷⁾ Ks. tämän virallisen lehden s. 45.

2. Korvataan 2 artiklan ensimmäinen kohta seuraavasti:

”Jäsenvaltioiden on annettava kunkin 1 artiklan mukaisesti hyväksytyyn pysäköintivalaisintyyppiin valmistajalle liitteen I lisäyksessä 3 esitetyn mallin mukainen osan EY-tyyppihyväksyntämerkki.”

3. Korvataan 4 artikla seuraavasti:

”4 artikla

Jäsenvaltioiden toimivaltaisten viranomaisten on ilmoitettava toisilleen direktiivin 70/156/ETY 4 artiklan 6 kohdassa säädetyllä tavalla jokaisesta hyväksynnästä, jonka he ovat antaneet, evänneet tai peruuttaneet tämän direktiivin mukaisesti.”

4. Korvataan 9 artikla seuraavasti:

”9 artikla

Tässä direktiivissä ’ajoneuvolla’ tarkoitetaan kaikkia tieliikenteeseen tarkoitettuja, korilla varustettuja tai ilman sitä olevia, vähintään nelipyöräisiä moottoriajoneuvoja, joiden suurin rakenteellinen nopeus on yli 25 km/h, ja niiden perävaunuja, lukuun ottamatta kiskoilla kulkevia ajoneuvoja ja maa- ja metsätaloustraktoreita sekä kaikkia liikkuvia koneita.”

5. Korvataan liitteet tämän direktiivin liitteellä.

2 artikla

1. Alkaen 1 päivästä lokakuuta 1999 tai, jos 3 artiklassa tarkoitettujen tekstien julkaisu siirtyy 1 päivän huhtikuuta 1999 jälkeen, kuuden kuukauden kuluttua kyseisten tekstien todellisesta julkaisupäivästä jäsenvaltiot eivät saa pysäköintivalaisimiin liittyvistä syistä:

- kieltäytyä antamasta ajoneuvotyyppille tai pysäköintivalaisintyyppille EY-tyyppihyväksyntää tai kansallista tyyppihyväksyntää, taikka
- kieltää ajoneuvojen rekisteröintiä, myyntiä tai käyttöönottoa taikka pysäköintivalaisimien myyntiä tai käyttöönottoa,

jos pysäköintivalaisimet ovat direktiivin 77/540/ETY, sellaisena kuin se on muutettuna tällä direktiivillä, vaatimusten mukaiset, ja jos ne on asennettu ajoneuvoihin direktiivin 76/756/ETY vaatimusten mukaisesti.

2. Alkaen 1 päivästä huhtikuuta 2000 jäsenvaltiot:

- eivät saa enää antaa EY-tyyppihyväksyntää ja
- saavat kieltäytyä antamasta kansallista tyyppihyväksyntää

ajoneuvotyyppille pysäköintivalaisimiin liittyvistä syistä ja pysäköintivalaisintyyppille, jos direktiivin 77/540/ETY, sellaisena kuin se on muutettuna tällä direktiivillä, vaatimukset eivät täyty.

3. Alkaen 1 päivästä huhtikuuta 2001 direktiivin 77/540/ETY, sellaisena kuin se on muutettuna tällä direktiivillä, pysäköintivalaisimiin osina liittyviä vaatimuksia sovelletaan direktiivin 70/156/ETY 7 artiklan 2 kohdan soveltamiseksi.

4. Sen estämättä, mitä 2 ja 3 kohdassa säädetään, jäsenvaltioiden on varaosien osalta jatkettava direktiivin 77/540/ETY aikaisempien versioiden mukaisten pysäköintivalaisimien EY-tyyppihyväksynnän antamista ja niiden myynnin ja käyttöönoton sallimista, jos kyseiset pysäköintivalaisimet

- on tarkoitettu asennettaviksi jo käytössä oleviin ajoneuvoihin ja
- ovat mainitun direktiivin niiden vaatimusten mukaisia, joita sovellettiin, kun ajoneuvot rekisteröitiin ensimmäisen kerran.

3 artikla

Yhdistyneiden Kansakuntien Euroopan talouskomission säännön N:o 77 kohdat ja liitteet, joihin viitataan liitteessä II olevassa 1 kohdassa, julkaistaan *Euroopan yhteisöjen virallisessa lehdessä* ennen 1 päivää huhtikuuta 1999.

4 artikla

1. Jäsenvaltioiden on saatettava tämän direktiivin noudattamisen edellyttämät lait, asetukset ja hallinnolliset määräykset voimaan viimeistään 1 päivänä lokakuuta 1999; jos 3 artiklassa tarkoitettujen tekstien julkaisu kuitenkin siirtyy 1 päivän huhtikuuta 1999 jälkeen, jäsenvaltioiden on noudatettava tätä velvoitetta kuuden kuukauden kuluttua kyseisten tekstien todelli-

sesta julkaisupäivästä. Niiden on ilmoitettava tästä komissiolle viipymättä.

5 artikla

Jäsenvaltioiden on sovellettava näitä säännöksiä 1 päivästä lokakuuta 1999 alkaen tai, jos 3 artiklassa tarkoitettujen tekstien julkaisu siirtyy 1 päivän huhtikuuta 1999 jälkeen, kuuden kuukauden kuluttua kyseisten tekstien todellisesta julkaisupäivästä.

Tämä direktiivi tulee voimaan kahdentenkymmenentenä päivänä sen jälkeen, kun se on julkaistu *Euroopan yhteisöjen virallisessa lehdessä*.

6 artikla

Näissä jäsenvaltioiden antamissa säädöksissä on viitattava tähän direktiiviin tai niihin on liitettävä tällainen viittaus, kun ne virallisesti julkaistaan. Jäsenvaltioiden on säädettävä siitä, miten viittaukset tehdään.

Tämä direktiivi on osoitettu kaikille jäsenvaltioille.

Tehty Brysselissä 16 päivänä maaliskuuta 1999.

2. Jäsenvaltioiden on toimitettava tässä direktiivissä tarkoitetuista kysymyksistä antamansa keskeiset kansalliset säännökset kirjallisina komissiolle.

Komission puolesta
Martin BANGEMANN
Komission jäsen

LIITE

”LIITELUETTELO

- LIITE I: TyypPIHYVÄKSYNTÄÄ koskevat hallinnolliset määräykset
Lisäys 1: Ilmoituslomake
Lisäys 2: TyypPIHYVÄKSYNTÄTODISTUKSEN malli
Lisäys 3: Esimerkkejä osan EY-tyypPIHYVÄKSYNTÄMERKISTÄ
- LIITE II: Tekniset vaatimukset
-

LIITE I

TYYPPIHYVÄKSYNTÄÄ KOSKEVAT HALLINNOLLISET MÄÄRÄYKSET

1. OSAN EY-TYYPPIHYVÄKSYNNÄN HAKEMINEN
 - 1.1 Valmistajan on tehtävä pysäköintivalaisintyyppin osalta direktiivin 70/156/ETY 3 artiklan 4 kohdan mukainen osan EY-tyyppihyväksyntähakemus.
 - 1.2 Ilmoituslomakkeen malli esitetään lisäyksessä 1.
 - 1.3 Tyyppihyväksyntätesteistä vastaavalle tekniselle tutkimuslaitokselle on toimitettava:
 - 1.3.1 kaksi mallia, jotka on varustettu suositellulla valaisimella tai suositelluilla valaisimilla. Jos pysäköintivalaisimet ovat sellaiset, että ne voidaan asentaa vain ajoneuvon toiselle puolelle, toimitettut kaksi mallia voivat olla identtisiä ja asennettavissa vain ajoneuvon vasemmalle tai oikealle puolelle.
2. MERKINNÄT
 - 2.1 Osan EY-tyyppihyväksyntää varten toimitetuissa laitteissa on oltava:
 - 2.1.1 valmistajan tavaramerkki tai kaupallinen merkki;
 - 2.1.2 jos valaisimissa on vaihdettavat valonlähteet: säädetyn hehkulampun tyyppi (tyypit);
 - 2.1.3 jos valaisimissa ei ole vaihdettavia valonlähteitä: nimellisjännite ja teho watteina.
 - 2.2 Näiden merkkien on oltava helposti luettavissa ja pysyvästi merkittynä ja kiinnitettynä laitteen valaisevan pinnan päälle tai laitteen jonkin valaisevan pinnan päälle. Näiden on näytävä ulospäin, kun laite on kiinnitetty ajoneuvon.
 - 2.3 Jokaisessa laitteessa on oltava riittävä tila osan tyyppihyväksyntämerkille. Tila on osoitettava lisäyksessä 1 tarkoitetuissa piirustuksissa.
3. OSAN EY-TYYPPIHYVÄKSYNNÄN MYÖNTÄMINEN
 - 3.1 Jos asiaankuuluvat vaatimukset täytetään, EY-tyyppihyväksyntä myönnetään direktiivin 70/156/ETY 4 artiklan 3 kohdan ja soveltuvin osin 4 artiklan 4 kohdan mukaisesti.
 - 3.2 EY-tyyppihyväksyntätodistuksen malli esitetään lisäyksessä 2.
 - 3.3 Jokaiselle hyväksytylle pysäköintivalaisintyypille annetaan tyyppihyväksyntänumero direktiivin 70/156/ETY liitteen VII mukaisesti. Sama jäsenvaltio ei saa antaa samaa numeroa toiselle pysäköintivalaisintyypille.
 - 3.4 Jos osan EY-tyyppihyväksyntää haetaan valaisin- ja merkkivalolaitetyypille, joka koostuu pysäköintivalaisimista ja muista valaisimista, yhteinen osan EY-tyyppihyväksyntä voidaan myöntää, jos kyseinen pysäköintivalaisin on tämän direktiivin vaatimusten mukainen ja kaikki muut valaisimet, jotka muodostavat osan valaisin- ja merkkivalolaitteesta, jolle osan EY-tyyppihyväksyntää haetaan, ovat niihin sovellettavien erityisdirektiivien mukaisia.
4. OSAN EY-TYYPPIHYVÄKSYNTÄMERKKI
 - 4.1 Jokaisessa tämän direktiivin mukaisesti hyväksytyyn tyyppiin mukaisessa pysäköintivalaisimessa on oltava 2.1 kohdan merkintöjen lisäksi osan EY-tyyppihyväksyntämerkki.

- 4.2 Tämä merkki koostuu:
- 4.2.1 suorakulmiosta, joka ympäröi pientä "e"-kirjainta ja sitä seuraavaa osan EY-tyyppihyväksynnän myöntäneen jäsenvaltion tunnusnumeroa tai -kirjaimia:
- | | | | |
|----|--------------------------|-----|-----------|
| 1 | Saksa | 12 | Itävalta |
| 2 | Ranska | 13 | Luxemburg |
| 3 | Italia | 17 | Suomi |
| 4 | Alankomaat | 18 | Tanska |
| 5 | Ruotsi | 21 | Portugali |
| 6 | Belgia | 23 | Kreikka |
| 9 | Espanja | IRL | Irlanti; |
| 11 | Yhdistynyt kuningaskunta | | |
- 4.2.2 suorakulmion lähellä olevasta "perushyväksyntänumerosta", joka sisältyy direktiivin 70/156/ETY liitteessä VII tarkoitettun tyyppihyväksyntänumeron 4 jaksoon ja jonka edellä on kaksi lukua, jotka ilmaisevat direktiiviin 77/540/ETY viimeksi tehdyille huomattavalle tekniselle tarkistukselle annetun järjestysnumeron sinä päivänä, jolloin EY-tyyppihyväksyntä on myönnetty. Tässä direktiivissä järjestysnumero on 00;
- 4.2.3 jos valaisin säteilee keltaista valoa auton etu- ja takaosan suuntaan, on valaisin merkittävä sen suunnan osoittavalla nuolella siten, että nuoli osoittaa ajoneuvon etuosan suuntaan.
- 4.3 Osan EY-tyyppihyväksyntämerkki on kiinnitettävä valaisimen linssiin tai yhteen linseistä pysyvästi ja siten, että se on helposti luettavissa myös silloin, kun valaisimet on asennettu ajoneuvoon.
- 4.4 Lisäyksessä 3 esitetään esimerkki osan EY-tyyppihyväksyntämerkistä.
- 4.5 Kun annetaan 3.4 kohdassa tarkoitettu yhteinen osan EY-tyyppihyväksyntänumero, voidaan valaisin- ja merkkivalolaitetyyppeihin, joka koostuu pysäköintivalaisimesta ja muista valaisimista, kiinnittää yhteinen EY-tyyppihyväksyntämerkki, joka koostuu:
- 4.5.1 suorakulmiosta, joka ympäröi "e"-kirjainta ja sitä seuraavaa EY-tyyppihyväksynnän myöntäneen jäsenvaltion tunnusnumeroa tai -kirjaimia (ks. 4.2.1 kohta);
- 4.5.2 perushyväksyntänumerosta (ks. 4.2.2 kohdan ensimmäinen lause);
- 4.5.3 tarvittaessa vaadittavasta nuolesta, sikäli kuin se viittaa valaisinlaitteeseen kokonaisuutena.
- 4.6 Tämä merkki voidaan sijoittaa ryhmitetyissä, yhdistetyissä tai rakenteellisesti yhdistetyissä valaisimissa mihin kohtaan tahansa, jos
- 4.6.1 se näkyy valaisimien asennuksen jälkeen,
- 4.6.2 mitään ryhmitettyjen, yhdistettyjen tai rakenteellisesti yhdistettyjen valaisimien valaisevan pinnan osaa ei voida irrottaa irrottamatta samalla hyväksyntämerkkiä.
- 4.7 Kunkin valaisimen tunnus, joka osoittaa minkä direktiivin mukaisesti osan EY-tyyppihyväksyntä on myönnetty, ja järjestysnumero (ks. 4.2.2 kohdan toinen lause) sekä tarvittaessa "D"-kirjain ja vaadittava nuoli on merkittävä:
- 4.7.1 joko vastaavaan valoa säteilevään pintaan,
- 4.7.2 tai ryhmään siten, että kukin ryhmitetty, yhdistetty tai rakenteellisesti yhdistetty valaisin voidaan selkeästi tunnistaa.
- 4.8 Tämän merkin osien mitat eivät saa olla pienemmät kuin yksittäisille merkeille eri direktiiveissä, joiden mukaisesti osan EY-tyyppihyväksyntä on myönnetty, määritellyt vähimmäismitat.

5. TYYPIN JA HYVÄKSYNTÖJEN MUUTOKSET

- 5.1 Jos tämän direktiivin säännösten mukaisesti hyväksyttyä tyyppiä muutetaan, on sovellettava direktiivin 70/156/ETY 5 artiklan säännöksiä.

6. TUOTANNON VAATIMUSTENMUKAISUUS

- 6.1 Yleisesti toimenpiteet tuotannon vaatimustenmukaisuuden varmistamiseksi toteutetaan direktiivin 70/156/ETY 10 artiklan säännösten mukaisesti.
- 6.2 Jokaisen pysäköintivalaisimen on täytettävä 6 ja 9(*) kohtien fotometriset vaatimukset. Jos kyseessä on kuitenkin sarjatuotannosta satunnaisesti poimittu pysäköintivalaisin, valon säteilyvoimakkuuden vähimmäisvaatimukset (mitattuna 8(*) kohdassa tarkoitettun standardihehkulampun kanssa), rajoitetaan kunkin vastaavan suunnan osalta 80 prosenttiin 7.1 ja 7.2(*) kohdassa säädetyistä vähimmäisarvoista. Samoin edellytyksin voidaan säädetyt enimmäisarvot ylittää 20 prosentilla.

(*) Tämän direktiivin liitteessä II olevassa 1 kohdassa tarkoitettussa asiakirjassa.

Lisäys 1

Pysäköintivalaisimien osan EY-tyyppihyväksyntää koskeva

Ilmoituslomake N:o ...

(Direktiivi 77/540/ETY, sellaisena kuin se on viimeksi muutettuna direktiivillä .../.../EY)

Seuraavat tiedot on soveltuvin osin toimitettava kolmena kappaleena, ja niihin on liitettävä sisällysluettelo. Mahdolliset piirustukset on toimitettava asianmukaisessa mittakaavassa ja riittävän yksityiskohtaisina A4-koossa tai tähän kokoon taitettuina. Mahdollisten valokuvien on oltava riittävän yksityiskohtaisia.

Jos järjestelmissä, osissa tai erillisissä teknisissä yksiköissä on sähköohjattuja toimintoja, tiedot niiden suoritusarvoista on toimitettava.

0. YLEISTÄ
- 0.1 Merkki (valmistajan toiminimi):
- 0.2 Tyyppi:
- 0.5 Valmistajan nimi ja osoite:
- 0.7 Osien ja erillisten teknisten yksiköiden osalta EY-tyyppihyväksyntämerkin sijainti ja kiinnitysmenetelmä:
- 0.8 Kokoonpanotehtaan (kokoonpanotehtaiden) osoite (osoitteet):
1. LAITTEEN KUVAUS
- 1.1 Laitteen tyyppi:
- 1.1.1 Laitteen toiminto (toiminnot):
- 1.1.2 Laitteen luokitus tai luokka:
- 1.1.3 Säteilevän tai heijastuvan valon väri:
- 1.2 Riittävän yksityiskohtaiset tyyppin tunnistamisen mahdollistavat piirustukset, joista näkyy
- 1.2.1 geometrinen asento, jossa laite asennetaan ajoneuvoon (ei koske takarekisterikilpien valaisimia): ..
- 1.2.2 havaintoakseli, joka otetaan testeissä vertailuakseliksi (vaakasuora kulma $H = 0^\circ$, pystysuora kulma $V = 0^\circ$), ja piste, joka otetaan kyseisissä testeissä vertailukeskipisteeksi (ei koske heijastinlaitteita eikä takarekisterikilpien valaisimia):
- 1.2.3 EY-tyyppihyväksyntämerkin aiottu sijainti:
- 1.2.4 takarekisterikilven valaisimien osalta geometrinen asento, jossa takarekisterikilven valaisin asennetaan rekisterikilvellen tarkoitettuun tilaan nähden sekä vastaavan valaistavan pinnan ääriiviivat:
- 1.2.5 ajovalaisimien ja etusumuvalaisimien osalta valaisimen etunäkymä ja tiedot mahdollisesta linssin urituksesta sekä poikkileikkaus:
- 1.3 Lyhyt tekninen kuvaus, josta käy ilmi erityisesti (poikkeuksena valaisimet, joissa ei ole vaihdettavia valonlähteitä) sellaisten säädettyjen valonlähteiden luokka tai luokat, joiden on kuuluttava direktiivin 76/761/ETY sisältämien valonlähteiden joukkoon (ei koske heijastinlaitteita):

- 1.4 Erityistiedot
- 1.4.1 Takarekisterikilven valaisimien osalta ilmoitus, onko laite tarkoitettu leveän kilven, korkean kilven vai kummankin valaisemiseen:
- 1.4.2 Ajovalaisimien osalta
- 1.4.2.1 Ilmoitus siitä, onko ajovalaisimia tarkoitettu käyttää sekä lähi- että kaukovalaisimina vai vain toisina:.....
- 1.4.2.2 Jos ajovalaisimen on tarkoitus sisältää lähivalaisin, ilmoitus siitä, onko se suunniteltu sekä vasemman- että oikeanpuoleiseen liikenteeseen vai ainoastaan joko vasemman- tai oikeanpuoleiseen liikenteeseen:
- 1.4.2.3 Jos ajovalaisin on varustettu säädettävällä heijastimella, selvennys ajovalaisimen kiinnitysasennosta (kiinnitysasennoista) suhteessa maahan ja ajoneuvon pituussuuntaiseen keskitasoon, jos ajovalaisinta käytetään vain mainituissa asennossa (mainituissa asennoissa):.....
- 1.4.3 Etu- ja takavalaisimien, jarruvalaisimien ja suuntavalaisimien osalta
- 1.4.3.1 jos laitetta voidaan käyttää myös kahden saman luokan valaisimesta koostuvana kokonaisuutena:
- 1.4.3.2 jos laitteessa on kaksi voimakkuustasoa (jarruvalaisimet ja 2b luokan etusumovalaisimet), kytkentäkaavio ja kaksitasoisen voimakkuuden varmistavan järjestelmän ominaisuuksien erittely:.....
- 1.4.4 Heijastinlaitteiden osalta lyhyt kuvaus heijastavassa optisessa yksikössä käytettyjen materiaalien teknisistä eritelmistä:.....
- 1.4.5 Peruutusvalaisimien osalta ilmoitus, onko laite tarkoitettu asentaa ajoneuvoon vain laiteparina:.....
-

Lisäys 2

MALLI

Enimmäiskoko: A4 (210 × 297 mm)

EY-TYYPPIHYVÄKSYNTÄTODISTUS

Viranomaisen leima

Ilmoitus ajoneuvotyyppin / osatyyppin / erillisen teknisen yksikön tyyppin⁽¹⁾

- tyyppihyväksynnästä⁽¹⁾,
- tyyppihyväksynnän laajenuksesta⁽¹⁾,
- tyyppihyväksynnän epäämisestä⁽¹⁾,
- tyyppihyväksynnän peruuttamisesta⁽¹⁾,

direktiivin . . . / . . . / EY mukaisesti, sellaisena kuin se on viimeksi muutettuna direktiivillä . . . / . . . / EY.

Tyyppihyväksyntänumero:

Laajenuksen syy:

I JAKSO

- 0.1 Merkki (valmistajan toiminimi):
- 0.2 Tyyppi:
- 0.3 Tyyppin tunnistustavat, jos ne on merkitty ajoneuvoon / osaan / erilliseen tekniseen yksikköön⁽¹⁾ ⁽²⁾:
- 0.3.1 Näiden merkintöjen sijainti:
- 0.4 Ajoneuvoluokka⁽¹⁾ ⁽³⁾:
- 0.5 Valmistajan nimi ja osoite:
- 0.7 Osien ja erillisten teknisten yksiköiden osalta EY-tyyppihyväksyntämerkin sijainti ja kiinnitystapa:
- 0.8 Kokoonpanotehtaan (-tehtaiden) osoite (osoitteet):

II JAKSO

- 1. Lisätiedot (tarvittaessa): ks. lisäyksen liite
- 2. Testien suorittamisesta vastaava tekninen tutkimuslaitos:
- 3. Testausselosteen päiväys:
- 4. Testausselosteen numero:
- 5. Mahdolliset huomautukset: ks. lisäyksen liite
- 6. Paikka:

7. Päiväys:
8. Allekirjoitus:
9. Liitteenä on luettelo hyväksyntäviranomaiselle luovutetusta tietopaketista, joka on pyynnöstä saatavissa.

⁽¹⁾ Tarpeeton yliviivataan.

⁽²⁾ Jos tyyppin tunnistustavassa on merkkejä, joilla ei ole merkitystä tässä tyyppihyväksyntätodistuksessa tarkoitettujen ajoneuvotyyppien, osatyyppien tai erillisen teknisen yksikön tyyppien kuvailemisessa, ne on esitettävä asiakirjoissa merkinnällä ”?” (esim. ABC??123??).

⁽³⁾ Sellaisena kuin ne on määritelty direktiivin 70/156/ETY liitteessä II A.

Lisäyksen liite EY-tyyppihyväksyntätodistukseen N:o ...

valaisimien ja/tai merkkivalolaitteiden osan tyyppihyväksynnästä direktiivien 76/757/ETY, 76/758/ETY, 76/759/ETY, 76/760/ETY, 76/761/ETY, 76/762/ETY, 77/538/ETY, 77/539/ETY ja 77/540/ETY⁽¹⁾ mukaisesti, sellaisina kuin ne ovat viimeksi muutettuina direktiiv(e)illä ...

1. LISÄTIEDOT

1.1 Tarvittaessa ilmoitetaan kunkin valaisimen osalta

1.1.1 Laitteen (laitteiden) luokka (luokat):

1.1.2 Valonlähteiden määrä ja luokka (ei koske heijastinta)⁽²⁾

1.1.3 Säteilevän tai heijastuvan valon väri:

1.1.4 Hyväksyntä myönnetty ainoastaan jo käytössä olevien ajoneuvojen varaosakäyttöön; kyllä/ei⁽¹⁾

1.2 Erityistiedot tietyntyyppisistä valaisimista tai merkkivalolaitteista

1.2.1 Heijastinlaitteiden osalta: erillinen/osa laitekokonaisuutta⁽¹⁾

1.2.2 Takarekisterikilpien valaisimien osalta: korkean/leveän kilven valaisemiseen käytettävä laite⁽¹⁾:

1.2.3 Ajovalaisimien osalta: Jos ne on varustettu säädettävällä heijastimella, ajovalaisimen kiinnitysasento (-asennot) suhteessa maahan ja ajoneuvon pituussuuntaiseen keskitasoon, jos ajovalaisinta käytetään vain mainitu(i)ssa asenno(i)ssa:

1.2.4 Peruutusvalaisimien osalta: Tämä laite asennetaan ajoneuvoon vain osana laiteparia; kyllä/ei⁽¹⁾

5. HUOMAUTUKSET

5.1 Piirustukset

5.1.1 Takarekisterikilpien valaisimien osalta: Oheisesta piirroksesta N:o ... näkyy geometrinen asento, jossa takarekisterikilven valaisin asennetaan rekisterikilvälle tarkoitettuun tilaan nähden sekä valaistavan pinnan ääriiviivat;

5.1.2 Heijastinlaitteiden osalta: Oheisesta piirroksesta N:o ... näkyy geometrinen asento, jossa laite asennetaan ajoneuvoon;

5.1.3 Kaikkien muiden valaisin- ja merkkivalolaitteiden osalta: Oheisesta piirroksesta N:o ... näkyy geometrinen asento, jossa laite asennetaan ajoneuvoon sekä laitteen vertailuakseli ja vertailupiste.

5.2 Ajovalaisimien osalta: Testissä käytetty käyttötila (direktiivin 76/761/ETY liitteessä I oleva 5.2.3.9 kohta):

.....

⁽¹⁾ Tarpeeton yliviivataan.

⁽²⁾ Niiden valaisimien osalta, joilla ei ole vaihdettavaa valonlähdettä, ilmoitus valonlähteiden määrästä ja kokonaistehosta watteina.

Lisäys 3

ESIMERKKI OSAN EY-TYYPPIHYVÄKSYNTÄMERKISTÄ

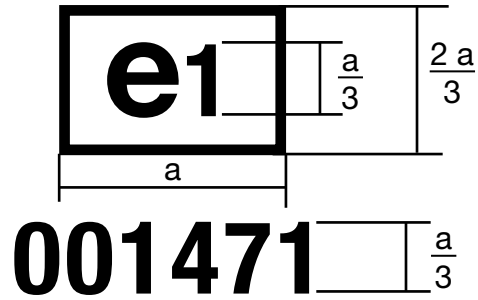
 $a \geq 5 \text{ mm}$ 

Edellä esitetyllä osan EY-tyyppihyväksyntämerkillä varustettu laite on pysäköintivalaisin, jolle on myönnetty tyyppihyväksyntä Saksassa (e1) tämän direktiivin (00) mukaisesti perushyväksyntänumerolla 1471.

LIITE II

TEKNISET VAATIMUKSET

1. Tekniset vaatimukset ovat samat kuin Yhdistyneiden Kansakuntien Euroopan talouskomission säännön N:o 77 kohdissa 2 ja 6—9 sekä liitteissä 3—5 määrätty vaatimukset. Sääntö N:o 77 on koannelma seuraavista asiakirjoista:

- sääntö alkuperäisessä muodossaan (00)⁽¹⁾;
- säännön N:o 77 täydennykset 1 ja 2 mukaan lukien muutokset⁽²⁾,
- säännön N:o 77 täydennys 3⁽³⁾,
- säännön N:o 77 täydennys 4⁽⁴⁾,

paitsi:

- 1.1 kun viitataan ”sääntöön N:o 48”, viittauksen katsotaan tarkoittavan ”direktiiviä 76/756/ETY”
- 1.2 kun viitataan ”sääntöön N:o 37”, viittauksen katsotaan tarkoittavan ”direktiivin 76/761/ETY liitettä VII”.

⁽¹⁾ E/ECE/324
E/ECE/TRANS/505 } Rev. 1/Add. 76.

⁽²⁾ E/ECE/324
E/ECE/TRANS/505 } Rev. 1/Add. 76/Amend. 1.

⁽³⁾ E/ECE/324
E/ECE/TRANS/505 } Rev. 1/Add. 76/Amend. 2.

⁽⁴⁾ TRANS/WP.29/530”.

KOMISSION DIREKTIIVI 1999/17/EY,

annettu 18 päivänä maaliskuuta 1999,

moottoriajoneuvojen kauko- tai lähivalaisimina toimivia ajovalaisimia ja niiden hehkulamppuja koskevan neuvoston direktiivin 76/761/EY mukauttamisesta tekniikan kehitykseen

(ETA:n kannalta merkityksellinen teksti)

EUROOPAN YHTEISÖJEN KOMISSIO, joka

ottaa huomioon Euroopan yhteisön perustamissopimuksen,

ottaa huomioon moottoriajoneuvojen ja niiden perävaunujen tyyppihyväksyntää koskevan jäsenvaltioiden lainsäädännön lähentämisestä 6 päivänä helmikuuta 1970 annetun neuvoston direktiivin 70/156/EY⁽¹⁾, sellaisena kuin se on viimeksi muutettuna Euroopan parlamentin ja neuvoston direktiivillä 98/91/EY⁽²⁾, ja erityisesti sen 13 artiklan 2 kohdan,

ottaa huomioon moottoriajoneuvojen kauko- tai lähivalaisimina toimivia ajovalaisimia ja niiden hehkulamppuja koskevan jäsenvaltioiden lainsäädännön lähentämisestä 27 päivänä heinäkuuta 1976 annetun neuvoston direktiivin 76/761/EY⁽³⁾, sellaisena kuin se on viimeksi muutettuna Itävallan, Suomen ja Ruotsin liittymisasiakirjalla, ja erityisesti sen 10 artiklan,

sekä katsoo, että

1) direktiivi 76/761/EY on yksi direktiivillä 70/156/EY perustettua EY-tyyppihyväksyntämenettelyä koskevista erityisdirektiiveistä; sen vuoksi direktiivin 70/156/EY ajoneuvojärjestelmiä, osia ja erillisiä teknisiä yksiköitä koskevia säännöksiä sovelletaan direktiiviin 76/761/EY,

2) erityisesti direktiivin 70/156/EY 3 artiklan 4 kohdassa ja 4 artiklan 3 kohdassa säädetään, että jokaiseen erityisdirektiiviin liitetään mainitun direktiivin liitteen VI mukainen ilmoituslomake ja tyyppihyväksyntätodistus tyyppihyväksynnän tietokoneellistamisen mahdollistamiseksi; direktiivissä 76/761/EY säädettyä tyyppihyväksyntätodistusta olisi muutettava vastaavasti,

3) menettelyjä olisi yksinkertaistettava direktiivin 70/156/EY 9 artiklan 2 kohdassa tarkoitetun vastaavuuden ylläpitämiseksi tiettyjen erityisdirektiivien ja Yhdistyneiden Kansakuntien Euroopan talouskomission sääntöjen välillä, kun näitä sääntöjä muutetaan; ensimmäisessä vaiheessa olisi korvattava direktiivin 76/761/EY tekniset vaatimukset Yhdistyneiden Kansakuntien Euroopan talouskomission sääntöjen N:o 1, 5, 8, 20, 31, 37, 98 ja 99 vastaavilla vaatimuksilla ristiviittauksin,

4) neuvoston direktiivin 76/756/EY⁽⁴⁾, sellaisena kuin se on viimeksi muutettuna komission direktiivillä 97/28/EY⁽⁵⁾, vaatimuksien noudattaminen on tarpeen varmistaa, ja

5) tässä direktiivissä säädetyt toimenpiteet ovat direktiivillä 70/156/EY perustetun tekniikan kehitykseen mukauttamista käsittelevän komitean lausunnon mukaiset,

ON ANTANUT TÄMÄN DIREKTIIVIN:

1 artikla

Muutetaan direktiivi 76/761/EY seuraavasti:

1) Korvataan nimi seuraavasti:

”moottoriajoneuvojen kauko- tai lähivalaisimina toimivia ajovalaisimia sekä moottoriajoneuvojen ja niiden perävaunujen hyväksytyissä valaisinyksiköissä käytettäviä valonlähteitä (hehkulamput ja muut) koskevan jäsenvaltioiden lainsäädännön lähentämisestä”.

⁽¹⁾ EYVL L 42, 23.2.1970, s. 1.⁽²⁾ EYVL L 11, 16.1.1999, s. 25.⁽³⁾ EYVL L 262, 27.9.1976, s. 96.⁽⁴⁾ EYVL L 262, 27.9.1976, s. 1.⁽⁵⁾ EYVL L 171, 30.6.1997, s. 1.

2) Korvataan 1 artiklan 1 kohta seuraavasti:

”1. Jäsenvaltioiden on annettava osan EY-tyyppihyväksyntä kaikille kauko- tai lähivalaisimina toimiville ajovalaisintyypeille ja kaikille hyväksytyissä valaisinyksiköissä käytettäville valonlähde-tyypeille (hehkulamput ja muut), jotka täyttävät asianmukaisissa liitteissä vahvistetut rakenne- ja testivaatimukset.”

3) Korvataan 2, 3 ja 4 artikla seuraavasti:

”2 artikla

Jäsenvaltioiden on annettava kunkin 1 artiklan mukaisesti hyväksymänsä kauko- tai lähivalaisimena toimivan ajovalaisintyyppin tai hyväksytyissä valaisinyksiköissä käytettävän valonlähde-tyypin (hehkulamput ja muut) valmistajalle liitteen I lisäyksessä 5 esitetyn mallin mukainen osan EY-tyyppihyväksyntämerkki.

Jäsenvaltioiden on toteutettava aiheelliset toimenpiteet estääkseen sellaisten merkkien käytön, jotka saattaisivat aiheuttaa sekaannusta 1 artiklan mukaisesti tyyppihyväksytyjen kauko- tai lähivalaisimien toimivien ajovalaisimien ja hyväksytyissä valaisinyksiköissä käytettävien valonlähteiden (hehkulamput ja muut) sekä muiden laitteiden välillä.

3 artikla

1. Jäsenvaltio ei saa kieltää saattamasta markkinoille kauko- tai lähivalaisimina toimivia ajovalaisimia ja hyväksytyissä valaisinyksiköissä käytettäviä valonlähteitä (hehkulamput ja muut) niiden rakenteeseen tai toimintamenetelmään liittyvistä syistä, jos niissä on osan EY-tyyppihyväksyntämerkki.

2. Jäsenvaltio voi kieltää saattamasta markkinoille sellaisia kauko- tai lähivalaisimina toimivia ajovalaisimia ja sellaisia hyväksytyissä valaisinyksiköissä käytettäviä valonlähteitä (hehkulamput ja muut), joissa on osan EY-tyyppihyväksyntämerkki, mutta jotka toistuvasti poikkeavat hyväksytystä tyyppistä.

Kyseisen valtion on viipymättä ilmoitettava muille jäsenvaltioille ja komissiolle toteutetuista toimenpiteistä ja perusteltava päätöksensä.

4 artikla

Jäsenvaltioiden toimivaltaisten viranomaisten on ilmoitettava toisilleen direktiivin 70/156/ETY 4

artiklan 6 kohdassa säädettyä menettelyä noudattaen jokaisesta hyväksynnästä, jonka ne ovat antaneet, evänneet tai peruuttaneet tämän direktiivin mukaisesti.”

4) Korvataan 5 artiklan 1 kohdan ensimmäinen virke seuraavasti:

”Jos osan EY-tyyppihyväksynnän antanut jäsenvaltio toteaa, että useat kauko- tai lähivalaisimina toimivat ajovalaisimet tai useat hyväksytyissä valaisinyksiköissä käytettävät valonlähteet (hehkulamput ja muut), joissa on sama osan EY-tyyppihyväksyntämerkki, eivät ole hyväksytyin tyyppin mukaisia, sen on toteutettava tarvittavat toimenpiteet sen varmistamiseksi, että tuotantomallit ovat hyväksytyin tyyppin mukaisia.”

5) Korvataan 6 artiklan ensimmäinen virke seuraavasti:

”Kaikki tämän direktiivin täytäntöönpanemiseksi annettujen säännösten nojalla tehdyt päätökset, jotka koskevat kauko- tai lähivalaisimina toimivien ajovalaisimien tai hyväksytyissä valaisinyksiköissä käytettävien valonlähteiden (hehkulamput ja muut) osan EY-tyyppihyväksynnän epäämistä tai peruuttamista tai niiden markkinoille saattamisen tai käytön kieltämistä, on perusteltava yksityiskohtaisesti.”

6) Korvataan 7, 8 ja 9 artikla seuraavasti:

”7 artikla

Jäsenvaltio ei saa evätä ajoneuvolta EY-tyyppihyväksyntää tai kansallista tyyppihyväksyntää kauko- tai lähivalaisimina toimiviin ajovalaisimiin tai hyväksytyissä valaisinyksiköissä käytettäviin valonlähteisiin (hehkulamput ja muut) liittyvistä syistä, jos niissä on osan EY-tyyppihyväksyntämerkki ja ne on asennettu direktiivissä 76/756/ETY vahvistettujen vaatimusten mukaisesti.

8 artikla

Jäsenvaltio ei saa kieltää ajoneuvon myyntiä, rekisteröintiä, käyttöönottoa tai käyttöä kauko- tai lähivalaisimina toimiviin ajovalaisimiin tai hyväksytyissä valaisinyksiköissä käytettäviin valonlähteisiin (hehkulamput ja muut) liittyvistä syistä, jos niissä on osan EY-tyyppihyväksyntämerkki ja ne on asennettu direktiivissä 76/756/ETY vahvistettujen vaatimusten mukaisesti.

9 artikla

Tässä direktiivissä 'ajoneuvolla' tarkoitetaan kaikkia tieliikenteeseen tarkoitettuja, korilla varustettuja tai ilman sitä olevia, vähintään nelipyöräisiä moottoriajoneuvoja, joiden suurin rakenteellinen nopeus on yli 25 km/h, lukuun ottamatta kiskoilla kulkevia ajoneuvoja ja maa- ja metsätaloustraktoireita sekä kaikkia liikkuvia koneita.

7) Korvataan liitteet tämän direktiivin liitteellä.

2 artikla

1. Alkaen 1 päivästä lokakuuta 1999 tai, jos 3 artiklassa tarkoitettujen tekstien julkaisu siirtyy 1 päivän huhtikuuta 1999 jälkeen, kuuden kuukauden kuluttua kyseisten tekstien todellisesta julkaisupäivästä jäsenvaltiot eivät saa lähivalaisimina tai kaukovalaisimina toimiviin ajovalaisimiin ja hyväksytyissä valaisinyksiköissä käytettäviin valonlähteisiin (hehkulamput ja muut), jäljempänä 'ajovalaisimet' ja 'valonlähteet', liit-tyvistä syistä:

- kieltäytä antamasta ajoneuvotyyppille tai ajovalaisin- tai valonlähdetypille EY-tyyppi hyväksyntää tai kansallista tyyppi hyväksyntää, taikka
- kieltää ajoneuvojen rekisteröintiä, myyntiä tai käyttöönottoa tai ajovalaisimien tai valonlähteiden myyntiä tai käyttöönottoa,

jos ajovalaisimet tai valonlähteet ovat direktiivin 76/761/ETY, sellaisena kuin se on muutettuna tällä direktiivillä, vaatimusten mukaiset, ja jos ne on asennettu ajoneuvoihin direktiivin 76/756/ETY vaatimusten mukaisesti.

2. Alkaen 1 päivästä huhtikuuta 2000 jäsenvaltiot:

- eivät saa enää antaa EY-tyyppi hyväksyntää ja
- saavat kieltäytyä antamasta kansallista tyyppi hyväksyntää

ajoneuvotyyppille ajovalaisimiin tai valonlähteisiin liit-tyvistä syistä ja ajovalaisin- tai valonlähdetypille, jos direktiivin 76/761/ETY, sellaisena kuin se on muutet- tuna tällä direktiivillä, vaatimukset eivät täyty.

3. Alkaen 1 päivästä huhtikuuta 2001 direktiivin 76/761/ETY, sellaisena kuin se on muutettuna tällä direktiivillä, ajovalaisimiin tai valonlähteisiin osina liit-tyviä vaatimuksia sovelletaan direktiivin 70/156/ETY 7 artiklan 2 kohdan soveltamiseksi.

4. Sen estämättä, mitä 2 ja 3 kohdassa säädetään, jäsenvaltioiden on varaosien osalta jatkettava direktiiv- in 76/761/ETY aikaisempien versioiden mukaisten ajovalaisimien ja valonlähteiden EY-tyyppi hyväksyn- nän antamista ja niiden myynnin ja käyttöönoton salli- mista, jos kyseiset ajovalaisimet ja valonlähteet

— on tarkoitettu asennettaviksi jo käytössä oleviin ajoneuvoihin ja

— ovat mainitun direktiivin niiden vaatimusten mukaisia, joita sovellettiin, kun ajoneuvot rekiste- röitiin ensimmäisen kerran.

3 artikla

Yhdistyneiden Kansakuntien Euroopan talouskomis- sion sääntöjen N:o 1, 5, 8, 20, 31, 37, 98 ja 99 kohdat ja liitteet, joihin viitataan liitteissä II, III, IV, V, VI, VII, VIII ja IX olevassa 2.1 kohdassa, julkaistaan *Euroopan yhteisöjen virallisessa lehdessä* ennen 1 päi- vää huhtikuuta 1999.

4 artikla

1. Jäsenvaltioiden on saatettava tämän direktiivin noudattamisen edellyttämät lait, asetukset ja hallinnol- liset määräykset voimaan viimeistään 1 päivänä loka- kuuta 1999; jos 3 artiklassa tarkoitettujen tekstien jul- kaisu kuitenkin siirtyy 1 päivän huhtikuuta 1999 jäl- keen, jäsenvaltioiden on noudatettava tätä velvoitetta kuuden kuukauden kuluttua kyseisten tekstien todelli- sesta julkaisupäivästä. Niiden on ilmoitettava tästä komissiolle viipymättä.

Jäsenvaltioiden on sovellettava näitä säännöksiä 1 päi- västä lokakuuta 1999 alkaen tai, jos 3 artiklassa tar- koitettujen tekstien julkaisu siirtyy 1 päivän huhti- kuuta 1999 jälkeen, kuuden kuukauden kuluttua kyseisten tekstien todellisesta julkaisupäivästä.

Näissä jäsenvaltioiden antamissa säädöksissä on viitat- tava tähän direktiiviin tai niihin on liitettävä tällainen viittaus, kun ne virallisesti julkaistaan. Jäsenvaltioiden on säädettävä siitä, miten viittaukset tehdään.

2. Jäsenvaltioiden on toimitettava tässä direktiivissä tarkoitetuista kysymyksistä antamansa keskeiset kansalliset säännökset kirjallisina komissiolle.

6 artikla

Tämä direktiivi on osoitettu kaikille jäsenvaltioille.

5 artikla

Tehty Brysselissä 18 päivänä maaliskuuta 1999.

Tämä direktiivi tulee voimaan kahdentenakymmenentenä päivänä sen jälkeen, kun se on julkaistu *Euroopan yhteisöjen virallisessa lehdessä*.

Komission puolesta
Martin BANGEMANN
Komission jäsen

LIITE

”LIITELUETTELO

- LIITE I: Tyypihyväksyntää koskevat hallinnolliset määräykset
Lisäys 1: Ilmoituslomake (ajovalaisimet)
Lisäys 2: Ilmoituslomake (valonlähteet)
Lisäys 3: Tyypihyväksyntätodistus (ajovalaisimet)
Lisäys 4: Tyypihyväksyntätodistus (valonlähteet)
Lisäys 5: Esimerkkejä osan EY-tyypihyväksyntämerkistä
- LIITE II: Luokkiin R2 ja/tai HS1 kuuluvilla hehkulamputilla varustettuja ajovalaisimia koskeva soveltamisala ja niitä koskevat tekniset vaatimukset
- LIITE III: Umpioajovalaisimia koskeva soveltamisala ja niitä koskevat tekniset vaatimukset
- LIITE IV: Luokkiin H₁, H₂, H₃, HB₃, HB₄, H₇ ja/tai H₈ kuuluvilla halogeenihehkulamputilla varustettuja ajovalaisimia koskeva soveltamisala ja niitä koskevat tekniset vaatimukset
- LIITE V: Luokkaan H₄ kuuluvilla halogeenihehkulamputilla varustettuja ajovalaisimia koskeva soveltamisala ja niitä koskevat tekniset vaatimukset
- LIITE VI: Halogeeniumpioajovalaisimia koskeva soveltamisala ja niitä koskevat tekniset vaatimukset
- LIITE VII: Hyväksytyissä valaisinyksiköissä käytettäviä hehkulamputia koskeva soveltamisala ja niitä koskevat tekniset vaatimukset
- LIITE VIII: Kaasupurkausvalonlähteillä varustettuja ajovalaisimia koskeva soveltamisala ja niitä koskevat tekniset vaatimukset
- LIITE IX: Hyväksytyissä kaasupurkauslamputivalaisinyksiköissä käytettävät kaasupurkausvalonlähteet
-

LIITE I

TYYPPIHYVÄKSYNTÄÄ KOSKEVAT HALLINNOLLISET MÄÄRÄYKSET

1. Tässä liitteessä käsitellään osan tyyppihyväksyntää, joka koskee:
 - 1.1 moottoriajoneuvojen ajovalaisimia, jotka säteilevät epäsymmetristä lähi- tai kaukovaloa taikka molempia ja jotka on varustettu luokkiin R2 ja/tai HS1 kuuluvien hehkulamppujen ja jotka ovat liitteessä II määrättyjen vaatimusten mukaiset;
 - 1.2 moottoriajoneuvojen umpioajovalaisimia, jotka säteilevät epäsymmetristä lähi- tai kaukovaloa taikka molempia ja jotka ovat liitteessä III määrättyjen vaatimusten mukaiset;
 - 1.3 moottoriajoneuvojen ajovalaisimia, jotka säteilevät epäsymmetristä lähi- tai kaukovaloa taikka molempia ja jotka on varustettu luokkiin H₁, H₂, H₃, HB₃, HB₄, H₇ ja/tai H₈ kuuluvilla halogeenihehkulamppuilla ja jotka ovat liitteessä IV määrättyjen vaatimusten mukaiset;
 - 1.4 moottoriajoneuvojen ajovalaisimia, jotka säteilevät epäsymmetristä lähi- tai kaukovaloa taikka molempia ja jotka on varustettu luokkaan H₄ kuuluvilla halogeenihehkulamppuilla ja jotka ovat liitteessä V määrättyjen vaatimusten mukaiset;
 - 1.5 moottoriajoneuvojen halogeeniumpioajovalaisimia, jotka säteilevät epäsymmetristä lähi- tai kaukovaloa taikka molempia ja jotka ovat liitteessä VI määrättyjen vaatimusten mukaiset;
 - 1.6 moottoriajoneuvojen ja niiden perävaunujen hyväksytyissä valaisimissa käytettäviä hehkulamppuja, jotka ovat liitteessä VII määrättyjen vaatimusten mukaiset;
 - 1.7 kaasupurkausvalonlähtein varustettuja moottoriajoneuvojen ajovalaisimia, jotka ovat liitteessä VIII määrättyjen vaatimusten mukaiset;
 - 1.8 moottoriajoneuvojen hyväksytyissä kaasupurkauslamppuvalaisinyksiköissä käytettäviä kaasupurkauslamppuja, jotka ovat liitteessä IX määrättyjen vaatimusten mukaiset.
2. OSAN EY-TYYPPIHYVÄKSYNNÄN HAKEMINEN
 - 2.1 Valmistajan on tehtävä ajovalaisintyyppin osalta direktiivin 70/156/ETY 3 artiklan 4 kohdan mukainen osan EY-tyypihyväksyntähakemus.
 - 2.1.1 Ilmoituslomakkeen malli esitetään lisäyksessä 1.
 - 2.1.2 Tyyppihyväksyntätesteistä vastaavalle tekniselle tutkimuslaitokselle on toimitettava:
 - 2.1.2.1 malleja seuraavasti:
 - 2.1.2.1.1 edellä 1.1, 1.3 ja 1.4 kohdassa tarkoitettusta ajovalaisintyyppistä: kaksi mallia;
 - 2.1.2.1.2 edellä 1.2 ja 1.5 kohdassa tarkoitettusta ajovalaisintyyppistä: viisi mallia;
 - 2.1.2.1.3 edellä 1.7 kohdassa tarkoitettusta ajovalaisintyyppistä: kaksi mallia, joissa on vakiokaasupurkausvalonlähde ja tarvittaessa yksi vastuslamppu kutakin käytettävää tyyppiä.

- 2.1.2.2 Linssien valmistuksessa käytetyn muovin testaamista varten:
- 2.1.2.2.1 13 linssiä (14 linssiä edellä 1.7 kohdassa tarkoitettujen ajovalaisimien kohdalla);
- 2.1.2.2.2 kuusi (kymmenen) näistä linseistä voidaan korvata kuudella (kymmenellä) vähintään 60 mm × 80 mm:n suuruisella materiaalimallilla, jossa on litteä tai kupera ulkopinta ja huomattavan litteä (kaarevuussäde vähintään 300 mm), vähintään 15 mm × 15 mm:n suuruinen alue keskellä;
- 2.1.2.2.3 kukin tällainen linssi tai materiaalimalli on valmistettava massatuotannossa käytetyllä menetelmällä;
- 2.1.2.2.4 heijastin, johon linssit voidaan asentaa valmistajan ohjeiden mukaan.
- 2.1.2.3 Tarvittaessa ajovalaisimen sisällä olevien kaasupurkausvalonlähteiden ultraviolettisäteilyltä suojaavasta muovista tehtyjen valoa heijastavien osien ultraviolettisäteilyn vastustuskyvyn testaamiseksi;
- 2.1.2.3.1 yksi malli kustakin ajovalaisimessa käytetystä asianomaisesta aineesta tai yksi nämä sisältävä ajovalaisinmalli. Kullakin materiaalimallilla on oltava sama ulkonäkö ja pintakäsittely, jos sellainen on tehty, kuin hyväksyttävässä ajovalaisimessa käytettäväksi aiotut.
- 2.1.2.3.2 Sisäisten materiaalien ultraviolettivastustuskyvyn testaaminen valonlähdesäteilyn suhteen ei ole tarpeen, jos käytetään alhaisen ultraviolettisäteilyn omaavia kaasupurkausvalonlähdetyyppisiä, tai jos asiaankuuluvat osat suojataan UV-säteilyltä esimerkiksi lasisuodattimin.
- 2.1.2.4 Linssit ja pinnoitteet muodostavien, jos tällaisia on, aineiden osalta on oltava testiselvitys näiden aineiden ja pinnoitteiden ominaisuuksista, jos ne on jo testattu.
- 2.2 Valmistajan on tehtävä valonlähdetyyppiä koskeva osan EY-tyyppihyväksyntähakemus direktiivin 70/156/ETY 3 artiklan 4 kohdan mukaisesti.
- 2.2.1 Ilmoituslomakkeen malli esitetään lisäyksessä 2.
- 2.2.2 Tyyppihyväksyntätesteistä vastaavalle tekniselle tutkimuslaitokselle on toimitettava:
- 2.2.2.1 edellä 1.6 kohdassa tarkoitettua hehkulamputyyppiä: viisi mallia kustakin väristä, josta on tehty hakemus;
- 2.2.2.2 edellä 1.8 kohdassa tarkoitettua kaasupurkausvalonlähdetyyppiä: kolme mallia ja yksi malli vastuslampusta;
- 2.2.2.3 jos valonlähdetyyppi eroaa ainoastaan kaupalliselta merkiltään tai tavaramerkiltään tyyppistä, joka on jo hyväksytty, riittää, kun esitetään:
- 2.2.2.3.1 valmistajan ilmoitus siitä, että kyseinen tyyppi (lukuun ottamatta kaupallista merkkiä tai tavaramerkkiä) on samanlainen ja saman valmistajan valmistama kuin jo hyväksytty tyyppi, jolloin jälkimmäinen tunnustetaan sen hyväksymistunnuksista;
- 2.2.2.3.2 kaksi mallia, joilla on uusi kaupallinen merkki tai tavaramerkki.

3. MERKINNÄT
- 3.1 Osan EY-tyyppihyväksyntää varten toimitetuissa laitteissa on oltava:
- 3.1.1 ajovalaisimien osalta (*):
- 3.1.1.1 linssissä valmistajan kaupallinen merkki;
- 3.1.1.2 linssissä ja ajovalaisimen päärungolla (**) riittävän kokoiset tilat 5 kohdassa tarkoitettua tyyppihyväksyntämerkkiä varten;
- 3.1.1.3 jos merkinnät on suunniteltu tyydyttämään sekä oikean- että vasemmanpuoleisen liikenteen vaatimukset, niiden on osoitettava ajoneuvossa olevan optisen yksikön tai heijastimen valonlähteen kaksi asentoa; merkintöjen kirjaimet "R/D" tarkoittavat oikeanpuoleiseen liikenteeseen liittyvää asentoa ja kirjaimet "L/G" vasemmanpuoleiseen liikenteeseen liittyvää asentoa;
- 3.1.1.4 Kaikissa 1.7 kohdassa tarkoitettujen lamppujen valokeilan valoa säteilevässä pinnassa voi olla viitekeskus, kuten liitteessä VIII olevassa 2.1 kohdassa mainittujen asiakirjojen lisäyksessä 6 on esitetty.
- 3.1.2 Joko kannassa tai kuvussa olevien hehkulamppujen osalta, jolloin jälkimmäisessä tapauksessa ei ole haittavaikutuksia valaisuominaisuuksiin:
- 3.1.2.1 valmistajan kaupallinen merkki ja tavaramerkki; jos sama hyväksymistunnus on annettu useille kaupallisille nimille tai tavaramerkeille, yksi tai useampi tällainen riittää täyttämään tämän vaatimukset;
- 3.1.2.2 nimellisjännite;
- 3.1.2.3 asiaankuuluvan luokan kansainvälinen nimitys;
- 3.1.2.4 nimellisteho watteina (jonossa ensisijainen/toissijainen hehkulanka kaksoishehkulankalampuissa); tätä ei tarvitse ilmoittaa erikseen, jos se on osa asiaankuuluvan hehkulamppuluokan kansainvälistä nimitystä;
- 3.1.2.5 riittävä tila tyyppihyväksyntämerkkiä varten ja se on esitettävä lisäyksessä 2 tarkoitetuissa piirustuksissa;
- 3.1.2.6 muita kuin 3.1.2.1–3.1.2.5 ja 6 kohdan kattamia merkintöjä voidaan kiinnittää, jos niillä ei ole haittavaikutuksia valaisuominaisuuksiin.
- 3.1.3 Kannassa olevien kaasupurkausvalonlähteiden osalta:
- 3.1.3.1 valmistajan kaupallinen merkki tai tavaramerkki;
- 3.1.3.2 asiaankuuluvan luokan kansainvälinen nimitys;
- 3.1.3.3 nimellisteho watteina; tätä ei tarvitse ilmoittaa erikseen, jos se on osa asiaankuuluvan luokan kansainvälistä nimitystä;

(*) Jos ajovalaisimet on suunniteltu täyttämään ainoastaan toisenpuoleiselle (joko oikean- tai vasemmanpuoleiselle) liikenteelle asetetut vaatimukset, suositellaan edelleen, että alue, joka voidaan pimentää tienkäyttäjille aiheuttavan haitan estämiseksi niissä jäsenvaltioissa, joissa liikenne kulkee tien vastakkaista puolta, on rajattava pysyvästi etulasiin. Tämä rajoitus ei ole kuitenkaan välttämätön silloin, kun alue on selvästi erotettavissa lampun muotoilusta.

(**) Jos linssiä ei voida erottaa ajovalaisimen päärungosta, linssissä tyyppihyväksyntämerkille varattu tila riittää.

- 3.1.3.4 riittävä tila tyyppihyväksyntämerkkiä varten ja se on esitettävä lisäyksessä 2 tarkoitetuissa piirustuksissa;
- 3.1.3.5 muita kuin 3.1.3.1–3.1.3.4 ja 6 kohdan kattamia merkintöjä voidaan kiinnittää kantaan;
- 3.1.3.6 valonlähteen tyyppihyväksynnässä käytetyssä vastuksessa on oltava merkintä tyyppistä ja tavaramerkistä, samoin kuin nimellisjännitteestä ja nimellistehosta watteina asiaankuuluvassa lamputietolomakkeessa osoitetun mukaisesti.

4. OSAN EY-TYYPPIHYVÄKSYNNÄN MYÖNTÄMINEN

- 4.1 Jos asianmukaiset vaatimukset täyttyvät, EY-tyyppihyväksyntä myönnetään direktiivin 70/156/ETY 4 artiklan 3 kohdan ja soveltuvin osin 4 artiklan 4 kohdan mukaisesti.

Huom.: Mikään tässä direktiivissä ei estä jäsenvaltiota kieltämästä tämän direktiivin mukaisesti hyväksytyt ajovalaisimen, jossa on muovista valmistettu linssi, ja mekaanisen (pyyhkimillä varustetun) ajovalaisimen puhdistuslaitteen yhdistelmää.

- 4.2 EY-tyyppihyväksyntätodistuksen malli esitetään:

- 4.2.1 lisäyksessä 3 2.1 kohdassa tarkoitettujen sovellusten osalta;

- 4.2.2 lisäyksessä 4 2.2 kohdassa tarkoitettujen sovellusten osalta.

- 4.3 Tyyppihyväksyntänumero annetaan direktiivin 70/156/ETY liitteen VII mukaisesti jokaiselle hyväksytylle ajovalaisintyypille. Sama jäsenvaltio ei saa antaa samaa numeroa toiselle ajovalaisintyypille.

- 4.4 Jos EY-tyyppihyväksyntää haetaan valaisin- ja merkkivalolaitetyypille, joka koostuu ajovalaisimesta ja muista valaisimista, yhteinen osan EY-tyyppihyväksyntä voidaan myöntää, jos kyseinen ajovalaisin on tämän direktiivin vaatimusten mukainen ja kaikki muut valaisimet, jotka muodostavat osan valaisin- ja merkinantolaitteesta, jolle osan EY-tyyppihyväksyntää haetaan, ovat niihin sovellettavien erityisdirektiivien mukaisia.

- 4.5 Hyväksymistunnus annetaan jokaiselle hyväksytylle valonlähdetyypille. Se koostuu tunnistustunnuksesta, jossa on enintään kaksi arabialaisista lukusanoista valittua lukua ja alaturunnusteesta (***) luetelluista versaalikirjaimista, joita edeltää yksilukuinen järjestysnumero, joka annettiin direktiivin 76/761/ETY asiaankuuluvaan lisäykseen tehdylle uusimmalle tekniselle tarkistukselle päivänä, jona EY-tyyppihyväksyntä on myönnetty. Tässä direktiivissä järjestysnumero on

— 2 liitettä VII varten,

— 0 liitettä IX varten.

Sama jäsenvaltio ei saa antaa samaa tunnusta toiselle valonlähdetyypille.

5. OSAN EY-TYYPPIHYVÄKSYNTÄMERKKI AJOVALAISIMILLE

- 5.1 Edellä 3.1 kohdassa tarkoitettujen merkintöjen lisäksi jokaisella ajovalaisimella, joka on tämän direktiivin mukaisesti hyväksytyt tyyppin mukainen, on oltava osan EY-tyyppihyväksyntämerkki.

(***) 0 1 2 3 4 5 6 7 8 9
A B C D E F G H J K L M N P R S T U V W X Y Z.

- 5.2 Tämä merkki koostuu:
- 5.2.1 suorakulmiosta, joka ympäröi pientä "e"-kirjainta ja sitä seuraavaa osan EY-tyyppihyväksynnän myöntäneen jäsenvaltion tunnusnumeroa tai -kirjaimia:
- | | | | |
|----|--------------------------|-----|-----------|
| 1 | Saksa | 12 | Itävalta |
| 2 | Ranska | 13 | Luxemburg |
| 3 | Italia | 17 | Suomi |
| 4 | Alankomaat | 18 | Tanska |
| 5 | Ruotsi | 21 | Portugali |
| 6 | Belgia | 23 | Kreikka |
| 9 | Espanja | IRL | Irlanti; |
| 11 | Yhdistynyt kuningaskunta | | |
- 5.2.2 suorakulmion lähellä olevasta "perushyväksyntänumerosta", joka sisältyy direktiivin 70/156/ETY liitteessä VII tarkoitetun tyyppihyväksyntänumeron 4 jaksoon ja jonka edellä on kaksi lukua, jotka ilmaisevat direktiiviin 76/761/ETY viimeksi tehdylle huomattavalle tekniselle tarkistukselle annetun järjestysnumeron sinä päivänä, jolloin EY-tyyppihyväksyntä on myönnetty. Tässä direktiivissä järjestysnumero on
- 01 liitettä II varten,
 - 02 liitettä III varten,
 - 04 liitettä IV varten,
 - 02 liitettä V varten,
 - 02 liitettä VI varten,
 - 00 liitettä VIII varten.
- 5.2.3 lisäsymboleista seuraavasti:
- 5.2.3.1 ainoastaan vasemmanpuoleisen liikenteen vaatimukset täyttävissä ajovalaisimissa vaakasuora nuoli, joka osoittaa ajovalaisimen edessä siihen päin seisovasta tarkkailijasta oikealle, eli tien liikenteen puoleiselle kaistalle;
- 5.2.3.2 ajovalaisimissa, jotka on suunniteltu täyttämään molemminpuoleisen liikenteen vaatimukset optisen yksikön tai hehkulampun asetuksen asianmukaisella säädöllä, vaakasuora kaksipäinen nuoli, jonka päät osoittavat vastaavasti vasemmalle ja oikealle;
- 5.2.3.3 ajovalaisimissa, jotka ovat tämän direktiivin vaatimusten mukaiset ainoastaan lähivalon osalta, kirjain "C";
- 5.2.3.4 ajovalaisimissa, jotka ovat tämän direktiivin vaatimusten mukaiset ainoastaan kaukovalon osalta, kirjain "R";
- 5.2.3.5 ajovalaisimissa, jotka ovat tämän direktiivin vaatimusten mukaiset sekä lähi- että kaukovalon osalta, kirjaimet "CR";
- 5.2.3.6 joita edeltää kirjain (kirjaimet)
- S 1.2 kohdassa tarkoitetuissa ajovalaisimissa,
 - H 1.3 ja 1.4 kohdassa tarkoitetuissa ajovalaisimissa,
 - HS 1.5 kohdassa tarkoitetuissa ajovalaisimissa,
 - D 1.7 kohdassa tarkoitetuissa ajovalaisimissa;
- 5.2.3.7 ajovalaisimissa, joissa on muovinen linssi, kirjaimet PL on merkittävä lähelle edellä 5.2.3.3–5.2.3.5 kohdassa tarkoitettuja merkkejä;

- 5.2.3.8 edellä 1.3, 1.4, 1.5 ja 1.7 kohdassa tarkoitetuissa ajovalaisimissa, jotka vastaavat tämän direktiivin vaatimuksia kaukovalon osalta, valon intensiteetin enimmäismäärä viitemerkillä ilmaistuna, joka on lähellä "e"-kirjainta ympäröivää suorakulmiota; molemmiin puolin asennettujen ajovalaisimien kohdalla kaukovalojen valaisutehokkuus kokonaisuudessaan on ilmaistava edellä olevan mukaisesti.

Edellä mainittu viitemerkki on määritelty

- liitteissä IV ja V olevassa 2.1 kohdassa tarkoitettujen asiakirjojen 6.3.2.1.2 kohdassa,
- liitteessä VI olevassa 2.1 kohdassa tarkoitettujen asiakirjojen 8.3.2.1.2 kohdassa,
- liitteessä VIII olevassa 2.1 kohdassa tarkoitettujen asiakirjojen 6.3.2.2 kohdassa,

soveltuvien osin.

- 5.2.3.9 Jokaisessa tapauksessa liitteessä "X" olevan 1.1.1.1 kohdan mukaisen testausmenettelyn kuluessa käytetystä asiaankuuluvasta toimintamuodosta ja liitteessä "X" olevan 1.1.1.2 kohdan mukaisesta sallitusta jännitteestä (sallituista jännitteistä) on määrättävä tyyppihyväksyntätodistuksessa (lisäys 3).

Vastaavissa tapauksissa laite on merkittävä seuraavasti:

Tämän direktiivin vaatimuksia vastaavissa ajovalaisimissa, jotka on suunniteltu siten, että lähivalon hehkulanka ei syty samanaikaisesti sellaisen muun valaisutoiminnon hehkulangan kanssa, joka voi olla vastaavasti asennettu: kenoviiva (/) on merkittävä tyyppihyväksyntämerkin lähivalomerkin taakse.

Edellä 1.1, 1.3 ja 1.4 kohdassa tarkoitetuissa ajovalaisimissa, jotka vastaavat tämän direktiivin liitteen "X" vaatimuksia ainoastaan 6 V:n tai 12 V:n jännitteellä, merkki, joka koostuu luvusta 24, jonka yli on vedetty risti (X), on kiinnitettävä lähelle hehkulampun kantaa.

Liitteellä "X" tarkoitetaan:

- tämän direktiivin liitteissä II ja VIII olevassa 2.1 kohdassa tarkoitettujen asiakirjojen liitettä 4,
- tämän direktiivin liitteissä III, IV ja V olevassa 2.1 kohdassa tarkoitettujen asiakirjojen liitettä 5,
- tämän direktiivin liitteessä VI olevassa 2.1 kohdassa tarkoitettujen asiakirjojen liitettä 6,

soveltuvien osin.

- 5.3 Osan EY-tyyppihyväksyntämerkki on kiinnitettävä valaisimeen pysyvästi ja siten, että se on helposti luettavissa silloinkin, kun valaisin on ajoneuvoon asennettuna.

- 5.4 Tyyppihyväksyntämerkin järjestely.

- 5.4.1 Lisäyksen 5 kuvassa 1 esitetään esimerkkejä osan EY-tyyppihyväksyntämerkistä.

- 5.4.2 Ryhmitetyt, yhdistetyt tai rakenteellisesti yhdistetyt valaisimet:

- 5.4.2.1 kun annetaan 4.4 kohdassa tarkoitettu yhteinen osan EY-tyyppihyväksyntänumero, voidaan valaisin- ja merkkivalolaitetyyppiin, joka koostuu ajovalaisimesta ja muista valaisimista, kiinnittää yhteinen EY-tyyppihyväksyntämerkki, joka koostuu:

- 5.4.2.1.1 suorakulmiosta, joka ympäröi "e"-kirjainta ja sitä seuraavaa EY-tyyppihyvaksynnän myöntäneen jäsenvaltion tunnusnumeroa tai -kirjaimia (katso 5.2.1 kohta);
- 5.4.2.1.2 perushyväksyntänumerosta (katso 5.2.2 ensimmäinen lause);
- 5.4.2.2 tämä merkki voidaan sijoittaa ryhmitetyissä, yhdistetyissä tai rakenteellisesti yhdistetyissä valaisimissa mihin kohtaan tahansa, jos
- 5.4.2.2.1 se näkyy valaisimien asennuksen jälkeen;
- 5.4.2.2.2 mitään ryhmitettyjen, yhdistettyjen tai rakenteellisesti yhdistettyjen valaisimien valaisevan pinnan osaa ei voida irrottaa irrottamatta samalla hyväksyntämerkkiä;
- 5.4.2.3 kunkin valaisimen tunnus, joka osoittaa, minkä direktiivin mukaisesti osan EY-tyyppihyväksyntä on myönnetty, ja järjestysnumero (katso 5.2.2 kohdan toinen lause) sekä tarvittaessa "D"-kirjain ja vaadittava nuoli on merkittävä:
- 5.4.2.3.1 joko vastaavaan valoa säteilevään pintaan,
- 5.4.2.3.2 tai ryhmään siten, että kukin ryhmitetty, yhdistetty tai rakenteellisesti yhdistetty valaisin voidaan selkeästi tunnistaa;
- 5.4.2.4 tämän merkin osien mitat eivät saa olla pienempiä kuin yksittäisille merkeille eri direktiiveissä, joiden mukaisesti osan EY-tyyppihyväksyntä on myönnetty, määritellyt vähimmäismitat;
- 5.4.2.5 esimerkkejä osan EY-tyyppihyväksyntämerkistä muihin valaisimiin ryhmitetyille, yhdistetyille tai rakenteellisesti yhdistetyille valaisimelle on lisäyksen 5 kuvassa 2.
- 5.4.3 Jos kyseessä on valaisin, joka on rakenteellisesti yhdistetty muihin valaisimiin ja jonka linssiä voidaan käyttää myös muuntotyypisissä ajovalaisimissa:
- 5.4.3.1 sovelletaan edellä olevan 5.4.2 kohdan säännöksiä;
- 5.4.3.2 lisäksi, jos käytetään samaa linssiä, jälkimmäisessä voidaan käyttää erilaisia, erityyppisiin ajovalaisimiin tai valaisinyksiköihin viittaavia hyväksyntämerkkejä, jos ajovalaisimen päärungolla, vaikka sitä ei voisi erottaa linssistä, on edellä 3.1.1.2 kohdassa kuvattu tila ja siinä on hyväksyntämerkit varsinaisille toiminnoille;
- 5.4.3.3 jos erityyppisillä ajovalaisimilla on sama päärunko, jälkimmäisessä voidaan käyttää erilaisia hyväksyntämerkkejä;
- 5.4.3.4 esimerkkejä osan EY-tyyppihyväksyntämerkistä ajovalaisimeen rakenteellisesti yhdistetyille valaisimille on lisäyksen 5 kuvassa 3.
6. OSAN EY-TYYPPIHYVÄKSYNTÄMERKKI VALONLÄHTEILLE
- 6.1 Edellä 3.1.2 tai 3.1.3 kohdassa tarkoitettujen merkintöjen lisäksi jokaisessa tämän direktiivin mukaisesti hyväksytyyn tyyppiin mukaisessa valonlähteessä on oltava osan EY-tyyppihyväksyntämerkki.

- 6.2 Tämä merkki koostuu:
- 6.2.1 suorakulmiosta, joka ympäröi pientä "e"-kirjainta ja sitä seuraavaa osan EY-tyyppihyväksynnän myöntäneen jäsenvaltion tunnusnumeroa tai -kirjaimia:
- | | | | |
|----|--------------------------|-----|-----------|
| 1 | Saksa | 12 | Itävalta |
| 2 | Ranska | 13 | Luxemburg |
| 3 | Italia | 17 | Suomi |
| 4 | Alankomaat | 18 | Tanska |
| 5 | Ruotsi | 21 | Portugali |
| 6 | Belgia | 23 | Kreikka |
| 9 | Espanja | IRL | Irlanti; |
| 11 | Yhdistynyt kuningaskunta | | |
- 6.2.2 suorakulmion lähellä olevasta, 4.5 kohdassa mainitusta perushyväksyntänumerosta.
- 6.3 Edellä 3.1.2, 3.1.3 ja 6.1 kohdassa määriteltyjen merkintöjen ja merkkien on oltava selvästi luettavissa ja pysyviä.
- 6.4 Liitteen 5 kuvassa 4 esitetään esimerkki osan EY-tyyppihyväksyntämerkistä valonlähteille.
7. TYYPIN JA HYVÄKSYNTÖJEN MUUTOKSET
- 7.1 Jos tämän direktiivin säännösten mukaisesti hyväksyttyä tyyppiä muutetaan, on sovellettava direktiivin 70/156/ETY 5 artiklan säännöksiä.
8. TUOTANNON VAATIMUSTENMUKAISUUS
- 8.1 Yleisesti toimenpiteet tuotannon vaatimustenmukaisuuden varmistamiseksi toteutetaan direktiivin 70/156/ETY 10 artiklan mukaisesti.
- 8.2 Erityisesti direktiivin 70/156/ETY liitteessä X olevan 2.3.5 kohdan mukaisesti suoritetuista testeistä on määrätty seuraavissa liitteissä:
- liitteessä II olevassa 2.1 kohdassa tarkoitettujen asiakirjojen liite 3 ja liitteessä 7 oleva 3 kohta,
 - liitteessä III olevassa 2.1 kohdassa tarkoitettujen asiakirjojen liite 3 ja liitteessä 6 oleva 3 kohta,
 - liitteessä IV olevassa 2.1 kohdassa tarkoitettujen asiakirjojen liite 2 ja liitteessä 6 oleva 3 kohta,
 - liitteessä V olevassa 2.1 kohdassa tarkoitettujen asiakirjojen liite 5 ja liitteessä 6 oleva 3 kohta,
 - liitteessä VI olevassa 2.1 kohdassa tarkoitettujen asiakirjojen liite 5 ja liitteessä 7 oleva 3 kohta,
 - liitteessä VII olevassa 2.1 kohdassa tarkoitettujen asiakirjojen liitteet 6 ja 7,
 - liitteessä VIII olevassa 2.1 kohdassa tarkoitettujen asiakirjojen liite 8, tai
 - liitteessä IX olevassa 2.1 kohdassa tarkoitettujen asiakirjojen liitteet 6 ja 7
- soveltuvin osin;

ja perusteet valittaessa näytteitä direktiivin 70/156/ETY liitteessä X olevassa 2.4.2 ja 2.4.3 kohdassa mainittuja testejä varten on esitetty seuraavissa liitteissä:

- liitteessä II olevassa 2.1 kohdassa tarkoitettujen asiakirjojen liite 8,
- liitteessä III olevassa 2.1 kohdassa tarkoitettujen asiakirjojen liite 7,
- liitteessä IV olevassa 2.1 kohdassa tarkoitettujen asiakirjojen liite 7,
- liitteessä V olevassa 2.1 kohdassa tarkoitettujen asiakirjojen liite 7,
- liitteessä VI olevassa 2.1 kohdassa tarkoitettujen asiakirjojen liite 8,
- liitteessä VII olevassa 2.1 kohdassa tarkoitettujen asiakirjojen liitteet 8 ja 9,
- liitteessä VIII olevassa 2.1 kohdassa tarkoitettujen asiakirjojen liite 9, tai
- liitteessä IX olevassa 2.1 kohdassa tarkoitettujen asiakirjojen liite 8

soveltuvin osin.

- 8.3 Hyväksyntäviranomaisen valtuuttamat tarkastukset suoritetaan tavallisesti kerran kahdessa vuodessa.
-

Lisäys 1

Ilmoituslomake N:o ...

Moottorijoneuvojen kauko- ja/tai lähivalaisimina toimivien ajovalaisimien osan EY-tyyppihväksynnästä

(Direktiivi 76/761/ETY, sellaisena kuin se on viimeksi muutettuna direktiivillä .../.../ETY)

Seuraavat tiedot on soveltuvin osin toimitettava kolmena kappaleena, ja niihin on liitettävä sisällysluettelo. Mahdolliset piirustukset on toimitettava asianmukaisessa mittakaavassa ja riittävän yksityiskohtaisina A4-koossa tai tähän kokoon taitettuina. Mahdollisten valokuvien on oltava riittävän yksityiskohtaisia.

Jos järjestelmissä, osissa tai erillisissä teknisissä yksiköissä on sähköohjattuja toimintoja, tiedot niiden suoritusarvoista on toimitettava.

0. YLEISTÄ
- 0.1 Merkki (valmistajan toiminimi):.....
- 0.2 Tyyppi:
- 0.5 Valmistajan nimi ja osoite:
- 0.7 Osien ja erillisten teknisten yksiköiden osalta EY-tyyppihväksyntämerkin sijainti ja kiinnitysmenetelmä:
- 0.8 Kokoonpanotehtaan (kokoonpanotehtaiden) osoite (osoitteet):
1. LAITTEEN KUVAUS
- 1.1 Laitteen tyyppi:
- 1.1.1 Laitteen toiminto (toiminnot):.....
- 1.1.2 Laitteen luokitus tai luokka:
- 1.1.3 Säteilevän tai heijastuvan valon väri:
- 1.2 Riittävän yksityiskohtaiset tyyppin tunnistamisen mahdollistavat piirustukset, joista näkyy
- 1.2.1 geometrinen asento, jossa laite asennetaan ajoneuvoon (ei koske takarekisterikilpien valaisimia):...
- 1.2.2 havaintoakseli, joka otetaan testeissä vertailuakseliksi (vaakasuora kulma $H = 0^\circ$, pystysuora kulma $V = 0^\circ$), ja piste, joka otetaan kyseisissä testeissä vertailukeskipisteeksi (ei koske heijastinlaitteita eikä takarekisterikilpien valaisimia):
- 1.2.3 EY-tyyppihväksyntämerkin aiottu sijainti:.....
- 1.2.4 takarekisterikilven valaisimien osalta geometrinen asento, jossa takarekisterikilven valaisin asennetaan rekisterikilvellen tarkoitettuun tilaan nähden sekä vastaavan valaistavan pinnan ääriiviivat:
- 1.2.5 ajovalaisimien ja etusumuvalaisimien osalta valaisimen etunäkymä ja tiedot mahdollisesta linssin urituksesta sekä poikkileikkaus:.....
- 1.3 Lyhyt tekninen kuvaus, josta käy ilmi erityisesti (poikkeuksena valaisimet, joissa ei ole vaihdettavia valonlähteitä) sellaisten säädettyjen valonlähteiden luokka tai luokat, joiden on kuuluttava direktiivin 76/761/ETY sisältämien valonlähteiden joukkoon (ei koske heijastinlaitteita):.....

- 1.4 Erityiset tiedot
- 1.4.1 Takarekisterikilven valaisimien osalta ilmoitus, onko laite tarkoitettu leveän kilven, korkean kilven vai kummankin valaisemiseen:
- 1.4.2 Ajovalaisimien osalta
- 1.4.2.1 ilmoitus siitä, onko ajovalaisimia tarkoitettu käyttää sekä lähi- että kaukovalaisimina vai vain toisina:.....
- 1.4.2.2 jos ajovalaisimen on tarkoitus sisältää lähivalaisin, ilmoitus siitä, onko se suunniteltu sekä vasemman- että oikeanpuoleiseen liikenteeseen vai ainoastaan joko vasemman- tai oikeanpuoleiseen liikenteeseen:
- 1.4.2.3 jos ajovalaisin on varustettu säädettävällä heijastimella, selvennys ajovalaisimen kiinnitysasennosta (kiinnitysasennoista) suhteessa maahan ja ajoneuvon pituussuuntaiseen keskitasoon, jos ajovalaisinta käytetään vain mainitu(i)ssa asenno(i)ssa:
- 1.4.3 Etu- ja takavalaisimien, jarruvalaisimien ja suuntavalaisimien osalta
- 1.4.3.1 jos laitetta voidaan käyttää myös kahden saman luokan valaisimesta koostuvana kokonaisuutena:
- 1.4.3.2 jos laitteessa on kaksi voimakkuustasoa (jarruvalaisimet ja 2b luokan suuntavalaisimet), kytkentäkaavio ja kaksitasoisen voimakkuuden varmistavan järjestelmän ominaisuuksien esittely:.....
- 1.4.4 Heijastinlaitteiden osalta lyhyt kuvaus heijastavassa optisessa yksikössä käytettyjen materiaalien teknisistä eritelmistä:.....
- 1.4.5 Peruutusvalaisimien osalta ilmoitus, onko laite tarkoitettu asentaa ajoneuvoon vain laiteparina:.....
-

Lisäys 2

Ilmoituslomake N:o ...

Hyväksytyissä valaisinyksiköissä käytettävien valonlähteiden osan EY-tyyppihyväksynnästä

(Direktiivi 76/761/ETY, sellaisena kuin se on viimeksi muutettuna direktiivillä .../.../EY)

Seuraavat tiedot on soveltuvin osin toimitettava kolmena kappaleena, ja niihin on liitettävä sisällysluettelo. Mahdolliset piirustukset on toimitettava asianmukaisessa mittakaavassa ja riittävän yksityiskohtaisina A4-koossa tai tähän kokoon taitettuina. Mahdollisten valokuvien on oltava riittävän yksityiskohtaisia.

Jos järjestelmissä, osissa tai erillisissä teknisissä yksiköissä on sähköohjattuja toimintoja, tiedot niiden suoritusarvoista on toimitettava.

0. YLEISTÄ

- 0.1 Merkki (valmistajan toiminimi):.....
- 0.2 Tyyppi:.....
- 0.5 Valmistajan nimi ja osoite:.....
- 0.7 Osien tai erillisten teknisten yksiköiden osalta EY-tyyppihyväksyntämerkin sijainti ja kiinnitysmenetelmä:.....
- 0.8 Kokoonpanotehtaan (kokoonpanotehtaiden) osoite (osoitteet):.....

1. LAITTEEN KUVAUS

- 1.1 Laitteen luokka:.....
- 1.2 Säteilevän valon väri:.....
- 1.3 Nimellisjännite:.....
- 1.4 Nimellisteho watteina:.....
- 1.5 Lyhyt tekninen kuvaus:.....
- 1.6 Riittävän yksityiskohtaiset tyyppin tunnistamisen mahdollistavat piirustukset:.....
- 1.7 Kaasupurkausvalonlähteiden osalta vastustiedot:.....

Päiväys, tiedosto.

Lisäys 3

MALLI

Enimmäiskoko: A4 (210 mm x 297 mm)

EY-TYYPPIHYVÄKSYNTÄTODISTUS

Viranomaisen leima

Ilmoitus ajoneuvotyypin / osatyypin / erillisen teknisen yksikön tyypin⁽¹⁾

- tyyppihyväksynnästä⁽¹⁾,
- tyyppihyväksynnän laajenuksesta⁽¹⁾,
- tyyppihyväksynnän epäämisestä⁽¹⁾,
- tyyppihyväksynnän peruuttamisesta⁽¹⁾,

direktiivin . . . / . . . / ETY mukaisesti, sellaisena kuin se on viimeksi muutettuna direktiivillä . . . / . . . / EY.

Tyyppihyväksyntänumero:

Laajenuksen syy:

I JAKSO

- 0.1 Merkki (valmistajan toiminimi):
- 0.2 Tyyppi:
- 0.3 Tyypin tunnistustavat, jos ne on merkitty ajoneuvoon / osaan / erilliseen tekniseen yksikköön⁽¹⁾ ⁽²⁾:
- 0.3.1 Näiden merkintöjen sijainti:
- 0.4 Ajoneuvoluokka⁽¹⁾ ⁽³⁾:
- 0.5 Valmistajan nimi ja osoite:
- 0.7 Osien ja erillisten teknisten yksiköiden osalta EY-tyypihyväksyntämerkin sijainti ja kiinnitystapa:
- 0.8 Kokoonpanotehtaan (-tehtaiden) osoite (osoitteet):

II JAKSO

- 1. Lisätiedot (tarvittaessa): ks. lisäyksen liite
- 2. Testien suorittamisesta vastaava tekninen tutkimuslaitos:
- 3. Testausselosteen päiväys:
- 4. Testausselosteen numero:
- 5. (Mahdolliset) huomautukset: ks. lisäyksen liite
- 6. Paikka:

7. Päiväys:
8. Allekirjoitus:
9. Liitteenä on luettelo hyväksyntäviranomaiselle luovutetusta tietopaketista, joka on pyynnöstä saatavissa.

⁽¹⁾ Tarpeeton yliviivataan.

⁽²⁾ Jos tyyppin tunnistustavassa on merkkejä, joilla ei ole merkitystä tässä tyyppihyväksyntätodistuksessa tarkoitetun ajoneuvon, osan tai erillisen teknisen yksikön kuvailemisessa, ne on esitettävä asiakirjoissa merkinnällä "?" (esim. ABC??123??).

⁽³⁾ Sellaisena kuin ne on määritelty direktiivin 70/156/ETY liitteessä II A.

Lisäyksen liite EY-tyyppihyväksyntätodistukseen N:o ...

valaisimien ja/tai merkkivalolaitteiden osan tyyppihyväksynnästä direktiivien 76/757/ETY, 76/758/ETY, 76/759/ETY, 76/760/ETY, 76/761/ETY, 76/762/ETY, 77/538/ETY, 77/539/ETY ja 77/540/ETY⁽¹⁾ mukaisesti, sellaisina kuin ne ovat viimeksi muutettuina direktiiv(e)illä ...

1. Lisätiedot

1.1 Tarvittaessa ilmoitus kunkin valaisimen osalta

1.1.1 Laitteen luokka (laitteiden luokat):

1.1.2 Valonlähteiden määrä ja luokka (ei koske heijastinta)⁽²⁾

1.1.3 Säteilevän tai heijastuvan valon väri:

1.1.4 Hyväksyntä myönnetty ainoastaan jo käytössä olevien ajoneuvojen varaosakäyttöön: kyllä/ei⁽¹⁾

1.2 Erityistiedot tietyntyyppisistä valaisimista tai merkkivalolaitteista

1.2.1 Heijastinlaitteiden osalta: erillinen / osa laitekokonaisuutta⁽¹⁾

1.2.2 Takarekisterikilpien valaisimien osalta: korkean/leveän⁽¹⁾ kilven valaisemiseen käytettävä laite:

1.2.3 Ajovalaisimien osalta: Jos ne on varustettu säädettävällä heijastimella, ajovalaisimen kiinnitysasento (-asennot) suhteessa maahan ja ajoneuvon pituussuuntaiseen keskitasoon, jos ajovalaisinta käytetään vain mainitu(i)ssa asenno(i)ssa:

1.2.4 Peruutusvalaisimien osalta: Tämä laite asennetaan ajoneuvoon vain osana laiteparia: kyllä/ei⁽¹⁾

5. Huomautukset

5.1 Piirustukset

5.1.1 Takarekisterikilpien valaisimien osalta: Oheisesta piirroksesta N:o ... näkyy geometrinen asento, jossa takarekisterikilven valaisin asennetaan rekisterikilvälle tarkoitettuun tilaan nähden sekä valaistavan pinnan ääriiviivat;

5.1.2 Heijastinlaitteiden osalta: Oheisesta piirroksesta N:o ... näkyy geometrinen asento, jossa laite asennetaan ajoneuvoon;

5.1.3 Kaikkien muiden valaisin- ja merkkivalolaitteiden osalta: Oheisesta piirroksesta N:o ... näkyy geometrinen asento, jossa laite asennetaan ajoneuvoon sekä laitteen vertailuakseli ja vertailupiste.

5.2 Ajovalaisimien osalta: Testissä käytetty käyttötila (direktiivin 76/761/ETY liitteessä I oleva 5.2.3.9 kohta):

.....

⁽¹⁾ Tarpeeton yliviivataan.

⁽²⁾ Niiden valaisimien osalta, joilla ei ole vaihdettavaa valonlähdettä, ilmoitus valonlähteiden määrästä ja kokonaistehosta watteina.

Lisäys 4

MALLI

Enimmäiskoko: A4 (210 mm x 297 mm)

EY-TYYPPIHYVÄKSYNTÄTODISTUS

Viranomaisen leima

Ilmoitus ajoneuvotyypin / osatyypin / erillisen teknisen yksikön tyypin⁽¹⁾

- tyyppihyväksynnästä⁽¹⁾,
- tyyppihyväksynnän laajenuksesta⁽¹⁾,
- tyyppihyväksynnän epäämisestä⁽¹⁾,
- tyyppihyväksynnän peruuttamisesta⁽¹⁾,

direktiivin . . . / . . . / EY mukaisesti, sellaisena kuin se on viimeksi muutettuna direktiivillä . . . / . . . / EY.

Tyyppihyväksyntänumero:

Laajenuksen syy:

I JAKSO

- 0.1 Merkki (valmistajan toiminimi):
- 0.2 Tyyppi:
- 0.3 Tyypin tunnistustavat, jos ne on merkitty ajoneuvoon / osaan / erilliseen tekniseen yksikköön⁽¹⁾⁽²⁾:
 - 0.3.1 Näiden merkintöjen sijainti:
- 0.4 Ajoneuvoluokka⁽¹⁾⁽³⁾:
- 0.5 Valmistajan nimi ja osoite:
- 0.7 Osien ja erillisten teknisten yksiköiden osalta EY-tyypihyväksyntämerkin sijainti ja kiinnitystapa:
- 0.8 Kokoonpanotehtaan (-tehtaiden) osoite (osoitteet):

II JAKSO

- 1. Lisätiedot (tarvittaessa): ks. lisäyksen liite
- 2. Testien suorittamisesta vastaava tekninen tutkimuslaitos:
- 3. Testausselosteen päiväys:
- 4. Testausselosteen numero:
- 5. (Mahdolliset) huomautukset: ks. lisäyksen liite
- 6. Paikka:

7. Päiväys:
8. Allekirjoitus:
9. Liitteenä on luettelo hyväksyntäviranomaiselle luovutetusta tietopaketista, joka on pyynnöstä saatavissa.

(¹) Tarpeeton yliviivataan.

(²) Jos tyyppin tunnistustavassa on merkkejä, joilla ei ole merkitystä tässä tyyppihyväksyntätodistuksessa tarkoitetun ajoneuvon, osan tai erillisen teknisen yksikön kuvailemisessa, ne on esitettävä asiakirjoissa merkinnällä "?" (esim. ABC??123??).

(³) Sellaisena kuin ne on määritelty direktiivin 70/156/ETY liitteessä II.

—————

Lisäyksen liite EY-tyyppihyväksyntätodistukseen N:o ...

hyväksytyissä valaisinyksiköissä käytettävän valonlähteen osan tyyppihyväksynnästä direktiivin 76/761/ETY mukaisesti, sellaisena kuin se on viimeksi muutettuna direktiivillä/EY

1. Lisätiedot

- 1.1 Laitteen luokka:
- 1.2 Säteilevän valon väri:
- 1.3 Nimellisjännite:
- 1.4 Nimellisteho watteina:
- 1.5 Tarvittaessa vastuksen kaupallinen nimi ja tyyppinumero:

5. Huomautukset

- 5.1 Oheisesta piirroksesta N:o ... näkyy koko valonlähde.
-

Lisäys 5

ESIMERKKEJÄ OSAN EY-TYYPPIHYVÄKSYNTÄMERKISTÄ

Kuva 1

Itsenäiset valaisimet

Esimerkki 1

a ≥ 12 mm

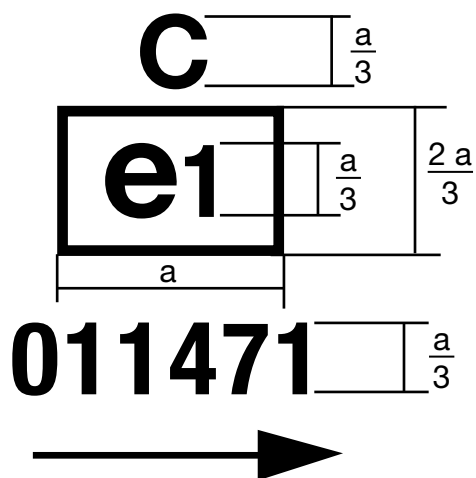

Edellä esitetyllä osan EY-tyyppihyväksyntämerkillä varustettu laite on ajovalaisin, joka täyttää liitteen II vaatimukset (järjestysnumero 01) lähivalaisimen osalta ja joka on suunniteltu ainoastaan vasemmanpuoleista liikennettä varten ja jolle on myönnetty tyyppihyväksyntä Saksassa (e1) perushyväksyntänumerolla 1471.

Esimerkki 2

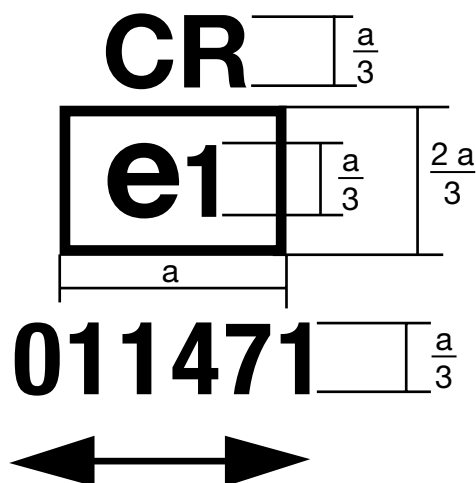

Edellä esitetyllä osan EY-tyyppihyväksyntämerkillä varustettu laite on ajovalaisin, joka täyttää liitteen II vaatimukset (järjestysnumero 01) sekä lähivalaisimen että kaukovalaisimen osalta ja joka on suunniteltu sekä vasemman- että oikeanpuoleista liikennettä varten optista yksikköä tai lamppua säättämällä ja jolle on myönnetty tyyppihyväksyntä Saksassa (e1) perushyväksyntänumerolla 1471.

Esimerkki 3

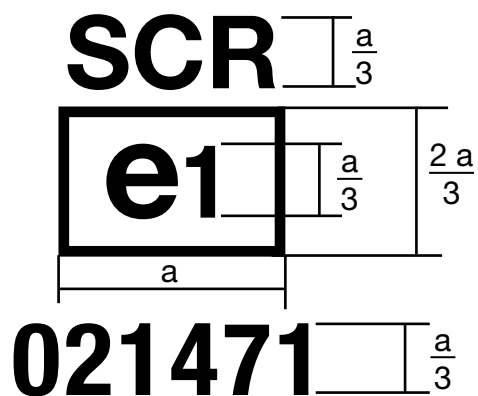

Edellä esitetyllä osan EY-tyyppihyväksyntämerkillä varustettu laite on umpioajovalaisin, joka täyttää liitteen III vaatimukset (järjestysnumero 02) sekä lähivalaisimen että kaukovalaisimen osalta ja joka on suunniteltu ainoastaan oikeanpuoleista liikennettä varten ja jolle on myönnetty tyyppihyväksyntä Saksassa (e1) perushyväksyntänumerolla 1471.

Esimerkki 4

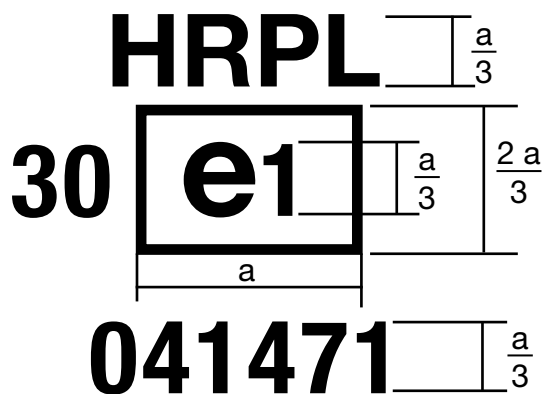

Edellä esitetyllä osan EY-tyyppihyväksyntämerkillä varustettu laite on muovista tehdyn linssin sisältävä ajovalaisin, joka täyttää liitteen IV vaatimukset (järjestysnumero 04) kaukovalaisimen osalta ja joka on suunniteltu ainoastaan oikeanpuoleista liikennettä varten ja jolle on myönnetty tyyppihyväksyntä Saksassa (e1) perushyväksyntänumerolla 1471. Luku 30 ilmaisee, että kaukovalaisimen enimmäissäteilyvoimakkuus on 86 250 kandelan ja 101 250 kandelan välillä.

Esimerkki 5

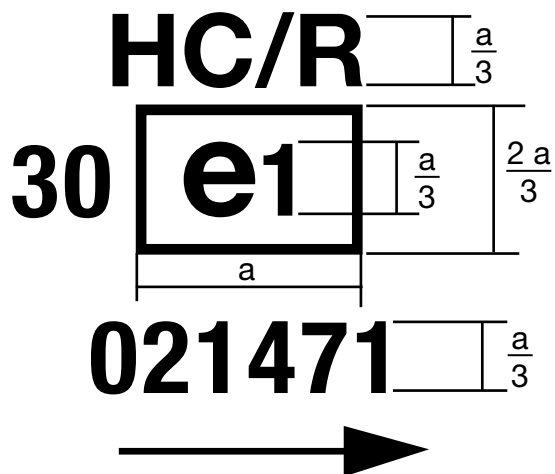

Edellä esitetyllä osan EY-tyyppihyväksyntämerkillä varustettu laite on ajovalaisin, joka täyttää liitteen V vaatimukset (järjestysnumero 02) sekä lähivalaisimen että kaukovalaisimen osalta ja joka on suunniteltu ainoastaan vasemmanpuoleista liikennettä varten ja jolle on myönnetty tyyppihyväksyntä Saksassa (e1) perushyväksyntänumerolla 1471. Lähivalaisimen hehkulanka ei voi toimia samanaikaisesti kaukovalaisimen hehkulangan tai minkään muun rakenteellisesti yhdistetyn ajovalaisimen kanssa. Katso luvun 30 merkitys esimerkistä 4.

Esimerkki 6

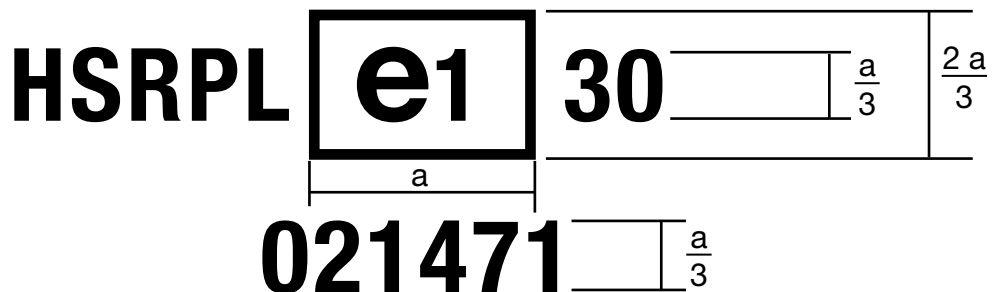

Edellä esitetyllä osan EY-tyyppihyväksyntämerkillä varustettu laite on muovista tehdyn linssin sisältävä halogeeniumpioajovalaisin, joka täyttää liitteen VI vaatimukset (järjestysnumero 02) kaukovalaisimen osalta ja joka on suunniteltu ainoastaan oikeanpuoleista liikennettä varten ja jolle on myönnetty tyyppihyväksyntä Saksassa (e1) perushyväksyntänumerolla 1471. Katso luvun 30 merkitys esimerkistä 4.

Esimerkki 7

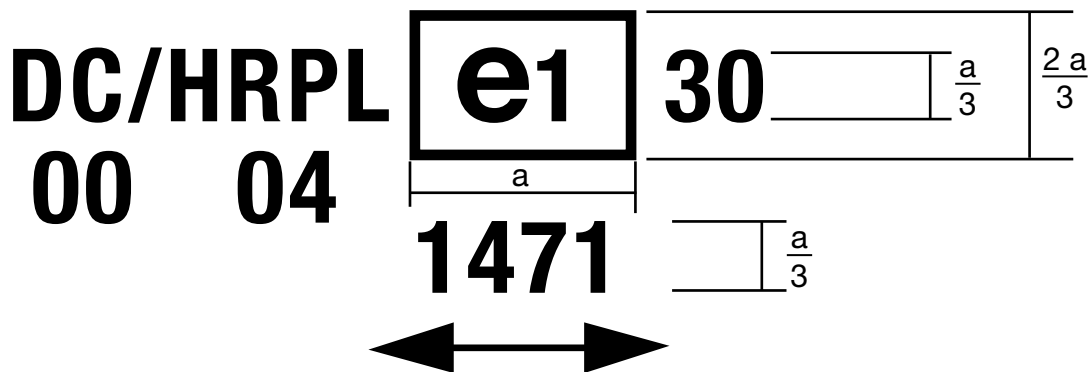

Edellä esitetyllä osan EY-tyyppihyväksyntämerkällä varustettu laite on muovista tehdyn linssin sisältävä ajovalaisin, joka täyttää liitteen VIII vaatimukset (järjestysnumero 00) lähivalaisimen osalta ja joka on suunniteltu sekä vasemman- että oikeanpuoleista liikennettä varten ja jolle on myönnetty tyyppihyväksyntä Saksassa (e1) perushyväksyntänumerolla 1471 ja joka on yhdistetty tai ryhmitetty tai rakenteellisesti yhdistetty ja jonka kaukovalo täyttää liitteen IV vaatimukset (järjestysnumero 04). Lähivalo ei voi toimia samanaikaisesti kaukovalon kanssa. Katso luvun 30 merkitys esimerkistä 4.

Kuva 2

Yksinkertaistettu merkintä ryhmitetyille, yhdistetyille tai rakenteellisesti yhdistetyille valaisimille, joissa vähintään kaksi valaisinta muodostaa osan samasta järjestelmästä

(Pysty- ja vaakasuorat viivat kuvaavat merkkivalolaitteen muotoa. Ne eivät ole osa hyväksyntämerkkiä)

MALLI A

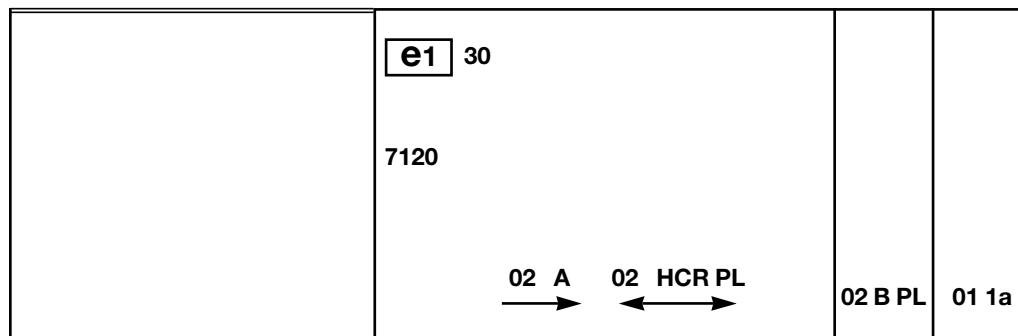

MALLI B

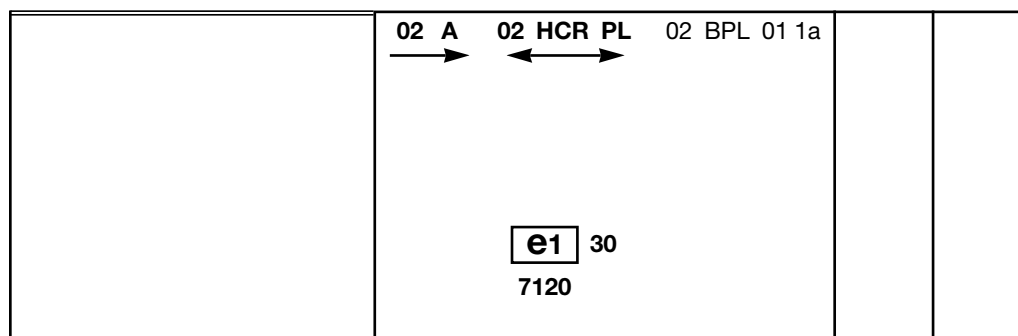

MALLI C

A 02 →	HCR PL 02 ↔	B PL 02	1a 01		
<div style="border: 1px solid black; display: inline-block; padding: 2px;">e1</div> 30 7120					

MALLI D

	02 A <div style="border: 1px solid black; display: inline-block; padding: 2px;">e1</div> 30 7120 02 HCR PL → ↔	02 BPL 01 1a		
--	---	--------------	--	--

Huomautus: Neljä esimerkkiä hyväksyntämerkeistä, mallit A, B, C ja D edustavat neljää mahdollista merkintävaihtoehtoa valaisin- ja merkivalolaitteelle, jossa vähintään kaksi valaisinta muodostavat osan samasta ryhmitettyjen, yhdistettyjen tai rakenteellisesti yhdistettyjen valaisimien kokonaisuudesta. Tämä hyväksyntämerkki osoittaa, että kyseessä olevalle laitteelle on myönnetty hyväksyntä Saksassa (e1) perushyväksyntänumerolla 7120 ja että se koostuu:

etuvalaisimesta (A), joka on hyväksytty direktiivin 76/758/ETY liitteen II mukaisesti, järjestysnumero 02, vasemmanpuoleista asennusta varten;

ajovalaisimesta (HCR), jonka lähivalo on suunniteltu oikean- ja vasemmanpuoleista liikennettä varten ja jonka kaukovalon enimmäisvoimakkuus on 86 250 kandelan ja 101 250 kandelan välillä (kuten luku 30 osoittaa) ja joka on hyväksytty direktiivin 76/761/ETY liitteen V mukaisesti, järjestysnumero 02, ja joka sisältää muovista tehdyn linssin (PL);

etusumuvalaisimesta (B), joka on hyväksytty direktiivin 76/762/ETY mukaisesti, järjestysnumero 02, ja joka sisältää muovista tehdyn linssin (PL);

luokan 1 a etusuuntavalaisimesta, joka on hyväksytty direktiivin 76/759/ETY mukaisesti, järjestysnumero 01.

Kuva 3

Rakenteellisesti yhdistetty tai ajovalaisimen kanssa ryhmitetty valaisin

Esimerkki 1

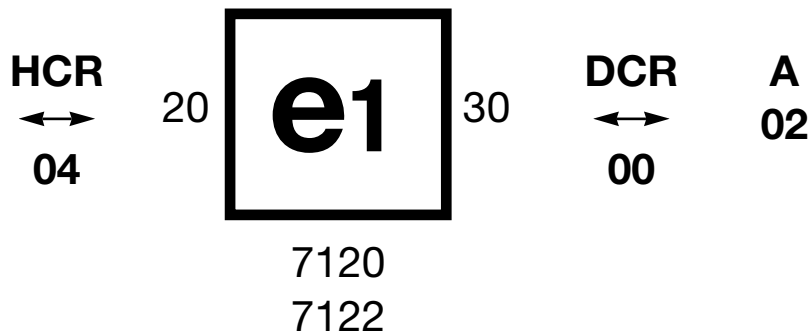

Edellä oleva esimerkki vastaa erityyppisissä ajovalaisimissa käytettäväksi tarkoitettua linssin merkintää, eli:

joko:

ajovalaisin, jonka lähivalo on suunniteltu sekä oikean- että vasemmanpuoleista liikennettä varten ja jonka kaukovalon enimmäisvalonvoimakkuus on 52 500 kandelan ja 67 500 kandelan välillä (kuten luku 20 osoittaa) ja jolle on myönnetty hyväksyntä Saksassa (e1) perushyväksyntänumerolla 7120 direktiivin 76/761/ETY liitteen IV vaatimusten mukaisesti, järjestysnumero 04, ja joka on rakenteellisesti yhdistetty etuvalaisimeen, joka on hyväksytty direktiivin 76/758/ETY liitteen II, järjestysluku 02, mukaisesti,

tai:

ajovalaisin, jossa on kaasupurkauslähivalo ja kaukovalo, jonka enimmäisvalonvoimakkuus on 86 250 kandelan ja 101 250 kandelan välillä (kuten luku 30 osoittaa), joka on suunniteltu sekä oikean- että vasemmanpuoleista liikennettä varten ja jolle on myönnetty hyväksyntä Saksassa (e1) perushyväksyntänumerolla 7122 direktiivin 76/761/ETY liitteen VIII vaatimusten mukaisesti, järjestysnumero 00, ja joka on rakenteellisesti yhdistetty saman etuvalaisimen kanssa kuin edellä,

tai:

jopa kumpi tahansa edellä mainituista ajovalaisimista, jotka on hyväksytty yhdeksi valaisimeksi

Ajovalaisimen päärungossa on oltava ainoa voimassa oleva hyväksyntänumero, esimerkiksi.

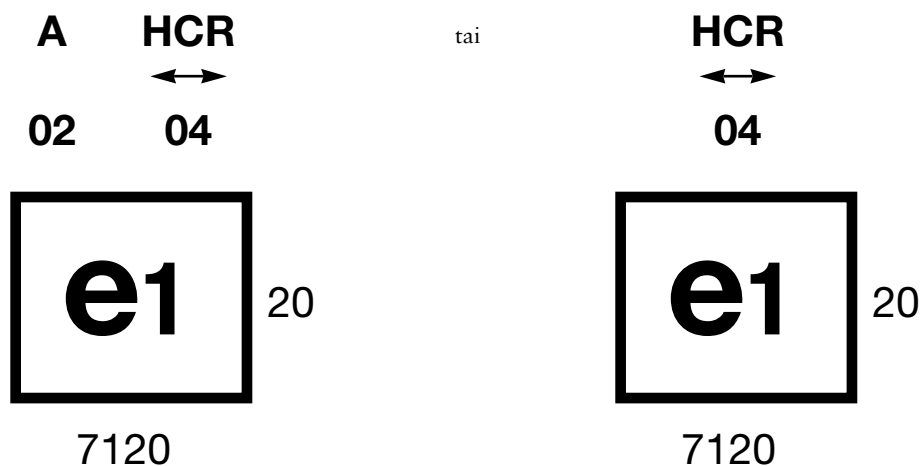

tai

DCR**00**

7122

tai

A DCR**02 00**

7122

Esimerkki 2

04 HCR PL 00 DR PL

1151

Edellä oleva esimerkki vastaa muovista tehdyn linssin merkintää ja sitä käytetään kahden ajovalaisimen kokoonpanossa, jolle on myönnetty hyväksyntä Saksassa (e1) perushyväksyntänumerolla 1151, ja joka koostuu:

- ajovalaisimesta, joka säteilee halogeenilähivaloa, joka on suunniteltu sekä oikean- että vasemmanpuoleista liikennettä varten ja jonka halogeenikaukovalon enimmäisvoimakkuus on x kandelan ja y kandelan välillä, ja joka täyttää direktiivin 76/761/ETY liitteen IV vaatimukset, järjestysnumero 04, ja
- ajovalaisimesta, joka säteilee kaasupurkauskaukovaloa, jonka enimmäisvoimakkuus on w kandelan ja z kandelan välillä, ja joka täyttää direktiivin 76/761/ETY liitteen VIII vaatimukset, järjestysnumero 00, kun kaukovalon enimmäisvoimakkuudet ovat yleensä 86 250 kandelan ja 101 250 kandelan välillä, kuten luku 30 osoittaa.

Kuva 4

Valonlähteet

a = vähintään 2,5 mm



Valonlähteeseen kiinnitetty edellä oleva hyväksyntämerkki osoittaa, että tälle valonlähteelle on myönnetty hyväksyntä Saksassa (e1) hyväksyntätunnuksella 2A1. Sen ensimmäinen merkki osoittaa, että valonlähde täyttää liitteen VII vaatimukset hehkulamppujen osalta.

—

LIITE II

SOVELTAMISALA JA TEKNISET VAATIMUKSET

1. SOVELTAMISALA

Tätä liitettä sovelletaan moottoriajoneuvojen ajovalaisimiin, jotka säteilevät epäsymmetristä lähi- tai kaukovaloa tai molempia ja jotka on varustettu R2- ja/tai HS1-luokan hehkulamppuin.

2. TEKNISET VAATIMUKSET

2.1 Tekniset vaatimukset ovat samat kuin Yhdistyneiden Kansakuntien Euroopan talouskomission säännössä N:o 1 olevissa 1 ja 5—8 kohdissa sekä liitteissä 3, 4, 6, 7 ja 8 määrätty vaatimukset. Sääntö N:o 1 on koannelma seuraavista asiakirjoista:

- muutossarja 01, mukaan lukien muutossarja 01:n täydennykset 1, 2 ja 3⁽¹⁾,
- muutossarja 01:n täydennys 4⁽²⁾,
- muutossarja 01:n täydennys 5, mukaan lukien muutossarja 01:n täydennyksen 3 oikaisu ja säännön N:o 1 tarkistuksen 4 oikaisu⁽³⁾,
- muutossarja 01:n täydennys 6⁽⁴⁾,
- muutossarja 01:n täydennys 7⁽⁵⁾,

paitsi:

- 2.1.1 Kun viitataan ”sääntöön N:o 37”, viitauksen katsotaan tarkoittavan ”tämän direktiivin liitteen I lisäystä 1”.
- 2.1.2 6.5 kohdan ilmaisun ”2.1 kohta” katsotaan tarkoittavan ”tämän direktiivin liitteen I lisäyksessä 1 olevaa 1.4.2.3 kohtaa”.
- 2.1.3 Liitteessä 3 olevassa 2.5 kohdassa ilmaisun ”tämän säännön 9.1 kohta” katsotaan tarkoittavan ”direktiivin 70/156/ETY liitteessä X olevaa 2.1 kohtaa”.
- 2.1.4 Liitteessä 7 olevassa 1.1 kohdassa ja lisäyksessä 1 olevan taulukon A otsikon ”Tämän säännön 2.2.4 kohta” katsotaan tarkoittavan ”tämän direktiivin liitteessä I olevaa 2.1.2.1 kohtaa”.
- 2.1.5 Liitteessä 7 olevassa 1.2 kohdassa ja lisäyksessä 1 olevan taulukon B otsikon ”Tämän säännön 2.2.3 kohta” katsotaan tarkoittavan ”tämän direktiivin liitteessä I olevaa 2.1.2.1 kohtaa”.
- 2.1.6 Liitteessä 7 olevassa 2.4.2 kohdassa ilmaisun ”edellä 2.2.4 kohta” katsotaan tarkoittavan ”tämän direktiivin liitteessä I olevaa 2.1.2.2.2 kohtaa”.
- 2.1.7 Liitteessä 8 olevassa 2.3 ja 3.3 kohdassa ilmaisun ”10 kohta” katsotaan tarkoittavan ”direktiivin 70/156/ETY 11 artiklaa”.
- 2.1.8 Ainoastaan valkoista valoa säteilevät ajovalaisimet hyväksytään tämän direktiivin mukaisesti.

⁽¹⁾ E/ECE/324
E/ECE/TRANS/505 } Add. 1/Rev. 4.

⁽²⁾ E/ECE/324
E/ECE/TRANS/505 } Add. 1/Rev. 4./Amend. 1.

⁽³⁾ E/ECE/324
E/ECE/TRANS/505 } Add. 1/Rev. 4./Amend. 2.

⁽⁴⁾ TRANS/WP.29/489.

⁽⁵⁾ TRANS/WP.29/535.

LIITE III

SOVELTAMISALA JA TEKNISET VAATIMUKSET

1 SOVELTAMISALA

Tätä liitettä sovelletaan moottoriajoneuvojen umpioajovalaisimiin, jotka säteilevät epäsymmetristä lähi- tai kaukovaloa tai molempia.

2 TEKNISET VAATIMUKSET

2.1 Tekniset vaatimukset ovat samat kuin Yhdistyneiden Kansakuntien Euroopan talouskomission säännössä N:o 5 olevissa 2, 6—8 ja 11 kohdissa sekä liitteissä 3, 4 (viiteasiakirjan sivut 32—39⁽¹⁾), 5, 6 ja 7 määrätty vaatimukset. Sääntö N:o 5 on koonneltava seuraavista asiakirjoista:

- muutossarjat 01 ja 02, mukaan lukien muutossarja 02:n täydennykset 1 ja 2⁽¹⁾,
- säännön N:o 5 tarkistuksen 3 oikaisu 1⁽²⁾,
- muutossarja 02:n täydennys 3⁽³⁾,
- muutossarja 02:n täydennys 4⁽⁴⁾,

paitsi:

- 2.1.1 Liitteessä 3 olevassa 2.5 kohdassa ilmaisun ”tämän säännön 12.1 kohta” katsotaan tarkoittavan ”direktiivin 70/156/ETY liitteessä X olevaa 2.1 kohtaa”.
- 2.1.2 Liitteessä 6 olevassa 1.1 kohdassa ja lisäyksessä 1 olevan taulukon A otsikon ”Tämän säännön 3.2.4 kohta” katsotaan tarkoittavan ”tämän direktiivin liitteessä I olevaa 2.1.2.2 kohtaa”.
- 2.1.3 Liitteessä 6 olevassa 1.2 kohdassa ja lisäyksessä 1 olevan taulukon B otsikon ”Tämän säännön 3.2.3 kohta” katsotaan tarkoittavan ”tämän direktiivin liitteessä I olevaa 2.1.2.1 kohtaa”.
- 2.1.4 Liitteessä 6 olevassa 2.4.2 kohdassa ilmaisun ”edellä 2.2.4 kohta” katsotaan tarkoittavan ”tämän direktiivin liitteessä I olevaa 2.1.2.2.2 kohtaa”.
- 2.1.5 Liitteessä 7 olevassa 2.3 ja 3.3 kohdassa ilmaisun ”13 kohta” katsotaan tarkoittavan ”direktiivin 70/156/ETY 11 artiklaa”.
- 2.1.6 Ainoastaan valkoista valoa säteilevät ajovalaisimet hyväksytään tämän direktiivin mukaisesti.

⁽¹⁾ E/ECE/324
E/ECE/TRANS/505 } Add. 4/Rev. 3.

⁽²⁾ E/ECE/324
E/ECE/TRANS/505 } Add. 4/Rev. 3./Corr. 1.

⁽³⁾ TRANS/WP.29/491.

⁽⁴⁾ TRANS/WP.29/567.

LIITE IV

SOVELTAMISALA JA TEKNISET VAATIMUKSET

1. SOVELTAMISALA

Tätä liitettä sovelletaan moottoriajoneuvojen ajovalaisimiin, jotka säteilevät epäsymmetristä lähi- tai kaukovaloa tai molempia ja jotka on varustettu H₁-, H₂-, H₃-, HB₃-, HB₄-, H₇- ja/tai H₈-luokan halogeenihehkulampuin.

2. TEKNISET VAATIMUKSET

2.1 Tekniset vaatimukset ovat samat kuin Yhdistyneiden Kansakuntien Euroopan talouskomission säännössä N:o 8 olevassa 1, 5, 6, 8 ja 9 kohdassa sekä liitteissä 2 ja 4—7 määrätty vaatimukset. Sääntö N:o 8 on koannelma seuraavista asiakirjoista:

- muutossarjat 01—04, mukaan lukien muutossarja 04:n täydennykset 1—4⁽¹⁾
- muutossarja 04:n täydennys 5⁽²⁾,
- muutossarja 04:n täydennyksen 4 oikaisu 1⁽³⁾,
- säännön N:o 8 tarkistuksen 3 oikaisu 2⁽⁴⁾, ja
- muutossarja 04:n täydennys 6⁽⁵⁾,
- muutossarja 04:n täydennys 7⁽⁶⁾,
- muutossarja 04:n täydennys 8⁽⁷⁾,
- muutossarja 04:n täydennys 9⁽⁸⁾,
- muutossarja 04:n täydennys 10⁽⁹⁾,

paitsi:

- 2.1.1 Kun viitataan ”sääntöön N:o 37” viittauksen katsotaan tarkoittavan ”tämän direktiivin liitettä VII”.
- 2.1.2 6.3.2.1.2 kohdan ilmaisun ”4.2.2.7 kohta” katsotaan tarkoittavan ”tämän direktiivin liitteessä I olevaa 5.2.3.8 kohtaa”.
- 2.1.3 6.4 kohdan ilmaisun ”2.1.3 kohta” katsotaan tarkoittavan ”tämän direktiivin liitteen I lisäyksessä 1 olevaa 1.4.2.3 kohtaa”.
- 2.1.4 Liitteessä 2 olevassa 2.5 kohdassa ilmaisun ”tämän säännön 12.1 kohta” katsotaan tarkoittavan ”direktiivin 70/156/ETY liitteessä X olevaa 2.1 kohtaa”.

⁽¹⁾ E/ECE/324
E/ECE/TRANS/505 } Add. 7/Rev. 3.

⁽²⁾ E/ECE/324
E/ECE/TRANS/505 } Add. 7/Rev. 3./Amend. 1.

⁽³⁾ E/ECE/324
E/ECE/TRANS/505 } Add. 7/Rev. 3./Corr. 1.

⁽⁴⁾ E/ECE/324
E/ECE/TRANS/505 } Add. 7/Rev. 3./Corr. 2.

⁽⁵⁾ TRANS/WP.29/492.

⁽⁶⁾ TRANS/WP.29/520.

⁽⁷⁾ TRANS/WP.29/538.

⁽⁸⁾ TRANS/WP.29/585.

⁽⁹⁾ TRANS/WP.29/623.

- 2.1.5 Liitteessä 6 olevassa 1.1 kohdassa ja lisäyksessä 1 olevan taulukon A otsikon ”Tämän säännön 2.2.4 kohta” katsotaan tarkoittavan ”tämän direktiivin liitteessä I olevaa 2.1.2.2. kohtaa”.
- 2.1.6 Liitteessä 6 olevassa 1.2 kohdassa ja lisäyksessä 1 olevan taulukon B otsikon ”Tämän säännön 2.2.3 kohta” katsotaan tarkoittavan ”tämän direktiivin liitteessä I olevaa 2.1.2.1 kohtaa”.
- 2.1.7 Liitteessä 6 olevassa 2.4.2 kohdassa ilmaisun ”edellä 2.2.4 kohta” katsotaan tarkoittavan ”tämän direktiivin liitteessä I olevaa 2.1.2.2.2 kohtaa”.
- 2.1.8 Liitteessä 7 olevassa 2.3 ja 3.3 kohdassa ilmaisun ”13 kohta” katsotaan tarkoittavan ”direktiivin 70/156/ETY 11 artiklaa”.
- 2.1.9 Ainoastaan valkoista valoa säteilevät ajovalaisimet hyväksytään tämän direktiivin mukaisesti.
-

LIITE V

SOVELTAMISALA JA TEKNISET VAATIMUKSET

1. SOVELTAMISALA

Tätä liitettä sovelletaan moottoriajoneuvojen ajovalaisimiin, jotka säteilevät epäsymmetristä lähi- tai kaukovaloa tai molempia ja jotka on varustettu H₄-luokan halogeenihehkulampuin.

2. TEKNISET VAATIMUKSET

2.1 Tekniset vaatimukset ovat samat kuin Yhdistyneiden Kansakuntien Euroopan talouskomission säännössä N:o 20 olevassa 1, 5, 6, 8 ja 9 kohdassa sekä liitteissä 3—7 määraätetyt vaatimukset. Sääntö N:o 20 on koonneltava seuraavista asiakirjoista:

- muutossarjat 01 ja 02, mukaan lukien muutossarja 02:n täydennykset 1—3⁽¹⁾,
- muutossarja 02:n täydennys 4⁽²⁾,
- muutossarja 02:n täydennys 5, mukaan lukien muutossarja 02:n täydennyksen 3 oikaisu ja säännön N:o 20 tarkistuksen 2 oikaisu⁽³⁾,
- muutossarja 02:n täydennys 6⁽⁴⁾,

paitsi:

- 2.1.1 Kun viitataan ”sääntöön N:o 37”, viittauksen katsotaan tarkoittavan ”tämän direktiivin liitettä VII”.
- 2.1.2 6.3.2.1.2 kohdan ilmaisun ”4.2.2.7 kohta” katsotaan tarkoittavan ”tämän direktiivin liitteessä I olevaa 5.2.3.8 kohtaa”.
- 2.1.3 6.4 kohdan ilmaisun ”2.1.3 kohta” katsotaan tarkoittavan ”tämän direktiivin liitteen I lisäyksessä 1 olevaa 1.4.2.3 kohtaa”.
- 2.1.4 Liitteessä 5 olevassa 2.5 kohdassa ilmaisun ”tämän säännön 12.1 kohta” katsotaan tarkoittavan ”direktiivin 70/156/ETY liitteessä X olevaa 2.1 kohtaa”.
- 2.1.5 Liitteessä 6 olevassa 1.1 kohdassa ja lisäyksessä 1 olevan taulukon A otsikon ”Tämän säännön 2.2.4 kohta” katsotaan tarkoittavan ”tämän direktiivin liitteessä I olevaa 2.1.2.2 kohtaa”.
- 2.1.6 Liitteessä 6 olevassa 1.2 kohdassa ja lisäyksessä 1 olevan taulukon B otsikon ”Tämän säännön 2.2.3 kohta” katsotaan tarkoittavan ”tämän direktiivin liitteessä I olevaa 2.1.2.1 kohtaa”.
- 2.1.7 Liitteessä 6 olevassa 2.4.2 kohdassa ilmaisun ”tämän säännön 2.2.4.1.1 kohta” katsotaan tarkoittavan ”tämän direktiivin liitteessä I olevaa 2.1.2.2.2 kohtaa”.
- 2.1.8 Liitteessä 7 olevassa 2.3 ja 3.3 kohdassa ilmaisun ”13 kohta” katsotaan tarkoittavan ”direktiivin 70/156/ETY 11 artiklaa”.
- 2.1.9 Ainoastaan valkoista valoa säteilevät ajovalaisimet hyväksytään tämän direktiivin mukaisesti.

⁽¹⁾ E/ECE/324
E/ECE/TRANS/505 } Rev. 1/Add. 19/Rev. 2.

⁽²⁾ E/ECE/324
E/ECE/TRANS/505 } Rev. 1/Add. 19/Rev. 2./Amend. 1.

⁽³⁾ E/ECE/324
E/ECE/TRANS/505 } Rev. 1/Add. 19/Rev. 2./Amend. 2.

⁽⁴⁾ TRANS/WP.29/541.

LIITE VI

SOVELTAMISALA JA TEKNISET VAATIMUKSET

1. SOVELTAMISALA

Tätä liitettä sovelletaan moottoriajoneuvojen halogeeniumpioajovalaisimiin, jotka säteilevät epäsymmetristä lähi- tai kaukovaloa tai molempia.

2. TEKNISET VAATIMUKSET

2.1 Tekniset vaatimukset ovat samat kuin Yhdistyneiden Kansakuntien Euroopan talouskomission säännössä N:o 31 olevissa 2, 6, 7, 8 ja 10 kohdissa sekä liitteissä 3—8 määrätty vaatimukset. Sääntö N:o 31 on koonnelmä seuraavista asiakirjoista:

- muutossarjat 01 ja 02, mukaan lukien muutossarja 02:n täydennykset 1 ja 2⁽¹⁾,
- säännön N:o 31 tarkistuksen 1 oikaisu 1⁽²⁾,
- muutossarja 02:n täydennys 3⁽³⁾,
- muutossarja 02:n täydennys 4⁽⁴⁾,

paitsi:

- 2.1.1 8.3.2.1.2 kohdan ilmaisun ”5.2.2.5 kohta” katsotaan tarkoittavan ”tämän direktiivin liitteessä I olevaa 5.2.3.8 kohtaa”.
- 2.1.2 Liitteessä 5 olevassa 2.5 kohdassa ilmaisun ”tämän säännön 11.1 kohta” katsotaan tarkoittavan ”direktiivin 70/156/ETY liitteessä X olevaa 2.1 kohtaa”.
- 2.1.3 Liitteessä 7 olevassa 1.1 kohdassa ja lisäyksessä 1 olevan taulukon A otsikon ”Tämän säännön 3.2.4 kohta” katsotaan tarkoittavan ”tämän direktiivin liitteessä I olevaa 2.1.2.2 kohtaa”.
- 2.1.4 Liitteessä 7 olevassa 1.2 kohdassa ja lisäyksessä 1 olevan taulukon B otsikon ”Tämän säännön 3.2.3 kohta” katsotaan tarkoittavan ”tämän direktiivin liitteessä I olevaa 2.1.2.1 kohtaa”.
- 2.1.5 Liitteessä 7 olevassa 2.4.2 kohdassa ilmaisun ”tämän säännön 3.2.4.1.1 kohta” katsotaan tarkoittavan ”tämän direktiivin liitteessä I olevaa 2.1.2.2.2 kohtaa”.
- 2.1.6 Liitteessä 8 olevassa 2.3 ja 3.3 kohdassa ilmaisun ”12 kohta” katsotaan tarkoittavan ”direktiivin 70/156/ETY 11 artiklaa”.
- 2.1.7 Ainoastaan valkoista valoa säteilevät ajovalaisimet hyväksytään tämän direktiivin mukaisesti.

⁽¹⁾ E/ECE/324
E/ECE/TRANS/505 } Rev. 1/Add. 30/Rev. 1.

⁽²⁾ E/ECE/324
E/ECE/TRANS/505 } Rev. 1/Add. 30/Rev. 1/Corr. 1.

⁽³⁾ TRANS/WP.29/497.

⁽⁴⁾ TRANS/WP.29/569.

LIITE VII

SOVELTAMISALA JA TEKNISET VAATIMUKSET

1. SOVELTAMISALA

Tätä liitettä sovelletaan moottoriajoneuvojen ja niiden perävaunujen hyväksytyissä valaisinyksiköissä käytettyihin hehkulamppuihin.

2. TEKNISET VAATIMUKSET

2.1 Tekniset vaatimukset ovat samat kuin Yhdistyneiden Kansakuntien Euroopan talouskomission säännössä N:o 37 olevassa 2.1 ja 3 kohdassa sekä liitteissä 1 ja 4—9 määrätyt vaatimukset. Sääntö N:o 37 on koannelma seuraavista asiakirjoista:

- muutossarjat 02 ja 03, mukaan lukien muutossarja 03:n oikaisu 2 ja täydennykset 1—9⁽¹⁾,
- tarkistuksen 2 oikaisu 1⁽²⁾,
- muutossarja 03:n täydennykset 10—12⁽³⁾,
- muutossarja 03:n täydennys 13⁽⁴⁾,
- muutossarja 03:n täydennys 14⁽⁵⁾,
- muutossarja 03:n täydennys 15⁽⁶⁾,

paitsi:

2.1.1 Liitteessä 6 olevan 2.5 kohdan ilmaisun ”tämän säännön 4.1 kohta” katsotaan tarkoittavan ”direktiivin 70/156/ETY liitteessä X olevaa 2.1 kohtaa”.

⁽¹⁾ E/ECE/324
E/ECE/TRANS/505 } Rev. 1/Add. 36/Rev. 2.

⁽²⁾ E/ECE/324
E/ECE/TRANS/505 } Rev. 1/Add. 36/Rev. 2./Corr. 1.

⁽³⁾ E/ECE/324
E/ECE/TRANS/505 } Rev. 1/Add. 36/Rev. 2/Amend. 1.

⁽⁴⁾ TRANS/WP.29/498.

⁽⁵⁾ TRANS/WP.29/523.

⁽⁶⁾ TRANS/WP.29/586.

LIITE VIII

SOVELTAMISALA JA TEKNISET VAATIMUKSET

1. SOVELTAMISALA

Tätä liitettä sovelletaan moottoriajoneuvojen ajovalaisimiin, jotka on varustettu kaasupurkausvalonlähtein.

2. TEKNISET VAATIMUKSET

2.1 Tekniset vaatimukset ovat samat kuin Yhdistyneiden Kansakuntien Euroopan talouskomission alkuperäisessä muodossaan (00) olevassa säännössä N:o 98 olevassa 1, 5, 6 ja 7 kohdassa sekä liitteissä 3—9 on koannelma seuraavista asiakirjoista:

— sääntö alkuperäisessä muodossaan (00) ⁽¹⁾,

— säännön N:o 98 täydennys 1 ⁽²⁾,

paitsi:

2.1.1 Kun viitataan ”sääntöön N:o 99”, viittauksen katsotaan tarkoittavan ”tämän direktiivin liitettä IX”.

2.1.2 1.5 kohdan ilmaisun ”sääntö N:o 48” katsotaan tarkoittavan ”direktiiviä 76/756/ETY”.

2.1.3 6.3.2.2 kohdan ilmaisun ”4.2.2.7 kohta” katsotaan tarkoittavan ”tämän direktiivin liitteessä I olevaa 5.2.3.8 kohtaa”.

2.1.4 6.5 kohdan ilmaisun ”2.1.4 kohta” katsotaan tarkoittavan ”tämän direktiivin liitteen I lisäyksessä 1 olevaa 1.4.2.3 kohtaa”.

2.1.5 Liitteessä 5 olevassa 1.1 kohdassa ja lisäyksessä 1 olevan taulukon A otsikon ”Tämän säännön 2.2.4 kohta” katsotaan tarkoittavan ”tämän direktiivin liitteessä I olevaa 2.1.2.2 kohtaa”.

2.1.6 Liitteessä 5 olevassa 1.2 kohdassa ja lisäyksessä 1 olevan taulukon B otsikon ”Tämän säännön 2.2.3 kohta” katsotaan tarkoittavan ”tämän direktiivin liitteessä I olevaa 2.1.2.1 kohtaa”.

2.1.7 Liitteessä 5 olevassa 2.4.2 kohdassa ilmaisun ”edellä 2.2.4 kohta” katsotaan tarkoittavan ”tämän direktiivin liitteessä I olevaa 2.1.2.2.2 kohtaa”.

2.1.8 Liitteessä 8 olevassa 2.5 kohdassa ilmaisun ”tämän säännön 9.1 kohta” katsotaan tarkoittavan ”direktiivin 70/156/ETY liitteessä X olevaa 2.1 kohtaa”.

2.1.9 Liitteessä 9 olevassa 2.3 ja 3.3 kohdassa ilmaisun ”10 kohta” katsotaan tarkoittavan ”direktiivin 70/156/ETY 11 artiklaa”.

2.1.10 Ainoastaan valkoista valoa säteilevät ajovalaisimet hyväksytään tämän direktiivin mukaisesti.

⁽¹⁾ E/ECE/324
E/ECE/TRANS/505 } Rev. 1/Add. 97.

⁽²⁾ TRANS/WP.29/553.

LIITE IX

SOVELTAMISALA JA TEKNISET VAATIMUKSET

1. SOVELTAMISALA

Tätä liitettä sovelletaan moottoriajoneuvojen hyväksytyissä kaasupurkausvalaisinyksiköissä käytettyihin kaasupurkausvalolähteisiin.

2. TEKNISET VAATIMUKSET

2.1 Tekniset vaatimukset ovat samat kuin Yhdistyneiden Kansakuntien Euroopan talouskomission alkuperäisessä muodossaan (00) olevassa säännössä N:o 99 olevassa 2.1 ja 3 kohdassa sekä liitteissä 1 ja 4—8 on koannelma seuraavista asiakirjoista:

— sääntö alkuperäisessä muodossaan (00) ⁽¹⁾,

— säännön N:o 99 täydennys 1 ⁽²⁾,

paitsi:

2.1.1 3.2.1 ja 3.4.2 kohdan sekä liitteessä 4 olevan 2 kohdan ilmaisun ”2.2.2.4 kohta” katsotaan tarkoittavan ”tämän direktiivin liitteessä I olevaa 2.2.2.2 kohtaa”.

2.1.2 Liitteessä 6 olevassa 2.5 kohdan ilmaisun ”tämän säännön 4.1 kohta” katsotaan tarkoittavan ”direktiivin 70/156/ETY liitteessä X olevaa 2.1 kohtaa”.

⁽¹⁾ E/ECE/324
E/ECE/TRANS/505 } Rev. 1/Add. 98.

⁽²⁾ TRANS/WP.29/587.”

KOMISSION DIREKTIIVI 1999/18/EY,

annettu 18 päivänä maaliskuuta 1999,

moottoriajoneuvojen etusumuvalaisimia ja niiden hehkulamppuja koskevan neuvoston direktiivin 76/762/EY mukauttamisesta tekniikan kehitykseen

(ETA:n kannalta merkityksellinen teksti)

EUROOPAN YHTEISÖJEN KOMISSIO, joka

ottaa huomioon Euroopan yhteisön perustamissopimuksen,

ottaa huomioon moottoriajoneuvojen ja niiden perävaunujen tyyppihyväksyntää koskevan jäsenvaltioiden lainsäädännön lähentämisestä 6 päivänä helmikuuta 1970 annetun neuvoston direktiivin 70/156/EY⁽¹⁾, sellaisena kuin se on viimeksi muutettuna Euroopan parlamentin ja neuvoston direktiivillä 98/91/EY⁽²⁾, ja erityisesti sen 13 artiklan 2 kohdan,ottaa huomioon moottoriajoneuvojen etusumuvalaisimia ja niiden hehkulamppuja koskevan jäsenvaltioiden lainsäädännön lähentämisestä 27 päivänä heinäkuuta 1976 annetun neuvoston direktiivin 76/762/EY⁽³⁾, sellaisena kuin se on viimeksi muutettuna Itävallan, Suomen ja Ruotsin liittymisasiakirjalla, ja erityisesti sen 10 artiklan,

sekä katsoo, että

- 1) direktiivi 76/762/EY on yksi direktiivillä 70/156/EY perustettua EY-tyyppihyväksyntämenettelyä koskevista erityisdirektiiveistä; sen vuoksi direktiivin 70/156/EY ajoneuvojärjestelmiä, osia ja erillisiä teknisiä yksiköitä koskevia säännöksiä sovelletaan direktiiviin 76/762/EY,
- 2) erityisesti direktiivin 70/156/EY 3 artiklan 4 kohdassa ja 4 artiklan 3 kohdassa säädetään, että jokaiseen erityisdirektiiviin liitetään direktiivin 70/156/EY liitteen VI mukainen ilmoituslomake ja tyyppihyväksyntätodistus tyyppihyväksynnän tietokoneellistamisen mahdollistamiseksi; direktiivissä 76/762/EY säädettyä tyyppihyväksyntätodistusta olisi muutettava vastaavasti,

- 3) menettelyjä olisi yksinkertaistettava direktiivin 70/156/EY 9 artiklan 2 kohdassa tarkoitettua vastaavuuden ylläpitämiseksi tiettyjen erityisdirektiivien ja Yhdistyneiden Kansakuntien Euroopan talouskomission sääntöjen välillä, kun näitä sääntöjä muutetaan; ensimmäisessä vaiheessa olisi korvattava direktiivin 76/762/EY tekniset vaatimukset Yhdistyneiden Kansakuntien Euroopan talouskomission säännön N:o 19 vastaavilla vaatimuksilla ristiviittauksin,
- 4) neuvoston direktiivin 76/756/EY⁽⁴⁾, sellaisena kuin se on viimeksi muutettuna komission direktiivillä 97/28/EY⁽⁵⁾, ja neuvoston direktiivin 76/761/EY⁽⁶⁾, sellaisena kuin se on viimeksi muutettuna komission direktiivillä 1999/17/EY⁽⁷⁾, vaatimuksien noudattaminen on tarpeen varmistaa, ja
- 5) tässä direktiivissä säädetyt toimenpiteet ovat direktiivillä 70/156/EY perustettua tekniikan kehitykseen mukauttamista käsittelevän komitean lausunnon mukaiset,

ON ANTANUT TÄMÄN DIREKTIIVIN:

1 artikla

Muutetaan direktiivi 76/762/EY seuraavasti:

1. Korvataan nimi seuraavasti:

”moottoriajoneuvojen etusumuvalaisimia koskevan jäsenvaltioiden lainsäädännön lähentämisestä.”

⁽¹⁾ EYVL L 42, 23.2.1970, s. 1.⁽²⁾ EYVL L 11, 16.1.1999, s. 25.⁽³⁾ EYVL L 262, 27.9.1976, s. 122.⁽⁴⁾ EYVL L 262, 27.9.1976, s. 1.⁽⁵⁾ EYVL L 171, 30.6.1997, s. 1.⁽⁶⁾ EYVL L 262, 27.9.1976, s. 96.⁽⁷⁾ Ks. tämän virallisen lehden s. 45.

2. Korvataan 1 artiklan 1 kohta seuraavasti:

”1. Jäsenvaltioiden on myönnettävä osan EY-tyyppihyväksyntä kaikille etusumuvälisintyypeille, jotka täyttävät asiaa koskeissa liitteissä vahvistetut rakenne- ja testivaatimukset.”

3. Korvataan 2 artiklan ensimmäinen kohta seuraavasti:

”Jäsenvaltioiden on annettava kunkin 1 artiklan mukaisesti hyväksytyin etusumuvälisintyyppin valmistajalle liitteen I lisäyksessä 3 esitetyn mallin mukainen osan EY-tyyppihyväksyntämerkki.”

4. Korvataan 4 artikla seuraavasti:

”4 artikla

Jäsenvaltioiden toimivaltaisten viranomaisten on ilmoitettava toisilleen direktiivin 70/156/ETY 4 artiklan 6 kohdassa säädetyllä tavalla jokaisesta hyväksynnästä, jonka he ovat antaneet, evänneet tai peruuttaneet tämän direktiivin mukaisesti.”

5. Korvataan 9 artikla seuraavasti:

”9 artikla

Tässä direktiivissä ’ajoneuvolla’ tarkoitetaan kaikkia tieliikenteeseen tarkoitettuja, korilla varustettuja tai ilman sitä olevia, vähintään nelipyöräisiä moottoriajoneuvoja, joiden suurin rakenteellinen nopeus on yli 25 km/h, ja niiden perävaunuja, lukuun ottamatta kiskoilla kulkevia ajoneuvoja ja maa- ja metsätaloustraktoreita sekä kaikkia liikkuvia koneita.”

6. Korvataan liitteet tämän direktiivin liitteellä.

2 artikla

1. Alkaen 1 päivästä lokakuuta 1999 tai, jos 3 artiklassa tarkoitettujen tekstien julkaisu siirtyy 1 päivän huhtikuuta 1999 jälkeen, kuuden kuukauden kuluttua kyseisten tekstien todellisesta julkaisupäivästä jäsenvaltiot eivät saa etusumuvälisimiin liittyvistä syistä:

- kieltäytyä antamasta ajoneuvotyyppille tai etusumuvälisintyyppille EY-tyyppihyväksyntää tai kansallista tyyppihyväksyntää, taikka
- kieltää ajoneuvojen rekisteröintiä, myyntiä tai käyttöönottoa taikka etusumuvälisimien myyntiä tai käyttöönottoa,

jos etusumuvälisimet ovat direktiivin 76/762/ETY, sellaisena kuin se on muutettuna tällä direktiivillä, vaatimusten mukaiset, ja jos ne on asennettu ajoneuvoihin direktiivin 76/756/ETY vaatimusten mukaisesti.

2. Alkaen 1 päivästä huhtikuuta 2000 jäsenvaltiot:

- eivät saa enää antaa EY-tyyppihyväksyntää ja
- saavat kieltäytyä antamasta kansallista tyyppihyväksyntää

ajoneuvotyyppille etusumuvälisimiin liittyvistä syistä ja etusumuvälisintyyppille, jos direktiivin 76/762/ETY, sellaisena kuin se on muutettuna tällä direktiivillä, vaatimukset eivät täyty.

3. Alkaen 1 päivästä huhtikuuta 2001 direktiivin 76/762/ETY, sellaisena kuin se on muutettuna tällä direktiivillä, etusumuvälisimiin osina liittyviä vaatimuksia sovelletaan direktiivin 70/156/ETY 7 artiklan 2 kohdan soveltamiseksi.

4. Sen estämättä, mitä 2 ja 3 kohdassa säädetään, jäsenvaltioiden on varaosien osalta jatkettava direktiivin 76/762/ETY aikaisempien versioiden mukaisten etusumuvälisimien EY-tyyppihyväksynnän antamista ja niiden myynnin ja käyttöönoton sallimista, jos kyseiset etusumuvälisimet

- on tarkoitettu asennettaviksi jo käytössä oleviin ajoneuvoihin ja
- ovat mainitun direktiivin niiden vaatimusten mukaisia, joita sovellettiin, kun ajoneuvot rekisteröitiin ensimmäisen kerran.

3 artikla

Yhdistyneiden Kansakuntien Euroopan talouskomission säännön N:o 19 kohdat ja liitteet, joihin viitataan liitteessä II olevassa 1 kohdassa, julkaistaan *Euroopan yhteisöjen virallisessa lehdessä* ennen 1 päivää huhtikuuta 1999.

4 artikla

1. Jäsenvaltioiden on saatettava tämän direktiivin noudattamisen edellyttämät lait, asetukset ja hallinnolliset määräykset voimaan viimeistään 1 päivänä lokakuuta 1999; jos 3 artiklassa tarkoitettujen tekstien julkaisu kuitenkin siirtyy 1 päivän huhtikuuta 1999 jälkeen, jäsenvaltioiden on noudatettava tätä velvoitetta kuuden kuukauden kuluttua kyseisten tekstien todelli-

sesta julkaisupäivästä. Niiden on ilmoitettava tästä komissiolle viipymättä.

5 artikla

Jäsenvaltioiden on sovellettava näitä säännöksiä 1 päivästä lokakuuta 1999 alkaen tai, jos 3 artiklassa tarkoitettujen tekstien julkaisu siirtyy 1 päivän huhtikuuta 1999 jälkeen, kuuden kuukauden kuluttua kyseisten tekstien todellisesta julkaisupäivästä.

Tämä direktiivi tulee voimaan kahdentenkymmenentenä päivänä sen jälkeen, kun se on julkaistu *Euroopan yhteisöjen virallisessa lehdessä*.

6 artikla

Näissä jäsenvaltioiden antamissa säädöksissä on viitattava tähän direktiiviin tai niihin on liitettävä tällainen viittaus, kun ne virallisesti julkaistaan. Jäsenvaltioiden on säädettävä siitä, miten viittaukset tehdään.

Tämä direktiivi on osoitettu kaikille jäsenvaltioille.

Tehty Brysselissä 18 päivänä maaliskuuta 1999.

2. Jäsenvaltioiden on toimitettava tässä direktiivissä tarkoitetuista kysymyksistä antamansa keskeiset kansalliset säännökset kirjallisina komissiolle.

Komission puolesta
Martin BANGEMANN
Komission jäsen

LIITE

”LIITELUETTELO

- LIITE I: Tyypin hyväksyntää koskevat hallinnolliset määräykset
Lisäys 1: Ilmoituslomake
Lisäys 2: Tyypin hyväksyntätodistuksen malli
Lisäys 3: Esimerkkejä osan EY-tyypin hyväksyntämerkistä
- LIITE II: Tekniset vaatimukset
-

LIITE I

TYYPPIHYVÄKSYNTÄÄ KOSKEVAT HALLINNOLLISET MÄÄRÄYKSET

1. OSAN EY-TYYPPIHYVÄKSYNNÄN HAKEMINEN
 - 1.1 Valmistajan on tehtävä etusumavalaisintyyppin osalta direktiivin 70/156/ETY 3 artiklan 4 kohdan mukainen osan EY-tyyppihyväksyntähakemus.
 - 1.2 Ilmoituslomakkeen malli esitetään lisäyksessä 1.
 - 1.3 Tyyppihyväksyntätesteistä vastaavalle tekniselle tutkimuslaitokselle on toimitettava
 - 1.3.1 kaksi mallia, jotka on varustettu suositellulla valaisimella tai suositelluilla valaisimilla;
 - 1.3.2 linssien valmistukseen käytetyn muovin testausta varten on toimitettava:
 - 1.3.2.1 kolmetoista linssiä;
 - 1.3.2.1.1 kuusi näistä linseistä voidaan korvata kuudella vähintään 60 × 80 millimetrin kokoisella kyseistä materiaalia olevalla mallilla, joiden ulkopinta on litteä tai kupera ja joiden keskellä on vähintään 15 × 15 millimetrin kokoinen kohtuullisen tasainen alue (kaarevuussäde vähintään 300 millimetriä);
 - 1.3.2.1.2 jokaisen tällaisen linssin tai kyseistä materiaalia olevan mallin on oltava valmistettu linssien sarjatuotannossa käytettävällä menetelmällä;
 - 1.3.2.2 heijastin, johon linssit voidaan kiinnittää valmistajan ohjeiden mukaisesti.
 - 1.3.3 Linssien ja niiden mahdollisten pinnoitteiden valmistukseen käytettyjen materiaalien ominaisuuksista olisi toimitettava kyseisistä materiaaleista ja pinnoitteista laadittu testausseleste, jos ne on jo testattu.
2. MERKINNÄT
 - 2.1 Osan EY-tyyppihyväksyntää varten toimitetuissa laitteissa on oltava:
 - 2.1.1 valmistajan tavaramerkki tai kaupallinen merkki;
 - 2.1.2 jos valaisimissa on vaihdettavat valonlähteet: säädetyin hehkulampun tyyppi (tyypit);
 - 2.1.3 jos valaisimissa ei ole vaihdettavia valonlähteitä: nimellisjännite ja teho watteina.
 - 2.2 Näiden merkkien on oltava helposti luettavissa ja pysyvästi merkittynä ja kiinnitettynä laitteen valaisevaan pintaan tai johonkin laitteen valaisevista pinnoista. Niiden on näytävä ulospäin, kun laite on kiinnitetty ajoneuvoon.
 - 2.3 Jokaisessa laitteessa on oltava riittävä tila osan tyyppihyväksyntämerkille. Tila on osoitettava lisäyksessä 1 tarkoitetuissa piirustuksissa.

3. OSAN EY-TYYPPIHYVÄKSYNNÄN MYÖNTÄMINEN

- 3.1 Jos asiaankuuluvat vaatimukset täytetään, EY-tyyppihyväksyntä myönnetään direktiivin 70/156/ETY 4 artiklan 3 kohdan ja soveltuvin osin 4 artiklan 4 kohdan mukaisesti.

Huom: Mikään tässä direktiivissä ei estä jäsenvaltiota kieltämästä tämän direktiivin mukaisesti hyväksytyt ajovalaisimen, jossa on muovista valmistettu linssi, ja mekaanisen (pyyhkimillä varustetun) ajovalaisimen puhdistuslaitteen yhdistelmää.

- 3.2 EY-tyyppihyväksyntätodistuksen malli esitetään lisäyksessä 2.

- 3.3 Jokaiselle hyväksytylle etusumuvälisintyyppille annetaan tyyppihyväksyntänumero direktiivin 70/156/ETY liitteen VII mukaisesti. Sama jäsenvaltio ei saa antaa samaa numeroa toiselle etusumuvälisintyyppille.

- 3.4 Jos osan EY-tyyppihyväksyntää haetaan valaisin- ja merkkivalolaitetyypille, joka koostuu etusumuvälisimestä ja muista valaisimista, yhteinen osan EY-tyyppihyväksyntä voidaan myöntää, jos kyseinen etusumuvälisin on tämän direktiivin vaatimusten mukainen ja kaikki muut valaisimet, jotka muodostavat osan valaisin- ja merkkivalolaitteesta, jolle osan EY-tyyppihyväksyntää haetaan, ovat niihin sovellettavien erityisdirektiivien mukaisia.

4. OSAN EY-TYYPPIHYVÄKSYNTÄMERKKI

- 4.1 Jokaisessa tämän direktiivin mukaisesti hyväksytyt tyyppin mukaisessa etusumuvälisimessä on oltava 2.1 kohdan merkintöjen lisäksi osan EY-tyyppihyväksyntämerkki.

- 4.2 Tämä merkki koostuu:

- 4.2.1 suorakulmiosta, joka ympäröi pientä ”e”-kirjainta ja sitä seuraavaa osan EY-tyyppihyväksynnän myöntäneen jäsenvaltion tunnusnumeroa tai -kirjaimia:

1	Saksa	12	Itävalta
2	Ranska	13	Luxemburg
3	Italia	17	Suomi
4	Alankomaat	18	Tanska
5	Ruotsi	21	Portugali
6	Belgia	23	Kreikka
9	Espanja	IRL	Irlanti;
11	Yhdistynyt kuningaskunta		

- 4.2.2 suorakulmion lähellä olevasta ”perushyväksyntänumerosta”, joka sisältyy direktiivin 70/156/ETY liitteessä VII tarkoitetun tyyppihyväksyntänumeron 4 jaksoon ja jonka edellä on kaksi lukua, jotka ilmaisevat direktiivin 76/762/ETY viimeksi tehdylle huomattavalle tekniselle tarkistukselle annetun järjestysnumeron sinä päivänä, jona EY-tyyppihyväksyntä myönnettiin. Tässä direktiivissä järjestysnumero on 02;

- 4.2.3 seuraavanlaisista lisäsymboleista:

- 4.2.3.1 kirjain ”B”;

- 4.2.3.2 etusumuvälisimissä, joissa on muovista valmistettu linssi, kirjaimet ”PL”, jotka on kiinnitettävä 4.2.3.1 kohdassa kuvatun merkin lähelle;

- 4.2.3.3 siitä liitteessä 4(*) olevan 1.1.1.1 kohdan mukaisesta testausmenettelyssä käytettävästä käyttötilasta ja niistä liitteessä 4(*) olevan 1.1.1.2 kohdan mukaisista sallituista jännitteistä, joita kussakin tapauksessa on sovellettava, määrätään 3.2 kohdassa tarkoitettussa tyyppihyväksyntätodistuksessa.

Vastaavissa tapauksissa laite on merkittävä seuraavasti:

niihin tämän direktiivin vaatimukset täyttäviin yksiköihin, jotka on suunniteltu siten, että yhden toiminnon hehkulanka (-langat) ei(vät) saa syttyä samanaikaisesti minkään sellaisen toiminnon hehkulangan (-lankojen) kanssa, johon edellinen toiminto voidaan yhdistää rakenteellisesti, on merkittävä vinoviiva (/) tällaista toimintoa hyväksyntämerkissä kuvaavan merkin perään

jos kuitenkin vain etusumuvalaisin ja lähivalaisin eivät saa syttyä samanaikaisesti, vinoviiva on sijoitettava sumuvalaisinta tarkoittavan merkin perään, jolloin tämä merkki on sijoitettava joko erikseen tai joukon viimeiseksi

sellaisiin yksiköihin, jotka täyttävät liitteen 4(*) vaatimukset ainoastaan, jos niitä käytetään 6 voltin tai 12 voltin jännitteellä, on hehkulampun pitimen lähelle sijoitettava merkki, joka muodostuu numerosta 24 ja sen päällä olevasta vinorististä (x). Lähivalaisimen ja etusumuvalaisimen rakenteellinen yhdistäminen on mahdollista, jos se tehdään direktiivin 76/756/ETY mukaisesti.

- 4.3 Osan EY-tyyppihyväksyntämerkki on kiinnitettävä valaisimen linssiin tai yhteen linseistä pysyvästi ja siten, että se on helposti luettavissa myös silloin, kun valaisimet on asennettu ajoneuvoon.

- 4.4 Hyväksyntämerkin sijoittelu.

- 4.4.1 Riippumattomat valaisimet:

lisäyksen 3 kuvassa 1 esitetään esimerkkejä osan EY-tyyppihyväksyntämerkistä.

- 4.4.2 Ryhmitetyt, yhdistetyt tai rakenteellisesti yhdistetyt valaisimet:

- 4.4.2.1 Kun annetaan 3.4 kohdassa tarkoitettu yhteinen osan EY-tyyppihyväksyntänumero, voidaan suuntavalaisimesta ja muista valaisimista koostuvaan valaisin- ja merkkivalolaitetyyppiin kiinnittää yhteinen EY-tyyppihyväksyntämerkki, joka koostuu:

- 4.4.2.1.1 suorakulmiosta, joka ympäröi ”e”-kirjainta ja sitä seuraavaa EY-tyyppihyväksynnän myöntäneen jäsenvaltion tunnusnumeroa tai -kirjaimia (ks. 4.2.1 kohta);

- 4.4.2.1.2 perushyväksyntänumerosta (ks. 4.2.2 kohdan ensimmäinen lause);

- 4.4.2.1.3 tarvittaessa vaadittavasta nuolesta, sikäli kuin se viittaa valaisinlaitteeseen kokonaisuutena.

- 4.4.2.2 Tämä merkki voidaan sijoittaa ryhmitetyissä, yhdistetyissä tai rakenteellisesti yhdistetyissä valaisimissa mihin kohtaan tahansa, jos

- 4.4.2.2.1 se näkyy valaisimien asennuksen jälkeen,

- 4.4.2.2.2 mitään ryhmitettyjen, yhdistettyjen tai rakenteellisesti yhdistettyjen valaisimien valaisevan pinnan osaa ei voida irrottaa irrottamatta samalla hyväksyntämerkkiä.

(*) Tämän direktiivin liitteessä II olevassa 2.1 kohdassa tarkoitettut asiakirjat.

- 4.4.2.3 Kunkin valaisimen tunnus, joka osoittaa minkä direktiivin mukaisesti osan EY-tyyppihyväksyntä on myönnetty, ja järjestysnumero (ks. 4.2.2 kohdan toinen lause) sekä tarvittaessa "D"-kirjain ja vaadittava nuoli on merkittävä:
- 4.4.2.3.1 joko vastaavaan valoa säteilevään pintaan,
- 4.4.2.3.2 tai ryhmään siten, että kukin ryhmitetty, yhdistetty tai rakenteellisesti yhdistetty valaisin voidaan selkeästi tunnistaa.
- 4.4.2.4 Tämän merkin osien mitat eivät saa olla pienemmät kuin yksittäisille merkeille eri direktiiveissä, joiden mukaisesti osan EY-tyyppihyväksyntä on myönnetty, määritellyt vähimmäismitat.
- 4.4.2.5 Esimerkkejä osan EY-tyyppihyväksyntämerkistä muihin valaisimiin ryhmitetyille, yhdistetyille tai rakenteellisesti yhdistetyille valaisimelle on lisäyksen 3 kuvassa 2.
- 4.4.3 Jos kyseessä on valaisin, joka on rakenteellisesti yhdistetty muihin valaisimiin ja jonka linssiä voidaan käyttää myös muuntotyypissä ajovalaisimissa:
- 4.4.3.1 sovelletaan edellä olevan 4.4.2 kohdan säännöksiä;
- 4.4.3.2 lisäksi, jos käytetään samaa linssiä, jälkimmäisessä voidaan käyttää erilaisia, erityyppisiin ajovalaisimiin tai valaisinyksiköihin viittaavia hyväksyntämerkkejä, jos ajovalaisimen päärungolla, vaikka sitä ei voisi erottaa linssistä, on edellä 2.3 kohdassa kuvattu tila ja siinä on hyväksyntämerkit varsinaisille toiminnoille;
- 4.4.3.3 jos erityyppisillä ajovalaisimilla on sama päärunko, jälkimmäisessä voidaan käyttää erilaisia hyväksyntämerkkejä.
- 4.4.3.4 Esimerkkejä osan EY-tyyppihyväksyntämerkistä ajovalaisimeen rakenteellisesti yhdistetyille valaisimille on lisäyksen 3 kuvassa 3.

5. TYYPIN JA HYVÄKSYNTÖJEN MUUTOKSET

- 5.1 Jos tämän direktiivin säännösten mukaisesti hyväksyttyä tyyppiä muutetaan, on sovellettava direktiivin 70/156/ETY 5 artiklan säännöksiä.

6. TUOTANNON VAATIMUSTENMUKAISUUS

- 6.1 Yleisesti toimenpiteet tuotannon vaatimustenmukaisuuden varmistamiseksi toteutetaan direktiivin 70/156/ETY 10 artiklan säännösten mukaisesti.
- 6.2 Erityisesti direktiivin 70/156/ETY liitteessä X olevan 2.3.5 kohdan mukaisesti suoritettavat testit ovat samat kuin liitteessä 5 olevassa 3 kohdassa ja liitteessä 6 selostetut testit, ja valintaperusteet, joita on käytettävä valittaessa malleja liitteessä X olevassa 2.4.2 ja 2.4.3 kohdassa mainittuja testejä varten, ovat samat kuin tämän direktiivin liitteessä II olevassa 1 kohdassa tarkoitettujen asiakirjojen liitteessä 7 mainitut valintaperusteet.
- 6.3 Hyväksymisviranomaisen valtuuttamat tarkastukset on tavallisesti suoritettava joka toinen vuosi.

Lisäys 1

Ilmoituslomake N:o ...

etusumuvalaisimien osan EY-tyyppihyväksynnästä

(Direktiivi 76/762/ETY, sellaisena kuin se on viimeksi muutettuna direktiivillä .../.../EY)

Seuraavat tiedot on soveltuvin osin toimitettava kolmena kappaleena, ja niihin on liitettävä sisällysluettelo. Mahdolliset piirustukset on toimitettava asianmukaisessa mittakaavassa ja riittävän yksityiskohtaisina A4-koossa tai tähän kokoon taitettuina. Mahdollisten valokuvien on oltava riittävän yksityiskohtaisia.

Jos järjestelmissä, osissa tai erillisissä teknisissä yksiköissä on sähköohjattuja toimintoja, tiedot niiden suoritusarvoista on toimitettava.

0. YLEISTÄ
- 0.1 Merkki (valmistajan toiminimi):.....
- 0.2 Tyyppi:
- 0.5 Valmistajan nimi ja osoite:
- 0.7 Osien ja erillisten teknisten yksiköiden osalta EY-tyyppihyväksyntämerkin sijainti ja kiinnitysmenetelmä:
- 0.8 Kokoonpanotehtaan (kokoonpanotehtaiden) osoite (osoitteet):
1. LAITTEEN KUVAUS
- 1.1 Laitteen tyyppi:
- 1.1.1 Laitteen toiminto (toiminnot):.....
- 1.1.2 Laitteen luokitus tai luokka:
- 1.1.3 Säteilevän tai heijastuvan valon väri:
- 1.2 Riittävän yksityiskohtaiset tyypin tunnistamisen mahdollistavat piirustukset, joista näkyy:
- 1.2.1 geometrinen asento, jossa laite asennetaan ajoneuvoon (ei koske takarekisterikilpien valaisimia):..
- 1.2.2 havaintoakseli, joka otetaan testeissä vertailuakseliksi (vaakasuora kulma $H = 0^\circ$, pystysuora kulma $V = 0^\circ$), ja piste, joka otetaan kyseisissä testeissä vertailukeskipisteeksi (ei koske heijastinlaitteita eikä takarekisterikilpien valaisimia):
- 1.2.3 EY-tyyppihyväksyntämerkin aiottu sijainti:.....
- 1.2.4 takarekisterikilven valaisimien osalta geometrinen asento, jossa takarekisterikilven valaisin asennetaan rekisterikilvälle tarkoitettuun tilaan nähden sekä vastaavan valaistavan pinnan ääriiviivat:
- 1.2.5 ajovalaisimien ja etusumuvalaisimien osalta valaisimen etunäkymä ja tiedot mahdollisesta linssin urituksesta sekä poikkileikkaus:.....
- 1.3 Lyhyt tekninen kuvaus, josta käy ilmi erityisesti (poikkeuksena valaisimet, joissa ei ole vaihdettavia valonlähteitä) sellaisten säädettyjen valonlähteiden luokka tai luokat, joiden on kuuluttava direktiivin 76/761/ETY sisältämien valonlähteiden joukkoon (ei koske heijastinlaitteita):.....

- 1.4 Erityiset tiedot
- 1.4.1 Takarekisterikilven valaisimien osalta ilmoitus, onko laite tarkoitettu leveän kilven, korkean kilven vai kummankin valaisemiseen:
- 1.4.2 Ajovalaisimien osalta
- 1.4.2.1 ilmoitus siitä, onko ajovalaisimia tarkoitettu käyttää sekä lähi- että kaukovalaisimina vai vain toisina:
- 1.4.2.2 jos ajovalaisimen on tarkoitus sisältää lähivalaisin, ilmoitus siitä, onko se suunniteltu sekä vasemman- että oikeanpuoleiseen liikenteeseen vai ainoastaan joko vasemman- tai oikeanpuoleiseen liikenteeseen:
- 1.4.2.3 jos ajovalaisin on varustettu säädettävällä heijastimella, selvennys ajovalaisimen kiinnitysasennosta suhteessa maahan ja ajoneuvon pituussuuntaiseen keskitasoon, jos ajovalaisinta käytetään vain mainitu(i)ssa asennosta:
- 1.4.3 Etu- ja takavalaisimien, jarruvalaisimien ja suuntavalaisimien osalta:
- 1.4.3.1 jos laitetta voidaan käyttää myös kahden saman luokan valaisimesta koostuvana kokonaisuutena:
- 1.4.3.2 jos laitteessa on kaksi voimakkuustasoa (jarruvalaisimet ja 2b luokan suuntavalaisimet), kytkentäkaavio ja sen järjestelmän ominaisuuksien erittely, joka varmistaa kaksitasoisen voimakkuuden: ..
- 1.4.4 Heijastinlaitteiden osalta lyhyt kuvaus heijastavassa optisessa yksikössä käytettyjen materiaalien teknisistä eritelmistä:
- 1.4.5 Peruutusvalaisimien osalta ilmoitus, onko laite tarkoitettu asentaa ajoneuvoon vain laiteparina:
-

Lisäys 2

MALLI

Enimmäiskoko: A4 (210 mm x 297 mm)

EY-TYYPPIHYVÄKSYNTÄTODISTUS

Viranomaisen leima

Ilmoitus ajoneuvotyyppin / osatyyppin / erillisen teknisen yksikön tyyppin⁽¹⁾

- tyyppihyväksynnästä⁽¹⁾,
- tyyppihyväksynnän laajenuksesta⁽¹⁾,
- tyyppihyväksynnän epäämisestä⁽¹⁾,
- tyyppihyväksynnän peruuttamisesta⁽¹⁾,

direktiivin . . . / . . . / EY mukaisesti, sellaisena kuin se on viimeksi muutettuna direktiivillä . . . / . . . / EY.

Tyyppihyväksyntänumero:

Laajenuksen syy:

I JAKSO

- 0.1 Merkki (valmistajan toiminimi):
- 0.2 Tyyppi:
- 0.3 Tyyppin tunnistustavat, jos ne on merkitty ajoneuvoon / osaan / erilliseen tekniseen yksikköön⁽¹⁾ ⁽²⁾:
- 0.3.1 Näiden merkintöjen sijainti:
- 0.4 Ajoneuvoluokka⁽¹⁾ ⁽³⁾:
- 0.5 Valmistajan nimi ja osoite:
- 0.7 Osien ja erillisten teknisten yksiköiden osalta EY-tyyppihyväksyntämerkin sijainti ja kiinnitystapa:
- 0.8 Kokoonpanotehtaan (-tehtaiden) osoite (osoitteet):

II JAKSO

- 1. Lisätiedot (tarvittaessa): ks. lisäyksen liite
- 2. Testien suorittamisesta vastaava tekninen tutkimuslaitos:
- 3. Testausselosteen päiväys:
- 4. Testausselosteen numero:
- 5. (Mahdolliset) huomautukset: ks. lisäyksen liite
- 6. Paikka:

7. Päiväys:.....
8. Allekirjoitus:.....
9. Liitteenä on luettelo hyväksyntäviranomaiselle luovutetusta tietopaketista, joka on pyynnöstä saatavissa.

⁽¹⁾ Tarpeeton yliviivataan.

⁽²⁾ Jos tyyppin tunnistustavassa on merkkejä, joilla ei ole merkitystä tässä tyyppihyväksyntätodistuksessa tarkoitetun ajoneuvon, osan tai erillisen teknisen yksikön kuvailemisessa, ne on esitettävä asiakirjoissa merkinnällä ”?” (esim. ABC??123??).

⁽³⁾ Sellaisena kuin ne on määritelty direktiivin 70/156/ETY liitteessä II.

Lisäyksen liite EY-tyyppihyväksyntätodistukseen N:o ...

valaisimien ja/tai merkkivalolaitteiden osan tyyppihyväksynnästä direktiivien 76/757/ETY, 76/758/ETY, 76/759/ETY, 76/760/ETY, 76/761/ETY, 76/762/ETY, 77/538/ETY, 77/539/ETY ja 77/540/ETY⁽¹⁾ mukaisesti, sellaisina kuin ne ovat viimeksi muutettuina direktiiv(e)illä ...

1. Lisätietoja

1.1 Tarvittaessa ilmoitetaan kunkin valaisimen osalta

1.1.1 Laitteen (laitteiden) luokka (luokat):.....

1.1.2 Valonlähteiden määrä ja luokka (ei koske heijastinta)⁽²⁾

1.1.3 Säteilevän tai heijastuvan valon väri:

1.1.4 Hyväksyntä myönnetty ainoastaan jo käytössä olevien ajoneuvojen varaosakäyttöön; kyllä/ei⁽¹⁾

1.2 Erityistiedot tietyyppisistä valaisimista tai merkkivalolaitteista

1.2.1 Heijastinlaitteiden osalta: erillinen/osa laitekokonaisuutta⁽¹⁾

1.2.2 Takarekisterikilpien valaisimien osalta: korkean/leveän kilven valaisemiseen käytettävä laite⁽¹⁾:.....

1.2.3 Ajovalaisimien osalta: Jos ne on varustettu säädettävällä heijastimella, ajovalaisimen kiinnitysasento (-asennot) suhteessa maahan ja ajoneuvon pituussuuntaiseen keskitasoon, jos ajovalaisinta käytetään vain mainitu(i)ssa asenno(i)ssa:.....

1.2.4 Peruutusvalaisimien osalta: Tämä laite asennetaan ajoneuvoon vain osana laiteparia: kyllä/ei⁽¹⁾

5. Huomautuksia

5.1 Piirustukset

5.1.1 Takarekisterikilpien valaisimien osalta: Oheisesta piirroksesta N:o ... näkyy geometrinen asento, jossa takarekisterikilven valaisin asennetaan rekisterikilvellen tarkoitettuun tilaan nähden sekä valaistavan pinnan ääriiviivat;

5.1.2 Heijastinlaitteiden osalta: Oheisesta piirroksesta N:o ... näkyy geometrinen asento, jossa laite asennetaan ajoneuvoon;

5.1.3 Kaikkien muiden valaisin- ja merkkivalolaitteiden osalta: Oheisesta piirroksesta N:o ... näkyy geometrinen asento, jossa laite asennetaan ajoneuvoon sekä laitteen vertailuakseli ja vertailupiste.

5.2 Ajovalaisimien osalta: Testissä käyttötila (direktiivin 76/761/ETY liitteessä I oleva 5.2.3.9. kohta):

.....

⁽¹⁾ Tarpeeton yliviivataan.

⁽²⁾ Niiden valaisimien osalta, joilla ei ole vaihdettavaa valonlähdettä, ilmoitus valonlähteiden määrästä ja kokonaistehosta watteina.

Lisäys 3

ESIMERKKEJÄ OSAN EY-TYYPPIHYVÄKSYNTÄMERKISTÄ

Kuva 1a

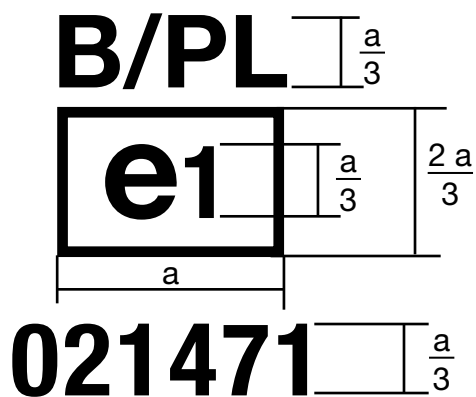
 $a \geq 12 \text{ mm}$ 

Kuva 1b

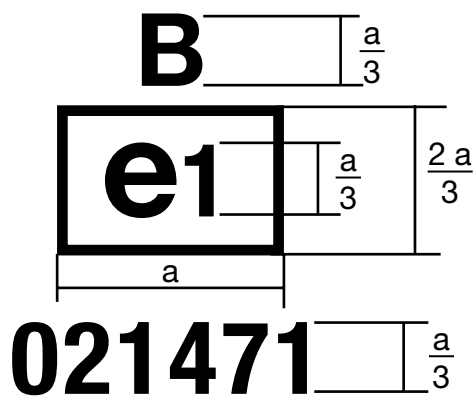

Edellä esitetyllä osan EY-tyyppihyväksyntämerkällä varustettu laite on etusumuväläisin, jolle on myönnetty tyyppihyväksyntä Saksassa (e1) tämän direktiivin (02) mukaisesti perushyväksyntänumerolla 1471.

Kuvasta 1a ilmenee, että etusumuväläisimeen kuuluu muovista valmistettu linssi ja että sitä ei voida syyttää samanaikaisesti minkään muun sellaisen väläisimen kanssa, johon se voidaan yhdistää rakenteellisesti.

Kuvasta 1b ilmenee, että etusumuväläisin voidaan syyttää samanaikaisesti minkä tahansa sellaisen väläisimen kanssa, johon se voidaan yhdistää rakenteellisesti.

Kuva 2

Yksinkertaistettu merkintä ryhmitetyille, yhdistetyille tai rakenteellisesti yhdistetyille valaisimille, joissa vähintään kaksi valaisinta muodostaa osan samasta järjestelmästä

(Pysty- ja vaakasuorat viivat kuvaavat merkivalolaitteen muotoa. Ne eivät ole osa hyväksyntämerkkiä.)

MALLI A

	e1 30 7120	02 A → ← 02 HCR PL	02 B PL	01 1a

MALLI B

	02 A → ← 02 HCR PL 02 BPL 01 1a		

MALLI C

A 02 →	HCR PL 02 ↔	B PL 02	1a 01		
e1 30 7120					

Ajovalaisimen päärungossa saa olla ainoastaan voimassa oleva hyväksyntänumero, esimerkiksi:

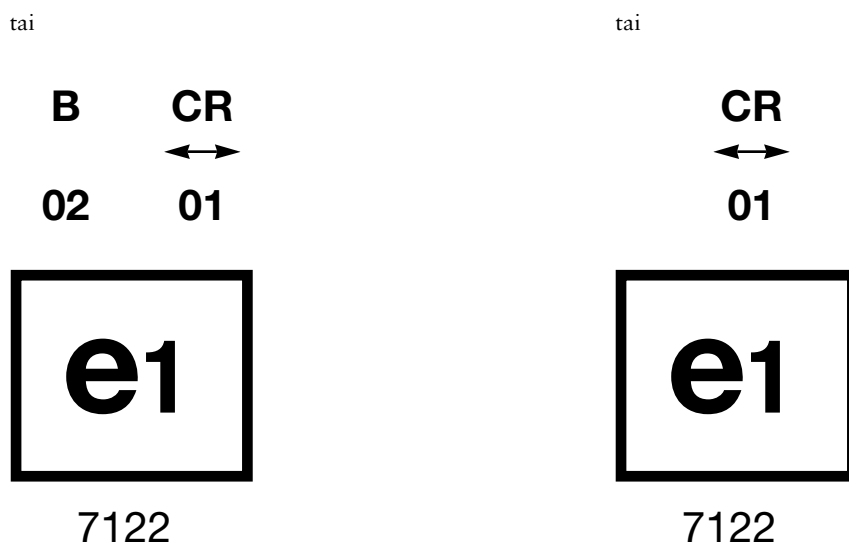
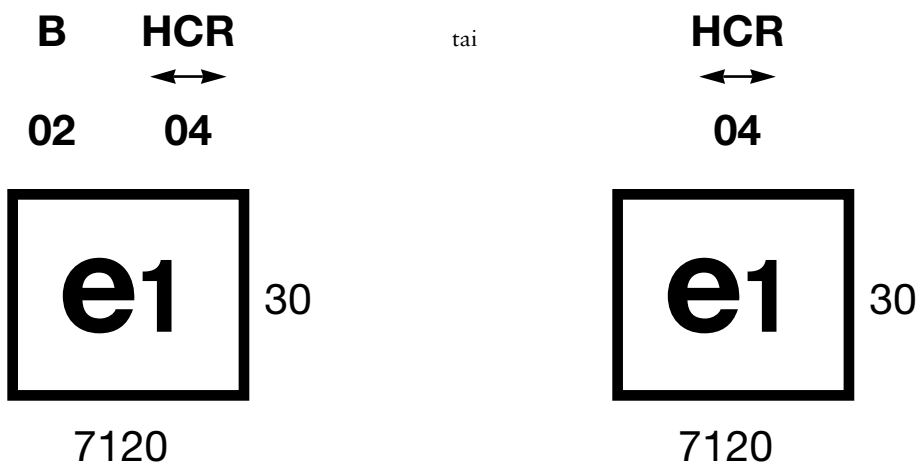

LIITE II

TEKNISET VAATIMUKSET

1. Tekniset vaatimukset ovat samat kuin Yhdistyneiden Kansakuntien Euroopan talouskomission säännön N:o 19 kohdissa 1 ja 5—8 sekä liitteissä 3—7 määrätty vaatimukset. Sääntö N:o 19 on koannelma seuraavista asiakirjoista:
- muutossarja 02, johon sisältyy muutossarja 02:n täydennykset 1—4⁽¹⁾,
 - muutossarja 02:n täydennys 5⁽²⁾, johon sisältyy säännön N:o 19 kolmannen tarkistuksen oikaisu,
 - muutossarja 02:n täydennys 6⁽³⁾,
 - muutossarja 02:n täydennys 7⁽⁴⁾,
 - muutossarja 02:n täydennys 8⁽⁵⁾,
- paitsi:
- 1.1 Kun viitataan ”sääntöön N:o 37”, viittauksen katsotaan tarkoittavan ”direktiivin 76/761/ETY liitettä VII”.
- 1.2 5.1 kohdan ilmauksen ”edellä 2.2.3 kohta” katsotaan tarkoittavan ilmausta ”tämän direktiivin liitteessä I oleva 1.3.1 kohta”.
- 1.3 Liitteessä 5 olevan 1.1. kohdan ja lisäyksen 1 taulukon A otsikossa olevan ilmauksen ”tämän asetuksen 2.2.4 kohta” katsotaan tarkoittavan ilmausta ”tämän direktiivin liitteessä I oleva 1.3.2 kohta”.
- 1.4 Liitteessä 5 olevan 1.2 kohdan ja lisäyksen 1 taulukon B otsikossa olevan ilmauksen ”tämän asetuksen 2.2.3 kohta” katsotaan tarkoittavan ilmausta ”tämän direktiivin liitteessä I oleva 1.3.1 kohta”.
- 1.5 Liitteessä 5 olevan 2.4.2 kohdan ilmauksen ”2.2.4.1.1 kohta” katsotaan tarkoittavan ilmausta ”tämän direktiivin liitteessä I oleva 1.3.2.1.1. kohta”.
- 1.6 Liitteessä 7 olevassa 2.3 ja 3.3 kohdassa ilmaisun ”12 kohta” katsotaan tarkoittavan ”direktiivin 70/156/ETY 11 artiklaa”.
- 1.7 Liitteessä 6 olevan 2.5 kohdan ilmauksen ”tämän asetuksen 11.1. kohta” katsotaan tarkoittavan ilmausta ”direktiivin 70/156/ETY liitteessä X oleva 2.1 kohta”.

⁽¹⁾ E/ECE/324
E/ECE/TRANS/505 } Rev. 1/Add. 18/Rev. 3.

⁽²⁾ E/ECE/324
E/ECE/TRANS/505 } Rev. 1/Add. 18/Rev. 3/Amend. 1.

⁽³⁾ E/ECE/324
E/ECE/TRANS/505 } Rev. 1/Add. 18/Rev. 3/Amend. 2.

⁽⁴⁾ TRANS/WP.29/568

⁽⁵⁾ TRANS/WP.29/617”.