

**KOMISSION DIREKTIIVI 2000/1/EY,**  
**annettu 14 päivänä tammikuuta 2000,**  
**neuvoston direktiivin 89/173/ETY mukauttamisesta tekniikan kehitykseen pyörillä varustettujen**  
**maatalous- ja metsätraktoreiden tiettyjen osien ja ominaisuuksien osalta**  
 (ETA:n kannalta merkityksellinen teksti)

EUROOPAN YHTEISÖJEN KOMISSIO, joka

ottaa huomioon Euroopan yhteisön perustamissopimuksen,

ottaa huomioon pyörillä varustettujen maatalous- ja metsätraktoreiden tyyppihyväksyntää koskevan jäsenvaltioiden lainsäädännön lähentämisestä 4 päivänä maaliskuuta 1974 annetun neuvoston direktiivin 74/150/ETY<sup>(1)</sup>, sellaisena kuin se on viimeksi muutettuna Euroopan parlamentin ja neuvoston direktiivillä 97/54/EY<sup>(2)</sup>, ja erityisesti sen 11 artiklan,

ottaa huomioon pyörillä varustettujen maatalous- ja metsätraktoreiden tiettyihin osiin ja ominaisuuksiin liittyvän jäsenvaltioiden lainsäädännön lähentämisestä 21 päivänä joulukuuta 1988 annetun neuvoston direktiivin 89/173/ETY<sup>(3)</sup>, sellaisena kuin se on viimeksi muutettuna direktiivillä 97/54/EY, ja erityisesti sen 9 artiklan,

sekä katsoo seuraavaa:

- 1) Tekniikan kehityksen huomioon ottamiseksi on tarpeen muuttaa tiettyjä säännöksiä, jotka koskevat mekaanisten kytkentälaitteiden mittoihin ja massoihin liittyviä ominaisuuksia, hyödyntämällä ISO-standardeja mahdollisimman suurelta osin ja turvallisuuden parantamiseksi olisi täsmennettävä direktiivissä 89/173/ETY olevat kaikkien mahdollisten kokoonpanojen testausvaatimukset.
- 2) Tässä direktiivissä säädetty toimenpiteet ovat direktiivin 74/150/ETY 12 artiklalla perustetun tekniikan kehityksen mukauttamista käsittelevän komitean lausunnon mukaiset,

ON ANTANUT TÄMÄN DIREKTIIVIN:

*1 artikla*

Muutetaan direktiivin 89/173/ETY liitteet I, II, IV ja V tämän direktiivin liitteen mukaisesti.

*2 artikla*

1. Alkaen 1 päivästä heinäkuuta 2000 jäsenvaltiot eivät saa:
  - evätä traktorityypiltä EY-tyyppihyväksyntää, direktiivin 74/150/ETY 10 artiklan 1 kohdan kolmannessa luetelmakohdassa tarkoitettua asiakirjaa tai kansallista tyyppihyväksyntää, taikka

— kieltää kyseisten traktoreiden ensimmäistä käyttöönottoa, jos kyseiset traktorit ovat direktiivin 89/173/ETY, sellaisena kuin se on muutettuna tällä direktiivillä, vaatimusten mukaiset.

2. Alkaen 1 päivästä tammikuuta 2001 jäsenvaltiot:

- eivät enää saa antaa traktorityypille direktiivin 74/150/ETY 10 artiklan 1 kohdan kolmannessa luetelmakohdassa tarkoitettua asiakirjaa, jos kyseinen traktorityyppi ei ole direktiivin 89/173/ETY, sellaisena kuin se on muutettuna tällä direktiivillä, vaatimusten mukainen,
- saavat evätä traktorityypiltä kansallisen tyyppihyväksynnän, jos kyseinen traktorityyppi ei ole direktiivin 89/173/ETY, sellaisena kuin se on muutettuna tällä direktiivillä, vaatimusten mukainen.

*3 artikla*

1. Jäsenvaltioiden on saatettava tämän direktiivin noudattamisen edellyttämät lait, asetukset ja hallinnolliset määräykset voimaan viimeistään 30 päivänä kesäkuuta 2000. Niiden on ilmoitettava tästä komissiolle viipymättä.

Näissä jäsenvaltioiden antamissa säädöksissä on viitattava tähän direktiiviin tai niihin on liitettävä tällainen viittaus, kun ne virallisesti julkaistaan. Jäsenvaltioiden on säädettävä siitä, miten viittaukset tehdään.

2. Jäsenvaltioiden on toimitettava tässä direktiivissä tarkoitettua kysymyksistä antamansa keskeiset säännökset kirjallisina komissiolle.

*4 artikla*

Tämä direktiivi tulee voimaan kahdentenakymmenentenä päivänä sen jälkeen kun se on julkaistu *Euroopan yhteisöjen virallisessa lehdessä*.

*5 artikla*

Tämä direktiivi on osoitettu kaikille jäsenvaltioille.

Tehty Brysselissä 14 päivänä tammikuuta 2000.

*Komission puolesta*

Erkki LIKANEN

*Komission jäsen*

<sup>(1)</sup> EYVL L 84, 28.3.1974, s. 10.

<sup>(2)</sup> EYVL L 277, 10.10.1997, s. 24.

<sup>(3)</sup> EYVL L 67, 10.3.1989, s. 1.

## LIITE

Muutetaan direktiivin 89/173/ETY liitteet I, II, IV ja V seuraavasti:

**Liitteessä I:**

Korvataan 2.1.2 kohdassa ilmaisu "2,50 m" ilmaisulla "2,55 m (ottamatta huomioon pullistumia siinä renkaiden osassa, joka on kosketuksissa maanpinnan kanssa)".

**Liitteessä II:**

1. Muutetaan 2.3.2.7.1 kohta seuraavasti:

- a) Lisätään seuraava virke: "Jos vetovarsia käyttää suoraan nostolaite, vertailutaso määrätty kyseisten vetovarsien pystysuoran poikittaiskeskitason mukaan."
- b) Korvataan kuva 3 seuraavasti:

"Kuva 3

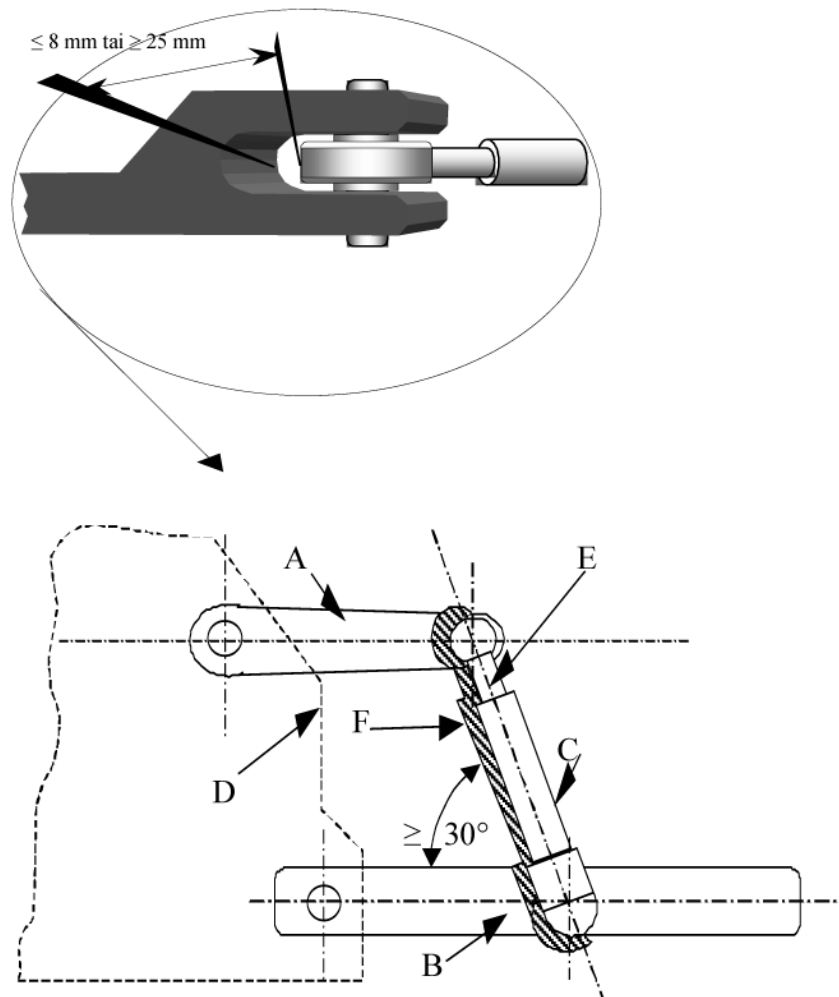

Selitykset:

A = nostovarsi

B = vetovarsi

C = nostotanko

D = runko

E = nostotankojen nivelkohtien välisen akselin kautta kulkeva taso

F = vapaa tila".

2. Pienennetään 2.3.2.15.2 kohdan taulukossa 6 oleva arvo a arvosta "50" arvoon "40".

**Liitteessä IV:**

1. Lisätään 2.8 kohta seuraavasti:

"2.8 Edellyttäen, että vähintään yhdelle mekaaniselle kytkennälle on myönnetty osan EY-tyyppihyväksyntä, jäsenvaltioissa käytettävät muut mekaaniset kytkentätyypit sallitaan kymmeneksi vuodeksi tämän direktiivin täytäntöönpanopäivästä ilman, että traktorin EY-tyyppihyväksyntä kumoutuu, ja edellyttäen, että niiden asennus ei kyseenalaista osittaisia tyyppihyväksyntiä."

2. Korvataan 3.4.1 kohdan ensimmäinen virke seuraavasti:

"3.4.1 Kaikki traktorit, joiden kuormitettu massa on yli 2,5 tonnia, on varustettava kytkentälaitteella, jonka korkeuden maasta on vastattava jompaakumpaa seuraavista:

$$h_1 \leq \frac{(m_a - 0,2m_t) \cdot l - (S \cdot c)}{0,6 \cdot (0,8m_t + S)}$$

tai

$$h_2 \leq \frac{(m_{1a} - 0,2m_t) \cdot l - (S \cdot c)}{0,6 \cdot (m_{1e} - 0,2m_t + S)}$$

3. Korvataan lisäyksessä 1 oleva kuva 1 seuraavilla kuvilla 1a, 1b ja 1c:

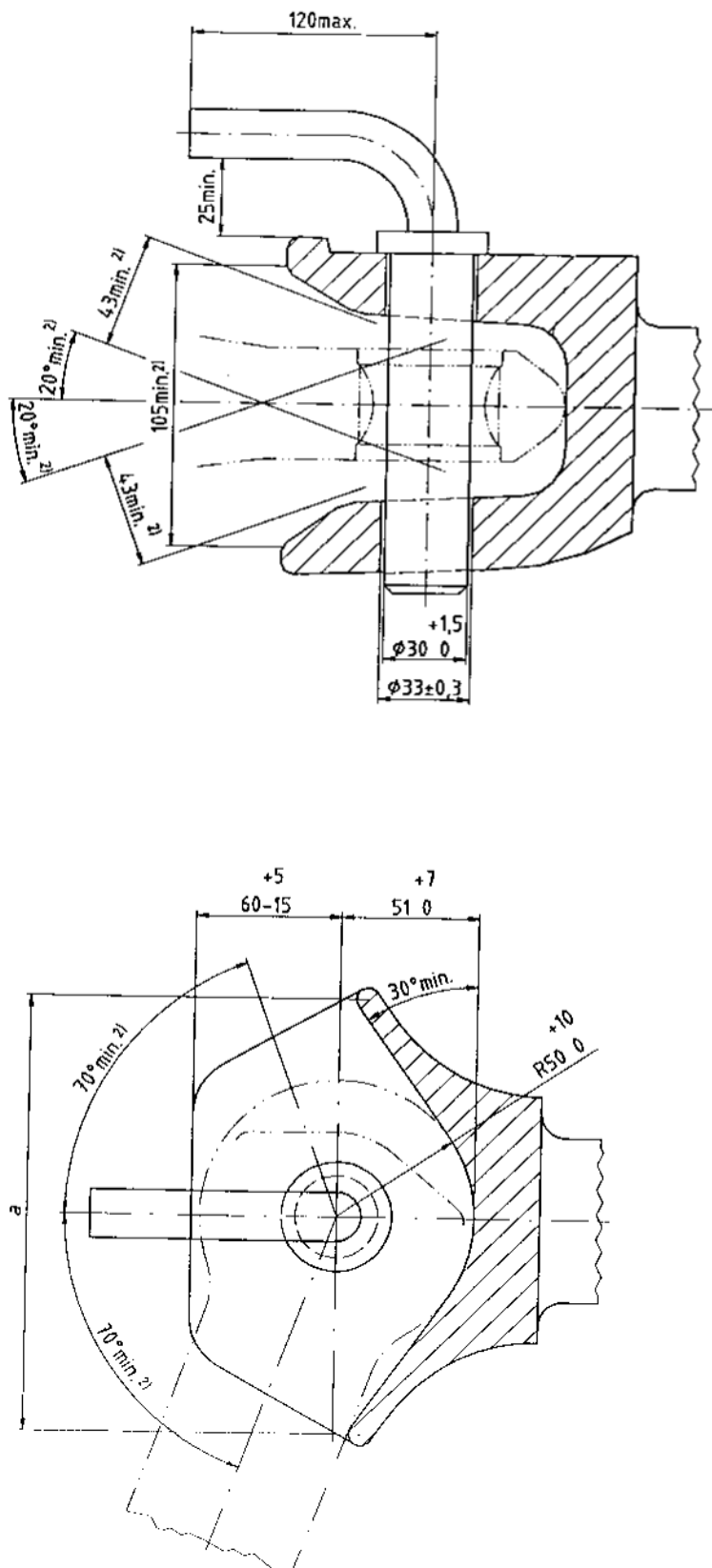

Kuva 1a:

Sylinterimäisellä salvalla varustettu muu kuin automaattinen kytkentälaitte

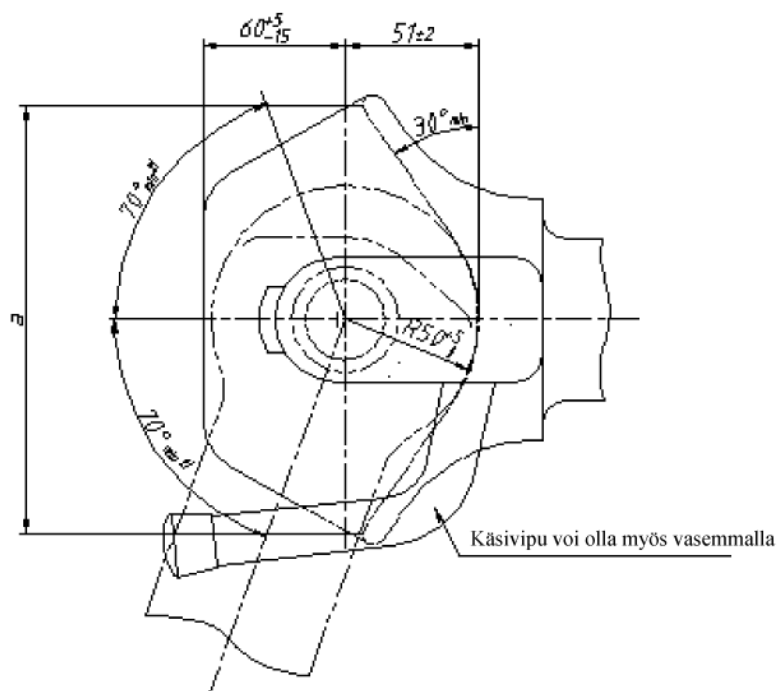
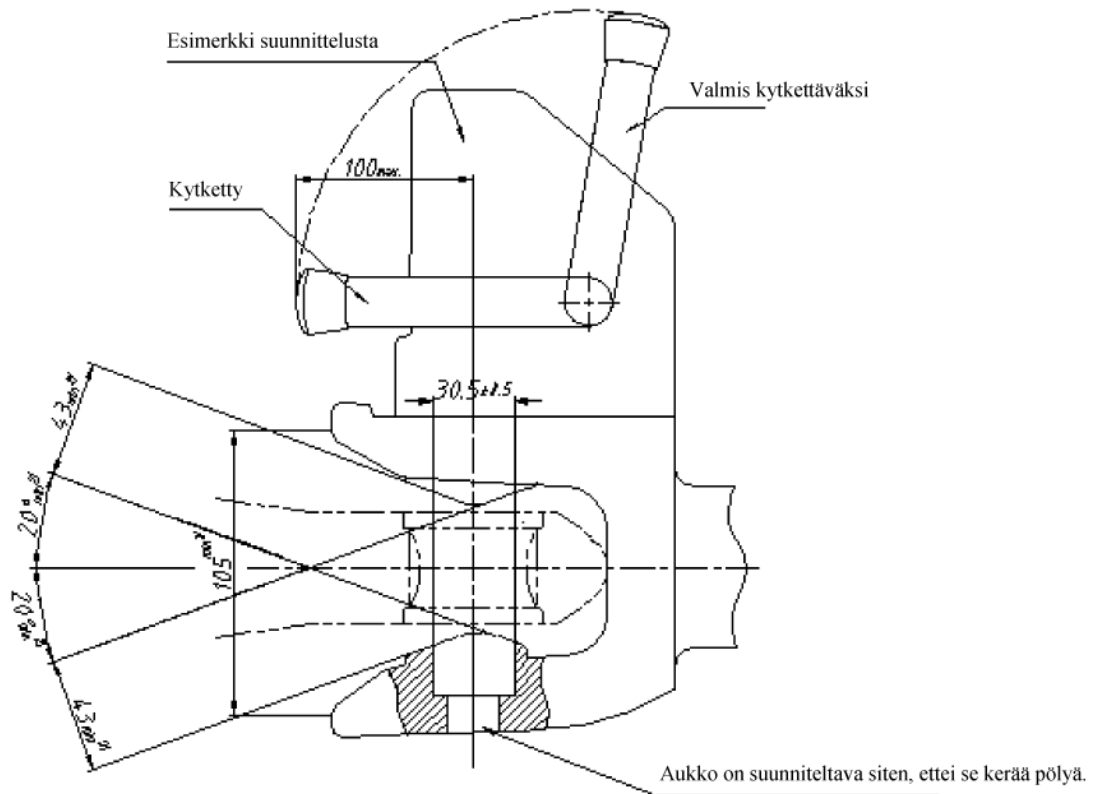

Kuva 1b:

Sylinterimäisellä salvalla varustettu automaattinen kytkentälaitte

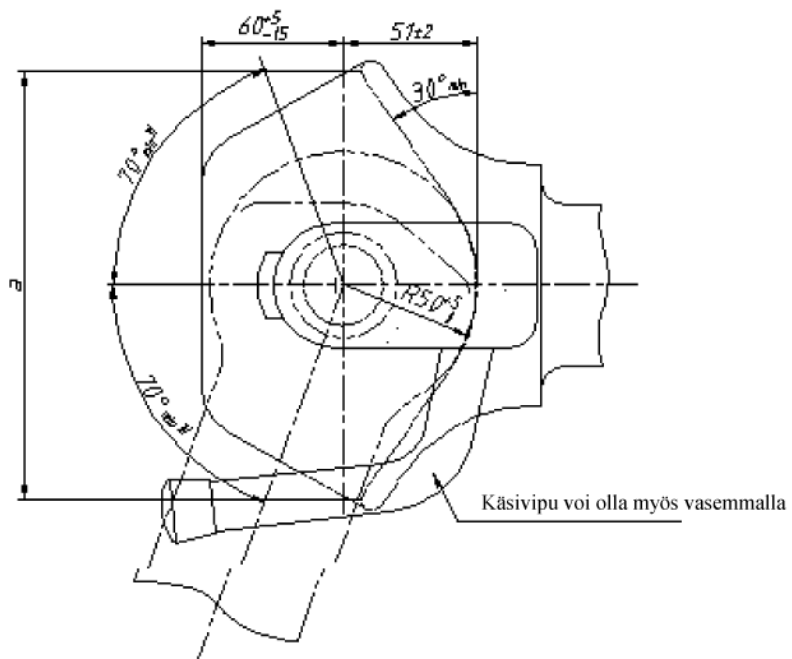
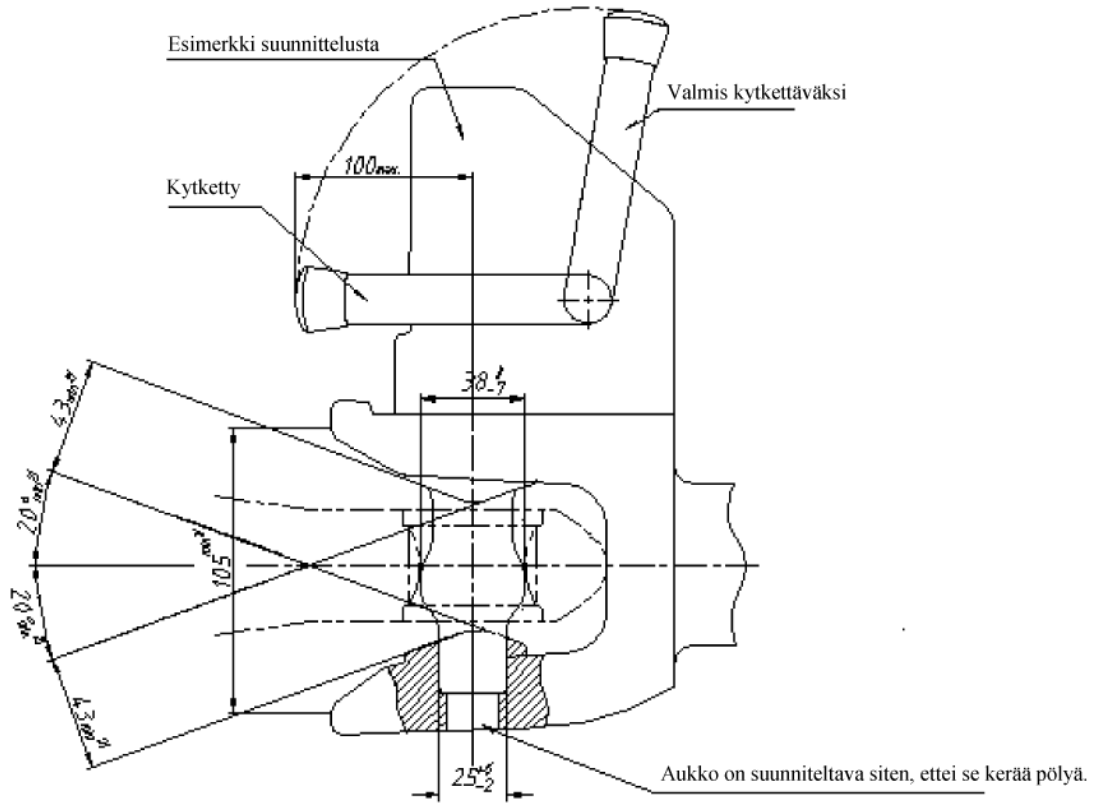

Kuva 1c:  
 Lovetulla salvalla varustettu automaattinen kytkentälaitte”

4. Korvataan lisäyksessä 2 olevassa 3.2 kohdassa oleva kaava

$$"F = \sqrt{F_h^2 + F_v^2}"$$

seuraavalla kaavalla:

$$"F = \sqrt{F_h^2 + F_v^2}"$$

5. Lisäyksessä 4:

a) Korvataan johdantokappale ja ensimmäinen luetelmakohta seuraavasti:

"Osan EY-tyyppihyväksyntämerkki muodostuu:

— suorakulmiosta, jonka sisällä on pieni "e"-kirjain ja sen jäljessä osan tyyppihyväksynnän myöntäneen jäsenvaltion tunnuskirjain, -kirjaimet tai -numero:

1 Saksa, 2 Ranska, 3 Italia, 4 Alankomaat, 5 Ruotsi, 6 Belgia, 9 Espanja, 11 Yhdistynyt kuningaskunta, 12 Itävalta, 13 Luxemburg, 17 Suomi, 18 Tanska, 21 Portugali, 23 Kreikka, 24 Irlanti."

b) Poistetaan toisesta luetelmakohdasta ilmaisu "alapuolelle ja".

#### **Liitteessä V:**

Korvataan 2.1.3 kohta seuraavasti:

"EY-tyyppihyväksyntänumero:

EY-tyyppihyväksyntänumero muodostuu pienestä "e"-kirjaimesta, jota seuraa EY-tyyppihyväksynnän myöntäneen jäsenvaltion tunnuskirjain, -kirjaimet tai -numero:

1 Saksa, 2 Ranska, 3 Italia, 4 Alankomaat, 5 Ruotsi, 6 Belgia, 9 Espanja, 11 Yhdistynyt kuningaskunta, 12 Itävalta, 13 Luxemburg, 17 Suomi, 18 Tanska, 21 Portugali, 23 Kreikka, 24 Irlanti,

ja ajoneuvolle myönnetyn tyyppihyväksyntätodistuksen numeroa vastaava tyyppihyväksyntänumero.

Pienen "e"-kirjaimen, joita seuraa EY-tyyppihyväksynnän myöntäneen jäsenvaltion tunnus, ja tyyppihyväksyntänumeron väliin merkintään tähti."

---