

EUROOPAN PARLAMENTIN JA NEUVOSTON DIREKTIIVI 2009/62/EY,

annettu 13 päivänä heinäkuuta 2009,

kaksi- ja kolmipyöräisten moottoriajoneuvojen takarekisterikilven kiinnityspaikasta

(kodifioitu toisinto)

(ETA:n kannalta merkityksellinen teksti)

EUROOPAN PARLAMENTTI JA EUROOPAN UNIONIN NEUVOSTO, jotka

ottavat huomioon Euroopan yhteisön perustamissopimuksen ja erityisesti sen 95 artiklan,

ottavat huomioon komission ehdotuksen,

ottavat huomioon Euroopan talous- ja sosiaalikomitean lausunnon ⁽¹⁾,

noudattavat perustamissopimuksen 251 artiklassa määrättyä menettelyä ⁽²⁾,

sekä katsovat seuraavaa:

- (1) Kaksi- ja kolmipyöräisten moottoriajoneuvojen takarekisterikilven kiinnityspaikasta 29 päivänä lokakuuta 1993 annettua neuvoston direktiiviä 93/94/ETY ⁽³⁾ on muutettu huomattavilta osin ⁽⁴⁾. Tämän takia mainittu direktiivi olisi selkeyden ja järjeistämisen vuoksi kodifioitava.
- (2) Direktiivi 93/94/ETY on eräs kaksi- ja kolmipyöräisten moottoriajoneuvojen tyyppihyväksynnästä 30 päivänä kesäkuuta 1992 annetussa neuvoston direktiivissä 92/61/ETY ja sen korvanneessa kaksi- ja kolmipyöräisten moottoriajoneuvojen tyyppihyväksynnästä 18 päivänä maaliskuuta 2002 annetussa Euroopan parlamentin ja neuvoston direktiivissä 2002/24/EY ⁽⁵⁾ tarkoitettuun EY-tyyppihyväksyntäjärjestelmään kuuluva erillisdirektiivi, ja siinä vahvistetaan kaksi- ja kolmipyöräisten ajoneuvojen suunnittelua ja rakennetta koskevat tekniset vaatimukset takarekisterikilven kiinnityspaikan osalta. Näiden teknisten vaatimusten tarkoituksena on jäsenvaltioiden lainsäädännön lähentäminen siten, että direktiivissä 2002/24/EY säädettyä EY-tyyppihyväksyntämenettelyä voitaisiin soveltaa kaikkiin ajoneuvotyyppeihin. Sen vuoksi direktiivin 2002/24/EY ajoneuvojärjestelmiä, osia ja erillisiä teknisiä yksiköitä koskevia säännöksiä sovelletaan tähän direktiiviin.

(3) Tämän direktiivin tavoitteena ei ole yhdenmukaistaa eri jäsenvaltioissa käytettyjen rekisterikilpien mittoja. On siis jäsenvaltioiden velvollisuus huolehtia siitä, että ulkonevat rekisterikilvet eivät aiheuta vaaraa käyttäjille, kuitenkin niin, ettei tämä edellytä muutoksia ajoneuvon valmistukseen.

(4) Tämä direktiivi ei saa vaikuttaa jäsenvaltioiden velvollisuuteen noudattaa liitteessä II olevassa B osassa olevia määräaikoja, joiden kuluessa niiden on saatettava direktiivit osaksi kansallista lainsäädäntöä ja sovellettava niitä,

OVAT ANTANEET TÄMÄN DIREKTIIVIN:

1 artikla

Tätä direktiiviä sovelletaan kaikkien moottoriajoneuvotyyppien, sellaisena kuin ne määritellään direktiivin 2002/24/EY 1 artiklassa, takarekisterikilven kiinnityspaikkaan.

2 artikla

Kaksi- tai kolmipyöräisen moottoriajoneuvotyyppin takarekisterikilven kiinnityspaikan osalta EY-tyyppihyväksynnän antamismenettely ja näiden ajoneuvojen vapaan liikkuvuuden edellytykset vahvistetaan direktiivin 2002/24/EY II ja III luvussa.

3 artikla

Tarvittavista muutoksista liitteen I vaatimusten mukauttamiseksi tekniikan kehityksen huomioon ottamiseksi päätetään direktiivin 2002/24/EY 18 artiklan 2 kohdassa tarkoitettua menettelyä noudattaen.

4 artikla

1. Jäsenvaltiot eivät saa takarekisterikilven kiinnityspaikkaan liittyvistä syistä

— evätä kaksi- tai kolmipyöräiseltä moottoriajoneuvotyyppiltä EY-tyyppihyväksyntää eivätkä

— kieltää kaksi- tai kolmipyöräisten moottoriajoneuvojen rekisteröintiä, myyntiä tai käyttöönottoa,

jos takarekisterikilven kiinnityspaikka on tämän direktiivin vaatimusten mukainen.

⁽¹⁾ EUVL C 324, 30.12.2006, s. 11.

⁽²⁾ Euroopan parlamentin lausunto, annettu 25. syyskuuta 2007 (EUVL C 219 E, 28.8.2008, s. 66), ja neuvoston päätös, tehty 22. kesäkuuta 2009.

⁽³⁾ EYVL L 311, 14.12.1993, s. 83.

⁽⁴⁾ Katso liitteessä II oleva A osa.

⁽⁵⁾ EYVL L 124, 9.5.2002, s. 1.

2. Jäsenvaltiot eivät saa myöntää EY-tyyppihyväksyntää kaksi- tai kolmipyöräisille moottoriajoneuvotyypeille takarekisterikilven kiinnityspaikkaan liittyvistä syistä, jos tämän direktiivin vaatimukset eivät täyty.

3. Jäsenvaltioiden on toimitettava tässä direktiivissä tarkoitettuja kysymyksistä antamansa keskeiset kansalliset säännökset kirjallisina komissiolle.

5 artikla

Kumotaan direktiivi 93/94/ETY, sellaisena kuin se on muutettuna liitteessä II olevassa A osassa mainitulla direktiivillä, sanottu kuitenkin vaikuttamatta jäsenvaltioiden velvollisuuteen noudattaa liitteessä II olevassa B osassa olevia määräaikoja, joiden kuluessa niiden on saatettava mainitut direktiivit osaksi kansallista lainsäädäntöä ja sovellettava niitä.

Viittauksia kumottuun direktiiviin pidetään viittauksina tähän direktiiviin liitteessä III olevan vastaavuustaulukon mukaisesti.

6 artikla

Tämä direktiivi tulee voimaan kahdentenakymmenentenä päivänä sen jälkeen, kun se on julkaistu *Euroopan unionin virallisessa lehdessä*.

Sitä sovelletaan 1 päivästä tammikuuta 2010.

7 artikla

Tämä direktiivi on osoitettu kaikille jäsenvaltioille.

Tehty Brysselissä 13 päivänä heinäkuuta 2009.

Euroopan parlamentin puolesta

Puhemies

H.-G. PÖTTERING

Neuvoston puolesta

Puheenjohtaja

E. ERLANDSSON

LIITE I

1. MITAT

Kaksi- ja kolmipyöräisten moottoriajoneuvojen takarekisterikilven ⁽¹⁾ kiinnityspaikan mitat ovat seuraavat:

1.1 **Mopot ja kevyet nelipyörät, joita ei ole varustettu korilla**

1.1.1 *leveys*: 100 mm

1.1.2 *korkeus*: 175 mm

tai

1.1.3 *leveys*: 145 mm,

1.1.4 *korkeus*: 125 mm.

1.2 **Moottoripyörät, suurimmalta teholtaan enintään 15 kW:n kolmipyörät ja muut korittomat nelipyörät kuin kevyet nelipyörät**

1.2.1 *leveys*: 280 mm,

1.2.2 *korkeus*: 210 mm.

1.3 **Kolmipyörät, joiden suurin teho on yli 15 kW, korilla varustetut kevyet nelipyörät ja muut korilla varustetut nelipyörät kuin kevyet nelipyörät**

1.3.1 Sovelletaan neuvoston direktiivissä 70/222/ETY ⁽²⁾ henkilöautoille säädettyjä vaatimuksia.

2. YLEINEN ASENTAMINEN

2.1 Takarekisterikilven paikan on sijaittava moottoripyörän, moottoripyöräyhdistelmän tai kolmipyörän takaosassa siten, että:

2.1.1 kilpi voidaan asentaa ajoneuvon äärimmäisten ulkoreunojen pituusakselin väliin.

3. KALTEVUUS

3.1 Takarekisterikilpi:

3.1.1 sen on oltava kohtisuorassa ajoneuvon pituussuuntaiseen keskiviivaan nähden;

3.1.2 se voi olla kalteva pystysuoraan nähden enintään 30 asteen kulmassa ajoneuvon ollessa kuormittamaton, jos rekisterinumerolla varustettu puoli on suunnattu ylöspäin;

3.1.3 se voi olla kalteva pystysuoraan nähden enintään 15 asteen kulmassa ajoneuvon ollessa kuormittamaton, jos rekisterinumerolla varustettu puoli on suunnattu alaspäin.

4. ENIMMÄISKORKEUS

4.1 Rekisterikilven kiinnityspaikan mikään kohta ei saa olla yli 1,50 metrin korkeudella maasta ajoneuvon ollessa kuormittamaton.

⁽¹⁾ Mopoilla kyseessä on rekisterikilpi tai tunnistekilpi, jos sellainen on.

⁽²⁾ EYVL L 76, 6.4.1970, s. 25.

5. VÄHIMMÄISKORKEUS

- 5.1 Ajoneuvon ollessa kuormittamaton takarekisterikilven kiinnityspaikan mikään kohta ei saa olla alle 0,20 metrin korkeudella maasta tai pyörän keskipisteen alapuolella, jos pyörän säde on alle 0,20 metriä.

6. GEOMETRINEN NÄKYVYYS

- 6.1 Rekisterikilven kiinnityspaikan näkyvyys on varmistettava kahden kaksitahokkaan rajoittaman alueen sisällä: toisessa on oltava horisontaalinen särmä ja sitä määrittää kaksi tasoa, jotka kulkevat rekisterikilven kiinnityspaikan horisontaalisten ylä- ja alasärmien kautta, kilven vaakakulmat esitetään kuvassa 1; toisessa on oltava selvästi pystysuora särmä ja sitä määrittää kaksi tasoa, jotka kulkevat rekisterikilven sivureunojen kautta ja joiden pituus- akselin keskiviivan kulmat esitetään kuvassa 2.

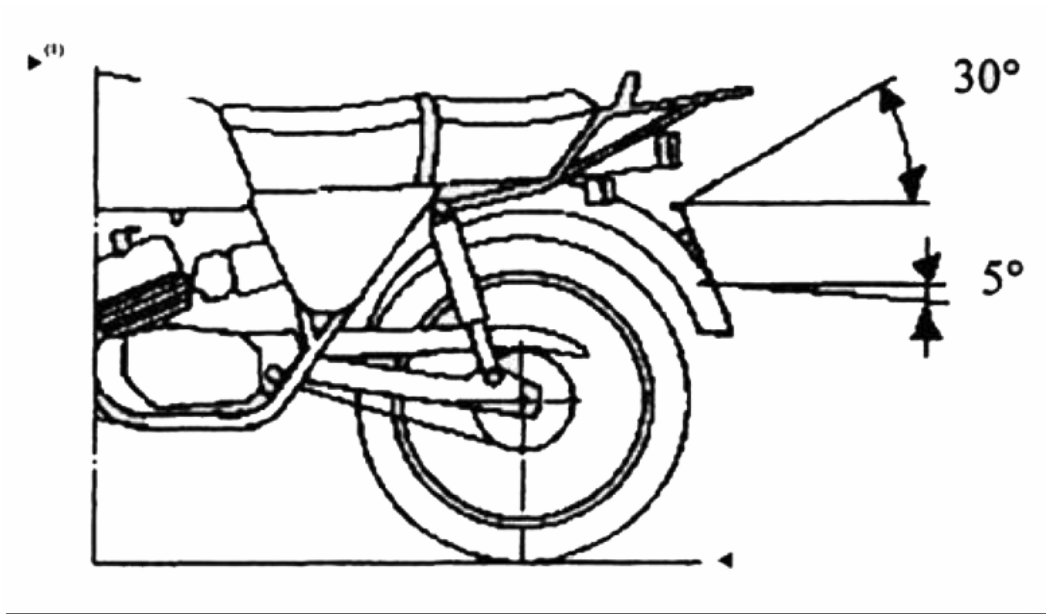

Kuva 1

Geometrisen näkyvyyden kulma (vaakasuorat särmät)

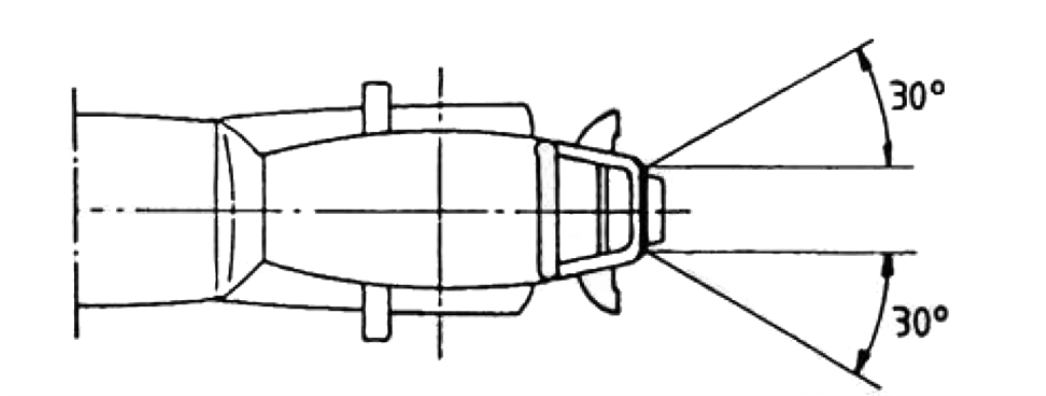

Kuva 2

Geometrisen näkyvyyden kulma (selvästi pystysuorat särmät)

*Lisäys 1***Ilmoituslomake kaksi- ja kolmipyöräisten ajoneuvotyyppien takarekisterikilven kiinnityspaikasta**

(Liitetään osan EY-tyyppihyväksyntähakemukseen, jos se esitetään erillään ajoneuvon EY-tyyppihyväksyntähakemuksesta)

Järjestysnumero (hakijan antama):

Kaksi- tai kolmipyöräisen moottoriajoneuvotyyppin takarekisterikilven kiinnityspaikkaa koskevassa osan EY-tyyppihyväksyntähakemuksessa on oltava direktiivin 2002/24/EY liitteessä II olevan A osan seuraavissa kohdissa tarkoitetut tiedot:

- 0.1,
 - 0.2,
 - 0.4–0.6,
 - 2.2,
 - 2.2.1,
 - 9.6,
 - 9.6.1.
-

Lisäys 2

Kaksi- ja kolmipyöräisen moottoriajoneuvotyypin takarekisterikilven kiinnityspaikkaa koskeva osan EY-tyyppihyväksyntätodistus**MALLI**

-:n teknisen tutkimuslaitoksen seloste N:o päiväys
- Osan EY-tyyppihyväksyntänumero Laajennusnumero
1. Ajoneuvon tavaramerkki tai kaupallinen merkki
 2. Ajoneuvotyyppi
 3. Valmistajan nimi ja osoite
 -
 4. Valmistajan edustajan (tarvittaessa) nimi ja osoite
 -
 5. Päivä, jona ajoneuvo esitetty testattavaksi
 6. Osan EY-tyyppihyväksyntä annettu/evätty ⁽¹⁾.
 7. Paikka
 8. Päiväys
 9. Allekirjoitus

⁽¹⁾ Tarpeeton viivataan yli.

LIITE II

A osa

Kumottu direktiivi ja sen muutos**(5 artiklassa tarkoitettu)**

Neuvoston direktiivi 93/94/ETY	(EYVL L 311, 14.12.1993, s. 83).
Komission direktiivi 1999/26/EY	(EYVL L 118, 6.5.1999, s. 32).

B osa

Osaksi kansallista lainsäädäntöä saattamista ja soveltamista koskevat määräajat**(5 artiklassa tarkoitettut)**

Direktiivi	Määräaika kansallisen lainsäädännön osaksi saattamiselle	Soveltamispäivä
93/94/ETY	30 päivänä huhtikuuta 1995	1 päivänä marraskuuta 1995 ⁽¹⁾
1999/26/EY	31 päivänä joulukuuta 1999	1 päivänä tammikuuta 2000 ⁽²⁾

⁽¹⁾ Direktiivin 93/94/ETY 4 artiklan mukaisesti:

"[Toukokuun 1 päivästä toukokuuta 1995] jäsenvaltiot eivät saa takarekisterikilven kiinnityspaikkaan liittyvistä syistä kieltää tämän direktiivin mukaisten ajoneuvojen ensimmäistä liikkeelle laskemista."

⁽²⁾ Direktiivin 1999/26/EY 2 artiklan mukaisesti:

"1. Jäsenvaltiot eivät saa 1 päivästä tammikuuta 2000 takarekisterikilven kiinnityspaikkaan liittyvistä syistä

— evätä kaksi- tai kolmipyöräiseltä ajoneuvotyypiltä EY-tyyppihyväksyntää eivätkä

— kieltää kaksi- tai kolmipyöräisten ajoneuvojen rekisteröintiä, myyntiä tai käyttöönottoa,

jos takarekisterikilven kiinnityspaikka on direktiivin 93/94/ETY, sellaisena kuin se on muutettuna tällä direktiivillä, vaatimusten mukainen.

2. Jäsenvaltiot eivät enää saa 1 päivästä heinäkuuta 2000 myöntää EY-tyyppihyväksyntää kaksi- tai kolmipyöräisille moottoriajoneuvotyypeille takarekisterikilven kiinnityspaikkaan liittyvistä syistä, jos direktiivin 93/94/ETY, sellaisena kuin se on muutettuna tällä direktiivillä, vaatimukset eivät täyty."

LIITE III

Vastaavuustaulukko

Direktiivi 93/94/EY	Direktiivi 1999/26/EY	Tämä direktiivi
1, 2 ja 3 artikla	2 artiklan 1 kohta 2 artiklan 2 kohta	1, 2 ja 3 artikla 4 artiklan 1 kohta 4 artiklan 2 kohta
4 artiklan 1 kohta		—
4 artiklan 2 kohta		4 artiklan 3 kohta
—		5 artikla
—		6 artikla
5 artikla		7 artikla
Liite		Liite I
—		Liite II
—		Liite III