

Tämä asiakirja on ainoastaan dokumentoinnin apuväline eikä sillä ole oikeudellista vaikutusta. Unionin toimielimet eivät vastaa sen sisällöstä. Säädösten todistusvoimaiset versiot on johdanto-osineen julkaistu Euroopan unionin virallisessa lehdessä ja ne ovat saatavana EUR-Lexissä. Näihin virallisiin teksteihin pääsee suoraan tästä asiakirjasta siihen upotettujen linkkien kautta.

► **B****NEUVOSTON PÄÄTÖS,**

tehty 28 päivänä toukokuuta 2009

TIR-carnet'isiin merkittyjen tavaroiden kansainvälistä kuljetusta koskevan 14 päivänä marraskuuta 1975 tehdyn tulliyhteisösohjelman, jota on myöhemmin muutettu, tekstin julkaisemisesta konsolidoituna

(2009/477/EY)

(EUVL L 165, 26.6.2009, s. 1)

sellaisena kuin se on muutettuna seuraavilla:

		virallinen lehti		
		N:o	sivu	päivämäärä
► <u>M1</u>	Muutos 14 päivänä marraskuuta 1975 tehtyyn TIR-carnet'isiin merkittyjen tavaroiden kansainvälistä kuljetusta koskevaan tulliyhteisösohjelmaan (TIR-yhteisösohjelmaan) ⁽¹⁾	L 125	1	21.5.2010
► <u>M2</u>	Muutos TIR-carnet'isiin merkittyjen tavaroiden kansainvälistä kuljetusta koskevaan tulliyhteisösohjelmaan (vuoden 1975 TIR-yhteisösohjelmaan ⁽¹⁾)	L 66	1	6.3.2012
► <u>M3</u>	Muutos TIR-carnet'isiin merkittyjen tavaroiden kansainvälistä kuljetusta koskevaan tulliyhteisösohjelmaan (vuoden 1975 TIR-yhteisösohjelmaan ⁽¹⁾)	L 244	1	8.9.2012
► <u>M4</u>	Muutos TIR-carnet'isiin merkittyjen tavaroiden kansainvälistä kuljetusta koskevaan tulliyhteisösohjelmaan (vuoden 1975 TIR-yhteisösohjelmaan ⁽¹⁾)	L 245	3	14.9.2013
► <u>M5</u>	Muutos TIR-carnet'isiin merkittyjen tavaroiden kansainvälistä kuljetusta koskevaan tulliyhteisösohjelmaan (vuoden 1975 TIR-yhteisösohjelmaan ⁽¹⁾)	L 346	1	2.12.2014
► <u>M6</u>	Muutos TIR-carnet'isiin merkittyjen tavaroiden kansainvälistä kuljetusta koskevaan tulliyhteisösohjelmaan (vuoden 1975 TIR-yhteisösohjelmaan ⁽¹⁾)	L 321	31	29.11.2016
► <u>M7</u>	Muutokset TIR-carnet'isiin merkittyjen tavaroiden kansainvälistä kuljetusta koskevaan tulliyhteisösohjelmaan (vuoden 1975 TIR-yhteisösohjelmaan ⁽¹⁾)	L 99	1	19.4.2018

⁽¹⁾ Konsolidoitu teksti on julkaistu neuvoston päätöksessä 2009/477/EY (EUVL L 165, 26.6.2009, s. 1)

▼B

**NEUVOSTON PÄÄTÖS,
tehty 28 päivänä toukokuuta 2009**

TIR-carnet'isiin merkittyjen tavaroiden kansainvälistä kuljetusta koskevan 14 päivänä marraskuuta 1975 tehdyn tulliyleissopimuksen, jota on myöhemmin muutettu, tekstin julkaisemisesta konsolidoituna

(2009/477/EY)

1 artikla

TIR-carnet'isiin merkittyjen tavaroiden kansainvälistä kuljetusta koskevan 14 päivänä marraskuuta 1975 tehdyn tulliyleissopimuksen, sellaisena kuin se on muutettuna vuoden 2008 loppuun mennessä, teksti julkaistaan konsolidoituna tämän päätöksen liitteenä tiedonantotarkoituksessa.

Komissio julkaisee yleissopimukseen tulevaisuudessa tehtävät muutokset ja ilmoittaa niiden voimaantulopäivän *Euroopan unionin virallisessa lehdessä*.

2 artikla

Tämä päätös tulee voimaan siitä päivästä alkaen, jona se julkaistaan *Euroopan unionin virallisessa lehdessä*.



LIITE

TIR-CARNET'ISIIN MERKITTYJEN TAVAROIDEN KANSAINVÄLISTÄ KULJETUSTA KOSKEVA YLEISSOPIMUS (VUODEN 1975 TIR-YLEISSOPIMUS)

Huom: Vain ne yleissopimuksen tekstin ja liitteiden toisinnot, jotka on talletettu Yhdistyneiden Kansakuntien pääsihteerin haltuun, ovat todistusvoimaisia. Tämä julkaiseminen tapahtuu vain tiedonantotarkoituksessa.

SOPIMUSPUOLET, JOTKA

HALUAVAT helpottaa kansainvälistä maantiekulkuneuvoilla tapahtuvaa tavarankuljetusta,

KATSOVAT, että kuljetusolosuhteiden parantaminen on yksi olennaisista tekijöistä sopimuspuolten välisen yhteistyön kehittämisessä,

ILMOITTAVAT kannattavansa kansainvälisen kuljetuksen hallintomuodollisuuksien yksinkertaistamista ja yhdenmukaistamista, erityisesti rajoilla,

OVAT SOPINEET seuraavaa:

I LUKU

YLEISET MÄÄRÄYKSET

a) Määritelmät

1 artikla

Tässä yleissopimuksessa tarkoitetaan ilmaisulla:

- a) ”TIR-kuljetus” tavarankuljetusta lähtötullitoimipaikasta määrätullitoimipaikkaan tässä yleissopimuksessa määrättyssä menettelyssä, josta käytetään nimitystä ”TIR-menettely”;
- b) ”TIR-toimenpide” TIR-kuljetuksen osaa, joka suoritetaan sopimuspuolen alueella lähtö- tai saapumistullitoimipaikasta (välitullitoimipaikasta) määrä- tai poistumistullitoimipaikkaan (välitullitoimipaikkaan);
- c) ”TIR-toimenpiteen alkaminen” sitä, että maantiekulkuneuvo, ajoneuvoyhdistelmä tai kontti on esitetty tarkastettavaksi yhdessä lastin ja sitä koskevan TIR-carnet'n kanssa lähtö- tai saapumistullitoimipaikassa (välitullitoimipaikassa), ja että tullitoimipaikka on hyväksynyt TIR-carnet'n;
- d) ”TIR-toimenpiteen päätökseen saattaminen” sitä, että maantiekulkuneuvo, ajoneuvoyhdistelmä tai kontti on esitetty tarkastettavaksi yhdessä lastin ja sitä koskevan TIR-carnet'n kanssa määrä- tai poistumistullitoimipaikassa (välitullitoimipaikassa);
- e) ”TIR-toimenpiteen päättäminen” sitä, että tulliviranomaiset antavat hyväksynnän sille, että TIR-toimenpide on saatettu asianmukaisesti päätökseen sopimuspuolen alueella. Tulliviranomaiset varmistavat toimenpiteen asianmukaisuuden vertaamalla määrä- tai poistumistullitoimipaikasta (välitullitoimipaikasta) saatuja tietoja ja lähtö- tai saapumistullitoimipaikasta (välitullitoimipaikasta) saatuja tietoja toisiinsa;
- f) ”tuonti- tai vientitullit ja -verot” tulleja ja kaikkia muita tavaroiden maahan tuonnista tai viennistä tai niiden yhteydessä kannettavia maksuja, veroja tai kuluja, ei kuitenkaan maksuja eikä kuluja, joiden määrä vastaa suunnilleen suoritetuista palveluista aiheutuneita kustannuksia;

▼ B

- g) ”maantiekulkuneuvo” ei ainoastaan moottorikäyttöistä maantiekulkuneuvoa vaan myös sellaisen vedettäväksi tarkoitettua perävaunua tai puoliperävaunua;
- h) ”ajoneuvoyhdistelmä” vetävän ja vedettävän ajoneuvon yhdistelmää, jota kuljetetaan maantiellä yhtenä ajoneuvona;
- j) ”kontti” sellaista kuljetusvälinettä (nostolaatikkaa, siirrettävää säiliötä tai muuta samankaltaista välinettä), joka on:
- i) kokonaan tai osittain suljettu tavaroiden säilyttämiseen tarkoitettu tila;
 - ii) luonteeltaan pysyvä ja siten riittävän vahva toistuvaan käyttöön;
 - iii) erityisesti suunniteltu helpottamaan tavaroiden kuljetusta yhdellä tai useammalla kuljetustavalla ilman välilastausta;
 - iv) suunniteltu helposti käsiteltäväksi erityisesti kuljetustavasta toiseen siirtäessä;
 - v) suunniteltu siten, että se on helppo täyttää ja tyhjentää; ja
 - vi) sisätilavuudeltaan vähintään yksi kuutiometri;
- ”vaihtokuormatiloja” on pidettävä kontteina;
- k) ”lähtötullitoimipaikka” mitä tahansa sopimuspuolen tullitoimipaikkaa, jossa lastin tai sen osan TIR-kuljetus alkaa;
- l) ”määrätullitoimipaikka” mitä tahansa sopimuspuolen tullitoimipaikkaa, jossa lastin tai sen osan TIR-kuljetus päättyy;
- m) ”välitullitoimipaikka” tarkoittaa mitä tahansa sopimuspuolen tullitoimipaikkaa, jonka kautta maantiekulkuneuvo, ajoneuvoyhdistelmä tai kontti saapuu sopimuspuolen alueelle tai lähtee sen alueelta TIR-kuljetuksen aikana;
- n) ”henkilö” sekä luonnollisia henkilöitä että oikeushenkilöitä;
- o) TIR-carnet'n ”haltija” henkilöä, jolle TIR-carnet on annettu asiaan liittyvien yleissopimuksen määräysten mukaisesti ja jonka puolesta tulli-ilmoitus on tehty TIR-carnet'na, josta ilmenee aikomus asettaa tavara TIR-menettelyyn lähtötullitoimipaikassa. Haltijalla on velvollisuus esittää maantiekulkuneuvo, ajoneuvoyhdistelmä tai kontti yhdessä lastin ja sitä koskevan TIR-carnet'n kanssa tarkastettavaksi lähtötullitoimipaikassa, välitullitoimipaikassa ja määrätullitoimipaikassa, sekä noudattaa asianmukaisesti muita asiaan liittyviä yleissopimuksen määräyksiä;
- p) ”raskaat tai tilaa vievät tavarat” mitä tahansa raskasta tai tilaa vievää esinettä, jota painon, koon tai muun ominaisuuden vuoksi ei yleensä kuljeteta umpinaisessa maantiekulkuneuvossa tai umpinaisessa kontissa;
- q) ”takaajayhdistys” yhdistystä, jonka sopimuspuolen tulliviranomaiset ovat ► **M3** valtuuttaneet ◀ TIR-menettelyä käyttävien henkilöiden takaajaksi;

▼ M3

- r) ”kansainvälinen järjestö” tarkoittaa järjestöä, jonka hallinnollinen komitea on valtuuttanut vastaamaan kansainvälisen vakuusjärjestelmän tehokkaasta järjestämisestä ja toiminnasta.

▼ B**b) Soveltamisala***2 artikla*

Tätä sopimusta sovelletaan sellaiseen ilman välilastausta tapahtuvaan tavarankuljetukseen, jossa maantiekulkuneuvot, ajoneuvoyhdistelmät tai kontit ylittävät yhden tai useampia valtakunnanrajoja sopimuspuolen lähtötullitoimipaikan ja toisen tai saman sopimuspuolen määrätullitoimipaikan välillä edellyttäen, että osa TIR-kuljetuksesta tapahtuu maanteitse.

▼B*3 artikla*

Tämän yleissopimuksen määräysten soveltamiseksi

- a) kuljetuksen on tapahduttava:
- i) III luvun a jaksossa mainituin edellytyksin maantiekulkuneuvoilla, ajoneuvoyhdistelmillä tai konteissa, jotka on hyväksytty etukäteen; tai
 - ii) III luvun c jaksossa mainituin edellytyksin muilla maantiekulkuneuvoilla tai ajoneuvoyhdistelmillä taikka muissa konteissa; tai
 - iii) maantiekulkuneuvoilla tai erityisajoneuvoilla, kuten linja-autoilla, nostureilla, lakaisukoneilla tai betoninlevittäjillä, jotka ovat viennin kohteena ja joita siitä syystä pidetään omilla pyörillään lähtötullitoimipaikasta määrätullitoimipaikkaan kuljetettavina tavaroina III luvun c jaksossa mainituin edellytyksin. Mikäli näillä kulkuneuvoilla samalla kuljetetaan muuta tavaraa, edellä i tai ii alakohdassa tarkoitettujen edellytykset koskevat vastaavasti tällaista kuljetusta;
- b) kuljetusten on tapahduttava 6 artiklan määräysten mukaisesti hyväksytyjen yhdistysten takaamina sekä tämän yleissopimuksen liitteessä 1 esitetyn mallin mukaisella TIR-carnet'illa.

c) Periaatteet*4 artikla*

TIR-menettelyssä kuljetettavista tavaroista ei makseta eikä talleteta vienti- tai tuontitulleja eikä vienti- ja tuontiveroja välitullitoimipaikoissa.

5 artikla

1. Sinetöidyissä maantiekulkuneuvoissa, ajoneuvoyhdistelmissä tai konteissa TIR-menettelyssä kuljetettavia tavaroita ei pääsääntöisesti saa tarkastaa välitullitoimipaikoissa.
2. Väärinkäytösten estämiseksi tulliviranomaiset voivat kuitenkin poikkeustapauksissa ja varsinkin silloin, kun epäillään sääntöjenvastaisuuden tapahtuneen, tarkastaa tavarat näissä toimipaikoissa.

II LUKU**TIR-CARNET'IDEN ANTAMINEN
TAKAAJAYHDISTYSTEN VASTUU***6 artikla*

1. Kukin sopimuspuoli voi valtuuttaa yhdistykset antamaan TIR-carnet'ita joko itse tai vastaavanlaisten yhdistysten välityksellä ja toimimaan takuunantajina edellyttäen, että ne noudattavat liitteen 9 ensimmäisessä osassa mainittuja vähimmäisehtoja ja -vaatimuksia. Lupa peruutetaan, mikäli liitteen 9 ensimmäisen osan sisältämät vähimmäisehdot ja -vaatimukset eivät enää täyty.
2. Yhdistys voidaan hyväksyä jossakin maassa ainoastaan, jos sen asettama vakuus kattaa myös ulkomaisten yhdistysten antamalla TIR-carnet'illa tapahtuvien kuljetusten yhteydessä yhdistyksen tässä maassa vastattavat velvoitteet, sen ja ulkomaisten yhdistysten kuuluessa samaan kansainväliseen järjestöön.

▼ M4

2 a. Hallinnollinen komitea valtuuttaa kansainvälisen organisaation vastamaan kansainvälisen vakuusjärjestelmän tehokkaasta järjestämisestä ja toiminnasta. Lupa myönnetään edellyttäen, että organisaatio täyttää liitteen 9 kolmannessa osassa määrätty edellytykset ja vaatimukset. Hallinnollinen komitea voi kumota luvan, jos näitä edellytyksiä ja vaatimuksia ei enää täytetä.

▼ B

3. Yhdistys antaa TIR-carnet'ita ainoastaan henkilöille, joiden pääsemistä TIR-menettelyyn henkilön asuin- tai toimipaikkana olevan sopimuspuolen toimivaltaiset viranomaiset eivät ole evänneet.

4. TIR-menettelyyn pääsemistä koskeva lupa myönnetään ainoastaan henkilöille, jotka täyttävät tämän yleissopimuksen liitteen 9 toisessa osassa mainitut vähimmäisehdot ja -vaatimukset. Lupa perutaan, mikäli näiden edellytysten täyttymistä ei enää varmisteta, sanotun kuitenkaan rajoittamatta 38 artiklan soveltamista.

5. TIR-menettelyyn pääsyä koskeva lupa myönnetään tämän yleissopimuksen liitteen 9 toisessa osassa mainittua menettelyä noudattaen.

7 artikla

Vastaavien ulkomaisten yhdistysten tai kansainvälisten järjestöjen takaajayhdistyksille lähettämistä TIR-carnet'ista ei kanneta tuonti- tai vientitulleja eikä -veroja eivätkä niitä koske tuonti- tai vientikiellot eikä -rajoitukset.

*8 artikla***▼ M3**

1. Takaajayhdistys sitoutuu maksamaan suoritettaviksi erääntyvät tuonti- tai vientitullit ja -verot korkoineen enintään taattuun määrään asti sen sopimuspuolen tullilakien ja -määräysten mukaan, jossa takaajayhdistykselle esitettävään vaatimukseen johtanut väärinkäyttö on todettu TIR-kuljetuksen yhteydessä. Se on velvollinen maksamaan tällaiset määrät yhteisvastuullisesti niiden henkilöiden kanssa, jotka ovat vastuussa edellä mainituista maksuista.

▼ B

2. Kun sopimuspuolen lainsäädännössä ei säädetä tuonti- tai vientitullien ja -verojen maksamisesta 1 kohdassa tarkoitetuissa tapauksissa, takaajayhdistyksen on sitouduttava suorittamaan samoin ehdoin tuonti- tai vientitulleja ja -veroja vastaava määrä sekä mahdolliset viivästyskorot.

3. Jokaisen sopimuspuolen on määritettävä yhtä TIR-carnet'ta koskeva enimmäismäärä, joka takaajayhdistykseltä voidaan vaatia 1 ja 2 kohdan määräysten nojalla.

4. Takaajayhdistyksen vastuu sen maan viranomaisille, jossa lähtötullitoimipaikka sijaitsee, alkaa, kun TIR-carnet hyväksytään tullitoimipaikassa. Seuraavissa maissa, joiden kautta tavarat kuljetetaan TIR-menettelyssä, vastuu alkaa tavaroiden maahansaapumishetkenä tai kun TIR-kuljetus keskeytetään 26 artiklan 1 ja 2 kohdan mukaisesti, jos TIR-carnet hyväksytään tullitoimipaikassa, josta TIR-kuljetusta jatketaan.

5. Takaajayhdistyksen vastuu ei ulotu yksinomaan sellaisiin tavaroihin, jotka luetaan TIR-carnet'ssa, vaan myös tavaroihin, joita TIR-carnet'ssa mainitsematta säilytetään maantiekulkuneuvon sinetöidyssä osassa tai sinetöidyssä kontissa. Vastuu ei ulotu muihin tavaroihin.

▼ B

6. Tämän artiklan 1 ja 2 kohdassa tarkoitettujen tullien ja verojen määräämistä varten oletetaan TIR-carnet'seen merkittyjen tavaroiden koskevien tietojen olevan oikeita, jollei muuta näyttöä esitetä.

▼ M3

▼ B*9 artikla*

1. Takaajayhdistysten on vahvistettava TIR-carnet'n voimassaoloaika ilmoittamalla viimeinen voimassaolopäivä, jonka jälkeen TIR-carnet'ta ei voida esittää hyväksyttäväksi lähtötullitoimipaikassa.

2. Mikäli TIR-carnet on hyväksytty lähtötullitoimipaikassa viimeisenä voimassaolopäivänä tai aikaisemmin, kuten tämän artiklan 1 kohdassa määrätään, se on voimassa siihen asti, kun TIR-toimenpide on saatettu päätökseen määrätullitoimipaikassa.

10 artikla

1. TIR-toimenpide on päätettävä viipymättä.

2. Jos jonkin ► **M3** sopimuspuolen ◀ tulliviranomaiset ovat päättäneet TIR-toimenpiteen, ne eivät voi enää vaatia takaajayhdistystä suorittamaan 8 artiklan 1 ja 2 kohdassa mainittuja maksuja, paitsi jo TIR-toimenpiteen päätökseen saattamista koskeva todistus on saatu väärällä tai petollisella tavalla tai TIR-toimenpidettä ei ole saatettu päätökseen.

*11 artikla***▼ M3**

1. Jos TIR-toimenpidettä ei ole päätetty, toimivaltaisten viranomaisten on

- a) ilmoitettava siitä TIR-carnet'n haltijalle osoitteeseen, jonka haltija on ilmoittanut TIR-carnet'ssa;
- b) ilmoitettava siitä takaajayhdistykselle.

Toimivaltaisten viranomaisten on ilmoitettava asiasta takaajayhdistykselle yhden vuoden kuluessa siitä päivästä, jona ne hyväksyivät TIR-carnet'n, tai viimeistään kahden vuoden kuluttua, jos TIR-toimenpiteen päätökseen saattamista koskeva todistus on väärennetty tai se on saatu väärällä tai petollisella tavalla.

2. Kun 8 artiklan 1 ja 2 kappaleessa mainitut määrät erääntyvät, toimivaltaisten viranomaisten on mahdollisuuksien mukaan vaadittava maksu suoraan korvausvelvolliselta henkilöltä tai henkilöltä ennen takaajayhdistykselle esitettävää vaatimusta.

3. Edellä 8 artiklan 1 ja 2 kohdassa tarkoitettujen maksujen suorittamista koskeva vaatimus on esitettävä takaajayhdistykselle aikaisintaan kolmen kuukauden kuluttua päivästä, jona yhdistys on saanut tiedon siitä, että TIR-toimenpidettä ei ole päätetty tai TIR-toimenpiteen päätökseen saattamista koskeva todistus on väärennetty tai se on saatu väärällä tai petollisella tavalla, mutta joka tapauksessa viimeistään kahden vuoden kuluttua mainitusta päivästä. Jos kuitenkin TIR-toimenpiteisiin sovelletaan edellä mainitun kahden vuoden määräajan kuluessa tämän artiklan 2 kohdassa tarkoitettun henkilön tai henkilöiden maksuvaatimusta koskevia hallinnollisia tai oikeudellisia menettelyitä, maksuvaatimus on tehtävä yhden vuoden kuluessa päivästä, jona toimivaltaisten viranomaisten tai tuomioistuimen päätös on saanut lainvoiman.

▼M3

4. Takaajayhdistyksen on maksettava vaaditut määrät kolmen kuukauden kuluessa päivästä, jona maksuvaatimus esitettiin sille.

5. Takaajayhdistys saa suorittamansa määrät takaisin, jos kahden vuoden kuluessa siitä, kun sille esitettiin maksuvaatimus, osoitetaan toimivaltaisia viranomaisia tyydyttävällä tavalla, ettei asianomaisessa TIR-toimenpiteessä ole tapahtunut väärinkäytöstä. Kahden vuoden määräaika voidaan pidentää kansallisen lainsäädännön mukaisesti.

▼B

III LUKU

TIR-CARNET'LLA TAPAHTUVA TAVARANKULJETUS

a) Kulkuneuvojen ja konttien hyväksyminen

12 artikla

Tämän luvun a ja b jakson määräysten soveltamiseksi jokaisen maantiekulkuneuvon on täytettävä rakenteen ja varusteiden osalta tämän yleissopimuksen liitteessä 2 mainitut ehdot ja se on hyväksyttävä tämän yleissopimuksen liitteessä 3 mainittua menettelyä noudattaen. Hyväksymistodistuksen on oltava liitteessä 4 esitetyn mallin mukainen.

13 artikla

1. Tämän luvun a ja b jakson määräysten soveltamiseksi kontit on rakennettava liitteen 7 ensimmäisessä osassa mainittujen ehtojen mukaisesti ja hyväksyttävä mainitun liitteen toisessa osassa määrättyä menettelyä noudattaen.

2. Konttien, jotka on hyväksytty tullisinetöityyn tavarankuljetukseen kuljetussäiliöitä koskevan tulliyleissopimuksen (1956), sen pohjalta Yhdistyneiden Kansakuntien puitteissa laadittujen sopimusten, kontteja koskevan vuoden 1972 tulliyleissopimuksen tai minkä tahansa sellaisen kansainvälisen asiakirjan mukaisesti, jolla jälkimmäinen yleissopimus voidaan korvata tai jolla sitä voidaan muuttaa, on katsottava vastaavan 1 kohdan määräyksiä ja näin ollen hyväksyttävä TIR-menettelyn mukaiseen kuljetukseen ilman muuta hyväksymistä.

14 artikla

1. Jokaisella sopimuspuolella on oikeus kieltäytyä tunnustamasta sellaisten maantiekulkuneuvojen tai konttien hyväksymisen pätevyys, jotka eivät täytä 12 ja 13 artiklassa asetettuja ehtoja. Sopimuspuolten on kuitenkin vältettävä hidastamasta kuljetusta, jos havaitut puutteet ovat vähäisiä eivätkä aiheuta salakuljetuksen varaa.

2. Ennen tullisinetöityä uutta tavarankuljetusta on jokainen maantiekulkuneuvo tai kontti, joka ei enää täytä ehtoja, joiden perusteella se hyväksyttiin, palautettava alkuperäiseen kuntoon tai esitettävä uusintahyväksymistä varten.

▼ B**b) Tir-carnet'illa tapahtuvassa kuljetuksessa noudatettava menettely***15 artikla*

1. Erityistä tulliasiakirjaa ei vaadita tavaroita TIR-menettelyssä kuljetettavan maantiekulkuneuvon, ajoneuvoyhdistelmän tai kontin väliaikaisessa maahantuonnissa. Niistä ei myöskään vaadita vakuutta.
2. Tämän artiklan 1 kohdan määräykset eivät estä sopimuspuolta vaatimasta sen kansallisissa säännöksissä säädettyjen muodollisuuksien noudattamista määrätullitoimipaikassa maantiekulkuneuvon, ajoneuvoyhdistelmän tai kontin jälleenviennin varmistamiseksi heti TIR-toimenpiteen päätyttyä.

16 artikla

Kun maantiekulkuneuvolla tai ajoneuvoyhdistelmällä suoritetaan TIR-kuljetusta, maantiekulkuneuvon tai ajoneuvoyhdistelmän etu- ja takaosassa on oltava kiinnitettynä nelion muotoinen levy, jossa on merkintä ”TIR” ja joka vastaa tämän yleissopimuksen liitteessä 5 mainittuja määrittelyjä. Kyseiset levyt on sijoitettava siten, että ne ovat selvästi näkyvissä. Niiden on oltava irrotettavia tai sovitettu tai suunniteltu niin, että kyseiset levyt voidaan kääntää toisin päin, peittää, taittaa kokoon tai niiden on ilmaistava muulla tavoin, ettei kyse ole TIR-kuljetuksesta.

17 artikla

1. Jokaista maantiekulkuneuvoa ja konttia varten on laadittava yksi TIR-carnet. Yksi ainoa TIR-carnet voidaan kuitenkin laatia yhtä ajoneuvoyhdistelmää varten tai yhdessä maantiekulkuneuvossa tai ajoneuvoyhdistelmässä kuljetettavia useita kontteja varten. Tällöin TIR-carnet'ssa mainittuja tavaroita koskevassa TIR-tavaraluettelossa on lueteltava erikseen jokaisen ajoneuvoyhdistelmään kuuluvan ajoneuvon tai jokaisen kontin sisältämät tavarat.
2. TIR-carnet on voimassa ainoastaan yhden matkan ajan. Sen on sisällettävä ainakin kyseisessä TIR-kuljetuksessa tarvittava vähimmäismäärä lehtiä.

18 artikla

TIR-kuljetus voi käsittää useita lähtö- ja määrätullitoimipaikkoja, mutta lähtö- ja määrätullitoimipaikkojen yhteismäärä saa olla enintään neljä. TIR-carnet voidaan esittää määrätullitoimipaikoissa ainoastaan, jos kaikki lähtötullitoimipaikat ovat hyväksyneet sen.

19 artikla

Tavarat ja maantiekulkuneuvo, ajoneuvoyhdistelmä tai kontti on esitettävä yhdessä TIR-carnet'n kanssa lähtötullitoimipaikassa. Lähettäjämäan tulliviranomaisen on toteutettava tarvittavat toimenpiteet tavaraluettelon paikkansapitävyyden varmistamiseksi ja tullisinettien kiinnittämiseksi tai sellaisten tullisinettien tarkastamiseksi, jotka asianmukaisesti valtuutetut henkilöt ovat kiinnittäneet mainittujen viranomaisten vastuulla.

20 artikla

Tulliviranomaiset voivat määrätä oman maansa alueella tapahtuvia matkoja koskevan määräajan ja vaatia, että maantiekulkuneuvo, ajoneuvoyhdistelmä tai kontti noudattaa etukäteen määrättyä reittiä.

▼ B*21 artikla*

Maantiekulkuneuvo, ajoneuvoyhdistelmä tai kontti on esitettävä tulliviranomaisille jokaisessa väli- ja määrätullitoimipaikassa tarkastusta varten yhdessä lastin ja sitä koskevan TIR-carnet'n kanssa.

22 artikla

1. Kaikkien sopimuspuolten välitullitoimipaikkojen tulliviranomaisten on, paitsi kun nämä tarkastavat tavarat 5 artiklan 2 kohdan mukaisesti, pääsääntöisesti hyväksyttävä muiden sopimuspuolten koskemattomat tullisinetit. Kyseiset tulliviranomaiset voivat kuitenkin lisätä omia sinettejään, jos tämä on tarkastusta koskevien vaatimusten mukaan tarpeellista.

2. Jonkin sopimuspuolen täten hyväksymien tullisinettien on saatava kyseisen sopimuspuolen alueella sama oikeudellinen suojakuva kuin kansallisten sinettien.

23 artikla

Tulliviranomaiset eivät saa, muutoin kuin erityistapauksissa:

- vaatia maantiekulkuneuvojen, ajoneuvoyhdistelmien tai konttien saattamista oman maansa alueella rahdinkuljettajien kustannuksella,
- vaatia maantiekulkuneuvojen, ajoneuvoyhdistelmien tai konttien sekä niiden lastien tarkastamista matkan aikana.

24 artikla

Mikäli tulliviranomaiset tarkastavat maantiekulkuneuvon, ajoneuvoyhdistelmän tai kontin lastin välitullitoimipaikassa taikka matkan aikana, niiden on merkittävä omassa maassaan käytettäviin TIR-carnet'n lehtiin, niiden kantaosiin ja TIR-carnet'n jäljelle jääviin lehtiin tiedot kiinnitetyistä uusista sineteistä sekä tehdyistä tarkastuksista.

25 artikla

Mikäli tullisinetit ovat murtuneet matkan aikana muulla tavoin kuin 24 ja 35 artiklassa tarkoitetuissa olosuhteissa, tai mikäli tavaroita on tuhoutunut tai vahingoittunut sinettien murtumatta, tämän yleissopimuksen liitteessä I mainittua TIR-carnet'n käyttöä koskevaa menettelyä on noudatettava, rajoittamatta kansallisen lainsäädännön mahdollista soveltamista, sekä täytettävä TIR-carnet'ssa oleva vahvistettu raportti.

26 artikla

1. Kun osa TIR-carnet'illa tapahtuvasta kuljetuksesta tapahtuu sellaisen valtion alueella, joka ei ole tämän yleissopimuksen osapuoli, TIR-kuljetus on keskeytettävä matkan tältä osalta. Tällöin sen sopimuspuolen tulliviranomaisten, jonka alueelta kuljetus jatkuu, on hyväksyttävä TIR-carnet TIR-kuljetuksen jatkamiseksi edellyttäen, että sinetit ja/tai tunnistemerkit ovat pysyneet koskemattomina. Mikäli tullisinetit eivät ole pysyneet koskemattomina, tulliviranomaiset voivat 25 artiklan määräysten mukaisesti hyväksyä TIR-carnet'n TIR-kuljetuksen jatkamiseksi.

▼ B

2. Samaa käytäntöä noudatetaan, jos jollakin matkan osalla TIR-carnet'n haltija ei käytä carnet'ta jonkin sopimuspuolen alueella sen vuoksi, että on olemassa yksinkertaisempia tullipassitusmenettelyjä tai että tullipassitusmenettely ei ole välttämätön.

3. Edellä mainituissa tapauksissa tullitoimipaikat, joissa TIR-kuljetus keskeytetään tai aloitetaan uudestaan, on katsottava välitullitoimipaikoiksi.

27 artikla

Jollei tämän yleissopimuksen ja erityisesti sen 18 artiklan määräyksistä muuta johdu, alkuperäisen määrätullitoimipaikan sijaan voidaan määrätä uusi määrätullitoimipaikka.

28 artikla

1. Tulliviranomaiset varmentavat TIR-toimenpiteen päätökseen saattamisen viipymättä. TIR-toimenpiteen päätökseen saattaminen voidaan varmentaa varauksin tai varauksitta. Jos päätökseen saattaminen varmennetaan varauksin, sen on perustuttava TIR-toimenpiteeseen liittyviin tosiseikkoihin. Nämä tosiseikat on mainittava selkeästi TIR-carnet'ssa.

2. Mikäli tavara asetetaan muuhun tullimenettelyyn tai muuhun tullivalvontajärjestelmään, mahdollisten kyseisen muun tullimenettelyn tai tullivalvontajärjestelmän yhteydessä tapahtuneiden sääntöjenvastaisuuksien ei katsota sellaisenaan johtuvan TIR-carnet'n haltijasta tai tämän puolesta toimivasta henkilöstä.

c) Raskaiden tai tilaa vievien tavaroiden kuljetusta koskevat määräykset*29 artikla*

1. Tämän jakson määräykset koskevat yksinomaan tämän yleissopimuksen 1 artiklan p alakohdassa määriteltyjen raskaiden tai tilaa vievien tavaroiden kuljetusta.

2. Tämän jakson määräyksiä sovellettaessa raskaiden tai tilaa vievien tavaroiden kuljetus voi tapahtua sinetöimättömissä kulkuneuvoissa tai konteissa, mikäli lähtötullitoimipaikan viranomaiset niin päättävät.

3. Tämän jakson määräyksiä sovelletaan vain silloin, kun lähtötullitoimipaikan viranomaiset katsovat, että raskaat ja tilaa vievät tavarat sekä niihin kuuluvat tarvikkeet ovat helposti tunnistettavissa niistä annetun kuvauksen perusteella tai että ne voidaan varustaa tullisinetein ja/tai tunnistemerkein, jotta voidaan estää kyseisten tavaroiden korvaaminen tai siirtäminen.

30 artikla

Tämän yleissopimuksen kaikkia määräyksiä, paitsi niitä, joiden osalta tässä jaksossa määrätään poikkeuksia, sovelletaan TIR-carnet'lla tapahtuvaan raskaiden ja tilaa vievien tavaroiden kuljetukseen.

31 artikla

Takaajajyhdistyksen vastuu ei koske yksinomaan TIR-carnet'ssa lueteltuja tavaroita, vaan myös kuormauslavalla olevia tai TIR-carnet'ssa lueteltujen tavaroiden joukkoon pantuja tavaroita, vaikka niitä ei ole lueteltu TIR-carnet'ssa.

▼ B*32 artikla*

TIR-carnet'n kannessa ja kaikissa lehdissä on oltava selvästi näkyvä englannin- tai ranskankielinen merkintä ”raskaita tai tilaa vieviä tavaroita” (”heavy or bulky goods” tai ”marchandises pondéreuses ou volumineuses”).

33 artikla

Lähtötullitoimipaikan viranomaiset voivat vaatia, että TIR-carnet'seen liitetään kuljetettavien tavaroiden tunnistamiseksi välttämättömät päällysluettelot, valokuvat, piirustukset jne. Tällöin niiden on vahvistettava kyseiset asiakirjat, joista yksi kappale on liitettävä TIR-carnet'n kannen sisäpuolelle. TIR-carnet'n kaikissa tavaraluetteloissa on oltava viittaus tällaisiin asiakirjoihin.

34 artikla

Jokaisen sopimuspuolen välitullitoimipaikkojen viranomaisten on hyväksyttävä muiden sopimuspuolten toimivaltaisten viranomaisten kiinnittämät tullisetit ja/ tai tunnistemerkit. Ne voivat kuitenkin kiinnittää lisäsinettejä ja/ tai -tunnistemerkejä. Niiden on merkittävä omassa maassaan käytettäviin TIR-carnet'n lehtiin, niiden kantaosiin ja TIR-carnet'seen jäljelle jääviin lehtiin tiedot kiinnitetyistä uusista sineteistä ja/ tai tunnistemerkeistä.

35 artikla

Jos tulliviranomaisten välitullitoimipaikassa tai matkan aikana lastia tarkastaessaan on murrettava sinetit ja/ tai irrotettava tunnistemerkit, niiden on merkittävä omassa maassaan käytettäviin TIR-carnet'n lehtiin, niiden kantaosiin ja TIR-carnet'seen jäljelle jääviin lehtiin tiedot kiinnitetyistä uusista sineteistä ja/ tai tunnistemerkeistä.

IV LUKU

SÄÄNTÖJENVASTAISUUDET

36 artikla

Kaikista tämän yleissopimuksen määräysten rikkomisista voidaan syyllistä rangaista sen maan lakien nojalla, jossa rikkominen on tapahtunut.

37 artikla

Mikäli ei voida vahvistaa, millä alueella sääntöjenvastaisuus on tapahtunut, sen on katsottava tapahtuneen sen sopimuspuolen alueella, jossa se on tullut ilmi.

38 artikla

1. Jokaisella sopimuspuolella on oikeus kieltää määräajaksi taikka pysyvästi tämän yleissopimuksen mukainen toiminta henkilöltä, joka on syyllistynyt kansainvälisessä tavarankuljetuksessa sovellettavien tullilakien tai -määräysten vakavaan rikkomiseen.

2. Tämä kieltö ilmoitetaan yhden viikon kuluessa sen sopimuspuolen toimivaltaisille viranomaisille, jonka alueella asianomainen henkilö toimii tai asuu, ja sen maan tai tullialueen yhdistykselle tai yhdistyksille, jossa rikkominen on tapahtunut, sekä TIR:n toimeenpanevalle neuvostolle.



39 artikla

Kun TIR-kuljetusten katsotaan olevan muilta osin kunnossa:

1. sopimuspuolet eivät pidä merkityksellisinä vähäisiä poikkeamia sovittujen määräaikaisten tai reittien noudattamisesta;
2. vastaavasti TIR-carnet'n tavaraluettelon tietojen ja maantiekulkuneuvon, ajoneuvoyhdistelmän tai kontin todellisen sisällön välisiä eroja ei saa pitää tämän yleissopimuksen rikkomisina, joihin TIR-carnet'n haltija on syyllistynyt, kun toimivaltaisia viranomaisia tyydyttävällä tavalla esitetään todisteet siitä, että kyseiset poikkeamat eivät ole johtuneet tahallisista tai laiminlyönnistä johtuvista virheistä silloin, kun tavarat lastattiin tai lähetettiin tai silloin, kun tavaraluettelo laadittiin.

40 artikla

Tavaroiden lähtö- ja määrämäiden tullihallinnot eivät saa pitää TIR-carnet'n haltijaa vastuussa näissä maissa mahdollisesti havaittavista eroavuuksista, kun eroavuudet tosiasiaassa liittyvät sellaisiin joihinkin TIR-kuljetusta edeltäneisiin tai sen jälkeisiin tullimenettelyihin, joissa carnet'n haltija ei ole ollut osallisena.

41 artikla

Mikäli toimivaltaisia tulliviranomaisia tyydyttävällä tavalla osoitetaan, että TIR-carnet'n tavaraluettelossa mainitut tavarat ovat tuhoutuneet tai lopullisesti hävinneet onnettomuudessa tai ylivoimaisen esteen vuoksi taikka ovat ominaisuutensa vuoksi vähentyneet, normaalisti kannettavien tullien ja verojen suorittamisesta on myönnettävä vapautus.

42 artikla

Saadessaan sopimuspuolelta perustellun pyynnön on TIR-carnet'illa tapahtuneeseen tavarankuljetukseen osallisten sopimuspuolten toimivaltaisten viranomaisten toimitettava pyynnön esittäneelle sopimuspuolelle kaikki saatavilla olevat tiedot, joita 39, 40 ja 41 artiklan määräysten täytäntöönpano edellyttää.

42 a artikla

Toimivaltaiset viranomaiset toteuttavat kaikki tarvittavat toimenpiteet läheisessä yhteistyössä yhdistysten kanssa varmistaakseen TIR-carnet'idien asianmukaisen käytön. Tässä tarkoituksessa ne voivat toteuttaa asianmukaisia kansallisia ja kansainvälisiä valvontatoimenpiteitä. Kansalliset valvontatoimenpiteet, joita tässä yhteydessä on toteutettu, annetaan välittömästi tiedoksi TIR:n toimeenpanevalle neuvostolle, joka tarkastaa niiden yhdenmukaisuuden yleissopimuksen määräysten kanssa. Hallinnollinen komitea päättää kansainvälisistä valvontatoimenpiteistä.

42 b artikla

Sopimuspuolten toimivaltaiset viranomaiset antavat mahdollisuuksien mukaan hyväksytyille yhdistyksille tiedot, joita ne tarvitsevat liitteen 9 ensimmäisen osan 1 artiklan f alakohdan iii alakohdan mukaisesti antamansa sitoumuksen täyttämiseksi.

Liitteessä 10 luetellaan erityistapauksissa annettavat tiedot.

▼ B

V LUKU

SELITTÄVÄT HUOMAUTUKSET*43 artikla*

Liitteessä 6 ja liitteen 7 kolmannessa osassa olevissa selittävässä huomautuksissa on tämän yleissopimuksen ja sen liitteiden eräiden määräysten tulkintoja. Niissä selostetaan myös tiettyjä suositeltuja käytäntöjä.

VI LUKU

ERINÄISET MÄÄRÄYKSET*44 artikla*

Jokaisen sopimuspuolen on tarjottava asianomaisille takaajayhdistyksille mahdollisuudet:

- a) niiden valuuttamäärien siirtämiseen, jotka ovat välttämättömiä sopimuspuolten viranomaisten tämän yleissopimuksen 8 artiklan määräysten nojalla vaatimien määrien suorittamiseksi; ja
- b) niiden valuuttamäärien siirtämiseen, joilla maksetaan vastaavien ulkomaisten takaajayhdistysten tai kansainvälisten järjestöjen takaajayhdistyksille lähettämät TIR-carnet't.

45 artikla

Jokaisen sopimuspuolen on julkaistava luettelo TIR-toimenpiteiden toteuttamista varten hyväksymistään lähtö-, väli- ja määrätullitoimipaikoista. Sopimuspuolet, joiden alueet ovat vierekkäin, neuvottelevat keskenään sopiakseen vastaavista rajatoimipaikoista ja niiden aukioloajoista.

46 artikla

1. Tässä yleissopimuksessa mainittujen tullitoimintojen yhteydessä suoritettavien tullipalvelujen on oltava maksuttomia, jollei tällaisia palveluja suoriteta muina päivinä tai aikoina taikka muissa paikoissa kuin mitkä on määrätty tällaisia toimintoja varten.
2. Sopimuspuolten on mahdollisuuksien mukaan helpotettava tullitoimipaikoissa olevien helposti pilaantuvien tavaroiden tullitoimenpiteitä.

47 artikla

1. Tämän yleissopimuksen määräykset eivät estä sellaisten rajoitusten ja tarkastustoimenpiteiden soveltamista, jotka on määrätty kansallisten säädösten nojalla yleisen moraalien, yleisen turvallisuuden, hygienian tai kansanterveyden perusteella tai eläinlääketieteellisistä tai kasvitautiopillisista syistä, eivätkä myöskään tällaisten säädösten nojalla kannettavien maksujen perimistä.
2. Tämän yleissopimuksen määräykset eivät estä muiden kansallisten tai kansainvälisten kuljetusmääräysten soveltamista.

▼ B*48 artikla*

Tämän yleissopimuksen määräykset eivät estä tulli- tai talousliiton muodostaneita sopimuspuolia asettamasta erityismääräyksiä sellaisten kuljetustoimenpiteiden varalle, jotka alkavat tai päättyvät niiden tullialueilla tai kulkevat niiden kautta edellyttäen, että sellaiset määräykset eivät vähennä tässä yleissopimuksessa määrättyjen helpotusten merkitystä.

49 artikla

Tämä yleissopimus ei estä soveltamasta suurempia helpotuksia, joita sopimuspuolet myöntävät tai haluavat myöntää yksipuolisilla määräyksillä tai kahden- tai monenkeskisillä sopimuksilla edellyttäen, että tällaiset helpotukset eivät estä tämän yleissopimuksen määräysten soveltamista eivätkä varsinkaan TIR-toimenpiteitä.

50 artikla

Sopimuspuolten on pyynnöstä toimitettava toisilleen tämän yleissopimuksen määräysten täytäntöönpanon edellyttämät tiedot ja varsinkin maantiekulkuneuvojen tai konttien hyväksymistä sekä niiden rakenteen teknisiä ominaisuuksia koskevat tiedot.

51 artikla

Tämän yleissopimuksen liitteet ovat sen erottamaton osa.

VII LUKU

LOPPUMÄÄRÄYKSET*52 artikla***Allekirjoittaminen, ratifioiminen, hyväksyminen ja liittyminen**

1. Kaikki Yhdistyneiden Kansakuntien jäsenvaltiot, minkä tahansa sen erityisjärjestön tai Kansainvälisen atomienergiajärjestön jäsenet tai Kansainvälisen tuomioistuimen perussäännön osapuolet sekä jokainen muu Yhdistyneiden Kansakuntien yleiskokouksen kutsuma valtio voi tulla tämän yleissopimuksen sopimuspuoleksi:

- a) allekirjoittamalla sen ilman ratifiointi- tai hyväksymisvaraamaa;
- b) tallettamalla ratifioimis- tai hyväksymiskirjan allekirjoitettuaan sen ratifiointi- tai hyväksymisehdoilla; tai
- c) tallettamalla liittymiskirjan.

2. Tämä yleissopimus on avoinna tämän artiklan 1 kohdassa tarkoitetuille valtioille allekirjoittamista varten Yhdistyneiden Kansakuntien Geneven-toimistossa tammikuun 1 päivästä 1976 joulukuun 1 päivään 1976 saakka, mainittu päivä mukaan luettuna. Sen jälkeen se on avoinna niiden liittymistä varten.

3. Tulli- tai talousliitot voivat myös tulla tämän yleissopimuksen osapuoliksi tämän artiklan 1 ja 2 kohdan määräysten mukaisesti yhdessä kaikkien jäsenvaltioidensa kanssa tai milloin tahansa sen jälkeen, kun niiden kaikki jäsenvaltiot ovat tulleet tämän yleissopimuksen osapuoliksi. Näillä liitoilla ei ole kuitenkaan äänestysvoimaa.

▼B

4. Ratifioimis-, hyväksymis- tai liittymiskirjat on talletettava Yhdistyneiden Kansakuntien pääsihteerin huostaan.

*53 artikla***Voimaantulo**

1. Tämä yleissopimus tulee voimaan kuuden kuukauden kuluttua päivästä, jona viisi 52 artiklan 1 kohdassa tarkoitettua valtiota on allekirjoittanut sen ilman ratifiointi- tai hyväksymisvaraamaa tai tallettanut ratifioimis-, hyväksymis- tai liittymiskirjansa.

2. Sen jälkeen, kun viisi 52 artiklan 1 kohdassa tarkoitettua valtiota on allekirjoittanut yleissopimuksen ilman ratifiointi- tai hyväksymisvaraamaa tai tallettanut ratifioimis-, hyväksymis- tai liittymiskirjansa, se tulee voimaan muiden sopimuspuolten osalta kuuden kuukauden kuluttua siitä päivästä, jona niiden ratifioimis-, hyväksymis- tai liittymiskirjat talletettiin.

3. Jokaisen ratifioimis-, hyväksymis- tai liittymiskirjan, joka on talletettu tähän yleissopimukseen tehdyn muutoksen voimaantulon jälkeen, katsotaan koskevan tätä yleissopimusta muutetussa muodossaan.

4. Jokaisen tällaisen asiakirjan, joka on talletettu muutoksen hyväksymisen jälkeen mutta ennen sen voimaantuloa, katsotaan koskevan tätä yleissopimusta siinä muodossa, jossa se on muutoksen voimaantulopäivänä.

*54 artikla***Irtisanominen**

1. Jokainen sopimuspuoli voi irtisanoa tämän yleissopimuksen ilmoittamalla siitä Yhdistyneiden Kansakuntien pääsihteerille.

2. Irtisanominen tulee voimaan 15 kuukauden kuluttua siitä päivästä, jona pääsihteeri saa irtisanomisilmoituksen.

3. Lähtötullitoimipaikan hyväksymien TIR-carnet'iden voimassaoloon ei vaikuta se, että ne on otettu tullivalvontaan ennen irtisanomisen voimaantuloa, ja takaajayhdistyksen vakuus on näin ollen voimassa tämän yleissopimuksen määräysten mukaisesti.

*55 artikla***Päätyminen**

Mikäli sopimuspuolten lukumäärä on tämän yleissopimuksen voimaantulon jälkeisen minkä tahansa 12 peräkkäisen kuukauden aikana alle viisi, yleissopimus lakkaa olemasta voimassa mainitun 12 kuukauden ajanjakson päättyessä.

*56 artikla***Vuoden 1959 TIR-yleissopimuksen voimassaolon päätyminen**

1. Voimaan tullessaan tämä yleissopimus kumoaa ja korvaa vuoden 1959 TIR-yleissopimuksen tämän yleissopimuksen osapuolten välisten suhteiden osalta.

2. Tämän yleissopimuksen osapuolten on hyväksyttävä vuoden 1959 TIR-yleissopimuksen ehtojen mukaisesti maantiekulkuneuvoille ja konteille annetut hyväksymistodistukset tullisinetöitynä tapahtuvaan tavarankuljetukseen niin kauan, kuin niiden voimassaoloaika tai sen pidennys kestää edellyttäen, että tällaiset kulkuneuvot ja kontit täyttävät edelleen ne ehdot, joiden perusteella ne alunperin hyväksyttiin.

▼ B*57 artikla***Erimielisyyksien ratkaiseminen**

1. Jokainen kahden tai useamman sopimuspuolen välinen erimielisyys, joka koskee tämän yleissopimuksen soveltamista tai tulkintaa, on mahdollisuuksien mukaan ratkaistava osapuolten välisin neuvotteluin tai muulla tavalla sopimalla.
2. Jokainen kahden tai useamman sopimuspuolen välinen erimielisyys, joka koskee tämän yleissopimuksen soveltamista tai tulkintaa ja jota ei voida ratkaista tämän artiklan 1 kohdassa tarkoitetulla tavalla, on riitapuolen pyynnöstä jätettävä seuraavanlaisen välitystuomioistuimen ratkaistavaksi: jokainen riitapuoli nimeää välimiehen ja nämä välimiehet nimeävät lisäksi välimiehen, joka toimii puheenjohtajana. Jos riitapuoli ei ole nimennyt välimiestä tai jos välimiehet eivät ole valinneet puheenjohtajaa kolmen kuukauden kuluessa pyynnön esittämisestä, jokainen riitapuoli voi pyytää Yhdistyneiden Kansakuntien pääsihteeriä nimeämään välimiehen tai välitystuomioistuimen puheenjohtajan.
3. Edellä olevan 2 kohdan määräysten mukaisesti asetetun välitystuomioistuimen päätös on riitapuolia sitova.
4. Välitystuomioistuin määrää itse oman työjärjestyksensä.
5. Välitystuomioistuimen päätökset on tehtävä ääntenemmistöllä.
6. Jokainen riitapuolista voi jättää välitystuomioistuimen päätöksen tulkinnasta ja täytäntöönpanosta riitapuolten välille mahdollisesti syntyvän erimielisyyden kyseisen päätöksen tehneen välitystuomioistuimen ratkaistavaksi.

*58 artikla***Varaumat**

1. Jokainen valtio voi ilmoittaa tätä yleissopimusta allekirjoittaessaan, ratifioi-
dessaan tai siihen liittyessään, että se ei katso tämän yleissopimuksen 57 artiklan 2–6 kohdan sitovan sitä. Nämä kohdat eivät sido muita sopimuspuolia mihinkään sellaiseen sopimuspuoleen nähden, joka on esittänyt tällaisen varauman.
2. Tämän artiklan 1 kohdan mukaisen varauman tehnyt sopimuspuoli voi milloin tahansa peruuttaa varaumansa ilmoittamalla siitä Yhdistyneiden Kansakuntien pääsihteerille.
3. Lukuun ottamatta tämän artiklan 1 kohdan mukaisia varaumia, tähän yleissopimukseen ei voi tehdä varaumia.

*58 a artikla***Hallinnollinen komitea**

Perustetaan hallinnollinen komitea, johon kuuluvat kaikki sopimuspuolet. Sen kokoonpanosta, tehtävistä ja työjärjestyksestä määrätään liitteessä 8.

*58 b artikla***TIR:n toimeenpaneva neuvosto**

Hallinnollinen komitea perustaa TIR:n toimeenpanevan neuvoston apuelimeksi, joka suorittaa yleissopimuksen ja hallinnollisen komitean sille osoittamia tehtäviä komitean puolesta. Sen kokoonpanosta, tehtävistä ja työjärjestyksestä määrätään liitteessä 8.



59 artikla

Tämän yleissopimuksen muuttamista koskeva menettely

1. Tätä yleissopimusta ja sen liitteitä voidaan muuttaa jonkin sopimuspuolen ehdotuksesta tässä artiklassa määrättyä menettelyä noudattaen.
2. Hallinnollinen komitea, joka koostuu kaikista sopimuspuolista, tarkastelee jokaista tähän yleissopimukseen ehdotettua muutosta liitteessä 8 olevan työjärjestyksen mukaisesti. Yhdistyneiden Kansakuntien pääsihteerin on ilmoitettava sopimuspuolille hyväksyntää varten kaikista muutoksista, joita hallinnollinen komitea on kokouksessaan tutkinut tai valmistellut ja jotka hallinnollinen komitea on hyväksynyt läsnä olleiden ja äänestykseen osallistuneiden jäsenten kahden kolmasosan ääntenemmistöllä.
3. Jollei 60 artiklan määräyksistä muuta johdu, jokainen ehdotettu muutos, josta on ilmoitettu edellä olevan kohdan mukaisesti, tulee voimaan kaikkia sopimuspuolia sitovana kolmen kuukauden kuluttua ehdotetun muutoksen ilmoittamispäivää seuraavan 12 kuukauden ajanjakson päättymisestä edellyttäen, ettei sanotun ajanjakson aikana mikään sopimusvaltioista ole esittänyt ehdotettua muutosta koskevaa vastalauseita Yhdistyneiden Kansakuntien pääsihteerille.
4. Mikäli ehdotettua muutosta koskeva vastalause on esitetty tämän artiklan 3 kohdan mukaisesti, muutoksen ei katsota tulleen hyväksytyksi eikä sillä ole mitään vaikutusta.

60 artikla

Liitteiden 1, 2, 3, 4, 5, 6, 7, 8, 9 ja 10 muuttamista koskeva erityismenettely

1. Jokainen 59 artiklan 1 ja 2 kohdan mukaisesti käsitelty muutosehdotus liitteisiin 1, 2, 3, 4, 5, 6, 7, 8, 9 ja 10 tulee voimaan päivänä, jonka hallinnollinen komitea määrää muutoksen hyväksymispäivänä, jollei kyseisen komitean samaan aikaan asettamaan edellistä aikaisempaan määräpäivään mennessä viisi sopimusvaltiota tai yksi viidesosa sopimusvaltioista, riippuen siitä, kumpi lukumäärä on pienempi, esitä Yhdistyneiden Kansakuntien pääsihteerille muutosta koskevaa vastalauseitaan. Hallinnollinen komitea päättää tässä kohdassa tarkoitetuista määräpäivistä läsnäolevien ja äänestykseen osallistuneiden jäsenten kahden kolmasosan ääntenemmistöllä.
2. Jokainen 1 kohdassa säädettyä menettelyä noudattaen hyväksytty muutos korvaa ja kumoaa voimaan tullessaan kaikkia sopimuspuolia sitovana kaikki aikaisemmat määräykset, joita muutos koskee.

61 artikla

Pyynnöt, tiedonannot ja vastalauseet

Yhdistyneiden Kansakuntien pääsihteerin on ilmoitettava kaikille sopimuspuolille ja tämän yleissopimuksen 52 artiklan 1 kohdassa tarkoitetuille valtioille jokaisesta 59 ja 60 artiklan mukaisesta pyynnöstä, tiedonannosta tai vastalauseesta sekä jokaisen muutoksen voimaantulopäivästä.

62 artikla

Tarkistuskonferenssi

1. Jokainen sopimusvaltio voi pyytää tämän yleissopimuksen tarkistamiseksi konferenssin koollekutsumista ilmoittamalla siitä Yhdistyneiden Kansakuntien pääsihteerille.

▼B

2. Yhdistyneiden Kansakuntien pääsihteeri kutsuu koolle tarkistuskonferenssin, johon kutsutaan kaikki sopimuspuolet ja 52 artiklan 1 kohdassa tarkoitetut valtiot, mikäli pääsihteerin antamaa ilmoitusta seuraavien kuuden kuukauden aikana vähintään yksi neljäsosa sopimusvaltioista ilmoittaa hänelle pyyntöön suostumisestaan.

3. Yhdistyneiden Kansakuntien pääsihteeri kutsuu koolle tarkistuskonferenssin, johon kutsutaan kaikki sopimuspuolet ja 52 artiklan 1 kohdassa tarkoitetut valtiot, sen jälkeen, kun hän on saanut hallinnolliselta komitealta sitä koskevan pyynnön. Hallinnollisen komitean on esitettävä pyyntö, mikäli enemmistö läsnäolevista ja äänestykseen osallistuneista komitean jäsenistä siihen suostuu.

4. Mikäli konferenssi kutsutaan koolle tämän artiklan 1 tai 3 kohdan mukaisesti, Yhdistyneiden Kansakuntien pääsihteerin on ilmoitettava siitä kaikille sopimuspuolille ja pyydettyä niitä esittämään kolmen kuukauden kuluessa ehdotukset, joita ne haluavat konferenssissa käsiteltävän. Yhdistyneiden Kansakuntien pääsihteerin on toimitettava kaikille sopimuspuolille konferenssin väliaikainen esityslista samoin kuin tällaisten ehdotusten tekstit vähintään kolme kuukautta ennen konferenssin kokoontumispäivää.

*63 artikla***Ilmoitukset**

Edellä 61 ja 62 artiklassa määrättyjen ilmoitusten ja tiedonantojen lisäksi Yhdistyneiden Kansakuntien pääsihteerin on ilmoitettava seuraavat tiedot kaikille 52 artiklassa tarkoitetuille valtioille:

- a) 52 artiklan mukaiset allekirjoitukset, ratifioinnit, hyväksymiset ja liittymiset;
- b) 53 artiklan mukaiset tämän yleissopimuksen voimaantulopäivät;
- c) 54 artiklan mukaiset irtisanomiset;
- d) 55 artiklan mukainen tämän yleissopimuksen päättyminen;
- e) 58 artiklan mukaiset varaumat.

*64 artikla***Todistusvoimainen teksti**

Joulukuun 31 päivän 1976 jälkeen tämän yleissopimuksen alkuperäiskappale on talletettava Yhdistyneiden Kansakuntien pääsihteerin huostaan, joka toimittaa oikeaksi todistetut kappaleet jokaiselle sopimuspuolelle sekä niille 52 artiklan 1 kohdassa tarkoitetuille valtioille, jotka eivät ole sopimuspuolia.

▼ B*LIITE 1***TIR-CARNET'N MALLI***Malli 1*

1. TIR-carnet on painettu ranskan kielellä lukuun ottamatta kannen sivua 1, jonka kohdat on painettu myös englannin kielellä. ”TIR-carnet'n käyttöä koskevat säännöt”, jotka on painettu ranskan kielellä kannen sivulle 2, on myös painettu englannin kielellä kannen sivulle 3. ”Vahvistettu raportti” voi myös olla kääntöpuolellaan muulla asiaankuuluvalla kielellä kuin ranskan kielellä.
2. TIR-toimenpiteisiin alueellisen takausketjun sisällä käytetyt carnet't voivat olla painetut millä tahansa Yhdistyneiden Kansakuntien virallisella kielellä paitsi kannen sivu 1, jonka kohdat on painettu myös englannin tai ranskan kielellä. ”TIR-carnet'n käyttöä koskevat säännöt” on painettu kannen sivulle 2 käytettävällä YK:n virallisella kielellä ja myös englannin ja ranskan kielillä kannen sivulle 3.

Malli 2

3. Sellaisen tupakan ja alkoholin kuljetuksilta, josta takaajayhdistykseltä voidaan vaatia lisävakuutta liitteen 6 selittävän huomautuksen 0.8.3 mukaisesti, tulliviranomaisten on vaadittava TIR-carnet'ita, joissa on selvät merkinnät ”TO-BACCO/ALCOHOL” ja ”TABAC/ALCOOL” kannessa ja kaikissa lehdissä. Lisäksi näissä carnet'issa on ilmoitettava yksityiskohtaisia tietoja ainakin englannin ja ranskan kielillä vakuuden piiriin kuuluvista tupakka- ja alkoholituoteryhmistä erityisellä lehdellä, joka sijoitetaan carnet'n kannen sivun 2 jälkeen.

▼ B

TIR-carnet:

MALLI 1

Page 1 of cover

[Annex 1
page 3]

(Name of International Organization)

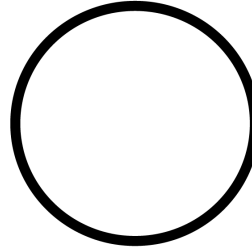
CARNET TIR***.....vouchers**

No

1. Valable pour prise en charge par le bureau de douane de départ jusqu'au _____ inclus <i>Valid for the acceptance of goods by the Customs office of departure up to and including</i>	
2. Délivré par _____ <i>Issued by</i> _____ <i>(nom de l'association émettrice / name of issuing association)</i>	
3. Titulaire _____ <i>Holder</i> _____ <i>(numéro d'identification, nom, adresse, pays / identification number, name, address, country)</i>	
4. Signature du délégué de l'association émettrice et cachet de cette association: <i>Signature of authorized official of the issuing association and stamp of that association:</i>	5. Signature du secrétaire de l'organisation internationale: <i>Signature of the secretary of the international organization:</i>
	

(A remplir avant l'utilisation par le titulaire du carnet / To be completed before use by the holder of the carnet)

6. Pays de départ _____ <i>Country/Countries of departure (*)</i>
7. Pays de destination _____ <i>Country/Countries of destination (*)</i>
8. No(s) d'immatriculation du (des) véhicule(s) routier(s) (*) <i>Registration No(s). of road vehicle(s) (*)</i>
9. Certificat(s) d'agrément du (des) véhicule(s) routier(s) (No et date) (*) <i>Certificate(s) of approval of road vehicle(s) (No. and date) (*)</i>
10. No(s) d'identification du (des) conteneur(s) (*) <i>Identification No(s). of container(s) (*)</i>
11. Observations diverses _____ <i>Remarks</i>
12. Signature du titulaire du carnet: <i>Signature of the carnet holder:</i>

(*) Biffer la mention inutile
Strike out whichever does not apply

* Voir annexe 1 de la Convention TIR, 1975, élaborée sous les auspices de la Commission économique des Nations Unies pour l'Europe.
* See annex 1 of the TIR Convention, 1975, prepared under the auspices of the United Nations Economic Commission for Europe.



TIR-carnet:

MALLI 1

Page 2 of cover

[Annex 1
page 4]

RÈGLES RELATIVES A L'UTILISATION DU CARNET TIR

A. Généralités

1. **Emission:** Le carnet TIR sera émis dans le pays de départ ou dans le pays où le titulaire est établi ou domicilié.
2. **Langue:** Le carnet TIR est imprimé en français, à l'exception de la page 1 de la couverture dont les rubriques sont imprimées également en anglais; les «Règles relatives à l'utilisation du carnet TIR» sont reproduites en version anglaise à la page 3 de ladite couverture. Par ailleurs, des feuillets supplémentaires donnant une traduction en d'autres langues du texte imprimé peuvent être ajoutés.
Les carnets utilisés pour les transports TIR dans le cadre d'une chaîne de garantie régionale peuvent être imprimés dans l'une des langues officielles de l'Organisation des Nations Unies, à l'exception de la page 1 de la couverture, dont les rubriques sont également imprimées en anglais ou en français. Les «règles relatives à l'utilisation du carnet TIR» sont reproduites à la page 2 de la couverture dans la langue officielle de l'Organisation des Nations Unies utilisée, ainsi qu'en anglais ou en français à la page placée après le procès-verbal de constat.
3. **Validité:** Le carnet TIR demeure valable jusqu'à l'achèvement du transport TIR au bureau de douane de destination, pour autant qu'il ait été pris en charge au bureau de douane de départ dans le délai fixé par l'association émettrice (rubrique 1 de la page 1 de la couverture).
4. **Nombre de carnets:** Il pourra être établi un seul carnet TIR pour un ensemble de véhicules (véhicules couplés) ou pour plusieurs conteneurs chargés soit sur un seul véhicule soit sur un ensemble de véhicules (voir également la règle 10d) ci-dessous).
5. **Nombre de bureaux de douane de départ et de destination:** Les transports effectués sous le couvert d'un carnet TIR peuvent comporter plusieurs bureaux de douane de départ et de destination, mais le nombre total des bureaux de douane de départ et de destination ne pourra dépasser quatre. Le carnet TIR ne peut être présenté aux bureaux de douane de destination que si tous les bureaux de douane de départ l'ont pris en charge. (Voir également la règle 10 e) ci-dessous).
6. **Nombre de feuillets:** Si le transport comporte un seul bureau de douane de départ et un seul bureau de douane de destination, le carnet TIR devra comporter au moins 2 feuillets pour le pays de départ, 2 feuillets pour le pays de destination, puis 2 feuillets pour chaque autre pays dont le territoire est emprunté. Pour chaque bureau de douane de départ (ou de destination) supplémentaire, 2 autres feuillets seront nécessaires.
7. **Présentation aux bureaux de douane:** Le carnet TIR sera présenté avec le véhicule routier, l'ensemble de véhicules, le ou les conteneurs à chacun des bureaux de douane de départ, de passage et de destination. Au dernier bureau de douane de départ, la signature de l'agent et le timbre à date du bureau de douane doivent être apposés au bas du manifeste de tous les volets à utiliser pour la suite du transport (rubrique 17).

B. Manière de remplir le carnet TIR

8. **Grattage, surcharge:** Le carnet TIR ne comportera ni grattage, ni surcharge. Toute rectification devra être effectuée en biffant les indications erronées et en ajoutant, le cas échéant, les indications voulues. Toute modification devra être approuvée par son auteur et visée par les autorités douanières.
9. **Indication relative à l'immatriculation:** Lorsque les dispositions nationales ne prévoient pas l'immatriculation des remorques et semi-remorques, on indiquera, en lieu et place du No d'immatriculation, le No d'identification ou de fabrication.
10. **Manifeste:**
 - a) Le manifeste sera rempli dans la langue du pays de départ, à moins que les autorités douanières n'autorisent l'usage d'une autre langue. Les autorités douanières des autres pays empruntés se réservent le droit d'en exiger une traduction dans leur langue. En vue d'éviter des retards qui pourraient résulter de cette exigence, il est conseillé au transporteur de se munir des traductions nécessaires.
 - b) **Les indications portées sur le manifeste devraient être dactylographiées ou polycopiées de manière qu'elles soient nettement lisibles sur tous les feuillets. Les feuillets illisibles seront refusés par les autorités douanières.**
 - c) Des feuilles annexes du même modèle que le manifeste ou des documents commerciaux comportant toutes les indications du manifeste peuvent être attachés aux volets. Dans ce cas, tous les volets devront porter les indications suivantes:
 - i) nombre de feuilles annexes (case 8);
 - ii) nombre et nature des colis ou des objets ainsi que le poids brut total des marchandises énumérées sur ces feuilles annexes (cases 9 à 11).
 - d) Lorsque le carnet TIR couvre un ensemble de véhicules ou plusieurs conteneurs, le contenu de chaque véhicule ou de chaque conteneur sera indiqué séparément sur le manifeste. Cette indication devra être précédée du No d'immatriculation du véhicule ou du No d'identification du conteneur (rubrique 9 du manifeste).
 - e) De même, s'il y a plusieurs bureaux de douane de départ ou de destination, les inscriptions relatives aux marchandises prises en charge ou destinées à chaque bureau de douane seront nettement séparées les unes des autres sur le manifeste.
11. **Listes de colissage, photos, plans, etc:** Lorsque, pour l'identification des marchandises pondéreuses ou volumineuses, les autorités douanières exigeront que de tels documents soient annexés au carnet TIR, ces derniers seront visés par les autorités douanières et attachés à la page 2 de la couverture. Au surplus, une mention de ces documents sera faite dans la case 8 de tous les volets.
12. **Signature:** Tous les volets (rubriques 14 et 15) seront datés et signés par le titulaire du carnet TIR ou par son représentant.

C. Incidents ou accidents

13. S'il arrive en cours de route, pour une cause fortuite, qu'un scellement douanier soit rompu ou que des marchandises périssent ou soient endommagées, le transporteur s'adressera immédiatement aux autorités douanières s'il s'en trouve à proximité ou, à défaut, à d'autres autorités compétentes du pays où il se trouve. Ces dernières établiront dans le plus bref délai le procès-verbal de constat figurant dans le carnet TIR.
14. En cas d'accident nécessitant le transbordement sur un autre véhicule ou dans un autre conteneur, ce transbordement ne peut s'effectuer qu'en présence de l'une des autorités désignées à la règle 13 ci-dessus. Ladite autorité établira le procès-verbal de constat. A moins que le carnet ne porte la mention «marchandises pondéreuses ou volumineuses», le véhicule ou conteneur de substitution devra être agréé pour le transport de marchandises sous scellements douaniers. En plus, il sera scellé et le scellement apposé sera indiqué dans le procès-verbal de constat. Toutefois, si aucun véhicule ou conteneur agréé n'est disponible, le transbordement pourra être effectué sur un véhicule ou dans un conteneur non agréé, pour autant qu'il offre des garanties suffisantes. Dans ce dernier cas, les autorités douanières des pays suivants apprécieront si elles peuvent, elles aussi, laisser continuer dans ce véhicule ou conteneur le transport sous le couvert du carnet TIR.
15. En cas de péril imminent nécessitant le déchargement immédiat, partiel ou total, le transporteur peut prendre des mesures de son propre chef sans demander ou sans attendre l'intervention des autorités visées à la règle 13 ci-dessus. Il aura alors à prouver qu'il a dû agir ainsi dans l'intérêt du véhicule ou conteneur ou de son chargement et, aussitôt après avoir pris les mesures préventives de première urgence, avertira une des autorités visées à la règle 13 ci-dessus pour faire constater les faits, vérifier le chargement, sceller le véhicule ou conteneur et établir le procès-verbal de constat.
16. Le procès-verbal de constat restera joint au carnet TIR jusqu'au bureau de douane de destination.
17. Il est recommandé aux associations de fournir aux transporteurs, outre au modèle inséré dans le carnet TIR lui-même, un certain nombre de formules de P.V. de constat rédigées dans la ou les langues des pays à traverser.

▼ **B**

TIR-carnet:

MALLI 1

[Annex 1
page 6
(green)]

VOUCHER N° 2 PAGE 2		1. TIR CARNET No	
2. Customs office(s) of departure 1. _____ 2. _____ 3. _____		3. Name of the international organization _____	
For official use		4. Holder of the carnet (identification number, name, address and country) _____	
		5. Country/Countries of departure _____	6. Country/Countries of destination _____
7. Registration No(s), of road vehicle(s) _____		8. Documents attached to the manifest _____	
GOODS MANIFEST			
9. (a) Load compartment(s) or container(s) (b) Marks and Nos. of packages or articles _____	10. Number and type of packages or articles; description of goods _____	11. Gross weight in kg _____	16. Seals or identification marks applied, (number, identification) _____
12. Total number of packages entered on the manifest Destination: 1. Customs office _____ 2. Customs office _____ 3. Customs office _____	Number _____	13. I declare the information in items 1-12 above to be correct and complete 14. Place and date 15. Signature of holder or agent _____	17. Customs office of departure. Customs officer's signature and Customs office date stamp <div style="border: 1px solid black; border-radius: 50%; width: 40px; height: 40px; margin: 0 auto;"></div>
18. Certificate for goods taken under control (Customs office of departure or of entry en route) <input type="checkbox"/> 19. Seals or identification marks found to be intact		20. Time-limit for transit _____	24. Certificate of termination of the TIR operation (Customs office of exit en route or of destination) <input type="checkbox"/> 25. Seals or identification marks found to be intact
21. Registered by the Customs office at _____ under No. _____		26. Number of packages for which the termination of the TIR operation is certified _____	
22. Miscellaneous (itinerary stipulated, Customs office at which the load must be produced, etc.) _____		27. Reservations _____	
23. Customs officer's signature and Customs office date stamp _____ <div style="border: 1px solid black; border-radius: 50%; width: 40px; height: 40px; margin: 0 auto;"></div>		28. Customs officer's signature and Customs office date stamp _____ <div style="border: 1px solid black; border-radius: 50%; width: 40px; height: 40px; margin: 0 auto;"></div>	

COUNTERFOIL N° 2 PAGE 2		of TIR CARNET No	
1. Arrival certified by the Customs office at _____		6. Customs officer's signature and Customs office date stamp <div style="border: 1px solid black; border-radius: 50%; width: 40px; height: 40px; margin: 0 auto;"></div>	
2. <input type="checkbox"/> Seals or Identification marks found to be intact			
3. Number of packages for which the termination of the TIR operation is certified (as specified in the manifest) _____			
4. New seals affixed _____			
5. Reservations _____			

TIR CARNET No PAGE 2



TIR-carnet:

MALLI 1

[Annex 1
page 7
(yellow)]

Certified report <small>Drawn up in accordance with article 25 of the TIR Convention (See also Rules 13 to 17 regarding the use of the TIR carnet)</small>																																									
1. Customs office(s) of departure		2. TIR CARNET No 3. Name of the international organization																																							
4. Registration No(s). of road vehicle(s) Identification No(s). of container(s)		5. Holder of the carnet (identification number, name, address and country)																																							
6. The Customs seal(s) is/are		intact <input type="checkbox"/>	not intact <input type="checkbox"/>	8. Remarks																																					
7. The load compartment(s) or container(s) is/are		intact <input type="checkbox"/>	not intact <input type="checkbox"/>																																						
9. <input type="checkbox"/> No goods appeared to be missing <input type="checkbox"/> The goods indicated in items 10 to 13 are missing (M) or have been destroyed (D) as indicated in column 12																																									
10. (a) Load compartment(s) or container(s) (b) Marks and Nos. of packages or articles	11. Number and type of packages or articles; description of goods	12. M or D	13. Remarks (give particulars of quantities missing or destroyed)																																						
14. Date, place and circumstances of the accident																																									
15. Measures taken to enable the TIR operation to continue <input type="checkbox"/> affixing of new seals: number _____ description _____ <input type="checkbox"/> transfer of load (see item 16 below) <input type="checkbox"/> other																																									
16. If the goods have been transferred: description of road vehicle(s)/container(s) substituted <table style="width: 100%; border-collapse: collapse;"> <thead> <tr> <th style="width: 30%;"></th> <th style="width: 10%;">Registration No.</th> <th colspan="2" style="width: 10%;">Approved</th> <th style="width: 10%;">No. of certificate of approval</th> <th style="width: 30%;">Number and particulars of seals affixed</th> </tr> <tr> <th></th> <th></th> <th style="text-align: center;">Yes</th> <th style="text-align: center;">No</th> <th></th> <th></th> </tr> </thead> <tbody> <tr> <td>(a) vehicle</td> <td>_____</td> <td style="text-align: center;"><input type="checkbox"/></td> <td style="text-align: center;"><input type="checkbox"/></td> <td>_____</td> <td>_____/_____ _____/_____</td> </tr> <tr> <td></td> <td>Identification No.</td> <td style="text-align: center;"><input type="checkbox"/></td> <td style="text-align: center;"><input type="checkbox"/></td> <td></td> <td></td> </tr> <tr> <td>(b) container</td> <td>_____</td> <td style="text-align: center;"><input type="checkbox"/></td> <td style="text-align: center;"><input type="checkbox"/></td> <td>_____</td> <td>_____/_____ _____/_____</td> </tr> <tr> <td></td> <td></td> <td style="text-align: center;"><input type="checkbox"/></td> <td style="text-align: center;"><input type="checkbox"/></td> <td></td> <td></td> </tr> </tbody> </table>							Registration No.	Approved		No. of certificate of approval	Number and particulars of seals affixed			Yes	No			(a) vehicle	_____	<input type="checkbox"/>	<input type="checkbox"/>	_____	_____/_____ _____/_____		Identification No.	<input type="checkbox"/>	<input type="checkbox"/>			(b) container	_____	<input type="checkbox"/>	<input type="checkbox"/>	_____	_____/_____ _____/_____			<input type="checkbox"/>	<input type="checkbox"/>		
	Registration No.	Approved		No. of certificate of approval	Number and particulars of seals affixed																																				
		Yes	No																																						
(a) vehicle	_____	<input type="checkbox"/>	<input type="checkbox"/>	_____	_____/_____ _____/_____																																				
	Identification No.	<input type="checkbox"/>	<input type="checkbox"/>																																						
(b) container	_____	<input type="checkbox"/>	<input type="checkbox"/>	_____	_____/_____ _____/_____																																				
		<input type="checkbox"/>	<input type="checkbox"/>																																						
17. Authority which drew up this certified report			18. Endorsement of next Customs office reached by the TIR transport																																						
_____ Place/Date/Stamp Signature			_____ Signature <div style="float: right; border: 1px solid black; border-radius: 50%; width: 40px; height: 40px; margin-left: 20px;"></div>																																						
<input type="checkbox"/> Mark the appropriate boxes with a cross																																									



TIR-carnet:

MALLI 1

Page 3 of cover

[Annex 1
page 8]

RULES REGARDING THE USE OF THE TIR CARNET

A. General

1. **Issue:** The TIR carnet may be issued either in the country of departure or in the country in which the holder is established or resident.
2. **Language:** The TIR carnet is printed in French, except for page 1 of the cover where the items are also printed in English; this page is a translation of the « Rules regarding the use of the TIR carnet » given in French on page 2 of the cover. Additional sheets giving a translation of the printed text may also be inserted.
Carnets used for TIR transports within a regional guarantee chain may be printed in any other official language of the United Nations except for page 1 of the cover where items are also printed in English or French. The "Rules regarding the use of the TIR Carnet" are printed on page 2 of the cover in the official language of the United Nations used and are also printed in English or French on page 3 of the cover.
3. **Validity:** The TIR carnet remains valid until the completion of the TIR transport at the Customs office of destination, provided that it has been taken under Customs control at the Customs office of departure within the time-limit set by the issuing association (item 1 of page 1 of the cover).
4. **Number of carnets:** Only one TIR carnet need be required for a combination of vehicles (coupled vehicles) or for several containers loaded either on a single vehicle or on a combination of vehicles (see also rule 10 d) below).
5. **Number of Customs offices of departure and Customs offices of destination:** Transport under cover of a TIR carnet may involve several Customs offices of departure and destination but the total number of Customs offices of departure and destination shall not exceed four. The TIR carnet may only be presented to Customs offices of destination if all Customs offices of departure have accepted the TIR carnet (see also rule 10 e) below).
6. **Number of forms:** Where there is only one Customs office of departure and one Customs office of destination, the TIR carnet must contain at least 2 sheets for the country of departure, 2 sheets for the country of destination and 2 sheets for each country traversed. For each additional Customs office of departure (or destination) 2 extra sheets shall be required.
7. **Presentation at Customs offices:** The TIR carnet shall be presented with the road vehicle, combination of vehicles, or container(s) at each Customs office of departure, Customs office *en route* and Customs office of destination. At the last Customs office of departure, the Customs Officer shall sign and date stamp item 17 below the manifest on all vouchers to be used on the remainder of the journey.

B. How to fill in the TIR carnet

8. **Erasures, over-writing:** No erasures or over-writing shall be made on the TIR carnet. Any correction shall be made by crossing out the incorrect particulars and adding, if necessary, the required particulars. Any change shall be initialled by the person making it and endorsed by the Customs authorities.
9. **Information concerning registration:** When national legislation does not provide for registration of trailers and semi-trailers, the identification or manufacturer's no. shall be shown instead of the registration no.
10. **The manifest:**
 - (a) The manifest shall be completed in the language of the country of departure, unless the Customs authorities allow another language to be used. The Customs authorities of the other countries traversed reserve the right to require its translation into their own language. In order to avoid delays which might ensue from this requirement, carriers are advised to supply the driver of the vehicle with the requisite translations.
 - (b) **The information on the manifest should be typed or multicopied in such a way as to be clearly legible on all sheets. Illegible sheets will not be accepted by the Customs authorities.**
 - (c) Separate sheets of the same model as the manifest or commercial documents providing all the information required by the manifest, may be attached to the vouchers. In such cases, all the vouchers must bear the following particulars:
 - (i) the number of sheets attached (box 8);
 - (ii) the number and type of the packages or articles and the total gross weight of the goods listed on the attached sheets (boxes 9 to 11).
 - (d) When the TIR carnet covers a combination of vehicles or several containers, the contents of each vehicle or each container shall be indicated separately on the manifest. This information shall be preceded by the registration no. of the vehicle or the identification no. of the container (item 9 of the manifest).
 - (e) Likewise, if there are several Customs offices of departure or of destination, the entries concerning the goods taken under Customs control at, or intended for, each Customs office shall be clearly separated from each other on the manifest.
11. **Packing lists, photographs, plans, etc.:** When such documents are required by the Customs authorities for the identification of heavy or bulky goods, they shall be endorsed by the Customs authorities and attached to page 2 of the cover of the carnet. In addition, a reference shall be made to these documents in box 8 of all vouchers.
12. **Signature:** All vouchers (items 14 and 15) must be dated and signed by the holder of the carnet or his agent.

C. Incidents or accidents

13. In the event of Customs seals being broken or goods being destroyed or damaged by accident *en route* the carrier shall immediately contact the Customs authorities, if there are any near at hand, or, if not, any other competent authorities of the country he is in. The authorities concerned shall draw up with the minimum delay the certified report which is contained in the TIR carnet.
14. In the event of an accident necessitating transfer of the load to another vehicle or another container, this transfer may be carried out only in the presence of one of the authorities mentioned in rule 13 above. The said authority shall draw up the certified report. Unless the carnet carries the words « Heavy or bulky goods », the vehicle or container substituted must be one approved for the transport of goods under Customs seals. Furthermore, it shall be sealed and details of the seal affixed shall be indicated in the certified report. However, if no approved vehicle or container is available, the goods may be transferred to an unapproved vehicle or container, provided it affords adequate safeguards. In the latter event, the Customs authorities of succeeding countries shall judge whether they, too, can allow the transport under cover of the TIR carnet to continue in that vehicle or container.
15. In the event of imminent danger necessitating immediate unloading of the whole or of part of the load, the carrier may take action on his own initiative, without requesting or waiting for action by the authorities mentioned in rule 13 above. It shall then be for him to furnish proof that he was compelled to take such action in the interests of the vehicle or container or of the load and, as soon as he has taken such preventive measures as the emergency may require, he shall notify one of the authorities mentioned in rule 13 above in order that the facts may be verified, the load checked, the vehicle or container sealed and the certified report drawn up.
16. The certified report shall remain attached to the TIR carnet until the Customs office of destination is reached.
17. In addition to the model form inserted in the TIR carnet itself, associations are recommended to furnish carriers with a supply of certified report forms in the language or languages of the countries of transit.

▼ B

TIR-carnet:

MALLI 2

Page 1 of cover

[Annex 1
page 9]

(Name of International Organization)

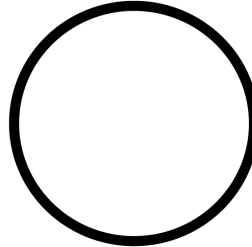
CARNET TIR***.....vouchers****No**

1. Valable pour prise en charge par le bureau de douane de départ jusqu'au _____ inclus
Valid for the acceptance of goods by the Customs office of departure up to and including
2. Délivré par _____
Issued by

(nom de l'association émettrice / name of issuing association)
3. Titulaire _____
Holder

(numéro d'identification, nom, adresse, pays / identification number, name, address, country)
4. Signature du délégué de l'association émettrice et cachet de cette association:
Signature of authorized official of the issuing association and stamp of that association:
5. Signature du secrétaire de l'organisation internationale:
Signature of the secretary of the international organization:



(A remplir avant l'utilisation par le titulaire du carnet / To be completed before use by the holder of the carnet)

6. Pays de départ _____
Country/Countries of departure ⁽¹⁾
7. Pays de destination _____
Country/Countries of destination ⁽¹⁾
8. No(s) d'immatriculation du (des) véhicule(s) routier(s) ⁽¹⁾
Registration No(s). of road vehicle(s) ⁽¹⁾
9. Certificat(s) d'agrément du (des) véhicule(s) routier(s) (No et date) ⁽¹⁾
Certificate(s) of approval of road vehicle(s) (No. and date) ⁽¹⁾
10. No(s) d'identification du (des) conteneur(s) ⁽¹⁾
Identification No(s). of container(s) ⁽¹⁾

11. Observations diverses _____
Remarks

12. Signature du titulaire du carnet:
Signature of the carnet holder:

⁽¹⁾ Biffer la mention inutile
Strike out whichever does not apply

* Voir annexe 1 de la Convention TIR, 1975, élaborée sous les auspices de la Commission économique des Nations Unies pour l'Europe.
* See annex 1 of the TIR Convention, 1975, prepared under the auspices of the United Nations Economic Commission for Europe.



TIR-carnet:

MALLI 2

Page 2 of cover

[Annex 1
page 10]

RÈGLES RELATIVES A L'UTILISATION DU CARNET TIR

A. Généralités

1. **Emission:** Le carnet TIR sera émis dans le pays de départ ou dans le pays où le titulaire est établi ou domicilié.
2. **Langue:** Le carnet TIR est imprimé en français, à l'exception de la page 1 de la couverture dont les rubriques sont imprimées également en anglais; les «Règles relatives à l'utilisation du carnet TIR» sont reproduites en version anglaise à la page 3 de ladite couverture. Par ailleurs, des feuillets supplémentaires donnant une traduction en d'autres langues du texte imprimé peuvent être ajoutés.
Les carnets utilisés pour les transports TIR dans le cadre d'une chaîne de garantie régionale peuvent être imprimés dans l'une des langues officielles de l'Organisation des Nations Unies, à l'exception de la page 1 de la couverture, dont les rubriques sont également imprimées en anglais ou en français. Les «règles relatives à l'utilisation du carnet TIR» sont reproduites à la page 2 de la couverture dans la langue officielle de l'Organisation des Nations Unies utilisée, ainsi qu'en anglais ou en français à la page placée après le procès-verbal de constat.
3. **Validité:** Le carnet TIR demeure valable jusqu'à l'achèvement du transport TIR au bureau de douane de destination, pour autant qu'il ait été pris en charge au bureau de douane de départ dans le délai fixé par l'association émettrice (rubrique 1 de la page 1 de la couverture).
4. **Nombre de carnets:** Il pourra être établi un seul carnet TIR pour un ensemble de véhicules (véhicules couplés) ou pour plusieurs conteneurs chargés soit sur un seul véhicule soit sur un ensemble de véhicules (voir également la règle 10d) ci-dessous).
5. **Nombre de bureaux de douane de départ et de destination:** Les transports effectués sous le couvert d'un carnet TIR peuvent comporter plusieurs bureaux de douane de départ et de destination, mais le nombre total des bureaux de douane de départ et de destination ne pourra dépasser quatre. Le carnet TIR ne peut être présenté aux bureaux de douane de destination que si tous les bureaux de douane de départ l'ont pris en charge. (Voir également la règle 10 e) ci-dessous).
6. **Nombre de feuillets:** Si le transport comporte un seul bureau de douane de départ et un seul bureau de douane de destination, le carnet TIR devra comporter au moins 2 feuillets pour le pays de départ, 2 feuillets pour le pays de destination, puis 2 feuillets pour chaque autre pays dont le territoire est emprunté. Pour chaque bureau de douane de départ (ou de destination) supplémentaire, 2 autres feuillets seront nécessaires.
7. **Présentation aux bureaux de douane:** Le carnet TIR sera présenté avec le véhicule routier, l'ensemble de véhicules, le ou les conteneurs à chacun des bureaux de douane de départ, de passage et de destination. Au dernier bureau de douane de départ, la signature de l'agent et le timbre à date du bureau de douane doivent être apposés au bas du manifeste de tous les volets à utiliser pour la suite du transport (rubrique 17).

B. Manière de remplir le carnet TIR

8. **Grattage, surcharge:** Le carnet TIR ne comportera ni grattage, ni surcharge. Toute rectification devra être effectuée en bifant les indications erronées et en ajoutant, le cas échéant, les indications voulues. Toute modification devra être approuvée par son auteur et visée par les autorités douanières.
9. **Indication relative à l'immatriculation:** Lorsque les dispositions nationales ne prévoient pas l'immatriculation des remorques et semi-remorques, on indiquera, en lieu et place du No d'immatriculation, le No d'identification ou de fabrication.
10. **Manifeste:**
 - a) Le manifeste sera rempli dans la langue du pays de départ, à moins que les autorités douanières n'autorisent l'usage d'une autre langue. Les autorités douanières des autres pays empruntés se réservent le droit d'en exiger une traduction dans leur langue. En vue d'éviter des retards qui pourraient résulter de cette exigence, il est conseillé au transporteur de se munir des traductions nécessaires.
 - b) **Les indications portées sur le manifeste devraient être dactylographiées ou photocopiées de manière qu'elles soient nettement lisibles sur tous les feuillets. Les feuillets illisibles seront refusés par les autorités douanières.**
 - c) Des feuilles annexes du même modèle que le manifeste ou des documents commerciaux comportant toutes les indications du manifeste peuvent être attachés aux volets. Dans ce cas, tous les volets devront porter les indications suivantes:
 - i) nombre de feuilles annexes (case 8);
 - ii) nombre et nature des colis ou des objets ainsi que le poids brut total des marchandises énumérées sur ces feuilles annexes (cases 9 à 11).
 - d) Lorsque le carnet TIR couvre un ensemble de véhicules ou plusieurs conteneurs, le contenu de chaque véhicule ou de chaque conteneur sera indiqué séparément sur le manifeste. Cette indication devra être précédée du No d'immatriculation du véhicule ou du No d'identification du conteneur (rubrique 9 du manifeste).
 - e) De même, s'il y a plusieurs bureaux de douane de départ ou de destination, les inscriptions relatives aux marchandises prises en charge ou destinées à chaque bureau de douane seront nettement séparées les unes des autres sur le manifeste.
11. **Listes de colissage, photos, plans, etc:** Lorsque, pour l'identification des marchandises pondéreuses ou volumineuses, les autorités douanières exigeront que de tels documents soient annexés au carnet TIR, ces derniers seront visés par les autorités douanières et attachés à la page 2 de la couverture. Au surplus, une mention de ces documents sera faite dans la case 8 de tous les volets.
12. **Signature:** Tous les volets (rubriques 14 et 15) seront datés et signés par le titulaire du carnet TIR ou par son représentant.

C. Incidents ou accidents

13. S'il arrive en cours de route, pour une cause fortuite, qu'un scellement douanier soit rompu ou que des marchandises périssent ou soient endommagées, le transporteur s'adressera immédiatement aux autorités douanières s'il s'en trouve à proximité ou, à défaut, à d'autres autorités compétentes du pays où il se trouve. Ces dernières établiront dans le plus bref délai le procès-verbal de constat figurant dans le carnet TIR.
14. En cas d'accident nécessitant le transbordement sur un autre véhicule ou dans un autre conteneur, ce transbordement ne peut s'effectuer qu'en présence de l'une des autorités désignées à la règle 13 ci-dessus. Ladite autorité établira le procès-verbal de constat. A moins que le carnet ne porte la mention «marchandises pondéreuses ou volumineuses», le véhicule ou conteneur de substitution devra être agréé pour le transport de marchandises sous scelléments douaniers. En plus, il sera scellé et le scellement apposé sera indiqué dans le procès-verbal de constat. Toutefois, si aucun véhicule ou conteneur agréé n'est disponible, le transbordement pourra être effectué sur un véhicule ou dans un conteneur non agréé, pour autant qu'il offre des garanties suffisantes. Dans ce dernier cas, les autorités douanières des pays suivants apprécieront si elles peuvent, elles aussi, laisser continuer dans ce véhicule ou conteneur le transport sous le couvert du carnet TIR.
15. En cas de péril imminent nécessitant le déchargement immédiat, partiel ou total, le transporteur peut prendre des mesures de son propre chef sans demander ou sans attendre l'intervention des autorités visées à la règle 13 ci-dessus. Il aura alors à prouver qu'il a dû agir ainsi dans l'intérêt du véhicule ou conteneur ou de son chargement et, aussitôt après avoir pris les mesures préventives de première urgence, avertira une des autorités visées à la règle 13 ci-dessus pour faire constater les faits, vérifier le chargement, sceller le véhicule ou conteneur et établir le procès-verbal de constat.
16. Le procès-verbal de constat restera joint au carnet TIR jusqu'au bureau de douane de destination.
17. Il est recommandé aux associations de fournir aux transporteurs, outre au modèle inséré dans le carnet TIR lui-même, un certain nombre de formules de P.V. de constat rédigées dans la ou les langues des pays à traverser.

▼ B

TIR-carnet:

MALLI 2

[Annex 1
page 11]

**Liste des marchandises devant être
impérativement transportées sous le couvert
de ce carnet TIR tabac/alcool**

- 1) Alcool éthylique non dénaturé d'un titre alcoométrique volumique de 80% vol ou plus (code SH: 22.07.10)
- 2) Alcool éthylique non dénaturé d'un titre alcoométrique volumique de moins de 80%; eaux-de-vie, liqueurs et autres boissons spiritueuses; préparations alcooliques composées des types utilisés pour la fabrication des boissons (code SH: 22.08)
- 3) Cigares (y compris ceux à bout coupé) et cigarillos, contenant du tabac (code SH: 24.02.10)
- 4) Cigarettes contenant du tabac (code SH: 24.02.20)
- 5) Tabac à fumer, même contenant des succédanés de tabac en toute proportion (►¹⁾ code SH: 24.03.11 et 24.03.19 (ECE/TRANS/WP.30/AC.2/113, par. 35) ◄)

**List of goods which must be transported
under cover of this
tobacco/alcohol TIR carnet**

- (1) Undenatured ethyl alcohol of an alcoholic strength by volume of 80% vol or higher (HS code: 22.07.10)
- (2) Undenatured ethyl alcohol of an alcoholic strength by volume of less than 80% vol; spirits, liqueurs and other spirituous beverages; compound alcoholic preparations of a kind used for the manufacture of beverages (HS code: 22.08)
- (3) Cigars, cheroots and cigarillos, containing tobacco (HS code: 24.02.10)
- (4) Cigarettes containing tobacco (HS code: 24.02.20)
- (5) Smoking tobacco, whether or not containing tobacco substitutes in any proportion (►¹⁾ HS code: 24.03.11 and 24.03.19 (ECE/TRANS/WP.30/AC.2/113, para. 35) ◄)

**Перечень грузов, которые должны
перевозиться с применением
настоящей книжки МДП
"Табачные изделия/Алкобольные напитки"**



- 1) Неденатурированный этиловый спирт, содержащий по объему не менее 80% чистого спирта (код СС: 22.07.10)
- 2) Неденатурированный этиловый спирт, содержащий по объему менее 80% чистого спирта; спирты, ликеры и другие спиртные напитки; соединения на спиртовой основе, используемые для изготовления напитков (код СС: 22.08)
- 3) Сигары, манильские сигары и сигары типа "сигарильо", содержащие табак (код СС: 24.02.10)
- 4) Сигареты, содержащие табак (код СС: 24.02.20)
- 5) Курительный табак, содержащий заменители табака в любой пропорции или не содержащий их (►¹⁾ код СС: 24.03.11 и 24.03.19 (ECE/TRANS/WP.30/AC.2/113, пар. 35) ◄)

► (1) (2) (3) M5

▼B

TIR-carnet:

MALLI 2







VOUCHER N° 1 PAGE 1		1. TIR CARNET No	
2. Customs office(s) of departure 1. _____ 2. _____ 3. _____		3. Name of the international organization	
For official use		4. Holder of the carnet (identification number, name, address and country)	
		5. Country/Countries of departure	6. Country/Countries of destination
7. Registration No(s). of road vehicle(s)		8. Documents attached to the manifest	
GOODS MANIFEST			
9. (a) Load compartment(s) or container(s) (b) Marks and Nos. of packages or articles	10. Number and type of packages or articles; description of goods	11. Gross weight in kg	16. Seals or identification marks applied, (number, identification)
12. Total number of packages entered on the manifest Destination:	Number	13. I declare the information in items 1-12 above to be correct and complete	17. Customs office of departure. Customs officer's signature and Customs office date stamp 
1. Customs office		14. Place and date	
2. Customs office		15. Signature of holder or agent	
3. Customs office			
18. Certificate for goods taken under control (Customs office of departure or of entry en route)			
<input type="checkbox"/> 19. Seals or identification marks found to be intact	20. Time-limit for transit		
21. Registered by the Customs office at _____		under No. _____	
22. Miscellaneous (itinerary stipulated, Customs office at which the load must be produced, etc.)			
23. Customs officer's signature and Customs office date stamp 			
COUNTERFOIL N° 1 PAGE 1		of TIR CARNET No	
1. Accepted by the Customs office at _____		6. Customs officer's signature and Customs office date stamp 	
2. Under No. _____			
3. Seals or identification marks applied _____			
4. <input type="checkbox"/> Seals or identification marks found to be intact			
5. Miscellaneous (route prescribed, Customs office at which the load must be produced, etc.) _____ _____			

[Annex 1
page 12
(white)]

▼B

TIR-carnet:

MALLI 2

VOUCHER N° 2 PAGE 2		1. TIR CARNET No. 	
2. Customs office(s) of departure 1. _____ 2. _____ 3. _____		3. Name of the international organization	
For official use		4. Holder of the carnet (identification number, name, address and country)	
		5. Country/Countries of departure	6. Country/Countries of destination
7. Registration No(s), of road vehicle(s)		8. Documents attached to the manifest	
GOODS MANIFEST			
9. (a) Load compartment(s) or container(s) (b) Marks and Nos. of packages or articles		10. Number and type of packages or articles; description of goods	
		11. Gross weight in kg	16. Seals or identification marks applied, (number, identification)
12. Total number of packages entered on the manifest Destination:		Number	13. I declare the information in items 1-12 above to be correct and complete
1. Customs office			14. Place and date
2. Customs office			15. Signature of holder or agent
3. Customs office			17. Customs office at departure. Customs officer's signature and Customs office date stamp
			
18. Certificate for goods taken under control (Customs office of departure or of entry en route)		24. Certificate of termination of the TIR operation (Customs office of exit en route or of destination)	
<input type="checkbox"/> 19. Seals or identification marks found to be intact	20. Time-limit for transit	<input type="checkbox"/> 25. Seals or identification marks found to be intact	
21. Registered by the Customs office at _____ under No. _____		26. Number of packages for which the termination of the TIR operation is certified	
22. Miscellaneous (itinerary stipulated, Customs office at which the load must be produced, etc.)		27. Reservations	
23. Customs officer's signature and Customs office date stamp		28. Customs officer's signature and Customs office date stamp	
			
COUNTERFOIL N° 2 PAGE 2 of TIR CARNET No. 			
1. Arrival certified by the Customs office at _____		6. Customs officer's signature and Customs office date stamp	
2. <input type="checkbox"/> Seals or identification marks found to be intact			
3. Number of packages for which the termination of the TIR operation is certified (as specified in the manifest) _____			
4. New seals affixed _____			
5. Reservations _____			

[Annex 1
page 13
(green)]

▼B

TIR-carnet:

MALLI 2

[Annex 1
page 14
(yellow)]

Certified report <small>Drawn up in accordance with article 25 of the TIR Convention (See also Rules 13 to 17 regarding the use of the TIR carnet)</small>			
1. Customs office(s) of departure		2. TIR CARNET No	
		3. Name of the international organization	
4. Registration No(s), of road vehicle(s) Identification No(s), of container(s)		5. Holder of the carnet (identification number, name, address and country)	
6. The Customs seal(s) is/are <input type="checkbox"/> intact <input type="checkbox"/> not intact		8. Remarks	
7. The load compartment(s) or container(s) is/are <input type="checkbox"/> intact <input type="checkbox"/> not intact			
9. <input type="checkbox"/> No goods appeared to be missing <input type="checkbox"/> The goods indicated in items 10 to 13 are missing (M) or have been destroyed (D) as indicated in column 12			
10. (a) Load compartment(s) or container(s) (b) Marks and Nos. of packages or articles	11. Number and type of packages or articles; description of goods	12. M or D	13. Remarks (give particulars of quantities missing or destroyed)
14. Date, place and circumstances of the accident			
15. Measures taken to enable the TIR operation to continue <input type="checkbox"/> affixing of new seals: number _____ description _____ <input type="checkbox"/> transfer of load (see item 16 below) <input type="checkbox"/> other			
16. If the goods have been transferred: description of road vehicle(s)/container(s) substituted			
	RegistrationNo.	Approved	No. of certificate of approval
(a) vehicle	_____	Yes <input type="checkbox"/> No <input type="checkbox"/>	_____ / _____
	Identification No.	<input type="checkbox"/> <input type="checkbox"/>	_____ / _____
(b) container	_____	<input type="checkbox"/> <input type="checkbox"/>	_____ / _____
17. Authority which drew up this certified report		18. Endorsement of next Customs office reached by the TIR transport	
_____ Place/Date/Stamp Signature		_____ Signature	
<input type="checkbox"/> Mark the appropriate boxes with a cross			



TIR-carnet:

MALI 2

Page 3 of cover

[Annex 1
page 15]

RULES REGARDING THE USE OF THE TIR CARNET

A. General

1. **Issue:** The TIR carnet may be issued either in the country of departure or in the country in which the holder is established or resident.
2. **Language:** The TIR carnet is printed in French, except for page 1 of the cover where the items are also printed in English; this page is a translation of the « Rules regarding the use of the TIR carnet » given in French on page 2 of the cover. Additional sheets giving a translation of the printed text may also be inserted.
Carnets used for TIR transports within a regional guarantee chain may be printed in any other official language of the United Nations except for page 1 of the cover where items are also printed in English or French. The "Rules regarding the use of the TIR Carnet" are printed on page 2 of the cover in the official language of the United Nations used and are also printed in English or French on page 3 of the cover.
3. **Validity:** The TIR carnet remains valid until the completion of the TIR transport at the Customs office of destination, provided that it has been taken under Customs control at the Customs office of departure within the time-limit set by the issuing association (item 1 of page 1 of the cover).
4. **Number of carnets:** Only one TIR carnet need be required for a combination of vehicles (coupled vehicles) or for several containers loaded either on a single vehicle or on a combination of vehicles (see also rule 10 d) below).
5. **Number of Customs offices of departure and Customs offices of destination:** Transport under cover of a TIR carnet may involve several Customs offices of departure and destination but the total number of Customs offices of departure and destination shall not exceed four. The TIR carnet may only be presented to Customs offices of destination if all Customs offices of departure have accepted the TIR carnet (see also rule 10 e) below).
6. **Number of forms:** Where there is only one Customs office of departure and one Customs office of destination, the TIR carnet must contain at least 2 sheets for the country of departure, 2 sheets for the country of destination and 2 sheets for each country traversed. For each additional Customs office of departure (or destination) 2 extra sheets shall be required.
7. **Presentation at Customs offices:** The TIR carnet shall be presented with the road vehicle, combination of vehicles, or container(s) at each Customs office of departure, Customs office *en route* and Customs office of destination. At the last Customs office of departure, the Customs Officer shall sign and date stamp item 17 below the manifest on all vouchers to be used on the remainder of the journey.

B. How to fill in the TIR carnet

8. **Erasures, over-writing:** No erasures or over-writing shall be made on the TIR carnet. Any correction shall be made by crossing out the incorrect particulars and adding, if necessary, the required particulars. Any change shall be initialled by the person making it and endorsed by the Customs authorities.
9. **Information concerning registration:** When national legislation does not provide for registration of trailers and semi-trailers, the identification or manufacturer's no. shall be shown instead of the registration no.
10. **The manifest:**
 - (a) The manifest shall be completed in the language of the country of departure, unless the Customs authorities allow another language to be used. The Customs authorities of the other countries traversed reserve the right to require its translation into their own language. In order to avoid delays which might ensue from this requirement, carriers are advised to supply the driver of the vehicle with the requisite translations.
 - (b) **The information on the manifest should be typed or multicopied in such a way as to be clearly legible on all sheets. Illegible sheets will not be accepted by the Customs authorities.**
 - (c) Separate sheets of the same model as the manifest or commercial documents providing all the information required by the manifest, may be attached to the vouchers. In such cases, all the vouchers must bear the following particulars:
 - (i) the number of sheets attached (box 8);
 - (ii) the number and type of the packages or articles and the total gross weight of the goods listed on the attached sheets (boxes 9 to 11).
 - (d) When the TIR carnet covers a combination of vehicles or several containers, the contents of each vehicle or each container shall be indicated separately on the manifest. This information shall be preceded by the registration no. of the vehicle or the identification no. of the container (item 9 of the manifest).
 - (e) Likewise, if there are several Customs offices of departure or of destination, the entries concerning the goods taken under Customs control at, or intended for, each Customs office shall be clearly separated from each other on the manifest.
11. **Packing lists, photographs, plans, etc.:** When such documents are required by the Customs authorities for the identification of heavy or bulky goods, they shall be endorsed by the Customs authorities and attached to page 2 of the cover of the carnet. In addition, a reference shall be made to these documents in box 8 of all vouchers.
12. **Signature:** All vouchers (items 14 and 15) must be dated and signed by the holder of the carnet or his agent.

C. Incidents or accidents

13. In the event of Customs seals being broken or goods being destroyed or damaged by accident *en route* the carrier shall immediately contact the Customs authorities, if there are any near at hand, or, if not, any other competent authorities of the country he is in. The authorities concerned shall draw up with the minimum delay the certified report which is contained in the TIR carnet.
14. In the event of an accident necessitating transfer of the load to another vehicle or another container, this transfer may be carried out only in the presence of one of the authorities mentioned in rule 13 above. The said authority shall draw up the certified report. Unless the carnet carries the words « Heavy or bulky goods », the vehicle or container substituted must be one approved for the transport of goods under Customs seals. Furthermore, it shall be sealed and details of the seal affixed shall be indicated in the certified report. However, if no approved vehicle or container is available, the goods may be transferred to an unapproved vehicle or container, provided it affords adequate safeguards. In the latter event, the Customs authorities of succeeding countries shall judge whether they, too, can allow the transport under cover of the TIR carnet to continue in that vehicle or container.
15. In the event of imminent danger necessitating immediate unloading of the whole or of part of the load, the carrier may take action on his own initiative, without requesting or waiting for action by the authorities mentioned in rule 13 above. It shall then be for him to furnish proof that he was compelled to take such action in the interests of the vehicle or container or of the load and, as soon as he has taken such preventive measures as the emergency may require, he shall notify one of the authorities mentioned in rule 13 above in order that the facts may be verified, the load checked, the vehicle or container sealed and the certified report drawn up.
16. The certified report shall remain attached to the TIR carnet until the Customs office of destination is reached.
17. In addition to the model form inserted in the TIR carnet itself, associations are recommended to furnish carriers with a supply of certified report forms in the language or languages of the countries of transit.

▼B*LIITE 2***TULLISINETÖITYINÄ KANSAINVÄLISIIN KULJETUKSIIN KÄYTTÄVIIN MAANTIEKULKUNEUVOIHIN SOVELLETTAVIA TEKNISIÄ EHTOJA KOSKEVAT MÄÄRÄYKSET***1 artikla***Peruseriaatteet**

Tullisinetöitynä tapahtuvaan kansainväliseen tavarankuljetukseen voidaan hyväksyä ainoastaan kulkuneuvot, joiden tavaratilat on rakennettu ja varustettu siten, että

- a) mitään tavaroita ei voida poistaa kulkuneuvon sinetöidystä osasta tai lisätä siihen jättämättä näkyviä käsittelyjälkiä tai rikkomatta tullisinetiä,
- b) tullisinetit voidaan kiinnittää niihin yksinkertaisesti ja tehokkaasti,
- c) niissä ei ole mitään salattua tilaa, johon tavarat voidaan kätkeä,
- d) kaikki tavarat säilytykseen käytettävissä oleva tila voidaan helposti tullitarkastaa.

*2 artikla***Tavaratilojen rakenne**

1. Edellä olevan 1 artiklan vaatimusten täyttämiseksi:
 - a) tavaratilan olennaisten osien (sivujen, lattian, ovien, katon, tukien, kehyksen, poikkipalkkien jne.) on oltava yhteenliitetyt joko sellaisilla laitteilla, joita ei voida poistaa ja asettaa takaisin ulkopuolelta jättämättä näkyviä jälkiä, tai siten, että rakenteen muuttaminen jättämättä näkyviä jälkiä on mahdotonta. Mikäli sivut, lattia, ovet ja katto koostuvat eri osista, niiden on täytettävä samat vaatimukset ja oltava riittävän vahvoja;
 - b) ovet ja kaikki muut sulkulaitteet (mukaan lukien sulkuhanat, kulkuaukkojen kannet, laipat jne.) on varustettava laitteella, johon tullisinetit voidaan kiinnittää. Tämän laitteen on oltava sellainen, ettei sitä voida poistaa ja asettaa takaisin ulkopuolelta näkyviä jälkiä jättämättä, tai ovea ja sulkijaa avata rikkomatta tullisinetiä. Sinettien on oltava riittävästi suojatut. Avattavat katot ovat sallittuja;
 - c) ilmanvaihto- ja vedenpoistoaukot on varustettava laitteella, joka estää pääsyn tavaratilan sisäpuolelle. Tämän laitteen on oltava sellainen, ettei sen poistaminen ja takaisinasettaminen ulkopuolelta ole mahdollista jättämättä näkyviä jälkiä.
2. Sen estämättä, mitä 1 artiklan c alakohdassa määrätään, tavaratilan olennaiset osat, joihin käytännön syistä on sisällytettävä tyhjiä tiloja (esim. lokerot kaksoisseinien välissä) ovat sallittuja. Jotta tällaisia tiloja ei voida käyttää tavaroiden kätkemiseen:
 - i) tavaratilan sisävuorauksen on oltava siten kiinnitetty, että sitä ei voida poistaa ja asettaa paikoilleen näkyviä jälkiä jättämättä, jos vuoraus peittää tavaratilan koko korkeudelta tai jos sisävuorauksen ja ulkoseinämän välinen tila on kokonaan suljettu; ja

▼ B

ii) jos vuoraus ei peitä koko korkeutta ja vuorauksen ja ulkoseinämän välisiä tiloja ei ole kokonaan suljettu sekä aina kun tavaratilan rakenteessa on tiloja, kyseisiä tiloja on oltava mahdollisimman vähän ja ne on voitava helposti tullitarkastaa.

3. Ikkunat ovat sallittuja, edellyttäen että niiden materiaali on tarpeeksi vahvaa ja että niitä ei voida poistaa ja asettaa paikoilleen ulkopuolelta näkyviä jälkiä jättämättä. Lasin käyttö kuitenkin sallitaan, mutta jos käytetään muuta kuin varmuuslasia, on ikkunaan asennettava kiinteä metalliristikko, jota ei voida irrottaa ulkopuolelta. Ristikon reikien läpimitta ei saa olla yli 10 mm.

4. Teknisiä tarkoituksia esim. voitelua, huoltoa ja hiekkalaatikon täyttämistä varten lattiaan tehdyt aukot sallitaan ainoastaan sillä ehdolla, että niihin asennetaan kansi, joka voidaan kiinnittää siten, että tavaratilaan on mahdoton päästä ulkopuolelta.

*3 artikla***Telttakatoksella varustetut kulkuneuvot**

1. Soveltuvin osin 1 ja 2 artiklan määräyksiä sovelletaan telttakatoksella varustettuihin kulkuneuvoihin. Lisäksi niiden on oltava tämän artiklan määräysten mukaiset.

2. Telttakankaan on oltava joko vahvaa kovikekangasta tai muovipäällysteistä tai kumitettua kangasta, jonka on oltava riittävän luja ja venymätön. Sen on oltava hyvässä kunnossa ja siten tehty, että pääsy tavaratilaan näkyviä jälkiä jättämättä on mahdotonta sen jälkeen, kun sulkulaite on lukittu.

3. Jos katos on valmistettu useista kappaleista, ne on taitettava reunoista yhteen ja ommeltava kiinni kahdella saumalla, joiden välin on oltava vähintään 15 mm. Nämä saumat on tehtävä näiden määräysten liitteenä olevan piirroksen 1 mukaisesti. Kuitenkin jos telttakatoksen tietyissä osissa (esim. takaläppien ja vahvistettujen kulmien kohdalla) ei ole mahdollista yhdistää kappaleita tällä tavoin, riittää kun yläosan reuna taitetaan ja saumat ommellaan näiden määräysten liitteenä olevan piirroksen 2 tai 2 a mukaisesti. Toinen saumoista saa näkyä vain sisäpuolelta, ja tähän saumaan käytetyn langan on oltava selvästi erivärinen kuin itse telttakatos ja toiseen saumaan käytetty lanka. Kaikkien saumojen on oltava koneella ommeltuja.

4. Jos telttakatos on muovipäällysteistä kangasta ja valmistettu useista kappaleista, kappaleet voidaan vaihtoehtoisesti hitsata yhteen näiden määräysten liitteenä olevan piirroksen 3 mukaisesti. Kappaleiden reunojen on peitettävä toisensa vähintään 15 mm leveydeltä. Kappaleiden on oltava yhteenhitsattuja koko pituudeltaan. Ulomman telttakatoksen reuna on peitettävä vähintään 7 mm leveällä muovinauhalla, joka kiinnitetään samalla hitsausmenetelmällä. Muovinauha ja vähintään 3 mm levyinen alue kummallakin sivulla on leimattava selvästi erotuvalla yhdenmuotoisella korkokuvamallilla. Kappaleet on hitsattava siten, että niitä ei voida erottaa toisistaan ja liittää jälleen yhteen jättämättä näkyviä jälkiä.

▼ **B**

5. Korjaukset on tehtävä näiden määräysten liitteenä olevassa piirroksessa 4 selostetun menetelmän mukaisesti; reunat on taitettava sisäkkäin ja ommeltava yhteen kahdella näkyvällä vähintään 15 mm päässä toisistaan olevalla saumalla. Sisäpuolelta näkyvän langan on oltava erivärinen kuin ulkopuolelta näkyvä lanka ja itse telttakatos. Kaikkien saumojen on oltava koneella ommeltuja. Kun läheltä reunoja vahingoittunut telttakatos korjataan asettamalla vaurioituneeseen kohtaan paikka, sauma voidaan myös tehdä tämän artiklan 3 kohdan mukaisesti sekä näiden määräysten liitteenä olevan piirroksen 1 mukaisesti. Muovipäällysteiset telttakatoskankaat voidaan vaihtoehtoisesti korjata tämän artiklan 4 kohdassa kuvatun menetelmän mukaisesti, mutta siinä tapauksessa muovinauha pitää kiinnittää telttakatoksen molemmille puolille ja paikka on asetettava telttakatoksen sisäpuolelle.

6. Telttakangas on kiinnitettävä kulkuneuvon noudattamalla tarkasti 1 artiklan a ja b alakohdan määräyksiä. Seuraavia kiinnitysmenetelmiä voidaan käyttää:

a) Telttakangas voidaan kiinnittää:

- i) kulkuneuvoihin kiinnitettävillä metallirenkailla;
- ii) telttakankaan reunaan tehtävillä rengasaukoilla; ja
- iii) telttakankaan päältä renkaiden läpi kulkevalla kiinnikkeellä, joka näkyy ulkopuolelta koko pituudeltaan.

Telttakankaan on peitettävä kulkuneuvon kiinteät osat vähintään 250 mm alalta kiinnitysrenkaiden keskeltä mitattuna, jollei kulkuneuvon oma rakenne estä kaikkea pääsyä tavaratilaan.

b) Kun telttakankaan reuna kiinnitetään pysyvästi kulkuneuvon on molemmat pinnat liitettävä yhteen ilman katkosta, ja niiden on pysyttävä paikoillaan vahvojen laitteiden avulla.

c) Kun käytetään telttakankaan lukitusjärjestelmää, sen on lukitussa asennossa lukittava telttakangas tiiviisti tavaratilan ulkolaitaa vasten (ks. esimerkki piirroksessa 6).

7. Telttakatos on tuettava riittävällä ylärakenteella (pystytuet, sivustat, kaaret, listat, jne.).

8. Renkaiden ja rengasaukkojen väli ei saa olla yli 200 mm. Väli voi kuitenkin olla suurempi, mutta ei yli 300 mm pystytuen kummallakin puolella olevien renkaiden ja rengasaukkojen välillä, mikäli kulkuneuvon ja telttakatoksen rakenteet estävät kaikenlaisen pääsyn tavaratilaan. Rengasaukkojen on oltava vahvistettuja.

9. Seuraavia kiinnikkeitä on käytettävä:

- a) läpimitaltaan vähintään 3 mm:n teräsvaijeri; tai
- b) läpimitaltaan vähintään 8 mm:n hamppu- tai sisälköysi, joka on päällystetty läpinäkyvällä venymättömällä muovikalvolla; tai
- c) köysi, jossa valokuitunippusydämen ympärille on spiraalimaisesti punottu teräsvaijeri ja joka on päällystetty läpinäkyvällä venymättömällä muovikalvolla; tai
- d) köysi, jossa tekstiilisydäntä ympäröi vähintään neljä yksinomaan teräslangoista koottua säiettä, jotka peittävät sydämen kokonaan, sillä edellytyksellä, että köyden läpimitta on vähintään 3 millimetriä (mahdollista läpinäkyvää muovikalvoa ei lasketa mukaan).

Tämän artiklan 9 kohdan a alakohdan mukainen vaijeri tai d alakohdan mukainen köysi voi olla päällystetty läpinäkyvällä venymättömällä muovikalvolla.

▼B

Tapauksissa, joissa telttakatos on kiinnitettävä rakennejärjestelmään, joka muutoin on tämän artiklan 6 kohdan a alakohdan mukainen, voidaan kiinnitykseen käyttää hihnaa (esimerkki tällaisesta rakennejärjestelmästä on liitteenä olevassa piirroksessa 7). Hihnan on oltava rakenteeltaan, mitoiltaan ja muodoiltaan 11 kohdan a alakohdan iii alakohdassa määrättyjen vaatimusten mukainen.

10. Jokaisen vaijerin tai köyden on oltava yhtä kappaletta ja kummassakin päässä on oltava kovametallinen päatekappale. Jokaiseen metalliseen päatekappaleeseen on voitava kiinnittää tullisinetin lanka tai nauha. Tämän artiklan 9 kohdan a alakohdan määräysten mukaisen vaijerin tai b ja d alakohdan määräysten mukaisen köyden kunkin päatekappaleen kiinnitinlaitteessa on oltava ontto niitti, joka kulkee köyden tai vaijerin läpi ja jonka läpi voidaan pujottaa tullisinetin lanka tai nauha. Köyden on näytävä onton niitin kummaltakin puolelta, jotta voidaan varmistua siitä, että köysi on yhtä kappaletta (ks. näiden määräysten liitteenä oleva piirros 5).

11. Telttakatoksen lastaus- ja purkausaukkojen kohdalla telttakankaan molemmat reunat on liitettävä yhteen. Seuraavia kiinnitysmenetelmiä voidaan käyttää:

a) Telttakankaan molempien reunojen on riittävästi peitettävä toisensa. Niiden on myös oltava kiinnitetyt:

i) läpällä, joka on ommeltu tai hitsattu tämän artiklan 3 ja 4 kohdan mukaisesti;

ii) tämän artiklan 8 kohdan mukaisilla renkailla ja rengasaukoilla, renkaiden on oltava metallista; ja

iii) sopivasta materiaalista valmistetulla, samaa kappaletta olevalla venymättömällä, vähintään 20 mm leveällä ja 3 mm paksulla hihnalla, joka kulkee renkaiden läpi ja pitää yhdessä telttakankaan molemmat reunat ja läpän; hihnan on oltava varmistettu telttakankaan sisäpuolelta ja varustettu joko:

— rengasaukolla, josta tämän artiklan 9 kohdassa mainittu vaijeri tai köysi kulkee, tai

— rengasaukolla, joka pujotetaan tämän artiklan 6 kohdassa mainitun metallirenkaan yli ja varmistetaan tämän artiklan 9 kohdassa mainitulla vaijerilla tai köydellä.

Läppää ei vaadita jos asennetaan laite, kuten metallinen väliseinä, joka estää pääsyn tavaratilaan jättämättä näkyviä jälkiä. Läppää ei myöskään vaadita liukuvilla telttakankailla varustettuihin kulkuneuvoihin.

b) Erityinen lukitusjärjestelmä, joka lukitsee telttakankaan tiiviisti tavaratilan ollessa suljettu ja sinetöity. Järjestelmä on varustettava aukolla, jonka läpi tämän artiklan 6 kohdassa mainittu metallirengas voi kulkea, ja varmistettava tämän artiklan 9 kohdassa mainitulla vaijerilla tai köydellä. Tämä järjestelmä kuvataan näiden määräysten liitteenä olevassa piirroksessa 8.

*4 artikla***Liukuvilla telttakankailla varustetut kulkuneuvot**

1. Näiden määräysten 1, 2 ja 3 artiklaa sovelletaan soveltuvin osin liukuvilla telttakankailla varustettuihin kulkuneuvoihin. Kyseisten kulkuneuvojen on myös noudatettava tämän artiklan määräyksiä.

▼ B

2. Liukuvat telttakankaat, lattian, ovien ja tavaratilan muodostavien kaikkien muiden osien on täytettävä joko näiden määräysten 3 artiklan 6, 8, 9 ja 11 kohdassa tai jäljempänä i–vi alakohdassa asetetut vaatimukset.

▼ M6

- i) Liukuvien telttakankaiden, lattian, ovien ja kaikkien muiden osien, jotka yhdessä muodostavat tavaratilan, on oltava yhteenliitetyt joko sellaisilla laitteilla, joita ei voida poistaa ja asettaa takaisin ulkopuolelta jättämättä näkyviä jälkiä, tai siten, että rakenteen muuttaminen jättämättä näkyviä jälkiä on mahdotonta.

▼ B

- ii) Telttakankaan on peitettävä kulkuneuvon yläosan kiinteät osat vähintään 1/4 verran kiristyshihnojen välisestä todellisesta etäisyydestä. Telttakankaan on peitettävä kulkuneuvon alaosan kiinteät osat vähintään 50 mm verran. Telttakankaan ja tavaratilan kiinteiden osien vaakatasossa oleva aukko ei saa ylittää 10 mm mitattuna kulkuneuvon sivusuuntaan missään kohdin, kun tavaratila on suljettu ja sinetöity tullitoimenpiteitä varten.

▼ M6

- iii) Liukuvan telttakankaan ohjain, liukuvan telttakankaan jännityksensäätölaitteet ja muut liikkuvat osat on asennettava siten, ettei suljettuja ja tullisinetöityjä ovia ja muita liikkuvia osia voida avata eikä sulkea ulkopuolelta jättämättä näkyviä jälkiä. Liukuvan telttakankaan ohjain, liukuvan telttakankaan kiristinlaitteet ja muut liikkuvat osat on kiinnitettävä siten, että on mahdotonta päästä tavaratilaan jättämättä näkyviä jälkiä, kun sululaite on lukittu. Esimerkki tällaisesta järjestelmästä on näiden määräysten liitteenä olevassa piirroksessa 9.

▼ B

- iv) Kulkuneuvon kiinteisiin osiin kiinnitettyjen renkaiden välinen etäisyys vaakatasossa ei saa olla yli 200 mm. Väli voi kuitenkin olla suurempi, mutta ei yli 300 mm pystytuen kummallakin puolella olevien renkaiden välillä, mikäli kulkuneuvon ja telttakatoksen rakenteet estävät kaikenlaisen pääsyn tavaratilaan. Joka tapauksessa on noudatettava ii alakohdan mukaisia vaatimuksia.

- v) Kiristyshihnojen välinen etäisyys ei saa olla yli 600 mm.

- vi) Kiinnikkeiden, joilla telttakankaat on lukittu kulkuneuvon kiinteisiin osiin, on täytettävä näiden määräysten 3 artiklan 9 kohdan vaatimukset.

▼ M6*5 artikla***Kulkuneuvot, joissa on telttakatoksella varustettu liukukatto**

1. Edellä 1, 2, 3 ja 4 artiklaa sovelletaan soveltuvin osin kulkuneuvoihin, joissa on telttakatoksella varustettu liukukatto. Kyseisten kulkuneuvojen on myös noudatettava tämän artiklan määräyksiä.

▼ M6

2. Telttakatoksella varustetun liukukaton on täytettävä jäljempänä olevan i–iii alakohdan vaatimukset.

- i) Telttakankaalla varustetun liukukaton on oltava yhteenliitetty joko sellaisilla laitteilla, joita ei voida poistaa ja asettaa takaisin ulkopuolelta jättämättä näkyviä jälkiä, tai siten, että rakenteen muuttaminen jättämättä näkyviä jälkiä on mahdotonta.
- ii) Liukukaton telttakankaan on peitettävä katon kiinteä osa tavaratilan etuosassa siten, ettei telttakangasta voida vetää yläkonsolin yläreunan yli. Telttakankaan päärmeeseen on tavaratilan molemmin puolin asennettava pituussunnassa esijännitetty teräskaapeli siten, ettei sitä voida poistaa ja asentaa uudelleen jättämättä näkyviä jälkiä. Katto on kiinnitettävä liukukelkkaan siten, ettei sitä voida poistaa eikä kiinnittää uudelleen jättämättä näkyviä jälkiä.
- iii) Telttakankaalla varustetun liukukaton ohjain, telttakankaalla varustetun liukukaton kiristinlaitteet ja muut liikkuvat osat on asennettava siten, ettei suljettuja ja tullisinetöityjä ovia, kattoa ja muita liikkuvia voida avata eikä sulkea ulkopuolelta jättämättä näkyviä jälkiä. Telttakankaalla varustetun liukukaton ohjain, telttakankaalla varustetun liukukaton kiristinlaitteet ja muut liikkuvat osat on kiinnitettävä siten, että on mahdotonta päästä tavaratilaan jättämättä näkyviä jälkiä, kun sulkulaite on lukittu.

Esimerkki mahdollisesta rakenteesta on näiden määräysten liitteenä olevassa piirroksessa 10.

▼ B

Piirros 1

USEISTA KAPPALEISTA OMPELEMALLA VALMISTETTU TELTTAKANGAS

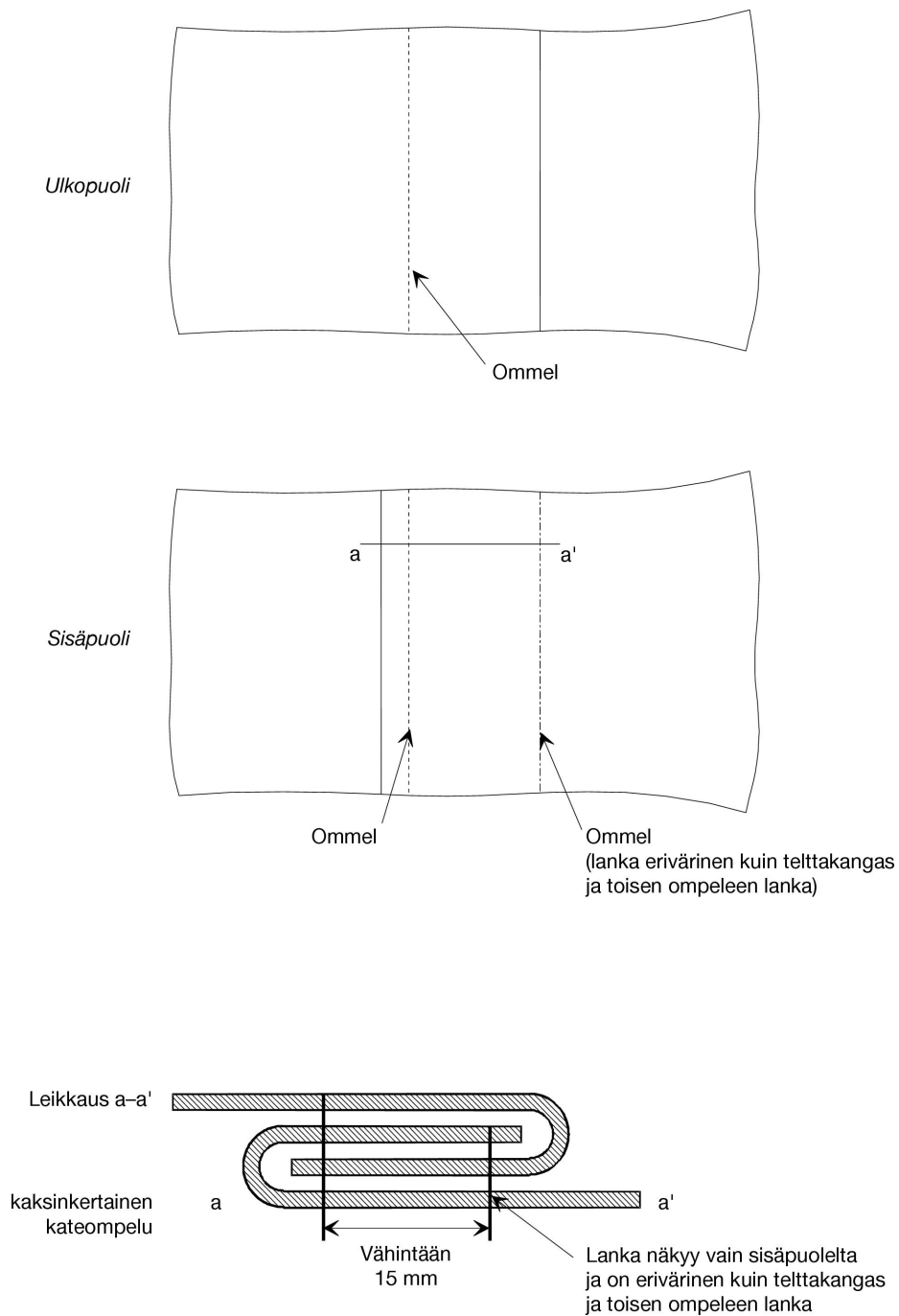

▼ **B**

Piirros 2

USEISTA KAPPALEISTA OMPELEMALLA VALMISTETTU TELTTAKANGAS

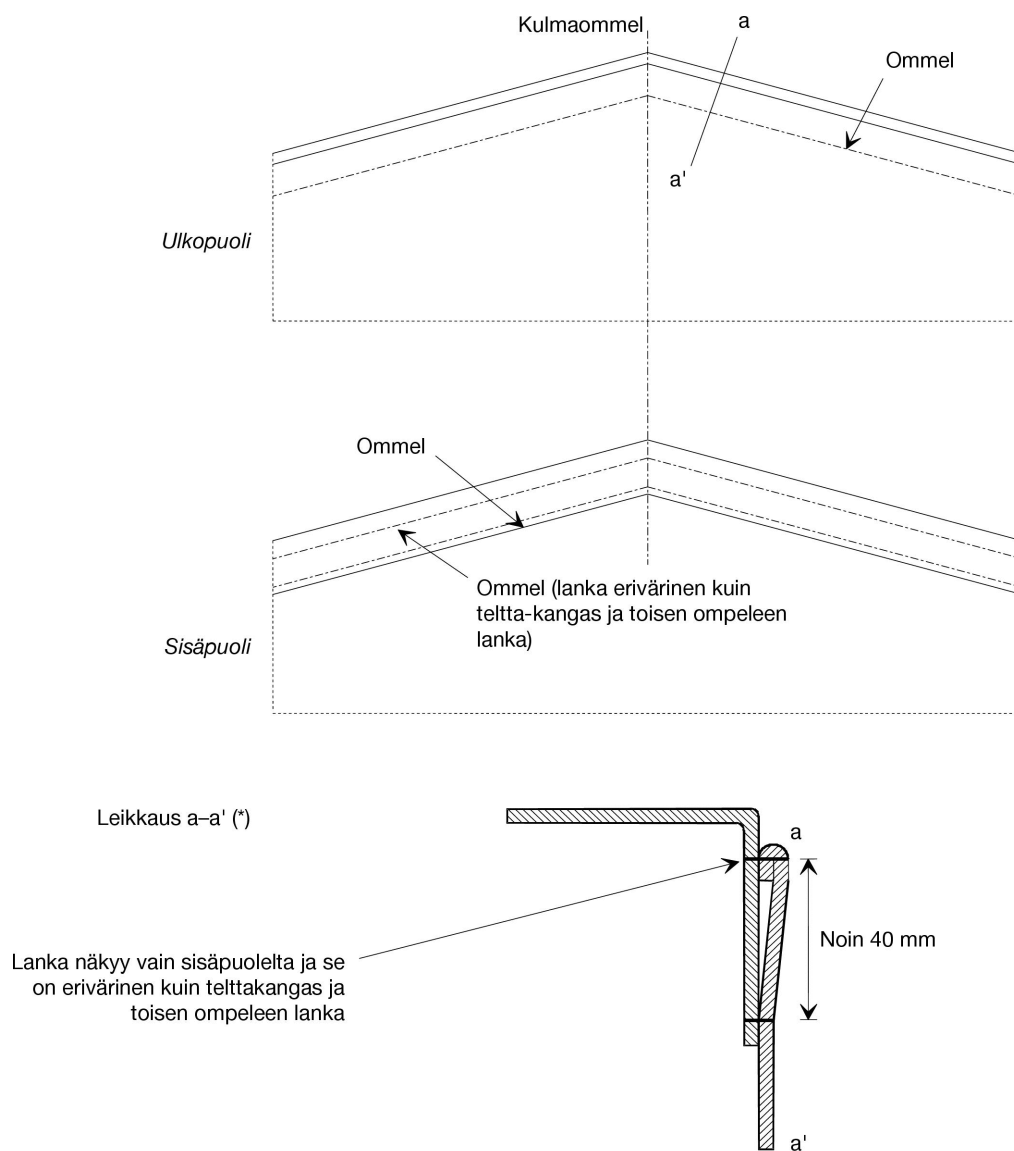

(*) Tämä piirros kuvaa telttakankaan yläkulman leikkauksen liitteessä 2 olevan 3 artiklan 3 kohdan mukaisesti.

▼ **B**

Piirros 2 a

USEISTA KAPPALEISTA OMPELEMALLA VALMISTETTU TELTTAKANGAS

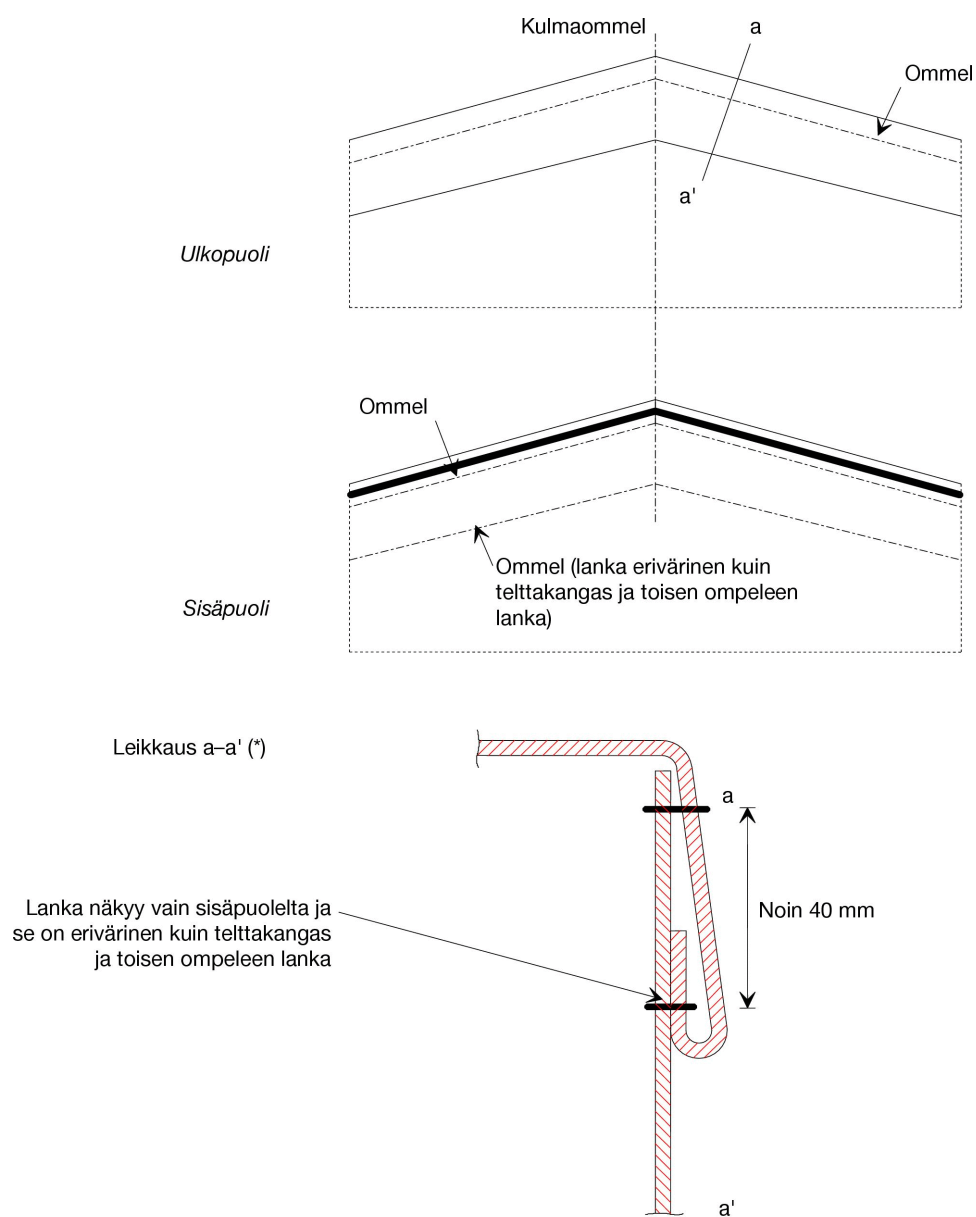

(*) Tämä piirros kuvaa telttakankaan yläkulman leikkauksen liitteessä 2 olevan 3 artiklan 3 kohdan mukaisesti.

▼B

Piirros 3

USEISTA KAPPALEISTA HITSAAMALLA VALMISTETTU TELTTAKANGAS

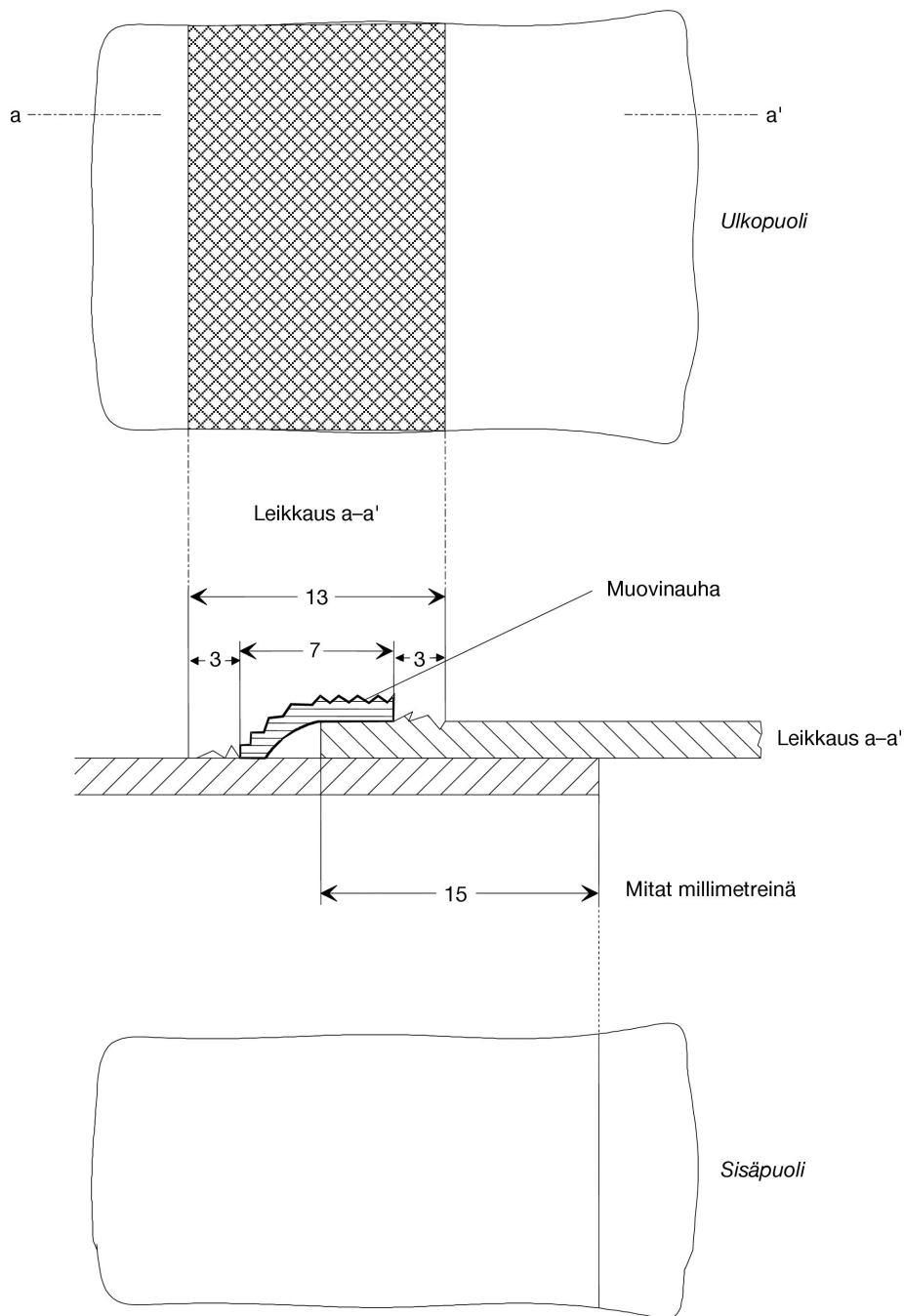

▼ **B**

Piirros 4

TELTTAKANKAAN KORJAUS

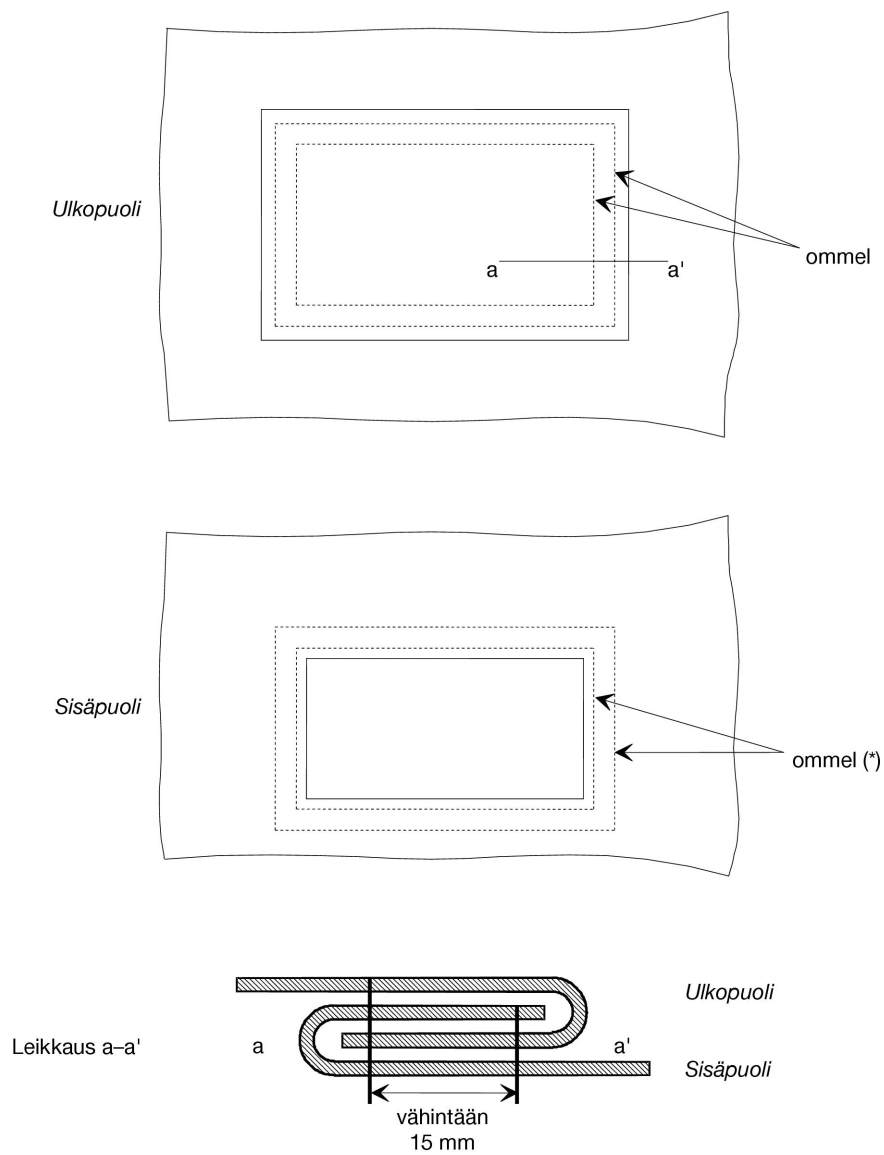

(*) Sisäpuolella näkyvien lankojen on oltava erivärisiä kuin ulkopuolelta näkyvien lankojen ja telttakankaan.

▼B

Piirros 5

PÄÄTEKAPPALEEN MALLI

1. Sivukuva: etuosa

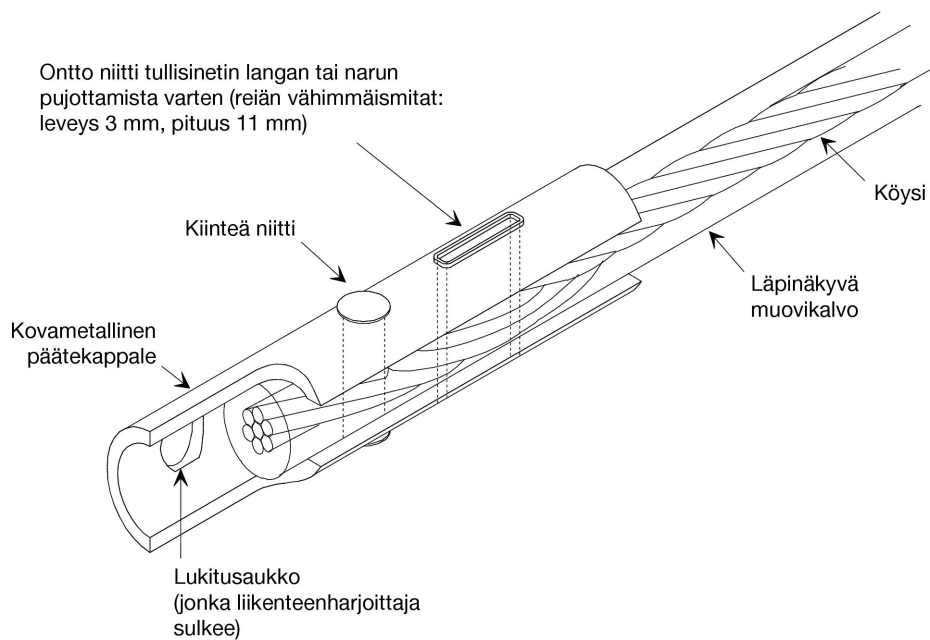

2. Sivukuva: takaosa

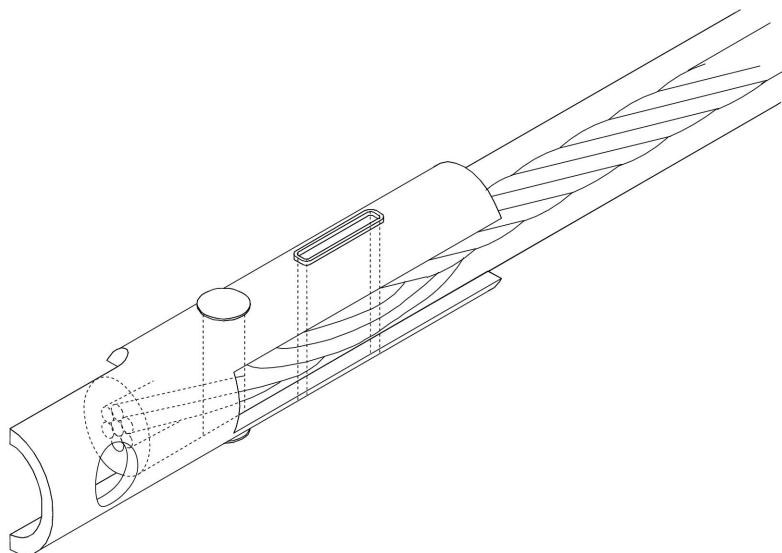

▼B

Piirros 6

ESIMERKKI TELTTAKANKAAN LUKITUSJÄRJESTelmäSTÄ

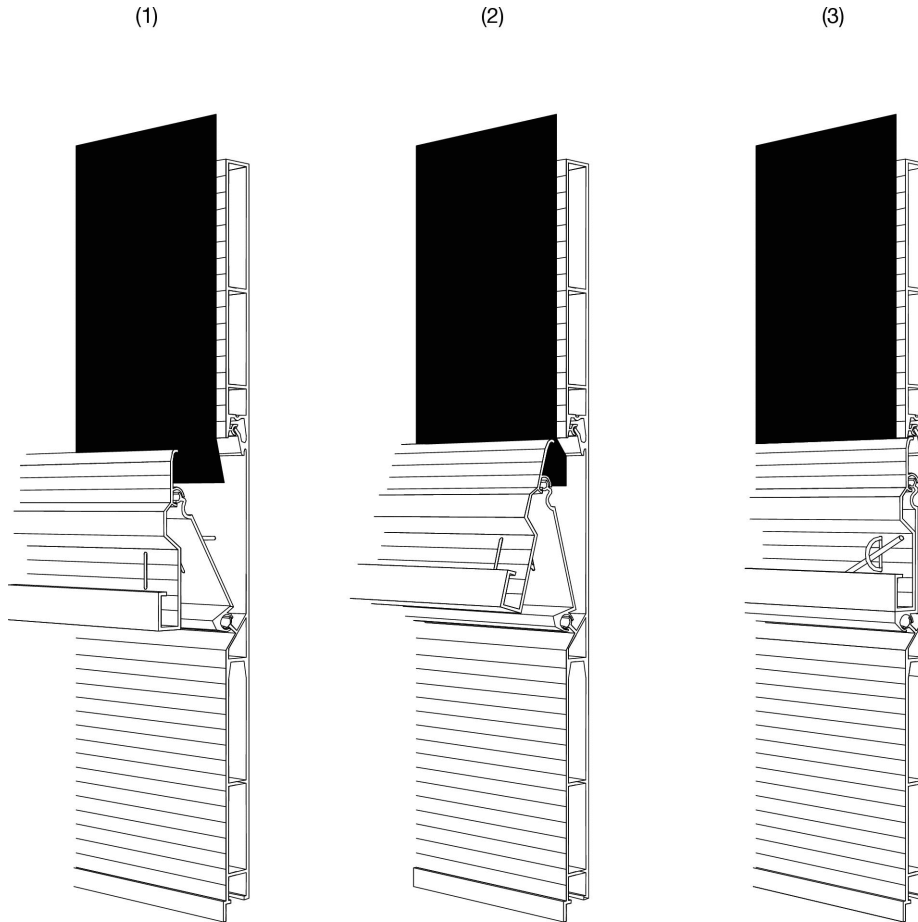

Kuvaus

Tämä telttakankaan lukitusjärjestelmä voidaan hyväksyä edellyttäen, että se on varustettu vähintään yhdellä metallirenkaalla kunkin laidan päädyssä. Rengasaukkojen on oltava soikeita ja kooltaan niin pieniä, että renkaat juuri sopivat niihin. Järjestelmän ollessa lukittuna metallirenkaiden näkyvä osa ei työnnny esiin enempää kuin kaksinkertaisesti kiinnitysköyden suurimman läpimitan verran.

▼B

Piirros 7

ESIMERKKI TELTTAKATOKSISTA, JOTKA ON KIINNITETTY ERIKOISMALLISIIN KEHIKKOIHIN

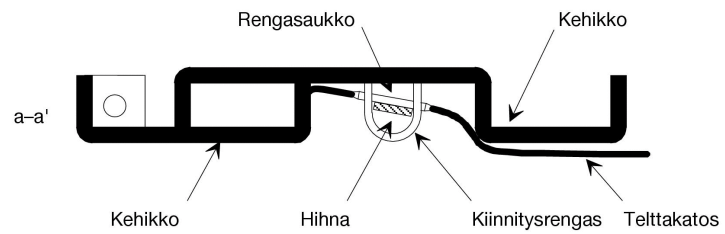
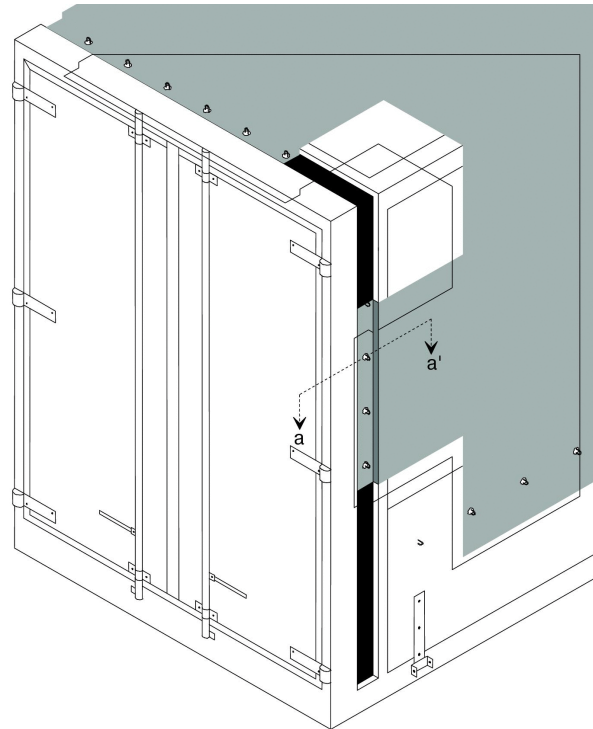

Kuvaus

Tällainen telttakatoksen kiinnittäminen kulkuneuvoon voidaan hyväksyä, mikäli kiinnitysrenkaat on upotettu uraan, eivätkä kohoa esiin enemmän kuin on uran suurin syvyys. Uraan on oltava mahdollisimman kapea.



Piirros 8

LUKITUSJÄRJESTELMÄ TELTTAKATOKSEN LASTAUS- JA PURKAUSAUKOILLE

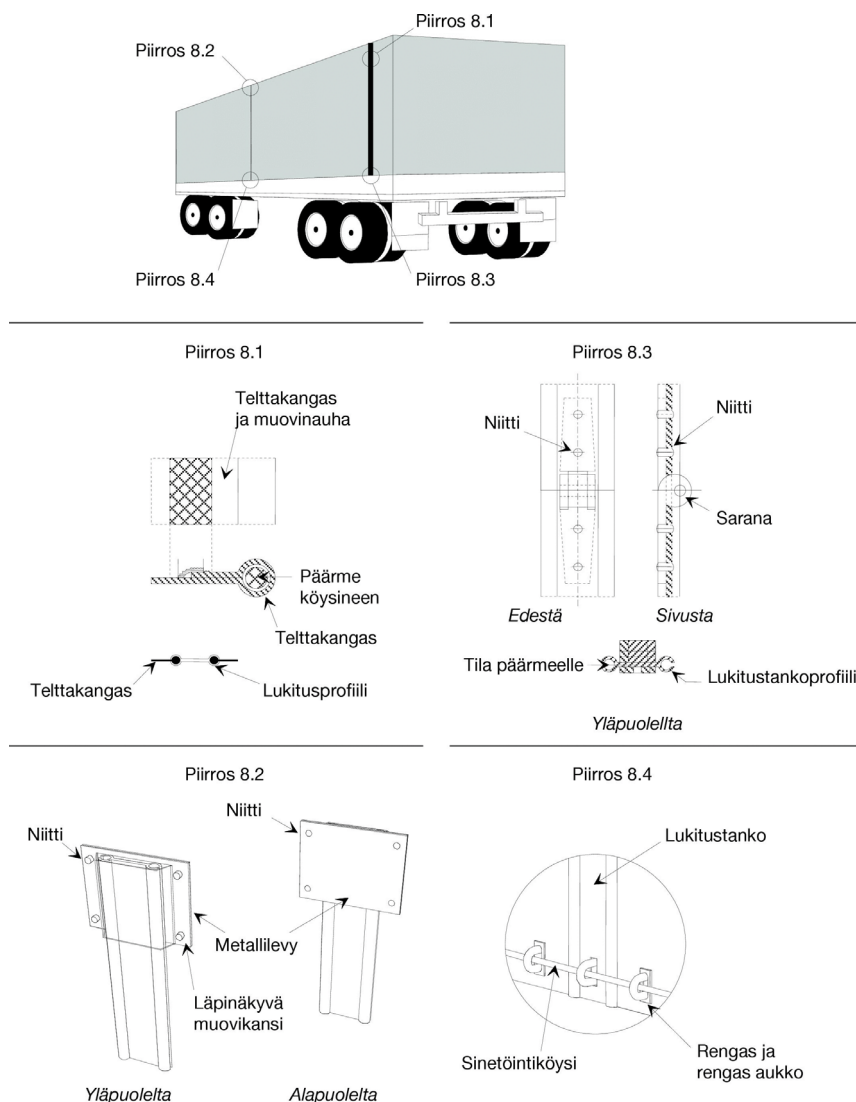

Kuvaus

Tässä lukitusjärjestelmässä on telttakankaan molemmat reunat lastaus- ja purkauspaikkojen kohdalla yhdistetty alumiinisella lukitustangolla. Telttakankaan reunat ovat koko pituudeltaan varustettu päärmeellä, jonka sisällä on vaijeri tai köysi (ks. piirros 8.1). Tästä johtuen telttakangasta ei voi irrottaa lukitustangon profileista. Päärmeen on oltava ulkopuolella ja hitsattu yleissopimuksen liitteessä 2 olevan 3 artiklan 4 kohdan määräysten mukaisesti.

Reunat työnnetään lukitustangon avoimiin profileihin kumpaankin samansuuntaiseen kanavaan, joiden alapäät on oltava suljetut. Kun lukitustanko on paikoillaan pystyasennossa, telttakankaan reunat on yhdistetty.

Aukon yläpäässä oleva läpinäkyvä muovikansi, joka on niitattu telttakankaaseen, pysäyttää lukitustangon (ks. piirros 8.2). Lukitustanko koostuu kahdesta niitatun saranan yhdistämästä osasta ja mahdollistaa taittamisen, jotta avaaminen ja sulkeminen helpottuisi. Saranan on oltava siten suunniteltu, että saranatappia ei voi irrottaa järjestelmän ollessa lukittuna (ks. piirros 8.3).

Lukitustangon alaosassa on aukko, jonka läpi rengas kulkee. Aukko on soikean muotoinen ja kooltaan sellainen, että rengas juuri mahtuu sen läpi (ks. piirros 8.4). TIR-sinetöintivaijeri tai -köysi vedetään tämän renkaan läpi lukitustangon varmistamiseksi.

▼ M6

Piirros 9

ESIMERKKI LIUKUVILLA TELTTAKANKAILLA VARUSTETUSTA KULKUNEUVOSTA

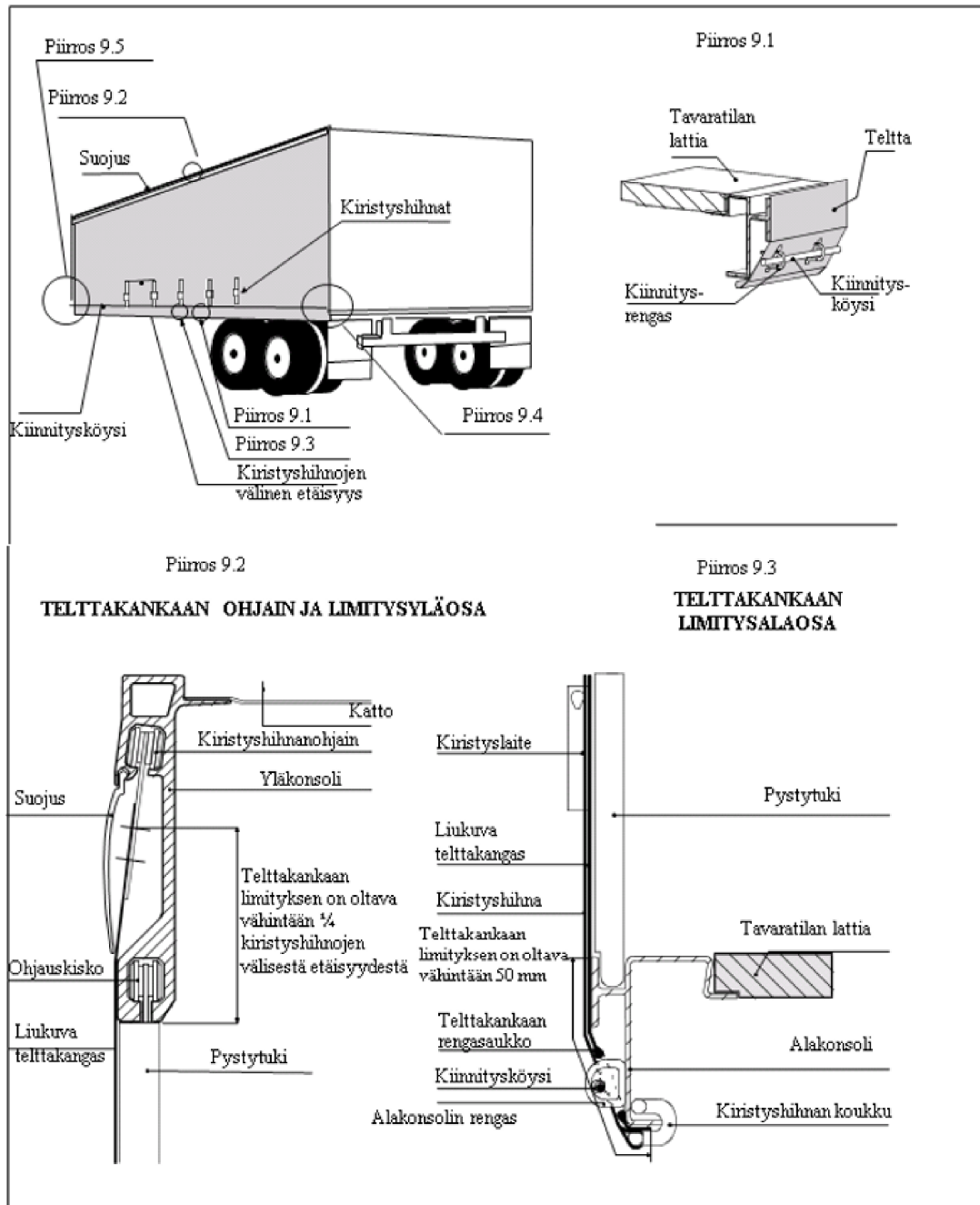

▼ M6

Piirros 9 (jatkoa)

Piirros 9.4

Liukuvan telttakankaan kiristämiseksi vaakatasossa käytetään telkää (tavallisesti kulkuneuvon takaosassa). Tässä piirroksessa olevissa esimerkeissä a ja b esitetään, kuinka telki tai vaihdelaatikko kiinnitetään.

a) Teljen kiinnittäminen

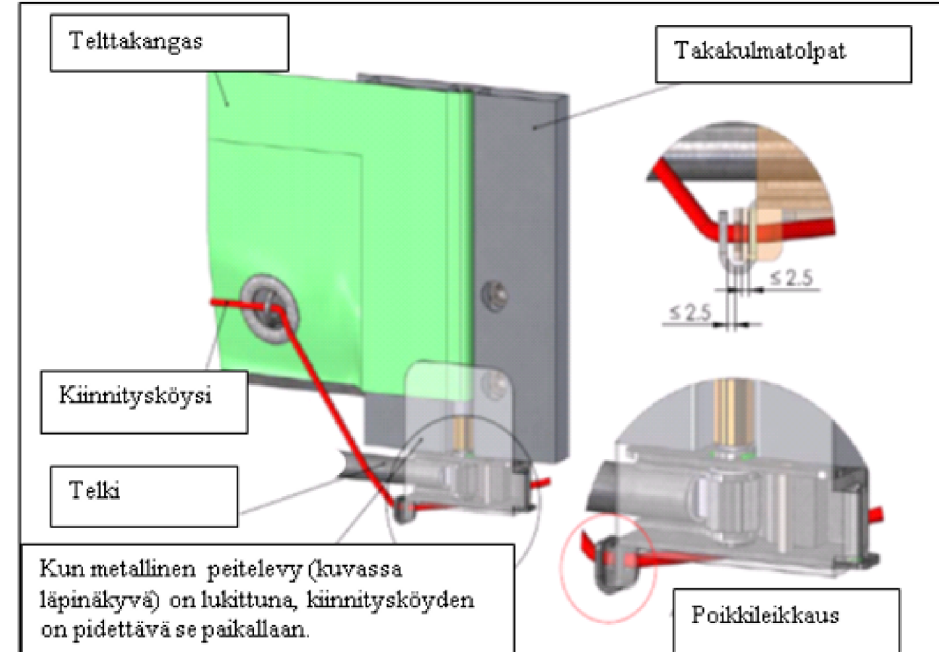

b) Vaihdelaatikon kiinnittäminen

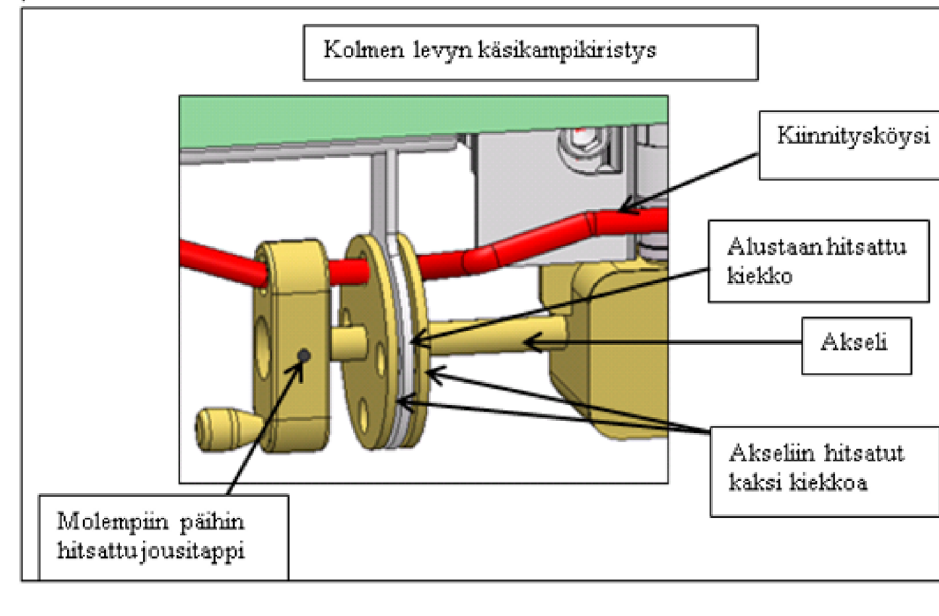

▼ M6

Piirros 9 (jatkoa)

Piirros 9.5

Telttakankaan kiinnittäminen toiselle puolelle (tavallisesti kulkuneuvon etuosaan) voidaan tehdä esimerkin a tai b mukaisesti.

a) Metallinen peitelevy

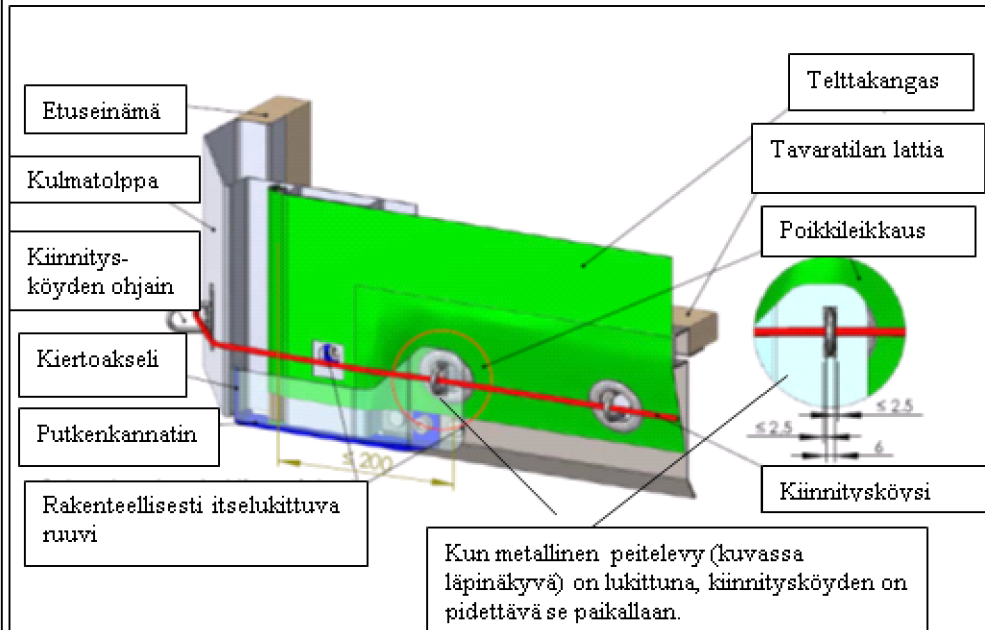

b) Kapea ovaalin muotoinen silmäaukko, kirstysputken nostonestojärjestelmä

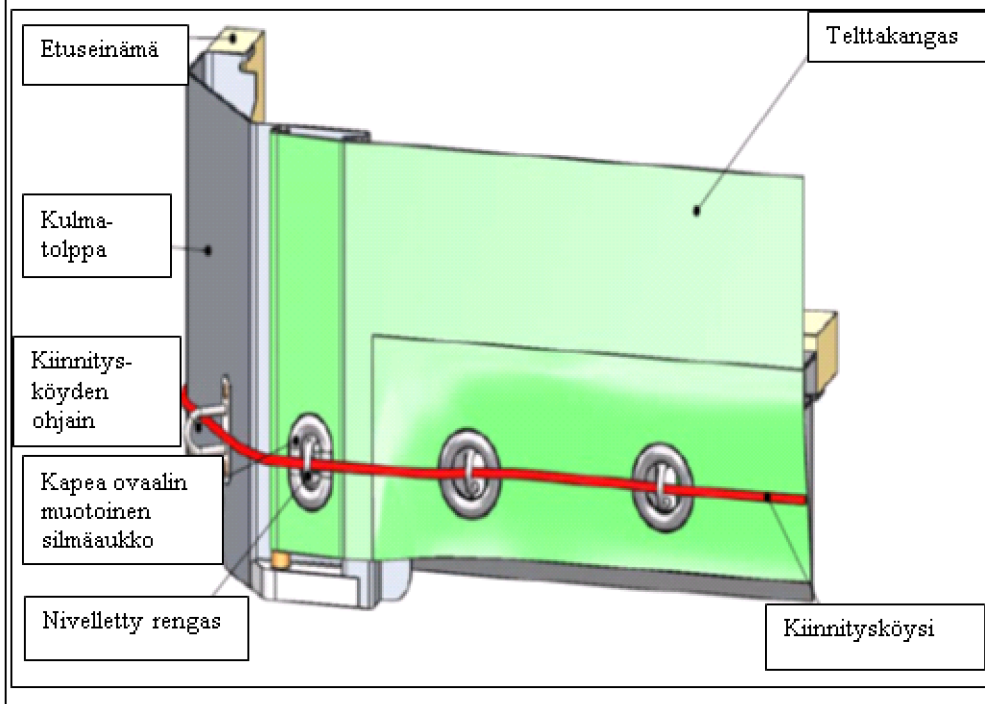

▼ M6

Piirros 10

ESIMERKKI KULKUNEUVOSTA, JOSSA ON TELTTAKANKAALLA VARUSTETTU LIUKUKATTO

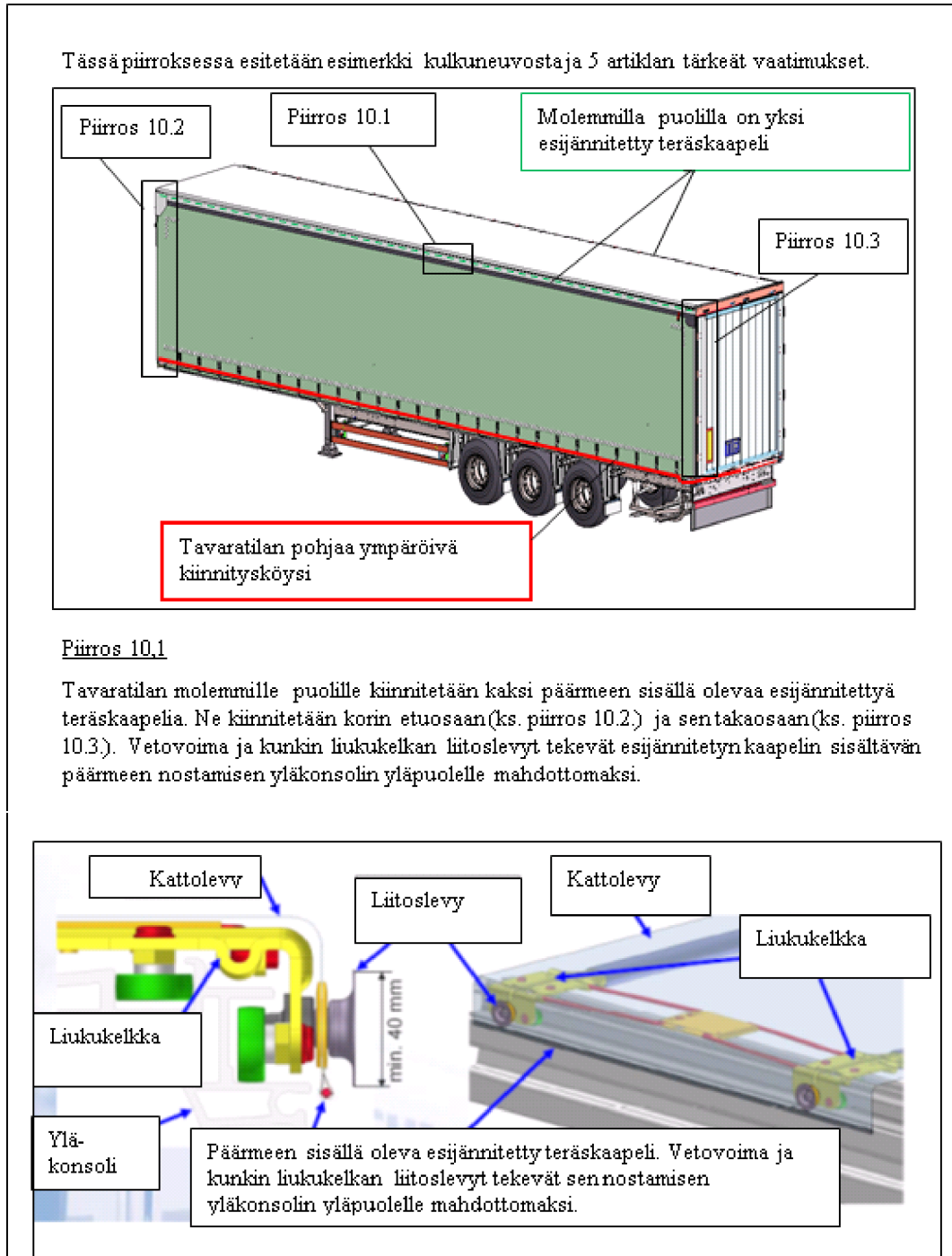

▼ M6

Piirros 10 (jatkoa)

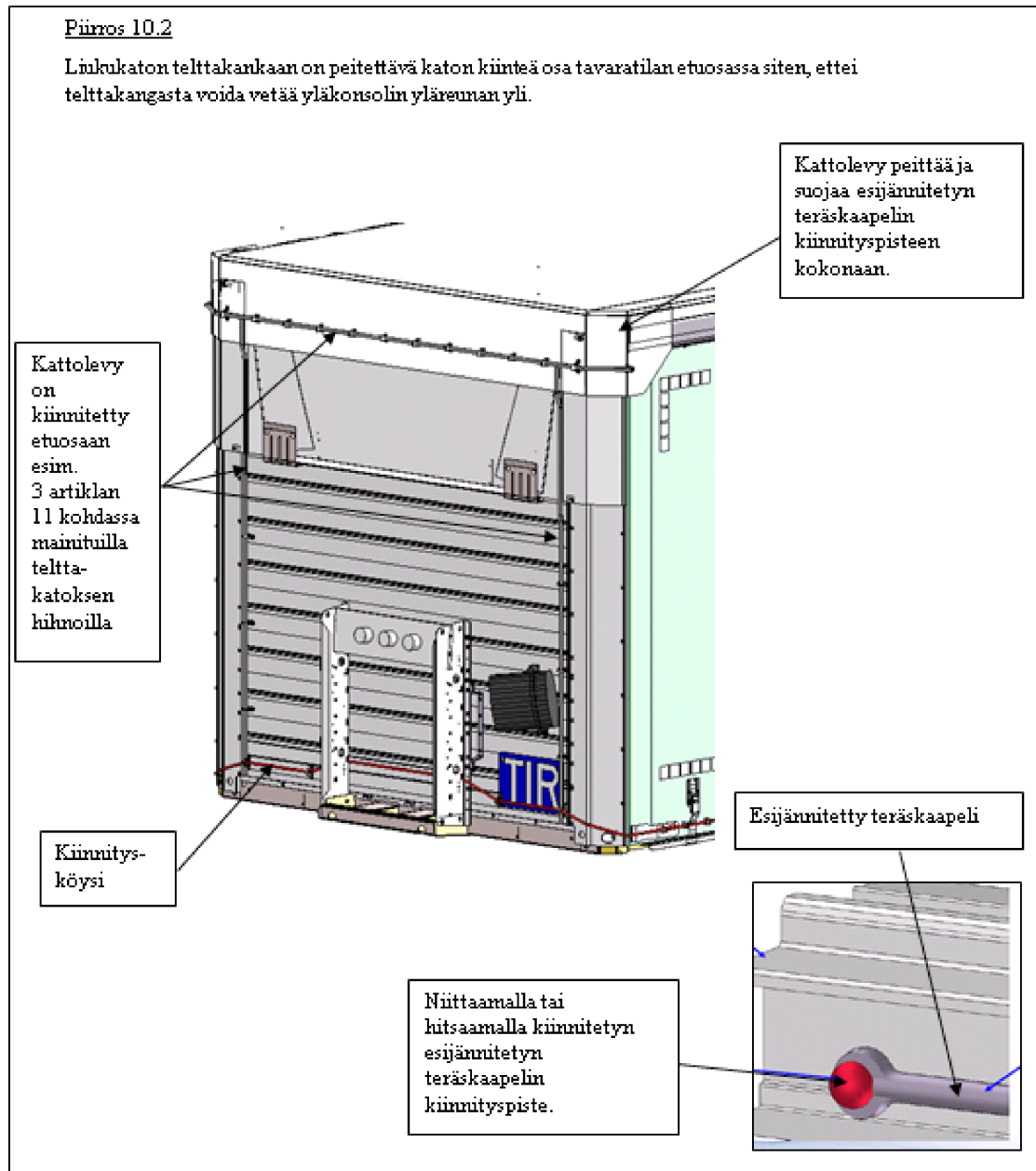

▼ M6

Piirros 10 (jatkoa)

Piirros 10.3

Katon takaosaan kiinnitetään välilevyn kaltainen erityislaite, joka estää pääsyntavaratilaan jättämättä näkyviä jälkiä, kun ovet on suljettu ja sinetöity.

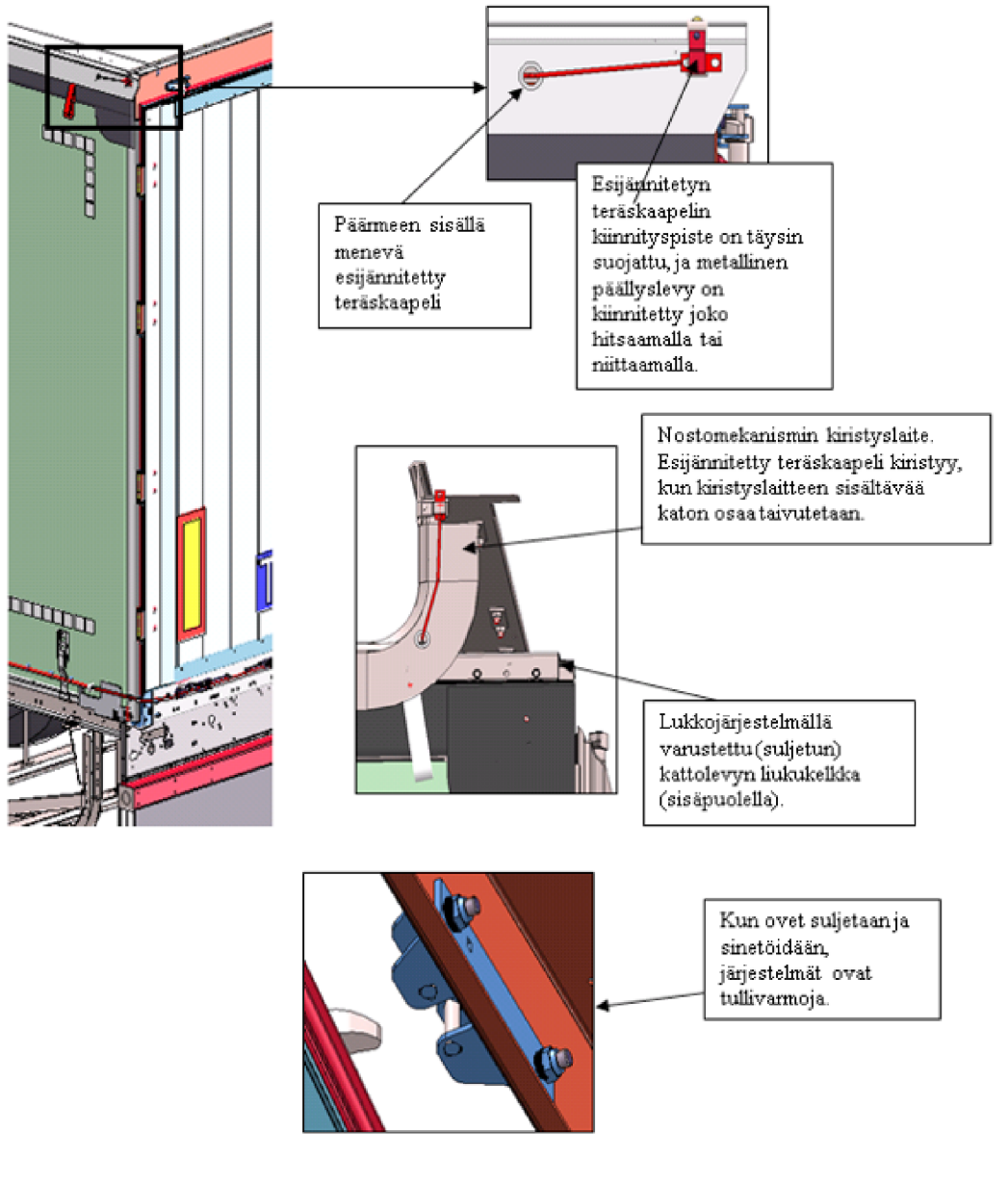



LIITE 3

**LIITTEESSÄ 2 MÄÄRÄTYT TEKNISET EHDOT TÄYTTÄVIEN
MAANTIEKULKUNEUVOJEN HYVÄKSYMISEN MENETTELY**

YLEISTÄ

1. Maantiekulkuneuvo voidaan hyväksyä jompaa kumpaa seuraavaa menettelyä noudattaen:
 - a) joko yksittäin; tai
 - b) malleittain (maantiekulkuneuvojen sarjat).
2. Hyväksytyille kulkuneuvoille on annettava liitteessä 4 olevan mallin mukainen hyväksymistodistus. Todistus on painettava antajamaan kielellä ja ranskan- tai englanninkielellä. Kun hyväksymisen antanut viranomaislainen pitää sitä välttämättömänä, on tämän oikeaksi todistamat valokuvat tai diagrammit liitettävä todistukseen. Kyseisen viranomaisen on merkittävä näiden asiakirjojen lukumäärä hyväksymistodistuksen 6 kohtaan.
3. Hyväksymistodistus on säilytettävä maantiekulkuneuvossa.
4. Maantiekulkuneuvot on esitettävä joka toinen vuosi tarkastusta tai mahdollista uusintahyväksymistä varten kulkuneuvon rekisteröintimaan toimivaltaisille viranomaisille tai, kun kyseessä ovat rekisteröimättömät maantiekulkuneuvot, sen maan toimivaltaisille viranomaisille, jossa niiden omistaja tai käyttäjä asuu.
5. Mikäli maantiekulkuneuvo ei enää täytä sen hyväksymiseksi asetettuja teknisiä ehtoja, se on palautettava siihen kuntoon, jonka perusteella se aiemmin hyväksyttiin, siten että se jälleen täyttää mainitut tekniset ehdot ennen kuin sitä voidaan käyttää TIR-carnetilla tapahtuvaan tavarankuljetukseen.
6. Mikäli maantiekulkuneuvon olennaiset ominaisuudet ovat muuttuneet, sille annettu hyväksyminen ei enää ole voimassa, jolloin toimivaltaisten viranomaisten on hyväksyttävä se uudelleen ennen kuin sitä voidaan käyttää TIR-carnetilla tapahtuvaan tavarankuljetukseen.
7. Maantiekulkuneuvon rekisteröintimaan toimivaltaiset viranomaiset, tai kun kyse on sellaisista maantiekulkuneuvoista, joita ei tarvitse rekisteröidä, sen maan viranomaiset, johon tällaisen kulkuneuvon omistaja tai käyttäjä on sijoittautunut, voivat soveltuvissa tapauksissa peruuttaa tai uusia hyväksymistodistuksen tai antaa uuden hyväksymistodistuksen tämän yleissopimuksen 14 artiklan ja tämän liitteen 4, 5 ja 6 kohdan mukaisissa olosuhteissa.

YKSITTÄISESSÄ HYVÄKSYMISESSÄ SOVELLETTAVA MENETTELY

8. Omistajan, käyttäjän tai jommankumman edustajan on haettava yksittäistä hyväksymistä toimivaltaiselta viranomaiselta. Toimivaltaisen viranomaisen on tarkastettava 1–7 kohdassa määrättyjen yleissääntöjen mukaisesti sille esitetty maantiekulkuneuvo ja varmistauduttava siitä, että kulkuneuvo täyttää liitteessä 2 määrättyt tekniset ehdot. Hyväksynnän jälkeen viranomaislainen myöntää liitteessä 4 olevan mallin mukaisen todistuksen.

ERI MALLIEN HYVÄKSYMISESSÄ SOVELLETTAVA MENETTELY
(MAANTIEKULKUNEUVOJEN SARJAT)

9. Kun maantiekulkuneuvot valmistetaan mallisarjoittain, valmistaja voi hakea tietyn mallin hyväksymistä valmistajamaan toimivaltaiselta viranomaiselta.
10. Valmistajan on hakemuksessaan ilmoitettava ne tunnusnumerot tai -kirjaimet, jotka hän antaa sen malliselle maantiekulkuneuvolle, jota hänen hyväksymishakemuksensa koskee.
11. Hakemukseen on liitettävä piirustukset ja hyväksyttäväksi esitettävän maantiekulkuneuvomallin yksityiskohtainen rakenneselostus.

▼B

12. Valmistajan on annettava kirjallinen sitoumus siitä, että tämä:
- a) esittää toimivaltaiselle viranomaiselle ne kyseistä mallia olevat kulkuneuvot, jotka mainittu viranomaisella haluaa tutkia;
 - b) sallii toimivaltaisen viranomaisen tutkia muitakin kappaleita milloin tahansa kyseisen mallisarjan valmistuksen aikana;
 - c) ilmoittaa toimivaltaiselle viranomaiselle jokaisesta vähäisestäkin malli- tai rakennemuutoksesta ennen kuin tämä tekee tällaisia muutoksia;
 - d) merkitsee maantiekulkuneuvoihin näkyvälle paikalle mallin tunnusnumerot tai -kirjaimet ja kulkuneuvon sarjanumeron mallisarjassa (valmistusnumero);
 - e) pitää kirjaa hyväksytyyn mallin mukaisesti valmistetuista kulkuneuvoista.
13. Toimivaltaisen viranomaisen on ilmoitettava ne mahdolliset muutokset, jotka ehdotettuun malliin on tehtävä, jotta hyväksyminen voidaan myöntää.
14. Mallihyväksymistä ei saa myöntää ilman, että toimivaltainen viranomais tutkittuaan yhden tai useampia kyseisen mallin mukaan valmistettuja kulkuneuvoja on vakuuttunut siitä, että tämänkaltaiset kulkuneuvot täyttävät liitteessä 2 määrätty tekniset ehdot.
15. Toimivaltaisen viranomaisen on ilmoitettava valmistajalle kirjallisesti mallin hyväksymispäätöksestä. Tämä päätös on päivätävä ja numeroitava. Siinä on oltava tarkat tiedot päätöksen tehneestä viranomaisesta.
16. Toimivaltaisen viranomaisen on toteutettava tarvittavat toimenpiteet myöntääkseen jokaisesta hyväksytyyn mallin mukaisesti valmistetusta kulkuneuvosta omassa nimissään asianmukaisesti allekirjoitetun hyväksymistodistuksen.
17. Ennen kuin hyväksymistodistuksen haltija käyttää kulkuneuvoa TIR-carnet'illa tapahtuvaan tavarankuljetukseen, tämän on vaadittaessa merkittävä hyväksymistodistukseen:
- kulkuneuvon rekisterinumero (1 kohta), tai
 - jollei kulkuneuvoa tarvitse rekisteröidä, nimensä ja liikeosoitteensa (8 kohta).
18. Kun kulkuneuvo, jonka malli on hyväksytty, viedään toiseen tämän yleissopimuksen sopimuspuolena olevaan maahan, ei määrämaassa voida vaatia mitään muuta hyväksymismenettelyä tällaisen tuonnin johdosta.

HYVÄKSYMISTODISTUKSEN VAHVISTUSMENETTELY

19. Kun TIR-carnet'illa tapahtuvan tavarankuljetuksen aikana hyväksytyssä kulkuneuvossa on havaittu huomattavia puutteellisuuksia, sopimuspuolten toimivaltaiset viranomaiset voivat kieltää kulkuneuvoa jatkamasta matkaa TIR-carnet'illa tai sallia matkan jatkamisen alueellaan toteuttaen samalla välttämättömiä varotoimia. Hyväksytty kulkuneuvo on palautettava tyydyttävään kuntoon mahdollisimman nopeasti ja ehdottomasti ennen kuin se otetaan uudelleen käyttöön TIR-carnet'illa tapahtuvaan tavarankuljetukseen.
20. Kaikissa näissä tapauksissa tulliviranomaisten on tehtävä kulkuneuvon hyväksymistodistuksen 10 kohtaan asianmukainen merkintä. Kun kulkuneuvo on palautettu hyväksyttävään kuntoon, se on esitettävä sopimuspuolen toimivaltaisille viranomaisille, jotka saattavat todistuksen uudelleen voimaan lisäämällä 11 kohtaan vahvistusmerkinnän, jolla aikaisemmat merkinnät kumotaan. Kulkuneuvoa, jonka todistuksen 10 kohtaan on tehty edellä olevien määräysten mukainen merkintä, ei voida käyttää TIR-carnet'illa tapahtuvaan tavarankuljetukseen ennen kuin se on palautettu tyydyttävään kuntoon ja ennen kuin 10 kohdan merkintä on kumottu edellä kuvatulla tavalla.

▼B

21. Tulliviranomaisten on päivättävä ja todistettava oikeaksi jokainen todistukseen tehtävä merkintä.
22. Kun tulliviranomaiset havaitsevat kulkuneuvossa vähäisiä puutteellisuuksia, joista ei aiheudu salakuljetuksen vaaraa, kulkuneuvo voidaan kelpuuttaa TIR-carnetilla tapahtuvaan jatkuvaan tavarankuljetukseen. Hyväksymistodistuksen haltijalle on kuitenkin ilmoitettava puutteellisuuksista ja siitä, että kulkuneuvo on palautettava hyväksyttävään kuntoon kohtuullisen ajan kuluessa.

▼B

LIITE 4

MAANTIEKULKUNEUVON HYVÄKSYMISTODISTUKSEN MALLI

Maantiekulkuneuvon hyväksymistodistuksen malli

Tullisinetöityyn tavarankuljetukseen
tarkoitettun maantiekulkuneuvon

HYVÄKSYMISTODISTUS

Todistus N:o

TIR-yleissopimus, 14. marraskuuta 1975

Myöntäjä:

(Toimivaltainen viranomainen)



YKSILÖINTI		Todistus N:o
1. Rekisterinuméro		
2. Ajoneuvotyyppi		
3. Ajoneuvon valmistenumero		
4. Merkki (tai valmistajan nimi)		
5. Muut yksityiskohdat		
6. Liitteiden lukumäärä		
7. HYVÄKSYMINEN		Voimassaolo
<input type="checkbox"/> yksittäishyväksyntä (*) <input type="checkbox"/> tyyppihyväksyntä (*)		Leima
Luvan numero (tarvittaessa)		
Paikka		
Päivämäärä		
Allekirjoitus		
8. HALTIJA, (valmistaja, omistaja tai liikenteenharjoittaja) (vain rekisteröimättömien ajoneuvojen osalta)		
Nimi ja osoite		
.....		
9. UUDISTAMINEN		
Voimassaolo		
Paikka		
Päivämäärä		
Allekirjoitus		
Leima		

(*) Oikea vaihtoehto merkitään rastilla (X).

Tärkeä huomautus sivulla 4
[sivu 2]



Maantiekulkuneuvon hyväksymistodistuksen malli (jatkoa)

HUOMAUTUKSIA (varattu viranomaisten käyttöä varten)		Todistus N:o	
10. Havaitut puutteet		11. Puutteiden korjaaminen	
Viranomainen	Leima	Viranomainen	Leima
Allekirjoitus		Allekirjoitus	
10. Havaitut puutteet		11. Puutteiden korjaaminen	
Viranomainen	Leima	Viranomainen	Leima
Allekirjoitus		Allekirjoitus	
10. Havaitut puutteet		11. Puutteiden korjaaminen	
Viranomainen	Leima	Viranomainen	Leima
Allekirjoitus		Allekirjoitus	
12. Muita huomautuksia			
Tärkeä huomautus sivulla 4 [sivu 3]			

▼B

Maantiekulkuneuvon hyväksymistodistuksen malli (jatkoa)

TÄRKEÄ HUOMAUTUS

1. Jos hyväksynnän myöntänyt viranomainen pitää sitä tarpeellisena, todistukseen on liitettävä viranomaisen todentamia valokuvia ja piirroksia. Toimivaltainen viranomainen täydentää tällaisten asiakirjojen lukumäärän todistuksen 6 kohtaan.
2. Todistus on säilytettävä maantiekulkuneuvossa alkuperäisenä. Valokopio ei ole riittävä.
3. Maantiekulkuneuvo on joka toinen vuosi esitettävä tarkastettavaksi ja tarvittaessa hyväksyminen uudistamiseksi sen maan toimivaltaiselle viranomaiselle, jossa ajoneuvo on rekisteröity, tai, rekisteröimättömän ajoneuvon osalta, sen maan viranomaiselle, jossa omistaja tai haltija asuu.
4. Jos maantiekulkuneuvo ei enää täytä sen hyväksymiselle asetettuja teknisiä ehtoja, se on palautettava hyväksymisen edellyttämään kuntoon, jotta se täyttäisi uudelleen mainitut tekniset ehdot ennen kuin sitä voidaan käyttää TIR-carnet'illa tapahtuvaan tavarankuljetukseen,
5. Jos maantiekulkuneuvon oleelliset ominaisuudet ovat muuttuneet, sitä ei enää hyväksytä ja toimivaltaisen viranomaisen on hyväksyttävä se uudelleen ennen kuin sitä voidaan käyttää TIR-carnet'illa tapahtuvaan tavarankuljetukseen.

▼B

LIITE 5

TIR-KILVET

1. Kilpien on oltava mitoiltaan 250 mm × 400 mm.
2. Latinalaisilla kirjaimilla seuraakosin merkittyjen TIR-kirjainten on oltava korkeudeltaan 200 mm ja kirjainviivan leveydeltään vähintään 20 mm. Kirjainten on oltava valkoisia ja pohjan sininen.



LIITE 6

SELITTÄVÄT HUOMAUTUKSET

Johdanto selittäviin huomautuksiin

- i) Yleissopimuksen 43 artiklan mukaisesti selittämissä huomautuksissa tulkitaan joitakin yleissopimuksen ja sen liitteiden määräyksiä. Niissä selostetaan myös tiettyjä suositeltuja käytäntöjä.
- ii) Selittävillä huomautuksilla ei muuteta tämän yleissopimuksen tai sen liitteiden määräyksiä, jotka koskevat teknisiä ehtoja hyväksyttäessä maantiekulkuneuvoa tullisinetöitynä tapahtuvaan tavarankuljetukseen. Niissä eritellään soveltuvien osin myös sellaiset rakenneratkaisut, jotka eivät ole yleissopimuksen määräysten mukaisia.
- iii) Erityisesti selittämissä huomautuksissa eritellään hyväksyttävät tekniset rakenneratkaisut sovellettaessa tämän yleissopimuksen 12 artiklan ja liitteen 2 määräyksiä, jotka koskevat teknisiä ehtoja hyväksyttäessä maantiekulkuneuvoa tullisinetöitynä tapahtuvaan tavarankuljetukseen. Niissä eritellään soveltuvien osin myös sellaiset rakenneratkaisut, jotka eivät ole yleissopimuksen määräysten mukaisia.
- iv) Selittävät huomautukset tarjoavat keinon yleissopimuksen ja sen liitteiden määräysten soveltamiseksi siten, että teknologian kehitys ja talouselämän vaatimukset otetaan huomioon.

0. YLEISSOPIMUKSEN TEKSTI

0.1 1 artikla

0.1. b) Yleissopimuksen 1 artiklan b alakohdassa tarkoitetaan, että kun lähtötullitoimipaikkoja tai määrätullitoimipaikkoja on useita yhdessä tai useammassa maassa, sopimuspuolen alueella saatetaan suorittaa useampi kuin yksi TIR-toimenpide. Näissä olosuhteissa kahden peräkkäisen tullitoimipaikan välillä suoritettua TIR-kuljetuksen kansallista osuutta voidaan pitää TIR-toimenpiteenä riippumatta siitä, onko kyse lähtö-, määrä- vai välitullitoimipaikoista.

0.1. f) Edellä 1 artiklan f alakohdassa poisluetuilla maksuilla ja kuluilla tarkoitetaan kaikkia muita rahasummia paitsi vienti- tai tuontitulleja ja veroja, joita sopimuspuolet kantavat viennissä tai tuonnissa. Nämä rahasummat vastaavat suunnilleen suoritetuista palveluista aiheutuneita kustannuksia eivätkä niihin kuulu epäsuora tuki kotimaisille tuotteille tai tuonnissa tai viennissä fiskaalisista syistä kannettu vero. Näihin maksuihin ja kuluihin kuuluvat muun muassa seuraaviin seikkoihin liittyvät maksut:

— alkuperätodistukset, mikäli niitä tarvitaan kauttakuljetuksessa,

— tullilaboratorioissa valvontatarkoituksissa suoritettut kokeet,

— tullitarkastukset ja muut selvitystoimenpiteet, jotka suoritetaan normaalin työajan ulkopuolella tai muualla kuin tullitoimipaikoilla,

— terveydellisistä, eläinlääketieteellisistä tai kasvinterveydellisistä syistä tehdyt tarkastukset.

▼B

- 0.1. j) Ilmaisulla ”vaihtokuormatila” tarkoitetaan tavaratilaa, jolla ei ole minkäänlaisia kulkuvälineitä, joka on suunniteltu erityisesti kuljetettavaksi maantiekulkuneuvossa ja jonka runko sekä alarakenteet on erityisesti kehitetty tätä tarkoitusta varten. Ilmaisulla tarkoitetaan myös vaihtorunkoa, joka on erityisesti yhdistettyä maantie- ja rautatiekuljetusta varten suunniteltu tavaratila.
- 0.1. j) i) Yleissopimuksen 1 artiklan j alakohdan i alakohdassa tarkoitettujen laitteiden yhteydessä ilmaisulla ”osittain suljettu” tarkoitetaan laitetta, joka koostuu suljetun kontin tavaratilaa vastaavan tavaratilan erottavista lattiasta ja ylärakenteista. Ylärakenteet on yleensä valmistettu metalliosista, jotka muodostavat kontin kehikon. Tämänäyttöiset kontit voivat myös sisältää yhden tai useampia sivu- tai etuseiniä. Joskus niissä on vain pystypalkeilla lattiaan kiinnitetty katto. Tämänäyttöpistä konttia käytetään erityisesti tilaa vievien tavaroiden kuljetuksissa (esim. autot).
- 0.2. 2 artikla
- 0.2–1. Yleissopimuksen 2 artiklassa määrätään, että TIR-carnet’lla tapahtuva kuljetus voi alkaa ja päättyä samassa maassa sillä ehdolla, että osa matkasta tapahtuu ulkomaan kautta. Näissä tapauksissa ei mikään estä lähtömaan tulliviranomaisia vaatimasta TIR-carnet’n lisäksi kansallista asiakirjaa, jolla varmistetaan tavaroiden tulliton ja veroton jälleentuonti. Tulliviranomaisia suositellaan kuitenkin olemaan vaatimatta tämänkaltaisen asiakirjan esittämistä ja hyväksymään sen sijaan vastaavan merkinnän TIR-carnet’ssa.
- 0.2–2. Tämän artiklan määräyksillä mahdollistetaan TIR-carnet’n käyttö myös sellaisissa tavarankuljetuksissa, joista vain osa kulkee maanteitse. Niissä ei eritellä sitä, mikä osa matkasta on tehtävä maantietä pitkin ja riittääkin, että maanteitse kuljetaan jossakin kohtaa TIR-kuljetuksen alun ja lopun välillä. Voi kuitenkin tapahtua, että ennalta-arvaamattomista taloudellisista tai onnettomuuteen liittyvistä syistä mitään osaa matkasta ei voida tehdä maanteitse, vaikka lähettäjä on niin matkan aloitusvaiheessa tarkoittanut. Näissä poikkeustapauksissa sopimuspuolten on kuitenkin hyväksyttävä TIR-carnet, ja takaajayhdistysten velvollisuudet jäävät voimaan.

▼M1

- 0.3. 3 artikla
- 0.3. a iii) Edellä 3 artiklan a kohdan iii alakohdan määräykset eivät koske henkilöautoja (HS-nimike 8703), joita kuljetetaan omilla pyörillään. Henkilöautoja voidaan kuitenkin kuljettaa TIR-menettelyn mukaisesti, jos ne on kuormattu 3 artiklan a kohdan i ja ii alakohdassa tarkoitettuihin toisiin ajoneuvoihin.

▼B

- 0.5. 5 artikla
- Tällä artiklalla ei suljeta pois mahdollisuutta pistotarkastusten tekemiseen tavaroille, vaan siinä painotetaan sitä, että tällaisia tarkastuksia on tehtävä vain hyvin vähäisessä määrin. Kansainvälinen TIR-menettely tarjoaa itse asiassa suuremman suojan kuin kansalliset menettelyt. Ennen kaikkea

▼ B

TIR-carnet'ssa mainittujen, tavaroihin liittyvien yksityiskohtaisten tietojen on vastattava lähtömaassa vaadittavissa tulliasiakirjoissa mainittuja yksityiskohtaisia tietoja. Lisäksi kauttakulku- ja määrämaita suojaavat lähtötullitoimipaikan viranomaisten tekemät ja varmentamat tarkastukset (ks. 19 artiklaa koskeva selittävä huomautus).

0.6. 6 artikla

0.6.2. 2 kohta

Tämän kohdan määräysten mukaan jonkin maan tulliviranomaiset voivat hyväksyä useamman kuin yhden yhdistyksen, joista jokainen voi joutua vastuuseen itse antamillansa tai muiden vastaavien yhdistysten antamalla carnet'illa tapahtuvista kuljetuksista.

0.6.2 a-1. Kansainvälisen järjestön ja sen jäsenyhdistysten väliset suhteet määritellään kirjallisissa sopimuksissa, jotka koskevat kansainvälisen vakuusjärjestelmän toimintaa.

0.6.2 a-2. Yleissopimuksen 6 artiklan 2 a kohdan mukaisesti annettava valtuutus on mainittava Yhdistyneiden Kansakuntien Euroopan talouskomission (UNECE) ja kansainvälisen järjestön välillä tehtävässä kirjallisessa sopimuksessa. Sopimuksessa on määrättävä, että kansainvälisen järjestön on noudatettava yleissopimuksen asiaa koskevia määräyksiä, kunnioitettava yleissopimuksen osapuolten toimivaltaa, noudatettava hallinnollisen komitean päätöksiä ja täytettävä TIR:n toimeenpanevan neuvoston pyynnöt. Allekirjoittamalla sopimuksen kansainvälinen järjestö vahvistaa, että se hyväksyy valtuutukseen liittyvät vastuut. Sopimusta on myös sovellettava liitteessä 8 olevan 10 artiklan b alakohdassa lueteltuihin kansainvälisen järjestön vastuihin, kun kyseinen kansainvälinen järjestö huolehtii TIR-carnet'idien keskitetystä painattamisesta ja jakelusta. Hallinnollinen komitea hyväksyy sopimuksen.

0.8. 8 artikla

0.8.2. 2 kohta

Tämän kohdan määräyksiä sovelletaan, jos 8 artiklan 1 kohdassa mainittujen tapausten kaltaisissa sääntöjenvastaisuustapauksissa sopimuspuolen lait ja säädökset edellyttävät muiden rahasummien kuin tuonti- tai vientitullien tai verojen, kuten hallinnollisten sakkojen tai muiden sakkorangaistusten maksamista. Maksettava määrä ei kuitenkaan saa ylittää niiden tuonti- tai vientitullien tai verojen määrää, jotka kuuluisivat maksettaviksi, mikäli tavarat tuotaisiin tai vietäisiin vastaavien tullimääräysten mukaisesti mahdolliset viivästyskorot mukaan luettuina.

0.8.3. 3 kohta

► **M3** Sopimuspuolia ◀ suositellaan rajoittamaan takaa-jayhdistykseltä mahdollisesti perittävä enimmäismäärä ► **M7** 100 000:ta euroa ◀ vastaavaan summaan TIR-carnet'ta kohti. ► **M3** Sopimuspuolia ◀ suositellaan rajoittamaan takaa-jayhdistyksiltä mahdollisesti perittävää enimmäismäärää 200 000:ta Yhdysvaltain dollaria vastaavaan summaan, kun alkoholia ja tupakkaa kuljetetaan jäljempänä vahvistettavien määräysten mukaisesti jäljempänä ilmoitettuja raja-arvoja suurempia eriä:

1) Denaturoimaton etyylialkoholi, alkoholipitoisuus vähintään 80 tilavuusprosenttia (HS-nimike 22.07.10);

▼ B

- 2) Denaturoimaton etyylialkoholi, alkoholipitoisuus pienempi kuin 80 tilavuusprosenttia; väkevät alkoholijuomat, liköörit ja muut alkoholipitoiset juomat; alkoholipitoiset valmisteet (seokset), jollaisia käytetään juomien valmistukseen (HS-nimike 22.08);
- 3) Tupakkaa sisältävät sikarit ja pikkusikarit (HS-nimike 24.02.10);
- 4) Tupakkaa sisältävät savukkeet (HS-nimike 24.02.20);
- 5) Piippu- ja savuketupakka, myös jos siinä on tupakankorviketta, sen määrästä riippumatta (HS-nimike ► **M5** 24.03.11 ja 24.03.19 (ECE/TRANS/WP.30/AC.2/113, 35 kohta) ◀).

Takaajayhdistyksiltä mahdollisesti perittävä enimmäismäärä suositellaan rajoitettavaksi 50 000:ta Yhdysvaltain dollaria vastaavaan summaan, mikäli seuraavia raja-arvoja ei ylitetä edellä mainituissa tupakka- ja alkoholiluokissa:

- 1) 300 litraa;
- 2) 500 litraa;
- 3) 40 000 kpl;
- 4) 70 000 kpl;
- 5) 100 kilogrammaa.

Edellä mainittuihin luokkiin kuuluvien alkoholi- ja tupakka-tuotteiden tarkat määrät (litrat, kappaleet, kilogrammat) on merkittävä TIR-carnet'n tavaraluetteloon.

0.8.5. 5 kohta

Mikäli ► **M3** takaajayhdistykselle esitetään maksuvaatimus tavaroista ◀, joita ei ole merkitty TIR-carnet'seen, asianomaisten tullilviranomaisten on esitettävä ne tosiasiat, joihin ne perustavat väitteensä siitä, että tavarat ovat olleet maantiekulkuneuvon tai kontin sinetöidyssä osassa.

0.8.6. 6 kohta

1. Mikäli TIR-carnet'n merkinnät eivät ole tarpeeksi yksityiskohtaisia tavaroille kuuluvien maksujen määrittelemiseksi, asianomaiset sopimuspuolet voivat esittää todisteita, jotka mahdollistavat niiden täsmällisen luokittelun.
2. Jos todisteita ei esitetä, tulleja ja veroja ei kanneta tavarun luonteeseen liittymättömänä kiinteänä summana, vaan sellaiseen tavaralajiin sovellettavan korkeimman määrän perusteella, joita TIR-carnet'n merkintöjen voidaan katsoa koskevan.

▼ M3**▼ B**

► **M3** 0.10–1. ◀ 10 artikla

TIR-toimenpiteen päätökseen saattamista koskeva todistus katsotaan hankituksi virheellisellä tai petollisella tavalla, jos TIR-toimenpide on toteutettu petostarkoituksiin muunnettua tavaratilaa tai konttia käyttämällä, tai kun on havaittu väärin tai epätarkkojen asiakirjojen käyttöä, tavaroiden korvaamista, tullisinettien väärentämistä ja muita vastaavia sääntöjenvastaisuuksia, tai jos todistus on hankittu muuten laittomin keinoin.

▼ M3

0.10–2. Ilmaisulla ”TIR-toimenpidettä ei ole saatettu päätökseen” tarkoitetaan myös tilanteita, joissa päätökseen saattamista koskeva todistus on väärennetty.

▼ B

0.11. 11 artikla

▼ M3

0.11–1. Ilmoitus on tehtävä kansallisen lainsäädännön mukaisesti.

0.11–2. Tapoihin, joilla toimivaltaiset viranomaiset vaativat maksuvelvollista tai maksuvelvollisia suorittamaan maksun, on kuuluttava ainakin kansallisen lainsäädännön mukaisesti laaditun maksuvaatimuksen lähettäminen TIR-carnet'n haltijalle osoitteeseen, jonka TIR-carnet'n haltija on ilmoittanut TIR-carnet'ssa, taikka maksuvelvolliselle tai maksuvelvollisille, jos kyseessä on eri henkilö kuin TIR-carnet'n haltija. TIR-carnet'n haltijalle lähetettävä maksuvaatimus voidaan yhdistää tämän artiklan 1 kohdan a alakohdassa tarkoitettuun ilmoitukseen.

0.11–3–1. Päätäessään tavaroiden tai kulkuneuvon luovuttamisesta toimivaltaiset viranomaiset eivät saa antaa päätökseen vaikuttaa sen seikan, että takaajayhdistys on vastuussa TIR-carnet'n haltijalta kannettavien tullien, verojen ja koron maksusta, mikäli niillä on muita lakiin perustuvia keinoja vastattavanaan olevien etujen suojelemiseksi.

0.11–3–2. Toimivaltaiset viranomaiset voivat ilmoittaa takaajayhdistykselle, että maksuvelvollisuutta koskevat hallinnolliset tai oikeudelliset menettelyt on käynnistetty. Toimivaltaisten viranomaisten on joka tapauksessa ilmoitettava takaajayhdistykselle sellaiset menettelyt, jotka voidaan saattaa päätökseen vasta kahden vuoden määräajan päättymisen jälkeen, ja tämä on tehtävä ennen mainitun määräajan umpeutumista.

0.11–4. Mikäli takaajayhdistystä on kehoitettu tässä artiklassa määrättyä menettelyä noudattaen maksamaan 8 artiklan 1 ja 2 kohdassa tarkoitettua määrää ja yhdistys ei ole suorittanut maksua yleissopimuksessa määrätyn kolmen kuukauden kuluessa, toimivaltaiset viranomaiset voivat kansallisten säädösten nojalla vaatia kyseisten määrien maksamista sillä perusteella, että tällaisissa tapauksissa on kysymys laiminlyönnistä panna täytäntöön takaussopimus, jonka takaajayhdistys on tehnyt kansallisen lainsäädännön nojalla. Määräaikaa sovelletaan myös, jos takaajayhdistys neuvottelee vaatimuksen vastaanotettuaan 6 artiklan 2 kappaleessa tarkoitettua kansainvälisen järjestön kanssa vaatimukseen liittyvästä kannastaan.

▼ B

0.15. 15 artikla

Vaikeuksia voi syntyä sellaisten kulkuneuvojen suhteen, joita ei tarvitse rekisteröidä. Tällaisia ovat esimerkiksi perävaunut tai puoliperävaunut eräissä maissa, joissa tulliasiakirjoja ei vaadita väliaikaisen maahantuonnin yhteydessä. Tällöin voidaan noudattaa 15 artiklan määräyksiä, samalla kun tulliviranomaisille annetaan riittävät takeet merkitsemällä tällaisista kulkuneuvoista tiedot (malli ja numerot) asianomaisissa maissa käytettyjen TIR-carnet'iden lehtiin 1 ja 2 sekä niiden kantaosiin.

▼B

0.17. 17 artikla

0.17–1. 1 kohta

Määräyksellä, jonka mukaan TIR-carnet'n tavaraluetteloon on merkittävä erikseen jokaisen ajoneuvoyhdistelmään kuuluvan ajoneuvon tai jokaisen kontin sisältämät tavarat, pyritään yksinomaan helpottamaan kunkin ajoneuvon tai kontin sisältämien tavaroiden tullitarkastusta. Tätä määräystä ei näin ollen saa tulkita niin tarkasti, että ajoneuvon tai kontin todellisen sisällön ja saman ajoneuvon tai kontin tavaraluettelon mukaisen sisällön välistä jokaista poikkeamaa pidetään yleissopimuksen määräysten rikkomisena.

Mikäli rahdinkuljettaja voi osoittaa asianomaisia viranomaisia tyydyttävällä tavalla, että tällaisesta poikkeamasta huolimatta kaikki tavaraluettelossa mainitut tavarat vastaavat ajoneuvoyhdistelmään tai kaikkiin TIR-carnet'seen merkittyihin kontteihin sisältyvien tavaroiden kokonaismäärää, ei poikkeamaa yleensä ole pidettävä tullin asettamien vaatimusten rikkomisena.

0.17–2. 2 kohta

Kotitalouksien muuttoihin voidaan soveltaa TIR-carnet'n käyttöä koskevien sääntöjen 10 kohdan c alakohdassa mainittua menettelyä, jolloin kyseisiä kotitaloustavaroita koskevaa tavaraluetteloa lyhennetään sopivasti.

0.18. 18 artikla

0.18–1. TIR-menettelyn moitteettoman toiminnan kannalta on välttämätöntä, että jonkin maan tulliviranomaiset kieltäytyvät merkitsemästä kyseisen maan lähtötullitoimipaikkaa määrätullitoimipaikaksi kuljetuksen jatkuessa naapurimaahan, joka on myös TIR-yleissopimuksen osapuoli, paitsi jos tämä voidaan perustella erityisin syin.

0.18–2. 1. Tavarat on lastattava siten, että ensimmäisessä purkauspaikassa purettava erä voidaan ottaa kulkuneuvosta tai kontista ilman, että on välttämätöntä purkaa muissa paikoissa purettavaksi tarkoitettua yhtä tai useampaa tavararäätä.

2. Kun kuljetuksen aikana tavaroita puretaan useammassa kuin yhdessä toimipaikassa, on välttämätöntä, että sen jälkeen, kun osa tavaroista on purettu, TIR-carnet'n kaikkien jäljellä olevien tavaraluetteloiden 12 kohtaan tehdään sitä koskeva merkintä sekä samalla toinen merkintä jäljelle jääviin lehtiin ja niiden kantaosiin uusien sinettien kiinnittämisestä.

0.19. 19 artikla

Vaatus, että lähtötullitoimipaikan viranomaisten on tarkastettava tavaraluettelon paikkansapitävyys tarkoittaa sitä, että on tarpeellista tarkastaa ainakin se, vastaavatko tavaraluettelon tiedot paitsi vientiasiakirjojen tietoja myös tavaroihin viittaavien kaupallisten tai kuljetusasiakirjojen tietoja. Lähtötullitoimipaikka voi myös tarvittaessa tutkia tavarat. Ennen

▼ B

sinettien kiinnittämistä lähtötullitoimipaikassa on myös tarkastettava, että maantiekulkuneuvo tai kontti on asianmukaisessa kunnossa. Lähtötullitoimipaikan on ennen sinettien kiinnittämistä tarkastettava myös maantiekulkuneuvon tai kontin kunto. Telttakatoksella varustetun kulkuneuvon tai kontin osalta on myös tarkastettava telttakatosten ja niiden kiinnikkeiden kunto, koska näitä laitteita ei mainita kulkuneuvon hyväksymistodistuksessa.

0.20. 20 artikla

Asettaessaan alueellaan tapahtuvaa tavarankuljetusta koskevia määräaikoja on tulliviranomaisten myös otettava huomioon muun muassa kaikki mahdolliset rahdinkuljettajia koskevat erikoismääräykset, erityisesti maantiekulkuneuvojen kuljettajien työaikaa ja lepoaikoja koskevat määräykset. Näitä viranomaisia suositellaan käyttämään kuljetusreitien määräämisoikeuttaan vain välttämättömissä tapauksissa.

0.21. 21 artikla

0.21–1. Tämän artiklan määräykset eivät rajoita tulliviranomaisten oikeutta tarkastaa kulkuneuvon kaikki osat sinetöity tavara-tila mukaan luettuna.

0.21–2. Saapumistullitoimipaikan viranomaiset voivat käännähtää rahdinkuljettajan takaisin naapurivaltion poistumistullitoimipaikkaan havaittuaan, että selvitystä ei ole siellä annettu tai että sitä ei ole annettu asiaankuuluvalla tavalla. Tällaisissa tapauksissa saapumistullitoimipaikka merkitsee huomautuksen TIR-carnet'seen asianomaista poistumistullitoimipaikkaa varten.

0.21–3. Mikäli tulliviranomaiset ottavat tavaränäytteitä tutkimuksen aikana, niiden on merkittävä TIR-carnet'n tavaraluetteloon huomautus, jossa annetaan yksityiskohtaiset tiedot näytetavaroista.

► **M3** 0.28–1. ◀ 28 artikla

TIR-carnet'n käyttö on rajoitettava vain sille tarkoitettuun tehtävään eli kauttakulkuun. Sitä ei saa käyttää esimerkiksi vakuutena tullivalvonnan alaisessa varastoinnissa tavaroiden määränpäässä.

▼ M3

0.28–2. Tässä artiklassa määrätään, että TIR-toimenpiteen saattaminen päätökseen edellyttää, että tavarat asetetaan muuhun tullimenettelyyn tai muuhun tullivalvontajärjestelmään. Näitä ovat mm. tavaroiden kotitullaus (joko täysimääräinen tai ehdollinen kotitullaus), tavaroiden siirtäminen rajan yli kolmanteen maahan (vientä) tai vapaa-alueelle ja tavaroiden varastointi tulliviranomaisten hyväksymään paikkaan odotettaessa niiden asettamista muuhun menettelyyn.

▼ B

0.29. 29 artikla

Hyväksymistodistusta ei vaadita raskaita tai tilaa vieviä tavaroita kuljettavista maantiekulkuneuvoista tai konteista. Lähtötullitoimipaikan velvollisuutena on kuitenkin varmistaa, että tässä artiklassa mainitut muut ehdot täytetään tällaisessa kuljetuksessa. Muiden sopimuspuolten tullitoimipaikkojen on hyväksyttävä lähtötullitoimipaikan päätös, jolleivät ne katso sen olevan selvästi ristiriidassa 29 artiklan määräysten kanssa.

▼ M5

0.38. 38 artikla

0.38–2. 2 kohta

Lainmukaisen vaatimuksen, jonka mukaan TIR:n toimeenpanevalle neuvostolle on ilmoitettava, jos henkilöltä on kielletty määrääjäksi tai pysyvästi yleissopimuksen mukainen toiminta, katsotaan täyttyvän, jos käytetään asianmukaisesti sähköisiä sovelluksia, jotka TIR:n sihteeristö on kehittänyt tähän tarkoitukseen TIR:n toimeenpanevan neuvoston valvonnassa. (ECE/TRANS/WP.30/AC.2/115, 43 kohta).

▼ B

0.39. 39 artikla

Ilmaisuilla ”laiminlyönnistä johtuvat virheet” tarkoitetaan toimia, jotka siitä huolimatta, ettei niitä ole toteutettu harkiten eikä asiasta täysin tietoisina, aiheutuvat laiminlyönneistä toteuttaa tarkoituksenmukaisia ja tarpeellisia toimia tietojen paikkansapitävyyden varmistamiseksi yksittäisissä tapauksissa.

▼ M6

0.42 a 42 a artikla

Ilmaisuilla ”välittömästi” tarkoitetaan 42 a artiklassa sitä, että TIR-yleissopimuksen soveltamiseen ja/tai TIR-järjestelmän toimintaan mahdollisesti vaikuttavat kansalliset toimenpiteet on annettava TIR:n toimeenpanevalle neuvostolle (TIRExB) tiedoksi kirjallisesti mahdollisimman pian ja mahdollisuuksien mukaan ennen niiden voimaantuloa, jotta TIRExB voi tehokkaasti päättää valvontatehtävänsä sekä täyttää velvollisuutensa tarkastaa 42 a artiklan mukaisesti toimenpiteen yhdenmukaisuuden TIR-yleissopimuksen määräysten kanssa ja suorittaa TIR-yleissopimuksen liitteessä 8 sille määrätty tehtävät.

▼ B

0.45. 45 artikla

Sopimuspuolia kehoitetaan varmistamaan se, että mahdollisimman monissa tullitoimipaikoissa sekä rajoilla että sisämaassa voitaisiin vastata TIR-toimenpiteisiin liittyvistä tehtävistä.

1. LIITE 1

1.10. c) TIR-carnet'n käyttöä koskevat säännöt

Lastausluettelot tavaraluettelon liitteenä

TIR-carnet'n käyttöä koskevien sääntöjen 10 kohdan c alakohdalla mahdollistetaan lastausluetteloiden käyttö TIR-carnet'n liitteenä myös silloin, kun tavaraluettelossa olisi muutoin tarpeeksi tilaa kaikkien kuljetettavien tavaroiden merkitsemiseen. Tämä on kuitenkin sallittua vain, jos lastausluettelot sisältävät kaikki tavaraluettelossa vaadittavat yksityiskohtaiset tiedot helposti luettavassa ja tunnistettavassa muodossa ja mikäli kaikkia muita sääntöjen 10 kohdan c alakohdan määräyksiä on noudatettu.

▼ B

2. LIITE 2

2.2. 2 artikla

2.2.1. a) 1 kohdan a alakohta – Liitettävien osien yhdistäminen

- a) Käytettäessä liittimiä (niittejä, ruuveja, ruuvipultteja ja muttereita jne.) niitä on kiinnitettävä riittävä määrä ulkopuolelta siten, että ne lävistävät liitetyt osat ja tulevat esiin sisäpuolelta, johon ne on lujasti varmistettava (esim. niitattava, hitsattava, liitettävä holkillla tai pultilla ja niitattava tai hitsattava mutteriin). Tavanomaiset niitit (eli sellaiset, joiden kiinnittäminen edellyttää käsittelyä liitettyjen osien molemmilta puolilta) voidaan kuitenkin asentaa myös sisäpuolelta.

Sen estämättä, mitä edellä määrätään, tavaratilojen pohjat voidaan kiinnittää itsekierteittäville ruuveille tai joko itseporautuvilla tai sellaisilla niiteillä, jotka kiinnitetään räjähdyspanoksen avulla tai pneumaattisesti silloin, kun ne asennetaan sisäpuolelta kohtisuoraan pohjan ja sen alapuolella olevien metallisten poikkipalkkien läpi, edellyttäen että erät niiden päistä, ei kuitenkaan itsekierteittävien ruuvien, ovat poikkipalkin ulko-osan tasalla tai että ne hitsataan siihen.

- b) Toimivaltaisen viranomaisen on määritettävä liittimet (ja niiden lukumäärä), joiden on täytettävä tämän huomautuksen a alakohdan vaatimukset; tarkoituksena on varmistaa, että kyseisillä liittimillä kiinnitettyjä osia ei voida irrottaa näkyviä jälkiä jättämättä. Muiden liittimien valitsemista ja asentamista ei rajoiteta.

- c) Liittimiä, jotka voidaan irrottaa ja asettaa paikoilleen yhdeltä puolelta näkyviä jälkiä jättämättä eli siten, että liitettävien osien molempia puolia ei tarvitse käsitellä, ei saa hyväksyä tämän huomautuksen a alakohdan nojalla. Tällaisia liittimiä ovat esimerkiksi paisuntaniitit ja piiloniitit.

- d) Edellä kuvattuja liittämismenetelmiä on sovellettava erikoiskuljetusvälineisiin, joita ovat esim. eristetyt kulkuneuvot, kylmäkuljetuskulkuneuvot ja säiliöllä varustetut kulkuneuvot, mikäli ne täyttävät ne tekniset vaatimukset, jotka tällaisten kulkuneuvojen on täytettävä käyttötarkoituksensa perusteella. Kun teknisistä syistä ei ole mahdollista kiinnittää osia tämän huomautuksen a alakohdan mukaisella tavalla, ne voidaan yhdistää tämän huomautuksen c alakohdassa mainituilla liittimillä, edellyttäen että sisäseinämän puolella käytettäviin liittimiin ei päästä käsiksi ulkopuolelta.

▼B

2.2.1. b) 1 kohdan b alakohta – Ovet ja muut sulkujärjestelmät

- a) Laite, johon tullisinetit voidaan kiinnittää, on
- i) kiinnitettävä hitsaamalla tai vähintään kahdella 2.2.1 kohdan a alakohdan mukaisella liittimellä; tai
 - ii) suunniteltava siten, että sitä ei voida irrottaa paikaltaan näkyviä jälkiä jättämättä sen jälkeen, kun tavaratila on suljettu ja sinetöity.

Näiden lisäksi:

- iii) laitteessa on oltava reikiä, joiden halkaisija on vähintään 11 mm tai aukkoja, joiden pituus on vähintään 11 mm ja leveys vähintään 3 mm; ja
 - iv) sen on oltava yhtä luotettava sinetin tyyppistä riippumatta.
- b) Sokkanaulasaranat, pitkäsiipiset saranat, sokkanaulat sekä muut ovien ja vastaavien kiinnittämiseen tarkoitetut laitteet on kiinnitettävä tämän huomautuksen a alakohdan i ja ii alakohdan vaatimusten mukaisesti. Lisäksi kyseisten liittimien eri osien (esim. saranalevyt, sokkanaulat tai saranaliitokset), edellyttäen että ne ovat välttämättömiä tavaratilan tullivarmuuden varmistamiseksi, on oltava siten sovitettuja, ettei niitä voida irrottaa tai purkaa näkyviä jälkiä jättämättä tavaratilan sulkemisen ja sinetöinnin jälkeen ⁽¹⁾.

Mikäli tällaiseen liittimeen ei pääse ulkoapäin käsiksi, riittää kuitenkin, ettei sitä voida irrottaa saranasta tai vastaavanlaisesta laitteesta näkyviä jälkiä jättämättä oven tai vastaavan ollessa suljettuna. Kun ovesa tai sulkemislaitteessa on enemmän kuin kaksi saranaa, vain oven reunoja lähimpänä olevat kaksi saranaa on oltava kiinnitetty a alakohdan i ja ii alakohdan mukaisesti.

- c) Poikkeustapauksissa, kun kyseessä ovat kulkuneuvot, joissa on eristetyt tavaratilat, tullisinetöintilaitte, saranat ja varusteet, joiden poistaminen tekisi mahdolliseksi pääsyn tavaratilan sisäpuolelle tai paikkoihin, joihin tavarat voitaisiin kätkeä, voidaan kiinnittää tällaisten tavaratilojen oviin seuraavin kiinnitysmenetelmin:
- i) kiristyspulteilla tai -ruuveilla, jotka kiinnitetään ulkopuolelta, mutta jotka eivät muussa suhteessa vastaa 2.2.1 a kohdan a alakohdassa mainittuja vaatimuksia, edellyttäen että:
 - kiristyspulttien tai -ruuvien päät kiinnitetään kieriteityslevyyn tai vastaavaan laitteeseen, joka on kiinnitetty ovirakennelman ulkokerroksen tai -kerrosten taakse, ja

⁽¹⁾ Ks. tämän liitteen piirros 1.

▼B

— riittävässä määrin käytettyjen kiristyspulttien tai -ruuvien kannat hitsataan tullisinetoilaitteeseen, saranoihin jne. siten, että ne tehdään täysin epämuotoisiksi, ja

— että kiristyspultteja tai -ruuveja ei voida irrottaa paikoiltaan jättämättä näkyviä jälkiä ⁽¹⁾;

ii) kiinnittimillä, jotka asennetaan eristetyn tavaratilan ovirakennelman sisäpuolelta edellyttäen, että

— kiinnittimen tappi ja lukitusholkki liitetään yhteen pneumaattisella tai hydraulisella työkalulla ja varmistetaan levyn tai vastaavan laitteen taakse, joka on kiinnitetty ovirakennelman ulkokerroksen ja eristyksen väliin, ja

— kiinnittintapin kantaan ei pääse käsiksi tavaratilan sisäpuolelta, ja

— riittävä määrä lukitusholkkeja ja kiinnittintappeja hitsataan yhteen siten, ettei laitteita voida irrottaa jättämättä näkyviä jälkiä ⁽²⁾.

Ilmaisulla ”eristetty tavaratila” tarkoitetaan myös kylmä- ja lämpöeristeisiä tavaratiloja.

d) Kulkuneuvot, joissa on useita sulkulaitteita, kuten venttiileitä, sulkuhanoja, kulkuaukkojen kansia, laippoja yms. on suunniteltava sellaisiksi, että niihin tarvitaan mahdollisimman vähän tullisinettejä. Näin ollen viereiset sulkulaitteet on yhdistettävä samalla laitteella, joka edellyttää vain yhtä tullisinettä, tai ne on varustettava samaa tarkoitusta vastaavalla kannella.

e) Kulkuneuvot, joissa on aukeavat katot, on rakennettava siten, että tarvitaan mahdollisimman vähän tullisinettejä.

f) Kun tullivarma sinetöinti edellyttää useiden sinettien kiinnittämistä, suositellaan näiden sinettien lukumäärän ilmoittamista hyväksymistodistuksen 5 kohdassa (vuoden 1975 TIR-yleissopimuksen liite 4). Tarvittaessa hyväksymistodistukseen on liitettävä piirros, jossa osoitetaan tullisinettien tarkka sijainti.

2.2.1. c) 1 kohdan c alakohta 1 – Ilmanvaihtoaukot

a) Ilmanvaihtoaukkojen suurin sallittu läpimitta on periaatteessa 400 mm.

b) Ilmanvaihtoaukot, josta voi päästä suoraan tavaratilaan, on suljettava

i) metallilankaverkolla tai rei'itetyllä metallivälilevyllä (reikien läpimitta on kummassakin tapauksessa enintään 3 mm) ja suojattava hitsatulla metallikehikolla (reikien läpimitta enintään 10 mm), tai

⁽¹⁾ Ks. tämän liitteen piirros 1.

⁽²⁾ Ks. tämän liitteen piirros 5.

▼B

- ii) riittävän vahvalla rei'itetyllä metallivälilevyllä (reikien läpimitta enintään 3 mm ja metallilevyn vahvuus vähintään 1 mm).
- c) Ilmanvaihtoaukot, joista ei voi päästä suoraan tavaratilaan (esim. tuki- ja estelevyjärjestelmien vuoksi) on varustettava b alakohdassa tarkoitetuilla laitteilla sillä erolla, että reikien läpimitta voi kuitenkin olla enintään 10 mm (metallilankaverkko ja metalliväliseinä) ja 20 mm (hitsattu metallikehikko).
- d) Kun aukot tehdään telttakatoksiin, tämän huomautuksen b alakohdassa mainitut laitteet on periaatteessa vaadittava. Sulkulaitteina käytettävät, ulkopuolelta kiinnitettävät, rei'itetyt metalliväliseinät sekä sisäpuolelta kiinnitettävät, metallista tai muusta aineesta valmistetut verkot ovat kuitenkin luvallisia.
- e) Samanlaiset, muusta kuin metallista valmistetut laitteet voidaan sallia, jos niissä olevien reikien läpimitat ovat vaatimuksien mukaiset ja jos niiden materiaali on tarpeeksi vahvaa, jotta reikiä ei voida suurentaa ilman näkyvää vauriota. Ilmanvaihtolaitteen korvaaminen uudella siten, että vain toista telttakankaan puolta käsitellään, on oltava mahdoton toteuttaa.
- f) Ilmanvaihtoaukko voidaan varustaa suojalaitteella. Tämä pitää kiinnittää telttakankaaseen siten, että aukko voidaan tullitarkastaa. Suojalaite on kiinnitettävä telttakankaaseen vähintään 5 cm:n päähän ilmanvaihtoaukon välilevystä.

2.2.1. c)-2

Vedenpoistoaukot

- a) Vedenpoistoaukkojen suurin sallittu läpimitta on periaatteessa 35 mm.
- b) Aukot, joista voi päästä suoraan tavaratilaan, on varustettava laitteilla, jotka on kuvattu ilmanvaihtoaukkoja koskevan 2.2.1 c-1 kohdan b alakohdassa.
- c) Kun vedenpoistoaukoista ei pääse suoraan tavaratilaan, tämän huomautuksen b alakohdassa mainittuja laitteita ei vaadita, edellyttäen että aukot varustetaan luotettavalla väliseinäjärjestelmällä, johon on vaivaton pääsy tavaratilan sisäpuolelta.

2.2.3.

3 kohta – Varmuuslasi

Lasin on katsottava olevan varmuuslasia, kun ei ole vaaraa sen särkyemisestä minkään tavanomaisen seikan vuoksi silloin, kun kulkuneuvoa käytetään normaaleissa olosuhteissa. Lasissa on oltava merkintä, joka osoittaa sen olevan varmuuslasia.

2.3.

3 artikla

2.3.3.

3 kohta – Useista kappaleista valmistettu telttakatos

- a) Telttakatoksen muodostavat eri kappaleet voidaan valmistaa eri materiaaleista, jotka vastaavat liitteessä 2 olevan 3 artiklan 2 kohdan määräyksiä.

▼ **B**

- b) Mikä tahansa kappaleiden järjestäminen ja kokoaminen telttakatokseksi sallitaan, mikäli riittävä varmuus taataan, edellyttäen että kappaleet yhdistetään liitteessä 2 olevan 3 artiklan vaatimusten mukaisesti.
- 2.3.6. a) 6 kohdan a alakohta
- 2.3.6. a)–1 Sulkurenkailla varustetut kulkuneuvot
- Kulkuneuvoihin kiinnitettyjä tankoja pitkin kulkevat varmistinrenkaat hyväksytään tämän kohdan mukaisesti ⁽¹⁾, edellyttäen että
- a) metallitangot on kiinnitetty kulkuneuvon enintään 60 cm:n välein toisistaan ja siten, että niitä ei voida irrottaa paikoiltaan ja laittaa takaisin näkyviä jälkiä jättämättä;
- b) renkaat ovat kaksoisaukkoisia tai niissä on poikkikappale ja ne on valmistettu yhdestä kappaleesta hitsaamatta; ja
- c) telttakatos on kiinnitetty kulkuneuvon noudattamalla tarkoin tämän yleissopimuksen liitteessä 2 olevan 1 artiklan a alakohdan ehtoja.
- 2.3.6. a)–2 Kääntörenkailla varustetut kulkuneuvot
- Metalliset kääntörenkaat, jotka kääntyvät kulkuneuvon kiinnitetyssä metallikiinnikkeessä, voidaan hyväksyä tämän kohdan ⁽²⁾ mukaisesti, edellyttäen että
- a) jokainen kiinnike on kiinnitetty kulkuneuvon siten, että sitä ei voida poistaa ja jälleenasentaa jättämättä näkyviä jälkiä; ja
- b) jokaisen kiinnikkeen alla oleva jousi on kokonaan suojattu kellonmuotoisella metallisuojuksella.
- 2.3.6. b) 6 kohdan b alakohta – Pysyvästi kiinnitetyt telttakatokset
- Kun telttakatoksen yksi tai useampi reuna kiinnitetään pysyvästi kulkuneuvon runkoon, telttakatos on pidettävä paikoillaan yhdellä tai useammalla metallista tai muusta sopivasta materiaalista tehdyllä listalla, joka kiinnitetään kulkuneuvon runkoon liittimillä, jotka täyttävät liitteen 6 selittävässä huomautuksessa 2.2.1 a olevan a alakohdan vaatimukset.
- 2.3.8. 8 kohta – Renkaiden ja rengasaukkojen väli
- Renkaiden ja rengasaukkojen väli, joka on yli 200 mm mutta enintään 300 mm, voidaan hyväksyä pystytukien kohdalla, mikäli renkaat ovat upotettuja sivulaitaan ja mikäli rengasaukot ovat soikeita ja niin pieniä, että ne juuri sopivat renkaisiin.
- 2.3.11. a) 11 kohdan a alakohta
- 2.3.11. a)–1 Telttakatoksen kiristysläpät
- Useiden kulkuneuvojen telttakatoksissa on ulkopuolella vaakasuorassa oleva läppä, jossa on kulkuneuvon sivusuuntaisia reikiä. Tällaisia läppiä eli kiristysläppiä käytetään pingottamaan telttakatos kiristysköysillä tai vastaavilla laitteilla. Tällaisia läppiä on käytetty peittämään telttakatoksiin tehtyjä

⁽¹⁾ Ks. tämän liitteen piirros 2.

⁽²⁾ Ks. tämän liitteen piirros 2a.

▼B

vaakasuoria viilloksia, joista päästään asiattomasti käsiksi kulkuneuvoissa oleviin tavaroihin. Tämän takia suositetaan, että tämäntyyppisten läppien käyttö olisi kiellettävä. Seuraavia laitteita voidaan kuitenkin käyttää:

- a) telttakatoksen sisäpuolelle kiinnitettävät, vastaavalla tavalla suunnitellut kiristysläpät; tai
- b) pienet erilliset yksireikäiset läpät, jotka kiinnitetään telttakatoksen ulkopintaan sellaisin välein, että telttakatoksen riittävä kiristäminen on mahdollista.

Vaihtoehtoisesti voi tietyissä tapauksissa olla mahdollista välttää telttakatoksien kiristysläppien käyttö.

2.3.11. a)-2

Telttakatoksen hinnat

Seuraavia materiaaleja pidetään sopivina hihnojen valmistamiseen:

- a) nahka;
- b) venymättömät materiaalit; mukaan luettuina muovipäällysteiset tai kumitetut kankaat, edellyttäen että tällaisia materiaaleja ei voida murtumakohdista hitsata yhteen eikä korjata näkyviä jälkiä jättämättä. Hihnojen päällystämiseen käytettävän muovin on lisäksi oltava läpinäkyvää ja sileäpintaista.

2.3.11. a)-3

Piirroksessa 3 ⁽¹⁾ esitetty laite täyttää liitteessä 2 olevan 3 artiklan 11 kohdan a alakohdan jälkimmäisessä osassa esitetyt vaatimukset. Se on myös liitteessä 2 olevan 3 artiklan 6 kohdan a ja b alakohdan vaatimusten mukainen.

3.

LIITE 3

3.0.17.

17 kohta – Hyväksymismenettely

1. Liitteessä 3 määrätään, että sopimuspuolen toimivaltaiset viranomaiset voivat antaa hyväksymistodistuksen sellaista kulkuneuvoa varten, joka on rakennettu kyseisen sopimuspuolen alueella. Lisäksi määrätään, ettei mitään muuta hyväksymismenettelyä sovelleta tällaiseen kulkuneuvoon sen rekisteröintimaassa tai, tapauksesta riippuen, omistajan kotimaassa.
2. Näiden määräysten tarkoituksena ei ole rajoittaa sen sopimuspuolen, jossa kulkuneuvo on rekisteröity tai jossa on sen omistajan kotimaa, asianomaisten viranomaisten oikeutta vaatia kyseisen hyväksymistodistuksen esittämistä maahantuonnin yhteydessä tai myöhemmin kulkuneuvon valvonta- tai rekisteröintitarkoituksia varten tai vastaavien laillisten vaatimusten johdosta.

3.0.20.

20 kohta – Hyväksymistodistuksen merkitsemiskäytäntö

Kun puutteita koskeva merkintä on peruutettava sen jälkeen, kun kulkuneuvo on palautettu tyydyttävään kuntoon, riittää kun ilmoitetaan asianomaisen viranomaisen nimi ja lisätään allekirjoitus ja tehdään leimaus otsakkeen ”puutteet korjattu” alle 11 kohtaan.

⁽¹⁾ Ks. tämän liitteen piirros 3.

▼ B

8. LIITE 8

▼ M7

- 8.1. 1 a artikla
8.1 a.6. 6 kohta

Komitea voi pyytää toimivaltaisia Yhdistyneiden kansakuntien yksiköitä tekemään lisätarkastuksen. Komitea voi vaihtoehtoisesti päättää palkata riippumattoman ulkopuolisen tilintarkastajan ja antaa TIR:n toimeenpanevalla neuvostolle valtuudet laatia tilintarkastuksen tehtävät tilintarkastuksen tavoitteen ja tarkoituserän perusteella, jotka komitea on määrittänyt. Tehtävien hyväksymisestä vastaa komitea. Ulkopuolisen riippumattoman tilintarkastajan tekemän lisätarkastuksen jälkeen laaditaan raportti ja tarkastuskirjelmä, jotka toimitetaan komitealle. Tässä tapauksessa ulkopuolisen riippumattoman tilintarkastajan palkkaamiseen, tarjouskilpailu mukaan luettuna, liittyvät kustannukset katetaan TIR:n toimeenpanevan neuvoston talousarviosta.

▼ M5

- 8.9. 9 artikla
8.9.1. 1 kohta

TIR:n toimeenpanevan neuvoston jäsenten on oltava toimivaltaisia ja heillä on oltava kokemusta tullimenettelyjen, erityisesti TIR-passitusmenettelyn, soveltamisesta niin kansallisella kuin kansainväliselläkin tasolla. Neuvoston jäsenen nimittää hänen kotimaansa hallitus tai yleissopimuksen sopimuspuolena oleva organisaatio. Jäsenten on edustettava yleissopimuksen sopimuspuolten etua eikä minäkään yksittäisen hallituksen tai organisaation tiettyä etua. (ECE/TRANS/WP.30/AC.2/117, 29 kohta).

- 8.9.2. 2 kohta

Jos TIR:n toimeenpanevan neuvoston jäsen eroaa ennen toimikautensa päättymistä, hallinnollinen komitea voi valita korvaavan uuden jäsenen. Tässä tapauksessa valittu jäsen hoitaa tehtävää ainoastaan edeltäjänsä toimikauden loppuun asti. Jos TIR:n toimeenpanevan neuvoston jäsen ei muusta syystä kuin eroamisen vuoksi voi toimia tehtävässään toimikautensa loppuun saakka, kyseisen jäsenen kotimaan kansallisten viranomaisten on toimitettava tästä tieto kirjallisesti TIR:n toimeenpanevalla neuvostolle ja TIR:n sihteeristölle. Tässä tapauksessa hallinnollinen komitea voi valita korvaavan uuden jäsenen toimikauden jäljellä olevaksi ajaksi. (ECE/TRANS/WP.30/AC.2/117, 29 kohta).

▼ B

- 8.10. 10 artikla

- 8.10. b) Yleissopimuksen 6 artiklan 2 a kohtaa koskevassa selittävässä huomautuksessa mainittua sopimusta on myös sovellettava liitteessä 8 olevan 10 artiklan b alakohdassa lueteltuihin kansainvälisen järjestön vastuuihin, kun kyseinen kansainvälinen järjestö huolehtii TIR-carnet'iden keskitetystä painattamisesta ja jakelusta.

- 8.13 13 artikla

- 8.13.1–1. 1 kohta – Rahoitusmääräykset

Kahden vuoden pituisen aloitusvaiheen jälkeen yleissopimuksen osapuolet pyrkivät rahoittamaan TIR:n toimeenpanevan neuvoston ja TIR:n sihteeristön toiminnan Yhdistyneiden Kansakuntien toimintabudjetista. Tämä ei estä alkupeäraisten rahoitusmääräysten soveltamista, jos Yhdistyneiltä Kansakunnilta tai muista lähteistä tuleva rahoitus osoittautuu riittämättömäksi.

▼ B

- 8.13.1–2. 1 kohta – TIR:n toimeenpanevan neuvoston toiminta
- TIR:n toimeenpanevan neuvoston jäsenten työn rahoittaa asianomaisen jäsenen maan hallitus.
- 8.13.1–3. 1 kohta – Summa
- Liitteessä 8 olevan 13 artiklan 1 kohdassa tarkoitettu summa perustuu a) hallinnollisen komitean hyväksymään TIR:n toimeenpanevan neuvoston ja TIR:n sihteeristön budjetti- ja kustannussuunnitelmaan ja b) kansainvälisen järjestön laatimaan ennusteeseen annettavien TIR-carnet'iden lukumäärästä.
- 8.13.2. 2 kohta
- Sen jälkeen, kun yleissopimuksen 6 artiklassa tarkoitettua kansainvälistä järjestöä on kuultu, liitteessä 8 olevan 13 artiklan 2 kohdassa tarkoitettua menettelyä määrätään sopimuspuolten valtuuttaman ja niiden puolesta toimivan UNECE:n ja yleissopimuksen 6 artiklassa tarkoitettua kansainvälisen järjestön välisessä sopimuksessa. Hallinnollinen komitea hyväksyy sopimuksen.
9. LIITE 9
- 9.I. Ensimmäinen osa

▼ M2

▼ B

- 9.II. Toinen osa
- 9.II.3. 3 kohta – Lupakomitea
- On suositeltavaa perustaa kansallisia lupakomiteoita, joihin kuuluu toimivaltaisten viranomaisten edustajia, kansallisia yhdistyksiä ja muita asianomaisia organisaatioita.

▼ M5

- 9.II.4. 4 kohta
- Tietojen toimittamista koskevien 4 kohdassa esitettyjen lainmukaisten vaatimusten katsotaan täyttyvän, jos käytetään asianmukaisesti sähköisiä sovelluksia, jotka TIR:n sihteeristö on kehittänyt tähän tarkoitukseen TIR:n toimeenpanevan neuvoston valvonnassa. (ECE/TRANS/WP.30/AC.2/113, 30 kohta).
- 9.II.5. 5 kohta
- Edellä olevaa selittävää huomautusta 9.II.4 sovelletaan soveltuvin osin 5 kohtaan. (ECE/TRANS/WP.30/AC.2/113, 30 kohta).

▼B

Piirros 1

ESIMERKKI ERISTETYILLÄ TAVARATILOILLA VARUSTETTUIJEN KULKUNEUVOJEN
OVISARANASTA JA TULLISINETÖINTILAITTEESTA

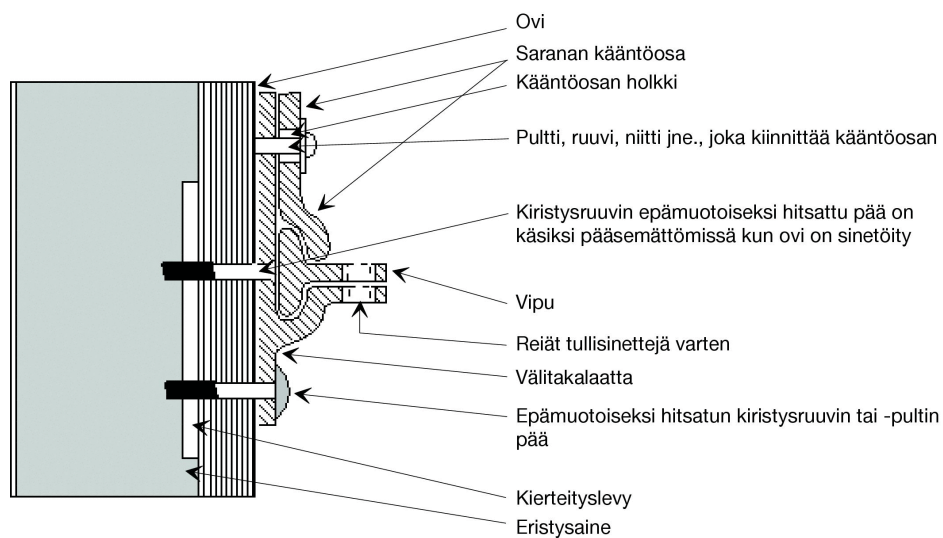
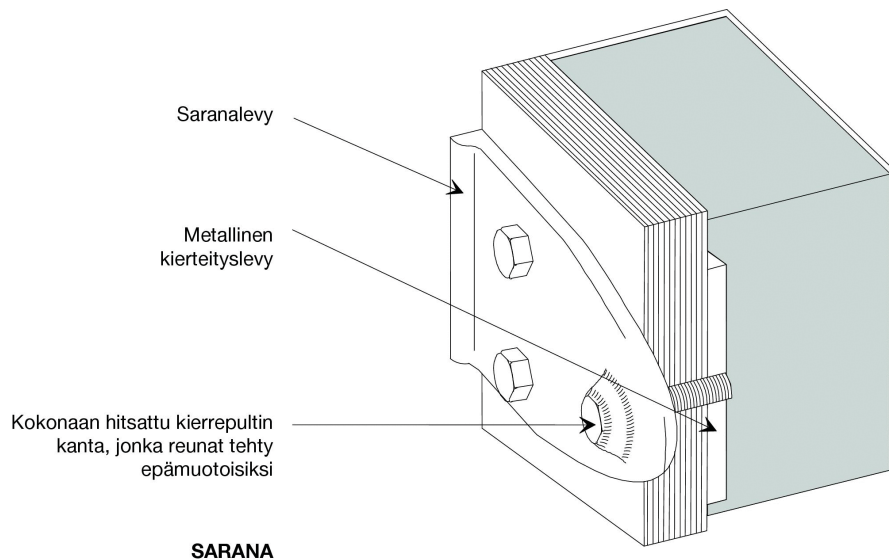



Piirros 1a

ESIMERKKI SARANASTA, JONKA SARANATAPPIA EI TARVITSE
ERIKSEEN VARMISTAA

Jäljempänä kuvattu sarana täyttää selittävässä huomautuksessa 2.2.1 b olevan b alakohdan toisen virkkeen vaatimukset. Saranaraudan ja saranalevyn muoto tekevät kaikki erityiset varmistukset tarpeettomiksi, koska saranaraudan olakkeet ulottuvat saranalevyn kärkien yli. Nämä olakkeet estävät sen vuoksi tullisinetöidyn oven avaamisen saranoidulta puolelta näkyviä jälkiä jättämättä, vaikka varmistamaton saranatappi olisikin poistettu.

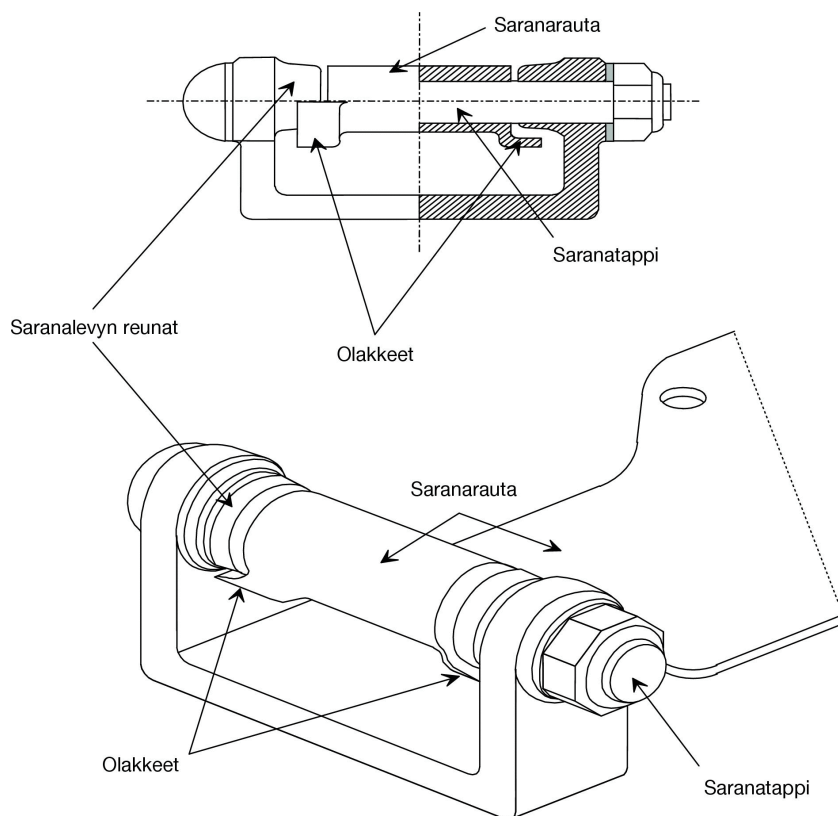

▼B

Piirros 2

TELTAKATOKSELLA VARUSTETTUIEN KULKUNEUVOJEN SULKURENKAAT

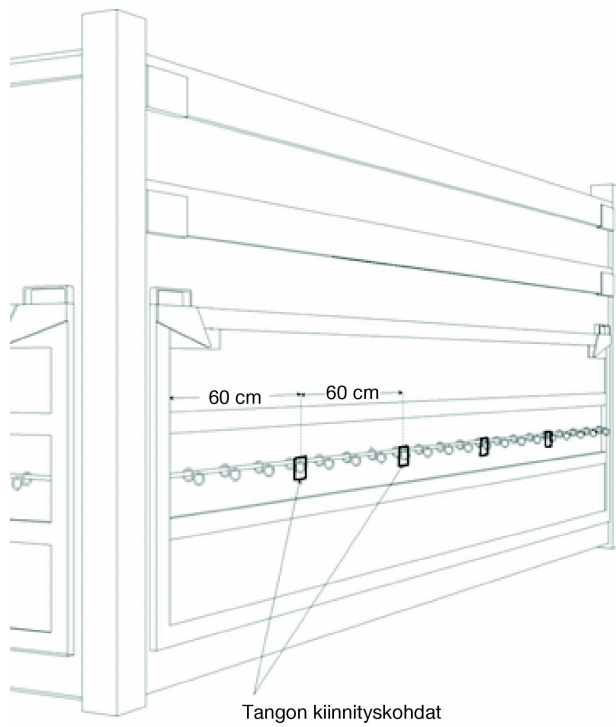
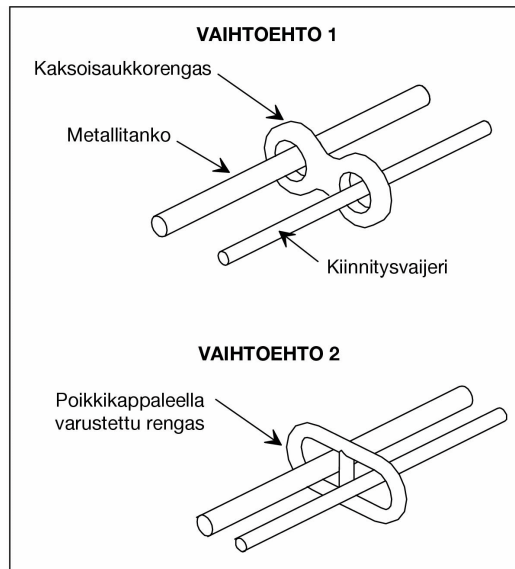

▼B

Piirros 2a

ESIMERKKI KÄÄNTÖRENGAUSTA (D-RENGAS)

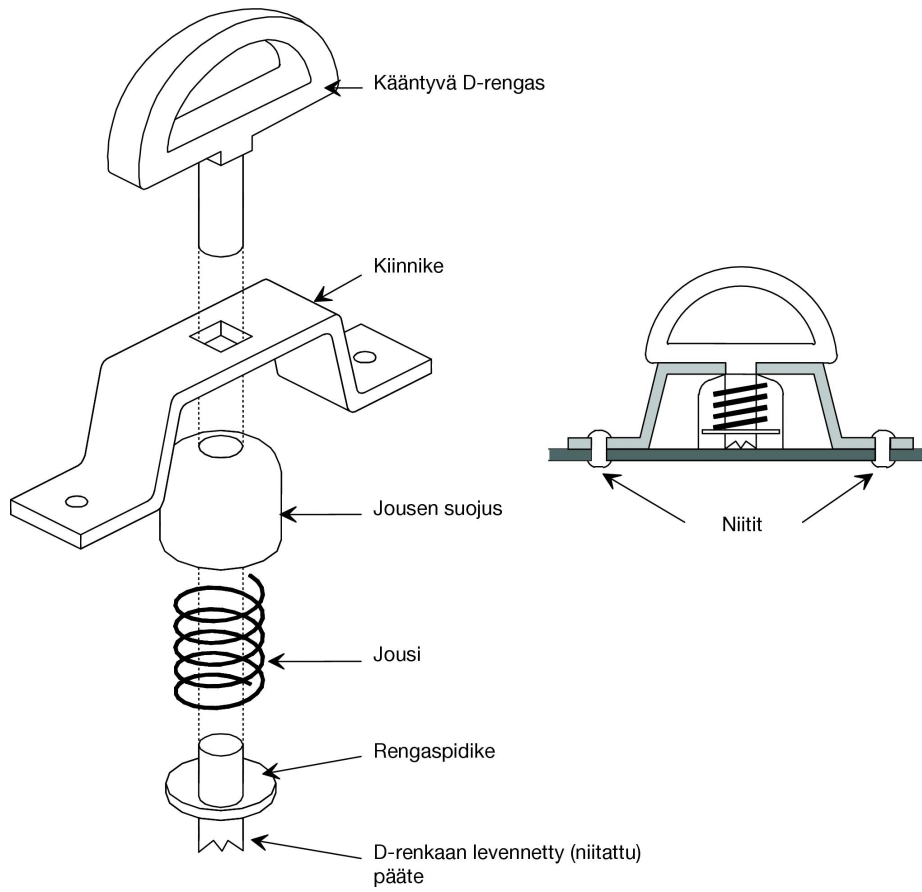

▼ **B**

Piirros 3

ESIMERKKI

KULKUNEUVOJEN
KIINNITYSLAITTEESTA

TELTTAKANKAIDEN

Jäljempänä kuvatussa piirroksessa esitetty laite vastaa liitteessä 2 olevan 3 artiklan 11 kohdan a alakohdan viimeisen alakohdan vaatimuksia. Se on myös liitteessä 2 olevan 3 artiklan 6 kohdan a ja b alakohdan vaatimusten mukainen.

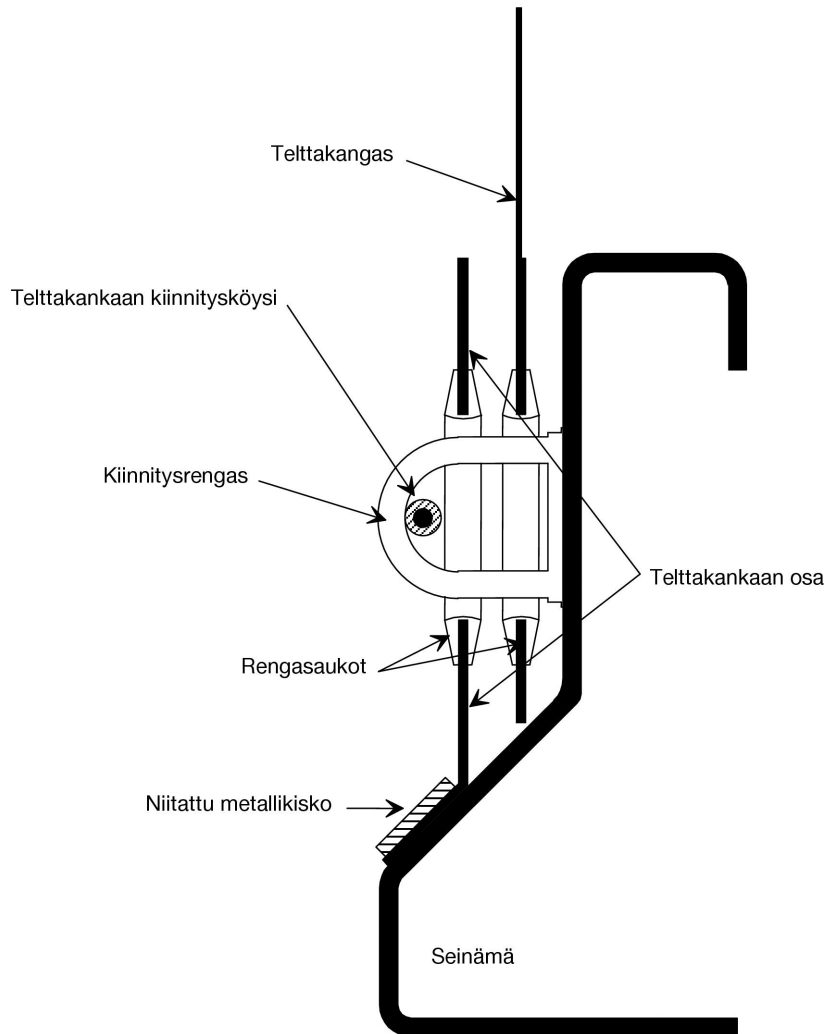

▼B

Piirros 4

TELTTAKANKAIDEN KIINNITYSLAITE

Jäljempänä kuvatussa piirroksessa esitetty laite täyttää liitteessä 2 olevan 3 artiklan 6 kohdan a ja b alakohdan vaatimukset.

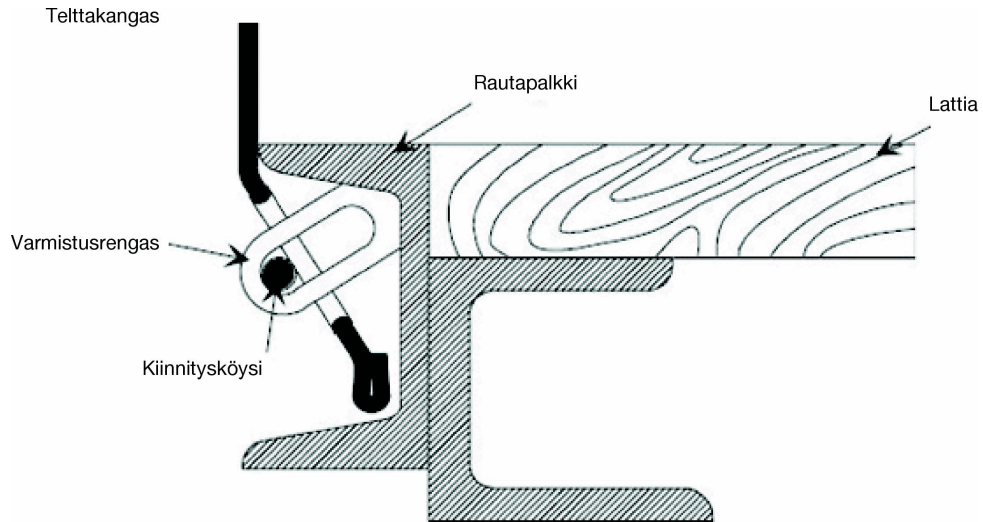

▼ **B**

Piiros 5

ESIMERKKI KIINNITTIMISTÄ, JOTKA ASENNETAAN ERISTETYN TAVARATILAN
OVIRAKENNELMAN SISÄPUOLELTA

Näkymä ovipäädystä

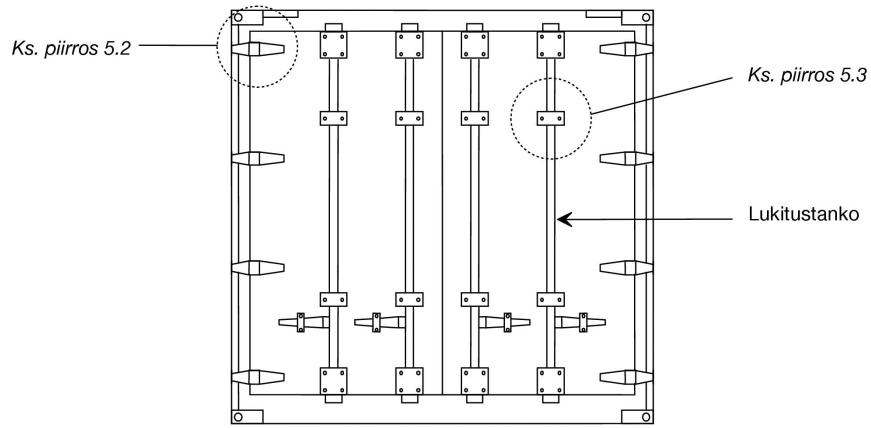

Piiros 5.1

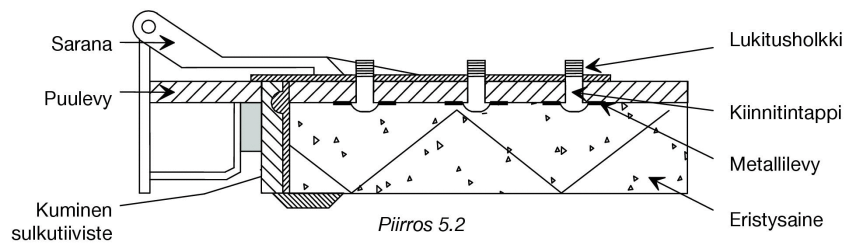

Piiros 5.2

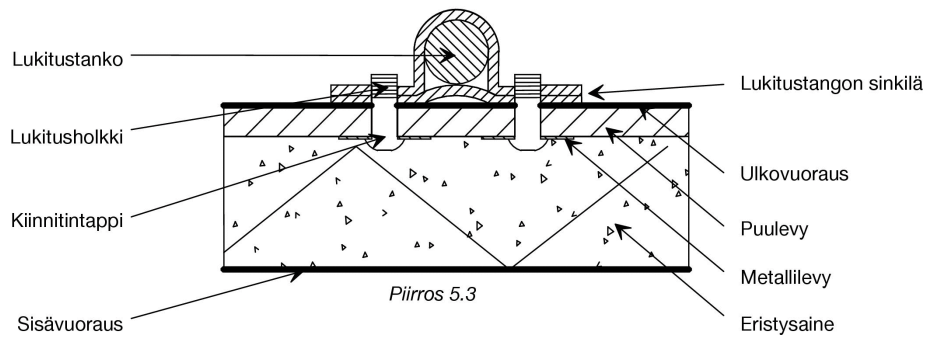

Piiros 5.3



LIITE 7

KONTTIEN HYVÄKSYMISTÄ KOSKEVA LIITE

ENSIMMÄINEN OSA

TULLISINETÖITYINÄ KANSAINVÄLISEEN KULJETUKSEEN
HYVÄKSYTTÄVIIN KONTTEIHIN SOVELLETTAVAT TEKNISET
EHDOT

1 artikla

Peruseriaatteet

Tullisinetöitynä tapahtuvaan kansainväliseen tavarankuljetukseen voidaan hyväksyä ainoastaan kontit, jotka on rakennettu ja varustettu siten, että

- a) mitään tavaroita ei voida poistaa kontin sinetöidystä osasta tai lisätä siihen jättämättä näkyviä käsittelyjälkiä tai rikkomatta tullisinetiä;
- b) tullisinetit voidaan kiinnittää niihin yksinkertaisesti ja tehokkaasti;
- c) niissä ei ole mitään salattua tilaa, johon tavarat voidaan kätkeä;
- d) kaikki tavarankäilytykseen käytettävissä oleva tila voidaan helposti tullitarkastaa.

2 artikla

Konttien rakenne

1. Edellä olevan 1 artiklan vaatimusten täyttämiseksi:
 - a) kontin olennaisten osien (sivujen, lattian, ovien, katon, tukien, kehyksen, poikkipalkkien jne.) on oltava yhteenliitetyt joko sellaisilla laitteilla, joita ei voida poistaa ja asettaa takaisin ulkopuolelta jättämättä näkyviä jälkiä, tai siten, että rakenteen muuttaminen jättämättä näkyviä jälkiä on mahdotonta. Mikäli sivut, lattia, ovet ja katto koostuvat eri osista, niiden on täytettävä samat vaatimukset ja oltava riittävän vahvoja;
 - b) ovet ja kaikki muut sulkulaitteet (mukaan lukien sulkuhanat, kulkuaukkojen kannet, laipat jne.) on varustettava laitteella, johon tullisinetit voidaan kiinnittää. Tämän laitteen on oltava sellainen, ettei sitä voida poistaa ja asettaa takaisin ulkopuolelta näkyviä jälkiä jättämättä, tai ovea ja sulkijaa avata rikkomatta tullisinetiä. Sinetien on oltava riittävästi suojatut. Avattavat katot ovat sallittuja;
 - c) ilmanvaihto- ja vedenpoistoaukot on varustettava laitteella, joka estää pääsyn kontin sisätiloihin. Tämän laitteen on oltava sellainen, ettei sitä voida poistaa ja asettaa paikoilleen kontin ulkopuolelta näkyviä jälkiä jättämättä.
2. Sen estämättä, mitä 1 artiklan c alakohdassa määrätään, kontin olennaiset osat, joihin käytännön syistä on sisällytettävä tyhjiä tiloja (esim. lokerot kaksoisseinien välissä), ovat sallittuja. Jotta tällaisia tiloja ei voida käyttää tavaroiden kätkemiseen:
 - i) kontin sisävuorauksen on oltava siten kiinnitetty, että sitä ei voida poistaa ja asettaa paikoilleen näkyviä jälkiä jättämättä, kun vuoraus peittää kontin koko korkeudelta tai kun sisävuorauksen ja ulkoseinämän välinen tila on kokonaan suljettu,; ja

▼B

ii) kun vuoraus ei peitä koko korkeutta ja vuorauksen ja ulkoseinämän välisiä tiloja ei ole kokonaan suljettu sekä aina kun kontin rakenteessa on tiloja, kyseisiä tiloja on oltava mahdollisimman vähän ja ne on voitava helposti tullitarkastaa.

3. Ikkunat ovat luvallisia liitteen 6 selittävän huomautuksen 0.1 j määritelmän mukaisissa vaihtokuormatiloissa, edellyttäen että niiden materiaali on tarpeeksi vahvaa ja että niitä ei voida poistaa ja asettaa paikoilleen ulkopuolelta näkyviä jälkiä jättämättä. Lasin käyttö kuitenkin sallitaan, mutta jos käytetään muuta kuin varmuuslasia, on ikkunaan asennettava kiinteä metalliristikko, jota ei voida irrottaa ulkopuolelta. Ristikon reikien läpimitta ei saa ylittää 10 mm. Ikkunat eivät ole sallittuja yleissopimuksen 1 artiklan j alakohdan määritelmän mukaisissa konteissa vaan ainoastaan liitteen 6 selittävän huomautuksen 0.1 j määritelmän mukaisissa vaihtokuormatiloissa.

*3 artikla***Kontit, jotka voidaan taittaa kokoon tai purkaa osiin**

Konttien, jotka voidaan taittaa kokoon tai purkaa osiin, on oltava näiden määräysten 1 ja 2 artiklan mukaiset. Lisäksi niissä on oltava lukitusjärjestelmä, joka sulkee eri osat kiinni heti, kun kontti on pystytetty. Tällaisen järjestelmän on oltava sellainen, että tullin on voitava sinetöidä se, jos se jää kontin ulkopuolelle kontin pystyttämisen jälkeen.

*4 artikla***Telttakatoksella varustetut kontit**

1. Näiden määräysten 1, 2 ja 3 artiklaa sovelletaan soveltuvin osin telttakatoksella varustettuihin kontteihin. Lisäksi sellaisten konttien on oltava tämän artiklan määräysten mukaiset.

2. Telttakankaan on oltava joko vahvaa kovikekangasta tai muovipäällysteistä tai kumitettua kangasta, jonka on oltava riittävän luja ja venymätön. Sen on oltava hyvässä kunnossa ja siten tehty, että pääsy lastiin näkyviä jälkiä jättämättä on mahdotonta sen jälkeen, kun sulkulaite on lukittu.

3. Jos telttakatos on valmistettu useista kappaleista, ne on taitettava reunoistaan yhteen ja ommeltava kiinni kahdella saumalla, joiden välin on oltava vähintään 15 mm. Nämä saumat on tehtävä näiden määräysten liitteessä olevan piirroksen 1 mukaisesti. Kuitenkin jos telttakatoksen tietyissä osissa (esim. lämpien ja vahvistettujen kulmien kohdalla) ei ole mahdollista yhdistää kappaleita tällä tavoin, riittää kun yläosan reuna taitetaan ja saumat ommellaan näiden määräysten liitteessä olevan piirroksen 2 mukaisesti. Toinen saumoista saa näkyä vain sisäpuolelta ja tähän saumaan käytetyn langan on oltava selvästi erivärinen kuin itse telttakatos ja toiseen saumaan käytetty lanka. Kaikkien lankojen on oltava koneella ommeltuja.

4. Jos telttakatos on muovipäällysteistä kangasta ja valmistettu useista kappaleista, kappaleet voidaan vaihtoehtoisesti hitsata yhteen näiden määräysten liitteessä olevan piirroksen 3 mukaisesti. Kappaleiden reunojen on peitettävä toisensa vähintään 15 mm leveydeltä. Kappaleiden on oltava yhteenhitsattuja koko pituudeltaan. Ulomman telttakatoksen reuna on peitettävä vähintään 7 mm leveällä muovinauhalla, joka kiinnitetään samalla hitsausmenetelmällä. Muovinauha ja vähintään 3 mm levyinen alue kummallakin sivulla on leimattava selvästi erotuvalla yhdenmuotoisella korkokuvamallilla. Kappaleet on hitsattava siten, että niitä ei voida erottaa toisistaan ja liittää jälleen yhteen jättämättä näkyviä jälkiä.

▼B

5. Korjaukset on tehtävä näiden määräysten liitteenä olevassa piirroksessa 4 selostetun menetelmän mukaisesti; reunat on täytettävä sisäkkäin ja ommeltava yhteen kahdella näkyvällä vähintään 15 mm päässä toisistaan olevalla saumalla. Sisäpuolelta näkyvän langan on oltava erivärinen kuin ulkopuolelta näkyvä lanka ja itse telttakatos. Kaikkien saumojen on oltava koneella ommeltuja. Kun läheltä reunoja vahingoittunut telttakatos korjataan asettamalla vaurioituneeseen kohtaan paikka, sauma voidaan myös tehdä tämän artiklan 3 kohdan mukaisesti sekä näiden määräysten liitteenä olevan piirroksen 1 mukaisesti. Muovipäällysteiset telttakatoskankaat voidaan vaihtoehtoisesti korjata tämän artiklan 4 kohdassa kuvatus menetelmän mukaisesti, mutta siinä tapauksessa muovinauha pitää kiinnittää telttakatoksen molemmille puolille ja paikka on asetettava telttakatoksen sisäpuolelle.

6. Telttakangas on kiinnitettävä konttiin noudattamalla tarkasti näiden määräysten 1 artiklan a ja b alakohdan määräyksiä. Seuraavia kiinnitysmenetelmiä voidaan käyttää:

a) Telttakangas voidaan kiinnittää:

- i) kontteihin kiinnitettävillä metallirenkailla;
- ii) telttakankaan reunaan tehtävillä rengasaukoilla; ja
- iii) telttakankaan päältä renkaiden läpi kulkevalla ulkopuolelta koko pituudeltaan näkyvällä kiinnikkeellä.

Telttakankaan on peitettävä kontin kiinteät osat vähintään 250 mm:n alalta kiinnitysrenkaiden keskeltä mitattuna, jollei kontin oma rakenne estä pääsemästä käsiksi tavaroihin.

b) Kun telttakankaan reuna kiinnitetään pysyvästi konttiin, molemmat pinnat on liitettävä yhteen ilman katkosta, ja niiden on pysyttävä paikoillaan vahvojen laitteiden avulla.

c) Kun käytetään telttakankaan lukitusjärjestelmää, sen on lukitussa asennossa lukittava telttakangas tiiviisti kontin ulkolaitaa vasten (ks. näiden määräysten liitteenä oleva piirros 6).

7. Telttakatos on tuettava riittävällä ylärakenteella (pystytuet, sivustat, kaaret, listat, jne.).

8. Renkaiden ja rengasaukkojen väli ei saa olla yli 200 mm. Väli voi kuitenkin olla suurempi, mutta enintään 300 mm pystytuen kummallakin puolella olevien renkaiden ja rengasaukkojen välillä, mikäli kontin ja telttakatoksen rakenteet estävät kaikenlaisen pääsyn konttiin. Rengasaukkojen on oltava vahvistettuja.

9. Seuraavia kiinnikkeitä on käytettävä:

- a) läpimitaltaan vähintään 3 mm:n teräsvaijeri; tai
- b) läpimitaltaan vähintään 8 mm:n hamppu- tai sisäköysi, joka on päällystetty läpinäkyvällä venymättömällä muovikalvolla; tai
- c) köysi, jossa valokuitunippusydämen ympärille on spiraalimaisesti punottu teräsvaippa ja joka on päällystetty läpinäkyvällä venymättömällä muovikalvolla; tai
- d) köysi, jossa tekstiilisydäntä ympäröi vähintään neljä yksinomaan teräslangoista koottua säiettä, jotka peittävät sydämen kokonaan, sillä edellytyksellä, että köyden läpimitta on vähintään 3 millimetriä (mahdollista läpinäkyvää muovikalvoa ei lasketa mukaan).

▼B

Tämän artiklan 9 kohdan a alakohdan mukainen vaijeri tai d alakohdan mukainen köysi voi olla päällystetty läpinäkymättömällä venymättömällä muovikalvolla.

Kun telttakatos on kiinnitettävä rakennejärjestelmään, joka muutoin on tämän artiklan 6 kohdan a alakohdan mukainen, voidaan kiinnitykseen käyttää hihnaa (esimerkki tällaisesta rakennejärjestelmästä on tämän liitteen liitteenä olevassa piirroksessa 7). Hihnan on oltava rakenteeltaan, mitoiltaan ja muodoiltaan 11 kohdan a alakohdan iii alakohdassa määrättyjen vaatimusten mukainen.

10. Jokaisen vaijeri- tai köysityypin on oltava yhtä kappaletta ja kummassakin päässä on oltava kovametallinen päätekappale. Jokaiseen metalliseen päätekappaleeseen on voitava kiinnittää tullisinetin lanka tai nauha. Tämän artiklan 9 kohdan a alakohdan määräysten mukaisen vaijerin tai b ja d alakohdan määräysten mukaisen köyden kunkin päätekappaleen kiinnitinlaitteessa on oltava ontto niitti, joka kulkee köyden tai vaijerin läpi ja jonka läpi voidaan pujottaa tullisinetin lanka tai nauha. Vaijerin tai köyden on näytävä ontton niitin kummaltakin puolelta, jotta voidaan varmistua siitä, että vaijeri tai köysi on yhtä kappaletta (ks. näiden määräysten liitteenä oleva piirros 5).

11. Telttakatoksen lastaus- ja purkausaukkojen kohdalla telttakankaan molemmat reunat on liitettävä yhteen. Seuraavia kiinnitysmenetelmiä voidaan käyttää:

a) Telttakankaan molempien reunojen on riittävästi peitettävä toisensa. Niiden on myös oltava kiinnitetyt:

- i) läpällä, joka on ommeltu tai hitsattu tämän artiklan 3 ja 4 kohdan mukaisesti;
- ii) metallista valmistetuilla renkailla sekä aukoilla, jotka täyttävät tämän artiklan 8 kohdan ehdot; ja
- iii) sopivasta materiaalista valmistetulla, samaa kappaletta olevalla venymättömällä, vähintään 20 mm leveällä ja 3 mm paksulla hihnalla, joka kulkee renkaiden läpi ja pitää yhdessä telttakankaan molemmat reunat ja läpän. Hihnan on oltava varmistettu telttakankaan sisäpuolelta ja varustettu joko:

— rengasaukolla, josta tämän artiklan 9 kohdassa mainittu vaijeri tai köysi kulkee, tai

— rengasaukolla, joka pujotetaan tämän artiklan 6 kohdassa mainitun metallirenkaan yli ja varmistetaan tämän artiklan 9 kohdassa mainitulla vaijerilla tai köydellä.

Läppää ei vaadita jos asennetaan erityinen laite, kuten metallinen väliseinä, joka estää pääsyn konttiin jättämättä näkyviä jälkiä. Läppää ei myöskään vaadita liukuvilla telttakankailla varustettuihin kontteihin

b) Erityinen lukitusjärjestelmä, joka lukitsee telttakankaan tiiviisti kontin ollessa suljettu ja sinetöity. Järjestelmä on oltava varustettuna aukolla, jonka läpi tämän artiklan 6 kohdassa mainittu metallirengas voi kulkea, ja se varmistetaan tämän artiklan 9 kohdassa mainitulla vaijerilla tai köydellä (ks. tämän liitteen liitteenä oleva piirros 8).

12. Telttakatos ei missään olosuhteissa saa peittää kontin pakollisia tunnusmerkkejä eikä tämän liitteen toisessa osassa esiteltyä hyväksymiskilpeä.

▼ B*5 artikla***Liukuvilla telttakankailla varustetut kontit**

1. Näiden määräysten 1, 2, 3 ja 4 artikla koskevat soveltuvin osin liukuvilla telttakankailla varustettuja kontteja. Lisäksi kyseisten konttien on oltava tämän artiklan määräysten mukaiset.
2. Liukuvien telttakankaiden, lattian, ovien ja kontin muodostavien kaikkien muiden osien on täytettävä joko näiden määräysten 4 artiklan 6, 8, 9 ja 11 kohdassa tai jäljempänä i–vi alakohdassa asetetut vaatimukset.

▼ M6

- i) Liukuvien telttakankaiden, lattian, ovien ja kaikkien muiden osien, jotka yhdessä muodostavat kontin, on oltava yhteenliitetyt joko sellaisilla laitteilla, joita ei voida poistaa ja asettaa takaisin ulkopuolelta jättämättä näkyviä jälkiä, tai siten, että rakenteen muuttaminen jättämättä näkyviä jälkiä on mahdotonta.

▼ B

- ii) Telttakankaan on peitettävä limittäisesti kontin yläosan kiinteät osat vähintään 1/4:n verran kiristyshihnojen välillä olevasta todellisesta etäisyydestä. Telttakankaan on peitettävä kontin alaosan kiinteät osat vähintään 50 mm:n verran. Telttakankaan ja kontin kiinteiden osien vaakatasossa oleva aukko ei saa ylittää 10 mm mitattuna kontin sivusuuntaan missään kohdin, kun kontti on varmistettu ja sinetöity tullitoimenpiteitä varten.

▼ M6

- iii) Liukuvan telttakankaan ohjain, liukuvan telttakankaan kiristinlaitteet ja muut liikkuvat osat on asennettava siten, ettei suljettuja ja tullisinetöityjä ovia ja muita liikkuvia osia voida avata eikä sulkea ulkopuolelta jättämättä näkyviä jälkiä. Liukuvan telttakankaan ohjain, liukuvan telttakankaan jännityksensäätölaitteet ja muut liikkuvat osat on kiinnitettävä siten, että on mahdotonta päästä konttiin jättämättä näkyviä jälkiä, kun sulkulaite on lukittu. Esimerkki tällaisesta rakenteesta on näiden määräysten liitteenä olevassa piirroksessa 9.

▼ B

- iv) Kontin kiinteisiin osiin kiinnitettyjen renkaiden välinen etäisyys vaakatasossa ei saa olla yli 200 mm. Väli voi kuitenkin olla suurempi, mutta enintään 300 mm pystytuen kummallakin puolella olevien renkaiden välillä, mikäli kontin ja telttakatoksen rakenteet estävät kaikenlaisen pääsyn tavaratilaan. Joka tapauksessa on noudatettava ii alakohdassa vahvistettuja vaatimuksia.

- v) Kiristyshihnojen välinen etäisyys ei saa olla yli 600 mm.

- vi) Kiinnikkeiden, joilla telttakankaat on lukittu kontin kiinteisiin osiin, on täytettävä näiden määräysten 4 artiklan 9 kohdassa olevat vaatimukset.

▼ M6*6 artikla***Kontit, joissa on telttakatoksella varustettu liukukatto**

1. Näiden määräysten 1, 2, 3, 4 ja 5 artiklaa sovelletaan soveltuvin osin kulkuneuvoihin, joissa on telttakatoksella varustettu liukukatto. Kyseisten konttien on myös noudatettava tämän artiklan määräyksiä.
2. Telttakatoksella varustetun liukukaton on täytettävä jäljempänä olevan i–iii alakohdan vaatimukset.
 - i) Telttakankaalla varustetun liukukaton on oltava yhteenliitetty joko sellaisilla laitteilla, joita ei voida poistaa ja asettaa takaisin ulkopuolelta jättämättä näkyviä jälkiä, tai siten, että rakenteen muuttaminen jättämättä näkyviä jälkiä on mahdotonta.
 - ii) Liukukaton telttakankaan on peitettävä katon kiinteä osa tavaratilan etuosassa siten, ettei telttakangasta voida vetää yläkonsolin yläreunan yli. Telttakankaan päärmeeseen on kontin molemmin puolin asennettava pituussunnassa esijännitetty teräskaapeli siten, ettei sitä voida poistaa ja asentaa uudelleen jättämättä näkyviä jälkiä. Katto on kiinnitettävä liukukelkkaan siten, ettei sitä voida poistaa eikä kiinnittää uudelleen jättämättä näkyviä jälkiä.
 - iii) Telttakankaalla varustetun liukukaton ohjain, telttakankaalla varustetun liukukaton kiristinlaitteet ja muut liikkuvat osat on asennettava siten, ettei suljettuja ja tullisinetöityjä ovia, kattoa ja muita liikkuvia voida avata eikä sulkea ulkopuolelta jättämättä näkyviä jälkiä. Telttakankaalla varustetun liukukaton ohjain, telttakankaalla varustetun liukukaton jännityksensäätölaitteet ja muut liikkuvat osat on kiinnitettävä siten, että on mahdotonta päästä konttiin jättämättä näkyviä jälkiä, kun sulkulaite on lukittu.

Esimerkki mahdollisesta rakenteesta on näiden määräysten liitteenä olevassa piirroksessa 10.

▼ B

Piirros 1

USEISTA KAPPALEISTA VALMISTETUT TELTTAKANKAAT

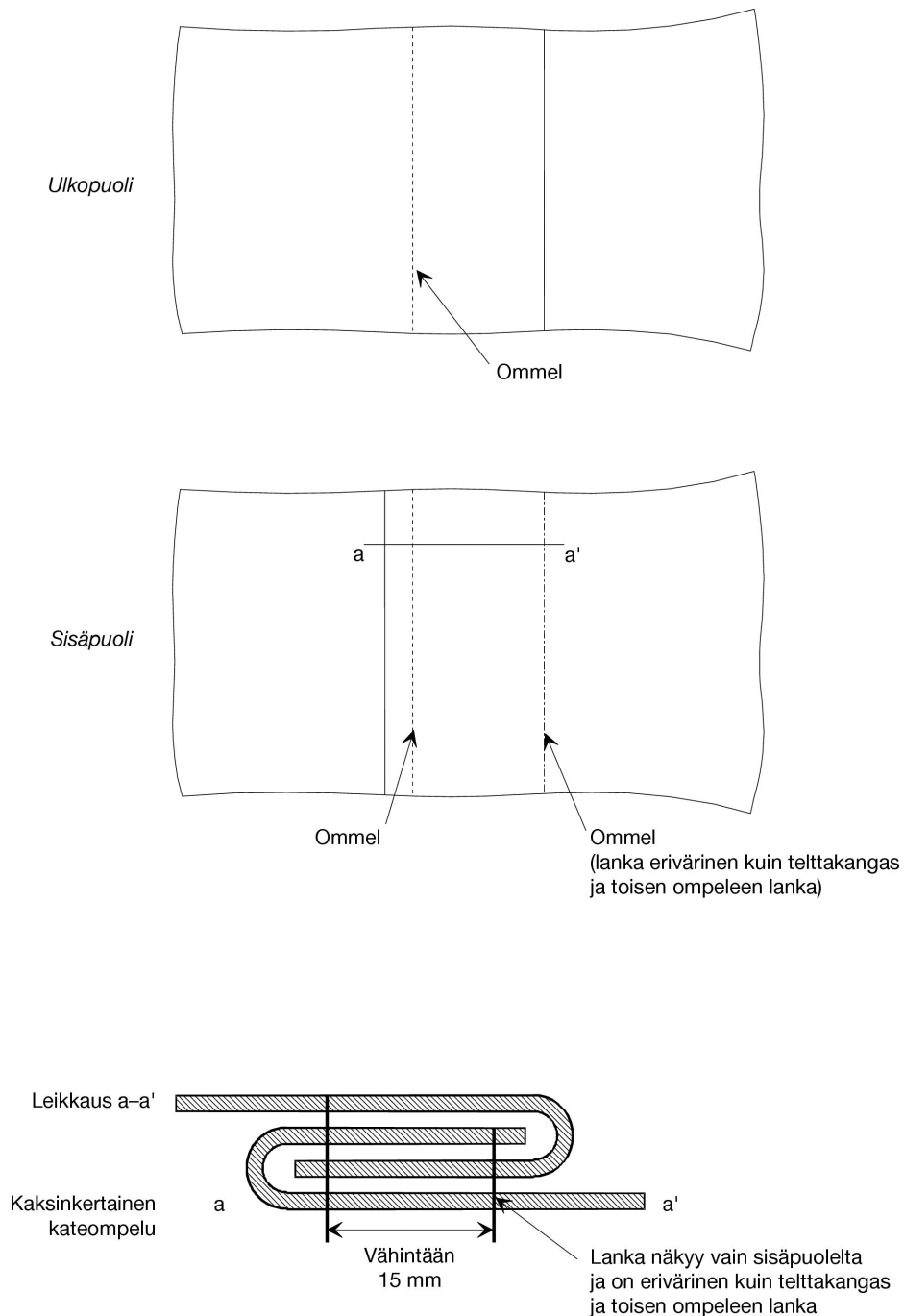

▼ **B**

Piirros 2

USEISTA KAPPALEISTA VALMISTETTU TELTTAKANGAS

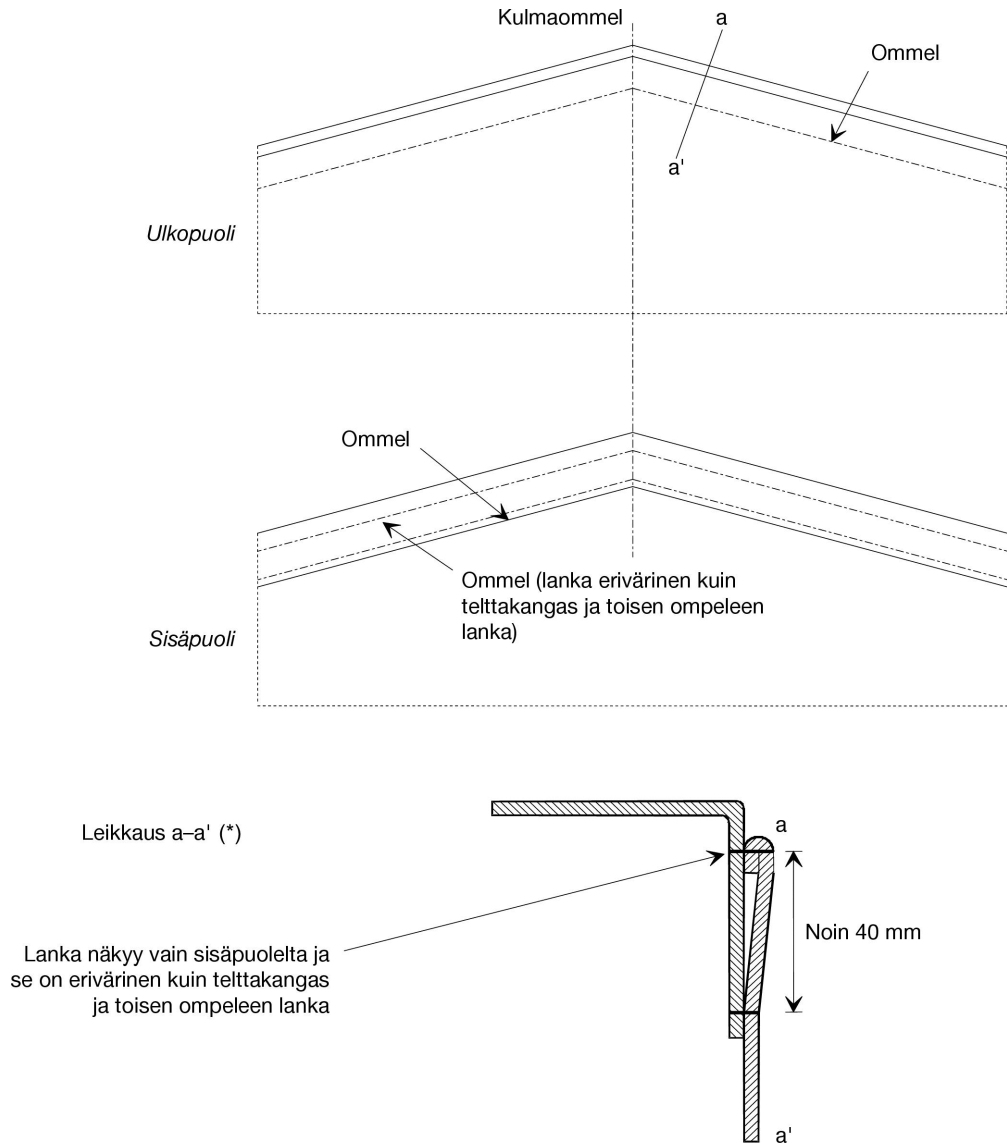

Huom! Tämän yleissopimuksen liitteen 2 piirroksessa 2 a kuvatut kulmasaumukset ovat myös sallittuja.

(*) Tämä piirros kuvaa telttakankaan yläkulman leikkauksen liitteessä 2 olevan 3 artiklan 3 kohdan mukaisesti.

▼B

Piirros 3

USEISTA KAPPALEISTA VALMISTETTU TELTTAKANGAS

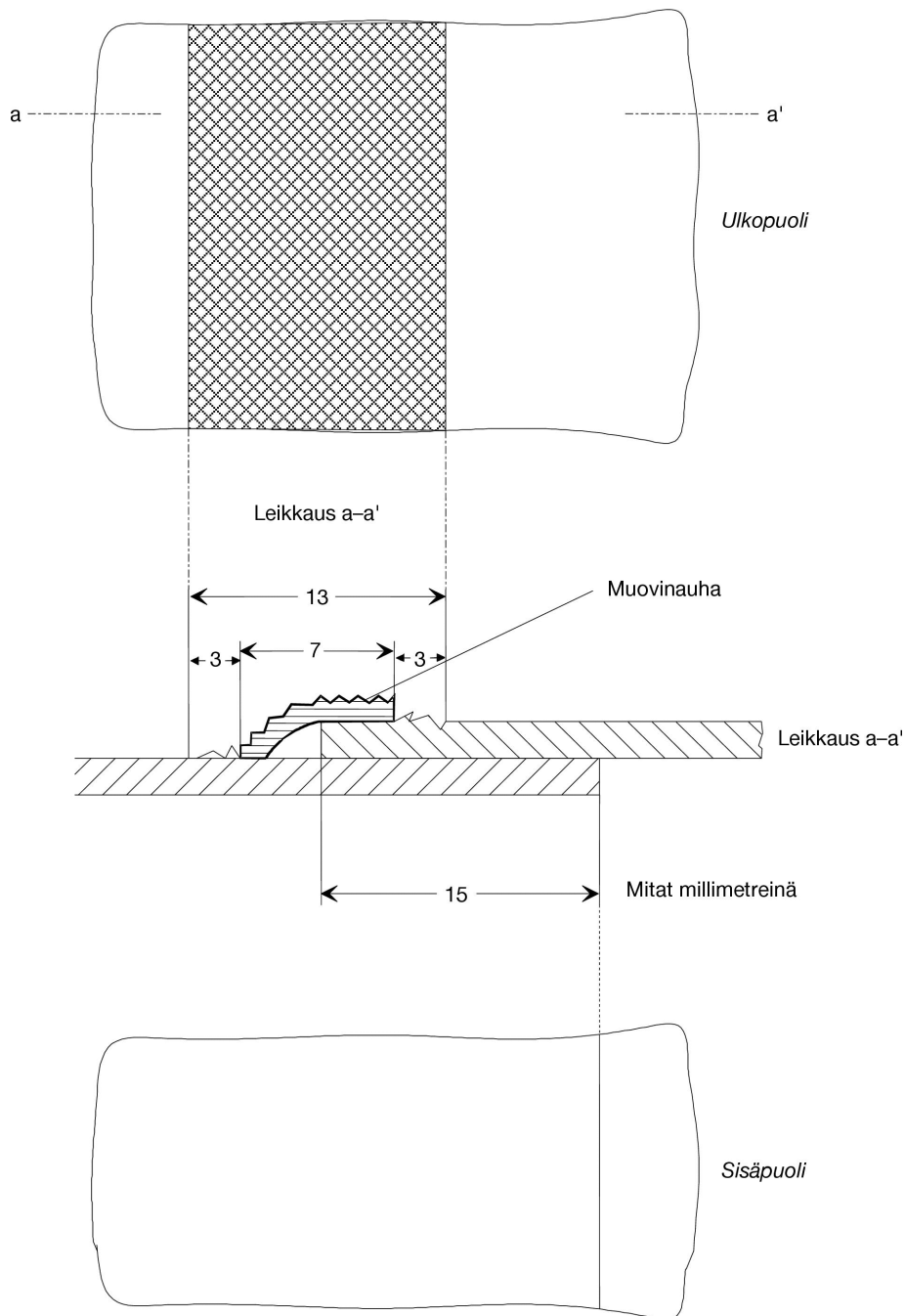

▼ B

Piirros 4

TELTTAKANKAAN KORJAUS

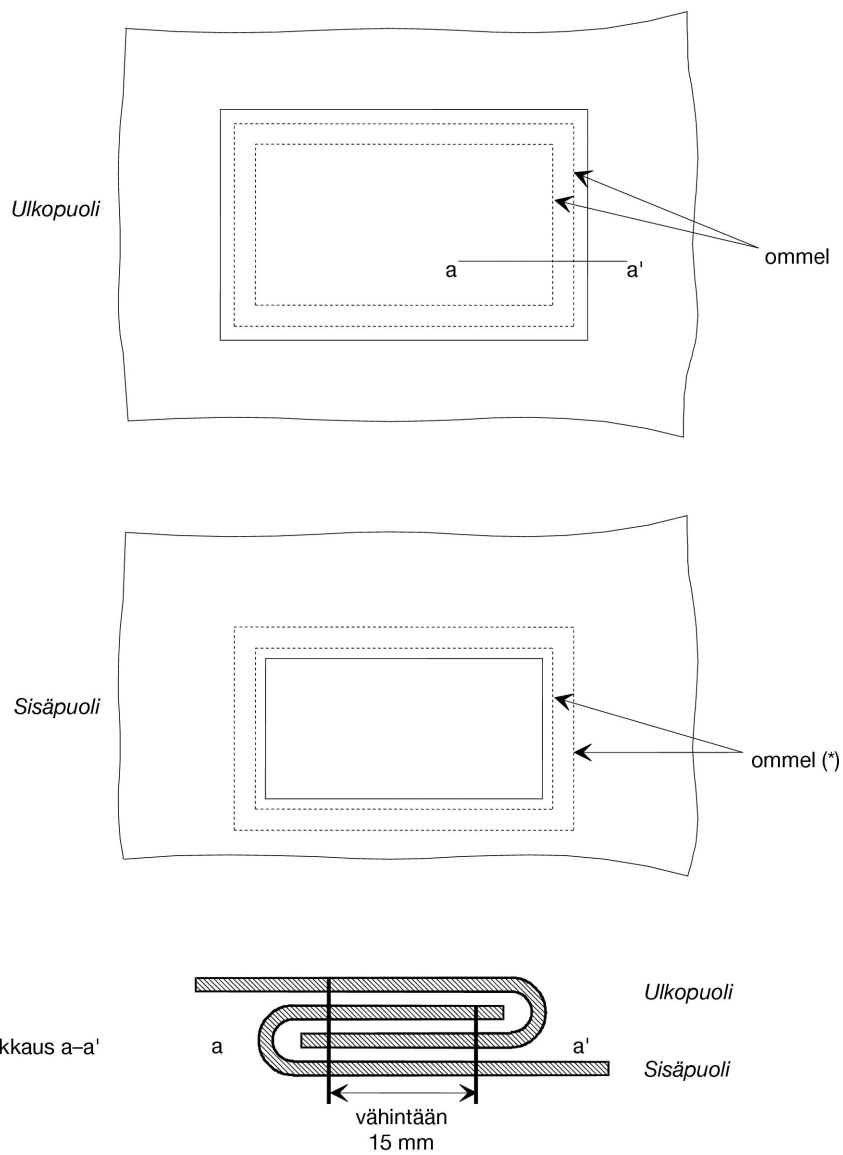

(*) Sisäpuolella näkyvien lankojen on oltava erivärisiä kuin ulkopuolelta näkyvien lankojen ja telttakankaan.

▼B

Piirros 5

PÄÄTEKAPPALEEN MALLI

1. Sivukuva: etuosa

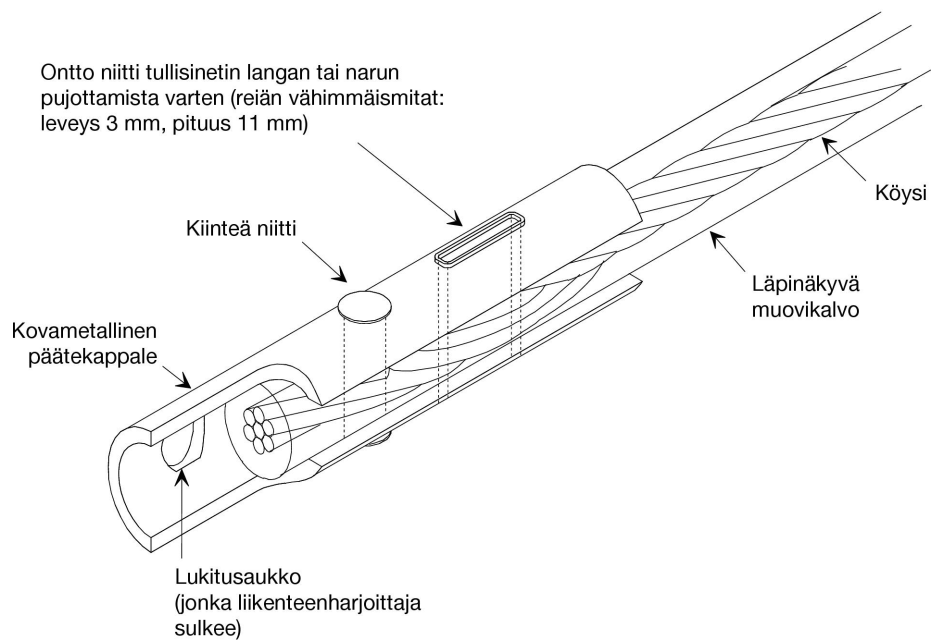

2. Sivukuva: takaosa

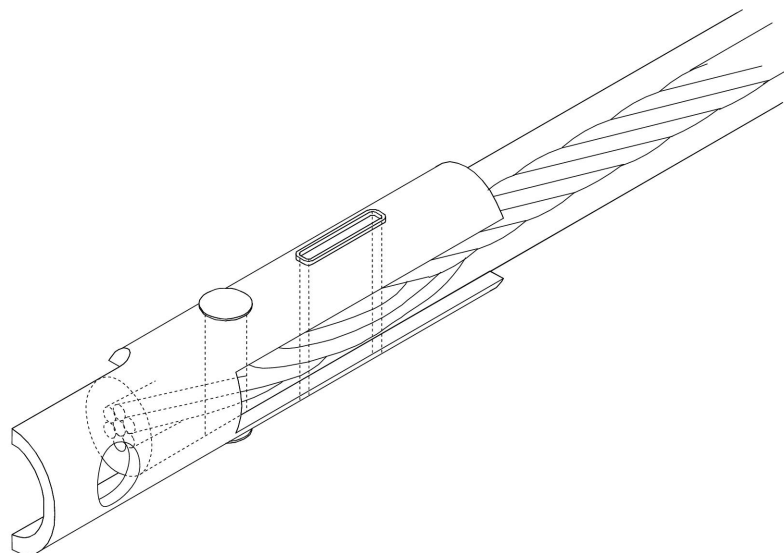

▼B

Piirros 6

ESIMERKKI TELTTAKANKAAN LUKITUSJÄRJESTelmäSTÄ

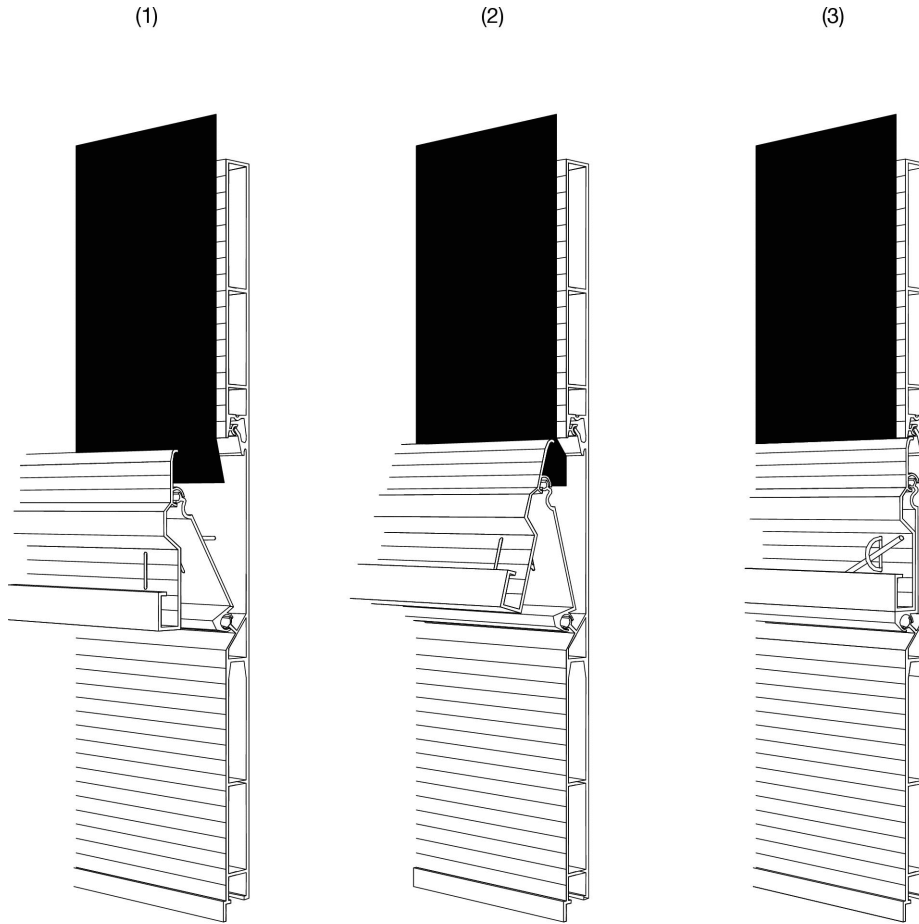

Kuvaus

Tämä telttakankaan lukitusjärjestelmä voidaan hyväksyä edellyttäen, että se on varustettu vähintään yhdellä metallirenkaalla kunkin laidan päädyssä. Rengasaukkojen on oltava soikeita ja kooltaan niin pieniä, että renkaat juuri sopivat niihin. Järjestelmän ollessa lukittuna metallirenkaiden näkyvä osa ei työnny esiin enempää kuin kaksinkertaisesti kiinnitysköyden suurimman halkaisijamitan verran.

▼B

Piirros 7

ESIMERKKI TELTTAKATOKSISTA, JOTKA ON KIINNITETTY ERIKOISMALLISIIN KEHIKKOIHIN

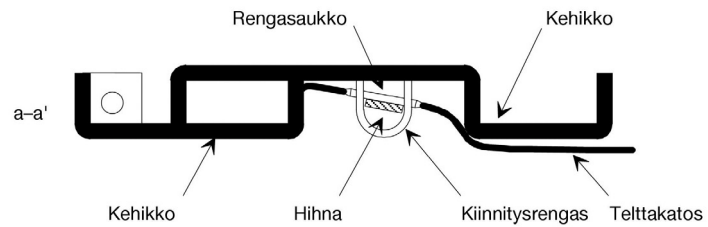
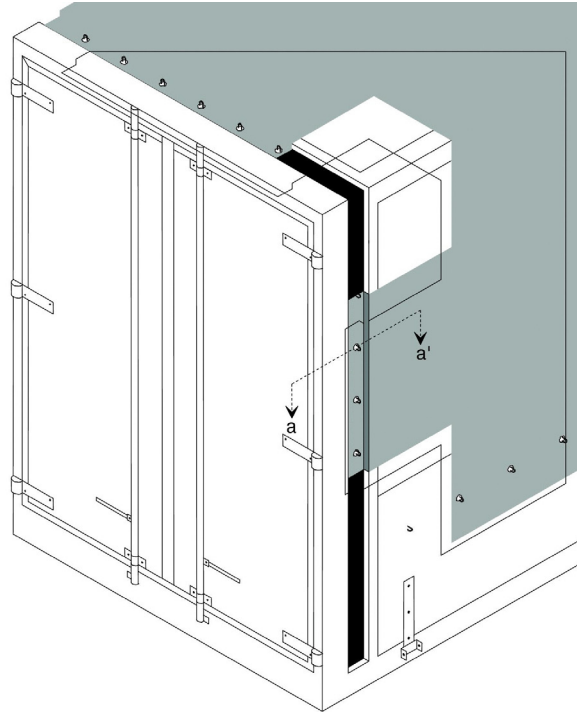

Kuvaus

Tällainen telttakatoksen kiinnittäminen kulkuneuvoon voidaan hyväksyä, mikäli kiinnitysrenkaat on upotettu uraan, eivätkä kohoa esin enemmän kuin on uran suurin syvyys. Uraan on oltava mahdollisimman kapea.



Piirros 8

LUKITUSJÄRJESTELMÄ TELTTAKATOKSEN LASTAUS- JA PURKAUSAUKOILLE

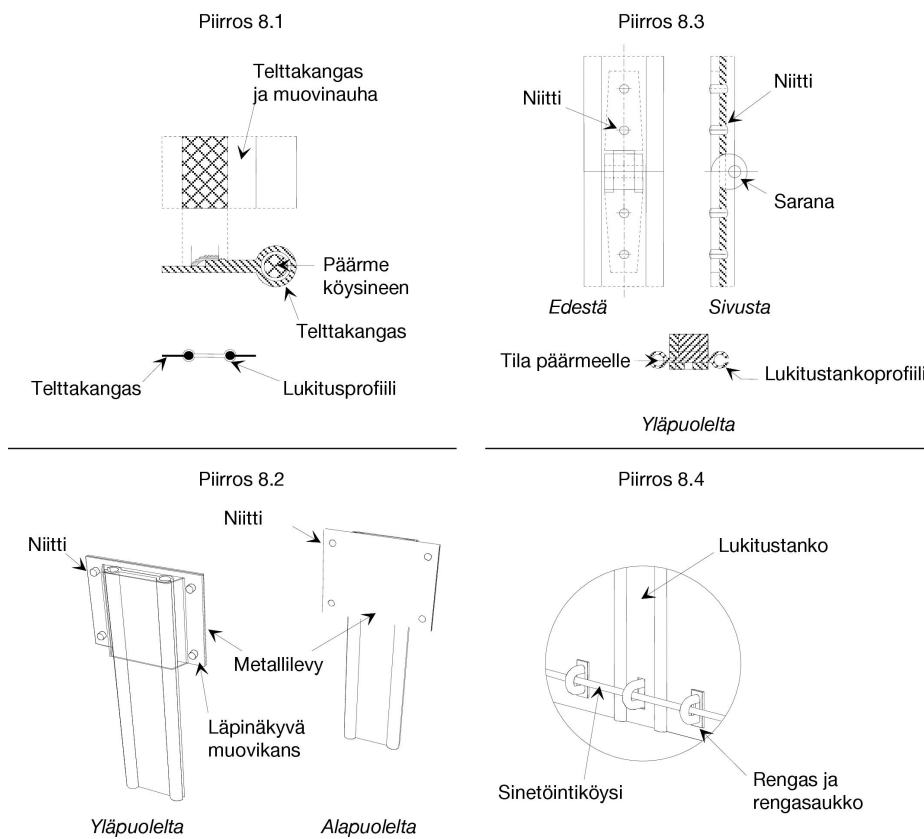
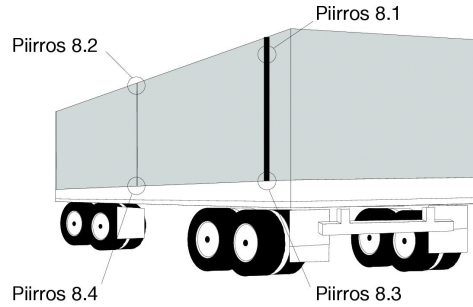

Kuvaus

Tässä lukitusjärjestelmässä on telttakankaan molemmat reunat lastaus- ja purkauspaikkojen kohdalla yhdistetty alumiinisella lukitustangolla. Telttakankaan reunat ovat koko pituudeltaan varustettu päärmeellä, jonka sisällä on vaijeri tai köysi (ks. piirros 8.1). Tästä johtuen telttakangasta ei voi irrottaa lukitustangon profiileista. Päärmeen on oltava ulkopuolella ja hitsattu yleissopimuksen liitteessä 2 olevan 3 artiklan 4 kohdan määräysten mukaisesti.

Reunat työnnetään lukitustangon avoimiin profiileihin kumpaankin samansuuntaiseen kanavaan, joiden alapää on oltava suljetut. Kun lukitustanko on paikoillaan pystyasennossa, telttakankaan reunat on yhdistetty.

Aukon yläpäässä oleva läpinäkyvä muovikansi, joka on niitattu telttakankaaseen, pysäyttää lukitustangon (ks. piirros 8.2). Lukitustanko koostuu kahdesta niitatus saranan yhdistämästä osasta ja mahdollistaa taittamisen, jotta avaaminen ja sulkeminen helpottuisi. Saranan on oltava siten suunniteltu, että saranatappia voi irrottaa järjestelmän ollessa lukittuna (ks. piirros 8.3).

Lukitustangon alaosassa on aukko, jonka läpi rengas kulkee. Aukko on soikean muotoinen ja kooltaan sellainen, että rengas juuri mahtuu sen läpi (ks. piirros 8.4). TIR-sinetöintivaijeri tai -köysi vedetään tämän renkaan läpi lukitustangon varmistamiseksi.

▼ M6

Piirros 9

ESIMERKKI LIUKUVILLA TELTTAKANKAILLA VARUSTETUSTA KULKUNEUVOSTA

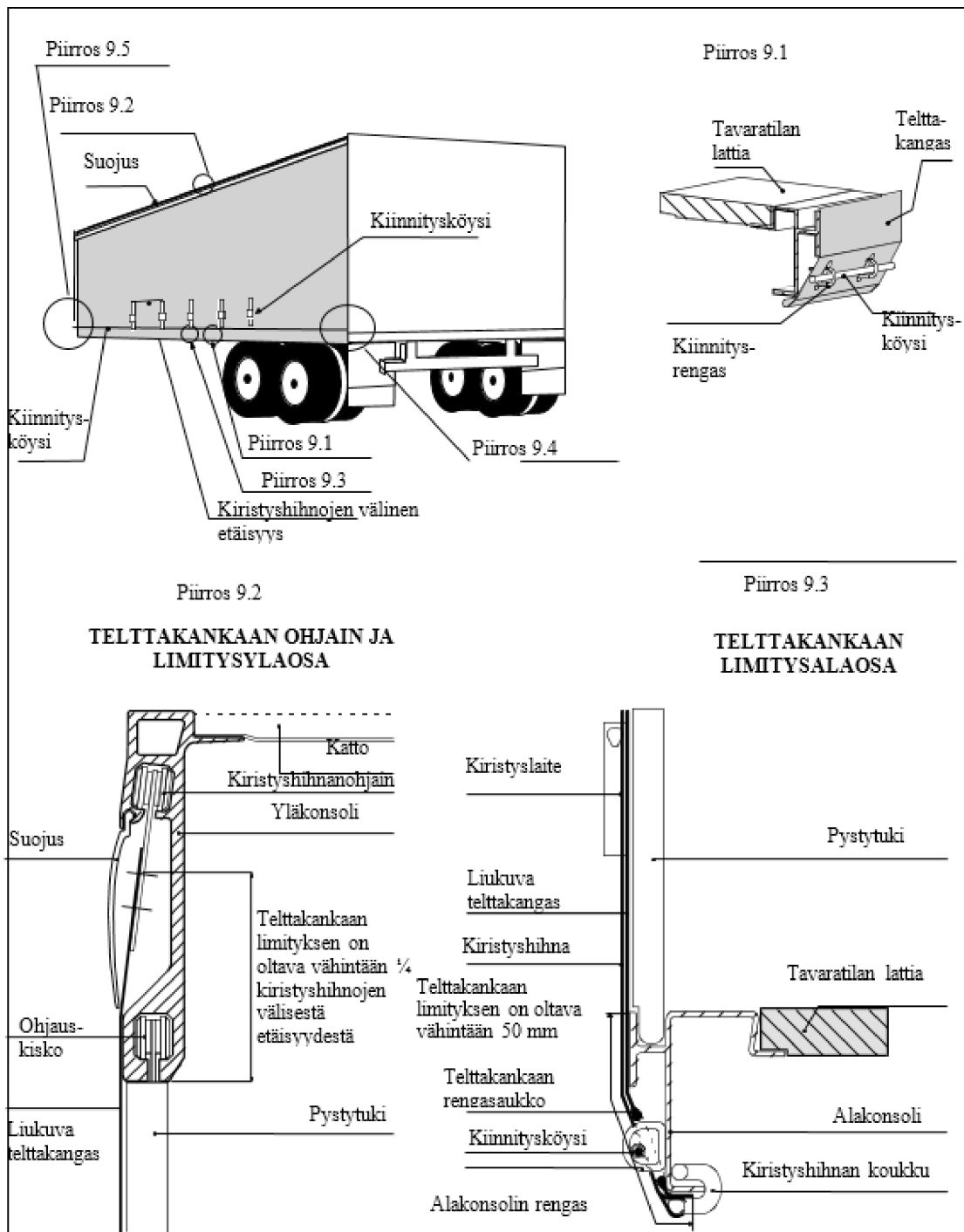

▼ M6

Piirros 9 (jatkoa):

Piirros 9.4

Liukuvan telttakankaan kiristämiseksi vaakatasossa käytetään telkeä (tavallisesti kulkuneuvon takaosassa). Tässä piirroksessa olevissa esimerkeissä a ja b esitetään, kuinka telki tai vaihdelaatikko kiinnitetään.

a) Teljen kiinnittäminen

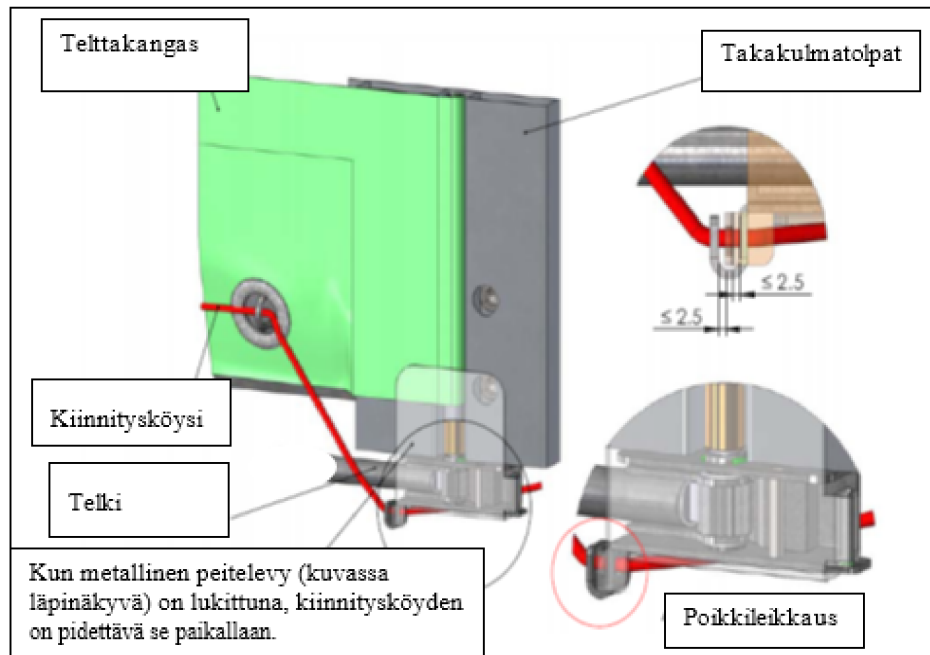

b) Vaihdelaatikon kiinnittäminen

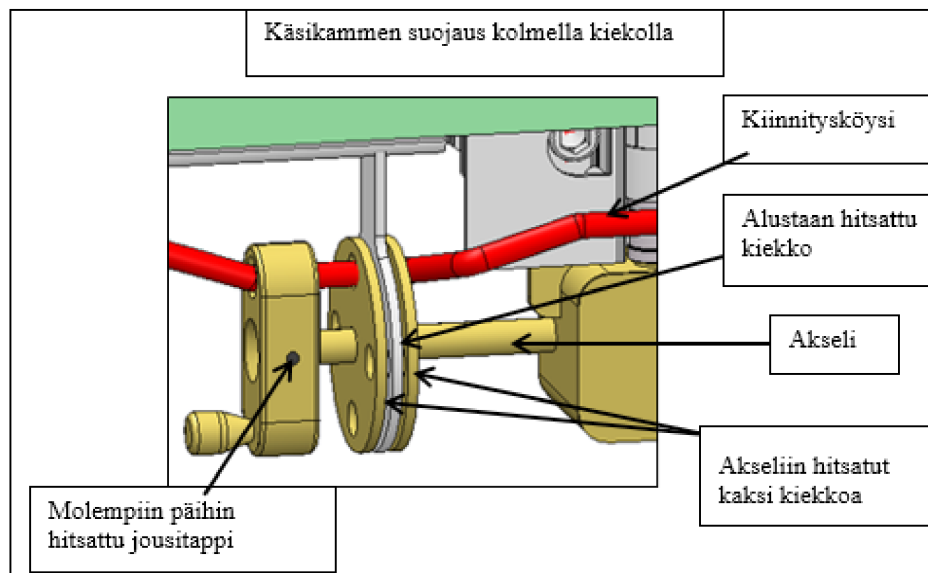

▼ M6

Piirros 9 (jatkoa):

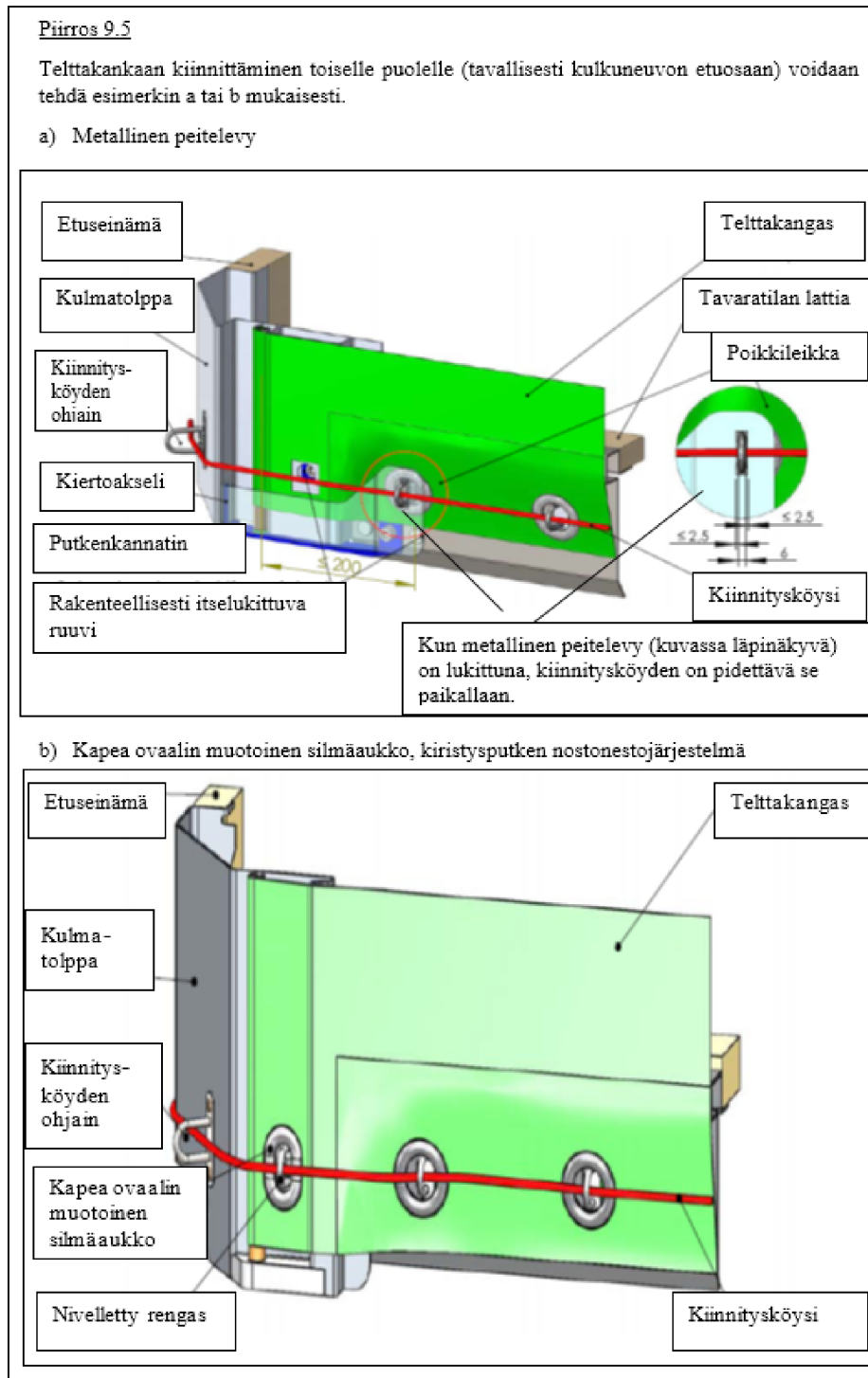

▼ M6

Piirros 10

ESIMERKKI KULKUNEUVOSTA, JOSSA ON TELTTAKANKAILLA VARUSTETTU LIUKUKATTO

Tässä piirroksessa esitetään esimerkki kulkuneuvosta ja 6 artiklan tärkeät vaatimukset.

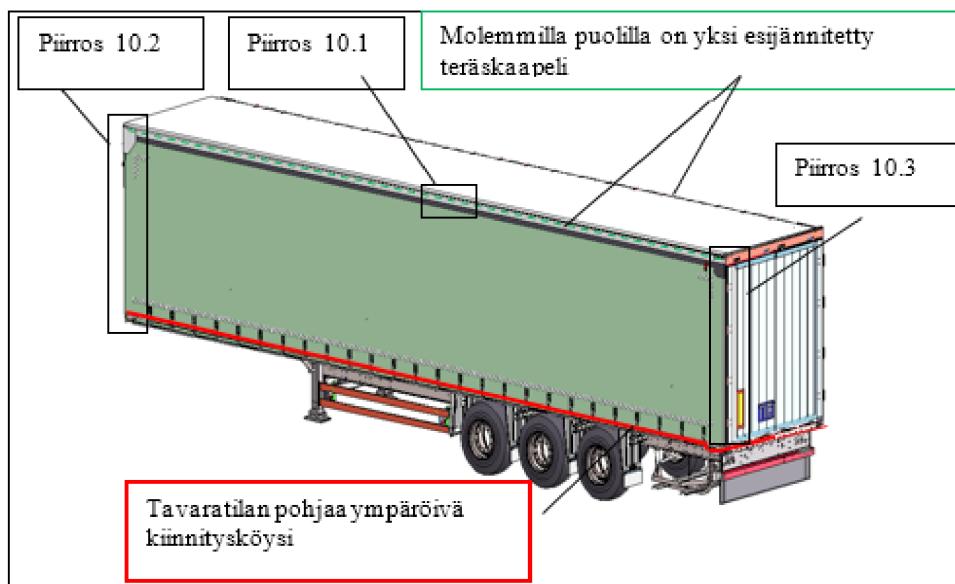
Piirros 10.1

Tavaratilan molemmille puolille kiinnitetään kaksi päärmeen sisällä olevaa esijännitettyä teräskaapelia. Ne kiinnitetään korin etuosaan (ks. piirros 10.2) ja sen takaosaan (ks. piirros 10.3). Vetovoima ja kunkin liukukelkan liitoslevyt tekevät esijännitetyn kaapelin sisältävän päärmeen nostamisen yläkonsolin yläpuolelle mahdollommaksi.

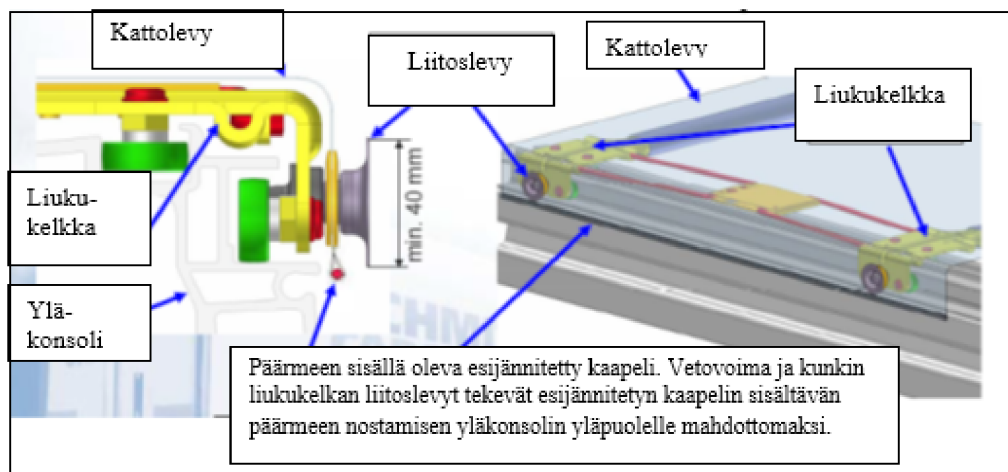

▼ **M6**

Piiros 10 (jatkoa):

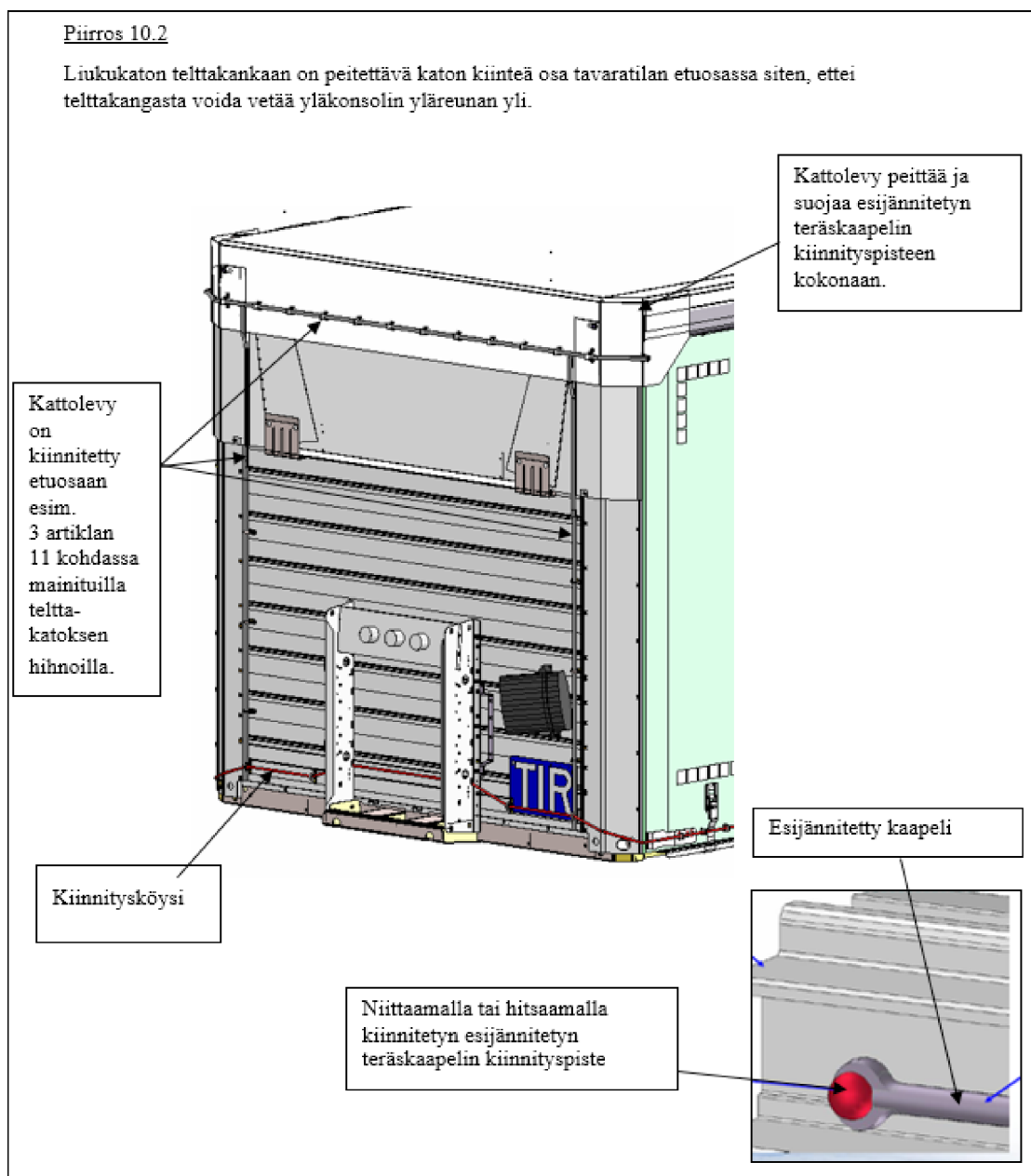

▼ **M6**

Piiros 10 (jatkoa):

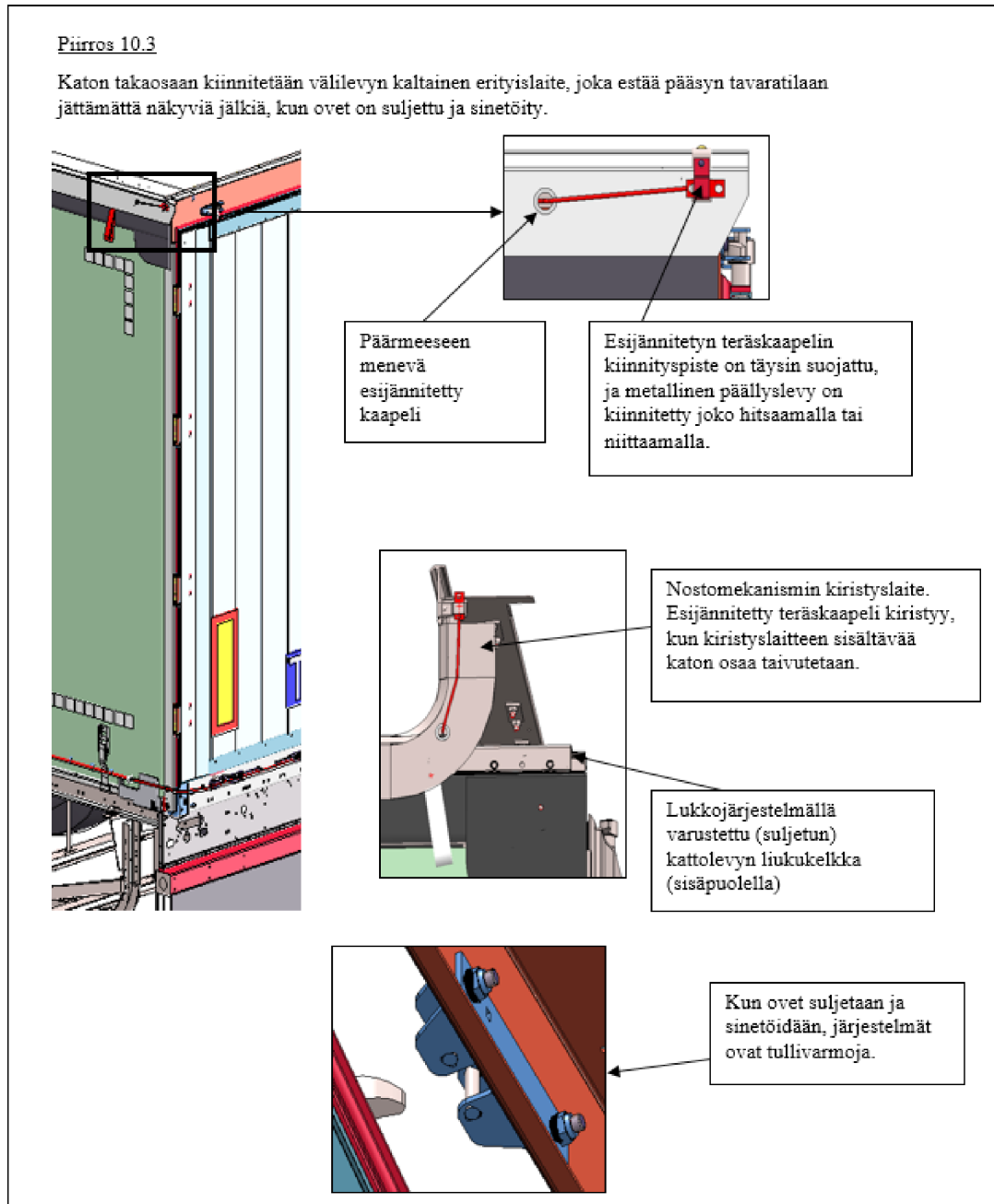



TOINEN OSA

**ENSIMMÄISESSÄ OSASSA MÄÄRÄTYT TEKNISET EHDOT
TÄYTTÄVIEN KONTTIEN HYVÄKSYMISMENETTELYT**

Yleistä

1. Kontti voidaan hyväksyä tullisinetöityyn tavarankuljetukseen joko
 - a) valmistusvaiheessa malleittain (hyväksymismenettely valmistusvaiheessa); tai
 - b) valmistuksen jälkeen joko yksittäin tai siten, että tietty määrä samantyyppisiä kontteja hyväksytään (hyväksymismenettely valmistuksen jälkeisessä vaiheessa).

Molempia hyväksymismenettelyjä koskevat määräykset

2. Hyväksymisen antamisesta vastaavan toimivaltaisen viranomaisen on myönnettävä hakijalle hyväksymisen jälkeen hyväksymistodistus, joka on voimassa tapauksesta riippuen joko hyväksytyin mallin mukaan valmistettujen konttien rajoittamattoman sarjan osalta tai tietyn konttimäärän osalta.
3. Hyväksymisen saaneen henkilön on kiinnitettävä hyväksymiskilpi hyväksytyihin kontteihin ennen kuin niitä käytetään tullisinetöityyn tavarankuljetukseen.
4. Hyväksymiskilpi on kiinnitettävä pysyvästi selvästi näkyvään paikkaan muiden hyväksymiskilpien viereen, joita on mahdollisesti annettu virallisia tarkoituksia varten.
5. Tämän osan lisäyksessä 1 olevan mallin 1 mukaisen hyväksymiskilven on oltava vähintään 20 cm × 10 cm suuruinen metallilevy. Seuraavat tiedot on leimattava tai kohopuristettava levyyn tai merkittävä sen pintaan muulla pysyvän ja luettavissa olevan jäljen jättävällä menetelmällä ainakin englannin ja ranskan kielillä:
 - a) sanat ”Hyväksytty tullisinetöityyn kuljetukseen”;
 - b) merkintä maasta, jossa hyväksyminen myönnettiin, käyttämällä joko nimeä tai tunnistemerkkiä, jolla osoitetaan kansainvälisessä maantieliikenteessä olevien moottoriajoneuvojen rekisteröintimaa, ja hyväksymistodistuksen numero (numerot, kirjaimet jne.) ja vuosi (esim. ”NL/26/73” tarkoittaa Alankomaat, hyväksymistodistus nro 26, annettu vuonna 1973);
 - c) valmistajan kontille antama sarjanumero (valmistusnumero);
 - d) jos kontin malli on hyväksytty, konttimallin tunnistenumerot tai -kirjaimet.
6. Jollei kontti enää täytä sen hyväksymiseksi asetettuja teknisiä ehtoja, se on palautettava hyväksymisen edellyttämään kuntoon, jotta se täyttäisi uudelleen mainitut tekniset ehdot ennen kuin sitä voidaan käyttää tullisinetöityyn tavarankuljetukseen.
7. Jos kontin oleelliset ominaisuudet ovat muuttuneet, sitä ei enää hyväksytä, ja toimivaltaisen viranomaisen on hyväksyttävä se uudelleen ennen kuin sitä voidaan käyttää tullisinetöityyn tavarankuljetukseen.

Erityismääräykset, jotka koskevat mallin hyväksymistä valmistusvaiheessa

8. Kun kontit valmistetaan mallisarjoittain, valmistaja voi hakea tietyn mallin hyväksymistä valmistajamaan toimivaltaiselta viranomaiselta.

▼B

9. Valmistajan on hakemuksessaan ilmoitettava ne tunnistenumerot tai -kirjaimet, jotka tämä antaa sen malliselle kontille, jota hyväksymishakemus koskee.
10. Hakemukseen on liitettävä piirustukset ja hyväksyttäväksi esitettävän konttimallin yksityiskohtainen rakenneselostus.
11. Valmistajan on annettava kirjallinen sitoumus siitä, että tämä:
 - a) esittää toimivaltaiselle viranomaiselle ne kyseistä mallia olevat kontit, jotka mainittu viranomaisella haluaa mahdollisesti tutkia;
 - b) sallii toimivaltaisen viranomaisen tutkia muitakin kappaleita milloin tahansa kyseisen mallisarjan valmistuksen aikana;
 - c) ilmoittaa toimivaltaiselle viranomaisella jokaisesta vähäisestäkin malli- tai rakennemuutoksesta ennen kuin tämä tekee tällaisia muutoksia;
 - d) merkitsee kontteihin näkyvälle paikalle hyväksymiskilvessä tarvittavien merkintöjen lisäksi mallin tunnistenumerot tai -kirjaimet ja kontin sarjanumeron mallisarjassa (valmistusnumero);
 - e) pitää kirjaa hyväksytyin mallin mukaisesti valmistetuista konteista.
12. Toimivaltaisen viranomaisen on ilmoitettava, mitä mahdollisia muutoksia on tehtävä ehdotettuun malliin hyväksymisen saamiseksi.
13. Konttimallin hyväksymistä ei saa myöntää, jollei toimivaltainen viranomais tutkittuaan yhden tai useamman kyseisen mallin mukaan valmistetun kontin ole vakuuttunut siitä, että tämällytyypiset kontit täyttävät ensimmäisessä osassa määrätyt tekniset ehdot.
14. Kun konttimalli on hyväksytty, hakijalle on myönnettävä yksi hyväksymistodistus, joka on tämän osan lisäyksessä 2 kuvatun mallin II mukainen ja voimassa kaikkien niiden konttien osalta, jotka on valmistettu hyväksytyllä mallia koskevien määräysten mukaisesti. Tällainen todistus oikeuttaa valmistajan kiinnittämään jokaiseen konttiin, joka kuuluu tähän mallisarjaan, tämän osan 5 kohdan mukaisen hyväksymiskilven.

Erityismääräykset, jotka koskevat hyväksymistä valmistuksen jälkeisessä vaiheessa

15. Jollei hyväksymistä ole haettu valmistusvaiheessa, omistaja, käyttäjä tai jomankumman edustaja voi hakea hyväksymistä toimivaltaiselta viranomaiselta, jolle tämä voi esittää kontin tai kontit, joille hakee hyväksymistä.
16. Tämän osan 15 kohdan mukaisesti esitettävässä hyväksymishakemuksessa on esitettävä kuhunkin konttiin merkitty sarjanumero (valmistusnumero).
17. Kun toimivaltainen viranomais on varmistanut, että kontti tai kontit vastaavat ensimmäisessä osassa asetettuja teknisiä ehtoja, ja tutkinut tarpeelliseksi katsomansa määrän kontteja, sen on myönnettävä hyväksymistodistus, joka on tämän osan lisäyksessä 3 esitetyn mallin III mukainen ja voimassa ainoastaan hyväksytyjen konttien osalta. Tällainen todistus, jossa on oltava valmistussarjanumerot, jotka on annettu yhdelle tai useammalle kontille, jota todistus koskee, oikeuttaa hakijan kiinnittämään jokaiseen tällä menettelyllä hyväksytyyn konttiin tämän osan 5 kohdassa määrätyn hyväksymiskilven.

▼ B

Lisäys 1

Malli I

Hyväksymiskilpi

(Englanninkielinen malli)

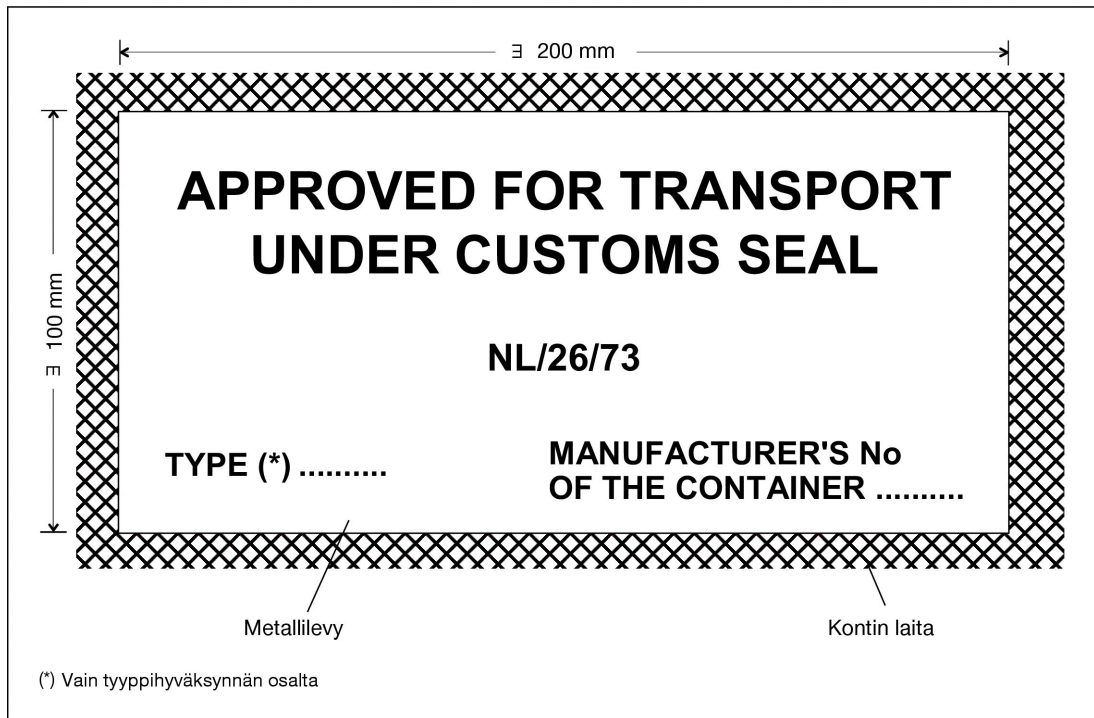

Malli I

Hyväksymiskilpi

(Ranskankielinen malli)

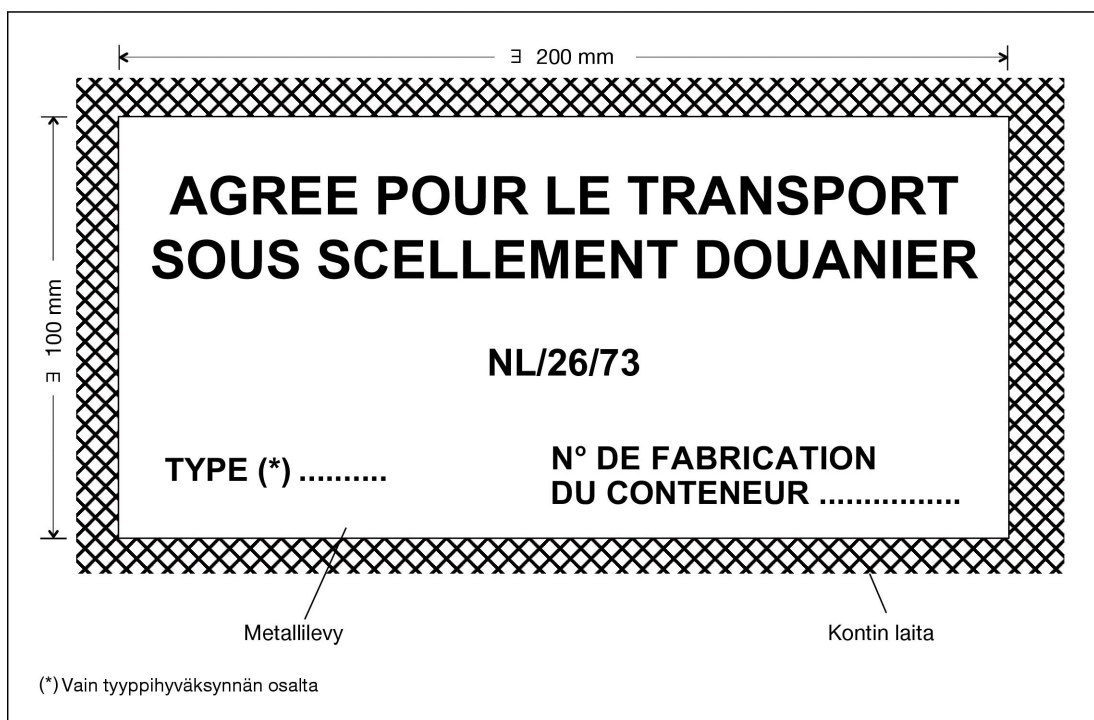



Lisäys 2

Malli II

**TIR-carnet'isiin merkittyjen tavaroiden kansainvälistä kuljetusta koskeva tulliyleissopimus
(1975)**

Mallin hyväksymistodistus

1. Todistus nro (*)
2. Todistetaan, että jäljempänä kuvattu konttimalli on hyväksytty ja että tämän mallin mukaisesti valmistetut kontit voidaan hyväksyä tullisinetöityyn tavarankuljetukseen.
3. Konttityyppi
4. Mallin tunnistenumerot tai -kirjaimet
5. Työpiirustusten tunnistenumero
6. Mallin rakenneselosteiden tunnistenumero
7. Taarapaino
8. Ulkomitat senttimetreinä
9. Oleelliset rakenneominaisuudet (materiaalien laatu, rakennetyyppi jne.)
.....
10. Tämä todistus on voimassa kaikkien sellaisten konttien osalta, jotka on valmistettu edellä mainittujen piirrosten ja rakenneselosteiden mukaisesti.
11. Myönnetty lle,
(valmistajan nimi ja osoite)

jolla on oikeus kiinnittää hyväksymiskilpi jokaiseen hyväksytyyn mallin mukaisesti valmistamaansa konttiin

(paikka) (päiväys) 20.....
(Paikka ja päiväys)

Todistuksen myöntäjä
(Todistuksen myöntäneen laitoksen tai järjestön allekirjoitus ja leima)

(*) Merkitään kirjaimet ja numerot, jotka on merkittävä hyväksymiskilpeen (ks. vuoden 1975 TIR-yleissopimuksen liitteessä 7 olevan toisen osan 5 kohdan b alakohta).



TÄRKEÄ HUOMAUTUS

(Vuoden 1975 TIR-yleissopimuksen liitteessä 7 olevan toisen osan 6 ja 7 kohta)

6. Jos kontti ei enää täytä sen hyväksymiseksi asetettuja teknisiä ehtoja, se on palautettava hyväksymisen edellyttämään kuntoon, jotta se täyttäisi uudelleen mainitut tekniset ehdot ennen kuin sitä voidaan käyttää tullisinetöityyn tavarankuljetukseen.
7. Jos kontin oleelliset ominaisuudet ovat muuttuneet, sitä ei enää hyväksytä ja toimivaltaisen viranomaisen on hyväksyttävä se uudelleen ennen kuin sitä voidaan käyttää tullisinetöityyn tavarankuljetukseen.



Lisäys 3

Malli III

**TIR-carnet'isiin merkittyjen tavaroiden kansainvälistä kuljetusta koskeva tulliyleissopimus
(1975)**

Valmistuksen jälkeen myönnetty hyväksymistodistus

1. Todistus nro (*)
2. Todistetaan, että jäljempänä kuvattu/kuvatut kontti/kontit on hyväksytty tullisinetöityyn tavarankuljetukseen.
3. Konttityyppi
4. Valmistajan konteille antama sarjanumero
.....
5. Taarapaino
6. Ulkomitat senttimetreinä
7. Oleelliset rakenneominaisuudet (materiaalien laatu, rakennetyyppi jne.)
.....
8. Myönnetty lle,
(hakijan nimi ja osoite)

jolla on oikeus kiinnittää hyväksymiskilpi yllä mainittuihin kontteihin.

(paikka) (päiväys) 20
(Paikka ja päiväys)
Todistuksen myöntäjä
(Todistuksen myöntäneen laitoksen tai järjestön allekirjoitus ja leima)

(*) Merkitään kirjaimet ja numerot, jotka on merkittävä hyväksymiskilpeen (ks. vuoden 1975 TIR-yleissopimuksen liitteessä 7 olevan toisen osan 5 kohdan b alakohta).



TÄRKEÄ HUOMAUTUS

(Vuoden 1975 TIR-yleissopimuksen liitteessä 7 olevan toisen osan 6 ja 7 kohta)

6. Jos kontti ei enää täytä sen hyväksymiseksi asetettuja teknisiä ehtoja, se on palautettava hyväksymisen edellyttämään kuntoon, jotta se täyttäisi uudelleen mainitut tekniset ehdot ennen kuin sitä voidaan käyttää tullisinetöityyn tavarankuljetukseen.
7. Jos kontin oleelliset ominaisuudet ovat muuttuneet, sitä ei enää hyväksytä ja toimivaltaisen viranomaisen on hyväksyttävä se uudelleen ennen kuin sitä voidaan käyttää tullisinetöityyn tavarankuljetukseen.



KOLMAS OSA

SELITTÄVÄT HUOMAUTUKSET

Tämän yleissopimuksen liitteessä 6 olevia liitettä 2 koskevia selittäviä huomautuksia sovelletaan soveltuvin osin kontteihin, jotka on hyväksytty kuljetukseen tullisinetöityinä tämän yleissopimuksen määräysten mukaisesti.

7.I.4–6a) Ensimmäisen osan 4 artiklan 6 kohdan a alakohta

Esimerkki tullin hyväksymästä telttakatoksen kiinnitysmenetelmästä kontin kulmakappaleiden ympärille on liitteessä 7 olevan kolmannen osan piirroksessa.

7.II-5 d) Toisen osan 5 kohdan d alakohta

Jos kaksi telttakatoksella varustettua tullisinetöityyn kuljetukseen hyväksyttyä konttia on yhdistetty toisiinsa siten, että ne muodostavat yhden kontin, jota peittää yksi telttakatos ja joka täyttää tullisinetöityyn kuljetukseen hyväksyttäviltä konteilta vaadittavat ehdot, ei yhdistelmältä vaadita erillisiä hyväksymistodistuksia tai hyväksymiskilpiä.

▼BLAITE, JOLLA TELTTAKANKAAT KIINNITETÄÄN KONTTIEN
KULMARAKENTEIDEN YMPÄRILLE

Jäljempänä kuvattu laite on ensimmäisen osan 4 artiklan 6 kohdan
a alakohdan vaatimusten mukainen

Kulmatolpissa käytettävä sovellutus

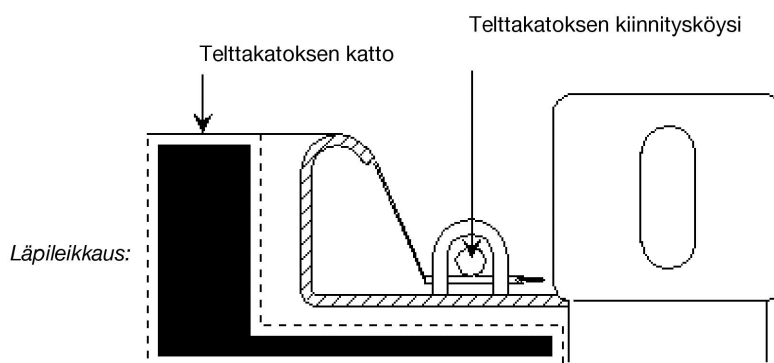
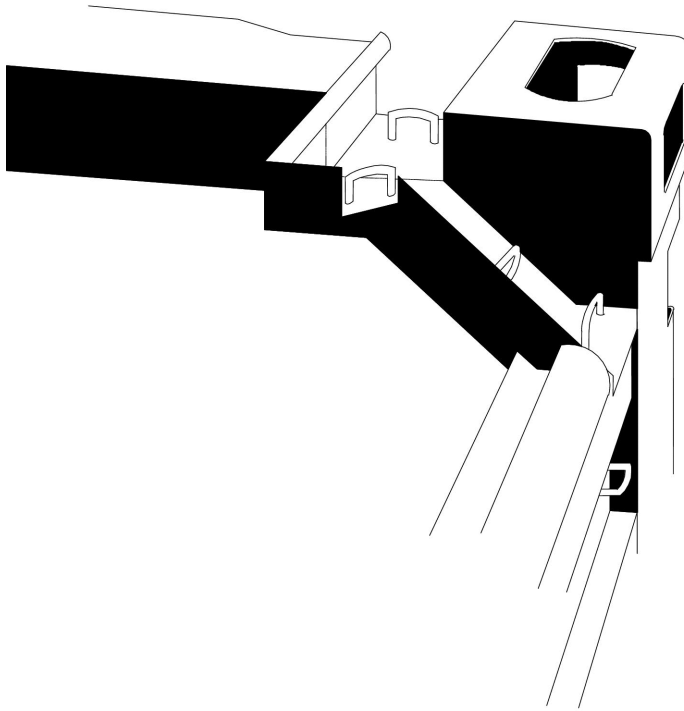

▼B*LIITE 8***HALLINNOLLISEN KOMITEAN JA TIR:N TOIMEENPANEVAN
NEUVOSTON KOKOONPANO, TEHTÄVÄT JA TYÖJÄRJESTYS****HALLINNOLLISEN KOMITEAN KOKOONPANO, TEHTÄVÄT JA
TYÖJÄRJESTYS***1 artikla*

- i) Sopimuspuolet ovat hallinnollisen komitean jäseniä.
- ii) Komitean päätöksellä tämän yleissopimuksen 52 artiklan 1 kohdassa tarkoitettujen sellaisten valtioiden toimivaltaiset viranomaiset, jotka eivät kuulu sopimuspuoliin tai eivät ole kansainvälisten järjestöjen edustajia, voivat niitä koskevissa kysymyksissä osallistua komitean kokouksiin tarkkailijoina.

1 a artikla

1. Komitea tutkii kaikki yleissopimuksen muutosehdotukset 59 artiklan 1 ja 2 kohdan mukaisesti.
2. Komitea valvoo yleissopimuksen soveltamista ja tutkii kaikki sopimuspuolten, yhdistysten ja kansainvälisten järjestöjen yleissopimuksen perusteella toteuttamat toimenpiteet sekä sen, ovatko toimenpiteet yleissopimuksen mukaisia.
3. Komitea valvoo TIR:n toimeenpanevan neuvoston välityksellä yleissopimuksen soveltamista kansallisella ja kansainvälisellä tasolla ja tarjoaa apuaan.

▼M7

4. Komitea vastaanottaa ja tutkii kansainvälisen järjestön liitteessä 9 olevan kolmannen osan velvoitteiden mukaisesti toimittamat tarkastetut vuotuiset tilinpäätökset ja tarkastusraportin/-raportit. Tarkastuksen aikana ja sen soveltamisalasta riippuen komitea voi pyytää kansainvälistä järjestöä tai riippumatonta ulkopuolista tarkastajaa toimittamaan täydentäviä tietoja, selvityksiä tai asiakirjoja.

5. Komitealla on riskinarvioinnin perusteella oikeus pyytää lisätarkastuksia, sanotun kuitenkaan vaikuttamatta 4 kohdassa tarkoitettuun tarkastukseen. Komitea valtuuttaa TIR:n toimeenpanevan neuvoston tai pyytää toimivaltaisia Yhdistyneiden kansakuntien yksiköitä tekemään riskinarvioinnin.

Komitea määrittää lisätarkastuksen soveltamisalan ottamalla huomioon TIR:n toimeenpanevan neuvoston tai toimivaltaisten Yhdistyneiden kansakuntien yksiköiden tekemän riskinarvioinnin.

TIR:n toimeenpaneva neuvosto säilyttää kaikkien tässä artiklassa tarkoitettujen tarkastusten tulokset, jotka toimitetaan sopimuspuolille, jotka ottavat ne asianmukaisesti huomioon.

6. Komitea hyväksyy lisätarkastusten tekemistä koskevan menettelyn.

▼B*2 artikla*

Yhdistyneiden Kansakuntien pääsihteeri toimittaa komitealle sihteeripalvelut.

▼B*3 artikla*

Komitea valitsee kunkin vuoden ensimmäisessä istunnossaan puheenjohtajan ja varapuheenjohtajan.

4 artikla

Yhdistyneiden Kansakuntien pääsihteeri kutsuu komitean koolle vuosittain Euroopan talouskomission ja vähintään viiden sopimuspuoliin kuuluvan valtion toimivaltaisen viranomaisen pyynnöstä.

5 artikla

Ehdotuksista äänestetään. Jokaisella istunnossa edustettuna olevalla sopimuspuoliin kuuluvalla maalla on yksi ääni. Komitea hyväksyy muut tätä yleissopimusta koskevat ehdotukset kuin muutokset läsnäolevien ja äänestykseen osallistuneiden jäsenten äänen enemmistöllä. Yleissopimuksen muutokset sekä yleissopimuksen 59 ja 60 artiklassa tarkoitetut päätökset hyväksytään läsnäolevien ja äänestykseen osallistuneiden jäsenten kahden kolmasosan enemmistöllä.

6 artikla

Kokous on päätösvaltainen, jos siihen osallistuu vähintään kolmasosa sopimuspuoliin kuuluvista valtioista.

7 artikla

Ennen istunnon päättämistä komitea hyväksyy raporttinsa.

8 artikla

Kun tässä liitteessä ei ole asiaankuuluvaa määräystä, Euroopan talouskomission työjärjestystä sovelletaan, jollei komitea toisin määrää.

**TIR:N TOIMEENPANEVAN NEUVOSTON KOKOONPANO, TEHTÄVÄT
JA TYÖJÄRJESTYS***9 artikla*

1. Hallinnollisen komitean 58 b artiklan mukaisesti perustamaan TIR:n toimeenpanevaan neuvostoon kuuluu yhdeksän jäsentä eri sopimuspuoliin kuuluvista valtioista. TIR:n sihteeri osallistuu neuvoston kokouksiin.

2. Hallinnollinen komitea valitsee TIR:n toimeenpanevan neuvoston jäsenet läsnäolevien ja äänestykseen osallistuneiden jäsenten enemmistöllä. Kunkin TIR:n toimeenpanevan neuvoston jäsenen toimikausi kestää kaksi vuotta. TIR:n toimeenpanevan neuvoston jäsenet voidaan valita uudelleen. Hallinnollisen komitean on vahvistettava TIR:n toimeenpanevan neuvoston tehtävät.

10 artikla

TIR:n toimeenpaneva neuvosto

- a) valvoo yleissopimuksen soveltamista, vakuusjärjestelmän toiminta mukaan luettuna, ja suorittaa hallinnollisen komitean sille määräämät tehtävät;

▼ B

- b) valvoo TIR-carnet'iden keskitettyä painattamista ja jakelua yhdistyksille, minkä voi tehdä myös 6 artiklassa tarkoitettu hyväksytty kansainvälinen järjestö;
- c) koordinoi ja kannustaa tiedustelutietojen ja muiden tietojen vaihtoa sopimuspuolten toimivaltaisten viranomaisten välillä;
- d) koordinoi ja kannustaa tietojen vaihtoa sopimuspuolten toimivaltaisten viranomaisten, yhdistysten ja kansainvälisten järjestöjen välillä;
- e) helpottaa sopimuspuolten, yhdistysten, vakuutusyhtiöiden ja kansainvälisten järjestöjen välisten erimielisyyksien ratkaisemista, sanotun kuitenkaan rajoittamatta 57 artiklan soveltamista;
- f) tukee TIR-menettelyyn osallistuvien tulliviranomaisten ja muiden asianomaisten osapuolten henkilöstön koulutusta;
- g) pitää keskusrekisteriä 6 artiklassa tarkoitettujen kansainvälisten järjestöjen antamien sellaisten tietojen toimittamiseksi sopimuspuolille, jotka koskevat yhdistyksille myönnettyjä lupia antaa TIR-carnet'ita, siltä osin kuin tiedot koskevat liitteessä 9 määrättyjä vähimmäisehtoja ja -vaatimuksia;
- h) valvoo TIR-carnet'iden hintoja.

11 artikla

1. TIR:n sihteeri kutsuu neuvoston koolle hallinnollisen komitean tai vähintään kolmen neuvoston jäsenen pyynnöstä.
2. Neuvosto pyrkii tekemään päätökset yksimielisesti. Jos yksimielisyyteen ei päästä, päätöksistä äänestetään ja ne hyväksytään läsnäolevien ja äänestykseen osallistuneiden jäsenten äänen enemmistöllä. Päätösvaltaisuuden edellytyksenä oleva jäsenmäärä on viisi jäsentä. TIR:n sihteeri ei osallistu äänestykseen.
3. Neuvosto valitsee puheenjohtajan ja hyväksyy kaikki muut työjärjestystä koskevat määräykset.
4. Neuvosto laatii hallinnolliselle komitealle vähintään kerran vuodessa tai hallinnollisen komitean pyynnöstä toiminnastaan raportin, jossa se myös esittää vahvistetun tilinpäätöksen. Neuvostoa edustaa hallinnollisessa komiteassa sen puheenjohtaja.
5. Neuvosto tutkii kaikki hallinnollisen komitean, sopimuspuolten, TIR:n sihteerin, kansallisten yhdistysten ja yleissopimuksen 6 artiklassa tarkoitettujen kansainvälisten järjestöjen sille toimittamat tiedot ja kysymykset. Tällaiset kansainväliset järjestöt saavat osallistua TIR:n toimeenpanevan neuvoston kokouksiin tarkkailijoina, jollei puheenjohtaja toisin päättä. Tarvittaessa myös muut järjestöt saavat puheenjohtajan kutsusta osallistua neuvoston kokouksiin tarkkailijoina.

12 artikla

TIR:n sihteeri on Yhdistyneiden Kansakuntien Euroopan talouskomission sihteeristön jäsen. Hän panee TIR:n toimeenpanevan neuvoston päätökset täytäntöön neuvoston työjärjestyksen mukaisesti. TIR:n sihteeriiä avustaa TIR:n sihteeristö, jonka koon määrittää hallinnollinen komitea.

▼B*13 artikla*

1. Muita rahoituslähteitä odottaessa TIR:n toimeenpanevan neuvoston ja TIR:n sihteeristön toiminta rahoitetaan jokaisesta 6 artiklassa tarkoitetun kansainvälisen järjestön antamasta TIR-carnet'sta veloittavalla summalla. Hallinnollinen komitea hyväksyy tämän summan suuruuden.
2. Hallinnollinen komitea hyväksyy TIR:n toimeenpanevan neuvoston ja TIR:n sihteeristön toiminnan rahoittamisen täytäntöönpanoa koskevan menettelyn.

▼ B

LIITE 9

HYVÄKSYMINEN TIR-MENETTELYYN

ENSIMMÄINEN OSA

YHDISTYKSILLE MYÖNNETTÄVÄ LUPA ANTAA TIR-CARNET'ITA

► **M2** JA TOIMIA TAKUUNANTAJINA ◀

► **M2** ————— ◀ ► **M7** Vähimmäis- ◀ ehdot ja -vaatimukset

1. ► **M2** ————— ◀ ► **M7** Vähimmäis- ◀ ehdot ja -vaatimukset, jotka yhdistysten on täytettävä, jotta sopimuspuolet voivat oikeuttaa ne antamaan TIR-carnet'ita sekä toimimaan yleissopimuksen 6 artiklassa tarkoitettuna takuunantajana, ovat seuraavat:

- a) Vähintään yhden vuoden todistettu toiminta ► **M2** siihen sopimuspuoleen sijoittautuneena yhdistyksenä, jossa lupa myönnetään ◀.
- b) Todisteet sellaisesta vakavaraisuudesta ja järjestelykyvystä, että yhdistys pystyy täyttämään yleissopimuksen mukaiset velvoitteensa.

▼ M2

▼ B

► **M2** c) ◀ Yhdistys ei ole syylistynyt vakavaan tai toistuvaan tulli- tai verolainsäädännön rikkomiseen.

▼ M2

- d) Yhdistyksen ja sen sijoittautumispaikkana olevan sopimuspuolen toimivaltaisten viranomaisten välinen kirjallinen sopimus tai muu oikeudellinen asiakirja, mukaan lukien yhdistyksen antama hyväksyntä sille 3 kohdassa vahvistetuille tehtäville.
2. Oikeaksi todistettu kappale kirjallisesta sopimuksesta tai muusta 1 kohdan d alakohdassa tarkoitettusta oikeudellisesta asiakirjasta ja tarvittaessa oikeaksi todistettu englannin-, ranskan- tai venäjänkielinen käännös talletetaan TIR:n toimeenpanevan neuvoston huostaan. Mahdollisista muutoksista on ilmoitettava viipymättä TIR:n toimeenpanevalle neuvostolle.
3. Yhdistyksen tehtävänä on
- i) noudattaa yleissopimuksen 8 artiklassa määrättyjä velvoitteita;
 - ii) hyväksyä sopimuspuolen TIR-carnet'ille määräämän enimmäisrahamäärän, joka voidaan vaatia yhdistykseltä yleissopimuksen 8 artiklan 3 kohdan mukaisesti;
 - iii) varmistaa jatkuvasti ja erityisesti ennen luvan pyytämistä henkilöiden hyväksymiseksi TIR-menettelyyn, että nämä henkilöt täyttävät tämän liitteen toisen osan mukaiset vähimmäisedellytykset ja -vaatimukset;
 - iv) taata kaikki vastuut, joita sen sijoittautumismaassa on syntynyt sen itsensä tai samaan kansainväliseen järjestöön kuuluvien ulkomaisten yhdistysten antamalla TIR-carnet'illa tapahtuvien kuljetusten yhteydessä;

▼ **M2**

- v) taata vastuunsa vakuutusyhtiön, vakuutusyhdistyksen tai rahoituslaitoksen avulla sijoittautumispaikkanaan olevan sopimuspuolen toimivaltaisia viranomaisia tyydyttävällä tavalla. Vakuutus- tai rahoitustakuusopimus tai -sopimukset kattavat kokonaisuudessaan yhdistyksen vastuut, joita syntyy sen itsensä tai samaan kansainväliseen järjestöön kuuluvien ulkomaisten yhdistysten antamalla TIR-carnet'illa tapahtuvien kuljetusten yhteydessä.

Määräaika ilmoituksen antamiselle vakuutus- tai rahoitustakuusopimuksen tai -sopimusten päättymisestä on vähintään sama kuin 1 kohdan d alakohdassa tarkoitettujen kirjallisen sopimuksen tai muun oikeudellisen asiakirjan voimassaolon päättymistä koskevan ilmoituksen antamiselle. Vakuutus- tai rahoitustakuusopimuksen tai -sopimusten oikeaksi todistetut kappaleet ja niiden myöhemmät muutokset sekä tarvittaessa oikeaksi todistettu englannin-, ranskan- tai venäjänkielinen käännös talletetaan TIR:n toimeenpanevan neuvoston huostaan;

▼ **M5**

- vi) ilmoittaa vuosittain TIR:n toimeenpanevalle neuvostolle kaikkien antamiensa TIR-carnet'n tyyppien voimassa olevat hinnat ennen maaliskuun 1 päivää;

▼ **M2**

- vii) sallii toimivaltaisten viranomaisten tarkastaa kaikki TIR-menettelyn hallintoon liittyvät kirjanpidot ja tilit;
- viii) hyväksyy tehokkaan menettelyn sellaisten riitojen ratkaisemiseksi, jotka johtuvat TIR-carnet'iden epäasianmukaisesta tai vilpillisestä käytöstä, mahdollisuuksien mukaan saattamatta asiaa tuomioistuimen käsittelyyn;
- ix) noudattaa tarkasti sijoittautumispaikkanaan olevan sopimuspuolen toimivaltaisten viranomaisten päätöksiä, jotka koskevat luvan kumoamista tai peruuttamista yleissopimuksen 6 artiklan ja tämän liitteen toisen osan mukaisesti tai henkilöiden toiminnan kieltämistä yleissopimuksen 38 artiklan mukaisesti;
- x) suostuu panemaan huolellisesti täytäntöön kaikki hallinnollisen komitean ja TIR:n toimeenpanevan neuvoston päätökset siinä määrin kuin sen sijoittautumispaikkana olevan sopimuspuolen toimivaltaiset viranomaiset ovat hyväksyneet ne.
4. Kun takaajayhdistystä pyydetään 11 artiklassa määrättyä menettelyä noudattaen maksamaan 8 artiklan 1 ja 2 kohdassa tarkoitettujen määrät, sen on 6 artiklan 2 a kohtaa koskevassa selittävässä huomautuksessa 0.6.2 a-1 tarkoitettua kirjallisen sopimuksen mukaisesti ilmoitettava kansainväliselle järjestölle vaatimuksen vastaanottamisesta.
5. Sopimuspuoli, jonka alueelle yhdistys on sijoittautunut, peruuttaa luvan antaa TIR-carnet'ita ja toimia takuunantajana, jos näitä vähimmäisedellytyksiä ja -vaatimuksia ei ole noudatettu. Jos sopimuspuoli päättää peruuttaa luvan, päätös tulee voimaan aikaisintaan kolme (3) kuukautta peruuttamisen jälkeen.

► **M2** 6. ◀ Yhdistyksen edellä mainittujen ehtojen mukainen lupa ei vaikuta kyseisen yhdistyksen velvoitteisiin, jotka perustuvat yleissopimukseen.

► **M2** 7. ◀ Edellä mainitut ► **M2** ————— ◀ ehdot ja -vaatimukset eivät vaikuta ylimääräisiin ehtoihin ja vaatimuksiin, joita ► **M7** kukin sopimuspuoli mahdollisesti haluaa ◀ asettaa.

▼B

TOINEN OSA

**LUONNOLLISILLE HENKILÖILLE JA OIKEUSHENKILÖILLE
MYÖNNETTÄVÄ LUPA KÄYTTÄÄ TIR-CARNET'TA**

Vähimmäisehdot ja -vaatimukset

1. Vähimmäisehdot ja -vaatimukset, jotka TIR-menettelyyn haluavien henkilöiden on täytettävä, ovat seuraavat:

- a) Todistettu kokemus tai vähintään kyky harjoittaa säännöllistä kansainvälistä kuljetustoimintaa (kansainvälisen kuljetusluvan haltija jne.).
- b) Vakavaraisuus.
- c) Todistettu taito soveltaa TIR-yleissopimusta.
- d) Henkilö ei ole syyllistynyt tulli- tai verolainsäädännön vakavaan tai toistuvaan rikkomiseen.
- e) Yhdistykselle annettava kirjallinen sitoumus siihen, että henkilö:
 - i) noudattaa kaikkia tullimuodollisuuksia, joita yleissopimus edellyttää lähtö-, väli- ja määrätullitoimipaikoissa;
 - ii) maksaa yleissopimuksen 8 artiklan 1 ja 2 kohdan mukaiset erääntyvät määrät, jos toimivaltaiset viranomaiset sitä vaativat yleissopimuksen 8 artiklan 7 kohdan mukaisesti;
 - iii) sallii yhdistysten varmistaa edellä mainittuja vähimmäisehtoja ja -vaatimuksia koskevat tiedot, mikäli kansallinen lainsäädäntö mahdollistaa tämän.

2. Sopimuspuolten toimivaltaiset viranomaiset ja yhdistykset itse voivat asettaa lisäehtoja ja -vaatimuksia ja rajoittavampia ehtoja ja vaatimuksia TIR-menettelyyn hyväksymiselle, jolleivät toimivaltaiset viranomaiset toisin päätä.

Menettely

3. Sopimuspuolet päättävät kansallisen lainsäädännön mukaisesti menettelyistä, joita noudatetaan TIR-menettelyyn hyväksymisessä 1 ja 2 kohdassa mainittujen vähimmäisehtojen ja -vaatimusten perusteella.
4. Toimivaltaiset viranomaiset toimittavat viikon kuluessa TIR-carnet'iden käyttämistä koskevan luvan myöntämispäivästä tai peruuttamispäivästä kunkin henkilön tiedot TIR:n toimeenpanevalle neuvostolle liitteenä olevan lupamallin (MAF) mukaisesti.
5. Yhdistys toimittaa vuosittain 31 päivään joulukuuta mennessä päivitetyn luettelon kaikista henkilöistä, joilla on oikeus käyttää TIR-carnet'ita, sekä henkilöistä, joilta lupa on peruttu. Tämä luettelo toimitetaan viikon kuluessa joulukuun 31 päivästä toimivaltaisille viranomaisille. Toimivaltaiset viranomaiset välittävät siitä jäljennöksen TIR:n toimeenpanevalle neuvostolle.
6. TIR-menettelyyn hyväksymistä koskeva lupa ei sellaisenaan oikeuta saamaan TIR-carnet'ita yhdistyksiltä.
7. Henkilön lupa käyttää TIR-carnet'ita edellä mainittujen vähimmäisehtojen ja -vaatimusten mukaisesti ei vaikuta tämän henkilön yleissopimuksen mukaisiin velvoitteisiin.

▼ **B**

LUPAMALLI (MAF)

Maa:

Yhdistyksen nimi:

Toimivaltaisen viranomaisen nimi:

Kansallinen yhdistys ja/tai toimivaltainen viranomainen täyttää								
Tunnusnumero	Henkilön tai yrityksen nimi	Työpaikan osoite	Yhteystiedot (puhelinnumero, faksinumero ja sähköpostiosoite)	Rekisteröintinumero, lupanumero jne (*)	Aiemman luvan peruutus (**)	Luvan päivämäärä (**)	Luvan peruuttamis-päivä (**)	Leima/allekirjoitus
...								
...								
...								

(*) Jos tiedossa.
(**) Soveltuvien osien.

Kaikista ► **M7** valtuutetun ◀ yhdistyksen toimittaman lupapyyntöön kohteena olevista henkilöistä on annettava toimivaltaisille viranomaisille vähintään seuraavat tiedot:

- Yksilöllinen yhdenmukaisesti muodostettu tunnistusnumero, jonka takaajayhdistys on antanut henkilölle (yhteistyössä sen kansainvälisen järjestön kanssa, johon yhdistys kuuluu). Hallinnollinen komitea vahvistaa tunnistusnumeron rakenteen.
- Henkilön tai yrityksen nimi ja osoite (liikeryitysten osalta myös vastuussa olevien johtajien nimet).
- Yhteystiedot (luonnollinen henkilö, jolla on lupa toimittaa tietoja TIR-menettelystä tulliviranomaisille ja yhteisöille) sekä puhelin- ja faksinumero ja sähköpostiosoite.
- Rekisteröintinumero tai kansainvälisen kuljetusluvan numero tai muu (soveltuvien osien).
- (Soveltuvien osien) Aiemmin peruutetun luvan päivämäärä ja kesto sekä peruutuksen luonne.

▼ **M4**

KOLMAS OSA

Kansainvälisen organisaation valtuuttaminen 6 artiklan mukaisesti vastaamaan kansainvälisen vakuusjärjestelmän tehokkaasta järjestämisestä ja toiminnasta sekä painamaan ja jakamaan TIR-carnet'ita

Edellytykset ja vaatimukset:

1. Edellytykset ja vaatimukset, jotka kansainvälisen organisaation on täytettävä, jotta hallinnollinen komitea voisi 6 artiklan 2 a kohdan mukaisesti valtuuttaa sen vastaamaan kansainvälisen vakuusjärjestelmän tehokkaasta järjestämisestä ja toiminnasta sekä painamaan ja jakamaan TIR-carnet'ita, ovat seuraavat:
 - a) todisteet vankasta ammatillisesta pätevydestä ja vakavaraisuudesta, joita kansainvälisen vakuusjärjestelmän tehokkaasta järjestämisestä ja toiminnasta vastaaminen edellyttää, sekä organisatoriset valmiudet täyttää yleis-sopimuksen mukaiset velvollisuudet toimittamalla kansainvälisesti tunnistettujen riippumattomien tarkastajien asianmukaisesti tarkastama konsernitilinpäätös vuosittain;

▼ M4

b) ei tulli- tai verolainsäädännön vakavia tai toistuvia rikkomisia.

2. Luvan mukaisesti kansainvälisen organisaation on

- a) toimitettava kansallisten jäsenyhdistystensä välityksellä TIR-yleissopimuksen sopimuspuolille oikeaksi todistetut jäljennökset yleisvakuutta koskevasta sopimuksesta ja todisteet vakuuden kattavuudesta;
- b) annettava TIR-yleissopimuksen toimivaltaisille elimille tiedot säännöistä ja menettelyistä, joiden mukaisesti kansalliset yhdistykset saavat antaa TIR-carnet'ita;
- c) annettava TIR-yleissopimuksen toimivaltaisille elimille vuosittain tiedot vaatimuksista, jotka on tehty, joiden käsittely on kesken tai jotka ovat johtaneet maksuun tai muunlaiseen ratkaisuun;
- d) annettava TIR-yleissopimuksen toimivaltaisille elimille täydelliset ja kattavat tiedot TIR-järjestelmän toiminnasta ja erityisesti – mutta ei yksinomaan – ajantasaiset ja perustellut tiedot suuntauksista sellaisten TIR-toimenpiteiden lukumäärissä, joita ei ole saatettu päätökseen, sekä vaatimuksista, jotka on tehty, joiden käsittely on kesken tai jotka ovat johtaneet maksuun tai muunlaiseen ratkaisuun, jos tällaiset vaatimukset voivat antaa aihetta epäillä TIR-järjestelmän toiminnan asianmukaisuutta tai vaikeuttaa sen kansainvälisen vakuusjärjestelmän toiminnan jatkuvuutta;
- e) annettava TIR-yleissopimuksen toimivaltaisille elimille tilastotietoja kullekin sopimuspuolelle jaettujen TIR-carnet'iden lukumäärästä tyypeittäin;
- f) annettava TIR:n toimeenpanevalla neuvostolle yksityiskohtaiset tiedot kansainvälisen organisaation TIR-carnet'n kuhunkin tyyppiin soveltamasta jakeluhinnasta;
- g) toteutettava kaikki mahdolliset toimet TIR-carnet'iden väärentämisriskin vähentämiseksi;
- h) toteutettava asianmukaisia korjaavia toimia tapauksissa, joissa havaitaan TIR-carnet'isiin liittyviä virheitä tai puutteita, sekä ilmoitettava näistä TIR:n toimeenpanevalla neuvostolle;
- j) osallistuttava tapausten käsittelyyn täysimittaisesti silloin, kun TIR:n toimeenpaneva neuvosto joutuu ratkaisemaan erimielisyyksiä;
- k) varmistettava, että mahdolliset ongelmat, joihin liittyy TIR-yleissopimuksen soveltamista koskevaa petollista toimintaa tai muita vaikeuksia, tuodaan viipymättä TIR:n toimeenpanevan neuvoston tietoon;
- l) hallinnoitava TIR-carnet'iden valvontajärjestelmää, josta määrätään TIR-yleissopimuksen liitteessä 10, yhdessä kansainväliseen organisaatioon kuuluvien kansallisten takaajayhdistysten ja tulliviranomaisten kanssa sekä ilmoitettava sopimuspuolille ja yleissopimuksen toimivaltaisille elimille järjestelmässä havaituista ongelmista;
- m) annettava TIR-yleissopimuksen toimivaltaisille elimille tilastotietoja sekä tietoja siitä, miten sopimuspuolet suoriutuvat liitteessä 10 määrätyn valvontajärjestelmän osalta;
- n) tehtävä viimeistään kaksi kuukautta ennen yleissopimuksen 6 artiklan 2 a kohdan mukaisesti myönnetyn luvan alustavaa voimaatuloapäivää tai uusimista hallinnollisen komitean valtuuttaman ja sen nimissä toimivan Yhdistyneiden kansakuntien Euroopan talouskomission sihteeristön kanssa kirjallinen sopimus, johon on sisällyttävä kansainvälisen organisaation sille tässä kohdassa määrättyjen tehtävien hyväksyntä;

▼ M7

- o) ylläpidettävä erillistä kirjanpitoa ja tilejä, jotka sisältävät kansainvälisen vakuusjärjestelmän tehokasta järjestämistä ja toimintaa sekä TIR-carnet'idien painattamista ja jakelua koskevat tiedot ja asiakirjat;
- p) tehtävä täysimääräistä ja oikea-aikaista yhteistyötä muun muassa antamalla toimivaltaisille Yhdistyneiden kansakuntien yksiköille tai muulle asianmukaisesti valtuutetulle toimivaltaiselle taholle pääsy edellä mainittuihin kirjanpitoon ja tileihin ja helpottamalla kaikkina aikoina lisätarkastuksia, joita ne tekevät sopimuspuolten puolesta, liitteessä 8 olevan 1 a artiklan 5 ja 6 kohdan mukaisesti;
- q) palkattava riippumaton ulkopuolinen tilintarkastaja, joka tekee o alakohdassa tarkoitettujen kirjanpidon ja tilien vuotuiset tarkastukset. Ulkopuolinen tarkastus tehdään kansainvälisten tilintarkastusstandardien mukaisesti, ja sitä koskevat vuotuinen tarkastusraportti ja tarkastuskirjelmä on toimitettava hallinnolliselle komitealle.

▼ M4

- 3. Kun takaajayhdistys ilmoittaa kansainväliselle organisaatiolle maksuvaatimuksesta, organisaation on ilmoitettava vaatimusta koskeva kantansa takaajayhdistykselle kolmen (3) kuukauden kuluessa.
- 4. Kansainvälisen organisaation yleissopimuksen mukaisesti joko suoraan tai välillisesti saamia kaikkia tietoja, jotka ovat luonteeltaan luottamuksellisia tai annettu luottamuksellisesti, koskee salassapitovelvollisuus, ja niitä ei saa käyttää tai käsitellä kaupallisiin tarkoituksiin eikä mihinkään muihin tarkoituksiin kuin siihen, jota varten ne on annettu, tai antaa niitä kenellekään ulkopuoliselle ilman tiedot antaneen henkilön tai viranomaisen nimenomaista suostumusta. Tällaisia tietoja voi kuitenkin antaa lupaa pyytämättä yleissopimuksen sopimuspuolten toimivaltaisille viranomaisille, jos se on kansallisen tai kansainvälisen oikeuden säännösten mukaisesti tai oikeuskäsittelyjen yhteydessä sallittua tai vaadittua. Tietojen luovuttamisessa tai toimittamisessa on kaikilta osin noudatettava voimassa olevia tietosuojaa koskevia säännöksiä.
- 5. Hallinnollisella komitealla on oikeus peruuttaa 6 artiklan 2 a kohdan mukaisesti myönnetty lupa, jos edellä tarkoitettuja edellytyksiä ja vaatimuksia ei noudateta. Jos hallinnollinen komitea päättää peruuttaa luvan, päätös tulee voimaan aikaisintaan kuuden (6) kuukauden kuluttua peruuttamisesta.
- 6. Kansainvälisen organisaation edellä esitettyjen ehtojen mukainen lupa ei vaikuta kyseisen organisaation velvoitteisiin ja vastuisiin, jotka perustuvat yleissopimukseen.



LIITE 10

**SOPIMUSPUOLTEN HYVÄKSYTYILLE YHDISTYKSILLE 42 B
ARTIKLAN MUKAISESTI JA KANSAINVÄLISELLE JÄRJESTÖLLE
6 ARTIKLAN 2 A KOHDAN MUKAISESTI ANTAMAT TIEDOT**

Hyväksytyjen yhdistysten on tämän yleissopimuksen 6 artiklan 1 kohdan ja liitteen 9 ensimmäisen osan 1 kohdan f alakohdan iii alakohdan nojalla sitouduttava jatkuvasti tarkistamaan, että TIR-menettelyyn hyväksytyt henkilöt täyttävät yleissopimuksen liitteen 9 toisessa osassa määrätyt vähimmäisedellytykset ja -vaatimukset.

Yleissopimuksen 6 artiklan 2 a kohdan mukaisesti valtuutetun kansainvälisen järjestön on jäsenyhdistystensä puolesta ja velvoitteidensa täyttämiseksi perustettava TIR-carnet'iden valvontajärjestelmä, johon syötetään tulliviranomaisten toimittamat tiedot TIR-toimenpiteiden päätökseen saattamisesta määrätullitoimipaikoissa ja jota voivat käyttää yhdistykset ja tullihallinnot. Jotta yhdistykset voivat täyttää sitoumuksensa tehokkaasti, sopimuspuolten on syötettävä tiedot valvontajärjestelmään seuraavaa menettelyä noudattaen:

1. Tulliviranomaisten on toimitettava kansainväliselle järjestölle tai kansallisille takaajayhdistyksille nopeimmalla mahdollisella tavalla (faksi, sähköposti tms.) mahdollisuuksien mukaan keskus- tai aluetuomipaikkojen kautta ja mahdollisuuksien mukaan päivittäin vähintään seuraavat yleissopimuksen 1 artiklan 1 alakohdassa määritellyissä määrätullitoimipaikoissa esitettjä kaikkia TIR-carnet'ita koskevat tiedot vakio muodossa:
 - a) TIR-carnet'n viitenumero;
 - b) tullirekisteriin kirjattu päivämäärä ja rekisterinumero;
 - c) määrätullitoimipaikan nimi ja numero;
 - d) TIR-toimenpiteen päätökseen saattamista koskevassa todistuksessa mainittu päivämäärä ja viitenumero (lehden nro 2 kohdat 24–28) määrätullitoimipaikassa (jos eri kuin b alakohdassa);
 - e) toimenpiteen osittainen tai lopullinen päätökseen saattaminen;
 - f) TIR-toimenpiteen päätökseen saattaminen varauksin tai varauksitta määrätullitoimipaikassa, sanotun kuitenkaan rajoittamatta yleissopimuksen 8 ja 11 artiklan soveltamista;
 - g) muut tiedot tai asiakirjat (vapaaehtoinen);
 - h) sivun numero.
2. Kansalliset yhdistykset tai kansainvälinen järjestö voivat pyytää tulliviranomaisilta tietoja liitteenä olevan mallin mukaisella selvityslomakkeella (MRF):
 - a) jos toimitettujen tietojen ja käytetyn TIR-carnet'n kantaosissa olevien tietojen välillä on eroja; tai
 - b) jos tietoja ei ole toimitettu, vaikka käytetty TIR-carnet on palautettu kansalliseen yhdistykseen.

Tulliviranomaisten on vastattava selvityspyyntöihin mahdollisuuksien mukaan palauttamalla asianmukaisesti täytetty MRF-lomake mahdollisimman pian.
3. Tulliviranomaisten ja kansallisten takaajayhdistysten on tehtävä sopimus kansallisen lainsäädännön mukaisesti edellä mainitusta tietojenvaihdosta.
4. Kansainvälisen järjestön on varmistettava, että tulliviranomaisilla on pääsy päätökseen saatettuja TIR-carnet'ita koskevaan tietokantaan ja mitätöityjä TIR-carnet'ita koskevaan tietokantaan.



Lisäys

Selvityslomakkeen malli (MRF)							
Selvityksen pyytjä täyttää							
Määräpaikka:							
Alueellinen tullitoimipaikka (vapaaehtoinen): Nimi:				Määrätoimipaikka: Nimi:			
Vastaanottopäivä:				Vastaanottopäivä:			
Päiväys: Leima				Päiväys: Leima			
Vahvistettavat tiedot							
Tietolähde: <input type="checkbox"/> TIR Carnet <input type="checkbox"/> Valvontajärjestelmää koskevat tiedot							
TIR-carnet'n viitenumero	Määrätulli-toimipaikan nimi tai numero (*)	TIR-toimenpiteen päätökseen saattamista määrätullitoimipaikassa koskevassa todistuksessa mainittu viitenumero (lehden N:o 2 kohdat 24–28) (*)	TIR-toimenpiteen päätökseen saattamista määrätullitoimipaikassa koskevassa todistuksessa mainittu päivämäärä (*)	Sivun numero	Osittainen tai lopullinen päätökseen saattaminen	TIR-toimenpiteen päätökseen saattaminen varauksin tai varauksitta määrätulli-toimipaikassa	Kollien lukumäärä (vapaaehtoinen)
Liitteet: <input type="checkbox"/> jäljennös TIR Carnet'in kantaosista <input type="checkbox"/> Muu: _____							
Määrätoimipaikan vastaus							
<input type="checkbox"/> Vahvistus <input type="checkbox"/> Oikaisu <input type="checkbox"/> Näyttöä ei ole							
TIR-carnet'n viitenumero	Määrätulli-toimipaikan nimi tai numero (*)	TIR-toimenpiteen päätökseen saattamista määrätullitoimipaikassa koskevassa todistuksessa mainittu viitenumero (lehden N:o 2 kohdat 24–28) (*)	TIR-toimenpiteen päätökseen saattamista määrätullitoimipaikassa koskevassa todistuksessa mainittu päivämäärä (*)	Sivun numero	Osittainen tai lopullinen päätökseen saattaminen	TIR-toimenpiteen päätökseen saattaminen varauksin tai varauksitta määrätulli-toimipaikassa	Kollien lukumäärä (vapaaehtoinen)
Huomautuksia:							
Päiväys:				Tullitoimipaikan leima ja allekirjoitus:			
Keskustoimipaikka (vapaaehtoinen)							
Huomautuksia:							
Päiväys:				Leima ja/tai allekirjoitus			
(*) Nämä tiedot koskevat määrätoimipaikkaa, jossa TIR-toimenpide saatettiin päätökseen.							