



Sisukord

- I EÜ asutamislepingu / Euratomi asutamislepingu kohaselt vastu võetud aktid, mille avaldamine on kohustuslik

MÄÄRUSED

Komisjoni määrus (EÜ) nr 686/2009, 29. juuli 2009, millega kehtestatakse kindlad impordiväärtused, et määrata kindlaks teatava puu- ja köögivilja hind piiril 1

- ★ Komisjoni määrus (EÜ) nr 687/2009, 29. juuli 2009, millega tunnistatakse kehtetuks määrused (EÜ) nr 877/2008, (EÜ) nr 878/2008 ja (EÜ) nr 879/2008, millega kuulutatakse välja alaline pakkumismenetlus Belgia, Tšehhi Vabariigi, Iirimaa, Itaalia, Ungari, Slovakkia ja Rootsi sekkumismetite valduses oleva suhkru edasimüümiseks 3

DIREKTIIVID

- ★ Euroopa Parlamendi ja nõukogu direktiiv 2009/58/EÜ, 13. juuli 2009, põllu- või metsamajanduslike ratastraktorite haakeseadiste ja tagasikäigu kohta (kodifitseeritud versioon) ⁽¹⁾ 4
- ★ Euroopa Parlamendi ja nõukogu direktiiv 2009/59/EÜ, 13. juuli 2009, põllu- või metsamajanduslike ratastraktorite tahavaatepeeglite kohta (kodifitseeritud versioon) ⁽¹⁾ 9
- ★ Euroopa Parlamendi ja nõukogu direktiiv 2009/60/EÜ, 13. juuli 2009, põllu- ja metsamajanduslike ratastraktorite maksimaalse valmistajakiiruse ja koormaplatvormide kohta (kodifitseeritud versioon) ⁽¹⁾ 15

Hind: 18 EUR

⁽¹⁾ EMPs kohaldatav tekst

(Jätkub pöördel)

ET

Aktid, mille pealkiri on trükitud harilikus trükikirjas, käsitlevad põllumajandusküsimuste igapäevast korraldust ning nende kehtivusaeg on üldjuhul piiratud.

Kõigi ülejäänud aktide pealkirjad on trükitud poolpaksus kirjas ja nende ette on märgitud tärn.

★ Euroopa Parlamendi ja nõukogu direktiiv 2009/62/EÜ, 13. juuli 2009, kahe- ja kolmerattaliste mootorsõidukite tagumise registreerimismärgi paigalduskoha kohta (kodifitseeritud versioon) ⁽¹⁾	20
★ Komisjoni direktiiv 2009/85/EÜ, 29. juuli 2009, millega muudetakse Euroopa Parlamendi ja nõukogu direktiivi 98/8/EÜ, et kanda selle I lisasse toimeaine kumatetralüül ⁽¹⁾	28
★ Komisjoni direktiiv 2009/86/EÜ, 29. juuli 2009, millega muudetakse Euroopa Parlamendi ja nõukogu direktiivi 98/8/EÜ, et kanda selle I lisasse toimeaine fenpropimorf ⁽¹⁾	31
★ Komisjoni direktiiv 2009/87/EÜ, 29. juuli 2009, millega muudetakse Euroopa Parlamendi ja nõukogu direktiivi 98/8/EÜ, et kanda selle I lisasse toimeaine indoksakarb ⁽¹⁾	35

II EÜ asutamislepingu / Euratomi asutamislepingu kohaselt vastu võetud aktid, mille avaldamine ei ole kohustuslik

OTSUSED

Nõukogu

2009/574/EÜ:

★ Nõukogu otsus, 28. november 2008, kirjavahetuse vormis lepingu sõlmimise kohta Euroopa Ühenduse ning Barbados, Belize'i, Kongo Vabariigi, Côte d'Ivoire'i Vabariigi, Fidži Vabariigi, Guyana Kooperatiivvabariigi, Jamaica, Kenya Vabariigi, Madagaskari Vabariigi, Malawi Vabariigi, Mauritiuse Vabariigi, Mosambiigi Vabariigi, Saint Kitts ja Nevis, Suriname Vabariigi, Svaasimaa Kuningriigi, Tansaania Ühendvabariigi, Trinidad ja Tobago Vabariigi, Uganda Vabariigi, Sambia Vabariigi ja Zimbabwe Vabariigi vahel roosuhkru tagatud hindade kohta tarneperioodideks 2006/2007, 2007/2008, 2008/2009 ja ajavahemikuks 1. juulist 2009 kuni 30. septembrini 2009 ning kirjavahetuse vormis lepingu sõlmimise kohta Euroopa Ühenduse ja India Vabariigi vahel roosuhkru tagatud hindade kohta samadeks tarneperioodideks	39
---	----

Kirjavahetuse vormis leping Euroopa Ühenduse ning Barbados, Belize'i, Kongo Vabariigi, Côte d'Ivoire'i Vabariigi, Fidži Vabariigi, Guyana Kooperatiivvabariigi, Jamaica, Keenia Vabariigi, Madagaskari Vabariigi, Malawi Vabariigi, Mauritiuse Vabariigi, Mosambiigi Vabariigi, Saint Kitts ja Nevis, Suriname Vabariigi, Svaasimaa Kuningriigi, Tansaania Ühendvabariigi, Trinidad ja Tobago Vabariigi, Uganda Vabariigi, Sambia Vabariigi ja Zimbabwe Vabariigi vahel roosuhkru tagatud hindade kohta tarneperioodideks 2006/2007, 2007/2008, 2008/2009 ja ajavahemikuks 1. juulist 2009 kuni 30. septembrini 2009	41
--	----



⁽¹⁾ EMPs kohaldatav tekst

I

(EÜ asutamislepingu / Euratomi asutamislepingu kohaselt vastu võetud aktid, mille avaldamine on kohustuslik)

MÄÄRUSED

KOMISJONI MÄÄRUS (EÜ) nr 686/2009,

29. juuli 2009,

millega kehtestatakse kindlad impordiväärtused, et määrata kindlaks teatava puu- ja köögivilja hind piiril

EUROOPA ÜHENDUSTE KOMISJON,

võttes arvesse Euroopa Ühenduse asutamislepingut,

võttes arvesse nõukogu 22. oktoobri 2007. aasta määrust (EÜ) nr 1234/2007, millega kehtestatakse põllumajandusturgude ühine korraldus ning mis käsitleb teatavate põllumajandustoodete erisätteid (ühise turukorralduse ühtne määrus),⁽¹⁾

võttes arvesse komisjoni 21. detsembri 2007. aasta määrust (EÜ) nr 1580/2007, millega kehtestatakse nõukogu määruste (EÜ) nr 2200/96, (EÜ) nr 2201/96 ja (EÜ) nr 1182/2007 rakenduseeskirjad puu- ja köögiviljasektoris,⁽²⁾ eriti selle artikli 138 lõiget 1,

ning arvestades järgmist:

Määruses (EÜ) nr 1580/2007 on sätestatud vastavalt mitme-poolsete kaubanduslääbirääkimiste Uruguay vooru tulemustele kriteeriumid, mille alusel kehtestab komisjon kindlad impordiväärtused kolmandatest riikidest importimisel kõnealuse määruse XV lisa A osas osutatud toodete ja ajavahemike puhul,

ON VASTU VÕTNUD KÄESOLEVA MÄÄRUSE:

Artikkel 1

Käesoleva määruse lisas määratakse kindlaks määruse (EÜ) nr 1580/2007 artikliga 138 ette nähtud kindlad impordiväärtused.

Artikkel 2

Käesolev määrus jõustub 30. juulil 2009.

Käesolev määrus on tervikuna siduv ja vahetult kohaldatav kõikides liikmesriikides.

Brüssel, 29. juuli 2009

Komisjoni nimel

põllumajanduse ja maaelu arenduse peadirektor

Jean-Luc DEMARTY

⁽¹⁾ ELT L 299, 16.11.2007, lk 1.

⁽²⁾ ELT L 350, 31.12.2007, lk 1.

LISA

Kindlad impordiväärtused, et määrata kindlaks teatava puu- ja köögivilja hind piiril

(EUR/100 kg)

CN-kood	Kolmanda riigi kood ⁽¹⁾	Kindel impordiväärtus
0702 00 00	MK	27,8
	XS	31,8
	ZZ	29,8
0707 00 05	MK	23,0
	TR	100,7
	ZZ	61,9
0709 90 70	TR	97,3
	ZZ	97,3
0805 50 10	AR	63,1
	UY	48,3
	ZA	64,0
	ZZ	58,5
0806 10 10	EG	147,0
	MA	186,8
	TR	130,8
	ZA	114,6
	ZZ	144,8
0808 10 80	AR	77,3
	BR	89,3
	CL	89,7
	CN	81,7
	NZ	87,6
	US	105,4
	ZA	90,8
	ZZ	88,8
0808 20 50	AR	90,9
	CL	77,9
	TR	138,6
	ZA	109,7
	ZZ	104,3
0809 10 00	TR	154,2
	ZZ	154,2
0809 20 95	CA	324,1
	TR	252,9
	US	270,6
	ZZ	282,5
0809 30	TR	152,8
	ZZ	152,8
0809 40 05	BA	39,5
	ZZ	39,5

⁽¹⁾ Riikide nomenklatuur on sätestatud komisjoni määruses (EÜ) nr 1833/2006 (ELT L 354, 14.12.2006, lk 19). Kood „ZZ” tähistab „muud päritolu”.

KOMISJONI MÄÄRUS (EÜ) nr 687/2009,**29. juuli 2009,****millega tunnistatakse kehtetuks määrused (EÜ) nr 877/2008, (EÜ) nr 878/2008 ja (EÜ) nr 879/2008, millega kuulutatakse välja alaline pakkumismenetlus Belgia, Tšehhi Vabariigi, Iirimaa, Itaalia, Ungari, Slovakkia ja Rootsi sekkumisametite valduses oleva suhkru edasimüümiseks**

EUROOPA ÜHENDUSTE KOMISJON,

võttes arvesse Euroopa Ühenduse asutamislepingut,

võttes arvesse nõukogu 22. oktoobri 2007. aasta määrust (EÜ) nr 1234/2007, millega kehtestatakse põllumajandusturgude ühine korraldus ning mis käsitleb teatavate põllumajandustoodete erisätteid (ühise turukorralduse ühtne määrus),⁽¹⁾ eriti selle artikli 43 punkti d koostoimes artikliga 4,

ning arvestades järgmist:

- (1) Komisjoni määrustega (EÜ) nr 877/2008,⁽²⁾ (EÜ) nr 878/2008⁽³⁾ ja (EÜ) nr 879/2008⁽⁴⁾ kuulutati välja alaline pakkumismenetlus Belgia, Tšehhi Vabariigi, Iirimaa, Itaalia, Ungari, Slovakkia ja Rootsi sekkumisametite valduses oleva suhkru edasimüümiseks ühenduse turul, edasimüümiseks tööstuslikuks kasutamiseks ja ekspordiks edasimüümiseks.
- (2) Sekkumisametite valduses oli edasimüümiseks kokku maksimaalselt 345 539 tonni suhkrut. Alates 1. oktoobrist 2008 korraldatud pakkumistel toimunud edasimüümise järel jäi müümata 34 081 tonni suhkrut.
- (3) Komisjoni 3. oktoobri 2008. aasta määruse (EÜ) nr 983/2008 (millega võetakse vastu 2009. eelarveaastaks ettenähtud vahendite liikmesriikidele eraldamise kava sekkumisvarudest pärit toiduainete tarnimiseks ühenduses

enim puudust kannatavatele isikutele)⁽⁵⁾ I lisas on sätestatud, et ühenduse sekkumisvarudest võetakse kokku 119 687 tonni suhkrut, mis jaotatakse enim puudust kannatavatele isikutele.

- (4) Enim puudust kannatavatele isikutele ette nähtud toiduainete jaotamise 2010. aasta kava puhul ületavad liikmesriikide taotletud suhkrukogused praegu olemas olevat kogust. Seepärast on asjakohane kogu järelejäänud suhkru sekkumisvaru reserveerida ja lõpetada alaline pakkumismenetlus sekkumissuhkru edasimüümiseks.
- (5) Seepärast tuleks määrused (EÜ) nr 877/2008, (EÜ) nr 878/2008 ja (EÜ) nr 879/2008 kehtetuks tunnistada.
- (6) Käesoleva määrusega ette nähtud meetmed on kooskõlas põllumajandusturgude ühise korralduse komitee arvamusega,

ON VASTU VÕTNUD KÄESOLEVA MÄÄRUSE:

Artikkel 1

Määrused (EÜ) nr 877/2008, (EÜ) nr 878/2008 ja (EÜ) nr 879/2008 tunnistatakse kehtetuks.

*Artikkel 2*Käesolev määrus jõustub järgmisel päeval pärast selle avaldamist *Euroopa Liidu Teatajas*.

Käesolev määrus on tervikuna siduv ja vahetult kohaldatav kõikides liikmesriikides.

Brüssel, 29. juuli 2009

*Komisjoni nimel**komisjoni liige*

Mariann FISCHER BOEL

⁽¹⁾ ELT L 299, 16.11.2007, lk 1.⁽²⁾ ELT L 241, 10.9.2008, lk 3.⁽³⁾ ELT L 241, 10.9.2008, lk 8.⁽⁴⁾ ELT L 241, 10.9.2008, lk 13.⁽⁵⁾ ELT L 268, 9.10.2008, lk 3.

DIREKTIIVID

EUROOPA PARLAMENDI JA NÕUKOGU DIREKTIIV 2009/58/EÜ,

13. juuli 2009,

põllu- või metsamajanduslike ratastraktorite haakeseadiste ja tagasikäigu kohta

(kodifitseeritud versioon)

(EMPs kohaldatav tekst)

EUROOPA PARLAMENT JA EUROOPA LIIDU NÕUKOGU,

võttes arvesse Euroopa Ühenduse asutamislepingut, eriti selle artiklit 95,

võttes arvesse komisjoni ettepanekut,

võttes arvesse Euroopa Majandus- ja Sotsiaalkomitee arvamust ⁽¹⁾,toimides asutamislepingu artiklis 251 sätestatud korras ⁽²⁾

ning arvestades järgmist:

- (1) Nõukogu 17. mai 1979. aasta direktiivi 79/533/EMÜ põllu- või metsamajanduslike ratastraktorite haakeseadiseid ja tagasikäiku käsitlevate liikmesriikide õigusaktide ühtlustamise kohta ⁽³⁾ on korduvalt oluliselt muudetud ⁽⁴⁾. Selguse ja otstarbekuse huvides tuleks kõnealune direktiiv kodifitseerida.
- (2) Direktiiv 79/533/EMÜ on üks mitmest üksikdirektiivist, mis kuuluvad nõukogu 4. märtsi 1974. aasta direktiivis 74/150/EMÜ ((põllu- ja metsamajanduslike ratastraktorite tüübikinnitust käsitlevate liikmesriikide õigusaktide ühtlustamise kohta), asendatud Euroopa Parlamendi ja nõukogu 26. mai 2003. aasta direktiiviga 2003/37/EÜ (põllu- või metsamajanduslike traktorite, nende haagiste ja pukseeritavate vahetatavate masinate, ja nende masinate jaoks mõeldud süsteemide, nende osade ja eraldi seadmestike tüübikinnituse andmise kohta) ⁽⁵⁾) ette nähtud EÜ tüübikinnituse süsteemi ja millega sätestatakse

disaini ja ehituse tehnilised näitajad põllu- või metsamajanduslike ratastraktorite haakeseadise ja tagasikäigu osas. Kõnealused tehnilised näitajad on seotud liikmesriikide õigusaktide ühtlustamisega, et võimaldada direktiivis 2003/37/EÜ ette nähtud EÜ tüübikinnituse menetlust kohaldada igat tüüpi traktorite suhtes. Sellest tulenevalt kohaldatakse käesoleva direktiivi suhtes direktiivi 2003/37/EÜ sätteid, mis on seotud põllu- või metsamajanduslike traktorite, nende haagiste ja pukseeritavate vahetatavate masinate ning nende masinate jaoks mõeldud süsteemide, nende osade ja eraldi seadmestikega.

- (3) Käesolev direktiiv ei mõjuta liikmesriikide kohustusi, mis on seotud III lisa B osas esitatud direktiivide ülevõtmise ja kohaldamise tähtpäevadega,

ON VASTU VÕTNUD KÄESOLEVA DIREKTIIVI:

Artikkel 1

1. Käesoleva direktiivi tähenduses on (põllu- või metsamajanduslik) „traktor” mis tahes rataste või roomikutega varustatud mootorsõiduk, millel on vähemalt kaks telge ja mille tähtsaim omadus on veojõud ning mis on spetsiaalselt kavandatud teatavate põllu- või metsamajanduses kasutatavate tööriistade, masinate või haagiste tõmbamiseks, lükkamiseks, vedamiseks või käitamiseks. See võib olla ette nähtud ka koorma või reisijate veoks.

2. Käesolevat direktiivi kohaldatakse üksnes selliste lõikes 1 määratletud traktorite suhtes, mis on varustatud õhkrehvidega ja mille maksimaalne valmistajakiirus on 6–40 km/h.

Artikkel 2

1. Liikmesriik ei tohi keelduda traktoritüübile EÜ tüübikinnituse andmisest, direktiivi 2003/37/EÜ artikli 2 punktis u sätestatud dokumendi väljastamisest ega siseriikliku tüübikinnituse andmisest haakeseadiste või tagasikäiguga seotud põhjustel, kui need vastavad I ja II lisas sätestatud nõuetele.

⁽¹⁾ ELT C 10, 15.1.2008, lk 21.

⁽²⁾ Euroopa Parlamendi 11. detsembri 2007. aasta arvamus (ELT C 323 E, 18.12.2008, lk 57) ja nõukogu 22. juuni 2009. aasta otsus.

⁽³⁾ EÜT L 145, 13.6.1979, lk 20.

⁽⁴⁾ Vt III lisa A osa.

⁽⁵⁾ ELT L 171, 9.7.2003, lk 1.

2. Liikmesriigid ei tohi väljastada direktiivi 2003/37/EÜ artikli 2 punktis u sätestatud dokumenti traktoritüübile, mis ei vasta käesoleva direktiivi nõuetele.

Liikmesriigid võivad keelduda siseriikliku tüübikinnituse andmisest traktoritüübile, mis ei vasta käesoleva direktiivi nõuetele.

Artikkel 3

Liikmesriik ei tohi keelduda traktorite registreerimisest, keelata nende müüki, esialgset kasutuselevõtmist või kasutamist haake-seadiste või tagasikäiguga seotud põhjustel, kui need vastavad I ja II lisas sätestatud nõuetele.

Artikkel 4

Muudatused, mis on vajalikud I ja II lisas esitatud nõuete kohandamiseks tehnika arenguga, võetakse vastu vastavalt direktiivi 2003/37/EÜ artikli 20 lõikes 3 osutatud menetlusele.

Artikkel 5

Liikmesriigid edastavad komisjonile käesoleva direktiiviga reguleeritavas valdkonnas nende poolt vastu võetud põhiliste siseriiklike õigusnormide teksti.

Artikkel 6

Direktiiv 79/533/EMÜ, mida on muudetud III lisa A osas loetletud direktiividega, tunnistatakse kehtetuks; see ei mõjuta liik-

mesriikide kohustusi, mis on seotud III lisa B osas esitatud direktiivide ülevõtmise ja kohaldamise tähtpäevadega.

Viiteid kehtetuks tunnistatud direktiivile tõlgendatakse viidetena käesolevale direktiivile ning neid loetakse vastavalt IV lisas esitatud vastavustabelile.

Artikkel 7

Käesolev direktiiv jõustub kahekümnendal päeval pärast selle avaldamist *Euroopa Liidu Teatajas*.

Seda kohaldatakse alates 1. jaanuarist 2010.

Artikkel 8

Käesolev direktiiv on adresseeritud liikmesriikidele.

Brüssel, 13. juuli 2009

Euroopa Parlamendi nimel
president
H.-G. PÖTTERING

Nõukogu nimel
eesistuja
E. ERLANDSSON

*I LISA***HAAKESEADIS****1. Arv**

Kõik traktorid peavad olema varustatud spetsiaalse seadisega, mille külge saab ühendada pukseerimisvahendi, nt tiisli või pukseerimiskõie.

2. Asukoht

Seadis peab olema paigaldatud traktori esiossa, mis peab olema varustatud veopoldiga.

3. Konstruktsioon

Seade peab olema lõhisega haaratsi kujuline. Ava lukusti keskkohas peab olema 60 mm + 0,5/- 1,5 mm ja haaratsi sügavus mõõdetuna lukusti keskkohast peab olema 62 mm ± 0,5 mm.

Veopoldi läbimõõt peab olema 30 + 1,5 mm ja see peab olema varustatud seadisega, mis takistab veopoldil kasutamise ajal paigast liikumast. See lukusti ei tohi olla eemaldatav.

Tolerantsi + 1,5 mm, millele on viidatud ülal, ei tohi käsitada kui tootmistolerantsi, vaid kui lubatud kõrvalekallet erineva konstruktsiooniga poltide nimimõõtmetes.

*II LISA***TAGASIKÄIK**

Kõikidel traktoritel peab olema tagasikäik, mida saab kasutada juhtimiskohalt lahkumata.

III LISA

A osa

Kehtetuks tunnistatud direktiiv koos muudatustega

(märgitud artiklis 6)

Nõukogu direktiiv 79/533/EMÜ
(EÜT L 145, 13.6.1979, lk 20)

Nõukogu direktiiv 82/890/EMÜ
(EÜT L 378, 31.12.1982, lk 45)

Ainult artikli 1 lõike 1 see osa, mis viitab direktiivile
79/533/EMÜ

Euroopa Parlamendi ja nõukogu direktiiv 97/54/EÜ
(EÜT L 277, 10.10.1997, lk 24)

Ainult artikli 1 esimese taande see osa, mis viitab direktiivile
79/533/EMÜ

Komisjoni direktiiv 1999/58/EÜ
(EÜT L 148, 15.6.1999, lk 37)

B osa

Siseriiklikku õigusesse ülevõtmise ja kohaldamise tähtpäevad

(märgitud artiklis 6)

Direktiiv	Ülevõtmise tähtpäev	Kohaldamise tähtpäev
79/533/EMÜ	21. november 1980	—
82/890/EMÜ	21. juuni 1984	—
97/54/EÜ	22. september 1998	23. september 1998
1999/58/EÜ	30. juuni 2000 ⁽¹⁾	—

⁽¹⁾ Vastavalt direktiivi 1999/58/EÜ artiklile 2:

„1. Alates 1. juulist 2000 ei tohi liikmesriigid:

— keelduda traktoritüübile EÜ tüübikinnituse andmisest, direktiivi 74/150/EMÜ artikli 10 lõike 1 kolmandas taandes nimetatud dokumendi väljastamisest ega siseriikliku tüübikinnituse andmisest, ega

— keelata traktorite kasutuselevõtmist,

kui kõnealused traktorid vastavad käesoleva direktiiviga muudetud direktiivi 79/533/EMÜ nõuetele.

2. Alates 1. jaanuarist 2001 liikmesriigid:

— ei tohi enam välja anda direktiivi 74/150/EMÜ artikli 10 lõike 1 kolmandas taandes nimetatud dokumenti traktoritüübile, mis ei vasta käesoleva direktiiviga muudetud direktiivi 79/533/EMÜ nõuetele,

— võivad keelduda siseriikliku tüübikinnituse andmisest traktoritüübile, mis ei vasta käesoleva direktiiviga muudetud direktiivi 79/533/EMÜ nõuetele.”

IV LISA

VASTAVUSTABEL

Direktiiv 79/533/EMÜ	Direktiiv 1999/58/EÜ	Käesolev direktiiv
Artikkel 1	Artikkel 2	Artikkel 1
		Artikkel 2
Artikkel 3		Artikkel 3
Artikkel 4		Artikkel 4
Artikli 5 lõige 1		—
Artikli 5 lõige 2		Artikkel 5
—		Artiklid 6 ja 7
Artikkel 6		Artikkel 8
I lisa		I lisa
II lisa		II lisa
—		III lisa
—		IV lisa

EUROOPA PARLAMENDI JA NÕUKOGU DIREKTIIV 2009/59/EÜ,

13. juuli 2009,

põllu- või metsamajanduslike ratastraktorite tahavaatepeeglite kohta

(kodifitseeritud versioon)

(EMPs kohaldatav tekst)

EUROOPA PARLAMENT JA EUROOPA LIIDU NÕUKOGU,

võttes arvesse Euroopa Ühenduse asutamislepingut, eriti selle artiklit 95,

võttes arvesse komisjoni ettepanekut,

võttes arvesse Euroopa Majandus- ja Sotsiaalkomitee arvamust⁽¹⁾,

toimides asutamislepingu artiklis 251 sätestatud korras⁽²⁾

ning arvestades järgmist:

- (1) Euroopa Parlamendi ja nõukogu 25. juuni 1974. aasta direktiivi 74/346/EMÜ põllu- või metsamajanduslike ratastraktorite tahavaatepeegleid käsitlevate liikmesriikide õigusaktide ühtlustamise kohta⁽³⁾ on korduvalt oluliselt muudetud⁽⁴⁾. Selguse ja otstarbekuse huvides tuleks kõnealune direktiiv kodifitseerida.
- (2) Direktiiv 74/346/EMÜ on üks mitmest üksikdirektiivist, mis kuuluvad EÜ tüübikinnituste süsteemi, mis kehtestati nõukogu 4. märtsi 1974. aasta direktiiviga 74/150/EMÜ (põllu- ja metsamajanduslike ratastraktorite tüübikinnitust käsitlevate liikmesriikide õigusaktide ühtlustamise kohta), mis omakorda asendati Euroopa Parlamendi ja nõukogu 26. mai 2003. aasta direktiiviga 2003/37/EÜ (põllu- või metsamajanduslike traktorite, nende haagiste ja pukseeritavate vahetatavate masinate, ja nende masinate jaoks mõeldud süsteemide, nende osade ja eraldi seadmestike tüübikinnituse andmise kohta),⁽⁵⁾ ja millega sätestatakse nõuded põllu- ja metsamajanduslike traktorite tahavaatepeeglite kohta. Need tehnilised näitajad on seotud liikmesriikide õigusaktide lähendamisega direktiivis 2003/37/EÜ sätestatud EÜ tüübikinnituse menetlusele,

mida tuleb kohaldada igat tüüpi traktoritele. Sellest tulevalt kohaldatakse käesoleva direktiivi suhtes põllu- või metsamajanduslike traktorite, nende haagiste ja pukseeritavate vahetatavate masinate kohta direktiivi 2003/37/EÜ sätteid, mis kehtivad põllu- või metsamajanduslike ratastraktorite süsteemide, osade ja eraldi seadmestike puhul.

- (3) Käesolev direktiiv ei tohiks mõjutada liikmesriikide kohustusi, mis on seotud II lisa B osas esitatud direktiivide ülevõtmise ja kohaldamise tähtpäevadega,

ON VASTU VÕTNUD KÄESOLEVA DIREKTIIVI:

Artikkel 1

1. „Põllumajandus- või metsatraktor” on rataste või roomikutega varustatud mis tahes mootorsõiduk, millel on vähemalt kaks telge ja mille tähtsaim omadus on veojõud ning mis on mõeldud teatavate põllu- või metsamajanduses kasutatavate tööriistade, masinate või haagiste tõmbamiseks, lükkamiseks, vedamiseks või käitamiseks. See võib olla ette nähtud koormate või kaassõitjate vedamiseks.

2. Käesolevat direktiivi kohaldatakse üksnes selliste lõikes 1 määratletud traktorite suhtes, mis on varustatud õhkrehvidega ja mille maksimaalne valmistajakiirus on 6–40 km/h.

Artikkel 2

1. Liikmesriik ei tohi keelduda EÜ tüübikinnituse või direktiivi 2003/37/EÜ artikli 2 punktis u sätestatud dokumendi ega riigi tüübikinnituse andmisest traktorile tahavaatepeeglitega seotud põhjustel, kui need vastavad I lisa sätestatud nõuetele.

2. Liikmesriik ei tohi väljastada direktiivi 2003/37/EÜ artikli 2 punktis u sätestatud dokumenti traktoritüübile, kui see ei vasta käesolevas direktiivis sätestatud nõuetele.

⁽¹⁾ ELT C 256, 27.10.2007, lk 31.

⁽²⁾ Euroopa Parlamendi 25. septembri 2007. aasta arvamus (ELT C 219 E, 28.8.2008, lk 67) ja nõukogu 22. juuni 2009. aasta otsus.

⁽³⁾ EÜT L 191, 15.7.1974, lk 1.

⁽⁴⁾ Vt II lisa A osa.

⁽⁵⁾ ELT L 171, 9.7.2003, lk 1.

Liikmesriigid võivad keelduda riigi tüübikinnituse andmisest traktoritüübile, mis ei vasta käesoleva direktiivi nõuetele.

Artikkel 3

Liikmesriik ei tohi keelduda traktori registreerimisest ega keelata traktorite müümist, esimest kasutuselevõttu või kasutamist tahavaatepeeglitega seotud põhjustel, kui need vastavad käesoleva direktiivi I lisa sätestatud nõuetele.

Artikkel 4

Muudatused, mis on vajalikud I lisa nõuete kohandamiseks tehnika arenguga, võetakse vastu vastavalt direktiivi 2003/37/EÜ artikli 20 lõikes 3 osutatud menetlusele.

Artikkel 5

Liikmesriigid edastavad komisjonile käesoleva direktiiviga reguleeritavas valdkonnas nende poolt vastu võetud riigi põhiliste õigusnormide teksti.

Artikkel 6

Direktiiv 74/346/EMÜ, mida on muudetud II lisa A osas loetletud direktiividega, tunnistatakse kehtetuks; see ei mõjuta liikmesriikide kohustusi, mis on seotud II lisa B osas esitatud direktiivide ülevõtmise ja kohaldamise tähtpäevadega.

Viiteid kehtetuks tunnistatud direktiivile tõlgendatakse viidetena käesolevale direktiivile ning neid loetakse vastavalt III lisa esitatud vastavustabelile.

Artikkel 7

Käesolev direktiiv jõustub kahekümnendal päeval pärast selle avaldamist *Euroopa Liidu Teatajas*.

Seda kohaldatakse alates 1. jaanuarist 2010.

Artikkel 8

Käesolev direktiiv on adresseeritud liikmesriikidele.

Brüssel, 13. juuli 2009

Euroopa Parlamendi nimel
president
H.-G. PÖTTERING

Nõukogu nimel
eesistuja
E. ERLANDSSON

I LISA

1. MÕISTED

- 1.1. „Tahavaatepeegel” – mis tahes seadis, mis on ette nähtud käesoleva lisa punktis 2.5 geomeetriliselt määratletud nägemisvälja piires tahasuunas hea vaate tagamiseks, mida ettenähtud piirides ei varja traktori osad ega traktoris viibijad. Põllul töötamise ajal seadmete jälgimiseks ette nähtud lisapeeglid ja tahavaatepeeglid ei ole tingimata kohustuslikud komponendi tüübikinnituseks, kuid need peavad asetsema kooskõlas punktides 2.3.3–2.3.5 esitatud reguleerimisnõuetega.
- 1.2. „Sisemine tahavaatepeegel” – punktis 1.1 määratletud seadis, mis on paigaldatud traktori kabiini või raamile.
- 1.3. „Välimine tahavaatepeegel” – punktis 1.1 määratletud seadis, mis on paigaldatud traktori välispinna mis tahes osale.
- 1.4. „Tahavaatepeegli klass” – kõik tahavaatepeeglid, millel on üks või mitu ühist omadust või funktsiooni. Sisemised tahavaatepeeglid on rühmitatud klassi I, välimised tahavaatepeeglid klassi II.

2. PAIGALDUSNÕUDED

2.1. Üldist

- 2.1.1. Traktoritele võib paigaldada ainult Euroopa Parlamendi ja nõukogu 10. novembri 2003. aasta direktiiviga 2003/97/EÜ (kaudse nähtavuse seadmete ja nendega varustatud sõidukite tüübikinnitust käsitlevate liikmesriikide õigusaktide ühtlustamise kohta, millega muudetakse direktiivi 70/156/EMÜ ja tunnistatakse kehtetuks direktiiv 71/127/EMÜ) ⁽¹⁾ sätestatud EÜ tüübikinnitusemärgiga I ja II klassi tahavaatepeegleid.

- 2.1.2. Tahavaatepeeglid tuleb kinnitada viisil, mis tagaks nende paigalpüsimise tavalistes sõidutingimustes.

2.2. Arv

Iga traktor peab olema varustatud vähemalt ühe välimise tahavaatepeegliga, mis on paigaldatud traktori vasakule küljele liikmesriikides, kus on parempoolne liiklus ja traktori paremale küljele liikmesriikides, kus on vasakpoolne liiklus.

2.3. Asend

- 2.3.1. Välimine tahavaatepeegel peab olema paigaldatud nii, et istudes tavalises juhtimisasendis on juhil hea vaade punktis 2.5 määratletud teosale.
- 2.3.2. Välimine tahavaatepeegel peab olema nähtav läbi tuuleklaasi osa, mida pühib klaasipuhasti, või läbi külgakende, kui need on traktoril olemas.
- 2.3.3. Tahavaatepeegel ei tohi ulatuda traktori või traktori ja sellega ühendatud haagise välimisest gabariidist kaugemale, kui on vajalik punktis 2.5 sätestatud nägemisväljade tagamiseks.
- 2.3.4. Kui tahavaatepeegli alumine äär on koormatud traktori korral maapinnast vähem kui 2 m kõrgusel, ei tohi tahavaatepeegel traktori või traktori ja sellega ühendatud haagise üldlaiusest, mis on mõõdetud ilma tahavaatepeegliteta, ulatuda kaugemale kui 0,20 m.
- 2.3.5. Tahavaatepeeglid, mille kohta kehtivad punktides 2.3.3 ja 2.3.4 esitatud nõuded, võivad traktori lubatud maast laiusest kaugemale ulatuda.

2.4. Reguleerimine

- 2.4.1. Juhil peab olema võimalik reguleerida kõiki sisemisi tahavaatepeegleid juhtimisasendist.

⁽¹⁾ ELT L 25, 29.1.2004, lk 1.

2.4.2. Juhil peab olema võimalik välimist tahavaatepeeglit reguleerida juhtimiskohalt lahkumata. Peegli asendi võib fikseerida ka traktorist väljaspool olles.

2.4.3. Punkti 2.4.2 nõuded ei kehti välimistele tahavaatepeeglitele, mis pärast asendi muutmist liigutatakse automaatselt tagasi algasendisse või on liigutatavad tagasi algasendisse ilma tööriistade abita.

2.5. Vaateväli

2.5.1. Parempoolse liiklusega liikmesriigid

Vasakpoolse välimise tahavaatepeegli vaateväli peab olema selline, et juht näeb taha vaadates vähemalt seda horisondini ulatuvat teetasandi osa, mis jääb vertikaalse keskpikitasandiga paralleelsest tasapinnast vasakule ja mis läbib traktori või traktori ja sellega ühendatud haagise üldlaiuse vasakpoolseimat punkti.

2.5.2. Vasakpoolse liiklusega liikmesriigid

Parempoolse välimise tahavaatepeegli vaateväli peab olema selline, et juht näeb taha vaadates vähemalt seda horisondini ulatuvat teetasandi osa, mis jääb vertikaalse keskpikitasandiga paralleelsest tasapinnast paremale ja mis läbib traktori või traktori ja sellega ühendatud haagise üldlaiuse parempoolseimat punkti.

—————

II LISA

A OSA

**Kehtetuks tunnistatud direktiiv koos muudatustega
(osutatud artiklis 6)**

Nõukogu direktiiv 74/346/EMÜ
(EÜT L 191, 15.7.1974, lk 1)

Nõukogu direktiiv 82/890/EMÜ
(EÜT L 378, 31.12.1982, lk 45)

Ainult artikli 1 lõike 1 see osa, mis viitab direktiivile
74/346/EMÜ

Euroopa Parlamendi ja nõukogu direktiiv 97/54/EÜ
(EÜT L 277, 10.10.1997, lk 24)

Ainult artikli 1 esimese taande see osa, mis viitab direktiivile
74/346/EMÜ

Komisjoni direktiiv 98/40/EÜ
(EÜT L 171, 17.6.1998, lk 28)

B OSA

**Riigi õigusesse ülevõtmise ja kohaldamise tähtpäevad
(osutatud artiklis 6)**

Direktiiv	Ülevõtmise tähtpäev	Kohaldamise tähtpäev
74/346/EMÜ	2. jaanuar 1976	—
82/890/EMÜ	22. juuni 1984	—
97/54/EÜ	22. september 1998	23. september 1998
98/40/EÜ	30. aprill 1999 ⁽¹⁾	—

⁽¹⁾ Kooskõlas direktiivi 98/40/EÜ artikliga 2:

„1. Alates 1. maist 1999 ei või ükski liikmesriik

— keelduda traktoritüübile EÜ tüübikinnituse andmisest, direktiivi 74/150/EMÜ artikli 10 lõike 1 kolmandas taandes nimetatud dokumendi väljastamisest ega riigi tüübikinnituse andmisest ega

— keelata traktorite kasutuselevõttu, kui need vastavad käesoleva direktiiviga muudetud direktiivi 74/346/EMÜ nõuetele.

2. Alates 1. oktoobrist 1999 liikmesriigid

— ei tohi enam välja anda direktiivi 74/150/EMÜ artikli 10 lõike 1 kolmandas taandes nimetatud dokumenti traktoritüübile, mis ei vasta käesoleva direktiiviga muudetud direktiivi 74/346/EMÜ nõuetele;

— võivad keelduda riigi tüübikinnituse andmisest traktoritüübile, mis ei vasta käesoleva direktiiviga muudetud direktiivi 74/346/EMÜ nõuetele.”

III LISA

Vastavustabel

Direktiiv 74/346/EMÜ	Direktiiv 98/40/EÜ	Käesolev direktiiv
Artikkel 1	Artikkel 2	Artikkel 1
		Artikkel 2
Artiklid 3 ja 4		Artiklid 3 ja 4
Artikli 5 lõige 1		—
Artikli 5 lõige 2		Artikkel 5
—		Artikkel 6
—		Artikkel 7
Artikkel 6		Artikkel 8
Lisa		I lisa
—		II lisa
—		III lisa

EUROOPA PARLAMENDI JA NÕUKOGU DIREKTIIV 2009/60/EÜ,

13. juuli 2009,

põllu- ja metsamajanduslike ratastraktorite maksimaalse valmistajakiiruse ja koormaplatvormide kohta

(kodifitseeritud versioon)

(EMPs kohaldatav tekst)

EUROOPA PARLAMENT JA EUROOPA LIIDU NÕUKOGU,

võttes arvesse Euroopa Ühenduse asutamislepingut, eriti selle artiklit 95,

võttes arvesse komisjoni ettepanekut,

võttes arvesse Euroopa Majandus- ja Sotsiaalkomitee arvamust⁽¹⁾,toimides asutamislepingu artiklis 251 sätestatud korras⁽²⁾

ning arvestades järgmist:

(1) Nõukogu 4. märtsi 1974. aasta direktiivi 74/152/EMÜ põllu- ja metsamajanduslike ratastraktorite maksimaalset valmistajakiirust ja koormaplatvorme käsitlevate liikmesriikide õigusaktide ühtlustamise kohta⁽³⁾ on korduvalt oluliselt muudetud⁽⁴⁾. Selguse ja otstarbekuse huvides tuleks kõnealune direktiiv kodifitseerida.

(2) Direktiiv 74/152/EMÜ on üks mitmest üksikdirektiivist, mis kuuluvad nõukogu 4. märtsi 1974. aasta direktiiviga 74/150/EMÜ (põllu- ja metsamajanduslike ratastraktorite tüübikinnitust käsitlevate liikmesriikide õigusaktide ühtlustamise kohta), mis on asendatud Euroopa Parlamendi ja nõukogu 26. mai 2003. aasta direktiiviga 2003/37/EÜ (põllu- või metsamajanduslike traktorite, nende haagiste ja pukseeritavate vahetatavate masinate, ja nende masinate jaoks mõeldud süsteemide, nende osade ja eraldi seadmestike tüübikinnituse andmise kohta)⁽⁵⁾ sätestatud EÜ tüübikinnituse süsteemi ja millega kehtestatakse põllu- või metsamajanduslike traktorite disaini ja ehituse tehnilised näitajad maksimaalse valmistajakiiruse ja koormaplatvormide osas. Need tehnilised näitajad on seotud liikmesriikide õigusaktide lähendamisega direktiivile 2003/37/EÜ, millega sätestatakse EÜ tüübikinnituse menetlus, mida tuleb kohaldada igat tüüpi traktoritele. Sellest tulenevalt kohaldatakse käesoleva direktiivi suhtes direktiivi 2003/37/EÜ sätteid põllu- või metsamajanduslike traktorite, nende haagiste ja pukseeritavate vahetatavate masinate kohta koos sätetega nende sõidukite süsteemide, osade ja eraldi seadmestike kohta.

(3) Käesolev direktiiv ei tohiks mõjutada liikmesriikide kohustusi, mis on seotud II lisa B osas esitatud direktiivide ülevõtmise ja kohaldamise tähtpäevadega,

ON VASTU VÕTNUD KÄESOLEVA DIREKTIIVI:

Artikkel 1

1. „Põllumajandus- või metsatraktor” on rataste või roomikutega varustatud mis tahes mootorsõiduk, millel on vähemalt kaks telge ja mille tähtsaim omadus on veojõud ning mis on mõeldud teatavate põllu- või metsamajanduses kasutatavate tööriistade, masinate või haagiste tõmbamiseks, lükkamiseks, vedamiseks või käitamiseks. See võib olla ette nähtud nii koormate kui ka kaassõitjate veoks.

2. Käesolevat direktiivi kohaldatakse üksnes selliste lõikes 1 määratletud traktorite suhtes, mis on varustatud õhkrehvidega ning mille maksimaalne valmistajakiirus on 6–40 km/h.

Artikkel 2

1. Liikmesriigid ei tohi keelduda EÜ tüübikinnituse või direktiivi 2003/37/EÜ artikli 2 punktis u sätestatud dokumendi ega riigi tüübikinnituse andmisest traktoritüübile maksimaalse valmistajakiiruse või koormaplatvormidega seotud põhjustel, kui need vastavad I lisas esitatud nõuetele.

2. Liikmesriigid ei väljasta direktiivi 2003/37/EÜ artikli 2 punktis u sätestatud dokumenti traktoritüübile, kui see ei vasta käesoleva direktiivi nõuetele.

Liikmesriigid võivad keelduda riigi tüübikinnituse andmisest traktoritüübile, kui see ei vasta käesoleva direktiivi nõuetele.

Artikkel 3

Liikmesriik ei tohi keelduda traktorite registreerimisest ega keelata nende müüki, esimest kasutuselevõtmist või kasutamist maksimaalse valmistajakiiruse või koormaplatvormidega seotud põhjustel, kui need vastavad I lisas esitatud nõuetele.

⁽¹⁾ ELT C 161, 13.7.2007, lk 37.

⁽²⁾ Euroopa Parlamendi 19. juuni 2007. aasta arvamus (ELT C 146 E, 12.6.2008, lk 74) ja nõukogu 22. juuni 2009. aasta otsus.

⁽³⁾ EÜT L 84, 28.3.1974, lk 33.

⁽⁴⁾ Vt II lisa A osa.

⁽⁵⁾ ELT L 171, 9.7.2003, lk 1.

Artikkel 4

1. Liikmesriik ei või keelata koormaplatvormide paigaldamist või nõuda, et traktoritele paigaldataks selline platvorm või mitu sellest platvormi.
2. Liikmesriik ei tohi keelata vedada sellistel koormaplatvormidel tooteid, mida ta lubab vedada põllumajanduslikul või metsanduslikul otstarbel kasutatavatel haagistel. Tootja kehtestatud piirides on lubatud maksimaalne koormus, mis moodustab vähemalt 80 % sõidukorras traktori kaalust.

Artikkel 5

Muudatused, mis on vajalikud I lisas esitatud nõuete kohandamiseks tehnika arenguga, võetakse vastu vastavalt direktiivi 2003/37/EÜ artikli 20 lõikes 3 osutatud menetlusele.

Artikkel 6

Liikmesriigid edastavad komisjonile käesoleva direktiiviga reguleeritavas valdkonnas nende poolt vastu võetud põhiliste riigi õigusnormide teksti.

Artikkel 7

Direktiiv 74/152/EMÜ, mida on muudetud II lisa A osas loetletud direktiividega, tunnistatakse kehtetuks; see ei mõjuta liik-

mesriikide kohustusi, mis on seotud II lisa B osas esitatud direktiivide ülevõtmise ja kohaldamise tähtpäevadega.

Viiteid kehtetuks tunnistatud direktiivile käsitatakse viidetena käesolevale direktiivile ning neid loetakse vastavalt III lisas esitatud vastavustabelile.

Artikkel 8

Käesolev direktiiv jõustub kahekümnendal päeval pärast selle avaldamist *Euroopa Liidu Teatajas*.

Seda kohaldatakse alates 1. jaanuarist 2010.

Artikkel 9

Käesolev direktiiv on adresseeritud liikmesriikidele.

Brüssel, 13. juuli 2009

Euroopa Parlamendi nimel
president
H.-G. PÖTTERING

Nõukogu nimel
eesistuja
E. ERLANDSSON

I LISA

1. Maksimaalne valmistajakiirus

- 1.1. Tüübikinnituskatsete korral mõõdetakse keskmist kiirust sirgel rajal, mille traktor läbib mõlemas suunas lendstardist. Raja pinnas peab olema stabiliseeritud, rada peab olema tasane ja vähemalt 100 meetri pikkune; sellel esinevad kalded ei tohi olla suuremad kui 1,5 %.
- 1.2. Katse ajal peab traktor olema koormamata ja sõidukorras, ilma lisaraskusteta ja erivarustusega ning rehvide rõhk peab olema selline, nagu on ette nähtud maanteel sõiduks.
- 1.3. Katse ajaks peavad traktorile olema paigaldatud uued õhkrehvid, mille suurima veereraadiuse on traktori jaoks kindlaks määranud tootja.
- 1.4. Katse jooksul kasutatud jõuülekanne suhte arv peab võimaldama sõidukil saavutada maksimaalse kiiruse ja seguklapp peab olema täielikult avatud.
- 1.5. Selleks, et võtta arvesse mitmeid, eriti erinevatest mõõtmismeetoditest ja osaliselt koormatud mootori pöörlemiskiiruse tõusust tulenevaid vältimatuid vigu, aktepteeritakse tüübikinnituskatsetel mõõtmistulemust, mille kohaselt mõõdetud kiirus ületab maksimaalset valmistajakiirust 3 km/h.
- 1.6. Et traktorite tüübikinnituste küsimuses pädevad ametiasutused saaksid arvutada nende maksimaalse teoreetilise kiiruse, peab tootja määrama suunisena kindlaks ülekandearvu, vedavate rataste tegeliku edasiliikumise ühe täis- pöörde kohta ja pöörete arvu minutis maksimaalse võimsuse korral nii, et seguklapp on täielikult avatud ja kiirusregulaator, kui see on paigaldatud, on reguleeritud vastavalt tootja ettekirjutustele.

2. Koormaplatvormid

- 2.1. Platvormi raskuskese peab asetsema telgede vahel.
- 2.2. Platvormi mõõtmed peavad olema järgmised:
 - selle pikkus ei ületa 1,4-kordselt traktori eesmise või tagumise roomiku pikkust;
 - selle laius ei ületa varustusega traktori maksimaalset kogulaiust.
- 2.3. Platvorm tuleb asetada sümmeetriliselt traktori keskpikitasandi suhtes.
- 2.4. Koormaplatvormi kõrgus maapinnast ei tohi olla rohkem kui 150 cm.
- 2.5. Platvormi tüüp ja selle paigaldusviis peavad olema sellised, et tavalise koormuse korral jääb juhi vaateväli küllaldaselt ja mitmesugused kohustuslikud valgustus- ja valgussignaalseadmed saaksid korralikult edasi funktsioneerida.
- 2.6. Koormaplatvorm peab olema eemaldatav; see peab olema paigaldatud traktorile nii, et vältida mis tahes juhusliku lahtitulemise ohtu.

II LISA

A osa

Kehtetuks tunnistatud direktiiv koos muudatustega

(osutatud artiklis 7)

Nõukogu direktiiv 74/152/EMÜ
(EÜT L 84, 28.3.1974, lk 33)

Nõukogu direktiiv 82/890/EMÜ
(EÜT L 378, 31.12.1982, lk 45)

Ainult artikli 1 lõike 1 see osa, mis viitab direktiivile
74/152/EMÜ

Komisjoni direktiiv 88/412/EMÜ
(EÜT L 200, 26.7.1988, lk 31)

Euroopa Parlamendi ja nõukogu direktiiv 97/54/EÜ
(EÜT L 277, 10.10.1997, lk 24)

Ainult artikli 1 esimese taande see osa, mis viitab
direktiivile 74/152/EMÜ

Komisjoni direktiiv 98/89/EÜ
(EÜT L 322, 1.12.1998, lk 40)

B osa

Riigi õigusesse ülevõtmise ja kohaldamise tähtpäevad

(osutatud artiklis 7)

Direktiiv	Ülevõtmise tähtpäev	Kohaldamise tähtpäev
74/152/EMÜ	8. september 1975	—
82/890/EMÜ	22. juuni 1984	—
88/412/EMÜ	30. september 1988 ⁽¹⁾	—
97/54/EÜ	22. september 1998	23. september 1998
98/89/EÜ	31. detsember 1999 ⁽²⁾	—

⁽¹⁾ Vastavalt direktiivi 88/412/EMÜ artiklile 2

„1. Alates 1. oktoobrist 1988 ei või ükski liikmesriik

— keelduda traktoritüübile EMÜ tüübikinnituse andmisest, direktiivi 74/150/EMÜ artikli 10 lõike 1 viimases taandes nimetatud dokumendi väljastamisest ega riigi tüübikinnituse andmisest ega

— keelata traktorite kasutuselevõtmist,

kui seda tüüpi traktori või traktorite maksimaalne valmistajakiirus ja koormaplatvormid vastavad käesoleva direktiivi sätetele.

2. Alates 1. oktoobrist 1989 liikmesriigid

— ei või enam väljastada direktiivi 74/150/EMÜ artikli 10 lõike 1 viimases taandes nimetatud dokumenti traktoritüübile, mille maksimaalne valmistajakiirus ja koormaplatvormid ei vasta käesoleva direktiivi sätetele;

— võivad keelduda riigi tüübikinnituse andmisest traktoritüübile, mille maksimaalne valmistajakiirus ja koormaplatvormid ei vasta käesoleva direktiivi sätetele.”

⁽²⁾ Vastavalt direktiivi 98/89/EÜ artiklile 2

„1. Alates 1. jaanuarist 2000 ei või ükski liikmesriik

— keelduda traktoritüübile EÜ tüübikinnituse andmisest, direktiivi 74/150/EMÜ artikli 10 lõike 1 viimases taandes nimetatud dokumendi väljastamisest ega riigi tüübikinnituse andmisest ega

— keelata traktorite kasutuselevõtmist,

kui need vastavad käesoleva direktiiviga muudetud direktiivi 74/152/EMÜ nõuetele.

2. Alates 1. oktoobrist 2004 liikmesriigid

— ei või enam väljastada direktiivi 74/150/EMÜ artikli 10 lõike 1 viimases taandes nimetatud dokumenti traktoritüübile, kui see ei vasta käesoleva direktiiviga muudetava direktiivi 74/152/EMÜ nõuetele;

— võivad keelduda riigi tüübikinnituse andmisest traktoritüübile, kui see ei vasta käesoleva direktiiviga muudetava direktiivi 74/152/EMÜ nõuetele.”

III LISA

VASTAVUSTABEL

Direktiiv 74/152/EMÜ	Direktiiv 98/89/EÜ	Käesolev direktiiv
Artikkel 1	Artikkel 2	Artikkel 1
		Artikkel 2
Artiklid 3–5		Artiklid 3–5
Artikli 6 lõige 1		—
Artikli 6 lõige 2		Artikkel 6
—		Artikkel 7
—		Artikkel 8
Artikkel 7		Artikkel 9
Lisa		I lisa
—		II lisa
—		III lisa

EUROOPA PARLAMENDI JA NÕUKOGU DIREKTIIV 2009/62/EÜ,

13. juuli 2009,

kahe- ja kolmerattaliste mootorsõidukite tagumise registreerimismärgi paigalduskoha kohta

(kodifitseeritud versioon)

(EMPs kohaldatav tekst)

EUROOPA PARLAMENT JA EUROOPA LIIDU NÕUKOGU,

võttes arvesse Euroopa Ühenduse asutamislepingut, eriti selle artiklit 95,

võttes arvesse komisjoni ettepanekut,

võttes arvesse Euroopa Majandus- ja Sotsiaalkomitee arvamust⁽¹⁾,toimides asutamislepingu artiklis 251 sätestatud korras⁽²⁾

ning arvestades järgmist:

(1) Nõukogu 29. oktoobri 1993. aasta direktiivi 93/94/EMÜ kahe- ja kolmerattaliste mootorsõidukite tagumise registreerimismärgi paigalduskoha kohta⁽³⁾ on oluliselt muudetud⁽⁴⁾. Selguse ja otstarbekuse huvides tuleks kõnealune direktiiv kodifitseerida.

(2) Direktiiv 93/94/EMÜ on üks mitmest üksikdirektiivist, mis kuulub EÜ tüübikinnitusmenetluse süsteemi vastavalt nõukogu 30. juuni 1992. aasta direktiivile 92/61/EMÜ kahe- või kolmerattaliste mootorsõidukite tüübikinnituse kohta, mis on asendatud Euroopa Parlamendi ja nõukogu 18. märtsi 2002. aasta direktiiviga 2002/24/EÜ kahe- või kolmerattaliste mootorsõidukite tüübikinnituse kohta⁽⁵⁾ ja mis sätestab kahe- või kolmerattaliste mootorsõidukite tagumise registreerimismärgi paigalduskoha disaini ja ehitamise tehnilised näitajad. Nende tehniliste näitajate eesmärk on liikmesriikide õigusaktide lähendamine, et võimaldada direktiiviga 2002/24/EÜ sätestatud EÜ tüübikinnitusmenetluse kohaldamist igat tüüpi sõidukitele. Direktiivi 2002/24/EÜ sätteid, mis on seotud sõidukite süsteemide, osade ja eraldiseisvate tehniliste seadmetega, kohaldatakse seepärast ka käesoleva direktiivi suhtes.

(3) Käesoleva direktiivi eesmärk ei ole eri liikmesriikides kasutatud registreerimismärkide mõõtmete ühtlustamine. Seetõttu peaksid liikmesriigid tagama, et registreerimismärkide väljaulatuvad osad oleksid kasutajatele ohutud, ilma et see nõuaks sõiduki ehituse muutmist.

(4) Käesolev direktiiv ei tohiks mõjutada liikmesriikide kohustusi, mis on seotud II lisa B osas esitatud direktiivide ülevõtmise ja kohaldamise tähtpäevadega,

ON VASTU VÕTNUD KÄESOLEVA DIREKTIIVI:

Artikkel 1

Käesolevat direktiivi kohaldatakse direktiivi 2002/24/EÜ artiklis 1 määratletud kõigi mootorsõidukitüüpide tagumise registreerimismärgi paigalduskoha suhtes.

Artikkel 2

Osa EÜ tüübikinnituse andmise menetlus kahe- või kolmerattalise mootorsõiduki tüübi tagumise registreerimismärgi paigalduskoha suhtes ja kõnealuste sõidukite vaba liikumist reguleerivad tingimused on sätestatud direktiivi 2002/24/EÜ II ja III peatükis.

Artikkel 3

Muudatused, mis on vajalikud I lisa esitatud nõuete kohandamiseks tehnika arenguga, võetakse vastu vastavalt direktiivi 2002/24/EÜ artikli 18 lõikes 2 osutatud menetlusele.

Artikkel 4

1. Liikmesriigid ei või tagumise registreerimismärgi paigalduskohaga seotud põhjustel:

— keelduda EÜ tüübikinnituse andmisest kahe- või kolmerattalise mootorsõiduki tüübile,

— keelata kahe- või kolmerattaliste mootorsõidukite registreerimist, müüki või kasutuselevõtmist,

kui tagumise registreerimismärgi paigalduskoht vastab käesoleva direktiivi nõuetele.

⁽¹⁾ ELT C 324, 30.12.2006, lk 11.

⁽²⁾ Euroopa Parlamendi 25. septembri 2007. aasta arvamus (ELT C 219 E, 28.8.2008, lk 66) ja nõukogu 22. juuni 2009. aasta otsus.

⁽³⁾ EÜT L 311, 14.12.1993, lk 83.

⁽⁴⁾ Vt II lisa A osa.

⁽⁵⁾ EÜT L 124, 9.5.2002, lk 1.

2. Liikmesriigid keelduvad andmast EÜ tüübikinnitust ühelegi kahe- või kolmerattalise mootorsõiduki tüübile tagumise registreerimismärgi paigalduskohaga seotud põhjustel, kui käesoleva direktiivi nõuded ei ole täidetud.

3. Liikmesriigid edastavad komisjonile käesoleva direktiiviga reguleeritavas valdkonnas nende poolt vastu võetud põhiliste riigisiseste õigusnormide teksti.

Artikkel 5

Direktiiv 93/94/EMÜ, mida on muudetud II lisa A osas loetletud direktiividega, tunnistatakse kehtetuks; see ei mõjuta liikmesriikide kohustusi, mis on seotud II lisa B osas esitatud direktiivide ülevõtmise ja kohaldamise tähtpäevadega.

Viiteid kehtetuks tunnistatud direktiivile käsitatakse viidetena käesolevale direktiivile ning neid loetakse vastavalt III lisas esitatud vastavustabelile.

Artikkel 6

Käesolev direktiiv jõustub kahekümnendal päeval pärast selle avaldamist *Euroopa Liidu Teatajas*.

Seda kohaldatakse alates 1. jaanuarist 2010.

Artikkel 7

Käesolev direktiiv on adresseeritud liikmesriikidele.

Brüssel, 13. juuli 2009

Euroopa Parlamendi nimel

president

H.-G. PÖTTERING

Nõukogu nimel

eesistuja

E. ERLANDSSON

I LISA

1. MÕÕTMED

Kahe- või kolmerattaliste mootorsõidukite tagumise registreerimismärgi ⁽¹⁾ paigalduskoha mõõtmed on järgmised:

1.1. Mopeedid ja kerged neljarattalised kereta mootorsõidukid:

1.1.1. laius: 100 mm;

1.1.2. kõrgus: 175 mm;

või

1.1.3. laius: 145 mm;

1.1.4. kõrgus: 125 mm.

1.2. Mootorrattad, kolmerattalised mootorsõidukid maksimaalse võimsusega kuni 15 kW ning neljarattalised kereta mootorsõidukid, v.a kerged neljarattalised mootorsõidukid:

1.2.1. laius: 280 mm;

1.2.2. kõrgus: 210 mm.

1.3. Kolmerattalised mootorsõidukid maksimaalse võimsusega üle 15 kW, kerged neljarattalised kerega mootorsõidukid ning muud neljarattalised kerega mootorsõidukid, v.a kerged neljarattalised mootorsõidukid:

1.3.1. kohaldatakse sõiduautode suhtes kehtivaid sätteid, nagu on ette nähtud nõukogu direktiiviga 70/222/EMÜ ⁽²⁾.

2. ÜLDINE ASUKOHT

2.1. Tagumise registreerimismärgi paigalduskoht sõiduki tagaosas peab olema selline, et:

2.1.1. registreerimismärgi saab asetada sõiduki väljaulatuvate osade punkte läbivatele pikitasanditele.

3. KALLE

3.1. Tagumine registreerimismärk:

3.1.1. peab asetsema täisnurga all sõiduki keskpikitasandi suhtes;

3.1.2. võib tühja sõiduki korral asetseada vertikaalsuunas kaldu kuni 30°, kui registreerimismärgi kinnituspind on kallutatud ülespoole;

3.1.3. võib tühja sõiduki korral asetseada vertikaalsuunas kaldu kuni 15°, kui registreerimismärgi kinnituspind on kallutatud allapoole.

4. MAKSIMAALNE KÕRGUS

4.1. Registreerimismärgi paigalduskoht ei tohi tühja sõiduki puhul olla maapinnast kõrgemal rohkem kui 1,5 m.

⁽¹⁾ Mopeedide puhul registreerimismärk ja/või tehase andmesilt.

⁽²⁾ EÜT L 76, 6.4.1970, lk 25.

5. MINIMAALNE KÕRGUS

- 5.1. Tühja sõiduki puhul peavad registreerimismärgi paigalduskoha kõik punktid olema maapinnast vähemalt 0,20 m kõrgusel või vähemalt kõrgusel, mis ei ole väiksem 0,20 m raadiusega ratta raadiusest.

6. GEOMEETRILINE NÄHTAVUS

- 6.1. Registreerimismärgi paigalduskoht peab olema nähtav kahe kahetahulise nurgaga piirnevas ulatuses: üks, mis moodustub horisontaaljoonega ning piirneb registreerimismärgi paigalduskoha ülemist ja alumist horisontaaljoont läbiva kahe tasapinnaga, moodustades horisontaaljoone suhtes nurgad, mis on esitatud joonisel 1; teine, märgatavalt kaldu vertikaaljoonega moodustuv kahetahuline nurk, mis piirneb registreerimismärgi mõlemat serva läbiva kahe tasapinnaga, moodustades sõiduki keskpikitasapinna suhtes nurgad, mis on esitatud joonisel 2.

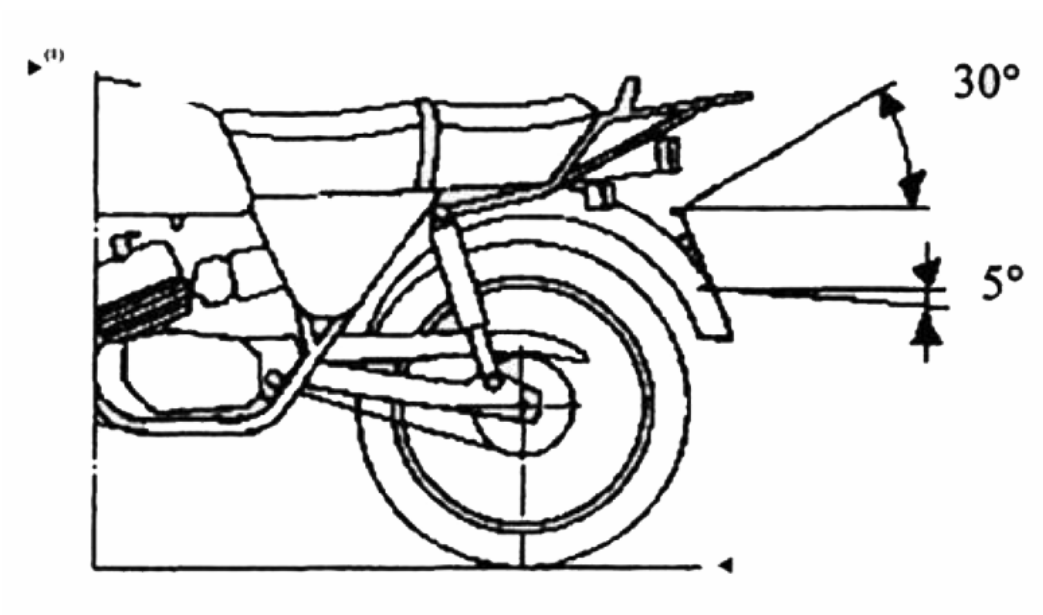

Joonis 1

Geomeetrilise nähtavuse nurk (kahetahuline nurk horisontaaltelejega)

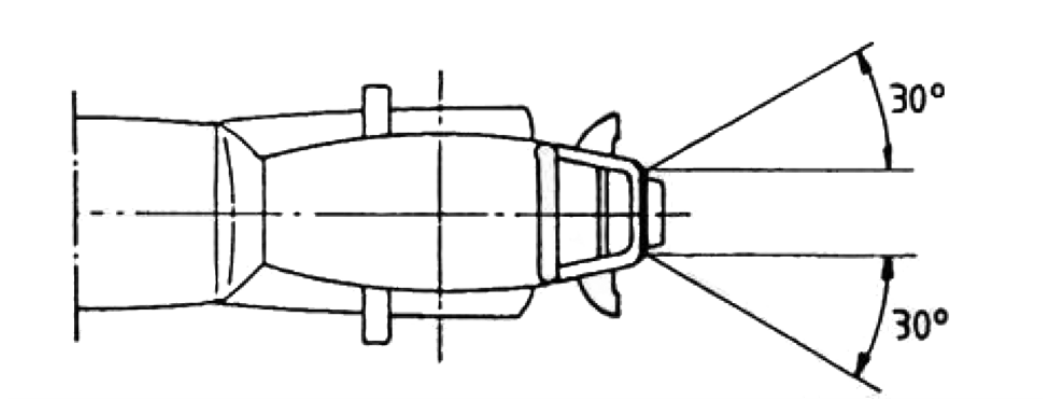

Joonis 2

Geomeetrilise nähtavuse nurk (kahetahuline nurk märgatavalt vertikaalse joonega)

*1. liide***Teatis kahe- või kolmerattalise mootorsõiduki tüübi tagumise registreerimismärgi paigalduskoha kohta**

(lisatakse osa EÜ tüübikinnituse taotlusele, kui see esitatakse sõiduki EÜ tüübikinnituse taotlusest eraldi)

Järjekorranumber (määrab taotleja):

Osa EÜ tüübikinnituse taotlus kahe- või kolmerattalise mootorsõiduki tüübi tagumise registreerimismärgi paigalduskoha suhtes peab sisaldama teavet, mis on sätestatud direktiivi 2002/24/EÜ II lisa 1. osa A jao järgmistes punktides:

- 0.1;
 - 0.2;
 - 0.4 kuni 0.6;
 - 2.2;
 - 2.2.1;
 - 9.6;
 - 9.6.1.
-

2. liide

**Kahe- või kolmerattalise mootorsõiduki tüübi tagumise registreerimismärgi paigalduskoha tüübikinnitustõend
NÄIDIS**

Tehnilise teenistuse protokoll nr: Kuupäev:

Osa EÜ tüübikinnitus nr: Laiendamise nr:

1. Kaubamärk või sõiduki nimi:

2. Sõidukitüüp:

3. Tootja nimi ja aadress:

.....

4. Tootja esindaja (kui on) nimi ja aadress:

.....

5. Kuupäev, mil sõiduk katsetamiseks esitati:

6. Osa EÜ tüübikinnitus antud / andmisest keeldutud ⁽¹⁾.

7. Koht:

8. Kuupäev:

9. Allkiri

⁽¹⁾ Mittevajalik maha tõmmata.

II LISA

A OSA

**Kehtetuks tunnistatud direktiiv koos muudatusega
(märgitud artiklis 5)**

Nõukogu direktiiv 93/94/EMÜ	(EÜT L 311, 14.12.1993, lk 83).
Komisjoni direktiiv 1999/26/EÜ	(EÜT L 118, 6.5.1999, lk 32).

B OSA

**Siseriiklikku õigusesse ülevõtmise ja kohaldamise tähtpäevad
(märgitud artiklis 5)**

Direktiiv	Ülevõtmise tähtpäev	Kohaldamise tähtpäev
93/94/EMÜ	30. aprill 1995	1. november 1995 ⁽¹⁾
1999/26/EÜ	31. detsember 1999	1. jaanuar 2000 ⁽²⁾

⁽¹⁾ Vastavalt direktiivi 93/94/EMÜ artiklile 4:

„Alates [1. maist 1995] ei tohi liikmesriigid keelata käesoleva direktiivi nõuetele vastavate sõidukite esmakordset kasutuselevõttu tagumise registreerimismärgi paigalduskohaga seotud põhjustel.“

⁽²⁾ Vastavalt direktiivi 1999/26/EÜ artiklile 2:

„1. Alates 1. jaanuarist 2000 ei või liikmesriigid tagumise registreerimismärgi paigalduskohaga seotud põhjustel:

— keelduda EÜ tüübikinnituse andmisest kahe- või kolmerattalise sõiduki tüübile,
— keelata kahe- või kolmerattaliste mootorsõidukite registreerimist, müüki või kasutuselevõtmist,

kui tagumise registreerimismärgi paigalduskoht vastab käesoleva direktiiviga muudetud direktiivi 93/94/EMÜ nõuetele.

2. Alates 1. juulist 2000 ei anna liikmesriigid EÜ tüübikinnitust ühelegi kahe- või kolmerattalise mootorsõiduki tüübile tagumise registreerimismärgi paigalduskohaga seotud põhjustel, kui käesoleva direktiiviga muudetud direktiivi 93/94/EMÜ nõuded ei ole täidetud.“

III LISA

Vastavustabel

Direktiiv 93/94/EMÜ	Direktiiv 1999/26/EÜ	Käesolev direktiiv
Artiklid 1, 2 ja 3	Artikli 2 lõige 1 Artikli 2 lõige 2	Artiklid 1, 2 ja 3 Artikli 4 lõige 1 Artikli 4 lõige 2
Artikli 4 lõige 1		—
Artikli 4 lõige 2		Artikli 4 lõige 3
—		Artikkel 5
—		Artikkel 6
Artikkel 5		Artikkel 7
Lisa		I lisa
—		II lisa
—		III lisa

KOMISJONI DIREKTIIV 2009/85/EÜ,**29. juuli 2009,****millega muudetakse Euroopa Parlamendi ja nõukogu direktiivi 98/8/EÜ, et kanda selle I lisasse toimeaine kumatetralüül****(EMPs kohaldatav tekst)**

EUROOPA ÜHENDUSTE KOMISJON,

võttes arvesse Euroopa Ühenduse asutamislepingut,

võttes arvesse Euroopa Parlamendi ja nõukogu 16. veebruari 1998. aasta direktiivi 98/8/EÜ, mis käsitleb biotsiidide turuleviimist, ⁽¹⁾ eriti selle artikli 16 lõike 2 teist lõiku,

ning arvestades järgmist:

- (1) Komisjoni 4. detsembri 2007. aasta määrusega (EÜ) nr 1451/2007 Euroopa Parlamendi ja nõukogu biotsiidide turuleviimist käsitleva direktiivi 98/8/EÜ artikli 16 lõikes 2 osutatud kümneaastase tööprogrammi teise etapi kohta ⁽²⁾ on kehtestatud selliste toimeainete loetelu, mida on vaja hinnata nende kandmiseks direktiivi 98/8/EÜ I, IA või IB lisasse. Kumatetralüül kuulub nimetatud loetellusse.
- (2) Määruse (EÜ) nr 1451/2007 kohaselt on kumatetralüüli hinnatud vastavalt direktiivi 98/8/EÜ artikli 11 lõikele 2 kasutamiseks toodetes, mis kuuluvad direktiivi 98/8/EÜ V lisas määratletud tooteliiki 14 (närliste tõrjevahendid).
- (3) Referentliikmesriigiks määratud Taani esitas 29. septembril 2005 komisjonile pädeva asutuse aruande ja soovitusel vastavalt määruse (EÜ) nr 1451/2007 artikli 14 lõigetele 4 ja 6.
- (4) Liikmesriigid ja komisjon on pädeva asutuse aruande läbi vaadanud. Määruse (EÜ) nr 1451/2007 artikli 15 lõike 4 kohaselt lisati läbivaatuse tulemused alalise biotsiidide komitees 20. veebruaril 2009 hindamisaruandesse.
- (5) Uuringutest ilmneb, et kumatetralüüli sisaldavate biotsiidide kasutamisel närliste tõrjevahendina võib eeldada, et need ei kujuta ohtu inimesele, välja arvatud juhuslikud õnnetusjuhtumid lastega. Tehti kindlaks, et on olemas oht muudele kui sihtliiki kuuluvatele loomadele. Samas peetakse kumatetralüüli praegusel ajal väga oluliseks rahva tervise ja hügieeni tagamise vahendiks. Seega on

asjakohane kanda kumatetralüül I lisasse, et kõikides liikmesriikides oleks võimalik kumatetralüüli sisaldavate biotsiidide närliste tõrjevahendina kasutamise lube välja anda, muuta või tühistada vastavalt direktiivi 98/8/EÜ artikli 16 lõikele 3.

- (6) Hindamisaruande tulemuste põhjal on asjakohane nõuda, et lubade väljaandmisel rakendatakse närliste tõrjevahendina kasutatavate kumatetralüüli sisaldavate toodete ohtu vähendamiseks võetavaid erimeetmeid. Nende meetmete eesmärk peaks olema vähendada ohtu, mis tekib inimeste ja muude kui sihtliiki kuuluvate loomade ning keskkonna esmasest ja teisest kokkupuutest kumatetralüüliga. Selleks tuleks kehtestada teatavad üldised nõuded, sh sisalduse piirmäär, keeld turustada toimeainet toodetes, mis ei ole kasutusvalmis, ning vastikust tekitavate lisandite kasutamine; ülejäänud tingimused tuleks määrata liikmesriikidel iga üksikjuhtumi puhul eraldi.
- (7) Kindlakstehtud riske silmas pidades tuleks kumatetralüül kanda I lisasse üksnes viieks aastaks ja rakendada enne I lisasse kandmise uuendamist selle suhtes võrdlevat riski hindamist vastavalt direktiivi 98/8/EÜ artikli 10 lõike 5 punkti i teisele lõigule.
- (8) Käesoleva direktiivi sätteid on oluline kohaldada samal ajal kõikides liikmesriikides, et tagada toimeainet kumatetralüüli sisaldavate biotsiidide võrdne kohtlemine turul ja hõlbustada kogu biotsiidituru nõuetekohast toimimist.
- (9) Toimeaine I lisasse kandmisele peaks eelnema mõistlik ajavahemik, et liikmesriigid ja huvitatud isikud saaksid valmistuda uute nõuete täitmiseks ning toimiku esitanud taotlejad saaksid kasutada kogu kümneaastast andmekaitse- ja direktiivi 98/8/EÜ artikli 12 lõike 1 punkti c alapunkti ii kohaselt algab toimeaine lisasse kandmise kuupäevast.
- (10) Lisasse kandmisele peaks järgnema mõistlik ajavahemik, et liikmesriigid saaksid rakendada direktiivi 98/8/EÜ artikli 16 lõiget 3, eelkõige välja anda, muuta või tühistada tooteliiki 14 kuuluvate kumatetralüüli sisaldavate biotsiidide kasutamise lube, et tagada nende vastavus direktiivile 98/8/EÜ.

⁽¹⁾ EÜT L 123, 24.4.1998, lk 1.⁽²⁾ ELT L 325, 11.12.2007, lk 3.

- (11) Seepärast tuleks direktiivi 98/8/EÜ vastavalt muuta.
- (12) Käesoleva direktiiviga ette nähtud meetmed on kooskõlas alalise biotsiidide komitee arvamusega,

ON VASTU VÕTNUD KÄESOLEVA DIREKTIIVI:

Artikkel 1

Direktiivi 98/8/EÜ I lisa muudetakse vastavalt käesoleva direktiivi lisale.

Artikkel 2

1. Liikmesriigid võtavad vastu ja avaldavad käesoleva direktiivi järgimiseks vajalikud õigusnormid hiljemalt 30. juuniks 2010.

Liikmesriigid kohaldavad neid norme alates 1. juulist 2011.

Kui liikmesriigid võtavad kõnealused normid vastu, lisavad nad nendesse normidesse või nende ametliku avaldamise korral nende juurde viite käesolevale direktiivile. Viitamise viisi näevad ette liikmesriigid.

2. Liikmesriigid edastavad komisjonile käesoleva direktiiviga reguleeritavas valdkonnas nende poolt vastu võetavate põhiliste siseriiklike õigusnormide teksti.

Artikkel 3

Käesolev direktiiv jõustub kahekümnendal päeval pärast selle avaldamist *Euroopa Liidu Teatajas*.

Artikkel 4

Käesolev direktiiv on adresseeritud liikmesriikidele.

Brüssel, 29. juuli 2009

Komisjoni nimel
komisjoni liige
Stavros DIMAS

Direktiivi 98/8/EÜ I lisasse lisatakse järgmine kirje „Nr 28“:

Nr	Tavanimetus	IUPACi nimetus Identifitseerimisnumbrid	Toimeaine miini- mumpuhtus turustatavas biotsiidis	Lisamise kuupäev	Artikli 16 lõike 3 järgimise tähtaeg (v.a rohkem kui ühte toimeainet sisaldavad tooted, mille puhul artikli 16 lõike 3 järgimise tähtaeg on viimases asjaomase toimeaine lisamise otsuses sätestatud tähtaeg)	Lisasse kuulumise lõppkuupäev	Toote liik	Erisätted (*)
„28	Kumatetraliül	Kumatetraliül EÜ nr: 227-424-0 CASi nr: 5836-29-3	980 g/kg	1. juuli 2011	30. juuni 2013	30. juuni 2016	14	<p>Pidades silmas kindlakstehtud ohtu muudele kui sihtliiki kuuluvatele loomadele, tuleks enne, kui uuendatakse toimeaine kandmist käesolevasse lisasse, rakendada selle suhtes võrdlevat ohtude hindamist vastavalt direktiivi 98/8/EÜ artikli 10 lõike 5 punkti i teisele lõigule.</p> <p>Liikmesriigid tagavad, et lube antakse järgmistel tingimustel.</p> <p>1) Muudes toodetes kui jälituspulber ei ületa toimeaine valmistuseeskirjakohane sisaldus 375 mg/kg ja kasutada lubatakse ainult kasutusvalmis tooteid.</p> <p>2) Tooted sisaldavad vastikust tekitavat lisandit ja võimaluse korral värvainet.</p> <p>3) Kaalutakse ja rakendatakse kõiki asjakohaseid ja olemasolevaid riski vähendamise meetmeid, et viia miinimumini inimeste ja muude kui sihtliiki kuuluvate loomade ning keskkonna esmane ja teisene kokkupuude kumatetraliüluga. Kõnealused meetmed hõlmavad muu hulgas kasutusõiguse andmist ainult professionaalsetele kasutajatele, pakendi suuruse ülempiiri määramist ning kohustust kasutada raskesti avatavaid ja turvalisi peibutussöödakaste.”</p>

(*) VI lisas sätestatud ühtsete põhimõtete rakendamisel vajalike hindamisaruannete sisu ja järeldused on kättesaadavad komisjoni veebilehel <http://ec.europa.eu/comm/environment/biocides/index.htm>

KOMISJONI DIREKTIIV 2009/86/EÜ,**29. juuli 2009,****millega muudetakse Euroopa Parlamendi ja nõukogu direktiivi 98/8/EÜ, et kanda selle I lisasse toimeaine fenpropimorf****(EMPs kohaldatav tekst)**

EUROOPA ÜHENDUSTE KOMISJON,

võttes arvesse Euroopa Ühenduse asutamislepingut,

võttes arvesse Euroopa Parlamendi ja nõukogu 16. veebruari 1998. aasta direktiivi 98/8/EÜ, mis käsitleb biotsiidide turuleviimist, ⁽¹⁾ eriti selle artikli 16 lõike 2 teist lõiku,

ning arvestades järgmist:

- (1) Komisjoni 4. detsembri 2007. aasta määrusega (EÜ) nr 1451/2007 (Euroopa Parlamendi ja nõukogu biotsiidide turuleviimist käsitleva direktiivi 98/8/EÜ artikli 16 lõikes 2 osutatud kümneaastase tööprogrammi teise etapi kohta) ⁽²⁾ on kehtestatud selliste toimeainete loetelu, mida on vaja hinnata nende kandmiseks direktiivi 98/8/EÜ I, IA või IB lisasse. Fenpropimorf kuulub sellesse loetellu.
- (2) Määruse (EÜ) nr 1451/2007 kohaselt on fenpropimorfi hinnatud vastavalt direktiivi 98/8/EÜ artikli 11 lõikele 2 kasutamiseks toodetes, mis kuuluvad direktiivi 98/8/EÜ V lisas määratletud tooteliiki 8: puidukonservandid.
- (3) Referentliikmesriigiks määratud Hispaania esitas 4. detsembril 2006 komisjonile pädeva asutuse aruande ja soovitusel vastavalt määruse (EÜ) nr 1451/2007 artikli 14 lõigetele 4 ja 6.
- (4) Komisjon ja liikmesriigid on pädeva asutuse aruande läbi vaadanud. Määruse (EÜ) nr 1451/2007 artikli 15 lõike 4 kohaselt lisati läbivaatuse tulemused alalise biotsiidide komitees 20. veebruaril 2009. aastal hindamisaruandesse.
- (5) Uuringutest ilmneb, et fenpropimorfi sisaldavate biotsiidide kasutamisel puidukonservandina võib eeldada, et need vastavad direktiivi 98/8/EÜ artikli 5 nõuetele.

Seega on asjakohane kanda fenpropimorf I lisasse, et kõikides liikmesriikides oleks võimalik fenpropimorfi sisaldavate biotsiidide puidukonservandina kasutamise lube välja anda, muuta või tühistada vastavalt direktiivi 98/8/EÜ artikli 16 lõikele 3.

- (6) Hindamisaruande tulemuste põhjal on asjakohane nõuda, et lubade väljaandmisel rakendataks fenpropimorfi sisaldavate puidukonservandina kasutatavate toodete suhtes riskivähendamismeetmed, millega tagatakse riskide vähendamine lubatava tasemeni vastavalt direktiivi 98/8/EÜ artiklile 5 ja VI lisale. Eelkõige tuleks võtta asjakohaseid meetmeid mulla ja veekeskkonna kaitseks, kuna hindamisel on tehtud kindlaks lubamatult suur risk nende keskkonnaosadele. Tööstuslikuks kasutamiseks ette nähtud tooteid tuleks samuti kasutada sobivate isikukaitsevahenditega, kui tööstuslike kasutajate puhul kindlaks tehtud riske ei ole võimalik vähendada muul viisil.
- (7) Ühenduse tasandil ei ole hinnatud kõiki võimalikke kasutusviise. Seepärast peaksid liikmesriigid hindama neid riske keskkonna osadele ja populatsioonidele, mida ei ole riskide hindamisel ühenduse tasandil piisava põhjalikkusega uuritud, ning toote kasutusloa andmisel tagama, et võetakse sobivad meetmed või kehtestatakse eritingimused kindlakstehtud riskide vähendamiseks lubatava tasemeni.
- (8) Käesoleva direktiivi sätteid on oluline kohaldada samal ajal kõikides liikmesriikides, et tagada toimeainena fenpropimorfi sisaldavate biotsiidide võrdne kohtlemine turul ja hõlbustada kogu biotsiidituru nõuetekohast toimimist.
- (9) Toimeaine I lisasse kandmisele peaks eelnema mõistlik ajavahemik, et liikmesriigid ja huvitatud isikud saaksid valmistuda uute nõuete täitmiseks ning toimiku esitanud taotlejad saaksid kasutada kogu kümneaastast andmekaitseaga, mis direktiivi 98/8/EÜ artikli 12 lõike 1 punkti c alapunkti ii kohaselt algab toimeaine lisasse kandmise kuupäevast.

⁽¹⁾ EÜT L 123, 24.4.1998, lk 1.⁽²⁾ ELT L 325, 11.12.2007, lk 3.

- (10) Lisasse kandmisele peaks järgnema mõistlik ajavahemik, et liikmesriigid saaksid rakendada direktiivi 98/8/EÜ artikli 16 lõiget 3, eelkõige välja anda, muuta või tühistada tooteliiki 8 kuuluvate fenpropimorfi sisaldavate biotsiidide kasutamise lube, et tagada nende vastavus direktiivile 98/8/EÜ.
- (11) Seepärast tuleks direktiivi 98/8/EÜ vastavalt muuta.
- (12) Käesoleva direktiiviga ette nähtud meetmed on kooskõlas alalise biotsiidide komitee arvamusega,

ON VASTU VÕTNUD KÄESOLEVA DIREKTIIVI:

Artikkel 1

Direktiivi 98/8/EÜ I lisa muudetakse vastavalt käesoleva direktiivi lisale.

Artikkel 2

1. Liikmesriigid võtavad vastu ja avaldavad käesoleva direktiivi täitmiseks vajalikud õigus- ja haldusnormid hiljemalt 30. juuniks 2010.

Liikmesriigid kohaldavad neid norme alates 1. juulist 2011.

Kui liikmesriigid võtavad kõnealused normid vastu, lisavad nad nendesse normidesse või nende ametliku avaldamise korral nende juurde viite käesolevale direktiivile. Viitamise viisi näevad ette liikmesriigid.

2. Liikmesriigid edastavad komisjonile käesoleva direktiiviga reguleeritavas valdkonnas nende poolt vastuvõetavate põhiliste siseriiklike õigusnormide teksti.

Artikkel 3

Käesolev direktiiv jõustub kahekümnendal päeval pärast selle avaldamist *Euroopa Liidu Teatajas*.

Artikkel 4

Käesolev direktiiv on adresseeritud liikmesriikidele.

Brüssel, 29. juuli 2009

Komisjoni nimel
komisjoni liige
Stavros DIMAS

Direktiivi 98/8/EÜ I lisasse lisatakse järgmine kirje „nr 21“:

Nr	Tavanimetus	IUPACi nimetus Identifitseerimisnumbrid	Toimeaine miinimumpuhutus turustatavas biotsiidis	Lisamise kuupäev	Artikli 16 lõike 3 järgimise tähtpäev (v.a rohkem kui ühte toimeainet sisaldavad tooted, mille puhul artikli 16 lõike 3 järgimise tähtpäev on viimases asjaomase toimeaine lisamise otsuses sätestatud tähtpäev)	Lisasse kuulumise lõppkuupäev	Toote liik	Erisätted (*)
„21	fenpropimorf	(+/-)-cis-4-[3-(p-tert-butüülfenüül)-2-metüül-propüül]-2,6-dimetüül-morfoliin EÜ nr: 266-719-9 CASi nr: 67564-91-4	930 g/kg	1. juuli 2011	30. juuni 2013	30. juuni 2021	8	<p>Tootele loa andmise taotluse hindamisel vastavalt artiklile 5 ja VI lisale uurivad liikmesriigid teatava toote puhul, kui see on asjakohane, mõju tootega kokku puutuda võivatele elanikerühmadele ja kasutusviise või kokkupuutestsenaariume, mida ei ole ühenduse tasandil riskide hindamisel piisavalt põhjalikult uuritud.</p> <p>Tootele loa andmisel hindavad liikmesriigid neid riske ja tagavad seejärel, et võetakse asjakohased meetmed või kehtestatakse eritingimused kindlakstehtud riskide vähendamiseks.</p> <p>Kasutusloa võib tootele anda ainult sel juhul, kui taotluses on tõendatud, et riske saab vähendada lubatava tasemeni.</p> <p>Liikmesriigid tagavad, et lube antakse järgmistel tingimustel:</p> <p>1) pidades silmas riskianalüüsi käigus tehtud prognoose, tuleb tööstuslikuks kasutuseks lubatud toodete kasutamisel kasutada sobivaid isikukaitsevahendeid, kui toote kasutusloa taotlemisel ei ole võimalik tõendada, et ohtu tööstuslikele kasutajatele on võimalik vähendada lubatud tasemeni.</p>

Nr	Tavanimetus	IUPACi nimetus Identifitseerimisnumbrid	Toimeaine miinimumpuhtus turustatavas biotsiidis	Lisamise kuupäev	Artikli 16 lõike 3 järgimise tähtpäev (v.a rohkem kui ühte toimeainet sisaldavad tooted, mille puhul artikli 16 lõike 3 järgimise tähtpäev on viimases asjaomase toimeaine lisamise otsuses sätestatud tähtpäev)	Lisasse kuulumise lõppkuupäev	Toote liik	Erisätted (*)
								2) arvestades mulla- ja veekeskonna puhul kindlakstehtud riske, tuleb kõnealuste keskkonnaosade kaitsmiseks võtta asjakohaseid riskivähendamismeetmeid. Eelkõige märgitakse tööstuslikuks kasutamiseks lubatud toodete etiketile või kemikaali ohutuskaardile, et värskest töödeldud puit tuleb pärast töötlemist ladustada varikatuse all ja/või läbitungimatul kõval pinnal, et vältida otseseid kadusid mulda või vette, ning et kõik kaod tuleb kokku koguda taaskasutamiseks või kõrvaldamiseks.”

(*) VI lisas sätestatud ühtsete põhimõtete rakendamisel vajalike hindamisaruannete sisu ja järeldused on kättesaadavad komisjoni veebilehel <http://ec.europa.eu/comm/environment/biocides/index.htm>

KOMISJONI DIREKTIIV 2009/87/EÜ,**29. juuli 2009,****millega muudetakse Euroopa Parlamendi ja nõukogu direktiivi 98/8/EÜ, et kanda selle I lisasse toimeaine indoksakarb****(EMPs kohaldatav tekst)**

EUROOPA ÜHENDUSTE KOMISJON,

võttes arvesse Euroopa Ühenduse asutamislepingut,

võttes arvesse Euroopa Parlamendi ja nõukogu 16. veebruaril 1998. aasta direktiivi 98/8/EÜ, mis käsitleb biotsiidide turuleviimist, ⁽¹⁾ eriti selle artikli 11 lõiget 4,

ning arvestades järgmist:

(1) Ühendkuningriik sai 12. detsembril 2005 ettevõtjalt DuPont de Nemours S.A. direktiivi 98/8/EÜ artikli 11 lõike 1 kohase taotluse kanda toimeaine indoksakarb nimetatud direktiivi I või IA lisasse kasutamiseks toodetes, mis kuuluvad direktiivi 98/8/EÜ V lisas määratletud tooteliiki 18 (insektitsiidid, akaritsiidid ja tooted muude lüljalgsete tõrjeks). Direktiivi 98/8/EÜ artikli 34 lõikes 1 osutatud kuupäeval ei olnud biotsiidi toimeaine indoksakarb veel turul.

(2) 5. märtsil 2007, pärast hindamise läbiviimist, esitas Ühendkuningriik komisjonile pädeva asutuse aruande ja soovitusi.

(3) 28. mail 2008 vaatasid liikmesriigid ja komisjon pädeva asutuse aruande läbi alalise biotsiidide komitees ning läbivaatamise tulemused lisati hindamisaruandesse.

(4) Uuringutest ilmneb, et insektitsiidide ja akaritsiididena ning muude lüljalgsete tõrjeks kasutatavate indoksakarbi sisaldavate biotsiidide puhul võib eeldada, et need vastavad direktiivi 98/8/EÜ artikli 5 nõuetele. Seega on asjakohane kanda indoksakarb I lisasse.

(5) Ühenduse tasandil ei ole hinnatud kõiki võimalikke kasutusviise. Seepärast peaksid liikmesriigid hindama neid riske keskkonna osadele ja populatsioonidele, mida ei

ole riskide hindamisel ühenduse tasandil piisava põhjalikkusega uuritud, ning toote kasutusloa andmisel tagama, et võetakse sobivad meetmed või kehtestatakse eritingimused kindlakstehtud riskide vähendamiseks lubatava tasemeni.

(6) Hindamisaruande tulemuste põhjal on samuti asjakohane nõuda, et lubade väljaandmisel rakendataks erimeetmeid riskide vähendamiseks insektitsiidide ja akaritsiididena ning muude lüljalgsete tõrjeks kasutatavate indoksakarbi sisaldavate toodete suhtes.

(7) Kõnealuste meetmete eesmärk peaks olema vähendada riske muudele liikidele kui sihtliikidele, samuti veekeskkonnale. Selleks tuleks kehtestada teatavad tingimused, näiteks tagada, et kõnealuseid tooteid ei jäeta kohta, kus selle võivad kätte saada väikelapsed, lapsed ja lammikloomad, ning et tooted ei puutu kokku veega.

(8) Toimeaine I lisasse kandmisele peaks eelnema mõistlik ajavahemik, et liikmesriigid saaksid jõustada käesoleva direktiivi täitmiseks vajalikud õigus- ja haldusnormid.

(9) Seepärast tuleks direktiivi 98/8/EÜ vastavalt muuta.

(10) Alalise biotsiidide komiteega konsulteeriti 30. mail 2008 ning komitee esitas positiivse arvamuse komisjoni direktiivi eelnõu kohta, millega muudetakse direktiivi 98/8/EÜ, et kanda selle I lisasse toimeaine indoksakarb. 11. juunil 2008 esitas komisjon kõnealuse eelnõu arutamiseks Euroopa Parlamendile ja nõukogule. Euroopa Parlament ei esitanud meetmete eelnõu kohta ettenähtud tähtaja jooksul vastuväiteid. Nõukogu oli vastu sellele, et komisjon eelnõu vastu võtab, märkides, et ettepanekus sisalduvad meetmed ületavad direktiivis 98/8/EÜ sätestatud rakendusvolitusi. Sellest tulenevalt ei võtnud komisjon meetmete eelnõu vastu ja esitas asjaomase direktiivi muudetud eelnõu alalise biotsiidide komiteele. Alalise komiteega konsulteeriti kõnealuse eelnõu küsimuses 20. veebruaril 2009.

⁽¹⁾ EÜT L 123, 24.4.1998, lk 1.

(11) Käesoleva direktiiviga ette nähtud meetmed on kooskõlas alalise biotsiidide komitee arvamusega,

2. Liikmesriigid edastavad komisjonile käesoleva direktiiviga reguleeritavas valdkonnas nende poolt vastuvõetavate põhiliste siseriiklike õigusnormide teksti.

ON VASTU VÕTNUD KÄESOLEVA DIREKTIIVI:

Artikkel 1

Direktiivi 98/8/EÜ I lisa muudetakse vastavalt käesoleva direktiivi lisale.

Artikkel 2

1. Liikmesriigid võtavad vastu ja avaldavad käesoleva direktiivi täitmiseks vajalikud õigus- ja haldusnormid hiljemalt kuus kuud pärast direktiivi jõustumist.

Kui liikmesriigid võtavad kõnealused normid vastu, lisavad nad nendesse normidesse või nende ametliku avaldamise korral nende juurde viite käesolevale direktiivile. Viitamise viisi näevad ette liikmesriigid.

Artikkel 3

Käesolev direktiiv jõustub kahekümnendal päeval pärast selle avaldamist *Euroopa Liidu Teatajas*.

Artikkel 4

Käesolev direktiiv on adresseeritud liikmesriikidele.

Brüssel, 29. juuli 2009

Komisjoni nimel
komisjoni liige
Stavros DIMAS

Direktiivi 98/8/EÜ I lissasse lisatakse järgmine kirje „nr 19“:

Nr	Tavanimetus	IUPACi nimetus Identifitseerimisnumbrid	Toimeaine miinimum- puhtus turustatavas biotsiidis	Lisamise kuupäev	Artikli 16 lõike 3 järgimise tähtpäev (v.a rohkem kui ühte toimeainet sisal- davad tooted, mille puhul artikli 16 lõike 3 järgimise tähtpäev on viimases asjaomase toimeaine lisamise otsuses sätestatud tähtpäev)	Lissasse kuulumise lõppkuupäev	Toote liik	Erisätted (*)
„19	indoksakarb (enantiomeeride S:R reaktsiooni- segu suhtes 75:25)	Metüül(S)- ja metüül(R)-7- kloro-2,3,4a,5-tetrahydro-2- [metoksükarbonüül-(4-trif- luorometoksüfenüül)karba- moüül]indeno[1,2- e][1,3,4]oksadiasiin-4a- karboksülaati sisaldav reakt- sioonisegu (käesolev kirje hõlmab S- ja R-enantiomeere sisaldavat reaktsioonisegu enantiomeeride suhtega 75:25) EÜ nr: puudub CASi nr: S-enantiomeer: 173584-44-6 ja R-enantio- meer: 185608-75-7	796 g/kg	1. jaanuar 2010	puudub	31. detsember 2019	18	<p>Tootele loa andmise taotluse hinda- misel vastavalt artiklile 5 ja VI lisale uurivad liikmesriigid teatava toote puhul, kui see on asjakohane, mõju tootega kokku puutuda võivatele elanikerühmadele ja kasutusviise või kokkupuutestenaariume, mida ei ole ühenduse tasandil riskide hinda- misel piisavalt põhjalikult uuritud.</p> <p>Tootele loa andmisel hindavad liik- mesriigid neid riske ja tagavad seejärel, et võetakse asjakohased meetmed või kehtestatakse eritingi- mused kindlakstehtud riskide vähen- damiseks.</p> <p>Kasutusloa võib tootele anda ainult sel juhul, kui taotluses on tõendatud, et riske saab vähendada lubatava tase- meni.</p> <p>Liikmesriigid tagavad, et lube antak- se järgmistel tingimustel:</p> <p>Võetakse meetmed, millega vähenda- takse ohtu, et tootega puutuvad kokku muud liigid kui sihtliigid ja inimesed või et toode satub veekesk- konda. Eelkõige tuleb kasutusloaga toodete etiketile ja/või ohutuskaardile kanda järgmine teave:</p>

Nr	Tavanimetus	IUPACi nimetus Identifitseerimisnumbrid	Toimeaine miinimum- puhtus turustatavas biotsiidis	Lisamise kuupäev	Artikli 16 lõike 3 järgimise tähtpäev (v.a rohkem kui ühte toimeainet sisal- davad tooted, mille puhul artikli 16 lõike 3 järgimise tähtpäev on viimases asjaomase toimeaine lisamise otsuses sätestatud tähtpäev)	Lisasse kuulumise lõppkuupäev	Toote liik	Erisätted (*)
								<p>1) toodet ei jäeta kohta, kus selle võivad kätte saada väikelapsed, lapsed ja lemmikloomad;</p> <p>2) tooteid ei paigutata väliste vee äravoolukanalite lähedale;</p> <p>3) kasutamata tooted kõrvaldatakse nõuetekohaselt, mitte kanalisatsiooni kaudu.</p> <p>Kodukasutajatel lubatakse kasutada vaid valmistooteid.”</p>

(*) VI lisas sätestatud ühtsete põhimõtete rakendamisel vajalike hindamisaruannete sisu ja järeldused on kättesaadavad komisjoni veebilehel <http://ec.europa.eu/comm/environment/biocides/index.htm>

II

(EÜ asutamislepingu / Euratomi asutamislepingu kohaselt vastu võetud aktid, mille avaldamine ei ole kohustuslik)

OTSUSED

NÕUKOGU

NÕUKOGU OTSUS,

28. november 2008,

kirjavahetuse vormis lepingu sõlmimise kohta Euroopa Ühenduse ning Barbadosse, Belize'i, Kongo Vabariigi, Côte d'Ivoire'i Vabariigi, Fidži Vabariigi, Guyana Kooperatiivvabariigi, Jamaica, Kenya Vabariigi, Madagaskari Vabariigi, Malawi Vabariigi, Mauritiuse Vabariigi, Mosambiigi Vabariigi, Saint Kitts ja Nevis, Suriname Vabariigi, Svaasimaa Kuningriigi, Tansaania Ühendvabariigi, Trinidad ja Tobago Vabariigi, Uganda Vabariigi, Sambia Vabariigi ja Zimbabwe Vabariigi vahel roosuhkru tagatud hindade kohta tarneperioodideks 2006/2007, 2007/2008, 2008/2009 ja ajavahemikuks 1. juulist 2009 kuni 30. septembrini 2009 ning kirjavahetuse vormis lepingu sõlmimise kohta Euroopa Ühenduse ja India Vabariigi vahel roosuhkru tagatud hindade kohta samadeks tarneperioodideks

(2009/574/EÜ)

EUROOPA LIIDU NÕUKOGU,

2009 käsitlevad kirjavahetuse vormis lepingud ühenduse ning ühelt poolt protokollis nimetatud riikide ja teiselt poolt India Vabariigi vahel,

võttes arvesse Euroopa Ühenduse asutamislepingut, eriti selle artiklit 133 koostoimes artikli 300 lõike 2 esimese lõigu esimese lausega,

ON TEINUD JÄRGMISE OTSUSE:

võttes arvesse komisjoni ettepanekut

Artikkel 1

ning arvestades järgmist:

- (1) AKV-EÜ koostöölepingu ⁽¹⁾ V lisale lisatud 3. protokolli (AKV-suhkru kohta) ning Euroopa Majandusühenduse ja India Vabariigi vahelise roosuhkrut käsitleva kokkuleppe ⁽²⁾ rakendamise toimub kummagi lepingu artikli 1 lõike 2 kohaselt suhkruturu ühise korralduse raames.
- (2) Asjakohane on kiita heaks roosuhkru tagatud hindu tarneperioodideks 2006/2007, 2007/2008, 2008/2009 ja ajavahemikuks 1. juulist 2009 kuni 30. septembrini

Ühenduse nimel kiidetakse heaks kirjavahetuse vormis leping Euroopa Ühenduse ning Barbadosse, Belize'i, Kongo Vabariigi, Côte d'Ivoire'i Vabariigi, Fidži Vabariigi, Guyana Kooperatiivvabariigi, Jamaica, Kenya Vabariigi, Madagaskari Vabariigi, Malawi Vabariigi, Mauritiuse Vabariigi, Mosambiigi Vabariigi, Saint Kitts ja Nevis, Suriname Vabariigi, Svaasimaa Kuningriigi, Tansaania Ühendvabariigi, Trinidad ja Tobago Vabariigi, Uganda Vabariigi, Sambia Vabariigi ja Zimbabwe Vabariigi vahel roosuhkru tagatud hindade kohta tarneperioodideks 2006/2007, 2007/2008, 2008/2009 ja ajavahemikuks 1. juulist 2009 kuni 30. septembrini 2009 ning kirjavahetuse vormis leping Euroopa Ühenduse ja India Vabariigi vahel roosuhkru tagatud hindade kohta tarneperioodideks 2006/2007, 2007/2008, 2008/2009 ja ajavahemikuks 1. juulist 2009 kuni 30. septembrini 2009.

⁽¹⁾ EÜT L 317, 15.12.2000, lk 3.

⁽²⁾ EÜT L 190, 23.7.1975, lk 36.

Kõnealuste lepingute tekstid on lisatud käesolevale otsusele.

Artikkel 2

Nõukogu eesistujal on õigus määrata isik(ud), kes on volitatud lepingutele alla kirjutama, et need ühenduse suhtes siduvaks muuta.

Artikkel 3

Käesolev otsus avaldatakse *Euroopa Liidu Teatajas*.

Brüssel, 28. november 2008

Nõukogu nimel
eesistuja
M. BARNIER

KIRJAVAHETUSE VORMIS LEPING

Euroopa Ühenduse ning Barbados, Belize'i, Kongo Vabariigi, Côte d'Ivoire'i Vabariigi, Fidži Vabariigi, Guyana Kooperatiivvabariigi, Jamaica, Keenia Vabariigi, Madagaskari Vabariigi, Malawi Vabariigi, Mauritiuse Vabariigi, Mosambiigi Vabariigi, Saint Kitts ja Nevis, Suriname Vabariigi, Svaasimaa Kuningriigi, Tansaania Ühendvabariigi, Trinidad ja Tobago Vabariigi, Uganda Vabariigi, Sambia Vabariigi ja Zimbabwe Vabariigi vahel roosuhkru tagatud hindade kohta tarneperioodideks 2006/2007, 2007/2008, 2008/2009 ja ajavahemikuks 1. juulist 2009 kuni 30. septembrini 2009

A. Kiri nr 1

Brüssel, 2. juuli 2009

Lugupeetud härra

Nende AKV riikide esindajad, kellele on osutatud AKV-EÜ koostöölepingu V lisale lisatud 3. protokollis AKV suhkru kohta, ja Euroopa Ühenduse nimel tegutseva komisjoni esindajad on nimetatud protokollis kohaselt kokku leppinud järgmises.

Tarneperioodil 1. juulist 2006 kuni 30. juunini 2007 on suhkruprotokollis artikli 5 lõikes 4 osutatud tagatud hinnad protokollis artikli 6 kohase sekkumise puhul järgmised:

- a) toorsuhkur: 496,8 eurot tonni kohta;
- b) valge suhkur: 631,9 eurot tonni kohta.

Tarneperioodil 1. juulist 2007 kuni 30. juunini 2008 on suhkruprotokollis artikli 5 lõikes 4 osutatud tagatud hinnad protokollis artikli 6 kohase sekkumise puhul järgmised:

- a) toorsuhkur: 496,8 eurot tonni kohta;
- b) valge suhkur: 631,9 eurot tonni kohta.

Tarneperioodil 1. juulist 2008 kuni 30. juunini 2009 on suhkruprotokollis artikli 5 lõikes 4 osutatud tagatud hinnad protokollis artikli 6 kohase sekkumise puhul järgmised:

- 1) 1. juuli 2008 – 30. september 2008:
 - a) toorsuhkur: 496,8 eurot tonni kohta;
 - b) valge suhkur: 631,9 eurot tonni kohta;
- 2) 1. oktoober 2008 – 30. juuni 2009:
 - a) toorsuhkur: 448,8 eurot tonni kohta;
 - b) valge suhkur: 541,5 eurot tonni kohta.

Tarneperioodil 1. juulist 2009 kuni 30. septembrini 2009 on suhkruprotokollis artikli 5 lõikes 4 osutatud tagatud hinnad protokollis artikli 6 kohase sekkumise puhul järgmised:

- a) toorsuhkur: 448,8 eurot tonni kohta;
- b) valge suhkur: 541,5 eurot tonni kohta.

Kõnealused hinnad tähistavad ühenduse õigusaktides määratletud standardkvaliteediga pakkimata suhkru CIF-hinda tasuta sadamas ühenduse Euroopa piirkonnas. Nende hindade kehtestamine ei piira kuidagi lepinguosaliste seisukohti tagatud hindade määramise põhimõtete suhtes.

Oleksin tänulik, kui teataksite mulle selle kirja kättesaamisest ja kinnitaksite, et see kiri ja Teie vastus moodustavad lepingu Teie valitsuse ja Euroopa Ühenduse vahel.

Sügava lugupidamisega

Euroopa Ühenduse nimel

Съставено в Брюксел на
Hecho en Bruselas, el
V Bruselu dne
Udfærdiget i Bruxelles den
Geschehen zu Brüssel am
Brüssel,
Έγινε στις Βρυξέλλες, στις
Done at Brussels,
Fait à Bruxelles, le
Fatto a Bruxelles, addì
Briselē,
Priimta Briuselyje
Kelt Brüsszelben,
Maghmula fi Brussell,
Gedaan te Brussel,
Sporządzono w Brukseli dnia
Feito em Bruxelas,
Adoptat la Bruxelles,
V Bruseli
V Bruslju,
Tehty Brysselissä
Utfärdat i Bryssel den

02 -07- 2009

За Европейската общност
Por la Comunidad Europea
Za Evropské společenství
For Det Europæiske Fællesskab
Für die Europäische Gemeinschaft
Euroopa Ühenduse nimel
Για την Ευρωπαϊκή Κοινότητα
For the European Community
Pour la Communauté européenne
Per la Comunità europea
Eiropas Kopienas vārdā
Europos bendrijos vardu
Az Európai Közösség részéről
Ghall-Komunità Ewropea
Voor de Europese Gemeenschap
W imieniu Wspólnoty Europejskiej
Pela Comunidade Europeia
Pentru Comunitatea Europeană
Za Európske spoločenstvo
Za Evropsko skupnost
Euroopan yhteisön puolesta
För Europeiska gemenskapen



B. Kiri nr 2

Brüssel, 2. juuli 2009

Lugupeetud härra

Mul on au teatada, et sain kätte Teie tänase kirja, mille sisu on järgmine:

„Nende AKV riikide esindajad, kellele on osutatud AKV-EÜ koostöölepingu V lisale lisatud 3. protokollis AKV suhkruga, ja Euroopa Ühenduse nimel tegutseva komisjoni esindajad on nimetatud protokollis kohaselt kokku leppinud järgmises.

Tarneperioodil 1. juulist 2006 kuni 30. juunini 2007 on suhkruprotokollis artikli 5 lõikes 4 osutatud tagatud hinnad protokollis artikli 6 kohase sekkumise puhul järgmised:

- a) toorsuhkur: 496,8 eurot tonni kohta;
- b) valge suhkur: 631,9 eurot tonni kohta.

Tarneperioodil 1. juulist 2007 kuni 30. juunini 2008 on suhkruprotokollis artikli 5 lõikes 4 osutatud tagatud hinnad protokollis artikli 6 kohase sekkumise puhul järgmised:

- a) toorsuhkur: 496,8 eurot tonni kohta;
- b) valge suhkur: 631,9 eurot tonni kohta.

Tarneperioodil 1. juulist 2008 kuni 30. juunini 2009 on suhkruprotokollis artikli 5 lõikes 4 osutatud tagatud hinnad protokollis artikli 6 kohase sekkumise puhul järgmised:

- 1) 1. juuli 2008 – 30. september 2008:
 - a) toorsuhkur: 496,8 eurot tonni kohta;
 - b) valge suhkur: 631,9 eurot tonni kohta.
- 2) 1. oktoober 2008 – 30. juuni 2009:
 - a) toorsuhkur: 448,8 eurot tonni kohta;
 - b) valge suhkur: 541,5 eurot tonni kohta.

Tarneperioodil 1. juulist 2009 kuni 30. septembrini 2009 on suhkruprotokollis artikli 5 lõikes 4 osutatud tagatud hinnad protokollis artikli 6 kohase sekkumise puhul järgmised:

- a) toorsuhkur: 448,8 eurot tonni kohta;
- b) valge suhkur: 541,5 eurot tonni kohta.

Kõnealused hinnad tähistavad ühenduse õigusaktides määratletud standardkvaliteediga pakkimata suhkruga CIF-hinda tasuta sadamas ühenduse Euroopa piirkonnas. Nende hindade kehtestamine ei piira kuidagi lepinguosaliste seisukohti tagatud hindade määramise põhimõtete suhtes.

Oleksin tänulik, kui teataksite mulle selle kirja kättesaamisest ja kinnitaksite, et see kiri ja Teie vastus moodustavad lepingu Teie valitsuse ja Euroopa Ühenduse vahel.”

Mul on au kinnitada, et minu valitsus nõustub käesoleva kirja sisuga.

Sügava lugupidamisega

*3. protokollis osutatud
AKV riikide valitsuste nimel*

Съставено в Брюксел на
Hecho en Bruselas, el
V Bruselu dne
Udfærdiget i Bruxelles, den
Geschehen zu Brüssel am
Brüssel,
Έγινε στις Βρυξέλλες, στις
Done at Brussels,
Fait à Bruxelles, le
Fatto a Bruxelles, addì
Briselē,
Priimta Briuselyje
Kelt Brüsselben,
Maghmula fi Brussell,
Gedaan te Brussel,
Sporządzono w Brukseli dnia
Feito em Bruxelas,
Adoptat la Bruxelles,
V Bruseli
V Bruslju,
Tehty Brysselissä
Utfärdat i Bryssel den

02-07-2009

For the Government of Barbados



For the Government of Belize



Pour le gouvernement de la République du Congo



Pour le gouvernement de la République de Côte d'Ivoire

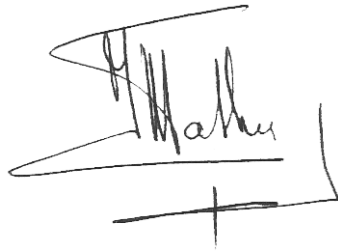

For the Government of the Sovereign Democratic Republic of Fiji



For the Government of the Cooperative Republic of Guyana



For the Government of Jamaica



For the Government of the Republic of Kenya



Pour le gouvernement de la République de Madagascar



For the Government of the Republic of Malawi



Pour le gouvernement de la République de Maurice



For the Government of the Republic of Mozambique

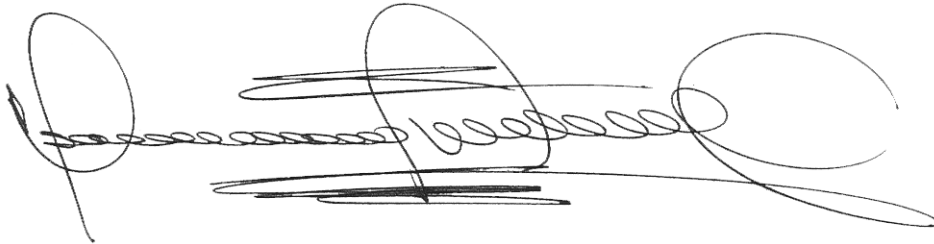

For the Government of Saint Kitts and Nevis

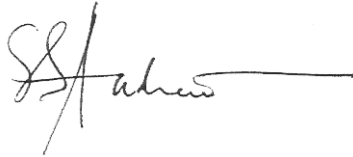

For the Government of the Republic of Suriname

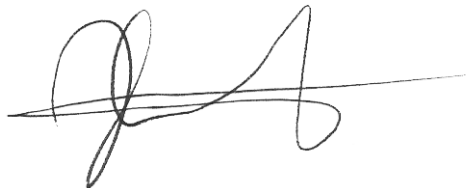

For the Government of the Kingdom of Swaziland



For the Government of the United Republic of Tanzania



For the Government of the Republic of Trinidad and Tobago

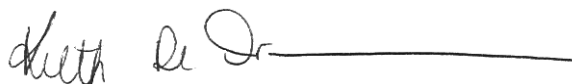

For the Government of the Republic of Uganda

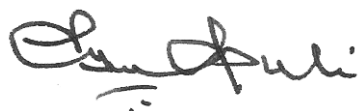

For the Government of the Republic of Zambia



For the Government of the Republic of Zimbabwe



KIRJAVAHETUSE VORMIS LEPING**Euroopa Ühenduse ja India Vabariigi vahel roosuhkru tagatud hindade kohta tarneperioodideks 2006/2007, 2007/2008, 2008/2009 ja ajavahemikuks 1. juulist kuni 30. septembrini 2009***A. Kiri nr 1*

Lugupeetud härra

India esindajad ja Euroopa Ühenduse nimel tegutseva komisjoni esindajad on Euroopa Ühenduse ja India Vabariigi vahelise roosuhkrut käsitleva kokkuleppe artikli 5 lõikes 4 sätestatud läbirääkimistel kokku leppinud järgmises.

Tarneperioodil 1. juulist 2006 kuni 30. juunini 2007 on suhkrulepingu artikli 5 lõikes 4 osutatud tagatud hinnad lepingu artikli 6 kohase sekkumise puhul järgmised:

- a) toorsuhkur: 496,8 eurot tonni kohta;
- b) valge suhkur: 631,9 eurot tonni kohta.

Tarneperioodil 1. juulist 2007 kuni 30. juunini 2008 on suhkrulepingu artikli 5 lõikes 4 osutatud tagatud hinnad lepingu artikli 6 kohase sekkumise puhul järgmised:

- a) toorsuhkur: 496,8 eurot tonni kohta;
- b) valge suhkur: 631,9 eurot tonni kohta.

Tarneperioodil 1. juulist 2008 kuni 30. juunini 2009 on suhkrulepingu artikli 5 lõikes 4 osutatud tagatud hinnad lepingu artikli 6 kohase sekkumise puhul järgmised:

— 1. 1. juuli 2008–30. september 2008:

- a) toorsuhkur: 496,8 eurot tonni kohta;
- b) valge suhkur: 631,9 eurot tonni kohta.

— 2. 1. oktoober 2008–30. juuni 2009:

- a) toorsuhkur: 448,8 eurot tonni kohta;
- b) valge suhkur: 541,5 eurot tonni kohta.

Tarneperioodil 1. juulist 2009 kuni 30. septembrini 2009 on suhkrulepingu artikli 5 lõikes 4 osutatud tagatud hinnad lepingu artikli 6 kohase sekkumise puhul järgmised:

- a) toorsuhkur: 448,8 eurot tonni kohta;
- b) valge suhkur: 541,5 eurot tonni kohta.

Kõnealused hinnad tähistavad ühenduse õigusaktides määratletud standardkvaliteediga pakkimata suhkru CIF-hinda tasuta sadamas ühenduse Euroopa piirkonnas. Nende hindade kehtestamine ei piira kuidagi lepinguosaliste seisukohti tagatud hindade määramise põhimõtete suhtes.

Oleksin tänulik, kui teataksite mulle selle kirja kättesaamisest ja kinnitaksite, et see kiri ja Teie vastus moodustavad lepingu Teie valitsuse ja ühenduse vahel.

Sügava lugupidamisega

Съставено в Брюксел на
Hecho en Bruselas, el
V Bruselu dne
Udfærdiget i Bruxelles den
Geschehen zu Brüssel am
Brüssel,
Έγινε στις Βρυξέλλες, στις
Done at Brussels,
Fait à Bruxelles, le
Fatto a Bruxelles, addì
Briselē,
Priimta Briuselyje
Kelt Brüsszelben,
Maghmula fi Brussell,
Gedaan te Brussel,
Sporządzono w Brukseli dnia
Feito em Bruxelas,
Adoptat la Bruxelles,
V Bruseli
V Bruslju,
Tehty Brysselissä
Utfärdat i Bryssel den

23 -04- 2009

За Европейската общност
Por la Comunidad Europea
Za Evropské společenství
For Det Europæiske Fællesskab
Für die Europäische Gemeinschaft
Euroopa Ühenduse nimel
Για την Ευρωπαϊκή Κοινότητα
For the European Community
Pour la Communauté européenne
Per la Comunità europea
Eiropas Kopienas vārdā
Europos bendrijos vardu
Az Európai Közösség részéről
Ghall-Komunità Ewropea
Voor de Europese Gemeenschap
W imieniu Wspólnoty Europejskiej
Pela Comunidade Europeia
Pentru Comunitatea Europeană
Za Európske spoločenstvo
Za Evropsko skupnost
Euroopan yhteisön puolesta
För Europeiska gemenskapen



B. Kiri nr 2

Lugupeetud härra

Mul on au teatada, et sain kätte Teie tänase kirja, mille sisu on järgmine:

„India esindajad ja Euroopa Ühenduse nimel tegutseva komisjoni esindajad on Euroopa Ühenduse ja India Vabariigi vahelise roosuhkrut käsitleva kokkuleppe artikli 5 lõikes 4 sätestatud läbirääkimistel kokku leppinud järgmises.

Tarneperioodil 1. juulist 2006 kuni 30. juunini 2007 on suhkrulepingu artikli 5 lõikes 4 osutatud tagatud hinnad lepingu artikli 6 kohase sekkumise puhul järgmised:

a) toorsuhkur: 496,8 eurot tonni kohta;

b) valge suhkur: 631,9 eurot tonni kohta.

Tarneperioodil 1. juulist 2007 kuni 30. juunini 2008 on suhkrulepingu artikli 5 lõikes 4 osutatud tagatud hinnad lepingu artikli 6 kohase sekkumise puhul järgmised:

a) toorsuhkur: 496,8 eurot tonni kohta;

b) valge suhkur: 631,9 eurot tonni kohta.

Tarneperioodil 1. juulist 2008 kuni 30. juunini 2009 on suhkrulepingu artikli 5 lõikes 4 osutatud tagatud hinnad lepingu artikli 6 kohase sekkumise puhul järgmised:

— 1. 1. juuli 2008–30. september 2008:

a) toorsuhkur: 496,8 eurot tonni kohta;

b) valge suhkur: 631,9 eurot tonni kohta.

— 2. 1. oktoober 2008–30. juuni 2009:

a) toorsuhkur: 448,8 eurot tonni kohta;

b) valge suhkur: 541,5 eurot tonni kohta.

Tarneperioodil 1. juulist 2009 kuni 30. septembrini 2009 on suhkrulepingu artikli 5 lõikes 4 osutatud tagatud hinnad lepingu artikli 6 kohase sekkumise puhul järgmised:

a) toorsuhkur: 448,8 eurot tonni kohta;

b) valge suhkur: 541,5 eurot tonni kohta.

Kõnealused hinnad tähistavad ühenduse õigusaktides määratletud standardkvaliteediga pakkimata suhkru CIF-hinda tasuta sadamas ühenduse Euroopa piirkonnas. Nende hindade kehtestamine ei piira kuidagi lepinguosaliste seisukohti tagatud hindade määramise põhimõtete suhtes.

Oleksin tänulik, kui teataksite mulle selle kirja kättesaamisest ja kinnitaksite, et see kiri ja Teie vastus moodustavad kokkuleppe Teie valitsuse ja ühenduse vahel.”

Mul on au kinnitada, et minu valitsus nõustub Teie kirja sisuga.

Sügava lugupidamisega

Съставено в Брюксел на
 Hecho en Bruselas, el
 V Bruselu dne
 Udfærdiget i Bruxelles, den
 Geschehen zu Brüssel am
 Brüssel,
 Έγινε στις Βρυξέλλες, στις
 Done at Brussels,
 Fait à Bruxelles, le
 Fatto a Bruxelles, addì
 Briselē,
 Priimta Briuselyje
 Kelt Brüsszelben,
 Maghmula fi Brussell,
 Gedaan te Brussel,
 Sporządzono w Brukseli dnia
 Feito em Bruxelas,
 Adoptat la Bruxelles,
 V Bruseli
 V Bruslju,
 Tehty Brysselissä
 Utfärdat i Bryssel den

23 -04- 2009

За правителството на Република Индия
 Por el Gobierno de la República de la India
 Za vládu Indické republiky
 For regeringen for Republikken Indien
 Für die Regierung der Republik Indien
 India Vabariigi valitsuse nimel
 Για την κυβέρνηση της Δημοκρατίας της Ινδίας
 For the Government of the Republic of India
 Pour le gouvernement de la République de l'Inde
 Per il governo della Repubblica dell'India
 Indijas Republikas valdības vārdā
 Indijos Respublikos Vyriausybės vardu
 Az Indiai Köztársaság kormánya részéről
 Ghall-Gvern tar-Repubblika ta' l-Indja
 Voor de Regering van de Republiek India
 W imieniu Rządu Republiki Indii
 Pelo Governo da República Índia
 Pentru Guvernul Republicii India
 Za vládu Indické republiky
 Za Vlado Republike Indije
 Intian tasavallan hallituksen puolesta
 För Republiken Indiens regering

NÕUKOGU OTSUS,**27. juuli 2009,****Euroopa Majandus- ja Sotsiaalkomitee ühe Rumeenia liikme ametisse nimetamise kohta**

(2009/575/EÜ, Euratom)

EUROOPA LIIDU NÕUKOGU,

ON TEINUD JÄRGMISE OTSUSE:

võttes arvesse Euroopa Ühenduse asutamislepingut, eriti selle artiklit 259,

Artikkel 1

Sorin Cristian STAN, töötajate rühm (rühm II), nimetatakse Euroopa Majandus- ja Sotsiaalkomitee liikmeks järelejäänud ametiajaks kuni 20. septembrini 2010.

võttes arvesse Euroopa Aatomienergiaühenduse asutamislepingut, eriti selle artiklit 167,

*Artikkel 2*võttes arvesse otsust 2007/3/EÜ, Euratom ⁽¹⁾,

Käesolev otsus jõustub selle vastuvõtmise päeval.

võttes arvesse Rumeenia valitsuse ettepanekut

Brüssel, 27. juuli 2009

võttes arvesse komisjoni arvamust,

Nõukogu nimel

ning arvestades, et Euroopa Majandus- ja Sotsiaalkomitees on vabanenud liikmekoht seoses Marius PETCU tagasiastumisega,

eesistuja

C. BILDT

⁽¹⁾ ELT L 1, 4.1.2007, lk 6.

NÕUKOGU OTSUS,**27. juuli 2009,****Regioonide Komitee Ühendkuningriigi asendusliikme ametisse nimetamise kohta****(2009/576/EÜ)**

EUROOPA LIIDU NÕUKOGU,

ON TEINUD JÄRGMISE OTSUSE:

võttes arvesse Euroopa Ühenduse asutamislepingut, eriti selle artiklit 263,

Artikkel 1

Regioonide Komitee asendusliikmeks nimetatakse järelejäänud ametiajaks kuni 25. jaanuarini 2010:

võttes arvesse Ühendkuningriigi valitsuse ettepanekut,

Roger EVANS, Assembly Member for Havering & Redbridge, England (ametisse nimetatud Greater London Assembly poolt).

ning võttes arvesse järgmist:

Artikkel 2

Käesolev otsus jõustub selle vastuvõtmise päeval.

- (1) Nõukogu võttis 24. jaanuaril 2006 vastu otsuse 2006/116/EÜ Regioonide Komitee liikmete ja asendusliikmete ametisse nimetamise kohta ajavahemikuks 26. jaanuarist 2006 kuni 25. jaanuarini 2010 ⁽¹⁾.

Brüssel, 27. juuli 2009

- (2) Regioonide Komitees on vabanenud üks asendusliikme koht seoses Robert NEILLi tagasiastumisega,

*Nõukogu nimel**eesistuja*

C. BILDT

⁽¹⁾ ELT L 56, 25.2.2006, lk 75.

NÕUKOGU OTSUS,**27. juuli 2009,****Regioonide Komitee Hispaania liikme ametisse nimetamise kohta**

(2009/577/EÜ)

EUROOPA LIIDU NÕUKOGU

ON TEINUD JÄRGMISE OTSUSE:

võttes arvesse Euroopa Ühenduse asutamislepingut, eriti selle artiklit 263,

Artikkel 1

Regioonide Komitee liikmeks nimetatakse järelejäänud ametiajaks kuni 25. jaanuarini 2010:

võttes arvesse Hispaania valitsuse ettepanekut

José Antonio GRINÁN MARTÍNEZ, Presidente de la Junta de Andalucía.

ning arvestades järgmist:

Artikkel 2

Käesolev otsus jõustub selle vastuvõtmise päeval.

- (1) Nõukogu võttis 24. jaanuaril 2006 vastu otsuse 2006/116/EÜ Regioonide Komitee liikmete ja asendusliikmete ametisse nimetamise kohta ajavahemikuks 26. jaanuarist 2006 kuni 25. jaanuarini 2010 ⁽¹⁾.

Brüssel, 27. juuli 2009

- (2) Regioonide Komitees on vabanenud üks liikme koht pärast Manuel CHAVES GONZÁLESi tagasiastumist,

Nõukogu nimel

eesistuja

C. BILDT

⁽¹⁾ ELT L 56, 25.2.2006, lk 75.

KOMISJON

KOMISJONI OTSUS,

9. juuli 2009,

millega kehtestatakse majutusteenustele ühenduse ökomärgise andmise ökoloogilised kriteeriumid

(teatavaks tehtud numbri K(2009) 5619 all)

(EMPs kohaldatav tekst)

(2009/578/EÜ)

EUROOPA ÜHENDUSTE KOMISJON,

võttes arvesse Euroopa Ühenduse asutamislepingut,

võttes arvesse Euroopa Parlamendi ja nõukogu 17. juuli 2000. aasta määrust (EÜ) nr 1980/2000 ühenduse muudetud ökomärgise andmise süsteemi kohta, ⁽¹⁾ eriti selle artikli 6 lõike 1 teist lõiku,

olles nõu pidanud Euroopa Liidu Ökomärgise Komisjoniga

ning arvestades järgmist:

(1) Määruse (EÜ) nr 1980/2000 alusel võib ühenduse ökomärgise anda tootele, mille omadused võimaldavad sellel märkimisväärselt kaasa aidata esmatahtsate keskkonnaaspektide parandamisele.

(2) Määruses (EÜ) nr 1980/2000 on sätestatud, et ökomärgise andmise erikriteeriumid, mis on koostatud Euroopa Liidu Ökomärgise Komisjoni väljatöötatud kriteeriumide alusel, kehtestatakse tooterühmade kaupa.

(3) Lisaks on kõnealuses määruses sätestatud, et ökomärgise andmise kriteeriumid ja nendega seotud hindamis- ja kontrollinõuded vaadatakse läbi aegsasti enne iga tooterühma kriteeriumide kehtivusaja lõppu.

(4) Määruse (EÜ) nr 1980/2000 kohaselt on õigel ajal läbi vaadatud ökoloogilised kriteeriumid ning nendega seotud hindamis- ja kontrollinõuded, mis on kehtestatud 14. aprilli 2003. aasta komisjoni otsusega 2003/287/EÜ, millega kehtestatakse majutusteenustele ühenduse ökomärgise andmise ökoloogilised kriteeriumid ⁽²⁾. Kõnealused ökoloogilised kriteeriumid ning nendega seotud hindamis- ja kontrollinõuded kehtivad kuni 31. oktoobrini 2009.

(5) Lähtudes kõnealusest läbivaatamisest ning arvestades teaduse ja turu arengut on asjakohane muuta tooterühma määratlust ning kehtestada uued ökoloogilised kriteeriumid.

(6) Ökoloogilised kriteeriumid, samuti nendega seotud hindamis- ja kontrollinõuded, peaksid kehtima neli aastat alates käesoleva otsuse vastuvõtmise kuupäevast.

(7) Majutusteenuste puhul tuleks ökoloogilised kriteeriumid jagada kohustuslikeks ja valikulisteks kriteeriumideks.

(8) Seoses komisjoni 6. mai 2003. aasta soovitusel 2003/361/EÜ (mikro-, väikeste ja keskmise suurusega ettevõtjate määratluse kohta) ⁽³⁾ määratletud mikroettevõtjate poolt ökomärgise taotlemisel ja kasutamisel maksutavate lõivudega, on asjakohane tagada täiendavad maksuvähendused lisaks vähendustele, mis on sätestatud määruses (EÜ) nr 1980/2000 ja komisjoni 10. novembri 2000. aasta otsuse 2000/728/EÜ (millega kehtestatakse ühenduse ökomärgise taotluse menetluslõiv ja aastamaks) ⁽⁴⁾ artiklites 1 ja 2, et võtta arvesse nende piiratud ressursse ning erilist tähtsust selles tooterühmas vastavalt otsuse 2000/728/EÜ artiklile 5.

⁽¹⁾ EÜT L 237, 21.9.2000, lk 1.

⁽²⁾ ELT L 102, 24.4.2003, lk 82.

⁽³⁾ ELT L 124, 20.5.2003, lk 36.

⁽⁴⁾ EÜT L 293, 22.11.2000, lk 18.

- (9) Otsus 2003/287/EÜ tuleks seetõttu asendada.
- (10) Teenuseosutajate jaoks, kelle teenustele on antud majutusteenuste osutamise ökomärgis vastavalt otsuses 2003/287/EÜ esitatud kriteeriumidele, tuleks ette näha üleminekuperiood, et neil oleks piisavalt aega viia oma teenused vastavusse läbivaadatud kriteeriumide ja nõuetega. Samuti tuleks lubada teenuseosutajatel esitada taotlusi vastavalt otsuses 2003/287/EÜ või käesolevas otsuses sätestatud kriteeriumidele kuni otsuse 2003/287/EÜ kehtivuse lõpuni.
- (11) Käesoleva otsusega ette nähtud meetmed on kooskõlas määruse (EÜ) nr 1980/2000 artikli 17 alusel moodustatud komitee arvamusega,

- a) teenus peab kuuluma tooterühma „majutusteenused”;
- b) teenus peab vastama kõigile käesoleva otsuse lisa punktis A kindlaksmääratud kriteeriumidele;
- c) teenus peab vastama piisavale hulgale lisa punktis B sätestatud kriteeriumidele, et saada lõigetes 2 ja 3 osutatud nõutav arv hindepunkte.
2. Lõike 1 punkti c kohaldamisel saab majutusteenus vähemalt 20 hindepunkti põhiteenuse eest.
3. Lõikes 2 osutatud hindepunktide arvu suurendatakse järgmistepunktide võrra iga majutusettevõtte juhtimisel või siis omanikuna osutatud lisateenuse eest järgmiselt:

ON VASTU VÕTNUD KÄESOLEVA OTSUSE:

Artikkel 1

1. Tooterühma „majutusteenused” kuulub põhiteenusena tasulise öömaja andmine turistidele, reisijatele ja üürnikele selleks sisustatud tubades, milles on vähemalt voodi.

Öömajateenusesse võivad kuuluda ka toitlustamine, spordi- ja vabaajategevus ja/või haljasalateenused.

2. Käesoleva otsuse kohaldamisel hõlmab toitlustamine hommikusööki; spordi- ja vabaajategevus/rajatised hõlmavad saunade, ujumisbasseinide ning muude majutusettevõtte territooriumil asuvate rajatiste kasutamise võimaldamist; haljasalateenused hõlmavad küllastajatele avatud parkide ja aedade kasutamist.

3. Käesolevas otsuses kasutatakse mõistet „mikroettevõtja” komisjoni soovitusel 2003/361/EÜ määratletud tähenduses.

Artikkel 2

1. Selleks et majutusteenusele võiks määruse (EÜ) nr 1980/2000 alusel anda ühenduse ökomärgise (edaspidi „ökomärgis”), peab majutusteenus vastama järgmistele nõuetele:

- a) kolm hindepunkti toitlustamise eest;
- b) kolm hindepunkti külalistele avatud haljas-/välialade eest;
- c) kolm hindepunkti vabaaja- ja sporditegevuse eest või viis hindepunkti, kui vabaaja- ja sporditegevus seisneb tervisekeskuse olemasolus.

Artikkel 3

1. Juhul kui mikroettevõtja esitab ökomärgise taotluse, vähendatakse erandina otsuse 2000/728/EÜ artikli 1 lõikest 3 menetlusloivu 75 % võrra, kusjuures muud vähendamist ei lubata.

2. Erandina otsuse 2000/728/EÜ artikli 2 lõike 5 esimesest lausest on mikroettevõtja minimaalne ökomärgise kasutamise aastamaks 100 EUR.

3. Majutusteenuse aastase müügitulu arvestamiseks korrutatakse teenuse osutamise hind ööbimiste arvuga ning vähendatakse tulemust 50 % võrra. Teenuse osutamise hinnaks loetakse külaliste poolt ühe ööbimise eest makstud keskmist tasu (kaasa arvatud kõik teenused, mille eest ei tasuta eraldi).

4. Kohaldatakse vähendamisi otsuse 2000/728/EÜ artikli 2 lõigetes 6–10 kindlaksmääratud aastamaksu alammäärani.

Artikkel 4

Tooterühmale „majutusteenused” kehtestatud ökoloogilised kriteeriumid, samuti vastavad hindamis- ja kontrollinõuded kehtivad kuni neli aastat alates käesoleva otsuse vastuvõtmise kuupäevast.

Artikkel 5

Tooterühmale „majutusteenused” antakse halduseesmärkidel kood „025”.

Artikkel 6

Otsus 2003/287/EÜ tunnistatakse kehtetuks.

Artikkel 7

1. Tooterühma „majutusteenused” kuuluvatele toodetele ökomärgise andmise taotlusi, mis on esitatud enne käesoleva otsuse vastuvõtmise kuupäeva, hinnatakse vastavalt otsuses 2003/287/EÜ sätestatud tingimustele.

2. Tooterühma „majutusteenused” kuuluvatele toodetele ökomärgise andmise taotlused, mis on esitatud pärast käesoleva

otsuse vastuvõtmise kuupäeva, kuid hiljemalt 31. oktoobriks 2009, võivad olla koostatud kas otsuses 2003/287/EÜ või käesolevas otsuses sätestatud kriteeriumide alusel.

Kõnealuseid taotlusi hinnatakse vastavalt kriteeriumidele, mille alusel need on koostatud.

3. Ökomärgist, mis on antud taotluse alusel, mida hinnati vastavalt otsuses 2003/287/EÜ sätestatud kriteeriumidele, võib kasutada kuni 12 kuud pärast käesoleva otsuse vastuvõtmise kuupäeva.

Artikkel 8

Käesolev otsus on adresseeritud liikmesriikidele.

Brüssel, 9. juuli 2009

Komisjoni nimel
komisjoni liige
Stavros DIMAS

LISA

RAAMTINGIMUSED

Kriteeriumide eesmärk

Kõnealuste kriteeriumide eesmärk on piirata peamisi keskkonnamõjusid majutusteenuse olelusringi kolmel etapil (hanked, teenuse osutamine ja jäätmed). Nende eesmärgiks on eelkõige:

- energiatarbimise piiramine,
- veetarbimise piiramine,
- jäätmetekke piiramine,
- taastuvate ressursside ja keskkonnale vähem ohtlike ainete kasutuse soodustamine,
- keskkonnateabe ja -hariduse edendamine.

Hindamis- ja kontrollinõuded

Konkreetsed hindamis- ja kontrollinõuded on märgitud iga kriteeriumi juures, mis on sätestatud punktides A ja B. Vajaduse korral võib kasutada ka muid katsemeetodeid ja standardeid kui need, mis on esitatud iga kriteeriumi puhul, kui nende samaväärsust on kinnitanud taotlust hindav pädev asutus. Juhul kui taotlejalt nõutakse kõnealustele kriteeriumidele vastavuse tõendamiseks deklaratsioonide, dokumentide, analüüsi- ja katseprotokollide või muude tõendite esitamist, võivad tõendusmaterjalid vastavalt asjaoludele pärineda taotlejalt ja/või tema tarnija(te)lt ja/või nende tarnija(te)lt jne.

Pädevad asutused peavad enne loa andmist tegema kontrollkäike kohapeal.

Vajaduse korral võivad pädevad asutused nõuda tõendavaid dokumente ning teha sõltumatuid kontrolle. Pädevad asutused kontrollivad loa kehtivusaja jooksul kriteeriumidele vastavust.

Pädevatele asutustele soovitatakse taotluste hindamisel ja kriteeriumidele vastavuse kontrollimisel arvestada selliste tunnustatud keskkonnajuhtimissüsteemide nagu EMAS ja ISO 14001 rakendamist. (Märkus: nende juhtimissüsteemide rakendamine ei ole kohustuslik.)

Üldnõuded

Ökomärgise taotlemiseks peab taotleja täitma ühenduse, riiklike ja kohalike õigusaktide nõudeid. Eelkõige tuleb tagada järgmine:

1. Füüsiline struktuur on ehitatud õiguspäraselt ja selles järgitakse kõiki kõnealuse ehituspiirkonna asjaomaseid õigusnorme, eelkõige neid, mis on seotud maastiku ja bioloogilise mitmekesisuse säilitamisega;
2. Füüsilises struktuuris järgitakse ühenduse, riiklike ja kohalike õigusnorme, mis on seotud energiasäästu, veeallikate, veepuhastuse ja -äravoolu, jäätmete kogumise ja kõrvaldamise, seadmete hoolduse ja parandamise, ohutuse ning tervisega;
3. Äriühing toimib ja on registreeritud vastavalt riiklikele ja/või kohalikele õigusaktidele ning selle töötajad on seaduslikult tööle võetud ja kindlustatud.

PUNKT A

KOHUSTUSLIKUD KRITEERIUMID, MILLELE OSUTATAKSE ARTIKLI 2 LÕIKES 1**ENERGIA****1. Taastuvatest energiaallikatest pärinev elektrienergia**

Vähemalt 50 % kõikidel eesmärkidel kasutatavast elektrienergiast peab pärinema taastuvatest energiaallikatest, nagu on määratletud Euroopa Parlamendi ja nõukogu direktiivis 2001/77/EÜ⁽¹⁾.

⁽¹⁾ EÜT L 283, 27.10.2001, lk 33.

Seda kriteeriumi ei kohaldata majutusettevõtete suhtes, kellel puudub juurdepääs taastuvatest energiaallikatest toodetud elektrienergia turule.

Vähemalt kahe aasta pikkuseid siduvaid lepingupiiranguid (näiteks sanktsioonide kehtestamine), mis käsitlevad energiatarnija vahetamist, võib käsitada „juurdepääsu puudumisena” turule, mis pakub taastuvatest energiaallikatest toodetud elektrienergiat.

Hindamine ja kontroll: taotleja esitab elektritarnija deklaratsiooni (või tarnijaga sõlmitud lepingu), milles märgitakse taastuva(te) energiaallika(te) liik, kasutatavaid kuumaveekatlaid (soojusgeneraatoreid) käsitlevad dokumendid ning taastuvatest energiaallikatest pärineva elektrienergia tegelik ja suurim võimalik protsent kogu tarnitavast elektrienergiast. Direktiivi 2001/77/EÜ kohaselt on taastuvad energiaallikad taastuvad mittefossiilsed energiaallikad (tuuleenergia, päikeseenergia, maasoojus, laineenergia, hoovuste energia, hüdroenergia, biomass, prügila gaas, reoveepuhasti gaas ja biogaas). Juhul kui majutusettevõttel puudub juurdepääs taastuvatest energiaallikatest toodetud elektrienergia turule, tuleb esitada kõnealuse elektrienergia taotlemist tõendavad dokumendid.

2. Kivisüsi ja raskõlid

Energiaallikana ei kasutata raskõlisisid, mille väävlisaldus on kõrgem kui 0,1 %, ega kivisütt. Käesolev kriteerium ei hõlma dekoratiivkaminates kasutatavat kivisütt.

Seda kriteeriumi kohaldatakse ainult sõltumatu küttesüsteemiga majutusettevõtete suhtes.

Hindamine ja kontroll: taotleja esitab deklaratsiooni kõnealusele kriteeriumile vastavuse kohta, milles on märgitud kasutatud energiaallika liik.

3. Energiatõhusus ja soojusenergia tootmine

Kui ökomärgise kehtivusaajal paigaldatakse uus soojusenergia tootmisvõimsus, peab see olema suure tõhususega koostootmisüksus (nagu on määratletud Euroopa Parlamendi ja nõukogu direktiivi 2004/8/EÜ⁽¹⁾ artiklis 3 ja III lisas), soojuspump või energiatõhus kuumaveekatel. Viimasel juhul peab kõnealuse kuumaveekatla kasutegur olema 4 tärni (ligikaudu 92 % 50 °C juures ja 95 % 70 °C juures), kusjuures kasutegur mõõdetakse nõukogu direktiivi 92/42/EMÜ⁽²⁾ kohaselt või kooskõlas selle direktiiviga hõlmamata kuumaveekatlaid käsitlevate asjakohaste normide ja sätetega.

Direktiivis 92/42/EMÜ määratletud olemasolevad vedel- ja gaaskütusega köetavad kuumaveekatlad peavad vastama kõnealustes direktiivis sätestatud energiatõhususe standarditele, mis on vähemalt samaväärsed kolme tärniga. Olemasolevad koostootmisüksused peavad vastama direktiivis 2004/8/EÜ sätestatud suure tõhususe määratlusele. Direktiiviga 92/42/EMÜ⁽³⁾ hõlmamata kuumaveekatelde kasutegur peab vastama tootja juhiste ning energiatõhusust käsitlevatele riiklikele ja kohalikele õigusaktidele, kuid selliste olemasolevate katelde puhul (välja arvatud biomassil töötavad kuumaveekatlad) ei loeta alla 88 % kasutegurit vastuvõetavaks.

Hindamine ja kontroll: taotleja esitab tehnilise kirjelduse, milles on märgitud kuumaveekatla kasutegur ning mille on koostanud isik, kes vastutab kuumaveekatla müügi ja/või hoolduse eest.

4. Õhu konditsioneerimine

Ökomärgise kandmise ajal ostetud, kodumajapidamises kasutatavad kliimaseadmed peavad kuuluma vähemalt energiatõhususe klassi A, nagu on sätestatud komisjoni direktiivis 2002/31/EÜ⁽⁴⁾ või olema samaväärse energiatõhususega.

Märkus: seda kriteeriumi ei kohaldata kliimaseadmete suhtes, mis võivad kasutada ka teisi energiaallikaid, või õhk-vesi- ja vesi-vesi-soojusvahetiga seadmete suhtes ning seadmete suhtes, mille väljundvõimsus (jahutusvõimsus) on üle 12 kW.

Hindamine ja kontroll: taotleja esitab tehnilise kirjelduse, mille on koostanud tootja või kliimaseadme paigaldamise, müügi ja/või hoolduse eest vastutavad erialatehnikud.

⁽¹⁾ ELT L 52, 21.2.2004, lk 50.

⁽²⁾ EÜT L 167, 22.6.1992, lk 17.

⁽³⁾ Direktiivi 92/42/EMÜ artiklis 3 välistatakse järgmised kuumaveekatlad: eri liiki kütusega, kaasa arvatud tahkkütus, töötavad kuumaveekatlad; vee kiirsoojendid; kuumaveekatlad, mille konstruktsioon võimaldab kasutada tavaliselt turustatavatest vedel- ja gaaskütustest oluliselt erinevate omadustega kütuseid (tehnoloogiline heitgaas, biogaas jne); pliivid ja seadmed, mis on mõeldud peamiselt nende ruumide kütmiseks, kuhu need on paigaldatud, ja mille lisäülesandeks on anda sooja vett keskküttesüsteemi ja pesemiseks.

⁽⁴⁾ EÜT L 86, 3.4.2002, lk 26.

5. Ehitiste energiatõhusus

Majutusettevõtte peab vastama riiklikele õigusaktidele ja kohalikele ehitusalastele õigusaktidele, mis on seotud ehitiste energiatõhususega.

Hindamine ja kontroll: taotleja esitab Euroopa Parlamendi ja nõukogu direktiivi 2002/91/EÜ⁽¹⁾ kohaselt ehitiste energiatõhususe sertifikaadi või, juhul kui see ei ole riigi rakendussüsteemis kättesaadav, sõltumatu eksperdi läbiviidud, ehitiste energiatõhusust käsitleva energiaauditi tulemused.

6. Akende isolatsioon

Kõik köetavate ja/või kliimaseadmega varustatud tubade ja üldkasutatavate ruumide aknad peavad olema kohalikele õigusaktidele ja kliimatingimustele vastava piisava soojapidavusega ning vajalikul määral helikindlad.

Kõik köetavate ja/või kliimaseadmega varustatud tubade ja üldkasutatavate ruumide aknad, mis on lisatud või mida on uuendatud pärast ühenduse ökomärgise saamist, peavad vastama Euroopa Parlamendi ja nõukogu direktiivile 2002/91/EÜ (artiklid 4, 5 ja 6), nõukogu direktiivile 89/106/EMÜ⁽²⁾ ning nende rakendamiseks ette nähtud asjaomastele riiklikele tehnilistele normidele.

Hindamine ja kontroll: taotleja esitab erialatehniku koostatud deklaratsiooni kõnealusele kriteeriumile vastavuse kohta, milles on osutatud soojajuhtivuse väärtus (U-väärtus). Direktiivile 2002/91/EÜ vastavate akende puhul esitab taotleja energiatõhususe sertifikaadi või, juhul kui see ei ole riigi rakendussüsteemis kättesaadav, ehitaja deklaratsiooni.

7. Kütte- ja kliimaseadmete väljalülitamine

Juhul kui akende avamisel ei lülitu kütte- ja/või kliimaseade automaatselt välja, peab olema kergesti kättesaadav teave, millega tuletatakse külalistele meelde, et kui kütte- või kliimaseade on sisse lülitatud, tuleb aken/aknad sulgeda. Individuaalsed kütte- ja/või kliimaseadmed, mis on soetatud pärast ühenduse ökomärgise saamist, peavad olema varustatud nii, et seade lülitub akende avamisel automaatselt välja.

See kriteerium on kohaldatav ainult köetavate ja/või kliimaseadmega varustatud majutusettevõtete suhtes.

Hindamine ja kontroll: taotleja esitab deklaratsiooni kõnealusele kriteeriumile vastavuse kohta ja külaliste jaoks koostatud meeldetuletuse teksti (kui seda kasutatakse).

8. Valgustite väljalülitamine

Kui ruumides asuv(ad) valgusti(d) ei lülitu välja automaatselt, peab küllastajatele olema kergesti kättesaadav teave, millega tuletatakse neile meelde, et ruumist lahkudes palutakse valgustid välja lülitada.

Hindamine ja kontroll: taotleja esitab deklaratsiooni sellele kriteeriumile vastavuse kohta ja märgib teatamise viisi.

9. Energiatõhusad lambid

a) Vähemalt 80 % kõikidest majutusettevõtte lampidest peavad kuuluma energiatõhususe klassi A, nagu on sätestatud komisjoni direktiivis 98/11/EÜ⁽³⁾. Seda ei kohaldata valgustite suhtes, mille tehnilised omadused ei võimalda kasutada energiasäästlikke lampe.

b) 100 % lampidest, mis asuvad kohtades, kus neid tõenäoliselt lülitatakse sisse rohkem kui viieks tunniks ööpäevas, peavad kuuluma direktiivis 98/11/EÜ sätestatud energiatõhususe klassi A. Seda ei kohaldata valgustite suhtes, mille tehnilised omadused ei võimalda kasutada energiasäästlikke lampe.

Hindamine ja kontroll: taotleja esitab deklaratsiooni kõnealuse kriteeriumi mõlemale osale vastavuse kohta ja märgib kasutatavate lampide energiatõhususe klassid.

⁽¹⁾ EÜT L 1, 4.1.2003, lk 65.

⁽²⁾ EÜT L 40, 11.2.1989, lk 12.

⁽³⁾ EÜT L 71, 10.3.1998, lk 1.

10. Välikütteseadmed

Majutusettevõtte kasutavad väliterritooriumide, nagu suitsunurgad või välisöögikohad, kütmiseks üksnes taastuvatest energiaallikatest toodetud energia abil töötavaid seadmeid.

Hindamine ja kontroll: taotleja esitab deklaratsiooni kõnealusele kriteeriumile vastavuse kohta, milles on taastuvatest energiaallikatest toodetud energia abil töötavate seadmete puhul märgitud kasutatud energiaallika liik.

VESI

11. Kraani- ja dušivee vooluhulk

Kraanide ja dušipihustite keskmine veevooluhulk, välja arvatud köögi- ja vannikraanid, ei tohi ületada 9 liitrit minutis.

Hindamine ja kontroll: taotleja esitab deklaratsiooni kõnealusele kriteeriumile vastavuse kohta ja asjakohased dokumendid, sealhulgas kirjelduse selle kohta, millisel viisil majutusettevõtte kõnealusele kriteeriumile vastab.

12. Tualettruumide prügikastid

Igas tualettruumis peab olema nõuetekohane prügikast ja külalistel tuleb paluda kasutada vastavate jäätmete kõrvaldamiseks klosetipoti asemel prügikasti.

Hindamine ja kontroll: taotleja esitab deklaratsiooni kõnealusele kriteeriumile vastavuse kohta ja asjakohased dokumendid külalistele mõeldud teabega.

13. Pissuaaride loputussüsteem

Kõigil pissuaaridel peab olema kas automaatne (ajastatud) või käsitsi juhitud loputussüsteem, et vältida loputusvee lakkamatut uhtumist.

Hindamine ja kontroll: taotleja esitab deklaratsiooni kõnealusele kriteeriumile vastavuse kohta ja asjakohased dokumendid paigaldatud pissuaaride kohta.

14. Käterättide ja voodilinate vahetus

Külalisi teavitatakse nende saabumisel asjaomase majutusettevõtte keskkonnapoliitikast. Kõnealuses teabes selgitatakse, et tubades vahetatakse voodipesu ja käterätte kas külaliste soovi kohaselt või üldjuhul asjaomase majutusettevõtte keskkonnapoliitika või seaduse ja/või riiklike eeskirjadega ettenähtud sagedusega. Seda kohaldatakse ainult nende majutusettevõtete suhtes, kus teenuste hulka kuulub käterättide ja/või voodilinatega varustamine.

Hindamine ja kontroll: taotleja esitab deklaratsiooni kõnealusele kriteeriumile vastavuse kohta ja asjakohased dokumendid, milles kajastatakse külaliste teavitamist ning seda, kuidas majutusettevõtte külaliste soovidega arvestab.

15. Reovee nõuetekohane kõrvaldamine

Majutusettevõtte teavitab külalisi ja töötajaid reovee äravoolu süsteemi nõuetekohasest kasutamisest, et vältida selliste ainete kõrvaldamist, mis võivad takistada reoveekäitlust kooskõlas kohaliku omavalitsuse reoveekäitluse kava ja ühenduse õigusaktidega. Juhul kui linna reoveekäitluse kava ei ole kättesaadav, esitab majutusettevõtte kooskõlas Euroopa Parlamendi ja nõukogu direktiiviga 2006/118/EÜ⁽¹⁾ nende ainete üldloetelu, mida ei tohi reoveega kõrvaldada.

Hindamine ja kontroll: taotleja esitab deklaratsiooni kõnealusele kriteeriumile vastavuse kohta ja asjakohased dokumendid (kui need on olemas, reoveekäitluse kava ning teatise külalistele ja töötajatele).

⁽¹⁾ ELT L 372, 27.12.2006, lk 19.

DETERGENDID JA DESINFEKTSIOONIVAHENDID

16. Desinfektsioonivahendid

Desinfektsioonivahendeid tuleb kasutada ainult vajaduse korral õigusaktides sätestatud hügieeninõuete täitmiseks.

Hindamine ja kontroll: taotleja esitab deklaratsiooni kõnealusele kriteeriumile vastavuse kohta ja teabe selle kohta, kus ja millal desinfektsioonivahendeid kasutatakse.

JÄÄTMED

17. Jäätmete sortimine külaliste poolt

Külalisi teavitatakse sellest, kuidas ja kus nad saavad jäätmeid sortida vastavalt majutusettevõtte asukohapiirkonnas kehtivatele parimatele kohalikele või riiklikele süsteemidele. Jäätmete sortimiseks sobivad konteinerid peavad olema kättesaadavad tubades või kergesti juurdepääsetavas kauguses.

Hindamine ja kontroll: taotleja esitab deklaratsiooni kõnealusele kriteeriumile vastavuse kohta ja asjakohased dokumendid külaliste teavitamiseks, milles selgitatakse, kus kõnealused konteinerid majutusettevõttes asuvad.

18. Jäätmete sortimine

Jäätmed sortitakse kategooriatesse, mida kohalikud või riiklikud jäätmeäritlusrajatised saavad eraldi käidelda, ning erilist tähelepanu pööratakse ohtlikele jäätmetele, mis eraldatakse, kogutakse ja kõrvaldatakse vastavalt komisjoni otsusega 2000/532/EÜ⁽¹⁾ kehtestatud ohtlike jäätmete nimistule ning otsitakse sobivaid kõrvaldamisvõimalusi. Nimistusse kuuluvad toonerid, tindid, külmutus- ja elektriseadmed, akud ja patareid, energiasäästlikud lambid, farmaatsiatooted, rasvad/õlid ning elektriseadmed, nagu on sätestatud direktiivis 2002/96/EÜ⁽²⁾ ja Euroopa Parlamendi ja nõukogu direktiivis 2002/95/EÜ⁽³⁾.

Juhul kui kohalik ametiasutus ei paku võimalust jäätmete kogumiseks ja/või kõrvaldamiseks liikide kaupa, saadab majutusettevõtte talle kirja, milles avaldab soovi jäätmeid sortida ja väljendab muret jäätmete liigiti kogumise ja/või kõrvaldamise võimaluste puudumise pärast. Kui kohalik ametiasutus ei paku lahendust ohtlike jäätmete kõrvaldamiseks, esitab taotleja igal aastal kohaliku ametiasutuse deklaratsiooni selle kohta, et asjaomases piirkonnas puudub ohtlike jäätmete kõrvaldamise süsteem.

Taotlus jäätmete liigiti kogumise ja/või kõrvaldamise võimaldamiseks esitatakse kohalikule ametiasutusele igal aastal.

Hindamine ja kontroll: taotleja esitab deklaratsiooni kõnealusele kriteeriumile vastavuse kohta, osutades, milliseid eri prügikategooriaid kohalikud ametiasutused vastu võtavad, ja/või eraettevõtetega sõlmitud asjaomased lepingud. Vajaduse korral esitab taotleja igal aastal kohalikule ametiasutusele asjakohase deklaratsiooni.

19. Ühekorratooted

Kui seda õigusnormidega ei nõuta, ei tohi kasutada ühekordselt kasutatavaid tualett-tarbeid (mis ei ole taastäidetavad), nagu šampoon ja seep, ning muid tooteid (mis ei ole korduskasutatavad), nagu dušimütsid, harjad, küüneviilid jne. Kui õigusnormidega selliste ühekorratoodete kasutamist nõutakse, pakub taotleja külalistele mõlemat lahendust ning soovib neil asjakohase teabe abil tarbida korduskasutatavaid tooteid.

Ühekordselt kasutatavaid jooginõusid (tassid ja klaasid), taldrikuid ja söögiriistu võib kasutada üksnes siis, kui need on valmistatud taastuvast toorainest ning kui need on EN 13432 kohaselt biolagundatavad ja komposteeritavad.

Hindamine ja kontroll: taotleja esitab deklaratsiooni kõnealusele kriteeriumile vastavuse kohta ja asjakohased dokumendid selle kohta, kuidas kõnealusele kriteeriumile vastatakse (sealhulgas õigusaktid, millega nõutakse ühekorratoodete tarbimist), ning seonduvad dokumendid, milles käsitletakse taastäidetavaid tooteid ja/või vajaduse korral külalistele antavat teavet, milles soovitakse neil tarbida korduskasutatavaid tooteid.

Ühekordselt kasutatavate jooginõude (tassid ja klaasid), taldrikute ja söögiriistade kõnealusele kriteeriumile vastavuse tõendamiseks tuleb esitada tõendid standardile EN 13432 vastavuse kohta.

⁽¹⁾ EÜT L 226, 6.9.2000, lk 3.

⁽²⁾ ELT L 37, 13.2.2003, lk 24.

⁽³⁾ ELT L 37, 13.2.2003, lk 19.

20. Hommikusöögipakendid

Kui seda õigusnormidega ei nõuta, ei tohi hommikusöögi pakkumisel ega muude toitlustusteenuste osutamisel kasutada ühe toidukorra pakendeid, välja arvatud piimarasvavõiete (nagu või, margariin ja pehme juust), šokolaadivõide ja maa-pähklivõi ning diiet- või diabeetikutele mõeldud keediste ja hoidiste puhul.

Hindamine ja kontroll: taotleja esitab deklaratsiooni kõnealusele kriteeriumile vastavuse kohta ja üksikasjaliku selgituse, mil viisil majutusettevõtte kriteeriumile vastab, ning loetelu kasutatavatest ühe korra pakendites toodetest koos seda nõudvate õigusaktidega.

MUUD TEENUSED

21. Suitsetamiskeeld üldkasutatavates ruumides

Kõigis üldkasutatavates siseruumides peab olema sektsioon, kus ei tohi suitsetada.

Hindamine ja kontroll: taotleja esitab deklaratsiooni kõnealusele kriteeriumile vastavuse kohta.

22. Ühissõidukid

Külalistele ja töötajatele peab olema majutusettevõtte peamiste teavitamisvahendite kaudu kergesti kättesaadav teave selle kohta, kuidas kasutada ühissõidukeid majutusettevõttesse jõudmiseks ja sealt lahkumiseks. Kui sobivaid ühissõidukeid ei ole, tuleb esitada teave ka muude keskkonnamõju seisukohalt eelistatavate transpordiliikide kohta.

Hindamine ja kontroll: taotleja esitab deklaratsiooni kõnealusele kriteeriumile vastavuse kohta ning kättesaadava teabematerjali koopiaid.

ÜLDJUHTIMINE

Taotlejad, kelle keskkonnajuhtimissüsteem on Euroopa Parlamendi ja nõukogu määruse (EÜ) nr 761/2001⁽¹⁾ alusel registreeritud või ISO 14001 kohaselt sertifitseeritud, vastavad automaatselt alljärgnevalt loetletud üldjuhtimise kriteeriumidele, välja arvatud kriteeriumid 27, 28 ja 29 (andmete kogumine ja teave). Taolistel juhtudel tõendab neile kriteeriumidele vastavust EMASi registreerimine või ISO 14001 kohane sertifitseerimine.

23. Kuumaveekatelde ja kliimaseadmete hooldus ja parandus

Kuumaveekatlaid ja kliimaseadmeid hooldavad ja parandavad erialase ettevalmistusega asjatundjad vähemalt üks kord aastas või sagedamini, kui seda nõuavad õigusnormid või selleks on vajadus, järgides CEI ja riiklike standardeid, juhul kui need on kohaldatavad, või valmistaja juhendeid.

Kliimaseadmeid hooldatakse (lekkekontroll ja kõrvaldamine) kooskõlas Euroopa Parlamendi ja nõukogu määrusega (EÜ) nr 842/2006⁽²⁾ vastavalt seadmes sisalduvale fluoritud kasvuhoonegaasi kogusele järgmiselt:

- rakendusi, mis sisaldavad 3 kg või rohkem fluoritud kasvuhoonegaase, kontrollitakse vähemalt kord iga 12 kuu tagant (seda sätet ei kohaldata seadmete suhtes, mis on varustatud alla 6 kg fluoritud kasvuhoonegaase sisaldavate hermee-tiliselt suletud süsteemidega ja mis on vastavalt märgistatud);
- rakendusi, mis sisaldavad 30 kg või rohkem fluoritud kasvuhoonegaase, kontrollitakse vähemalt kord iga kuue kuu tagant;
- rakendusi, mis sisaldavad 300 kg või rohkem fluoritud kasvuhoonegaase, kontrollitakse vähemalt kord iga kolme kuu tagant.

Hindamine ja kontroll: taotleja esitab deklaratsiooni kõnealuse kriteeriumi kõikidele osadele vastavuse kohta, kuumaveekatelde kirjelduse ja nende hoolduskava ning hooldust teostavate isikute/äriühingute üksikasjalikud andmed ja märgib, mida hoolduse puhul kontrollitakse.

⁽¹⁾ EÜT L 114, 24.4.2001, lk 1.

⁽²⁾ ELT L 161, 14.6.2006, lk 1.

Kliimaseadmete puhul, mis sisaldavad 3 kg või rohkem fluoritud kasvuhoonegaase, esitab taotleja teabe, mis hõlmab paigaldatud fluoritud kasvuhoonegaasi kogust ja liiki, mis tahes lisatud koguseid ning hooldus- ja parandustöö ja lõpplaudustamise jooksul kokku kogutud koguseid, hooldust või parandustöid teostavate äriühingute või tehnikute andmeid ning lekkekонтроллide kuupäevi ja tulemusi ja asjaomaseid andmeid rohkem kui 30 kg fluoritud kasvuhoonegaasi sisaldava paikse varustuse kindlakstegemiseks.

24. Poliitika kujundamine ja keskkonnakava

Majutusettevõtte juhil peab olema väljatöötatud keskkonnapoliitika ja ta peab koostama kokkuvõtliku avalduse keskkonnapoliitika kohta ning täpse tegevusprogrammi keskkonnapoliitika rakendamiseks.

Tegevusprogrammis määratletakse energia, vee, kemikaalide ja jäätmetega seotud keskkonnahoiualased eesmärgid, mis kehtestatakse iga kahe aasta tagant, võttes arvesse valikulisi kriteeriume ja kogutud andmeid, kui need on olemas. Tegevusprogrammis märgitakse isik, kes tegutseb majutusettevõtte keskkonnahoiujuhina ja vastutab vajalike meetmete võtmise ning eesmärkide saavutamise eest. Majutusettevõtte keskkonnapoliitika on avalikkusele kättesaadav. Külalistel palutakse küsimustikus või loendina esitada oma märkused ja kaebused ning neid võetakse arvesse.

Hindamine ja kontroll: taotleja esitab deklaratsiooni kõnealusele kriteeriumile vastavuse kohta, keskkonnapoliitika või keskkonnapoliitika alase avalduse ja tegevusprogrammi koopiad ning külaliste märkuste ja kaebuste arvessevõtmise korra.

25. Töötajate koolitamine

Majutusettevõtte võimaldab oma töötajatele väljaõppe ja annab neile teavet, sealhulgas kirjalikud eeskirjad ja juhendid, et tagada keskkonnameetmete rakendamine ja tõsta teadlikkust keskkonnahoidliku käitumise alal. Eelkõige võetakse arvesse järgmisi teemasid:

energiasääst:

- töötajaid õpetatakse energiat säästma;

veekokkuhoid:

- töötajaid õpetatakse nähtavaid lekkeid iga päev kontrollima ja võtma asjakohaseid meetmeid.
- Üldjuhul kastetakse lilli ja väliterritooriumi enne seda, kui päike on kõrgel, või pärast päikeseloojangut, olenevalt kohalikust olukorrast või ilmastikutingimustest.
- Töötajaid teavitatakse majutusettevõtte poliitikast seoses 14. kriteeriumiga, milles käsitletakse käterätide vahetust, ning neid juhendatakse kõnealust kriteeriumi täitma;

keemilised ained:

- töötajaid õpetatakse mitte ületama detergentide ja desinfektsioonivahendite pakenditel märgitud soovitavaid koguseid;

jäätmed:

- töötajaid õpetatakse jäätmeid eraldama, koguma ja nõuetekohaselt kõrvaldama vastavalt kategooriatele, mida kohalikud või riiklikud jäätmekäitlusrajatised saavad eraldi käsitleda, nagu on sätestatud 18. kriteeriumis;
- töötajaid õpetatakse eraldama, koguma ja nõuetekohaselt kõrvaldama ohtlikke jäätmeid, nagu on loetletud otsuses 2000/532/EÜ ning sätestatud 18. kriteeriumis.

Nõuetekohast väljaõpet antakse uutele töötajatele nelja nädala jooksul alates töölevõtmisest ja kõigile töötajatele vähemalt üks kord aastas.

Hindamine ja kontroll: taotleja esitab deklaratsiooni kõnealusele kriteeriumile vastavuse kohta, väljaõppeprogrammi üksik- asjad, selle sisu ning andmed selle kohta, millal ja millise väljaõppe on iga töötaja saanud. Taotleja esitab ühtlasi kõiki asjaomaseid küsimusi käsitlevate menetluste ja töötajate jaoks ettenähtud teadete koopiad.

26. Külalistele mõeldud teave

Majutusettevõtte annab külalistele, kaasa arvatud konverentsidel osalejad, teavet oma keskkonnapoliitika, sealhulgas ohutus- ja tuleohutusküsimuste kohta, paludes neid kõnealuse poliitika rakendamisele kaasa aidata. Külalistele edastav teave hõlmab võetud keskkonnapoliitikaalaseid meetmeid ning annab teavet ühenduse ökomärgise kohta. Kõnealune teave esitatakse külalistele sisseregistreerimisel koos küsimustikuga, milles nad saavad esitada oma arvamusi majutusettevõtte keskkonnaaspektide kohta. Teadaanded, millega palutakse külalisi kaasa aidata keskkonnahoiu eesmärkide saavutamisele, peavad olema külalistele nähtavad, seda eelkõige üldkasutatavates ruumides ja tubades.

Konkreetsed meetmed eri valdkondades on järgmised:

energiakasutus:

- anda külalistele vajaduse korral teavet 7. ja 8. kriteeriumi kohase kütte- ja kliimaseadmete ning valgustite väljalülitamise kohta;

vesi ja reovesi:

- külaliste jaoks peab olema vannitubades vajalik teave selle kohta, kuidas majutusettevõttes vee säästmisele kaasa aidata;
- külalisi tuleb paluda, et nad teataksid leketest töötajatele;
- tualettruumides peavad olema sildid, millega palutakse külalistel visata jäätmed mitte klosetipotti, vaid prügikasti;

jäätmed:

- külalisi teavitatakse majutusettevõtte jäätmete vähendamise poliitikast ning kvaliteetsete tootealternatiivide kasutamise ühekorratoodete ja ühe toidukorra pakendite asemel; kui õigusaktides on sätestatud ühekorratoodete kasutamine, tuleks külalistel soovitada kasutada korduskasutatavaid tooteid;
- külalisi teavitatakse sellest, kuidas ja kus nad saavad jäätmeid sortida vastavalt majutusettevõtte asukohapiirkonnas kehtivatele kohalikele või riiklikele süsteemidele ning kuhu paigutada nende ohtlikud jäätmed.

Hindamine ja kontroll: taotleja esitab deklaratsiooni kõnealusele kriteeriumile vastavuse kohta, külalistele antud teabe ja teadaannete koopiad ning märgib teabe ja oma küsimustike levitamise ja kogumise ning tagasiside arvessevõtmise korra.

27. Andmed energia- ja veetarbimise kohta

Majutusettevõttes peab olema sätestatud kogu energiatarbimise (kWh), elektri ja muude energiaallikate tarbimise (kWh) ja veetarbimise (liitrid) andmete kogumise ja jälgimise kord.

Andmed kogutakse võimaluse korral igakuiselt või vähemalt iga-aastaselt majutusettevõtte lahtiolekuperioodi jooksul ja need väljendatakse ka tarbimisena ühe ööbimise kohta ning **siseruumide** ühe m² kohta.

Majutusettevõtte esitab kord aastas tulemused taotlust hinnanud pädevale asutusele.

Hindamine ja kontroll: taotleja esitab deklaratsiooni kõnealusele kriteeriumile vastavuse kohta ning andmete kogumise ja jälgimise korra kirjelduse. Koos taotlusega esitab taotleja eespool loetletud tarbimisandmed vähemalt kuue eelmise kuu kohta (kui need on kättesaadavad) ja edaspidi igal järgmisel aastal eelmise aasta või lahtiolekuperioodi kohta.

28. Muude andmete kogumine

Majutusettevõttes peab olema sätestatud kord, kuidas kemikaalide (kontsentreeritud või mitte, liitrites ja/või kilogrammides) kasutamist ja tekkivate jäätmete hulka (sortimata jäätmed, liitrites ja/või kilogrammides) käsitlevaid andmeid koguda ja jälgida.

Andmed kogutakse võimaluse korral kord kuus või vähemalt kord aastas ja need väljendatakse kas tarbimisena või tekkinud kogusena ühe ööbimise kohta ning siseruumide ühe m² kohta.

Majutusettevõtte esitab kord aastas tulemused taotlust hinnanud pädevale asutusele.

Hindamine ja kontroll: taotleja esitab deklaratsiooni kõnealusele kriteeriumile vastavuse kohta ning andmete kogumise ja jälgimise korra kirjelduse. Koos taotlusega esitab taotleja eespool loetletud tarbimisandmed vähemalt kuue eelmise kuu kohta (kui need on kättesaadavad) ja edaspidi igal järgmisel aastal eelmise aasta või lahtiolekuperioodi kohta. Taotleja täpsustab osutatavad teenused ja teatab, kas pesu pestakse majutusettevõttes või mitte.

29. Teave ökomärgisel

Ökomärgise 2. lahtris on järgmine tekst:

„Käesolev majutusettevõtte võtab aktiivselt meetmeid, et kasutada taastuvaid energiaallikaid, säästa energiat ja vett, vähendada jäätmehulka ning parandada kohalikku keskkonda.”

Hindamine ja kontroll: taotleja esitab näidise selle kohta, kuidas märgist kasutama hakatakse ja deklaratsiooni kõnealusele kriteeriumile vastavuse kohta.

PUNKT B

VALIKULISED KRITERIUMID, MILLELE OSUTATAKSE ARTIKLI 2 LÕIGETES 1 JA 2

Kõigile käesolevas punktis sätestatud kriteeriumidele vastamisele antakse väärtus, väljendatuna hindepunktides või hindepunktide osades. Ökomärgise saamiseks peavad majutusettevõtted koguma minimaalselt 20 hindepunkti.

Nõutavat hindepunktide summat suurendatakse 3 hindepunkti võrra majutusettevõtte hallatava või selle omanduses oleva iga lisateenuse eest:

- toitlustamisteenused (sealhulgas hommikusöök);
- vabaaja- ja sporditegevus, mille hulka kuulub saunade, ujumisbasseinide ja muude majutusettevõtte territooriumil asuvate rajatiste kasutamise võimaldamine. Kui vabaaja- ja sporditegevuse jaoks on olemas tervisekeskus, suurendatakse nõutavat summat 3 hindepunkti asemel 5 hindepunkti võrra;
- haljas-/välialad, mille hulka kuuluvad külalistele avatud pargid ja aiad.

ENERGIA

30. Elektrienergia tootmine taastuvatest energiaallikatest (kuni 4 hindepunkti)

Majutusettevõttel peab olema elektri tootmiseks fotoelektriline (päikesepaneel) või kohapealne hüdroelektriline süsteem või maasoojuse, biomassi või tuule jõul töötav generaator, mis annab või hakkab andma vähemalt 20 % kogu aasta elektritarbest. (2 hindepunkti).

Majutusettevõtte suunab jaotusvõrku puhaskoguse taastuvatest energiaallikatest toodetud elektrienergia (2 hindepunkti).

Hindamine ja kontroll: taotleja esitab deklaratsiooni kõnealusele kriteeriumile vastavuse kohta, dokumendid fotoelektrilise, hüdroelektrilise, maasoojus-, biomassi- või tuuleenergia süsteemi kohta ning andmed nii selle piir- kui ka tegeliku võimsuse kohta ja dokumendid elektrivoogude liikumise kohta jaotusvõrku ja jaotusvõrgust välja, mis tõendavad taastuvatest energiaallikatest toodetud elektrienergia puhaskogust jaotusvõrgus.

31. Taastuvatest energiaallikatest saadav elektrienergia (kuni 2 hindepunkti)

Vähemalt 70 % kas ruumide kütteks või jahutamiseks või pesemisvee soojendamiseks kasutatud koguenergiast peab pärinema taastuvatest energiaallikatest. (1,5 hindepunkti, 2 hindepunkti juhul, kui 100 % majutusettevõtte elektrienergiast saadakse taastuvatest energiaallikatest).

Hindamine ja kontroll: taotleja esitab deklaratsiooni kõnealusele kriteeriumile vastavuse kohta, andmed ruumide kütmiseks ja vee soojendamiseks kasutatud elektrienergia kohta ning dokumendid, mis osutavad, et vähemalt 70 % või 100 % sel eesmärgil kasutatavast energiast pärineb taastuvatest energiaallikatest.

32. Kuumaveekatelde energiatõhusus (1,5 hindepunkti)

Majutusettevõttes peavad olema direktiivi 92/42/EMÜ määratlusele vastavad nelja täрни kuumaveekatlad.

Hindamine ja kontroll: taotleja esitab deklaratsiooni kõnealusele kriteeriumile vastavuse kohta ja asjakohased dokumendid.

33. Kuumaveekatla NO_x heide (1,5 hindepunkti)

Kuumaveekatlad peavad kuuluma NO_x heiteid reguleerivas standardis EN 297 prA3 kindlaksmääratud 5. klassi ja nende NO_x heide peab olema alla 60 mg/kWh (gaasikütusel töötavad kondensatsioonkatlad) või 70 mg/kWh (muud gaaskatlad, välja arvatud kondensatsioonkatlad, nimivõimsusega kuni 120 kWh).

Hindamine ja kontroll: taotleja esitab deklaratsiooni kõnealusele kriteeriumile vastavuse kohta ning kuumaveekatla müügi ja/või hoolduse eest vastutavate erialatehnikute aruande või tehnilise kirjelduse.

34. Kaugküte (1,5 hindepunkti)

Majutusasutust köetakse tõhusa kaugküttesüsteemi abil järgmistel ökomärgise saamise eesmärkidel.

Soojusenergiat toodetakse kas suure tõhususega koostootmisüksustes, nagu on sätestatud direktiivis 2004/8/EÜ ja selle direktiivi rakendamiseks vastu võetud muudes õigusaktides, või ainult soojusenergiat tootvates kuumaveekateldes, mille tõhusus vastab komisjoni otsusega 2007/74/EÜ⁽¹⁾ kehtestatud kohaldatavatele kontrollväärtustele või ületab neid.

Ning lisaks sellele

kaugkütte jaotusvõrgu torud peavad vastama nõuetele, mis on sätestatud kõnealuste torude jaoks ettenähtud kohaldatavates CENi standardites.

Hindamine ja kontroll: taotleja esitab deklaratsiooni kõnealusele kriteeriumile vastavuse kohta ning dokumendid, mis näitavad ühendust kaugküttesüsteemiga.

35. Soojus- ja elektrienergia koostootmine (1,5 hindepunkti)

Majutusettevõtte soojus- ja elektrienergiat toodetakse suure tõhususega koostootmisüksustega vastavalt direktiivile 2004/8/EÜ. Juhul kui majutusettevõttel on oma soojus- ja elektrienergia koostootmisüksus, peab selles toodetav soojus- ja elektrienergia katma vähemalt 70 % kogu kohapealsest sooja- ja elektritarbimisest. Energiavarustus arvatatakse vastavalt direktiivis 2004/8/EÜ sätestatud meetodikale.

Hindamine ja kontroll: taotleja esitab deklaratsiooni kõnealusele kriteeriumile vastavuse kohta ning soojus- ja elektrienergia koostootmisjaama dokumendid.

36. Soojuspump (kuni 2 hindepunkti)

Majutusettevõttes peab olema küttesüsteemi ja/või kliimaseadmete tööd tagav soojuspump (1,5 hindepunkti). Majutusettevõttel peab olema ühenduse ökomärgise või muu ISO I tüübi ökomärgisega soojuspump (2 hindepunkti).

Hindamine ja kontroll: taotleja esitab deklaratsiooni kõnealusele kriteeriumile vastavuse kohta ning soojuspumba dokumendid.

⁽¹⁾ ELT L 32, 6.2.2007, lk 183.

37. Soojuse taaskasutamine (kuni 1,5 hindepunkti)

Majutusettevõtte peab olema soojuse taaskasutussüsteem ühe (1 hindepunkt) või kahe (1,5 hindepunkti) järgmise soojuse-tarbimise liigi jaoks: jahutusüsteemid, ventilaatorid, pesumasinad, nõudepesumasinad, ujumisbassein(id), kasutatud pesu-vesi.

Hindamine ja kontroll: taotleja esitab deklaratsiooni kõnealusele kriteeriumile vastavuse kohta ning soojuse taaskasutussüsteemide dokumentid.

38. Temperatuuri reguleerimine (1,5 hindepunkti)

Kõigi üldkasutatavate ruumide ja tubade temperatuur peab olema eraldi reguleeritav.

Hindamine ja kontroll: taotleja esitab deklaratsiooni kõnealusele kriteeriumile vastavuse kohta ning soojusregulatsioonisüsteemide dokumentid.

39. Ehitiste energiatõhususe kontroll (1,5 hindepunkti)

Majutusettevõtte energiatõhusust kontrollib kaks korda aastas sõltumatu ekspert, kes annab kontrolli alusel soovitusi energiatõhususe parandamiseks, millest majutusettevõtte peab täitma vähemalt kaht.

Hindamine ja kontroll: taotleja esitab energiatõhususe kontrolli aruande ning üksikasjalikud dokumentid selle kohta, kuidas majutusettevõtte kõnealust kriteeriumi täidab.

40. Õhu konditsioneerimine (kuni 2 hindepunkti)

Kõigi majutusettevõtte majapidamises kasutatavate kliimaseadmete energiatõhusus peab olema 15 % kõrgem kui komisjoni direktiivis 2002/31/EÜ sätestatud energiatõhususe klassi A kuulumiseks nõutav piirmäär (1,5 hindepunkti). Kõigi majutusettevõtte majapidamises kasutatavate kliimaseadmete energiatõhusus peab olema vähemalt 30 % kõrgem kui direktiivis 2002/31/EÜ sätestatud energiatõhususe klassi A kuulumiseks nõutav piirmäär (2 hindepunkti).

Seda kriteeriumi ei kohaldata kliimaseadmete suhtes, mis võivad kasutada ka muid energiaallikaid, õhk-vesi- ja vesi-vesi-soojusvahetiga seadmete suhtes ning seadmete suhtes, mille väljundvõimsus (jahutusvõimsus) on üle 12 kW.

Hindamine ja kontroll: taotleja esitab asjakohased dokumentid kõnealusele kriteeriumile vastavuse kohta.

41. Kliimaseadme ja küttesüsteemide automaatne väljalülitamine (1,5 hindepunkti)

Majutusettevõttes peab olema automaatsüsteem, mis lülitab tubades kliimaseadme ja kütte välja, kui aknad avatakse.

Hindamine ja kontroll: taotleja esitab tehnilise kirjelduse, mille on koostanud kliimaseadme paigaldamise, müügi ja/või hoolduse eest vastutavad erialatehnikud.

42. Bioklimatoloogiline arhitektuur (3 hindepunkti)

Majutusettevõtte ehitamisel peab olema arvestatud bioklimatoloogilise arhitektuuri põhimõtteid.

Hindamine ja kontroll: taotleja esitab üksikasjaliku selgituse selle kohta, millisel viisil majutusettevõtte sellele kriteeriumile vastab, ja asjakohased dokumentid.

43. Energiasäästlikud külmikud (1 hindepunkt), küpsetusahjud (1 hindepunkt), nõudepesumasinad (1 hindepunkt), pesumasinad (1 hindepunkt), kuivatid/trummelkuivatid (1 hindepunkt) ja kontoriseadmed (1 hindepunkt) (kuni 3 hindepunkti)

a) (1 hindepunkt): kõik majapidamises kasutatavad külmikud peavad kuuluma energiatõhususe klassi A, A + või A++, mis on sätestatud komisjoni direktiivis 94/2/EÜ⁽¹⁾ ning kõik frigo- ja minibaarid peavad kuuluma vähemalt klassi B.

Hindamine ja kontroll: taotleja esitab dokumentid, mis näitavad kõigi külmikute ning frigo- ja minibaaride energiaklassi.

⁽¹⁾ EÜT L 45, 17.2.1994, lk 1.

- b) (1 hindepunkt): kõik majapidamises kasutatavad elektrilised küpsetusahjud peavad kuuluma energiatõhususe klassi A, mis on sätestatud komisjoni direktiivis 2002/40/EÜ ⁽¹⁾.

Hindamine ja kontroll: taotleja esitab dokumendid, mis näitavad kõigi majapidamises kasutatavate elektriliste küpsetusahjude energiaklassi.

Märkus: kõnealust kriteeriumi ei kohaldata muul kui elektrienergia toimivate ahjude ega muude, direktiiviga 2002/40/EÜ hõlmamata ahjude suhtes (nt tööstusahjud).

- c) (1 hindepunkt): kõik majapidamises kasutatavad nõudepesumasinad peavad kuuluma energiatõhususe klassi A, mis on sätestatud komisjoni direktiivis 97/17/EÜ ⁽²⁾.

Hindamine ja kontroll: taotleja esitab dokumendid, mis näitavad kõigi nõudepesumasinate energiaklassi.

Märkus: kõnealust kriteeriumi ei kohaldata direktiiviga 97/17/EÜ hõlmamata nõudepesumasinate suhtes (nt tööstuslikud nõudepesumasinad).

- d) (1 hindepunkt): kõik majapidamises kasutatavad pesumasinad peavad kuuluma energiatõhususe klassi A, mis on sätestatud komisjoni direktiivis 95/12/EÜ ⁽³⁾.

Hindamine ja kontroll: taotleja esitab dokumendid, mis näitavad kõigi pesumasinate energiaklassi.

Märkus: kõnealust kriteeriumi ei kohaldata direktiiviga 95/12/EÜ hõlmamata pesumasinate suhtes (nt tööstuslikud pesumasinad).

- e) (1 hindepunkt): vähemalt 80 % kontoriseadmetest (personaalarvutid, kuvarid, faksid, printerid, skannerid, koopiamasinad) peavad vastama energiatärnile, mis on ette nähtud Euroopa Parlamendi ja nõukogu määrusega (EÜ) nr 106/2008 ⁽⁴⁾ ja komisjoni otsusega 2003/168/EÜ ⁽⁵⁾.

Hindamine ja kontroll: taotleja esitab dokumendid, mis tõendavad vastavust kontoriseadmete energiatärni nõuetele.

- f) (1 hindepunkt): kõik elektrilised trummelkuivatid peavad kuuluma energiatõhususe klassi A, mis on sätestatud komisjoni direktiivis 95/13/EÜ ⁽⁶⁾.

Hindamine ja kontroll: taotleja esitab dokumendid, mis näitavad kõigi elektriliste trummelkuivatite energiaklassi.

Märkus: kõnealust kriteeriumi ei kohaldata direktiiviga 95/13/EÜ hõlmamata elektriliste trummelkuivatite suhtes (nt tööstuslikud trummelkuivatid).

44. Lähedusanduriga elektrilised käte- ja juuksekuivatid (kuni 2 hindepunkti)

Kõik elektrilised käte- (1 hindepunkt) ja juuksekuivatid (1 hindepunkt) peavad olema varustatud lähedusanduritega või omama ISO I tüüpi ökomärgist.

Hindamine ja kontroll: taotleja esitab asjakohased tõendavad dokumendid selle kohta, millisel viisil majutusettevõtte kõnealusele kriteeriumile vastab.

⁽¹⁾ EÜT L 128, 15.5.2002, lk 45.

⁽²⁾ EÜT L 118, 7.5.1997, lk 1.

⁽³⁾ EÜT L 136, 21.6.1995, lk 1.

⁽⁴⁾ ELT L 39, 13.2.2008, lk 1.

⁽⁵⁾ ELT L 67, 12.3.2003, lk 22.

⁽⁶⁾ EÜT L 136, 21.6.1995, lk 28.

45. Külmiiku paigutus (1 hindepunkt)

Köögi, restorani ja baari külmiiku(d) paigutatakse ja reguleeritakse energiasäästu põhimõtete kohaselt, et vähendada energia raiskamist.

Hindamine ja kontroll: taotleja esitab üksikasjaliku selgituse selle kohta, millisel viisil majutusettevõtte kõnealusele kriteeriumile vastab.

46. Valgustuse automaatne väljalülitamine tubades (1,5 hindepunkti)

Automaatseadmed, mis lülitavad valgustuse välja, kui külalised toast lahkuvad, peavad olema paigaldatud 95 % majutusettevõtte ruumidesse.

Hindamine ja kontroll: taotleja esitab tehnilise kirjelduse, mille on koostanud nende seadmete paigaldamise ja/või hoolduse eest vastutavad erialatehnikud.

47. Saunaseadmete reguleerimine taimeri abil (1 hindepunkt)

Kõik saunaseadmed peavad olema reguleeritavad taimeri abil või menetluse teel, mille puhul lülitavad saunaseadmeid sisse ja välja töötajad.

Hindamine ja kontroll: taotleja esitab tehnilise kirjelduse, mille on koostanud nende seadmete paigaldamise ja/või hoolduse eest vastutavad erialatehnikud.

48. Ujumisbasseini kütmine taastuvatest energiaallikatest saadava elektrienergiaga (kuni 1,5 hindepunkti)

Ujumisbasseini kütmiseks kasutatav energia peab pärinema taastuvatest energiaallikatest. Vähemalt 50 %: 1 hindepunkt, 100 %: 1,5 hindepunkti.

Hindamine ja kontroll: taotleja esitab deklaratsiooni kõnealusele kriteeriumile vastavuse kohta, andmed ujumisbasseini kütmiseks kasutatud energia kohta ja dokumendid, mis osutavad kasutatud energiahulka, mis pärineb taastuvatest energiaallikatest.

49. Välisvalgustuse automaatne väljalülitamine (1,5 hindepunkt)

Välisvalgustus, mis ei ole vajalik turvaeesmärkidel, peab teatava aja möödudes automaatselt välja lülituma või aktiveeruma lähedusanduri abil.

Hindamine ja kontroll: taotleja esitab tehnilise kirjelduse, mille on koostanud nende seadmete paigaldamise ja/või hoolduse eest vastutavad erialatehnikud.

VESI**50. Vihmavee (2 hindepunkti) ja ringlusse võetud vee (2 hindepunkti) kasutamine**

a) (2 hindepunkti): vihmavett kogutakse ja kasutatakse, kuid mitte pesu- ega joogiveena.

Hindamine ja kontroll: taotleja esitab üksikasjaliku selgituse selle kohta, millisel viisil majutusettevõtte kõnealusele kriteeriumile vastab, lisades tõendavad dokumendid ja asjakohased tagatised, et pesemiseks kasutatav ja joogivesi on vihmaveest täielikult eraldatud.

b) (2 hindepunkti): ringlusse võetud vett kogutakse ja kasutatakse, kuid mitte pesu- ega joogiveena.

Hindamine ja kontroll: taotleja esitab üksikasjaliku selgituse selle kohta, millisel viisil majutusettevõtte kõnealusele kriteeriumile vastab, lisades tõendavad dokumendid ja asjakohased tagatised, et pesemiseks kasutatav ja joogivesi on ringlusse võetud veest täielikult eraldatud.

51. Väli territooriumi automaatsed kastmissüsteemid (1,5 hindepunkti)

Majutusettevõtte peab kastmisel kasutama automaatsüsteemi, mis optimeerib väljas kasvatatavate taimede/haljastuse kastmiskordade arvu ja veetarbimist.

Hindamine ja kontroll: taotleja esitab üksikasjaliku selgituse selle kohta, millisel viisil majutusettevõtte kõnealusele kriteeriumile vastab, ja asjakohased tõendavad dokumendid.

52. Kraani- ja dušivee vooluhulk (1,5 hindepunkti)

Kõigi kraanide ja dušipihustite keskmine veevooluhulk, välja arvatud vannikraanid, ei tohi ületada **8 liitrit minutis**.

Hindamine ja kontroll: taotleja esitab üksikasjaliku selgituse selle kohta, millisel viisil majutusettevõtte kõnealusele kriteeriumile vastab, ja asjakohased tõendavad dokumendid.

53. WC loputusvesi (1,5 hindepunkti)

Vähemalt 95 % WCdest peab ühekordne täisloputusmaht olema 6 liitrit või väiksem.

Hindamine ja kontroll: taotleja esitab üksikasjaliku selgituse selle kohta, millisel viisil majutusettevõtte kõnealusele kriteeriumile vastab, ja asjakohased tõendavad dokumendid.

54. Nõudepesumasina veetarve (1 hindepunkt)

Nõudepesumasinate veetarve ($W_{(möödetud)}$) peab olema väiksem allpool esitatud võrratusega kindlaksmääratud läviväärtusest või sellega võrdne, kui on kasutatud direktiivi 97/17/EÜ puhul valitud programmi tsükli ja katsemeetodit EN 50242:

$$W_{(möödetud)} \leq (0,625 \times S) + 9,25$$

kus:

$W_{(möödetud)}$ = nõudepesumasina ühe töötsükli jooksul möödetud veetarve (väljendatuna ühe kümnendkoha täpsusega),

S = nõudepesumasinasse mahtuvate standardkomplektide arv.

Kõnealust kriteeriumi kohaldatakse üksnes kodumajapidamises kasutatavate nõudepesumasinate suhtes.

Hindamine ja kontroll: taotleja esitab tehnilise kirjelduse, mille on koostanud nõudepesumasinate tootmise, müügi või hoolduse eest vastutavad erialatehnikud, või tõendid selle kohta, et nõudepesumasinatele on antud ühenduse ökomärgis.

55. Pesumasina veetarve (1 hindepunkt)

Pesumasinad, mille kasutajad on majutusettevõtte külalised ja töötajad, või masinad, mida kasutavad majutusettevõttele pesuteenuse osutajad, ei tohi kasutada rohkem kui 12 liitrit vett 1 kilogrammi pesu kohta, kui on kasutatud direktiivi 95/12/EÜ puhul valitud standardset puuvilla pesutsükli 60 °C juures ja katsemeetodit EN 60456.

Hindamine ja kontroll: taotleja esitab tehnilise kirjelduse, mille on koostanud pesumasinate tootmise, müügi või hoolduse eest vastutavad erialatehnikud, või tõendid selle kohta, et pesumasinatele on antud ühenduse ökomärgis. Majutusettevõtte juhatus esitab ettevõtte pesuteenuse osutaja tehnilised dokumendid, mis tõendavad, et pesuteenuse osutaja pesumasin vastab kõnealusele kriteeriumile.

56. Kraanivee temperatuur ja vooluhulk (1 hindepunkt)

Vähemalt 95 % kraanidest peavad võimaldama täpselt ja kiiresti reguleerida vee temperatuuri ja vooluhulka.

Hindamine ja kontroll: taotleja esitab üksikasjaliku selgituse selle kohta, millisel viisil majutusettevõtte kõnealusele kriteeriumile vastab, ja asjakohased tõendavad dokumendid.

57. Dušitaimerid (1,5 hindepunkti)

Kõik töötajate ruumide, väliterritooriumi ja üldkasutatavate ruumide dušid tuleb varustada taimeriga/lähedusseadmega, mis katkestab automaatselt veevoolu teatava aja pärast või siis, kui duši ei ole mõnda aega kasutatud.

Hindamine ja kontroll: taotleja esitab üksikasjaliku selgituse selle kohta, millisel viisil majutusettevõtte kõnealusele kriteeriumile vastab, ja asjakohased tõendavad dokumendid.

58. Ujumisbasseini kate (1 hindepunkt)

Öösel või siis, kui täidetud ujumisbasseini ei kasutata rohkem kui üks päev, kaetakse see basseini vee jahtumise vältimiseks ja aurustumise vähendamiseks.

Hindamine ja kontroll: taotleja esitab üksikasjaliku selgituse selle kohta, millisel viisil majutusettevõtte kõnealusele kriteeriumile vastab, ja asjakohased tõendavad dokumendid.

59. Jäätõrje (kuni 1,5 hindepunkti)

Juhul kui on vajalik teede jäätõrje, tuleb majutusettevõtte territooriumil jää/lume korral teede ohutuks tegemiseks kasutada mehaanilisi vahendeid või liiva/kruusa (1,5 hindepunkti).

Juhul kui kasutatakse keemilisi jäätõrjevahendeid, tuleb kasutada aineid, mis ei sisalda rohkem kui 1 % klooriioone (Cl-) (1 hindepunkt), või jäätõrjevahendeid, millele on antud ühenduse ökomärgis või muu riiklik või piirkondlik ISO I tüübi ökomärgis (1,5 hindepunkti).

Hindamine ja kontroll: taotleja esitab üksikasjaliku selgituse selle kohta, millisel viisil majutusettevõtte kõnealusele kriteeriumile vastab, ja asjakohased tõendavad dokumendid.

60. Viited vee karedusele (kuni 2 hindepunkti)

Pesuruumide/pesumasinate/nõudepesumasinate lähedusse tuleb välja panna selgitused kohaliku vee kareduse kohta (1 hindepunkt), mis võimaldavad külalistel ja töötajatel paremini kasutada detergente, või võetakse kasutusele automaatne doseerimissüsteem (1 hindepunkt), mis optimeerib detergentide kasutamist vastavalt vee karedusele.

Hindamine ja kontroll: taotleja esitab deklaratsiooni kõnealusele kriteeriumile vastavuse kohta ning asjakohased dokumendid külaliste teavitamisviiside kohta.

61. Veeseästlikud pissuaarid (1,5 hindepunkti)

Kõik pissuaarid peavad kasutama veevaba süsteemi või peavad olema varustatud käsitsi juhitava/elektronilise loputus-süsteemiga, mis võimaldab iga pissuaari ühekordset loputamist ainult juhul, kui seda kasutatakse.

Hindamine ja kontroll: taotleja esitab üksikasjalikud tõendavad dokumendid selle kohta, millisel viisil majutusettevõtte kõnealusele kriteeriumile vastab.

62. Pärismaised liigid uute õuetaimede istutamiseks (1 hindepunkt)

Väliterritooriumile istutatavad puud ja hekid peavad kuuluma pärismaiste taimeliikide hulka.

Hindamine ja kontroll: taotleja esitab asjaomase kirjelduse selle kohta, millisel viisil majutusasutus kõnealusele kriteeriumile vastab, lisades eksperdi esitatud asjakohased tõendavad dokumendid.

DETERGENDID JA DESINFEKTSIOONIVAHENDID**63. Detergendid (kuni 3 hindepunkti)**

Vähemalt 80 massiprotsendile majutusettevõttes nõude käsipesuks ja/või nõudepesumasinate ja/või pesu pesemiseks kasutatud detergentidest ja/või universaalpuhastusvahenditest ja/või sanitaardetergentidest ja/või seepidest ja šampoonidest peab olema antud ühenduse ökomärgis või muu riiklik või piirkondlik ISO I tüübi ökomärgis (1–3 hindepunkti iga osutatud detergendi puhul).

Hindamine ja kontroll: taotleja esitab andmed ja dokumendid (kaasa arvatud asjaomased arved), mis näitavad kõigi kõnealuste toodete ja ökomärgisega toodete kasutatud koguseid.

64. Sise- ja välisvärvid ja -lakkid (kuni 2 hindepunkti)

Vähemalt 50 % majutusettevõtte sise- ja/või välisviimistluses kasutatud värvidest ja lakkidest peab olema antud ühenduse ökomärgis või muu riiklik või piirkondlik ISO I tüübi ökomärgis (1 hindepunkt sisevärvide ja -lakkide eest, 1 hindepunkt välisvärvide ja -lakkide eest).

Hindamine ja kontroll: taotleja esitab andmed ja dokumendid (kaasa arvatud asjaomased arved), mis näitavad kõigi kõnealuste toodete ja ökomärgisega toodete kasutatud koguseid.

65. Kunstliku grillisüütaja alternatiivide toetamine (1 hindepunkt)

Selleks et vältida kunstlike grilli- või kaminasüütajate kasutamist, peavad majutusettevõtte territooriumil olema müügil või saadaval alternatiivsed tooted, nagu näiteks rapsiseemneõli ja kanepitooted.

Hindamine ja kontroll: taotleja esitab deklaratsiooni kõnealusele kriteeriumile vastavuse kohta.

66. Ujumisbasseinid: ujumisbasseini lisatava desinfektsioonivahendi doseerimine (1 hindepunkt) või looduslikud/ökoloogilised ujumisbasseinid (1 hindepunkt)

Ujumisbasseinis peab olema automaatne doseerimissüsteem, mis võimaldab vajaliku hügieenitoime saavutamiseks kasutada minimaalset desinfektsioonivahendi kogust (1 hindepunkt);

või:

ujumisbassein peab olema ökoloogiline/looduslik, kus ujujate hügieen ja turvalisus tagatakse üksnes looduslike vahenditega (1 hindepunkt).

Hindamine ja kontroll: taotleja esitab automaatset doseerimissüsteemi või ökoloogilise/loodusliku ujumisbasseini tüüpi ja selle hooldust käsitlevad tehnilised dokumendid.

67. Mehaaniline puhastus (1 hindepunkt)

Majutusettevõttes peab olema üksikasjalik kord, kuidas puhastada kemikaalideta, näiteks kasutades mikrokiud- või muid kemikaalivabu puhastusvahendeid või rakendades muid samaväärse toimega puhastusviise.

Hindamine ja kontroll: taotleja esitab üksikasjaliku selgituse selle kohta, millisel viisil majutusettevõtte kõnealusele kriteeriumile vastab, ja vajaduse korral tõendavad dokumendid.

68. Mahehaljastus (2 hindepunkti)

Väliterritooriumi hooldatakse kas pestitsiide kasutamata või järgides mahepõllunduse põhimõtteid kooskõlas nõukogu määruse (EÜ) nr 834/2007 ⁽¹⁾ või kooskõlas riiklike õigusaktide või tunnustatud riiklike mahepõllunduskavadega.

Hindamine ja kontroll: taotleja esitab üksikasjaliku selgituse selle kohta, millisel viisil majutusettevõtte kõnealusele kriteeriumile vastab, ja vajaduse korral tõendavad dokumendid.

69. Putukate ja kahjurite tõrjevahendid (kuni 2 hindepunkti)

Majutusettevõtte arhitektuuriline kujundus ja hügieenitavad (nagu näiteks vaiadele ehitamine, et vältida rottide sisenemist hoonetesse, sääsevõrkude ja mähiste kasutamine) kindlustavad putukate ja kahjurite tõrjevahendite rangelt minimaalse kasutamise majutusettevõttes (1 hindepunkt).

Juhul kui kasutatakse putukate või kahjurite tõrjevahendeid, tuleb kasutada ainult selliseid aineid, mida on lubatud kasutada mahepõllunduses, nagu on sätestatud määruuses (EÜ) nr 834/2007, või millele on antud ühenduse ökomärgis või muu riiklik või piirkondlik ISO I tüübi ökomärgis (1 hindepunkt).

Hindamine ja kontroll: taotleja esitab üksikasjaliku selgituse selle kohta, millisel viisil majutusettevõtte kõnealusele kriteeriumile vastab, ja vajaduse korral asjakohased tõendavad dokumendid.

JÄÄTMED

70. Kompostimine (kuni 2 hindepunkti)

Majutusettevõttes tuleb orgaanilisi jäätmeid koguda eraldi (1 hindepunkt haljasalajäätmete puhul; 1 hindepunkt toidujäätmete puhul) ja tagada, et neid kompostitaks kohaliku ametiasutuse (nt kohaliku haldusasutuse, majutusettevõtte või jäätmekäitlusega tegeleva eraettevõtte) juhiste kohaselt.

⁽¹⁾ ELT L 189, 20.7.2007, lk 1.

Hindamine ja kontroll: taotleja esitab üksikasjaliku selgituse selle kohta, millisel viisil majutusettevõtte kõnealusele kriteeriumile vastab, ja vajaduse korral asjakohased tõendavad dokumendid.

71. Ühekordselt kasutatavad joogipakendid (2 hindepunkti)

Ühekordselt kasutatavaid joogipakendeid ei tohi pakkuda majutusettevõttele kuuluvatel või tema otseses halduses olevatel aladel.

Hindamine ja kontroll: taotleja esitab deklaratsiooni kõnealusele kriteeriumile vastavuse kohta, märkides, milliseid nendest ühekordselt kasutatavatest toodetest kasutatakse, kui üldse, ning milliste õigusaktide alusel.

72. Rasva/õli kõrvaldamine (kuni 2 hindepunkti)

Majutusettevõttes paigaldatakse rasvaeraldajad ning prae- ja frittimisrasv/õli kogutakse ja kõrvaldatakse nõuetekohaselt (1 hindepunkt).

Külastele pakutakse vajaduse korral nõuetekohaseid võimalusi rasva/õli kõrvaldamiseks (nt apartementides) (1 hindepunkt).

Hindamine ja kontroll: taotleja esitab üksikasjaliku selgituse selle kohta, millisel viisil majutusettevõtte kõnealusele kriteeriumile vastab, ja asjakohased tõendavad dokumendid.

73. Kasutatud tekstiilesemad, mööbel ja muud tooted (kuni 2 hindepunkti)

Kasutatud mööbel, tekstiilesemad ja muud tooted, nagu näiteks elektroonikaseadmed, annetakse vastavalt majutusettevõtte poliitikale heategevusorganisatsioonidele (2 hindepunkti) või müüakse (1 hindepunkt) muudele selliseid kaupi koguvatele ja jagavatele ühingutele.

Hindamine ja kontroll: taotleja esitab üksikasjaliku selgituse selle kohta, millisel viisil majutusettevõtte kõnealusele kriteeriumile vastab, ja asjakohased ühingutelt saadud tõendavad dokumendid.

MUUD TEENUSED

74. Katuste haljastamine (2 hindepunkti)

Vähemalt 50 % majutusettevõtte ehitis(t)est, millel on sobivad katused (lamekatused või väikese kaldenurgaga katused) ja mida ei kasutata muudel eesmärkidel, tuleb haljastada muru või taimedega.

Hindamine ja kontroll: taotleja esitab selgituse selle kohta, millisel viisil majutusettevõtte kõnealusele kriteeriumile vastab, ja asjakohased tõendavad dokumendid.

75. Keskkonnavaline teave ja haridus (kuni 3 hindepunkti)

Majutusettevõtte jagab külastele teavet ja keskkonnavariduslikke trükiseid kohaliku bioloogilise mitmekesisuse, maastiku ja loodushoiu kohta (1,5 hindepunkti). Külaste meelelahutusteenus sisaldab keskkonnavalase hariduse elemente (1,5 hindepunkti).

Hindamine ja kontroll: taotleja esitab üksikasjaliku selgituse selle kohta, millisel viisil majutusettevõtte kõnealusele kriteeriumile vastab, ja asjakohased tõendavad dokumendid.

76. Suitsetamise keelamine üldkasutatavates ruumides ja tubades (kuni 1,5 hindepunkti)

Suitsetamine peab olema keelatud 100 % üldkasutatavatest siseruumidest ja vähemalt 70 % tubadest (1 hindepunkt) või vähemalt 95 % (1,5 hindepunkti) tubadest.

Hindamine ja kontroll: taotleja teatab ruumide arvu ja liigid ning märgib, millistes ruumides ei suitsetata.

77. Jalgrattad (1,5 hindepunkti)

Külastel peab olema võimalik kasutada jalgrattaid. (Vähemalt kolm jalgratast iga 50 toa kohta).

Hindamine ja kontroll: taotleja esitab selgituse selle kohta, millisel viisil majutusettevõtte kõnealusele kriteeriumile vastab.

78. Külaliste vedu majutusettevõttesse (1 hindepunkt)

Majutusettevõtte korraldab ühistranspordiga saabuvatele külalistele transpordi majutusettevõttesse keskkonnasõbralike transpordivahenditega, näiteks elektriautod või hobuveokid.

Hindamine ja kontroll: taotleja esitab selgituse selle kohta, millisel viisil majutusettevõtte kõnealusele kriteeriumile vastab, ja toob näite, kuidas sellest külalistele teatatakse.

79. Tagastatavad või korduskasutatavad pudelid (kuni 3 hindepunkti)

Majutusettevõttes pakutakse jooke tagastatavates/korduskasutatavates pudelites: karastusjoogid (1 hindepunkt), õlu (1 hindepunkt), vesi (1 hindepunkt).

Hindamine ja kontroll: taotleja esitab üksikasjaliku selgituse selle kohta, millisel viisil majutusettevõtte kõnealusele kriteeriumile vastab, ja pudelite tarnijatelt saadud asjakohased tõendavad dokumendid.

80. Taaslaetavate ja -täidetavate toodete kasutamine (kuni 2 hindepunkti)

Majutusettevõttes kasutatakse telerite kaugjuhtimispultides üksnes taaslaetavaid patareisid (1 hindepunkt) ja/või printerites ja paljundusmasinates taastäidetavaid toonerikassette (1 hindepunkt).

Hindamine ja kontroll: taotleja esitab üksikasjaliku selgituse selle kohta, millisel viisil majutusettevõtte kõnealusele kriteeriumile vastab, ja patareide tarnijatelt ja/või toonerikassettide täitjatelt saadud asjakohased tõendavad dokumendid.

81. Paberitooted (kuni 3 hindepunkti)

Vähemalt 80 % kasutatud tualettpaberist/pehimest paberist ja/või kontoripaberist ja/või trükitud paberist peab olema antud ühenduse ökomärgis või muu riiklik või piirkondlik ISO I tüüpi ökomärgis (1 hindepunkt iga osutatud kolme paberiliigi puhul).

Hindamine ja kontroll: taotleja esitab andmed ja dokumendid (kaasa arvatud asjakohased arved), mis näitavad kõigi kõnealuste toodete ja ökomärgisega toodete kasutatud koguseid.

82. Püsikaubad (kuni 3 hindepunkti)

Vähemalt 30 % majutusettevõttes, sealhulgas ka üüripindadel olemasolevatest püsikaupadest (nagu voodilinnad, käterätid, laudlinnad, personaal- ja sülearvutid, telerid, madratsid, mööbel, pesumasinad, nõudepesumasinad, külmikud, tolmuimejad, kövad põrandakatted, lambid) peab olema antud ühenduse ökomärgis või muu riiklik või piirkondlik ISO I tüüpi ökomärgis (1 hindepunkt iga püsikaubaliigi puhul, kuid kokku mitte üle 3 hindepunkti).

Hindamine ja kontroll: taotleja esitab andmed ja dokumendid, mis näitavad kõigi kõnealuste toodete ja ökomärgisega toodete kasutatud koguseid.

83. Kohalikud toiduained (kuni 3 hindepunkti)

Igal söögikorral, kaasa arvatud hommikusöök, tuleb pakkuda vähemalt kahte kohalikku päritolu ja aastaajale vastavat (värske puu- ja köögivilja puhul) toiduainet (1,5 hindepunkti).

Vajaduse korral keelatakse kohalike ohustatud liikide, näiteks teatavate kalade ja koorikloomade ning ulukiliha (*bushmeat*) ja mangroove ohustaval viisil kasvatatud krevettide tarbimine (1,5 hindepunkti).

Hindamine ja kontroll: taotleja esitab deklaratsiooni kõnealusele kriteeriumile vastavuse kohta, lisades asjakohased tõendavad dokumendid.

84. Mahepõllundustooted (kuni 2 hindepunkti)

Vähemalt kahe roa põhikoostisained (1 hindepunkt) või kogu menüü, sealhulgas hommikusöök (2 hindepunkti), peavad olema toodetud määruses (EÜ) nr 834/2007 sätestatud mahepõllundusmeetodite abil või vastavalt ISO 1 tüübi ökomärgisele.

Hindamine ja kontroll: taotleja esitab deklaratsiooni kõnealusele kriteeriumile vastavuse kohta, lisades asjakohased tõendavad dokumendid.

85. Siseruumide õhu kvaliteet (kuni 4 hindepunkti)

Majutusettevõtte peab pakkuma siseruumide optimaalset õhukvaliteeti ühe või mõlema järgmise meetme abil:

— toad ja üldkasutatavad ruumid peavad vastama direktiivi 89/106/EMÜ I lisa, nõudele nr 3, ja sisaldama üksnes ühenduse ökomärgise või muu samaväärse, vähest heidet käsitleva ISO 1 tüübi keskkonnamärgisega värve, viimistlusvahendeid, mööblit ja muid materjale (2 hindepunkti);

— toad ja üldkasutatavad ruumid peavad olema lõhnaainetevabad, voodilinu, käterätte ja tekstiilesemeid tuleb pesta üksnes lõhnaainetevabade detergentidega (1 hindepunkt) ning koristamisel tuleb kasutada üksnes lõhnaainetevabu vahendeid (1 hindepunkt).

Hindamine ja kontroll: taotleja esitab deklaratsiooni kõnealusele kriteeriumile vastavuse kohta, lisades asjakohased tõendavad dokumendid. Lõhnaainetevabade vahendite kasutamise nõude täitmise tõendamiseks piisab lõhnaainetevabade pesemis- ja puhastusvahendite koostisainete loetelust.

ÜLDJUHTIMINE**86. Majutusettevõtte registreerimine EMASi alusel (3 hindepunkti) või ISO kohane sertifitseerimine (2 hindepunkti)**

Majutusettevõtte registreeritakse ühenduse keskkonnanjuhtimis- ja -auditeerimissüsteemi (EMAS) alusel (3 hindepunkti) või sertifitseeritakse ISO 14001 standardite kohaselt (2 hindepunkti).

Hindamine ja kontroll: taotleja esitab asjakohased tõendid registreerimise kohta EMASi alusel või ISO 14001 kohase sertifitseerimise kohta.

87. Tarnija või teenuse osutaja registreerimine EMASi alusel (1,5 hindepunkti) või ISO kohane sertifitseerimine (1 hindepunkt)

Vähemalt üks peamine majutusettevõtte tarnija või teenuse osutaja peab olema registreeritud EMASi alusel (1,5 hindepunkti) või sertifitseeritud ISO 14001 kohaselt (1 hindepunkt)

Hindamine ja kontroll: taotleja esitab asjakohased tõendid vähemalt ühe peamise tarnija või teenuste osutaja kohta, kes on registreeritud EMASi alusel või sertifitseeritud ISO 14001 kohaselt.

88. Alltöövõtjate vastavus kohustuslikele kriteeriumidele (kuni 4 hindepunkti)

Kui lisateenuste (toitlustamisteenus, vabaaja- ja sporditegevus) osutamiseks on sõlmitud allhankelepings, peavad kõnealused teenused vastama kõigile käesolevas lisas sätestatud kohustuslikele kriteeriumidele, mida kohaldatakse asjaomase teenuse suhtes (2 hindepunkti iga majutusettevõttes osutatud toitlustamisteenuse ja/või vabaaja- ja sporditegevuse kohta).

Hindamine ja kontroll: taotleja esitab asjakohased alltöövõtjatega sõlmitud töövõtulepingud, et tõendada nende vastavust kohustuslikele kriteeriumidele.

89. Energia- ja veemõõturid (1 hindepunkt)

Majutusettevõttes paigaldatakse täiendavad energia- ja veemõõturid, et oleks võimalik koguda andmeid tarbimise kohta mitmesuguste tegevuste ja/või seadmete kasutamise puhul, näiteks ruumide, köögi kasutamine, pesuteenuse osutamine ja/või teatavad seadmed, nagu külmikud, pesumasinad jne.

Hindamine ja kontroll: taotleja esitab üksikasjaliku selgituse selle kohta, millisel viisil majutusettevõtte kõnealusele kriteeriumile vastab, lisades kogutud andmete (kui need on juba kättesaadavad) analüüsi.

90. Täiendavad keskkonnameetmed (maksimaalselt 3 hindepunkti)

Kas

- a) täiendavad keskkonnameetmed (kuni 1,5 hindepunkti iga meetme eest, kuid kokku mitte üle 3 hindepunkti): majutusettevõtte juhatus võtab täiendavad meetmed, lisaks käesolevas punktis või punktis A esitatud kriteeriumidega seotud meetmetele, et suurendada majutusettevõtte keskkonnategevuse tõhusust. Kõnealuseid meetmeid hindab taotlust hindav pädev asutus, kusjuures iga meetme eest antakse kuni 1,5 hindepunkti.

Hindamine ja kontroll: taotleja esitab deklaratsiooni kõnealusele kriteeriumile vastavuse kohta ja nende täiendavate meetmete täieliku kirjelduse, mida taotleja palub arvestada,

või

- b) ökomärgise andmine (3 hindepunkti): majutusettevõttele antakse riiklik või piirkondlik ISO I tüübi ökomärgis.

Hindamine ja kontroll: taotleja esitab asjakohased tõendid ökomärgise saamise kohta.

KOMISJONI OTSUS,

29. juuli 2009,

millega lubatakse liikmesriikidel pikendada uute toimeainete atsekinotsüüli, aminopüraliidi, askorbiinhappe, benalaksüül-M-i, mandipropamiidi, novalurooni, prokinasiidi, spirodiklofeeni ja spiromesifeeni jaoks antud ajutisi lubasid

(teatavaks tehtud numbri K(2009) 5582 all)

(EMPs kohaldatav tekst)

(2009/579/EÜ)

EUROOPA ÜHENDUSTE KOMISJON,

võttes arvesse Euroopa Ühenduste asutamislepingut,

võttes arvesse nõukogu 15. juuli 1991. aasta direktiivi 91/414/EMÜ taimekaitsevahendite turuleviimise kohta, ⁽¹⁾ eriti selle artikli 8 lõike 1 neljandat lõiku,

ning arvestades järgmist:

- (1) 2001. aasta märtsis sai Ühendkuningriik direktiivi 91/414/EMÜ artikli 6 lõike 2 kohase taotluse äriühingult Makhteshim Agan Ltd. toimeaine novalurooni kandmiseks direktiivi 91/414/EMÜ I lisasse. Komisjoni otsusega 2001/861/EÜ ⁽²⁾ kinnitati, et toimik on täielik ja seda võib lugeda põhimõtteliselt vastavaks kõnealuse direktiivi II ja III lisas andmete ja teabe suhtes esitatud nõuetele.
- (2) 2001. aasta augustis said Madalmaad direktiivi 91/414/EMÜ artikli 6 lõike 2 kohase taotluse äriühingult Bayer AG, Germany toimeaine spirodiklofeeni kandmiseks direktiivi 91/414/EMÜ I lisasse. Komisjoni otsusega 2002/593/EÜ ⁽³⁾ kinnitati, et toimik on täielik ja seda võib käsitada põhimõtteliselt vastavana kõnealuse direktiivi II ja III lisas andmete ja teabe suhtes esitatud nõuetele.
- (3) 2002. aasta veebruaris sai Portugal direktiivi 91/414/EMÜ artikli 6 lõike 2 kohase taotluse äriühingult ISAGRO IT toimeaine benalaksüül-M-i kandmiseks direktiivi 91/414/EMÜ I lisasse. Komisjoni otsusega 2003/35/EÜ ⁽⁴⁾ kinnitati, et toimik on täielik ja seda võib käsitada põhimõtteliselt vastavana kõnealuse direktiivi II ja III lisas andmete ja teabe suhtes esitatud nõuetele.
- (4) 2002. aasta aprillis sai Ühendkuningriik direktiivi 91/414/EMÜ artikli 6 lõike 2 kohase taotluse äriühingult

Bayer AG toimeaine spiromesifeeni kandmiseks direktiivi 91/414/EMÜ I lisasse. Komisjoni otsusega 2003/105/EÜ ⁽⁵⁾ kinnitati, et toimik on täielik ja seda võib käsitada põhimõtteliselt vastavana kõnealuse direktiivi II ja III lisas loetletud andmete ja teabe suhtes esitatud nõuetele.

- (5) 2003. aasta märtsis said Madalmaad direktiivi 91/414/EMÜ artikli 6 lõike 2 kohase taotluse äriühingult Agro-Kanesho Co. Ltd toimeaine atsekinotsüüli kandmiseks direktiivi 91/414/EMÜ I lisasse. Komisjoni otsusega 2003/636/EÜ ⁽⁶⁾ kinnitati, et toimik on täielik ja seda võib käsitada põhimõtteliselt vastavana kõnealuse direktiivi II ja III lisas andmete ja teabe suhtes esitatud nõuetele.
- (6) 2004. aasta jaanuaris sai Ühendkuningriik direktiivi 91/414/EMÜ artikli 6 lõike 2 kohase taotluse äriühingult DuPont (UK) Ltd toimeaine prokinasiidi kandmiseks direktiivi 91/414/EMÜ I lisasse. Komisjoni otsusega 2004/686/EÜ ⁽⁷⁾ kinnitati, et toimik on täielik ja seda võib käsitada põhimõtteliselt vastavana kõnealuse direktiivi II ja III lisas andmete ja teabe suhtes esitatud nõuetele.
- (7) 2004. aasta septembris said Madalmaad direktiivi 91/414/EMÜ artikli 6 lõike 2 kohase taotluse äriühingult Citrex Nederland BV toimeaine askorbiinhappe kandmiseks direktiivi 91/414/EMÜ I lisasse. Komisjoni otsusega 2005/751/EÜ ⁽⁸⁾ kinnitati, et toimik on täielik ja seda võib käsitada põhimõtteliselt vastavana kõnealuse direktiivi II ja III lisas andmete ja teabe suhtes esitatud nõuetele.
- (8) 2004. aasta septembris sai Ühendkuningriik direktiivi 91/414/EMÜ artikli 6 lõike 2 kohase taotluse äriühingult Dow AgroSciences toimeaine aminopüraliidi kandmiseks direktiivi 91/414/EMÜ I lisasse. Komisjoni otsusega 2005/778/EÜ ⁽⁹⁾ kinnitati, et toimik on täielik ja seda võib käsitada põhimõtteliselt vastavana kõnealuse direktiivi II ja III lisas andmete ja teabe suhtes esitatud nõuetele.

⁽¹⁾ EÜT L 230, 19.8.1991, lk 1.⁽²⁾ EÜT L 321, 6.12.2001, lk 34.⁽³⁾ EÜT L 192, 20.7.2002, lk 60.⁽⁴⁾ EÜT L 11, 16.1.2003, lk 52.⁽⁵⁾ ELT L 43, 18.2.2003, lk 45.⁽⁶⁾ ELT L 221, 4.9.2003, lk 42.⁽⁷⁾ ELT L 313, 12.10.2004, lk 21.⁽⁸⁾ ELT L 282, 26.10.2005, lk 18.⁽⁹⁾ ELT L 293, 9.11.2005, lk 26.

- (9) 2005. aasta detsembris sai Austria direktiivi 91/414/EMÜ artikli 6 lõike 2 kohase taotluse äriühingult Syngenta Limited toimeaine mandipropamiidi kandmiseks direktiivi 91/414/EMÜ I lisasse. Komisjoni otsusega 2006/589/EÜ⁽¹⁾ kinnitati, et toimik on täielik ja seda võib käsitada põhimõtteliselt vastavana kõnealuse direktiivi II ja III lisas andmete ja teabe suhtes esitatud nõuetele.
- (10) Toimikute täielikuks tunnistamine oli vajalik, et võimaldada asjaomaste toimeainete üksikasjalikku läbivaatamist ja luua liikmesriikidele võimalus anda kõnealuseid toimeaineid sisaldavate taimekaitsevahendite kasutusload kuni kolmeks aastaks, täites samas direktiivi 91/414/EMÜ artikli 8 lõikes 1 sätestatud tingimusi ja eelkõige tingimust, et toimeainet ja taimekaitsevahendit hinnatakse üksikasjalikult, arvestades kõnealuse direktiiviga sätestatud nõudeid.
- (11) Nimetatud toimeainete mõju inimeste tervisele ja keskkonnale taotlejate kavandatud kasutusviiside puhul on hinnatud vastavalt direktiivi 91/414/EMÜ artikli 6 lõigetele 2 ja 4. Asjaomased referentliikmesriigid esitasid komisjonile hindamisaruannete projektid 21. novembril 2003 (benalaksüül-M), 9. märtsil 2004 (spiromesifeen), 21. aprillil 2004 (spirodiklofeen), 8. märtsil 2005 (atsekinotsüül), 14. märtsil 2006 (prokinasiid), 22. augustil 2006 (aminopüraliid), 30. novembril 2006 (mandipropamiid), 12. jaanuaril 2007 (novaluroon) ja 10. septembril 2007 (askorbiinhape).
- (12) Kui asjaomased referentliikmesriigid olid esitanud hindamisaruannete projektid, selgus, et taotlejatelt vajati täiendavat teavet, millega referentliikmesriikidel tuli tutvuda ning mille kohta neil tuli esitada oma hinnang. Seetõttu ei ole toimikute läbivaatamine veel lõppenud ja hindamist ei ole võimalik lõpetada direktiiviga 91/414/EMÜ ette nähtud aja jooksul; novalurooni puhul tuleb arvesse võtta ka komisjoni otsust 2007/404/EÜ,⁽²⁾ spirodiklofeeni, spiromesifeeni ja benalaksüül-M-i puhul komisjoni otsust 2007/333/EÜ⁽³⁾ ning prokinasiidi puhul komisjoni otsust 2008/56/EÜ⁽⁴⁾.
- (13) Kuna senise hindamise käigus ei ole leitud otsest põhjust muretsemiseks, tuleks liikmesriikidele anda võimalus

pikendada kõnealuseid toimeaineid sisaldavate taimekaitsevahendite jaoks antud ajutisi kasutuslube 24 kuu võrra vastavalt direktiivi 91/414/EMÜ artiklile 8, et toimikute läbivaatamine saaks jätkuda. Eeldatavalt peaks hindamis- ja otsustamisprotsess seoses atsekinotsüüli, aminopüraliidi, askorbiinhappe, benalaksüül-M-i, mandipropamiidi, novalurooni, prokinasiidi, spirodiklofeeni ja spiromesifeeni võimaliku kandmisega kõnealuse direktiivi I lisasse jõudma lõpule 24 kuu jooksul.

(14) Samas tuleks otsused 2007/333/EÜ, 2007/404/EÜ ja 2008/56/EÜ kehtetuks tunnistada, sest need on aegunud.

(15) Käesoleva otsusega ette nähtud meetmed on kooskõlas toiduahela ja loomatervishoiu alalise komitee arvamusega,

ON VASTU VÕTNUD KÄESOLEVA OTSUSE:

Artikkel 1

Liikmesriigid võivad pikendada atsekinotsüüli, aminopüraliidi, askorbiinhapet, benalaksüül-M-i, mandipropamiidi, novalurooni, prokinasiidi, spirodiklofeeni või spiromesifeeni sisaldavate taimekaitsevahendite ajutisi kasutuslube kuni 29. juulini 2011.

Artikkel 2

Otsused 2007/333/EÜ, 2007/404/EÜ ja 2008/56/EÜ tunnistatakse kehtetuks.

Artikkel 3

Käesolev otsus kehtib 29. juulini 2011.

Artikkel 4

Käesolev otsus on adresseeritud liikmesriikidele.

Brüssel, 29. juuli 2009

Komisjoni nimel
komisjoni liige

Androulla VASSILIOU

⁽¹⁾ ELT L 240, 2.9.2006, lk 9.

⁽²⁾ ELT L 151, 13.6.2007, lk 45.

⁽³⁾ ELT L 125, 15.5.2007, lk 27.

⁽⁴⁾ ELT L 14, 17.1.2008, lk 26.

KOMISJONI OTSUS,

29. juuli 2009,

millega muudetakse otsust 2006/433/EÜ, millega kehtestatakse ühenduse rahaline toetus kulutuste jaoks, mis on tehtud seoses sigade klassikalise katku vastu võitlemiseks võetud erakorraliste meetmetega Saksamaal 2002. aastal

(teatavaks tehtud numbri K(2009) 5866 all)

(Ainult saksakeelne tekst on autentne)

(2009/580/EÜ)

EUROOPA ÜHENDUSTE KOMISJON,

võttes arvesse Euroopa Ühenduse asutamislepingut,

võttes arvesse nõukogu 26. juuni 1990. aasta otsust 90/424/EMÜ kulutuste kohta veterinaaria valdkonnas, ⁽¹⁾ eriti selle artiklit 3,

ning arvestades järgmist:

- (1) Otsuses 90/424/EMÜ on sätestatud kord, millega reguleeritakse veterinaariaalastele erimeetetele, sealhulgas erakorralistele meetmetele antavat ühenduse rahalist toetust.
- (2) Komisjoni otsusega 2003/745/EÜ ⁽²⁾ andis ühendus Saksamaale rahalist toetust kulutuste jaoks, mis on tehtud 2002. aastal seoses sigade klassikalise katku vastu võitlemiseks võetud erakorraliste meetmetega.
- (3) Komisjoni otsusega 2006/433/EÜ ⁽³⁾ määrati kindlaks ühenduse rahalise toetuse kogusumma kulutuste jaoks, mis on seotud sigade klassikalise katku likvideerimisega Saksamaal 2002. aastal.
- (4) Eespool nimetatud toetuse maksmisel lähtuti Saksa ametiasutuste 19. novembri 2003. aasta taotlusest, mille nad esitasid vastavalt otsusele 2003/745/EÜ. Kõnealuses taotluses viidati teatavatele veel avatud meetmetele. Meetmete kohaldamine lõpetati alles 27. detsembril 2007. Asjakohase lõppmakse tegid Saksa ametiasutused 8. jaanuaril 2008. Võttes arvesse algses taotluses selgesõnaliselt nimetatud avatud meetmeid, on komisjon arvamusel, et meetmetega seotud tulemuste saavutamiseks vajalik aeg õigustab igati makse tasumisega seotud viivitust ning seetõttu võib vastavalt otsuse 2003/745/EÜ artikli 4 lõikele 1 kohaldada vähendamise nullmäära.
- (5) 19. juunil 2008 esitas Saksamaa otsuse 2003/745/EÜ artikli 5 lõike 1 kohaselt täiendava ametliku taotluse kulude hüvitamise kohta. Täiendava taotluse summa on

seotud kuludega, mida Saksa ametiasutused algselt ei hüvitanud.

- (6) Täiendava taotluse suhtes tuleks kohaldada otsust 2003/745/EÜ, eelkõige selle artikli 2 punkte b ja c ning artiklit 4.
- (7) Võttes arvesse eespool esitatud põhjendusi, tuleks otsuses 2006/433/EÜ nimetatud rahalise toetuse kogusummat muuta.
- (8) Käesoleva otsusega ette nähtud meetmed on kooskõlas toiduahela ja loomatervishoiu alalise komitee arvamusega,

ON VASTU VÕTNUD KÄESOLEVA OTSUSE:

Artikkel 1

Otsuse 2006/433/EÜ artikkel 1 asendatakse järgmisega:

„Artikkel 1

Ühenduse rahaline toetus kulutuste jaoks, mis on seotud sigade klassikalise katku likvideerimisega Saksamaal 2002. aastal, on otsuse 2003/745/EÜ kohaselt 970 167,31 eurot.

Kuna kahe maksena on juba eraldatud 460 000 ja 465 808,47 eurot, määratakse ühenduse rahalise toetuse lõppmakse suuruseks 44 358,84 eurot.”

Artikkel 2

Käesolev otsus on adresseeritud Saksamaa Liitvabariigile.

Brüssel, 29. juuli 2009

Komisjoni nimel
komisjoni liige

Androulla VASSILIOU

⁽¹⁾ EÜT L 224, 18.8.1990, lk 19.⁽²⁾ ELT L 269, 21.10.2003, lk 18.⁽³⁾ ELT L 173, 27.6.2006, lk 27.

KOMISJONI OTSUS,

29. juuli 2009,

ühenduse rahalise toetuse kohta seoses Saksamaal Cloppenburgis 2008. aasta detsembris ja 2009. aasta jaanuaris lindude gripi vastu võitlemiseks võetud erakorraliste meetmetega

(teatavaks tehtud numbri K(2009) 5869 all)

(Ainult saksakeelne tekst on autentne)

(2009/581/EÜ)

EUROOPA ÜHENDUSTE KOMISJON,

võttes arvesse Euroopa Ühenduse asutamislepingut,

võttes arvesse nõukogu 26. juuni 1990. aasta otsust 90/424/EMÜ kulutuste kohta veterinaaria valdkonnas, ⁽¹⁾ eriti selle artikli 3 lõiget 3 ja artikli 3a lõiget 1,

ning arvestades järgmist:

(1) Lindude gripp on kodulindude ja teiste vangistuses elavate lindude nakkuslik viirushaigus, mis kahjustab tõsiselt kodulinnukasvatuse tulusust ja põhjustab häireid ühendusesiseses kaubanduses ning ekspordis kolmandatesse riikidesse.

(2) Lindude gripi puhangu korral on oht, et haigusetekitaja võib levida eluslindude ja linnulihatoodete kaubanduse teel asjaomase liikmesriigi teistesse kodulinnukasvatustesse, aga ka teistesse liikmesriikidesse ja kolmandatesse riikidesse.

(3) Nõukogu 20. detsembri 2005. aasta direktiivis 2005/94/EÜ linnugripi tõrjet käsitlevate ühenduse meetmete ning direktiivi 92/40/EMÜ kehtetuks tunnistamise kohta ⁽²⁾ on sätestatud meetmed, mida liikmesriigid peavad puhangu korral viivitamata rakendama, et hoida ära viiruse edasine levik.

(4) Otsuses 90/424/EMÜ on sätestatud kord, millega reguleeritakse veterinaariaalastele erimeetmete, sealhulgas erakorraliste meetmete antavat ühenduse rahalist toetust. Vastavalt kõnealuse otsuse artiklile 3a saavad liikmesriigid rahalist toetust teatavate lindude gripi tõrjemeetmetega seonduvate kulude katmiseks.

(5) Otsuse 90/424/EMÜ artikli 3a lõike 3 esimeses ja teises taandes on sätestatud eeskirjad selle kohta, mitu protsenti liikmesriigi kantud kuludest võidakse katta ühenduse rahalisest toetusest.

(6) Ühenduse rahalise toetuse maksmine lindude gripi erakorraliste tõrjemeetmete rakendamiseks on reguleeritud komisjoni 28. veebruari 2005. aasta määrusega (EÜ) nr 349/2005, millega kehtestatakse eeskirjad ühenduse toetuse osas erakorraliste ning teatavate loomahai-guste vastaste meetmete jaoks, mis on ette nähtud nõukogu otsusega 90/424/EMÜ ⁽³⁾.

(7) 2008. aasta detsembris ja 2009. aasta jaanuaris esines Saksamaal Cloppenburgis lindude gripi puhanguid. Saksamaa võttis vastavalt direktiivile 2005/94/EÜ meetmeid nende haiguspuhangute vastu võitlemiseks.

(8) Saksamaa on täiel määral täitnud oma tehnilised ja halduskohustused, mis on sätestatud otsuse 90/424/EMÜ artikli 3 lõikes 3 ja määruse (EÜ) nr 349/2005 artiklis 6.

(9) 5. veebruaril 2009 ja 6. märtsil 2009 esitas Saksamaa lindude gripi likvideerimiseks tehtud kulutuste hinnangu-lise summa.

(10) Käesoleva otsusega ette nähtud meetmed on kooskõlas toiduahela ja loomatervishoiu alalise komitee arvamusega,

ON VASTU VÕTNUD KÄESOLEVA OTSUSE:

Artikkel 1

Ühenduse rahaline toetus Saksamaale

Saksamaale võib anda ühenduse rahalist toetust kulude katmiseks, mis nimetatud liikmesriigil tuli 2008. aasta detsembris ja 2009. aasta jaanuaris kanda seoses meetmetega, mis võeti vastavalt otsuse 90/424/EMÜ artikli 3a lõigetele 2 ja 3 lindude gripi vastu võitlemiseks.

Artikkel 2

Maksekord

Artiklis 1 ette nähtud ühenduse rahalise toetuse esimene osamakse on 2 000 000 eurot.

⁽¹⁾ EÜT L 224, 18.8.1990, lk 19.

⁽²⁾ ELT L 10, 14.1.2006, lk 16.

⁽³⁾ ELT L 55, 1.3.2005, lk 12.

*Artikkel 3***Adressaat**

Käesolev otsus on adresseeritud Saksamaa Liitvabariigile.

Brüssel, 29. juuli 2009

Komisjoni nimel
komisjoni liige
Androulla VASSILIOU

KOMISJONI OTSUS,

29. juuli 2009,

mis käsitleb ühenduse kaitseks marutaudi vastu võetavate erakorraliste erimeetmete rahastamist

(2009/582/EÜ)

EUROOPA ÜHENDUSTE KOMISJON,

võttes arvesse Euroopa Ühenduse asutamislepingut,

võttes arvesse nõukogu 26. juuni 1990. aasta otsust 90/424/EMÜ kulutuste kohta veterinaaria valdkonnas, ⁽¹⁾ eriti selle artikli 6 lõiget 2,

ning arvestades järgmist:

- (1) Otsuses 90/424/EMÜ on sätestatud, et kui liikmesriiki ohustab otseselt kõnealuse otsuse lisas ühe osutatud haiguse esinemine või areng kolmanda riigi territooriumil, võib vastu võtta kõik olukorrale vastavad sobivad meetmed, sealhulgas ühenduse rahalise toetuse andmine meetmete jaoks, mida peetakse rakendatud abinõude puhul eriti vajalikuks.
- (2) Marutaud on loomahaigus, mis mõjutab peamiselt metsja kodukiskjalisi ning millel on rasked tagajärjed tervishoiule. Marutaud on nimetatud otsuse 90/424/EMÜ lisa loetelus.
- (3) Viimastel aastatel on ühendus kaasrahanud peamiste haiguskandjate – metskiskjaliste – suukaudse immuniseerimise programme, millel on enamikus liikmesriikides väga soodne tulemus, sest haigusjuhtude arv on metsja koduloomade puhul järsult vähenenud ning inimeste nakatumise juhtusid ei ole enam esinenud.
- (4) ELi territooriumiga ümbritsetud Venemaa eksklaavi Kaliningradi piirkond külgneb liikmesriikidega, kes teevad viimaseid jõupingutusi kõnealuse haiguse täielikuks likvideerimiseks.
- (5) Leedu ja Poola on teatanud komisjonile, et metsamarutaudi esinemine Kaliningradi piirkonnas ohustab praegu vahetult nende marutaudi likvideerimise programmide edukat lõpuleviimist.
- (6) Kaliningradi piirkonnas on vaja võtta kiireloomulisi meetmeid, et sellelt territooriumilt lähtuv haiguse pealetung ei ohustaks enam naabruses asuvates liikmesriikides inimeste ja loomade tervishoius saavutatud edu.
- (7) Vajalik on erimeede, et vältida uute nakkuste levimist Kaliningradi naabruses asuvasse liikmesriikidesse. Arvestades Kaliningradi territooriumi suhtelist suurust, on asjakohasem ja kulusäästlikum toetada Kaliningradis marutaudi kõrvaldamiseks tehtavaid jõupingutusi, kui kehtestada naabruses asuvates liikmesriikides määramata ajani alalhoitav vaksineerimise puhvertsoon.
- (8) Nõukogu määruse (EÜ, Euratom) nr 1605/2002 ⁽²⁾ artikli 110 kohaselt põhinevad toetused aastaprogrammil. Seda tööprogrammi rakendatakse pakkumiskutsete avaldamise teel, välja arvatud nõuetekohaselt põhjendatud kiireloomulistel juhtudel. Määrusega (EÜ, Euratom) nr 2342/2002 ⁽³⁾ määruse rakendamiseks kindlaks määratud üksikasjalike eeskirjade artikli 168 lõike 1 punkti b kohaselt võib komisjon otsustada anda toetusi erandlikel ja nõuetekohaselt põhjendatud juhtudel ilma pakkumiskutseta.
- (9) 21. oktoobril 2008. aastal esitas Venemaa komisjonile programmi marutaudi likvideerimise kohta Kaliningradi piirkonnas ning see programm leiti olevat vastuvõetav, pidades silmas eesmärki ühendust marutaudi vastu kaitsta. Kõnealuses programmis ettenähtud meetmed on olulised ühenduse huvi kaitsmise seisukohalt ning seetõttu on asjakohane rahastada teatavaid meetmeid ühenduse vahenditest. Seega tuleks 2009. aastal anda kõnealuse programmi rakendamiseks ühenduse rahalist toetust.
- (10) Käesolev otsus on rahastamisotsus määruse (EÜ, Euratom) nr 1605/2002 artikli 75, määruse (EÜ, Euratom) nr 1605/2002 rakendamise üksikasjalike eeskirjade artikli 90 ja Euroopa ühenduste ülddeklarave täitmise sise-eeskirjade ⁽⁴⁾ artikli 15 tähenduses.
- (11) Käesoleva otsusega ette nähtud meetmed on kooskõlas toiduahela ja loomatervishoiu alalise komitee arvamusega,

⁽¹⁾ EÜT L 224, 18.8.1990, lk 19.⁽²⁾ EÜT L 248, 16.9.2002, lk 1.⁽³⁾ EÜT L 357, 31.12.2002, lk 1.⁽⁴⁾ Komisjoni otsus, 6. aprill 2009 (K(2009) 2105).

ON TEINUD JÄRGMISE OTSUSE:

Artikkel 1

1. Käesolevaga kiidetakse heaks Kaliningradi piirkonda käsitlev 36-kuune marutaudi likvideerimise programm (edaspidi „marutaudi hävitamise programm“), mille on esitanud Venemaa.
2. Käesoleva otsuse kohane meede hõlmab järgmisi konkreetseid toiminguid:
 - vaktsiinisöötade ostmine metskiskjaliste suukaudseks immuniseerimiseks;
 - eelmises punktis nimetatud vaktsiinisöötade jaotamine Kaliningradi territooriumil.

Artikkel 2

Ühenduse toetuse summa ülempiiriks on määratud 1 800 000 eurot, mida rahastatakse Euroopa ühenduste 2009. aasta üldeelarve eelarvereast 17 04 03 01.

Artikkel 3

1. Kiidetakse heaks individuaalse toetuse andmine Vene Föderatsiooni Kaliningradi oblasti veterinaar- ja riikliku veterinaarkontrolli teenistusele (Служба ветеринарии и госветинспекции Калининградской области).
2. Käesoleva otsusega hõlmatud meetmeid võib rahastada kuni 100 % ulatuses abikõlblikest kuludest tingimusel, et osa kogukuludest kannab Vene Föderatsiooni Kaliningradi oblasti veterinaar- ja riikliku veterinaarkontrolli teenistus (Служба ветеринарии и госветинспекции Калининградской области) või kaetakse muu kui ühenduselt saadud toetusega.

Brüssel, 29. juuli 2009

Komisjoni nimel
komisjoni liige
Androulla VASSILIOU

Kirjavahetuse vormis leping Euroopa Ühenduse ja India Vabariigi vahel roosuhkru tagatud hindade kohta tarneperioodideks 2006/2007, 2007/2008, 2008/2009 ja ajavahemikuks 1. juulist kuni 30. septembrini 2009	48
2009/575/EÜ, Euratom:	
★ Nõukogu otsus, 27. juuli 2009, Euroopa Majandus- ja Sotsiaalkomitee ühe Rumeenia liikme ametisse nimetamise kohta	54
2009/576/EÜ:	
★ Nõukogu otsus, 27. juuli 2009, Regioonide Komitee Ühendkuningriigi asendusliikme ametisse nimetamise kohta	55
2009/577/EÜ:	
★ Nõukogu otsus, 27. juuli 2009, Regioonide Komitee Hispaania liikme ametisse nimetamise kohta	56

Komisjon

2009/578/EÜ:	
★ Komisjoni otsus, 9. juuli 2009, millega kehtestatakse majutusteenustele ühenduse ökomärgise andmise ökoloogilised kriteeriumid (teatavaks tehtud numbri K(2009) 5619 all) ⁽¹⁾	57
2009/579/EÜ:	
★ Komisjoni otsus, 29. juuli 2009, millega lubatakse liikmesriikidel pikendada uute toimeainete atsekinotsüüli, aminopüraliidi, askorbiinhappe, benalaksüül-M-i, mandipropamiidi, novalurooni, prokinasiidi, spirodiklofeeni ja spiromesifeeni jaoks antud ajutisi lubasid (teatavaks tehtud numbri K(2009) 5582 all) ⁽¹⁾	80
2009/580/EÜ:	
★ Komisjoni otsus, 29. juuli 2009, millega muudetakse otsust 2006/433/EÜ, millega kehtestatakse ühenduse rahaline toetus kulutuste jaoks, mis on tehtud seoses sigade klassikalise katku vastu võitlemiseks võetud erakorraliste meetmetega Saksamaal 2002. aastal (teatavaks tehtud numbri K(2009) 5866 all)	82
2009/581/EÜ:	
★ Komisjoni otsus, 29. juuli 2009, ühenduse rahalise toetuse kohta seoses Saksamaal Cloppenburgis 2008. aasta detsembris ja 2009. aasta jaanuaris lindude gripi vastu võitlemiseks võetud erakorraliste meetmetega (teatavaks tehtud numbri K(2009) 5869 all)	83
2009/582/EÜ:	
★ Komisjoni otsus, 29. juuli 2009, mis käsitleb ühenduse kaitseks marutaudi vastu võetavate erakorraliste erimeetmete rahastamist	85



⁽¹⁾ EMPs kohaldatav tekst

Tellimishinnad aastal 2009 (ilma käibemaksuta, sisaldavad tavalise saatmise kulusid)

<i>Euroopa Liidu Teataja</i> L- ja C-seeria väljaanne ainult paberkandjal	ELi 22 ametlikus keeles	1 000 eurot aastas (*)
<i>Euroopa Liidu Teataja</i> L- ja C-seeria väljaanne ainult paberkandjal	ELi 22 ametlikus keeles	100 eurot kuus (*)
<i>Euroopa Liidu Teataja</i> L- ja C-seeria paberkandjal + CD-ROMil aastane väljaanne	ELi 22 ametlikus keeles	1 200 eurot aastas
<i>Euroopa Liidu Teataja</i> L-seeria väljaanne ainult paberkandjal	ELi 22 ametlikus keeles	700 eurot aastas
<i>Euroopa Liidu Teataja</i> L-seeria väljaanne ainult paberkandjal	ELi 22 ametlikus keeles	70 eurot kuus
<i>Euroopa Liidu Teataja</i> C-seeria väljaanne ainult paberkandjal	ELi 22 ametlikus keeles	400 eurot aastas
<i>Euroopa Liidu Teataja</i> C-seeria väljaanne ainult paberkandjal	ELi 22 ametlikus keeles	40 eurot kuus
<i>Euroopa Liidu Teataja</i> L- ja C-seeria igakuiselt ja kumulatiivselt CD-ROMil	ELi 22 ametlikus keeles	500 eurot aastas
<i>Euroopa Liidu Teataja</i> lisa (S-seeria – avalikud hanked ja pakkumismenetlused) CD-ROMil, kaks väljaannet nädalas	mitmekeelne: ELi 23 ametlikus keeles	360 eurot aastas (s.o 30 eurot kuus)
<i>Euroopa Liidu Teataja</i> C-seeria – värbamiskonkurss	konkursi keel(ed)	50 eurot aastas

(*) Üksiknumbri müük: kuni 32 lehekülge: 6 eurot
33-64 lehekülge: 12 eurot
alates 64 leheküljest: hind määratakse iga väljaande puhul eraldi

Euroopa Liidu Teatajat saab tellida Euroopa Liidu 22 ametlikus keeles. Teataja on jaotatud L-seeriaks (õigusaktid) ja C-seeriaks (teave ja teatised).

Iga keeleversioon tuleb tellida eraldi.

Vastavalt nõukogu määrusele (EÜ) nr 920/2005, mis avaldati ELTs L 156 18. juunil 2005 ja milles sätestatakse, et Euroopa Liidu institutsioonid ei ole ajutiselt kohustatud koostama ja avaldama kõiki õigusakte iiri keeles, müüakse ELT iirikeelseid väljaandeid eraldi.

Euroopa Liidu Teataja lisa (S-seeria – avalikud hanked ja pakkumismenetlused) tellimus sisaldab kõiki 23 keeleversiooni ühel mitmekeelsel CD-ROMil.

Soovi korral saab koos *Euroopa Liidu Teataja* tellimusega mitmesuguseid *Euroopa Liidu Teataja* kaasandeid. Kaasannete ilmumisest teavitatakse tellijaid teadaande vahendusel, mis avaldatakse *Euroopa Liidu Teatajas*.

Müük ja tellimused

Väljaannete talituse avaldatud tasulisi väljaandeid saab osta meie trükiste edasimüüjatelt. Edasimüüjate nimekiri on kättesaadav järgmisel veebilehel:

http://publications.europa.eu/others/agents/index_et.htm

EUR-Lexi (<http://eur-lex.europa.eu>) kaudu pakutakse otsest ja tasuta juurdepääsu Euroopa Liidu õigusaktidele. Nimetatud veebilehel saab tutvuda *Euroopa Liidu Teatajaga* ning ka lepingute, õigusaktide, kohtupraktika ja ettevalmistatavate õigusaktidega.

Lisateavet Euroopa Liidu kohta saab veebilehelt <http://europa.eu>