



EUROOPA ÜHENDUSTE KOMISJON

Brüssel 5.9.2006
KOM(2006) 478 lõplik

2006/0161 (COD)

Ettepanek

EUROOPA PARLAMENDI JA NÕUKOGU DIREKTIIV

kahe- ja kolmerattaliste mootorsõidukite tagumise registreerimismärgi paigalduskoha kohta

(kodifitseeritud versioon)

(komisjoni esitatud)

SELETUSKIRI

1. Kodanike Euroopa jaoks peab komisjon oluliseks ühenduse õigust lihtsustada ja selgemaks muuta, nii et see oleks kodanikule loetavam ja kättesaadavam; see annab kodanikule parema võimaluse talle antud õigusi kasutada.

Seda eesmärki ei ole võimalik saavutada, kuni arvukad sätted, mida on korduvalt ja sageli oluliselt muudetud, asuvad laiali, osad esialgses õigusaktis ja osad muutvates õigusaktides. Nii tuleb kehtiva õiguse kindlakstegemiseks uurida ja võrrelda suurt hulka õigusakte.

Muudetud õigusaktide kodifitseerimine on seega oluline ühenduse õiguse selguse ja loetavuse saavutamiseks.

2. 1. aprillil 1987. aastal otsustas¹ komisjon anda oma talitustele ülesande kodifitseerida kõik õigusaktid hiljemalt kümnenda muudatuse järel. Komisjon rõhutas, et see on minimaalne nõue ning et ühenduse õiguse arusaadavuse ja selguse jaoks tuleks talitustel püüda nende vastutusalas olevaid tekste kodifitseerida veel tihedamini.
3. Seda kinnitati Edinburghi Euroopa Ülemkogu eesistuja järeldustega detsembris 1992², rõhutades kodifitseerimise tähtsust, mis annab õiguskindlust konkreetsel ajahetkel asjas kohaldamisele kuuluva õiguse osas.

Kodifitseerides tuleb täpselt järgida ühenduse tavapärast seadusloomemenetlust.

Kuna kodifitseeritavatesse õigusaktidesse ei või teha sisulisi muudatusi, otsustasid Euroopa Parlament, nõukogu ja komisjon 20. detsembril 1994. aasta institutsioonidevahelises kokkuleppes, et kodifitseeritavate õigusaktide kiiremaks vastuvõtmiseks võib kasutada kiirendatud menetlust.

4. Käesoleva ettepaneku eesmärk on kodifitseerida nõukogu 29. oktoobri 1993. aasta direktiiv 93/94/EMÜ kahe- ja kolmerattaliste mootorsõidukite tagumise registreerimismärgi paigalduskoha kohta³. Uus direktiiv asendab sellesse inkorporeeritud õigusaktid⁴; käesolevas ettepanekus on säilitatud kodifitseeritud õigusaktide sisu ja nende kokkupanemisel on tehtud ainult kodifitseerimiseks vajalikud vormilised muudatused.
5. Kodifitseerimise ettepanek on koostatud direktiivi 93/94/EMÜ ja selle muutmisakti eelneva konsolideerimise alusel kõikides ametlikes keeltes, mis on teostatud Euroopa Ühenduste Ametlike Väljaannete talituse poolt andmetöötuse abil. Juhul kui artiklitele on antud uued numbrid, siis vastavus vanade ja uute numbrite vahel on näidatud tabelis, mis on kodifitseeritud direktiivi III lisas.

¹ KOM(87) 868 PV.

² Vt järelduste A osa 3. lisa.

³ Teostatud vastavalt komisjoni teatisele Euroopa Parlamendile ja nõukogule - *acquis communautaire*'i kodifitseerimisest KOM(2001) 645 lõplik.

⁴ Vt käesoleva ettepaneku II lisa A osa.

Ettepanek

EUROOPA PARLAMENDI JA NÕUKOGU DIREKTIIV

kahe- ja kolmerattaliste mootorsõidukite tagumise registreerimismärgi paigalduskoha kohta

(EMPs kohaldatav tekst)

EUROOPA PARLAMENT JA EUROOPA LIIDU NÕUKOGU,

võttes arvesse Euroopa Ühenduse asutamislepingut, eriti selle artiklit 95,

võttes arvesse Euroopa Parlamendi ja nõukogu 18. märtsi 2002. aasta direktiivi 2002/24/EÜ kahe- või kolmerattaliste mootorsõidukite tüübikinnituse kohta, millega tunnistatakse kehtetuks nõukogu direktiiv 92/61/EMÜ⁵

võttes arvesse komisjoni ettepanekut,

võttes arvesse Euroopa majandus- ja sotsiaalkomitee arvamust⁶,

toimides asutamislepingu artiklis 251 sätestatud korras⁷

ning arvestades järgmist:

- (1) Euroopa Parlamendi ja nõukogu 29. oktoober 1993. aasta direktiivi 93/94/EMÜ kahe- ja kolmerattaliste mootorsõidukite tagumise registreerimismärgi paigalduskoha kohta⁸ sätestas kahe- ja kolmerattaliste mootorsõidukite tagumise registreerimismärgi paigalduskoha disaini ja ehituse tehnilised ettekirjutused. Nende tehniliste ettekirjutuste eesmärk on võimaldada liikmesriikide seaduste harmoniseerimist ühenduse tüübikinnituse menetluse osas, mis on sätestatud direktiiviga 2002/24/EÜ igat tüüpi sõidukite kohta. Direktiivi 93/94/EMÜ on oluliselt muudetud⁹. Selguse ja otstarbekuse huvides tuleks kõnealune direktiiv koodifitseerida.

⁵ EÜT L 124, 9.5.2002, lk 1. Direktiivi on viimati muudetud komisjoni direktiiviga 2005/30/EÜ (ELT L 106, 27.4.2005, lk 17).

⁶ EÜT C [...], [...], lk [...].

⁷ ELT C [...], [...], lk [...].

⁸ EÜT L 311, 14.12.1993, lk 83. Direktiivi on muudetud komisjoni direktiiviga 1999/26/EÜ (EÜT L 118, 6.5.1999, lk 32).

⁹ Vt II lisa A osa.

- (2) Käesolev direktiiv on üks mitmest üksikdirektiivist, mis kuulub vastavalt direktiivile 2002/24/EÜ ühenduse raames sooritatud tüübikinnituse menetluse konteksti. Direktiivi 2002/24/EÜ sätteid, mis on seotud sõidukite süsteemide, osade ja eraldiseisvate tehniliste seadmetega, kohaldatakse seepärast ka käesoleva direktiivi suhtes.
- (3) Käesoleva direktiivi eesmärk ei ole eri liikmesriikides kasutatud registreerimismärkide mõõtmete ühtlustamine. Seetõttu peaksid liikmesriigid tagama, et registreerimismärkide väljaulatuvad osad oleksid kasutajatele ohutud, ilma et see nõuaks sõiduki ehituse muutmist.
- (4) Käesolev direktiiv ei mõjuta liikmesriikide kohustusi, mis on seotud II lisa B osas esitatud direktiivide ülevõtmise tähtaegadega,

ON VASTU VÕTNUD KÄESOLEVA DIREKTIIVI:

Artikkel 1

Käesolevat direktiivi kohaldatakse direktiivi 2002/24/EÜ artiklis 1 määratletud kõigi mootorsõidukitüüpide tagumise registreerimismärgi paigalduskoha suhtes.

Artikkel 2

EÜ osa tüübikinnituse andmise menetlus kahe- või kolmerattalise mootorsõiduki tüübi tagumise registreerimismärgi paigalduskoha suhtes ja kõnealuste sõidukite vaba liikumist reguleerivad tingimused on sätestatud direktiivi 2002/24/EÜ II ja III peatükis.

Artikkel 3

Muudatused, mis on vajalikud I lisa esitatud nõuete kohandamiseks tehnika arenguga, võetakse vastu direktiivi [70/156/EMÜ] artikli 13 lõikes 3 osundatud korras.

Artikkel 4

Liikmesriigid edastavad komisjonile käesoleva direktiiviga reguleeritavas valdkonnas nende poolt vastuvõetud siseriiklike õigusnormide teksti.

Artikkel 5

Direktiiv 93/94/EMÜ mida on muudetud II lisa A osas loetletud direktiividega tunnistatakse kehtetuks; see ei mõjuta liikmesriikide kohustusi, mis on seotud II lisa B osas esitatud direktiivide ülevõtmise ja kohaldamise tähtaegadega.

Viiteid kehtetuks tunnistatud direktiivile käsitatakse viidetena käesolevale direktiivile kooskõlas III lisa esitatud vastavustabeliga.

Artikkel 6

Käesolev direktiiv jõustub kahekümnendal päeval pärast selle avaldamist *Euroopa Liidu Teatajas*.

Seda kohaldatakse alates [...].

Artikkel 7

Käesolev direktiiv on adresseeritud liikmesriikidele.

Brüssel, [...]

Euroopa Parlamendi nimel
president
[...]

Nõukogu nimel
eesistuja
[...]

ILISA

1. MÕÕTMED

Kahe- või kolmerattaliste mootorsõidukite tagumise registreerimismärgi¹⁰ paigalduskoha mõõtmed on järgmised:

1.1. Moppeedid ja kerged neljarattalised kereta mootorsõidukid:

1.1.1. *laius*: 100 mm;

1.1.2. *kõrgus*: 175 mm;

või

1.1.3. *laius*: 145 mm;

1.1.4. *kõrgus*: 125 mm.

1.2. Mootorrattad, kolmerattalised mootorsõidukid maksimaalse võimsusega kuni 15 kW ning neljarattalised kereta mootorsõidukid, v.a kerged neljarattalised mootorsõidukid:

1.2.1. *laius*: 280 mm;

1.2.2. *kõrgus*: 210 mm.

1.3. Kolmerattalised mootorsõidukid maksimaalse võimsusega üle 15 kW, kerged neljarattalised kerega mootorsõidukid ning muud neljarattalised kerega mootorsõidukid, v.a kerged neljarattalised mootorsõidukid:

1.3.1. kohaldatakse sõiduautode suhtes kehtivaid sätteid, nagu on ette nähtud nõukogu direktiiviga 70/222/EMÜ¹¹.

2. ÜLDINE ASUKOHT

2.1. Mootorratta, küljkorviga mootorratta või kolmerattalise mootorsõiduki tagumise registreerimismärgi paigalduskoht sõiduki tagaosal peab olema selline, et:

2.1.1. registreerimismärgi saab asetada sõiduki väljaulatuvate osade punkte läbivatele pikitasanditele.

¹⁰ Moppeedide puhul registreerimismärk ja/või tehaseandmesilt.

¹¹ EÜT L 76, 6.4.1970, lk 25.

3. KALLE

3.1. Tagumine registreerimismärk:

3.1.1. peab asetsema täisnurga all sõiduki keskpikitasandi suhtes;

3.1.2. võib tühja sõiduki korral asetseda vertikaalsuunas kaldu mitte üle 30 °, kui registreerimismärgi kinnituspind on kallutatud ülespoole;

3.1.3. võib tühja sõiduki korral asetseda vertikaalsuunas kaldu mitte üle 15 °, kui registreerimismärgi kinnituspind on kallutatud allapoole.

4. MAKSIMAALNE KÕRGUS

4.1. Registreerimismärgi paigalduskoht ei tohi tühja sõiduki puhul olla maapinnast kõrgemal rohkem kui 1,5 m.

5. MINIMAALNE KÕRGUS

5.1. Tühja sõiduki puhul peavad registreerimismärgi paigalduskoha kõik punktid olema maapinnast vähemalt 0,20 m kõrgusel või vähemalt kõrgusel, mis ei ole väiksem 0,20 m raadiusega ratta raadiusest.

6. GEOMEETRILINE NÄHTAVUS

6.1. Registreerimismärgi paigalduskoht peab olema nähtav kahe kahetahulise nurgaga piirnevas ulatuses: üks, mis moodustub horisontaaljoonega ning piirneb registreerimismärgi paigalduskoha ülemist ja alumist horisontaaljoont läbiva kahe tasapinnaga, moodustades horisontaaljoone suhtes nurgad, mis on esitatud joonisel 1; teine, märgatavalt kaldu vertikaaljoonega moodustuv kahetahuline nurk, mis piirneb registreerimismärgi mõlemat serva läbiva kahe tasapinnaga, moodustades sõiduki keskpikitasapinna suhtes nurgad, mis on esitatud joonisel 2.

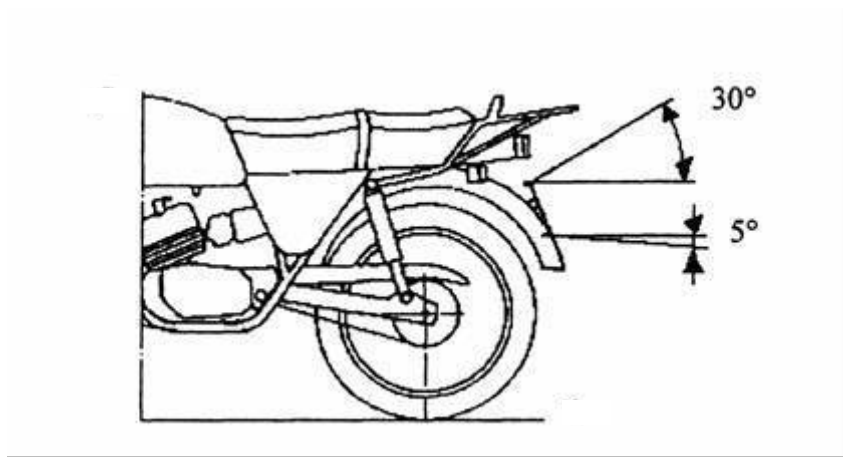

Joonis 1

Geomeetrilise nähtavuse nurk (kahetahuline nurk horisontaalteljega)

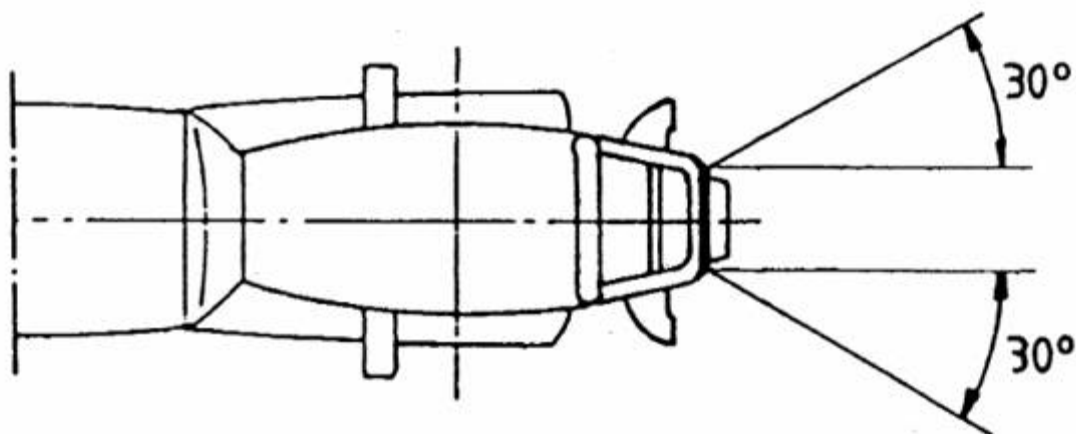

Joonis 2

Geomeetrilise nähtavuse nurk (kahetahuline nurk märgatavalt vertikaalse joonega)

1. liide

Teatis kahe- või kolmerattalise mootorsõiduki tüübi tagumise registreerimismärgi paigalduskoha kohta

(lisatakse EÜ osa tüübikinnituse taotlusele, kui see esitatakse sõiduki EÜ tüübikinnituse taotlusest eraldi)

Järjekorranumber (määrab taotleja):

EÜ osa tüübikinnituse taotlus kahe- või kolmerattalise mootorsõiduki tüübi tagumise registreerimismärgi paigalduskoha suhtes peab sisaldama teavet, mis on sätestatud direktiivi 2002/24/EÜ II lisa A osa järgmistes punktides:

- 0.1,
 - 0.2,
 - 0.4 kuni 0.6,
 - 2.2,
 - 2.2.1,
 - 9.6,
 - 9.6.1.
-

2. liide

Ametiasutuse nimi

Kahe- või kolmerattalise mootorsõiduki tüübi tagumise registreerimismärgi paigalduskoha osa
tüübikinnitustõend

NÄIDIS

Tehnilise teenistuse protokoll nr: Kuupäev:

Osa tüübikinnitus nr: Laiendamise nr:

1. Kaubamärk või sõiduki nimi:

2. Sõidukitüüp:

3. Tootja nimi ja aadress:

4. Tootja esindaja (kui on) nimi ja aadress:

5. Kuupäev, mil sõiduk katsetamiseks esitati:

6. Osa tüübikinnitus antud / andmisest keeldutud. (1)

7. Koht:

8. Kuupäev:

9. Allkiri

(1) Mittevajalik maha tõmmata.

II LISA

A osa

Kehtetuks tunnistatud direktiiv koos muudatusega (viidatud artiklis 5)

Nõukogu direktiiv 93/94/EMÜ (EÜT L 311, 14.12.1993, lk 83)

Komisjoni direktiiv 1999/26/EÜ (EÜT L 118, 6.5.1999, lk 32)

B osa

Siseriiklikku õigusesse ülevõtmise ja kohaldamise tähtajad (viidatud artiklis 5)

Direktiiv	ülevõtmise tähtaeg	kohaldamise tähtaeg
93/94/EMÜ	30. aprill 1995	1. november 1995 ⁽¹⁾
1999/26/EÜ	31. detsember 1999	1. jaanuar 2000 ⁽²⁾

⁽¹⁾ Vastavalt direktiivi 93/94/EMÜ artiklile 4:

„Alates [1. maist 1995] ei tohi liikmesriigid keelata käesoleva direktiivi nõuetele vastavate sõidukite esmakordset kasutuselevõttu tagumise registreerimismärgi paigalduskohaga seotud põhjustel.”

⁽²⁾ Vastavalt direktiivi 1999/26/EÜ artiklile 2:

„1. Alates 1. jaanuarist 2000 ei või liikmesriigid tagumise registreerimismärgi paigalduskohaga seotud põhjustel:

- keelduda EÜ tüübikinnituse andmisest kahe- või kolmerattalise sõiduki tüübile,
- keelata kahe- või kolmerattaliste mootorsõidukite registreerimist, müüki või kasutuselevõtmist,

kui tagumise registreerimismärgi paigalduskoht vastab käesoleva direktiiviga muudetud direktiivi 93/94/EMÜ nõuetele.

2. Alates 1. juulist 2000 ei anna liikmesriigid EÜ tüübikinnitust ühelegi kahe- või kolmerattalise mootorsõiduki tüübile tagumise registreerimismärgi paigalduskohaga seotud põhjustel, kui käesoleva direktiiviga muudetud direktiivi 93/94/EMÜ nõuded ei ole täidetud.”

III LISA

VASTAVUSTABEL

Direktiiv 93/94/EMÜ	Käesolev direktiiv
Artiklid 1, 2 ja 3	Artiklid 1, 2 ja 3
Artikkel 4 lõige 1	-
Artikkel 4 lõige 2	Artikkel 4
-	Artikkel 5
-	Artikkel 6
Artikkel 5	Artikkel 7
Lisa	Lisa I
-	Lisa II
-	Lisa III