

II

(Muud kui seadusandlikud aktid)

MÄÄRUSED

KOMISJONI DELEGEERITUD MÄÄRUS (EL) 2016/1788,

14. juuli 2016,

millega muudetakse Euroopa Parlamendi ja nõukogu määrust (EL) nr 167/2013 seoses sõidukite ELi tüübikinnituse nõuete loeteluga ning millega muudetakse ja parandatakse komisjoni delegeeritud määruseid (EL) nr 1322/2014, (EL) 2015/96, (EL) 2015/68 ja (EL) 2015/208 sõiduki konstruktsiooni ja üldise tüübikinnituse nõuete, keskkonnamõjule ja mootori võimsusele esitatavate nõuete, sõiduki pidurdusnõuete ning sõiduki kasutusohutuse nõuete osas

(EMPs kohaldatav tekst)

EUROOPA KOMISJON,

võttes arvesse Euroopa Liidu toimimise lepingut,

võttes arvesse Euroopa Parlamendi ja nõukogu 5. veebruari 2013. aasta määrust (EL) nr 167/2013 põllu- ja metsamajanduslike sõidukite kinnituse ja turujärelevalve kohta, ⁽¹⁾ eriti selle artikli 17 lõiget 5, artikli 18 lõiget 4, artikli 19 lõiget 6, artikli 20 lõiget 8, artikli 27 lõiget 6, artikli 28 lõiget 6, artikli 49 lõiget 3, artikli 53 lõiget 12, artikli 60 lõiget 1 ning artikleid 61 ja 70,

ning arvestades järgmist:

- (1) Kuna määruse (EL) nr 167/2013 artikli 27 lõike 3 kohaselt on määratud tehnilistel teenistustel lubatud kasutada füüsiliste katsete asemel virtuaalseid katsemeetodeid ja arvestades, et sellised virtuaalsed katsemeetodid vähendavad märkimisväärselt tootjate koormust ja neid on eriti lihtne kasutada mõõtmete kontrollimiseks, tuleb täiendada nõuded lisada nende nõuete loetelusse, millega seoses võib olla vajalik teha virtuaalseid katseid, mis on sätestatud komisjoni delegeeritud määruse (EL) nr 1322/2014 III lisas ⁽²⁾.
- (2) Täpsuse parandamiseks tuleb delegeeritud määruse (EL) nr 1322/2014 XIII lisas sätestatud juhtide poolt tajutava müra mõõtmiseks kasutatavate seadmetega seotud tehnilisi nõudeid kohandada tehnika arengu järgi.
- (3) Järjepidevuse tagamiseks peab delegeeritud määruse (EL) nr 1322/2014 XIV lisas esitama täiendavad tingimused istme kui osise ELi tüübikinnituse jaoks.
- (4) Selguse ja täpsuse tagamiseks tuleb lisada täiendavad nõuded teabe kohta, mis tuleb delegeeritud määruse (EL) nr 1322/2014 XXII lisa kohaselt lisada kasutusjuhendisse, eriti seoses teabega, mis puudutab kolmepunktilise haakeseadme lateraalselt ja vertikaalselt kinnitamist teel liikumiseks, juhiseid ja konkreetseid hoiatusi 3. tüüpi jõuvõtuvõlli kaitseseadise väiksemate mõõtmete kohta ning määrimisvahemikke.
- (5) Parema jalaga juhitava hüdroajamiga T- või C-kategooria sõidukid ja delegeeritud määruse (EL) nr 1322/2014 XXIII lisas esitatud C-kategooria sõidukid, mille maksimaalne valmistajakiirus on alla 15 km/h, tuleb nende tehnilise konstruktsiooni tõttu vabastada nõudest, et neil peab olema mootorsõidukiga sama funktsiooni ja asendiga sidur, pidur ja gaasipedaal.

⁽¹⁾ ELT L 60, 2.3.2013, lk 1.

⁽²⁾ Komisjoni 19. septembri 2014. aasta delegeeritud määrus (EL) nr 1322/2014, millega täiendatakse ja muudetakse Euroopa Parlamendi ja nõukogu määrust (EL) nr 167/2013 põllu- ja metsamajanduslike sõidukite konstruktsiooni ja üldise tüübikinnituse nõuete osas (ELT L 364, 18.12.2014, lk 1).

- (6) Täpsuse parandamiseks tuleb täiustada ja sõiduki konstruktsiooni eriomadusi arvestades kohandada delegeeritud määruse (EL) nr 1322/2014 XXIII lisas sätestatud mootori ohutu käivitamise nõudeid.
- (7) Järjepidevuse tagamiseks delegeeritud määrusega (EL) nr 1322/2014 tuleb komisjoni delegeeritud määruse (EL) 2015/208 ⁽¹⁾ X lisas sätestatud virtuaalterminalide juhtseadiste nõuded seoses juhi teavitamise süsteemidega viia delegeeritud määruse (EL) nr 1322/2014 XXIII lissasse, kus on esitatud nõuded juhtseadistele.
- (8) Järjepidevuse ja lihtsustamise eesmärgil tuleb delegeeritud määruse (EL) nr 1322/2014 XXIV lisas sätestatud hüdraulikasüsteemi voolikute märgistused seoses kaitsega teiste mehaaniliste ohtude eest ühtlustada standardiga ISO 17165-1:2007, mida voolikute tootjad praegu kasutavad.
- (9) Järjepidevuse tagamiseks tuleb delegeeritud määruse (EL) nr 1322/2014 XXIX lisa reguleerimisalasse lisada seoses kaitsega ohtlike ainete eest kabiiniga mis tahes traktor, sh 1. taseme kabiiniga traktorid, isegi kui need ei paku mingisugust kaitset.
- (10) Tagamaks, et terminit „kabiin“ mõistetakse ühtemoodi, tuleb delegeeritud määrusesse (EL) 2015/208 lisada kabiini mõiste. Mõiste peab põhinema rahvusvaheliselt tunnustatud standardil EN 15695-1:2009.
- (11) Delegeeritud määruse (EL) 2015/208 III lisas sätestatud traktori maksimaalse teoreetilise kiiruse arvutamine peab arvestama mootori juhtimise viimaste tehniliste arengutega.
- (12) Delegeeritud määruse (EL) 2015/208 VII lisas esitatud ISO nõuete täitmise tingimused seoses vaatevälja ja klaasipuhastitega ei hõlma selgelt otsese ja kaudse nähtavusega seotud tingimusi. Otsese ja kaudse nähtavusega seotud tingimused peavad kõnealuses lisas selgesõnaliselt märgitud olema, et tagada ISO nõuete ühtne täitmine.
- (13) Delegeeritud määruse (EL) 2015/208 XII lisas nimetatud valgustusseadmed peavad kiirete traktorite puhul ohutuse taseme suurendamiseks järgima kindlaid rangemaid nõudeid.
- (14) Juhile haptilist teavet andvatel juhtseadistel on väljapoole suunatud servad. Masinas viibijate kaitsmiseks ja samal ajal haptilise teabe esitamise võimaluse säilitamiseks peab nende seadmete jaoks lisama delegeeritud määruse (EL) 2015/208 XIII lissasse spetsiifilised nõuded.
- (15) Delegeeritud määruse (EL) 2015/208 XIV lissasse tuleb teatud väliskonfiguratsioonide kindla eesmärgi tõttu lisada konkreetsed nõuded põllu- ja metsamajanduses kasutatavate sõidukite välimuse ning lisaseadiste kohta.
- (16) Delegeeritud määruse (EL) 2015/208 XVII lisas esitatud kabiini kütmise ja jahutamise nõuded peavad vastama delegeeritud määruse (EL) nr 1322/2014 XXIX lisas toodud rõhutaseme ja õhuvoolu nõuetele.
- (17) Parandada tuleb delegeeritud määruse (EL) 2015/208 XIX lisas nimetatud registreerimismärkide nähtavust.
- (18) Delegeeritud määruse (EL) 2015/208 XXV lisas esitatud teatavad nõuded kütusepaakidele tuleb viia kooskõlla ÜRO Euroopa Majanduskomisjoni (UNECE) eeskirjas nr 34 esitatud viimaste tehniliste arengutega.
- (19) T2-kategooria traktorite konkreetsete mõõtmete tõttu tuleb kohandada delegeeritud määruse (EL) 2015/208 XXVIII lisas täpsustatud platvormi pikkust.
- (20) Delegeeritud määruse (EL) 2015/208 XXIX lisas esitatud pukseerimisadiste nõudeid tuleb kohandada, et need vastaksid viimastele tehnilistele arengutele.

⁽¹⁾ Komisjoni 8. detsembri 2014. aasta delegeeritud määrus (EL) 2015/208, millega täiendatakse Euroopa Parlamendi ja nõukogu määrust (EL) nr 167/2013 põllu- ja metsamajanduses kasutatavatele sõidukitele tüübikinnituse andmisega seotud kasutusohutuse nõuete osas (ELT L 42, 17.2.2015, lk 1).

- (21) Delegeeritud määruse (EL) 2015/208 XXXIII lisasse tuleb seoses roomikutega lisada täiendavad mõisted. Peale selle tuleb uuendada olemasolevaid mõisteid, et need arvestaksid viimaste tehniliste arengutega.
- (22) Kohandada tuleb delegeeritud määruse (EL) 2015/208 XXXIV lisas esitatud mehaaniliste haakeseadiste lisatingimusi ja nõudeid, et tagada katsete ühtsus nii veduki (traktor) kui ka veetava sõiduki (haagis või vahetatav pukseeritav seadeldis) puhul. Mehaaniliste haakeseadiste kohta kehtivate tingimuste ja nõuete hulka tuleb kohandada, et eri kontekstides ei kasutataks samu termineid.
- (23) Komisjoni delegeeritud määruse (EL) 2015/68 ⁽¹⁾ I lisas esitatud põllu- ja metsamajanduses kasutatavate sõidukite pidurdamist käsitlevad tingimused ja nõuded tuleb ühtlustada pidurite konstruktsiooni ja paigaldamise uusimate tehniliste arengutega.
- (24) Delegeeritud määruse (EL) 2015/68 II lisas sätestatud pidurduskatsed tuleb ühtlustada pidurdusvõime ja -tõhususe viimaste tehniliste arengutega ning UNECE eeskirja nr 13 asjakohaste nõuetega.
- (25) Vajalikud on lisamõisted seoses pidurduskatsetega ja täpsustada tuleb delegeeritud määruse (EL) 2015/68 VII lisas sätestatud alternatiivsete pidurduskatsete konkreetsete tingimused ja nõuded, et need oleksid täielikult kooskõlas UNECE eeskirjas nr 13 esitatud nõuetega.
- (26) Teatud tingimused ja nõuded, mis on seotud põllu- ja metsamajanduses kasutatavate hüdroajamiga sõidukite pidurdamisega ja mis on sätestatud delegeeritud määruse (EL) 2015/68 IX lisas, tuleb ühtlustada sellistele sõidukitele paigaldatud pidurite tõhususe uusimate tehniliste arengutega.
- (27) Delegeeritud määruse (EL) 2015/68 XII lisas esitatud nõudeid teatud traktorite elektrooniliselt juhitavate pidurisüsteemide kohta tuleb kohandada, et maksimaalselt vältida ebaõnnestumisi ja suurendada pidurdustõhusust.
- (28) Komisjoni delegeeritud määruses (EL) 2015/96 ⁽²⁾ sätestatud mõisted mootorist eralduvate saasteainete heite kohta tuleb kooskõlastada vastavate määratlustega, mida on kasutatud väljaspool teid kasutatavate liikurmasinate puhul. Peale selle on vaja kõnealuses määruses sätestatud väljaspool teid kasutatavate liikurmasinatega seotud nõuded täielikult kooskõlastada Euroopa Parlamendi ja nõukogu direktiivis 97/68/EÜ ⁽³⁾ ning UNECE eeskirjas nr 96 sätestatud nõuetega.
- (29) Delegeeritud määruste (EL) nr 1322/2014, (EL) 2015/96, (EL) 2015/68 ja (EL) 2015/208 loetavuse ning selguse täiustamiseks on vaja parandada mõned keelelised vead, vastuolud ja valed viited.
- (30) Määruse (EL) nr 167/2013 I lisas esitatud nõuded ELi sõidukite tüübikinnituse kohta peaksid jätma võimaluse kehtestada vajaduse korral nõudeid täiendavate sõidukikategooriate kasutusohutuse kohta.
- (31) Määrust (EL) nr 167/2013 tuleks seetõttu vastavalt muuta.
- (32) Delegeeritud määruseid (EL) nr 1322/2014, (EL) 2015/96, (EL) 2015/68 ja (EL) 2015/208 tuleb seetõttu vastavalt muuta ja parandada.

⁽¹⁾ Komisjoni 15. oktoobri 2014. aasta delegeeritud määrus (EL) 2015/68, millega täiendatakse Euroopa Parlamendi ja nõukogu määrust (EL) nr 167/2013 seoses põllu- ja metsamajandusmasinate tüübikinnituse saamiseks vajalike pidurdustõhususe nõuetega (ELT L 17, 23.1.2015, lk 1).

⁽²⁾ Komisjoni 1. oktoobri 2014. aasta delegeeritud määrus (EL) 2015/96, millega täiendatakse Euroopa Parlamendi ja nõukogu määrust (EL) nr 167/2013 seoses põllu- ja metsamajanduses kasutatavate sõidukite keskkonnamõjule ja mootori võimsusele esitatavate nõuetega (ELT L 16, 23.1.2015, lk 1).

⁽³⁾ Euroopa Parlamendi ja nõukogu 16. detsembri 1997. aasta direktiiv 97/68/EÜ väljaspool teid kasutatavatele liikurmasinatele paigaldatavate sisepelemismootorite heitgaaside ja tahkete heitmete vähendamise meetmeid käsitlevate liikmesriikide õigusaktide ühtlustamise kohta (EÜT L 59, 27.2.1998, lk 1).

- (33) Arvestades asjaolu, et delegeeritud määrused (EL) nr 167/2013, (EL) nr 1322/2014, (EL) 2015/96, (EL) 2015/68 ja (EL) 2015/208 on juba kohaldatavad ja nende õigusaktide muudatused hõlmavad mitmeid parandusi, peab see määrus jõustuma nii kiiresti kui võimalik.

ON VASTU VÕTNUD KÄESOLEVA MÄÄRUSE:

Artikkel 1

Määruse (EL) nr 167/2013 (põllu- ja metsamajanduslike sõidukite kinnituse ja turujärelevalve kohta) muutmine

Määruse (EL) nr 167/2013 I lisa muudetakse vastavalt käesoleva määruse I lisale.

Artikkel 2

Delegeeritud määruse (EL) nr 1322/2014 muudatused

Delegeeritud määrust (EL) nr 1322/2014 muudetakse vastavalt käesoleva määruse II lisale.

Artikkel 3

Delegeeritud määruse (EL) 2015/96 muudatused

Delegeeritud määrust (EL) 2015/96 muudetakse järgmiselt.

1) Artiklit 2 muudetakse järgmiselt:

a) esimene lause ja sissejuhatav lause asendatakse järgmisega:

„Käesolevas määruses kohaldatakse komisjoni delegeeritud määruse (EL) 2015/208 (*) XXXIII lisa sätestatud mõisteid. Lisaks kohaldatakse järgmisi mõisteid:

(*) Komisjoni 8. detsembri 2014. aasta delegeeritud määrus (EL) 2015/208, millega täiendatakse Euroopa Parlamendi ja nõukogu määrust (EL) nr 167/2013 põllu- ja metsamajanduses kasutatavatele sõidukitele tüübikinnituse andmisega seotud kasutusohutuse nõuete osas (ELT L 42, 17.2.2015, lk 1).“

b) punkt 2 asendatakse järgmisega:

„2) „heitgaasi järeltötlussüsteem“ – protsess, mille käigus heitgaasid juhitakse läbi seadme või süsteemi, mille otstarbeks on heitgaasi enne atmosfääri laskmist keemiliselt või füüsiliselt muuta, sealhulgas katalüsaatorid, tahkete osakeste püüdurid või muud osad, süsteemid või eraldi seadmestikud mootori heitgaasi gaasilise ja tahkete osakeste heite vähendamiseks või töötlemiseks;“

c) punktid 4 ja 5 asendatakse järgmisega:

„4) „saastetõrjeseade“ – heitgaasi järeltötlussüsteemi osaks olev sõiduki osa, süsteem või eraldi seadmestik;

5) „varu-saastetõrjeseade“ vastavalt määrusele (EL) nr 167/2013 tüübikinnituse saanud sõidukil oleva heitgaasi järeltötlussüsteemi osaliseks või täielikuks asendamiseks ette nähtud osa, süsteem või eraldi seadmestik;“

d) punkt 12 asendatakse järgmisega:

„12) „kasulik võimsus“ – võimsus, mis mõõdetakse katsestendil mootori vastaval pöörlemiskiirusel väntvõlli või samaväärse seadise otsal muudatuste 01-seeriaga muudetud (*) UNECE eeskirja nr 120 4. lisa tabelis 1 loetletud abiseadmete toel ning määratakse kindlaks võrdluslikel atmosfääritingimustel.

(*) ELT L 166, 30.6.2015, lk 170.“

2) Artiklit 4 muudetakse järgmiselt:

a) lõige 2 asendatakse järgmisega:

„2. Tüübikinnitusasutused võivad laiendada heitgaaside ja välise mürataseme kohta esitatud nõuetele vastavuse osas antud tüübikinnitust sõiduki erinevatele variantidele ja versioonidele ning mootoritüüpidele või -tüüpkondadele, kui sõidukivariandi, -versiooni, mootori ja saastekontrollisüsteemi parameetrid on identsed või jäävad määruse (EL) nr 167/2013 artikli 19 lõigetes 3 ja 4 määratletud tasemetele;“

b) lõikes 3 asendatakse punktid a ja b järgmisega:

„a) mootoritüübi või -tüüpkonna parameetrid, nagu need on ette nähtud direktiivi 97/68/EÜ II lisa ja käesoleva määruse I lisa punktis 9.1;

b) mootori heitgaasi järeltöötlussüsteem, nagu seda on kirjeldatud direktiivi 97/68/EÜ I lisa punktis 6.10 ja käesoleva määruse I lisa punktis 9.1.10 ja II lisa punktis 3.3;“

c) lõike 4 punktid d, e ja f asendatakse järgmisega:

„a) seoses etalonkütustega UNECE eeskirja nr 120 (muudatuste 01-seeria) 7. lisa sätestatud nõuded või direktiivi 97/68/EÜ V lisa;

b) seoses saastetõrjeseadmetega ja varu-saastetõrjeseadmetega direktiivi 97/68/EÜ III lisa 5. liites sätestatud nõuded;

c) seoses katseseadmetega direktiivi 97/68/EÜ III lisa sätestatud nõuded.“

3) Artikli 7 lõige 2 asendatakse järgmisega:

„2. Lisaks esimeses lõigus sätestatud nõudele, mille kohaselt tuleb alternatiivset tüübikinnitust tunnustada samaväärsena käesolevale määrusele vastava tüübikinnitusega, peab tootja võimaldama mittediskrimineeriva juurdepääsu sõiduki remondi- ja hooldustabele, nagu on nõutud määruse (EL) nr 167/2013 XV peatükis ja komisjoni delegeeritud määruse (EL) nr 1322/2014 (*) artiklis 8.

(*) Komisjoni 19. septembri 2014. aasta delegeeritud määrus (EL) nr 1322/2014, millega täiendatakse ja muudetakse Euroopa Parlamendi ja nõukogu määrust (EL) nr 167/2013 põllu- ja metsamajanduslike sõidukite konstruktsiooni ja üldise tüübikinnituse nõuete osas (ELT L 364, 18.12.2014, lk 1).“

4) Artikkel 9 asendatakse järgmisega:

„Artikkel 9

Välise mürataseme mõõtmine

1. Tüübikinnituse saamiseks peavad tehnilised teenistused mõõtma põllu- ja metsamajanduses kasutatavate õhkrehvidega varustatud T-kategooria sõidukite ja liikuvate roomikutega C-kategooria sõidukite välise müra taset kooskõlas III lisa punktis 1.3.1 ette nähtud katsetingimuste ja -meetoditega.

2. Samuti tuleb kohaldada III lisa punktis 1.3.2 sätestatud katsetingimusi ja -meetodeid T-kategooria seisvate põllu- ja metsamajanduses kasutatavate sõidukite ja roomikutega C-kategooria sõidukite puhul ning tehniline teenistus peab registreerima tulemused vastavalt III lisa punktile 1.3.2.4.

3. Tüübikinnituse saamiseks peavad tehnilised teenistused mõõtma põllu- ja metsamajanduses kasutatavate roomikutetidega C-kategooria sõidukite välise müra taset vastavalt III lisa punktis 1.3.2 ette nähtud paigalseisukatsetingimustele ja meetoditele.

4. III lisa punktis 1.3.3 sätestatud katsetingimusi ja -meetodeid tuleb kohaldada roomikukettidega põllu- ja metsamajanduses kasutatavate C-kategooria sõidukite puhul ning tehniline teenistus peab registreerima tulemused.“

5) Artikkel 10 asendatakse järgmisega:

„Artikkel 10

Mootori võimsusele esitatavad nõuded

Põllu- ja metsamajanduses kasutatavate sõidukite mootori võimsuse hindamiseks mõõdetakse selle kasulikku võimsust, pöördemomenti ja kütuse erikulu vastavalt UNECE eeskirja nr 120 01-seeria muudatustele.“

6) Artikli 11 lõike 4 esimene lause asendatakse järgmisega:

„Direktiivi 97/68/EÜ artikli 9 lõike 3 punktides c ja d ning lõike 4 punktis a sätestatud kuupäevad tuleb tüübikinnituse andmisel põllu- ja metsamajanduses kasutatavatele T2-, T4.1- ja C2-kategooria sõidukitele, mis on määratletud määruse (EL) nr 167/2013 artikli 4 lõigete 3, 6 ja 9 kohaselt ja varustatud L–R-kategooria mootoriga, kolme aasta võrra edasi lükata.“

7) Artikkel 12 asendatakse järgmisega:

„Artikkel 12

ELi tüübikinnitusmenetlused

Ilma et see piiraks artikli 11 kohaldamist, ei tohi riigiasutused, kui tootja on esitanud asjaomase taotluse, keelduda sõidukite heitenormidele tuginedes ELi või siseriikliku tüübikinnituse andmisest uut tüüpi sõidukitele või mootoritele ega keelata uue sõiduki registreerimist, müüki või kasutuselevõttu ega uute mootorite müüki või kasutamist, kui asjaomased sõidukid või mootorid täidavad määruse (EL) nr 167/2013 ja komisjoni rakendusmääruse (EL) 2015/504 (*) nõudeid.

(*) Komisjoni 11. märtsi 2015. aasta rakendusmäärus (EL) 2015/504, millega rakendatakse Euroopa Parlamendi ja nõukogu määrust (EL) nr 167/2013 seoses põllu- ja metsamajandusmasinate tüübikinnituse ja turujärelevalve suhtes kohaldatavate haldusnõuetega (ELT L 85, 28.3.2015, lk 1).“

8) Artikli 14 lõige 1 asendatakse järgmisega:

„1. Kui tootja on esitanud vastava taotluse ja tingimused, et tüübikinnitusasutus on andnud asjaomase loa, võib liikmesriik lubada kooskõlas V lisa sätetega erandina artikli 4 lõikest 1 seoses saasteainete heitega tuua paindlikkuskava raames turule piiratud arvu sõidukeid, millele paigaldatud mootor vastab direktiivi 97/68/EÜ artiklis 9 esitatud nõuetele.“

9) I kuni IV lisa muudetakse vastavalt käesoleva määruse III lisale.

Artikkel 4

Delegeeritud määruse (EL) 2015/68 muudatused

Delegeeritud määrust (EL) 2015/68 muudetakse järgmiselt.

1) Artiklit 2 muudetakse järgmiselt:

a) esimene lause ja sissejuhatav lause asendatakse järgmisega:

„Käesolevas määruses kohaldatakse komisjoni delegeeritud määruse (EL) 2015/208 (*) artiklis 2 ja XII ning XXXIII lisas sätestatud mõisteid. Lisaks kohaldatakse järgmisi mõisteid:

(*) Komisjoni 8. detsembri 2014. aasta delegeeritud määrus (EL) 2015/208, millega täiendatakse Euroopa Parlamendi ja nõukogu määrust (EL) nr 167/2013 põllu- ja metsamajanduses kasutatavatele sõidukitele tüübikinnituse andmisega seotud kasutusohutuse nõuete osas (ELT L 42, 17.2.2015, lk 1).“

b) punkt 5 asendatakse järgmisega:

„5) „ülekanne“ – juhtseadise ja piduri vaheliste osade kombinatsioon (v.a juhtkaablid, toite- ja lisavoolikud traktori ning veetava sõiduki vahel), mis ühendab need osad mehaaniliselt, hüdrauliliselt, pneumaatiliselt või elektriliselt või nende viiside kombinatsiooni teel funktsionaalseks tervikuks; kui pidurdusjõud saadakse juhust sõltumatust energiaallikast või sellise energiaallika abiga, loetakse ka süsteemi energiavaru ülekande osaks;“

c) punkt 17 jäetakse välja;

d) lisatakse punktid 37 ja 38:

„37) „energiaallikas“ – seade, mis tagab pidurite rakendamiseks vajaliku energia, kas otseselt või kaudselt energiasalvesti abil;

38) „energiasalvesti“ – seade, mis salvestab energiaallikast saadud energia, et kasutada seda pidurite rakendamiseks või vabastamiseks;“

2) I kuni V, VII, VIII, IX, XI, XII ja XIII lisa muudetakse vastavalt käesoleva määruse IV lisale.

Artikkel 5

Delegeeritud määruse (EL) 2015/208 muudatused

Delegeeritud määrust (EL) 2015/208 muudetakse järgmiselt.

1) Artiklit 2 muudetakse järgmiselt:

a) punkt 5 asendatakse järgmisega:

„5) „kasutuseks ettenähtud rehvid“ – tootja poolt kõnealusele sõidukitüübile ettenähtud ja teatises, mille näidis on toodud komisjoni rakendusmääruse (EL) 2015/504 (*) artiklis 2, nimetatud rehvitüüp või rehvitüübid;

(*) Komisjoni 11. märtsi 2015. aasta rakendusmäärus (EL) 2015/504, millega rakendatakse Euroopa Parlamendi ja nõukogu määrust (EL) nr 167/2013 seoses põllu- ja metsamajandusmasinate tüübikinnituse ja turujärelevalve suhtes kohaldatavate haldusõuetega (ELT L 85, 28.3.2015, lk 1).“

b) punkt 6 asendatakse järgmisega:

„6) „kasutuseks ettenähtud roomikud“ – tootja poolt kõnealusele sõidukitüübile ettenähtud ja teatises, mille näidis on toodud rakendusmääruse (EL) 2015/504 artiklis 2, nimetatud roomikutüüp või roomikutüübid;“

c) punkt 12 asendatakse järgmisega:

„12) „täismassiga masin“ – suurima tehnilise kandevõimega koormatud masin;“

d) lisatakse punkt 13:

„13) „kabiin“ – juhikabiin, mis moodustab juhi ümber füüsilise barjääri ning ennetab välisõhu vaba juurdepääsu juhi alale.“

2) Artikli 5 lõige 3 asendatakse järgmisega:

„3. Mõõtmismeetodid ja katsetulemused teatatakse tüübikinnitusasutusele katseprotokollis, mille vorm on kindlaks määratud rakendusmääruse (EL) 2015/504 artiklis 9.“

3) I, III, V, VII, X, XII kuni XV, XVII, XIX, XX, XXII, XXV kuni XXXI, XXXIII ja XXXIV lisa muudetakse vastavalt käesoleva määruse V lisale.

*Artikkel 6***Jõustumine**

Käesolev määrus jõustub järgmisel päeval pärast selle avaldamist *Euroopa Liidu Teatajas*.

Käesolev määrus on tervikuna siduv ja vahetult kohaldatav kõikides liikmesriikides.

Brüssel, 14. juuli 2016

Komisjoni nimel
president
Jean-Claude JUNCKER

I LISA

Määruse (EL) nr 167/2013 I lisa muudetakse järgmiselt.

1) Reale nr 6 sisestatakse veerule „Õigusakti viide“ vastavasse lahtrisse järgmine lühend:

„RVFSR“;

2) T3a-kategooria sõidukeid käsitlev kirje real nr 9 asendatakse järgmisega: „X“;

3) T3b-kategooria sõidukeid käsitlev kirje real nr 17 asendatakse järgmisega: „X“;

4) T3a- ja T3b-kategooria sõidukeid käsitlevad kirjed real nr 23 asendatakse järgmisega: „X“;

5) Ca- ja Cb-kategooria sõidukeid käsitlevad kirjed real nr 30 asendatakse järgmisega: „X“;

6) T3b-kategooria sõidukeid käsitlevale kirjele real nr 34 sisestatakse järgmine täht:

„X“.

II LISA

Delegeeritud määruse (EL) nr 1322/2014 III, V, VIII, IX, X, XIII kuni XVIII, XXI kuni XXIV, XXVI ja XXIX lisa muudetakse järgmiselt.

1) III lisa muudetakse järgmiselt:

a) punkti 5.2 tabel 1 asendatakse järgmisega:

„Tabel 1

Loetelu nõuetest, millega seoses võib olla vajalik virtuaalseid katseid teha

Delegeeritud õigusakti viide	Lisa nr	Nõue	Piirangud/märkused
Määrus (EL) nr 1322/2014	IX	juhiistme ette monteeritud kaitse- raamiga küljeli ümberpaiskuva kitsarööpmelise traktori pidev või katkestatud rullumine	Osa B4
Määrus (EL) nr 1322/2014	XV	Juhtimisruumi ja juhtimiskohale ligipääsu suhtes kohaldatavad nõuded	Ainult mõõtmete ja paigutusega seotud nõuded
Määrus (EL) 2015/208	VII	Nähtavusala ja klaasipuhasteid käsitlevad nõuded	Ainult mõõtmete, paigutuse ja nähta- vusega seotud nõuded
Määrus (EL) 2015/208	IX	Tahavaatepeegleid käsitlevad nõuded	Ainult mõõtmete, paigutuse ja nähta- vusega seotud nõuded
Määrus (EL) 2015/208	XII	Valgustusseadmeid käsitlevad nõuded	Ainult punktides 5 ja 6 esitatud mõõtmete, paigutuse ja nähtavusega seotud nõuded (v.a kolorimeetrilised ja fotomeetrilised nõuded)
Määrus (EL) 2015/208	XIII	Sõitjate kaitse süsteeme, sealhulgas sisustust, peatugesid, turvavöösid ja sõiduki uksi käsitlevad nõuded	2. osa Ainult mõõtmete (sh täpne kuju) ja paigutusega seotud nõuded
Määrus (EL) 2015/208	XIV	Sõiduki välispoolt ja lisaseadmeid käsitlevad nõuded	Ainult mõõtmete (sh täpne kuju) ja paigutusega seotud nõuded;“

b) punkt 6.2.2 asendatakse järgmisega:

„6.2.2. Matemaatilise mudeli valideerimise menetlus

Matemaatiline mudel tuleb valideerida võrreldes tegelike katsetingimustega. Selleks tuleb teha füüsiline katse, et võrrelda matemaatilist mudelit kasutades saadud tulemusi füüsilise katse tulemustega. Katsetulemuste võrreldavust tuleb tõestada. Selleks esitavad tootjad tehnilisele teenistusele korrelatsiooniaruande, mis sisaldab teavet matemaatilise mudeli kohta ning kõnealuse mudeli ning füüsiliste katsetega saadud tulemuste vahelise korrelatsiooni vastavalt punktis 6.1 sätestatud kavale. Tootja või tehniline teenistus peab koostama valideerimisaruande, mis kinnitab matemaatilise mudeli vastavust, ja esitama selle tüübikinnitusasutusele. Kõigist matemaatilises mudelis või tarkvaras tehtud muudatustest, mis võivad valideerimisaruande kehtetuks muuta, tuleb teatada tüübikinnitusasutusele, kes võib nõuda uue valideerimise läbiviimist. Valideerimisprotsessi skeem on esitatud punkti 7 joonisel 1;“

c) Lisatakse järgmised punktid 6.2.7 ja 6.2.8:

„6.2.7. Tüübikinnitusmenetlus virtuaalse katsetamisega

Punkti 5.2 tabelis 1 sätestatud nõuetele vastavust võib näidata ka virtuaalse katsemenetlusega, aga ainult juhul, kui katsed tehakse punktis 6.2.2 esitatud nõuetele vastava matemaatilise mudeli järgi. Mudeli rakendatavuses ja piirangutes tuleb kokku leppida tehnilise teenistusega ning tüübikinnitusasutus peab need kinnitama.

6.2.8. Virtuaalse katsetamise katsearuanne

Tehniline teenistus peab esitama virtuaalse katsetamise tulemuste katsearuande. Katsearuanne peab olema kooskõlas korrelatsiooni- ja valideerimisaruandega ning sisaldama vähemalt järgmisi osi: virtuaalse prototüübi ehitus, simulatsiooni sisendid ja simulatsiooni tehniliste nõuetega seotud tulemused.“

2) V lisa muudetakse järgmiselt:

a) lisatakse järgmine punkt 4.4:

„4.4. Punkti 4.1.2 kohaldatakse alates 1. juulist 2021.

Punktis 4.1.2 sätestatud kohustustest on vabastatud R- ja S-kategooria sõidukite tootjad, kes ei kasuta sõidukite diagnostikaks või ümberprogrammeerimiseks diagnostikaseadmeid ega füüsilist või traadita ühendust elektroonilis(t)e juhtseadis(t)ega;“

b) punkt 6.2 asendatakse järgmisega:

„6.2. Punktis 6.1 nimetatud sõidukid, süsteemid, osised või eraldi seadmestikud kantakse tootja remondi- ja hooldusteabe veebisaidile;“

c) 1. liite punktid 2.5 ja 2.5.1–2.5.4 asendatakse järgmistega:

„2.5. Juhtseadise ümberprogrammeerimine ja diagnostika seoses ümberkalibreerimisega pärast remonti või tarkvara laadimisega elektroonilise juhtseadise asendamisel või osiste asendusosade salvestamise või taaskäivitamisega peab võimaldama omandiõigusega hõlmamata riistvara kasutamist.

2.5.1. Ümberprogrammeerimine ja diagnostika (PC-VCI andmevahetuse liides) tuleb teha kas standardi ISO 22900-2, SAE J2534 või alates 1. juulist 2021 standardi TMC RP1210 kohaselt.

Alates 1. juulist 2023 kehtib järgmistele tootjatele aga esimene lõik:

a) R- ja S-kategooria sõidukite tootjad;

b) T- ja C-kategooria sõidukite tootjad, kelle toodang jääb allapoole selle lisa punktis 6.1 sätestatud piirnorme;

c) süsteemide, osiste ja eraldi seadiste tootjad, kelle toodang jääb allapoole selle lisa punktis 6.1 sätestatud piirnorme.

2.5.2. Kasutada võib ka Etherneti, järjestikliidest või kohtvõrku (LAN) ning andmekandjaid, nagu laserplaat (CD), digitaaluniversaalplaat (DVD) ja pooljuhtmäluseade, kuid tingimusel, et selleks ei oleks nõutav omandiõigusega kaitstud sidetarkvara (nt draiverid või pistikprogrammid) ega riistvara. Tootjaspetsiifilise rakenduse ja andmesideliidese standarditele ISO 22900-2, või SAE J2534 või TMC RP1210 vastavuse valideerimiseks peab tootja pakkuma kas sõltumatult välja töötatud andmesideliideste valideerimist või siis teavet ja ka spetsiaalse riistvara rentimist, mida andmesideliidese tootjalt sellise valideerimise läbiviimiseks nõutakse. Sellise valideerimise või teabe ja riistvara tasude suhtes kehtivad määruse (EL) nr 167/2013 artiklis 55 sätestatud tingimused.

2.5.3. Sõiduki tootjate tarkvara koosinemine tagatakse alates 1. juulist 2021;

Alates 1. juulist 2023 kehtib järgmistele tootjatele aga esimene lõik:

a) R- ja S-kategooria sõidukite tootjad;

- b) T- ja C-kategooria sõidukite tootjad, kelle toodang jääb allapoole selle lisa punktis 6.1 sätestatud piirnorme;
- c) süsteemide, osiste ja eraldi seadiste tootjad, kelle toodang jääb allapoole selle lisa punktis 6.1 sätestatud piirnorme.
- 2.5.4. Sõiduki ja diagnostikavahendite vahelise side tagamiseks kehtivad andmesideliidese ja sõiduki vahelistele füüsilistele diagnostikaliitmikele järgmised standardid: SAE J1939-13, ISO 11783-2, ISO 15031-3 ja ISO 13400-4.“
- 3) VIII lisas asendatakse joonis 4.3.b järgmisega:

„Joonis 4.3.b

Ümbermineku puhul kaitsev kahepostiline turvakabiin

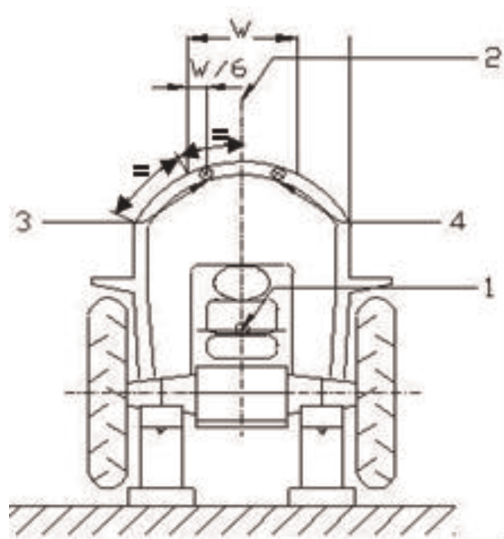

SELGITUSED

- 1 – Istme indekspunkt (SIP)
- 2 – Istme indekspunkt, pikikeskjoon
- 3 – Teise pikisuunalise koormuse rakenduspunkt, eest või tagant
- 4 – Pikisuunalise koormuse rakenduspunkt, eest või tagant.“
- 4) IX lisa osa B1 punkt 3.1.4.3.3 asendatakse järgmisega:
- „3.1.4.3.3. Arvutiprogramm (BASIC), et määrata kindlaks pidev või katkestatud rullumiskäitumine esiosa paigaldatud kaitsekonstruktsiooniga kitsarööpmelise traktori küljeli paiskumisel, on osa käesolevast katsejuhiseist ning näited selle kohta on esitatud osa B4 punktides 6.1–6.11.“
- 5) X lisa osa B2 punkt 4.2.1.6 asendatakse järgmisega:
- „4.2.1.6. Täiendavad löögikatsed

Kui löögikatse ajal tekib pragusid või rebendeid, mida ei saa pidada tühiseks, tehakse viivitamatult pärast pragude või rebendite tekkimise esile kutsunud katset teine samasugune löögikatse, mille korral raskuse langemiskõrgus on

$$H' = (H \times 10^{-1}) (12 + 4a) (1 + 2a)^{-1}$$

kus „a“ on löögipunktis mõõdetud jäävdeformatsiooni (D_p) ja elastse deformatsiooni (D_e):

$$a = D_p/D_e$$

Pärast teist lööki lisanduv jäävdeformatsioon ei tohi ületada 30 % esimesest löögist tingitud jäävdeformatsioonist.

Lisatakse tegemise võimaldamiseks tuleb kõigi löögikatsete ajal mõõta elastset deformatsiooni.“

6) XIII lisa muudetakse järgmiselt:

a) punkt 1.3 asendatakse järgmisega:

„1.3. Mõõteseadmed

Rahvusvahelise Elektrotehnikakomisjoni standardite IEC 61672-1:2013 Elektroakustika - Müramõõturid - Osa 1: Spetsifikatsioonid nõuetele vastamiseks tuleb kasutada täpset ja kvaliteetset müramõõdikut. Mõõtmised tuleb teha sageduskorrektsiooniga võrguga, mis vastab kõverale A ja on reguleeritud aeglast vastust andma, nagu on kirjeldatud IEC väljaandes;“

b) lisatakse punktid 1.3.1, 1.3.2 ja 1.3.3:

„1.3.1. Seadmeid tuleb tihti kalibreerida, võimaluse korral enne iga mõõtmist.

1.3.2. Katsearuandes tuleb esitada mõõtmisseadmete asjakohane tehniline kirjeldus.

1.3.3. Muutuvate näitude korral peab arvesse võtma maksimumväärtuste keskmist;“

c) punkti 2.2.1 teine lõik asendatakse järgmisega:

„Mikrofoni diafragma peab olema suunatud ettepoole ja mikrofoni keskosa peab olema XIV lisa 8. liites kirjeldatud istme võrdluspunktist (S) 790 mm kõrgusel ja 150 mm eespool. Vältida tuleb mikrofoni ülemäärast vibreerimist;“

d) punkti 3.2.1 teine lõik asendatakse järgmisega:

„Mikrofoni diafragma peab olema suunatud ettepoole ja mikrofoni keskosa peab olema XIV lisa 8. liites kirjeldatud istme võrdluspunktist (S) 790 mm kõrgusel ja 150 mm eespool. Vältida tuleb mikrofoni ülemäärast vibreerimist;“

7) XIV lisa muudetakse järgmiselt:

a) punkti 1.14 tabeli esimene rida asendatakse järgmisega:

„I klass	Traktorid, mille tühimag on kuni 3 600 kg;“
----------	---

b) punkti 2.6.2 esimene taane asendatakse järgmisega:

„— pikkuste mõõtmise korral: = 0,5 %;“

c) punkt 3.5.3.2.7 asendatakse järgmisega:

„3.5.3.2.7 Mõõtmised istme kinnituspunktis ja istmel tuleb teha samal sõidukatsel.

Vibratsiooni mõõtmiseks ja registreerimiseks kasutatakse võimendiga kiirendusmõõturit, mõõtevõimendit ja magnetilist salvestusseadet, elektroonilist andmesalvestussüsteemi või vahetu lugemiga vibrometrit. Mõõteriistadele kehtivad punktides 3.5.3.3.2 kuni 3.5.3.3.6 sätestatud spetsifikatsioonid.“

d) punkt 3.5.3.3.4 asendatakse järgmisega:

„3.5.3.3.4 Magnetiline salvestusseade või elektrooniline andmesalvestussüsteem

Magnetilise salvestusseadme või elektroonilise andmesalvestussüsteemi kasutamisel ei tohi seadme maksimaalne taasesitusviga olla suurem kui $\pm 3,5\%$ sagedusvahemikus 1–80 Hz, sealhulgas ka muudetud kiirusel taasesitamisel analüüsi jaoks;“

e) lisatakse järgmine 4. jaotis:

„4. Istme kui osise ELi tüübikinnituse lisatingimused

Osise ELi tüübikinnituse saamiseks peab iste peale 2. ja 3. jaotises sätestatud nõuete vastama ka järgmistele tingimustele:

a) reguleerimisulatus funktsioonina juhi massist peab olema vähemalt vahemikus 50 kuni 120 kg;

b) külgstabiilsuskatsel mõõdetud kalde muutus ei ole suurem kui 5° ;

- c) kumbki punktis 3.5.3.3.7.2 kirjeldatud väärtusest ei tohi olla suurem kui $1,25 \text{ m/s}^2$;
- d) punktides 3.5.7.4 ja 3.5.7.5 osutatud vahemik ei tohi ületada väärtust 2;“
- f) 5. liite joonealune märkus 2. asendatakse järgmisega:
- „2) Paigaldatud istmepadja tahasuunaline kalle peab olema $3\text{--}12^\circ$ horisontaaltasapinnast, mõõdetuna koormamiseseadmega 8. liite kohaselt. Kaldenurga valik selle vahemiku piires sõltub isteasendist;“
- g) 8. liitele lisatakse punkt 2.1:
- „2.1. Istme paigutamine

XV lisa kasutatav juhiistme võrdluspunkt (S) saadakse siis, kui iste on reguleeritud pikisuunas kõige tagumisse asendisse ja kõrguse poolest keskasendisse. Kui istmel on vedrustus, siis tuleb see reguleerida keskmisele vedrustuskõrgusele sõltumata sellest, kas vedrustus on vastavalt juhi kaalule kohandatav või mitte.“

- 8) XV lisa muudetakse järgmiselt:

- a) punkti 4.2 tabelis asendatakse kolmas rida järgmisega:

„kõrgussuunaline vahekaugus:	minimaalselt 125 mm;“
------------------------------	-----------------------

- b) punkti 4.2.1 teine lause asendatakse järgmisega:

„Vertikaalne ja horisontaalne vahemaa ei tohi üksteisele järgnevatel astmetel olla suurem kui 150 mm; lubatud on aga 20 mm erinevus kahe astme vahel;“

- c) 1. liites asendatakse joonis 6 järgmisega:

„Joonis 6

(allikas: EN ISO 4254-1 nr 4.7)

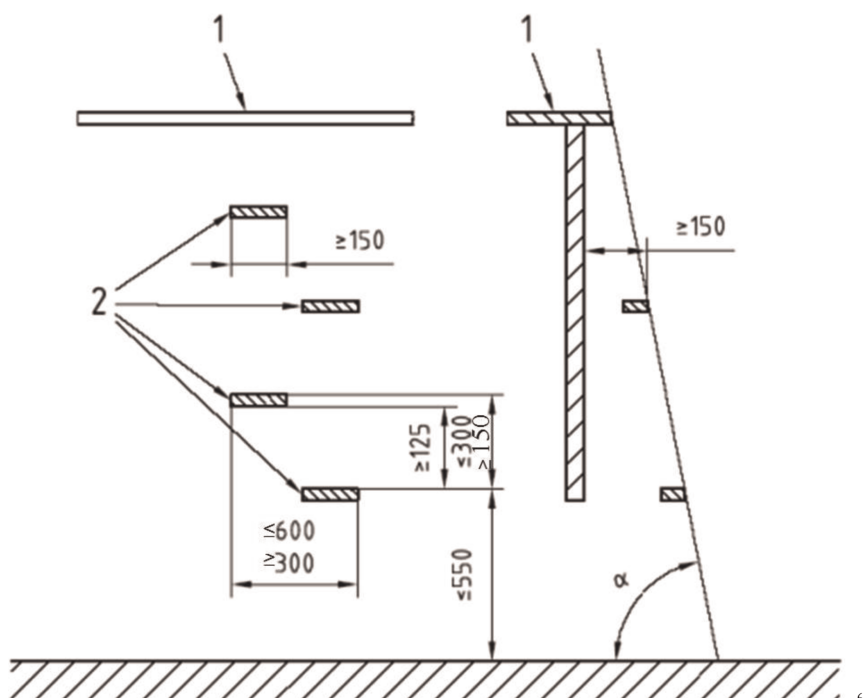

9) XVI lisa punkti 1 tabelit 1 muudetakse järgmiselt:

a) teine rida asendatakse järgmisega:

„ISO 500-1:2014(*)	X	–	X ₁₎	X ₁₎	X ₁₎	X“
--------------------	---	---	-----------------	-----------------	-----------------	----

b) joonealune märkus (***) jäetakse välja.

10) XVII lisa punkt 2.6 asendatakse järgmisega:

„2.6. Traktori või ohutusseadise külge kinnitatakse tugevalt järgmised kinnitusseadised:

a) seadised, millega kinnitatakse kiiresti valla päästetavad kinnitusseadised;

b) sellised ohutusseadiste osad, mida on võimalik avada ilma tööriistade abita.“

11) XVIII lisa punkt 3.4 asendatakse järgmisega:

„3.4. Katse tulemus

Aktsepteerimistingimused

Süsteemi koostisosa ja kinnituspunkti piirkonna jäävkahjustus on lubatud punktides 3.1 ja 3.2 täpsustatud jõudude rakendamisel. Lubatud ei ole aga ükski viga, mis võimaldaks turvavõõsüsteemil, istmesüsteemil või istme reguleerimise lukustusmehhanismil avaneda.

Istme regulaator või lukustusseadis ei pea katsekoormuse rakendamise järel olema töökorras.“

12) XXI lisa punkt 2.2 asendatakse järgmisega:

„2.2. Väljalasketoru osad, mida juht võib tavakäitamise käigus puudutada, nagu on kirjeldatud XVII lisa punktis 6.1, peavad olema kaitstud eraldaja, piirde või võrega, et vältida juhusliku kokkupuute võimalust kuumade pindadega.“

13) XXII lisa muudetakse järgmiselt:

a) punkti 2 alapunkt ag asendatakse järgmisega:

„ag) teave määrdepunktide asukohtade, ohutu määrdeprotsessi ja määrimise sageduse kohta (kord päevas/kuus/aastas);“

b) punkti 3 alapunkt g asendatakse järgmisega:

„g) teave kolmepunktilise tõstemehhanismi maksimaalse tõstevõime kohta ja teave kolmepunktilise tõstemehhanismi lateraalse ja vertikaalse fikseerimise kohta teel liikumiseks;“

c) punkti 3 alapunkt l asendatakse järgmisega:

„l) teave käitusvõlli veovõllidega rakenduste kasutamise kohta ning selle kohta, et võllide tehniliselt võimalik kalle sõltub kaitsepiirde ja liikumisruumi kujust ja suurusest, sealhulgas konkreetsed juhised ning hoiatused seoses järgmisega:

i) käitusvõllidega ühendamine ja nende küljest vabastamine;

ii) tagumise käitusvõlliga ühendatud vahendite või masinate kasutamine;

iii) vähendatud mõõtmega 3. tüüpi käitusvõlli kasutamine, kui kohaldatav, ja kaitsepiirde vähendatud mõõtmega seotud tagajärjed ja ohud;“

14) XXIII lisa muudetakse järgmiselt:

a) punkti 1.2 esimene lause asendatakse järgmisega:

„Juhtseadised peavad vastama punktides 1.2.1. kuni 1.2.4. esitatud asjakohastele paigaldamise, asukoha, käsitsemise ja tähistamisega seotud nõuetele;“

b) punkti 1.2.3 teine lõik asendatakse järgmisega:

„Et juhti mitte segadusse ajada, peavad siduril, piduril ja gaasipedaalil olema mootorsõidukiga sarnased funktsioonid ja paigutus, välja arvatud järgmised sõidukid:

- a) sadula ja juhtrauaga varustatud sõidukid, mis peavad vastama standardi EN 15997:2011 nõuetele gaasipedaali ja käsituduri kohta;
- b) T- või C-kategooria sõidukid, mille liikumas hoidmiseks on vajalik parema pedaali püsiv aktiveerimine (nt gaasipedaali ja variaatorjõuülekanne sõidukid või kahe pedaali, edasi- ja tagurpidi sõitmiseks, ning hüdrostaatilise ülekandega sõidukid);
- c) C-kategooria sõidukid, mille suurim valmistajakiirus on alla 15 km/h ja millel on käsitsi juhitavad hoovad diferentsiaaljuhtimise kontrollimiseks;“

c) punkt 2.1 asendatakse järgmisega:

„2.1. Juhtseadiste tuvastamiseks kasutatud tähised peavad vastama XXVI lisa 1. jaotises sätestatud nõuetele;“

d) punkt 3.1.1 asendatakse järgmisega:

„3.1.1. Kui tegemist on hüdrostaatilise ülekandega sõidukiga või sõidukiga, millel on hüdrostaatilise osaga ülekanne, tuleb punktis 3.1 sätestatud nõuet, et mootorit saab käivitada üksnes juhul, kui sidurimehhanism on lahutatud, tõlgendada nii, et mootorit saab käivitada üksnes juhul, kui ülekanne juhtseadis on neutraalasendis või rõhuta;“

e) punkt 3.2 asendatakse järgmisega:

„3.2. Juhul kui juht saab maapinnal seistes (nt traktori kõrval) mootori käivitada ja täita samal ajal punktis 3.1 sätestatud mootori ohutu käivitamist tagavaid nõudeid, aktiveeritakse mootori käivitamiseks üks täiendav juhtseadis;“

f) lisatakse järgmine punkt 3.3:

„3.3. Mootori käivitamise liitmikud peavad olema kaitstud, et ennetada selle solenoidi liigutamist tavaliste tööriistadega (nt kruvikeeraja);“

g) punkt 7.3 asendatakse järgmisega:

„7.3. Käitusvõlli peab alati olema võimalik välja lülitada juhiistmelt. See nõue kehtib ka seotud käitusvõllide väliste juhtseadis(t)e kohta, kui need on paigaldatud. Väljalülitusfunktsioon peab alati olema kõigi muude toimingute suhtes ülimuslik;“

h) punkt 7.4 asendatakse järgmisega:

„7.4. Täiendavad nõuded käitusvõlli välimiste juhtseadiste suhtes, kui need on paigaldatud;“

i) lisatakse punkt 12:

„12. **Virtuaalterminalid**

Virtuaalterminalidega seotud juhtseadised peavad vastama standardi ISO 15077:2008 lisa B sätestatud nõuetele.“

15) XXIV lisa muudetakse järgmiselt:

a) punkt 1.3 asendatakse järgmisega:

„1.3. Painduvad hüdrovoolikud peavad olema selgelt äratuntavad ja kustutatamatult märgistatud standardi ISO 17165-1:2007 13. jaos sätestatud nõuete kohaselt;“

b) punkt 4.2 asendatakse järgmisega:

„4.2. Määrdeaine lisamise kohad tuleb sõidukil selgelt märgistada sümbolite, piktogrammide või värvikoodiga ja kohtade asukoht ning juhised peavad olema kirjas kasutusjuhendis.“

16) XXVI lisa muudetakse järgmiselt:

a) 3. jaotis asendatakse järgmisega:

„3. Hüdraulilised haakeseadised

Traktori taga, ees või külgedel olevad hüdroklapid ja nende ühendused, voolusuund ning töörežiim peavad olema tuvastatavad värvikoodi ja/või numbrite abil, mis on esitatud õli-, kütuse- kulumis- ja keemiliste ainete (nagu väetised) suhtes kindlatel märgistel; selle asukoht, tuvastamine ja kasutusjuhised peavad olema kirjas kasutusjuhendis;“

b) 5. jaotis asendatakse järgmisega:

„5. Pidurdamisega seotud täiendavad hoiatussignaalid

Traktoritel peavad piduri rikkest ja tõrkest teavitamiseks olema järgmised märgulambid vastavalt komisjoni delegeeritud määruse (EL) 2015/68 (*) I lisa punktidele 2.2.1.29.1.1 kuni 2.2.1.29.2.1.

(*) Komisjoni delegeeritud määrus (EL) 2015/68, 15.10.2014, millega täiendatakse Euroopa Parlamendi ja nõukogu määrust (EL) nr 167/2013 seoses põllu- ja metsamajandusmasinate tüübikinnituse saamiseks vajalike pidurdustõhususe nõuetega (ELT L 17, 23.1.2015, lk 1).“

17) XXIX lisa 2. jaotis asendatakse järgmisega:

„2. Kabiinile esitatavad nõuded

2.1. Kabiiniga T- ja C-kategooria sõidukid peavad vastama standardile EN 15695-1:2009.

2.2. T- ja C-kategooria sõidukitele, mis pakuvad tootja deklareeritud teabe kohaselt kaitset ohtlike ainete eest, peab olema paigaldatud 2., 3. või 4. kaitsetaseme kohane kabiin vastavalt standardis EN 15695-1:2009 esitatud määratlusele ja sätestatud nõuetele (nt sõidukile, mis pakub kaitset taimekaitsevahendite eest, mis tekitavad juhile kahjulikuks osutada võivat auru, paigaldatakse 4. kaitsetasemele vastav kabiin).“

III LISA

Delegeeritud määruse (EL) nr 2015/96 I–IV lisa muudetakse järgmiselt.

1) I lisa muudetakse järgmiselt:

a) punktid 2.2 ja 2.3 asendatakse järgmistega:

„2.2. Tüübikinnituse taotlusele tuleb lisada teatmik vastavalt rakendusmääruse (EL) 2015/504 artiklitele 2 ja 6.

2.3. Tüübikinnituskatsete tegemise eest vastutavale tehnilisele teenistusele esitatakse mootor, mis vastab direktiivi 97/68/EÜ I ja II lisa kirjeldatud mootoritüübi või algmootori näitajatele;“

b) 4. jaotises asendatakse kolmas lõik järgmisega:

„Tüübikinnituse teabedokumendid peavad vastama rakendusmääruse (EL) 2015/504 artiklile 2;“

c) 6. jaotis asendatakse järgmisega:

„6. Toodangu nõuetele vastavus

Lisaks määruse (EL) nr 167/2013 artiklis 28, delegeeritud määruse (EL) nr 1322/2014 artiklis 7 ja delegeeritud määruse (EL) nr 1322/2014 IV lisa sätestatud nõuete kohaldamisele kontrollitakse mootorite tootmise nõuetele vastavust direktiivi 97/68/EÜ I lisa 5. jaotise kohaselt;“

d) 8. jaotis asendatakse järgmisega:

„8. Turujärelevalve

Määruse (EL) nr 167/2013 artikli 7 nõudeid arvesse võttes teostatakse turujärelevalvet vastavalt rakendusmääruse (EL) 2015/504 artiklitele 4, 6 ja 10 ning rakendusmääruse (EL) 2015/504 III, V ja IX lisale;“

e) liidet muudetakse järgmiselt:

i) 1. jaotises asendatakse alapunkt c järgmisega:

„c) ELi tüübikinnitustähis vastavalt rakendusmääruse (EL) 2015/504 artiklile 5;“

ii) punkt 6 asendatakse järgmisega:

„6. Mootoril olevate märgistuste täpne asukoht peab olema teatistes deklareeritud vastavalt rakendusmääruse (EL) 2015/504 artiklile 2.“

2) II lisa muudetakse järgmiselt:

a) punktid 2.1.2 ja 2.1.3 asendatakse järgmisega:

„2.1.2. Tüübikinnituse taotlusele tuleb lisada teatis vastavalt rakendusmääruse (EL) 2015/504 artiklile 2.

2.1.3. Tootja peab kooskõlas käesoleva määruse I lisa ja direktiivi 97/68/EÜ II lisa kohaselt esitama tüübikinnituskatsete tegemise eest vastutavale tehnilisele teenistusele põllu- ja metsamajandusmasina mootori, mis vastab kirjeldatud mootoritüübi või algmootori näitajatele;“

b) punkt 2.2.2 asendatakse järgmisega:

„2.2.2. Sellele tuleb lisada rakendusmääruse (EL) 2015/504 artiklile 2 vastav teatis ning mootori või mootoritüüp-konna ja kohaldatavuse korral ka põllu- ja metsamajandusmasina tüübile paigaldatud süsteemide, osiste ja eraldi seadmestike ELi tüübikinnitustunnistuse koopia;“

c) punktid 3.2.1 ja 3.2.2 asendatakse järgmisega:

„3.2.1. sisselaske hõrendus ei ületa mootoritüübi tüübikinnituse jaoks ettenähtud maksimaalset lubatud sisselaske hõrendust;

3.2.2. väljalaske vasturõhk ei ületa mootoritüübi tüübikinnituse jaoks ettenähtud maksimaalset lubatud väljalaske vasturõhku;“

d) lisatakse punkt 3.2.3:

„3.2.3. konkreetset tingimused mootori paigaldamiseks sõidukisse vastavalt mootori tüübikinnitustunnistusele;“

e) 4. jaotis asendatakse järgmisega:

„4. Tüübikinnituse andmine

Igale põllu- ja metsamajandusmasina tüübile, mis on varustatud mootoriga, millele on väljastatud käesoleva määruse I lisale vastav tüübikinnitustunnistus või käesoleva määruse IV lisa kohane samaväärne tüübikinnitus, tuleb anda rakendusmääruse (EL) 2015/504 V lisale vastav tüübikinnitustunnistus.“

3) III lisa muudetakse järgmiselt:

a) punkt 1.3.1.1 asendatakse järgmisega:

„1.3.1.1. Ühtlaseks kiiruseks enne joonele AA' lähenemist on kolm neljandikku tootja teatatud maksimaalsest valmistajakiirusest (v_{max}), mis on võimalik saavutada tänavasõiduks kasutatava kõrgeima käiguga;“

b) punkti 1.3.1.2.3 teine lause asendatakse järgmisega:

„Kui see tulemus ületab katsetatud põllu- ja metsamajandusmasina tüübi suurima lubatud mürataseme vähemalt 1 dB(A) võrra, tehakse veel kaks mõõtmist;“

c) punkti 1.3.2.4 esimese lõigu teine ja kolmas lause asendatakse järgmisega:

„Mootori pöörlemiskiirus tuleb registreerida artikli 9 sätete kohaselt. Registreerida tuleb ka põllu- ja metsamajandusmasina koormatuse tase;“

d) punkt 1.3.3 asendatakse järgmisega:

„1.3.3. Liikuvate roomikukettidega C-kategooria sõiduki välise müra katsetamist käsitlevad sätted

Roomikukettidega C-kategooria põllu- ja metsamajandusmasinate müra mõõdetakse tühimassiga töökorras olekus püsikiirusel 5 km/h (+/- 0,5 km/h), mootori nimipöörlemiskiirusel niiskel liivakihil, nagu on ette nähtud ISO 6395:2008 punktis 5.3.2. Mikrofoni asukoht peab vastama punkti 1.3.1 sätetele. Mõõdetud müra väärtus tuleb registreerida katsearuandes.“

4) IV lisa asendatakse järgmisega:

„IV LISA

Alternatiivse tüübikinnituse tunnustamine

Järgmisi tüübikinnitusi ja (vajaduse korral) sellekohaseid tüübikinnitusmärke peetakse samaväärseteks käesoleva määruse kohase tüübikinnitusega:

1. direktiivi 97/68/EÜ artikli 9 lõike 3 punktides a ja b nimetatud H-, I-, J- ja K-kategooria (IIIA etapi) mootorite puhul:
 - 1.1. direktiivi 97/68/EÜ XII lisa punktides 3.1, 3.2 ja 3.3 sätestatud tüübikinnitused;
 - 1.2. IIIA etapi tüübikinnitused vastavalt direktiivile 97/68/EÜ;
2. direktiivi 97/68/EÜ artikli 9 lõike 3 punktis c nimetatud L-, M-, N- ja P-kategooria (IIIB etapi) mootorite puhul:
 - 2.1. direktiivi 97/68/EÜ XII lisa punktides 4.1, 4.2 ja 4.3 sätestatud tüübikinnitused;
 - 2.2. IIIB etapi tüübikinnitused vastavalt direktiivile 97/68/EÜ;
3. direktiivi 97/68/EÜ artikli 9 lõikes 3d nimetatud Q- ja R-kategooria (IV etapi) mootorite puhul:
 - 3.1. direktiivi 97/68/EÜ XII lisa punktides 5.1 ja 5.2 sätestatud tüübikinnitused.
 - 3.2. IV etapi tüübikinnitused vastavalt direktiivile 97/68/EÜ;
 - 3.3. tüübikinnitused vastavalt UNECE eeskirja nr 96 04-seeria muudatustele kõnealuse UNECE eeskirja punktis 5.2.1 esitatud võimsusklasside Q ja R puhul.“

—

IV LISA

Delegeeritud määruse (EL) nr 2015/68 I kuni V, VII, VIII, IX, XI, XII ja XIII lisa muudetakse järgmiselt.

1) I lisa muudetakse järgmiselt:

a) punktid 1.3, 1.4 ja 1.5 jäetakse välja;

b) punkt 2.1.1 asendatakse järgmisega:

„2.1.1. Pidurisüsteemide osad;“

c) punktid 2.1.1.1 ja 2.1.1.2 asendatakse järgmistega:

„2.1.1.1. Piduri osad on projekteeritud, ehitatud ja paigaldatud nii, et sõiduk vastaks tavapärasel kasutamisel käesolevas lisas sätestatud nõuetele, olenemata võimalikust vibratsioonist.

2.1.1.2. Eelkõige peavad pidurisüsteemi osad olema projekteeritud, ehitatud ja paigaldatud nii, et need oleksid korrosiooni- ja vananemiskindlad;“

d) punkt 2.1.1.4 asendatakse järgmisega:

„2.1.1.4. Ei tohi paigaldada reguleeritavaid klappe, mis võimaldavad sõiduki kasutajal muuta pidurisüsteemi tõhusust nii, et see ei vasta kasutamise ajal käesoleva määruse nõuetele. Reguleeritav klapp, mida saab eritööriista abil kasutada ainult tootja või mis on lõhkumiskindla kaitsekattega, on lubatud, kui sõiduki kasutaja ei saa seda klappi muuta või kui kõik kasutaja tehtud muudatused on täitevvõimude jaoks lihtsalt tuvastatavad;“

e) punktid 2.1.1.5.1, 2.1.1.5.2 ja 2.1.1.5.3 asendatakse järgmistega:

„2.1.1.5.1. kui Ra-kategooria sõidukeid, mille suurim valmistajakiirus ei ületa 30 km/h, ja Sa-kategooria sõidukeid ei saa tehnilistel põhjustel automaatse koormusanduriga varustada, võib neid varustada seadistusega, millel on vähemalt kolm pidurdusjõu juhtimise seadistust;

2.1.1.5.2. kui Ra-kategooria veetava sõiduki, mille suurim valmistajakiirus ei ületa 30 km/h, ja Sa-kategooria sõidukite ehituse eripära tõttu saab eristada ainult kahte koormusolekut — tühi ja koormatud —, võib sõidukil olla pidurdusjõu juhtimiseks vaid kaks seadistust;

2.1.1.5.3. S-kategooria sõidukid, mille ainus koormus on kulumaterjalidest tulenev kasulik koormus, mis on maksimaalselt 10 % tehniliselt lubatud teljekoormuse summast;“

f) punkt 2.1.2.3 asendatakse järgmisega:

„2.1.2.3. Seisupidurisüsteem

Seisupidurisüsteem peab võimaldama sõidukit tõusul või langusel juhi abita paigal hoida, kusjuures pidurisüsteemi tööosad hoitakse lukustatud puhtmehaanilise seadise abil. Juht peab saama seda pidurit rakendada juhiistmelt, ent veetava sõiduki puhul tuleb järgida punkti 2.2.2.10 nõudeid.

Veetava sõiduki (pneumaatilise või hüdraulilise) sõidupidurisüsteemi ja traktori seisupidurisüsteemi võib rakendada korraga, kui juht saab alati kontrollida, kas masinrongi seisupidurisüsteemi puhtmehaaniliselt saavutatud pidurdustõhusus on piisav;“

- g) punkti 2.1.5.1.3 esimese lõigu esimene lause jäetakse välja;
- h) punkt 2.1.8.1.2 asendatakse järgmisega:
- „2.1.8.1.2. pidurisüsteemis, millel on II lisa I liite punktis 6.2. osutatud piduriülekanes õhusurve regulaator, selle seadise ees ja taga lähimas juurdepääsetavas kohas. Kui seadis on pneumaatiliselt juhitud, on täismassiga matkimiseks nõutav lisakontrollventiil. Kui sellist seadist ei ole paigaldatud, on vajalik üks rõhu kontrollventiil, mis on samaväärne käesoleva lisa punktis 2.1.5.1 osutatud regulaatori taga asuva ventiiliga. Kontrollventiilid peavad olema maapinnalt või sõiduki seest hõlpsasti juurdepääsetavad;“
- i) punktis 2.2.1.1 asendatakse kolmas lõik järgmisega:
- „Tb-kategooria traktorite puhul: kui rataste sõltumatu pidurdamise funktsioon on sisse lülitatud, ei tohi võimalik liikumiskiirus ületada 40 km/h, või peaks see funktsioon 40 km/h ületamisel välja lülituma. Need kaks nõuet peavad olema täidetud automaatse funktsiooni abil;“
- j) punkt 2.2.1.2.6.1 asendatakse järgmisega:
- „2.2.1.2.6.1 kui sõidupidurisüsteem rakendatakse juhi lihasejõu toimele, mida toetab energiaallikas või üks või mitu energiavaru, siis peab rikkepidurdus kõnealuse toe lakkamisel olema tagatav juhi lihasejõul, mida toetavad võimalikud rikkest puutumata energiaallikad. Seejuures ei tohi juhtseadisele rakendatav jõud ületada ettenähtud suurimaid väärtusi;“
- k) punkt 2.2.1.6.1 asendatakse järgmisega:
- „2.2.1.6.1. Hüdrovoolikute ja nende liitmike tõhusus sõidukites, mille pidurisüsteem toimib ühele teljele ja pidurdamise ajal, seotakse ajam automaatselt kõigi teiste telgedega
- Hüdroülekande hüdrovoolikud peavad vastu pidama purunemisorõhule, mis on vähemalt neli korda suurem kui sõiduki tootja määratud suurim tööorõhk (T). Liitmikud peavad vastama järgmistele ISO standarditele: 1402:2009, 6605:2002 ja 7751: 1997+A1:2011;“
- l) punkti 2.2.1.7 teine lause jäetakse välja.
- m) punkti 2.2.1.10 esimese lõigu esimene lause asendatakse järgmisega:
- „sõidupidurite kulumist peab olema võimalik kompenseerida käsi- või automaatse reguleerimisega;“
- n) punkti 2.2.1.10.1 esimese lõigu esimene lause asendatakse järgmisega:
- „paigaldatud automaatsed regulaatorid peavad pärast kuumenenud pidurite jahtumist, kui on tehtud II lisa punktis 2.3 kirjeldatud I tüüpi katse, võimaldama vabakäigul liikumist, nagu on sätestatud sama lisa punktis 2.3.4;“
- o) punktile 2.2.1.11.1 lisatakse teine lõik:
- „hüdropidurisüsteemides, kus hüdroülekaneks kasutatakse ühisest paagist pärit sama tüüpi vedelikku, mida kasutatakse ka sõiduki teiste seadmetega, võib vedeliku õiget taset kontrollida seadmega, mille puhul tuleb mahuti avada;“
- p) punktile 2.2.1.11.2 lisatakse teine lõik:
- „hüdropidurisüsteemides, kus hüdroülekaneks kasutatakse ühisest paagist pärit sama tüüpi vedelikku, mida kasutatakse ka sõiduki teiste seadmetega, on lubatud hüdroülekande rõhulanguse tuvastamine tootja määratud konkreetse väärtuseni;“

- q) punkti 2.2.1.11.3 teine lause asendatakse järgmisega:

„Tähis kinnitatakse kuni 100 mm kaugusele vedelikumahutite täiteavadest kooskõlas delegeeritud määruse (EL) nr 2015/208 artiklis 24 sätestatud nõuetega;“

- r) punkt 2.2.1.13 asendatakse järgmisega:

„2.2.1.13. Tb-kategooria traktorid, mille suurim valmistajakiirus on üle 60 km/h

Ilma et see piiraks punkti 2.1.2.3 nõuete kohaldamist, peab energiavaru pidurisüsteemi töötamiseks vajaliku lisaenergiaallika kasutamisel olema piisav, et mootori seiskumise või energiaallikat töös hoidva vahendi talitlushäire korral tagada piisav pidurdustõhusus, mis võimaldab seisata sõiduki ettenähtud tingimustel. Kui seisupidurisüsteemi mõjutamisel kasutatakse juhi lihasenergia toetamiseks mingit abivahendit, peab abivahendi rikke korral olema tagatud seisupidurisüsteemi rakendumine, vajaduse korral abivahendit tavapäraselt varustavast energiaallikast eraldi seisva varuenergia abil. Selleks varuenergiaks võib olla sõidupidurisüsteemi jaoks ettenähtud energia;“

- s) punkt 2.2.1.17.3 asendatakse järgmisega:

„2.2.1.17.3. Käesoleva lisa punkti 2.1.4.1.2 kohaselt paigaldatud kaht sõidukit ühendavast juhtvoolikust ja -kaablist ühe rikke korral peab rikkest puutumata voolik või kaabel automaatselt tagama veetava sõiduki pidurdamise II lisa punktis 3.2.1 ettenähtud tõhususega;“

- t) punkt 2.2.1.18.6 asendatakse järgmisega:

„2.2.1.18.6. Juhtvooliku rikke (nt purunemise või lekke) korral peab sõidupiduri juhtseadise täielikul rakendamisel langema lisavooliku rõhk järgmise kahe sekundi jooksul 1 000 kPa-ni. Sõidupiduri juhtseadise vabastamisel peab rõhk lisavoolikus taastuma (vt ka punkt 2.2.2.15.2);“

- u) punkti 2.2.1.18.9 esimene lause asendatakse järgmisega:

„R- või S-kategooria sõidukeid vedavatel traktoritel, mis suudavad täita sõidu-, seisu- või automaatpidurisüsteemi tõhususnõudeid ainult hüdroenergiasalvestis salvestatud energia abil, peab olema standardile ISO 7638:2003 vastav pistmik, mille abil saab punkti 2.2.2.15.1.1 kohaselt eraldi märgulambiga punktis 2.2.1.29.2.2 sätestatud standardile ISO 7638:2003 vastava elektripistmiku 5. kontakti kaudu teada anda salvestatud energia ebapiisavusest veetava sõiduki jaoks (vt ka punkt 2.2.2.15.1);“

- v) punkt 2.2.1.20 asendatakse järgmisega:

„2.2.1.20. Kui II lisa punkti 3.1.3.4 saab täita ainult II lisa punktis 3.1.3.4.1.1 sätestatud tingimusi täites;“

- w) punkt 2.2.1.25.1 jäetakse välja;

- x) punkt 2.2.1.26.1.2 asendatakse järgmisega:

„2.2.1.26.1.2. Juhtseadise elektririkke korral või elektrilise juhtülekanne juhtmestiku purunemisel väljaspool elektroonilist juhtseadist (elektroonilisi juhtseadiseid), välja arvatud energiavarustuses, peab olema võimalik rakendada juhiistmelt seisupidurisüsteemi ja sel moel hoida täismassiga sõidukit paigal 8 % kaldega tõusul või langusel;“

- y) punkt 2.2.1.26.3 asendatakse järgmisega:

„2.2.1.26.3. Punktides 2.2.1.26.1.2 ja 2.2.1.26.2.1.2 sätestatud seisupiduri tõhususnõuete asemel on lubatud kasutada ka punktides 2.2.1.26.3.1 ja 2.2.1.26.3.2 sätestatud nõudeid.

2.2.1.26.3.1 Seisupidurisüsteemi automaatne rakendumine on lubatud, kui sõiduk seisab ja saavutatakse punktides 2.2.1.26.1.2 ja 2.2.1.26.2.1.2 nimetatud pidurdustõhusus ning rakendunud seisupidurisüsteem jääb rakendunuks süütelüliti (käivituse) olekust sõltumatult. Sel juhul peab seisupidurisüsteem pidurid automaatselt vabastama kohe, kui juht paneb sõiduki uuesti liikuma.

2.2.1.26.3.2 Seisupidurisüsteemi pidurite rakendamine juhiistmelt lisajuhtseadise abil, et hoida sel moel täismassiga sõidukit paigal 8 % kaldega tõusul või langusel. Sellisel juhul tuleb täita ka punktis 2.2.1.26.7 sätestatud nõuded;

z) punktis 2.2.1.26.5 asendatakse kolmas lõik järgmisega:

„Kui seisupiduri rakendumisest annab tavaliselt märku eraldi märgulamp, mis vastab kõigile punkti 2.2.1.29.4 nõuetele, võib seda märgulampi kasutada käesoleva punkti esimeses ja teises lõigus punasele märgulambile esitatud nõude täitmiseks;“

aa) punktid 2.2.1.29.1.1 ja 2.2.1.29.1.2 asendatakse järgmistega:

„2.2.1.29.1.1. Delegeeritud määruse (EL) nr 1322/2014 XXVI lisa alusel kehtestatud nõuete kohane punane märgulamp, mis teavitab pidurisüsteemi tõrgetest, mida on kirjeldatud käesoleva lisa muudes punktides ja V, VII, IX ja XIII lisas, ja mis takistavad ettenähtud sõidupidurdustõhususe saavutamist või kahest sõltumatust sõidupiduriahelast vähemalt ühe talitlust.“

2.2.1.29.1.2. Vajaduse korral delegeeritud määruse (EL) nr 1322/2014 artiklis 29 kehtestatud nõuete kohane kollane märgulamp, mis teavitab pidurisüsteemis elektriliselt tuvastatud veast, millest punktis 2.2.1.29.1.1 nimetatud märgulamp ei teavita;“

bb) punkti 2.2.1.29.2 esimene lause asendatakse järgmisega:

„Traktoritel, millel on juhtkaabel ja/või millel on lubatud vedada veetavat sõidukit, millel on elektriline juhtülekanne, peab olema delegeeritud määruse (EL) nr 1322/2014 artiklis 29 sätestatud nõuete kohane eraldi märgulamp, mis teavitab veetava sõiduki piduriseadiste elektrilise juhtülekannde veast;“

cc) punkti 2.2.1.29.2.1 kolmas lause asendatakse järgmisega:

„Käesoleva lisa punkti 2.2.1.29.1.1 kohase märgulambi ja käesolevas punktis nimetatud täiendava märgulambi asemel võib traktoris olla hoopis delegeeritud määruse (EL) nr 1322/2014 artiklis 29 kehtestatud nõuete kohane eraldi punane märgulamp, mis annab märku sellisest veetava sõiduki pidurisüsteemi tõrkest;“

dd) punkti 2.2.2.1 esimene lause asendatakse järgmisega:

„R1a- ja S1a-kategooria sõidukitel ei pea olema sõidupidurisüsteemi. R1b- ja S1b-kategooria sõidukitel ei pea olema sõidupidurisüsteemi, kui nende tehniliselt lubatud teljekoormus ei ületa ühtekokku 750 kg;“

ee) punkti 2.2.2.2 esimene lause asendatakse järgmisega:

„R1b- ja S1b-kategooria sõidukitele (kui nende tehniliselt lubatud teljekoormus on ühtekokku üle 750 kg) ja R2-kategooria sõidukitele peab olema paigaldatud kas ahel-, osa- või pealejooksupidurdusega sõidupidurisüsteem;“

ff) punkt 2.2.2.3.1.3 jäetakse välja;

gg) punkti 2.2.2.15.1.1 esimene lõik asendatakse järgmisega:

„kui rõhk hüdroenergiasalvestis langeb alla sõiduki tootja poolt teatmikus märgitud taset, mistõttu ei ole ettenähtud pidurdustõhusus tagatud, tuleb sellest juhile standardile ISO 7638:2003 vastava elektripistmiku 5. kontakti kaudu teada anda punkti 2.2.1.29.2.2 kohase eraldi märgulambiga;“

hh) punkti 2.2.2.18 teise lõigu esimene lause asendatakse järgmisega:

„Nendele sõidukitele pannakse delegeeritud määruse (EL) nr 2015/208 artikli 24 kohane kustutamatu märgistus, mis tähistab pidurisüsteemi funktsioone, kui standardi ISO 7638:2003 kohane pistmik on ühendatud või eraldatud.“

2) II lisa muudetakse järgmiselt:

a) punkt 1.2 asendatakse järgmisega:

„1.2. „sidestuse kasutamise kõver“ — pidurdusjõu suhet iseloomustav kõver vastavalt sõidukile rakendatavale pidurdustegurile ilma veeretakistuse ja pidurdamise korral teepinna normaalse reaktsioonijõuga antud teljele;“

b) punkti 2.1.4.2 teine lõik asendatakse järgmisega:

„Tb-, R2b-, R3b-, R4b- ja S2b-kategooria sõidukite käitumine väikese sidestusteguriga teel peab vastama käesoleva lisa 1. liite või ABSiga sõidukite puhul XI lisa nõuetele;“

c) punkt 2.2.2.2 asendatakse järgmisega:

„2.2.2.2. Vastavust I lisa punktis 2.2.1.2.4 ettenähtud nõuetele kontrollitakse 0 tüübi katses lahutatud mootoriga, algkiirusel 30 km/h.

Seisupidurisüsteemi juhtseadise rakendamisel ei tohi keskmine täisaeglustus ega aeglustus vahetult enne sõiduki peatumist olla alla $1,5 \text{ m/s}^2$. Sama nõue kehtib I lisa punktis 2.2.1.2.4 nimetatud lisajuhtseadise korral.

Katse tehakse täismassiga sõidukil. Piduri juhtseadisele rakendatav jõud ei tohi olla ettenähtud väärtustest suurem;“

d) punkti 2.3.1.4 lisatakse järgmine lause:

„Teise võimalusena võib katse teha nii, et piduri rakendamisel on mootor ülekandest lahutatud, kui kohaldatav;“

e) punkt 2.3.2.1 asendatakse järgmisega:

„2.3.2.1. R1-, R2-, S1-, R3a-, R4a- ja S2a-kategooria sõidukite ja R3b- ja S2b-kategooria sõidukite, kui nende tehniliselt lubatud teljekoormus ei ületa ühtekokku 10 000 kg, sõidupidurisüsteemi katse tehakse nii, et sõiduk on koormatud täismassini, piduritesse saadetakse energia on samaväärne energiaga, mis salvestatakse sama aja jooksul siis, kui katsetatav täismassiga sõiduk sõidab ühtlaselt kiirusel 40 km/h 7 % langusel 1,7 km.

See nõue loetakse täidetuks R3a-, R4a, S2a-kategooria ja R3b- ning S2b- kategooria sõidukite puhul, mille tehniliselt lubatud teljekoormus ei ületa ühtekokku 10 000 kg, kui sõidukid on läbinud punkti 2.5 kohase III tüüpi katse;“

f) punkt 2.3.4.2 asendatakse järgmisega:

„2.3.4.2. tehakse kindlaks, et kui sõiduk sõidab vabastatud piduritega püsival kiirusel $v = 60 \text{ km/h}$ või veetava sõiduki suurimal valmistajakiirusel, olenevalt sellest, kumb on väiksem, ei ületa asümptootiline temperatuur trumli/ketta temperatuuritõusu $80 \text{ }^\circ\text{C}$; sel juhul loetakse säilinud pidurdusmoment vastuvõetavaks;“

g) punkt 2.5.3 asendatakse järgmisega:

„2.5.3. R3b ja S2b, kui nende tehniliselt lubatud teljekoormus ei ületa ühtekokku 10 000 kg;“

h) punkti 3.1.1.2 muudetakse järgmiselt:

i) esimene lõik asendatakse järgmisega:

„Traktoriga, mis võib vedada R- või S-kategooria piduriteta veetavat sõidukit, tuleb saavutada punktis 3.1.1.2.1 nõutud traktorile ettenähtud masinrongi vähim lubatud pidurdustõhusus koos piduriteta veetava sõidukiga, mis on koormatud traktori tootja ettenähtud täismassini;“

ii) kolmanda lõigu viimane lause asendatakse järgmisega:

„ P_{M+R} = masinrongi mass (P_M -mass + tootja teatistes esitatud piduriteta veetava sõiduki mass P_R);“

i) II lisa punkti 3.1.3.3 teise lõiku lisatakse järgmine taane:

„— jahtumisperioodil ei tohi seisupidurisüsteemi käsitsi ümber reguleerida;“

j) punktile 3.1.3.3 lisatakse järgmine neljas lõik:

„Seisva sõiduki kuuma seisupidurisüsteemi katse võib ära jätta, kui seisupidurisüsteem toimib ainult nendel pidurduspindadel, mida sõidupiduri jaoks ei kasutata;“

k) punkti 3.1.3.4 teine lõik asendatakse järgmisega:

„Kui seda nõuet ei saa täita füüsiliste piirangute tõttu (nt traktoril ei ole piisavat pidurdusjõudu olemasolevate rehvide/teekatte ebapiisava sidestusteguri tõttu või kui traktori punktis 3.1.3.1 ettenähtud seisupidurisüsteemi puhtmehaaniliselt saavutatav pidurdustõhusus ei ole masinrongi pidurdamiseks piisav), loetakse see täidetuks, kui on täidetud käesoleva lisa punktis 3.1.3.4.1 sätestatud alternatiivne nõue koos I lisa punktiga 2.2.1.20;“

l) punktid 3.1.3.4.1, 3.1.3.4.1.1 ja 3.1.3.4.1.2 asendatakse järgmistega:

„3.1.3.4.1. Punktis 3.1.3.4 esitatud nõue loetakse täidetuks, kui seisupiduriga veetava sõiduki puhul on täidetud punktis 3.1.3.4.1.1 sätestatud tingimused või kui pidurduseta või pealejooksupiduriga veetava sõiduki puhul on täidetud punktis 3.1.3.4.1.2 esitatud tingimused:

3.1.3.4.1.1. isegi kui traktori mootor ei tööta, jääb suurima lubatud massiga masinrong ettenähtud kallakul paigale, kui juht on ühe juhtseadisega rakendanud juhiistmel traktori seisupidurisüsteemi ja veetava sõiduki sõidupidurisüsteemi või ainult traktori seisupidurisüsteemi;

3.1.3.4.1.2. traktori seisupidurisüsteem suudab hoida paigal traktorist ja piduriteta või pealejooksupiduriga veetavast sõidukist koosneva masinrongi, millel on katsearuandes nimetatud suurim lubatud masinrongi mass (P_{M+R}). See mass määratakse järgmiselt:

a) piduriteta veetava sõiduki puhul; = masinrongi mass (P_M -mass + tootja teatistes esitatud piduriteta veetava sõiduki mass P_R) punkti 3.1.1.2 kohaselt;

b) pealejooksupiduriga veetava sõiduki puhul: P_{M+R} = masinrongi mass (P_M -mass + tootja teatistes esitatud pealejooksupiduriga veetava sõiduki mass);

P_M = traktori mass (sh ballast ja/või täiendav koorem, kui asjakohane);“

m) punkti 3.2.1.3 viies lõik asendatakse järgmisega:

„Katse tehakse kiirusel 60 km/h või veetava sõiduki suurimal valmistajakiirusel, olenevalt sellest, kumb on väiksem;“

n) punkt 3.2.3 asendatakse järgmisega:

„3.2.3. Automaatpidurdussüsteem

Automaatpidurduse tõhusus I lisa punktides 2.2.1.17.1 ja 2.2.1.18.5 kirjeldatud rikke korral ei tohi täismassiga sõiduki katsetamisel kiirusega 40 km/h või 0,8 v_{max} (kumb on väiksem) olla alla 13,5 % suurimast staatilisest rattakoormusest. Kui tõhusus on üle 13,5 %, on rataste blokeerumine lubatud;“

o) 1. liidet muudetakse järgmiselt:

i) punkt 1.1.3 asendatakse järgmisega:

„1.1.3. Punktis 1.1.1 osutatud sõidukid ning punktis 1.1.2 osutatud 1. või 2. kategooria blokeerumisvastase pidurisüsteemiga sõidukid (traktorid) ja A- või B-kategooria blokeerumisvastase pidurisüsteemiga sõidukid (veetavad sõidukid), mis täidavad XI lisa asjaomaseid nõudeid, peavad täitma ka kõiki käesoleva liite asjaomaseid nõudeid, kuid lubatud on järgmised erandid või tingimused;“

ii) lisatakse järgmised punktid 1.1.5 ja 1.1.6:

„1.1.5. Käesoleva liite nõuded kehtivad suurima lubatud läbimõõduga rehvide piduriseadmele, mis on tootja poolt asjaomasele sõidukitüübile ette nähtud.

1.1.6. Vastavust sidestusteguriskeemidega nõuetele ja käesoleva liite 1, 2 ja 3 seotud vastavusnõuetele näidatakse arvutuse teel:“

iii) 3. jaotis asendatakse järgmisega:

„3. **T-kategooria traktoritele esitatavad nõuded**

3.1. Kaheteljelised traktorid

3.1.1. Kui k -väärtus jääb vahemikku 0,2–0,8:

$$z \geq 0,10 + 0,85 (k - 0,20)$$

Käesoleva punkti nõuded ei mõjuta II lisa pidurdustõhususega seotud nõudeid. Kui käesoleva punkti kohaselt tehtud katsetes saadakse II lisaga ette nähtud pidurdustõhususest suuremad väärtused, rakendatakse sidestuse kasutamise kõveratega seotud sätteid siiski skeemi 1 sirgjoontega $k = 0,8$ ja $z = 0,8$ määratud piirides.

3.1.2. Kõigi pidurdustegurite korral, mis jäävad vahemikku 0,15–0,30.

3.1.2.1. Iga telje sidestuse kasutamise kõver asetseb võrrandi $k = z + -0,08$ abil saadud ideaalse sidestusteguri sirgega paralleelsete sirgete vahel, nagu on kujutatud skeemil 1, ning tagatelje sidestuse kasutamise kõver vastab pidurdusteguri $z > 0,3$ korral suhtele:

$$z \geq 0,3 + 0,74 (k - 0,38).$$

3.1.3. Traktorid, mis võivad vedada õhkpidurisüsteemidega R3b-, R4b- või S2b-kategooria sõidukeid

- 3.1.3.1. Kui katse toimub väljalülitatud energiaallikaga, suletud toitevoolikuga, pneumosüsteemi juhtvoolikuga ühendatud 0,5-liitri mahutiga ning süsteemi sisse- ja väljalülitamisrõhkudel, peab pidurisüsteemi juhtseadise täielikul rakendamisel rõhk toitevooliku ja pneumosüsteemi juhtvooliku ühenduspeade juures olema sõiduki koormusest olenemata 650–850 kPa.
- 3.1.3.2. Juhtkaabliga sõidukite puhul peab sõidupidurisüsteemi juhtseadise täielik rakendamine andma digitaalse koormusväärtuse, mis vastab rõhule 650–850 kPa (vt standard ISO 11992:2003, k.a 11992-2:2003 ja selle muudatus 1:2007).
- 3.1.3.3. Need väärtused peavad veetavast sõidukist eraldatud traktoril olema tõestatavalt olemas. Punktides 3.1.6, 4.1 ja 4.2 esitatud skeemidel olevaid vastavusribasid ei tohi laiendada üle 750 kPa ja/või vastava digitaalse koormusväärtuse (vt standard ISO 11992:2003, k.a 11992-2:2003 ja selle muudatus 1:2007).
- 3.1.3.4. Tuleb tagada, et rõhk toititorustiku ühenduspea juures oleks vähemalt 700 kPa, kui süsteemis on sisselülitusrõhk. Kõnealune rõhk tuleb saavutada sõidupidureid rakendamata.
- 3.1.4. Traktorid, mis võivad vedada hüdropidurisüsteemidega R3b-, R4b- või S2b-kategooria sõidukeid
- 3.1.4.1. Kui katse toimub tühikäigul energiaallikaga ja 2/3-ga mootori suurimast kiirusest ning veetava sõiduki matkuri (III lisa punkt 3.6) juhtvoolik on ühendatud hüdroosüsteemi juhtvoolikuga, peab pidurisüsteemi juhtseadise täielikul rakendamisel rõhk hüdroosüsteemi juhtvoolikus olema sõiduki koormusest olenemata 11 500 – 15 000 kPa ja lisavoolikus 1 500 – 3 500 kPa.
- 3.1.4.2. Need väärtused peavad veetavast sõidukist eraldatud traktoril olema tõestatavalt olemas. Punktides 3.1.6, 4.1 ja 4.2 osutatud skeemidel olevaid vastavusribasid ei tohi laiendada üle 13 300 kPa.
- 3.1.5. Punktide 3.1.1 ja 3.1.2 nõuete kontrollimine
- 3.1.5.1. Punktide 3.1.1 ja 3.1.2 nõuete kontrollimiseks esitab tootja esi- ja tagatelgede sidestuse kasutamise kõverad, mis on välja arvatud järgmiste valemite abil:

$$f_1 = \frac{T_1}{N_1} = \frac{T_1}{F_1 + z \cdot \frac{h}{E} \cdot P \cdot g}$$

$$f_2 = \frac{T_2}{N_2} = \frac{T_2}{F_2 - z \cdot \frac{h}{E} \cdot P \cdot g}$$

Kõverad joonistatakse mõlema järgmise koormustingimuse kohta:

- 3.1.5.1.1. tühimagiga sõiduk, mis ei ületa tootja teatises esitatud vähimat massi;
- 3.1.5.1.2. täismagiga sõiduk; kui võib kasutada mitut massi jaotumise võimalust, võetakse arvesse võimalus, mille puhul kõige suurem koormus langeb esiteljele.
- 3.1.5.2. Erinõuded traktoritele, mille kõik teljed on täisveo tõttu alaliselt järgalt ühendatud (lukustusmäär 100 %) või ühendab täisvedu need pidurdamise ajal automaatselt (lukustusmäär 100 %)

- 3.1.5.2.1. Punkti 3.1.5.1 kohane matemaatiline kontroll ei ole vajalik.
- 3.1.5.3. Püsiva täisveoga traktorid, mis ei kuulu punkti 3.1.5.2 alla
- 3.1.5.3.1. Kui püsiva täisveoga sõidukite puhul või sõidukite puhul, mille täisvedu jääb pidurdamise ajal sisselülitatuks, ei ole võimalik teha punktis 3.1.5.1 ettenähtud matemaatilist kontrolli, võib tootja selle asemel kontrollida rataste blokeerumisjärjestuse katse abil, kas esirattad blokeeruvad samal ajal kui tagarattad või enne neid.
- 3.1.5.4. Kui aga traktor rakendab kiirusel üle 20 km/h pidurdamise ajal automaatselt täisvedu, aga aeglasemal kiirusel sõidupidurit rakendades seda ei tehta, ei ole vaja näidata punkti 3.1.5.1 nõuetele vastavust tingimustes, kus täisvedu pidurdamise ajal sisse ei lülitu.
- 3.1.5.5. Punktis 3.1.5.3 sätestatud nõuete täitmise kontroll
- 3.1.5.5.1. Rataste blokeerumisjärjestuse katse tehakse täis- ja tühimassiga sõidukiga sellise sidestusteguriga teepinnal, et esimese telje rattad blokeeruksid punktis 3.1.5.5.2 sätestatud algse katsekiiruse korral pidurdusteguri vahemikus 0,55–0,8.
- 3.1.5.5.2. Katsekiirus:
- 0,9 v_{max} , aga mitte üle 60 km/h.
- 3.1.5.5.3. Pedaalile rakendatav jõud võib ületada II lisa punktis 3.1.1 sätestatud lubatud jõu.
- 3.1.5.5.4. Pedaalile avaldatavat jõudu rakendatakse ja suurendatakse nii, et sõiduki teine ratas blokeerub 0,5–1 sekundit pärast piduri rakendamise algust, ja jõu rakendamist jätkatakse, kuni ühe telje mõlemad rattad on blokeerunud (katse ajal võivad blokeeruda ka teised rattad, nt samaaegne blokeerumine).
- 3.1.5.5.4.1. Kui täismassiga katse käigus ei ole võimalik teist ratas 1 s jooksul blokeerida, võib katse välja jätta tingimusel, et tühimassiga katse jooksul on võimalik näidata rataste blokeerumine punktis 3.1.5.5.4 sätestatud tingimustel.
- Kui ka tühimassiga katse puhul ei ole võimalik teist ratas 1 s jooksul blokeerida, tehakse kolmas ja otsustav katse teepindadel, mille sidestustegur on kuni 0,3 ja katsekiirusega 0,8 v_{max} km/h, aga mitte üle 60 km/h.
- 3.1.5.5.4.2. Punkti 3.1.5.5 kohase katse korral viitab esi- ja tagarataste korraga blokeerumine tingimustele, kus aeg tagatelje viimase (teise) ratta esmakordse blokeerumise ja esitelje viimase (teise) ratta esmakordse blokeerumise vahel ei ole pikem kui 0,3 s.
- 3.1.6. Traktorid, mis võivad vedada veetavaid sõidukeid
- 3.1.6.1. Pidurdusteguri T_M/F_M ja rõhu pm lubatud suhe peab kõigil rõhkudel vahemikus 20–750 kPa (õhkipidurid) ja 350–13 300 kPa (hüdropidurid) olema skeemil 2 näidatud piirides.
- 3.2. Rohkem kui kahe teljega traktorid
- Punkti 3.1 nõuded kehtivad sõidukite suhtes, millel on rohkem kui kaks telge. Punkti 3.1.2. nõuded seoses rataste blokeerumisjärjestusega loetakse täidetuks, kui pidurdusteguri vahemikus 0,15–0,30 on vähemalt ühe esitelje rataste sidestustegur suurem kui vähemalt ühe tagatelje ratastel;“

iv) punkt 6.1 asendatakse järgmisega:

„6.1. Sõidukid, mis täidavad käesoleva liite nõudeid sõiduki vedrustuse poolt mehaaniliselt juhitava seadisega, peavad olema varustatud delegeeritud määruse (EL) nr 2015/208 artikli 24 kohaste märgistega, millel on esitatud seadise tegelik käigupikkus sõiduki tüühi- ja täismassile vastavate asendite vahel ning lisateave, mis võimaldab kontrollida seadise seadeid;“

v) punkti 6.3 teine lause asendatakse järgmisega:

„Õhk- või hüdropidurisüsteemiga sõiduki mehaaniliselt juhitava seadise märgise näidis esitatakse kooskõlas komisjoni rakendusmääruse (EL) 2015/504 (*) artiklis 5 kehtestatud nõuetega.

(*) Komisjoni 11. märtsi 2015. aasta rakendusmäärus (EL) 2015/504, millega rakendatakse Euroopa Parlamendi ja nõukogu määrust (EL) nr 167/2013 seoses põllu- ja metsamajandusmasinate tüübikinnituse ja turujärelevalve suhtes kohaldatavate haldusnõuetega (ELT L 85, 28.3.2015, lk 1);“

vi) skeemi 2 pealkiri asendatakse järgmisega:

„Pidurdusteguri T_M/F_M ja ühenduspea rõhu pm lubatud suhe T- ja C-kategooria traktoritel, millel on pneumo- või hüdropidurisüsteemid.“

3) III lisa muudetakse järgmiselt:

a) punkt 3.6.2.1.2.1 jäetakse välja;

b) 2. liite punkti 1.1 sümboli A kirjeldus asendatakse järgmisega:

„A = hüdroaku (laadimiseelne rõhk: 1 000 kPa).“

4) IV lisa muudetakse järgmiselt:

a) A osa punkti 1.2.2.1 kolmas lause asendatakse järgmisega:

„algne rõhk määratakse kindlaks teatistes;“

b) B osa muudetakse järgmiselt:

i) punktis 1.2.2.1 asendatakse kolmas lause järgmisega:

„Algne energiatase määratakse kindlaks teatmikus;“

ii) punktis 1.3.2.1 asendatakse kolmas lause järgmisega:

„Algne energiatase määratakse kindlaks teatmikus;“

c) C osa muudetakse järgmiselt:

i) punktile 1.1.1 lisatakse järgmine lõik:

„Energiasalvestit, mida kasutatakse pulsatsioonisummutina hüdropidurisüsteemides, kus saavutatakse ettenähtud sõidupiduritõhusus energiaallika abil, ei peeta käesoleva lisa mõistes akuks ega kondensaatoriks;“

ii) punkt 2.1.3 asendatakse järgmisega:

„2.1.3. Tulemuste tõlgendamine

Aeg t ei ületa 30 s traktorite puhul, millel ei ole veetava sõiduki haakeseadis lubatud.“

5) V lisa punkt 2.2.1 asendatakse järgmisega:

„2.2.1. III lisa 6. jaotises sätestatud reageerimisaja nõuded.“

6) VII lisa muudetakse järgmiselt:

a) pealkiri asendatakse järgmisega:

„Alternatiivsed katsenõuded sõidukitele, mille puhul on tehtud I, II või III tüüpi katsetega samaväärsed katsed;“

b) 1. ja 2. jaotis asendatakse järgmisega:

„1. **Mõisted**

Käesolevas lisas kasutatakse järgmisi mõisteid:

- 1.1. „katsetatav veetav sõiduk“ — veetav sõiduk, mis esindab veetava sõiduki tüüpi, millele soovitakse saada tüübikinnitust;
- 1.2. „identne“ — samade geomeetriliste ja mehaaniliste omadustega ning samadest materjalidest (sõiduki osad);
- 1.3. „võrdlustelg“ — telg, mille kohta on koostatud katsearuanne;
- 1.4. „võrdluspidor“ — pidur, mille kohta on koostatud katsearuanne;
- 1.5. „nominaalne katsemass“ — tootja näidatud ketta või trumli mass, millega tehniline teenistus teeb asjakohase katse;
- 1.6. „tegelik katsemass“ — tehnilise teenistuse poolt enne katset mõõdetud mass;
- 1.7. „lävendpidurdusmoment“ — vähim sisendpöördemoment, mis on vajalik mõõdetava pidurdusmomenti tekitamiseks;
- 1.8. „deklareeritud lävendpidurdusmoment“ — tootja deklareeritud piduri iseloomulik lävendpidurdusmoment;
- 1.9. „deklareeritud välisläbimõõt“ — tootja deklareeritud ketta iseloomulik välisläbimõõt;
- 1.10. „nominaalne välisläbimõõt“ — tootja näidatud ketta välisläbimõõt, millega tehniline teenistus teeb asjakohase katse;
- 1.11. „tegelik välisläbimõõt“ — tehnilise teenistuse poolt enne katset mõõdetud ketta välisläbimõõt;
- 1.12. „nukkvõlli efektiivne pikkus“ — vahemaa S-nuki keskjoonest kuni pidurihoova keskjooneni;
- 1.13. „pidurdustegur“ — piduri sisendi ja väljundi võimendussuhe.

2. Üldnõuded

Tüübikinnituse saamiseks esitatud sõiduk ning selle süsteemid ei vaja II lisa sätestatud I ja/või II või III tüüpi katset järgmistel juhtudel.

- 2.1. Tegemist on traktori või veetava sõidukiga, mis on rehvide, nende paigaldusviisi, piduriseadiste ja pidurdusenergia telgedes neeldumise määra alusel pidurdamise seisukohast identne traktori või veetava sõidukiga, mis:
 - 2.1.1. on läbinud I ja/või II või III tüüpi katse; ning
 - 2.1.2. on saanud tüübikinnituse seoses pidurdusenergia neeldumisega, kui iga telje mass ei ole asjaomase sõiduki omast väiksem.
- 2.2. Tegemist on traktori või veetava sõidukiga, mille telg või teljed on rehvide, rehvide paigaldusviisi, piduriseadiste ja pidurdusenergia telgedes neeldumise määra alusel pidurdamise seisukohast identne või identsed telje või telgedega, millest igauks on läbinud I ja/või II või III tüüpi katse seoses igale teljele rakenduva massiga, mis ei ole väiksem kui asjaomasel sõidukil, tingimusel et igasse telge neelduv pidurdusenergia ei ole suurem energiast, mis neeldus kõnealusesse telge võrdluskatse või -katsete ajal, mis tehti eraldi ühel teljel.
- 2.3. Tegemist on traktoriga, millel on aeglustisüsteem (v.a mootorpidur), mis on identne järgmistel tingimustel katsetatud aeglustisüsteemiga.
 - 2.3.1. Aeglustisüsteem on suutnud vähemalt 6 % kaldel tehtud katses (II tüüpi katse) omal jõul stabiliseerida sõiduki, mille suurim mass oli katse ajal vähemalt sama suur kui tüübikinnituse saamiseks esitatud sõiduki suurim mass.
 - 2.3.2. Eespool osutatud katses on tehtud kindlaks, et kui tüübikinnituse saamiseks esitatud sõiduk saavutab teel liikumiskiiruse 30 km/h, on aeglustisüsteemi pöörlevate osade pöörlemissagedus selline, et aeglustusmoment on vähemalt sama suur kui punktis 2.3.1 osutatud katses.
- 2.4. Tegemist on veetava sõidukiga, millel on suruõhuga töötav pööravõll või ketaspidurid ning mis vastab 1. liites esitatud omaduste kontrollimise nõuetele, võrreldes võrdlustelje aruandes esitatud omadustega. Muud kui suruõhuga töötava pööravõlliga pidurid või ketaspidurid võivad saada tüübikinnituse, kui esitatakse samaväärne teave;

c) 4. jaotis asendatakse järgmisega:

„4. Tüübikinnitustunnistus

Eespool esitatud nõuete kohaldamisel peab tüübikinnitustunnistus sisaldama järgmisi andmeid.

- 4.1. Käesoleva lisa punktis 2.1 osutatud juhul esitatakse I ja/või II või III tüüpi katseks esitatud võrdlussõiduki tüübikinnitusnumber.
- 4.2. Käesoleva lisa punktis 2.2 osutatud juhul täidetakse rakendusmääruse (EL) 2015/504 V lisa esitatud vormi tabel I.
- 4.3. Käesoleva lisa punktis 2.3 osutatud juhul täidetakse rakendusmääruse (EL) 2015/504 V lisa esitatud vormi tabel II.
- 4.4. Kui kohaldatakse käesoleva lisa punkti 2.4, täidetakse rakendusmääruse (EL) 2015/504 V lisa esitatud vormi tabel III;“

d) 1. liidet muudetakse järgmiselt:

i) 2. jaotis asendatakse järgmisega:

„2. Selles lisas kasutatavate tähiste tähendused on esitatud järgmises tabelis.

2.1. Tähised

P = staatilistes tingimustes sõiduki teljele mõjuv osa sõiduki massist

F = teekatte põhjustatud normaaljõud teljele staatilistes tingimustes = $P \times g$

F_R = staatilistes tingimustes kõigile veetava sõiduki ratastele mõjuv teepinna summaarne vastumõju

F_e = teljekoormus katses

P_e = F_e / g

g = raskuskiirendus: $g = 9,81 \text{ m/s}^2$

C = sisendpidurdusmoment

C_0 = lävendpidurdusmoment. Antud momendi võib määrata mõõtmiste ekstrapolatsiooni abil vahemikus, mis ei ületa 15 % pidurdustegurist, või muul samaväärsel meetodil

$C_{0,dec}$ = deklareeritud lävendpidurdusmoment

C_{max} = suurim sisendpidurdusmoment

R = rehvi dünaamiline veereraadius. Ra- ja Sa-kategooria sõidukite puhul võib rehvi dünaamilise veereraadiuse alternatiivina kasutada rehvi tootja määratud raadiust staatilise koormusega

T = rehvi ja teepinna vaheline pidurdusjõud

T_R = veetava sõiduki rehvide ja teepinna vaheline pidurdusjõud kokku

M = pidurdusmoment = $T \times R$

z = pidurdustegur = T / F või $M / (R \times F)$

s = piduri täiturmehhanismi kogukäik (töökäik + vabakäik)

s_p = töökäik (käik, mille puhul on rakendatav telgsurvejõud 90 % keskmisest telgsurvejõust Th_A)

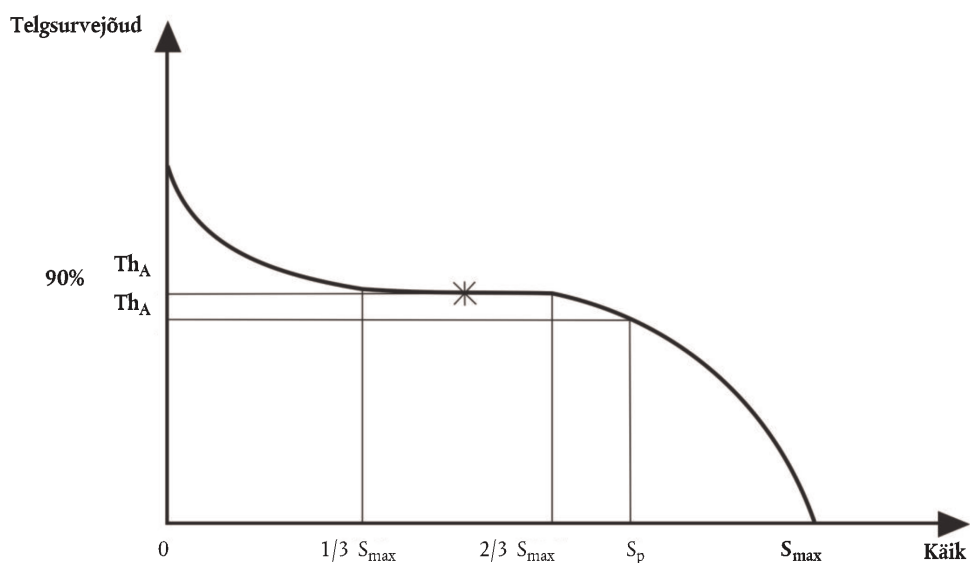

Th_A = keskmine telgsurvejõud (keskmine telgsurvejõud määratakse kogukäigu s_{max} ühe kolmandiku ja kahe kolmandiku osa väärtuste integreerimise teel)

l = hoova pikkus

r = piduritrumlite siseradius või piduriketaste efektiivne raadius

p = pidurdusrõhk

Märkus: tähistele lisatud järelliide „e“ on seotud võrdluspidurikatse näitajatega ja see lisatakse vajaduse korral ka muudele tähistele;

ii) punkt 3.1.2 asendatakse järgmisega:

„3.1.2. Telgede kombinatsiooni katsetamise tulemusi võib kasutada käesoleva lisa punkti 2.1 kohaselt juhul, kui veo- ja pidurite kuumenemise katses iga telje osa energiatoites on võrdne;“

iii) punkt 3.7 asendatakse järgmisega:

„3.7. Identifitseerimistunnused

3.7.1. Teljel peavad olema nähtaval kohal selgesti loetavalt ja kustumatult järgmised mis tahes viisil rühmitatud identifitseerimisandmed:

3.7.1.1. telje tootja ja/või kaubamärk;

3.7.1.2. teljetunnus;

3.7.1.3. piduri tunnuskood;

3.7.1.4. Fe tunnus;

- 3.7.1.5. katsearuande põhiosa number;
3.7.1.6. Tunnuste näide

Telje tootja ja/või kaubamärk ABC
ID1-XXXXXX
ID2-YYYYYY
ID3-11111
ID4-ZZZZZZZ

- 3.7.2. Piduri eraldiasetseval automaatsel reguleerimisseadmel peavad olema nähtaval kohal selgesti loetavalt ja kustumatult järgmised rühmitatud identifitseerimisandmed:
- 3.7.2.1. Olenevalt olukorrast kas tootja ja kaubamärk või üks nendest
- 3.7.2.2. Tüüp
- 3.7.2.3. Versioon
- 3.7.3. Iga piduri hõõrdkatte või klotsi mudel ja tüüp peavad olema kustumatult nähtavad, kui hõõrdkate paigaldatakse piduriklotsile või klotsi klotsitallale.
- 3.7.4. Tunnuskoodid
- 3.7.4.1. Telje tunnuskood

Telje tunnuskoodi põhjal saab telge liigitada vastavalt selle pidurdusjõule/pidurdusmomendile, mille on ette näinud telje tootja.

Telje tunnuskood on tähtnumbriline tähis, mis koosneb neljast sümbolist „ID1-“, millele järgneb veel maksimaalselt 20 sümbolit.

- 3.7.4.2. Piduri tunnuskood

Piduri tunnuskood on tähtnumbriline tähis, mis koosneb neljast sümbolist „ID2-“, millele järgneb maksimaalselt 20 sümbolit.

Sama tunnuskoodiga pidurid ei erine üksteisest järgmiste kriteeriumide poolest:

- piduritüüp;
- supordikorpuse, pidurikilbi, -ketta ja -trumli põhimaterjal;
- järelliitega „e“ mõõtmised vastavalt katsearuandele;
- piduri pidurdusjõu tekitamise põhimeetod;
- ketaspiduri puhul piduriketta paigaldamise meetod: jäik või ujuv;
- pidurdustegur B_F ;
- VII lisa nõuetes sätestatud erinevad pidurite omadused, mis ei ole hõlmatud käesoleva liite punktiga 3.7.4.2.1.

3.7.4.2.1. Sama tunnuskoodiga pidurite lubatud erinevused

Sama tunnuskoodiga pidurite omadused võivad erineda järgmiste kriteeriumide poolest:

- a) deklareeritud maksimaalse sisendpöördemomendi C_{\max} suurenemine;
- b) kõrvalekalle deklareeritud piduriketta ja -trumli massist m_{dec} : ± 20 protsenti;
- c) piduriklotsile/alusplaadile hõõrdkatte/piduriklotsi kinnitamise meetod;
- d) ketaspidurite maksimaalse käigu suurenemine;
- e) nukkvõlli efektiivne pikkus;
- f) deklareeritud lävendpidurdusmoment $C_{0,\text{dec}}$;
- g) ± 5 mm ketta deklareeritud välisläbimõõdust;
- h) ketta jahutamise tüüp (õhkjahutusega/õhkjahutuseteta);
- i) rumm (integreeritud rummuga või ilma);
- j) integreeritud trumliga ketas — seisupiduri funktsiooniga või ilma;
- k) piduriketta hõõrdepindade ja kinnituse vaheline geomeetiline suhe;
- l) hõõrdkatte tüüp;
- m) materjali variandid (v.a punktis 3.7.4.2 nimetatud põhimaterjali muutmine), mille puhul tootja kinnitab, et need ei muuda nõutud katsete läbimise suutlikkust;
- n) alusplaat ja piduriklotsid.

3.7.4.3. Fe tunnuskood

Fe tunnuskood näitab katsetelje koormust. See on tähtnumbriline tähis, mis koosneb neljast sümbolist „ID3-“, millele järgneb Fe väärtus daN-des ilma ühikut „daN“ näitamata.

3.7.4.4. Katsearuande tunnuskood

Katsearuande tunnuskood on tähtnumbriline tähis, mis koosneb neljast sümbolist „ID4-“, millele järgneb katsearuande numברי põhiosa.

3.7.5. Piduri automaatne reguleerimisseade (integreeritud või eraldi)

3.7.5.1. Piduri automaatse reguleerimisseadme tüübid

Sama tüüpi piduri automaatsed reguleerimisseadmed ei erine üksteisest järgmiste kriteeriumide poolest:

- a) korpus: põhimaterjal;
- b) maksimaalne lubatud pidurivõlli pöördemoment;
- c) reguleerimisühik.

3.7.5.2. Piduri automaatse reguleerimisseadme versioonid tööpõhimõtte alusel

Tüübi piires loetakse erinevateks versioonideks need piduri automaatsed reguleerimisseadmed, millega reguleeritakse piduri lõtku;"

iv) punkt 3.8 asendatakse järgmisega:

„3.8. Katsekriteeriumid

Kui telje või piduri jaoks, mida on muudetud tootja esitatud teatistes määratud piirides, on vaja uut katsearuannet või katsearuande täendamist, kasutatakse lisakatsete vajaduse kindlaks tegemiseks järgmisi kriteeriume, võttes arvesse tehnilise teenistusega kooskõlastatud halvimaid konfiguratsioone.

Tabelis kasutatavad lühendid

TK (tervikkatse)	Katse: 3.5.1: täiendav jahtunud pidurite pidurdustõhususkatse 3.5.2: pidurdustõhususe vähenemise katse (I tüüpi katse) (*) 3.5.3: pidurdustõhususe vähenemise katse (III tüüpi katse) (*)
PTVK (pidurdustõhususe vähenemise katse)	Katse: 3.5.1 täiendav jahtunud pidurite pidurdustõhususkatse 3.5.2 pidurdustõhususe vähenemise katse (I tüüpi katse) (*) 3.5.3 pidurdustõhususe vähenemise katse (III tüüpi katse) (*)

(*) Kui see on asjakohane.

Punkti 3.7.4.2.1 kohased erinevused	Katsekriteeriumid
a) Deklareeritud maksimaalse sisendpöördemomendi C_{max} suurenemine	Muutmine lubatud ilma täiendava katsetamiseta
b) Kõrvalekalle deklareeritud piduriketta ja -trumli massist m_{dec} : ± 20 protsenti	TK: katsetatakse kõige kergemat varianti; kergeimat varianti tuleb katsetada, aga kui uue variandi nominaalne katsemass on katsed läbinud variandi omast alla 5 % väiksem, ei ole seda vaja. Katsenäidise tegelik katsemass võib nominaalsest katsemassist erineda ± 5 %.
c) Hõõrdkatte piduriklotsile või piduriklotsi klotsitallale paigaldamise viis	Tootja kindlaks määratud ja katsete eest vastutava tehnilise teenistuse poolt heaks kiidetud halvim võimalus.
d) Ketaspiduri töökäigu maksimaalse tõhususe suurendamine	Muutmine lubatud ilma täiendava katsetamiseta
e) Nukkvõlli efektiivne pikkus	Halvimaks võimaluseks loetakse pööravõlli väikseim väändejäikus ja seda kontrollitakse kas: i) PTVK või ii) on muudatus lubatud lisakatsetid tegemata, kui on võimalik arvutuste teel näidata muudatuse mõju käigule ja pidurdusjõule. Sellisel juhul peavad katsearuandes olema järgmised ekstrapoleeritud väärtused: s_e , C_e , T_e , T_e/F_e .

Punkti 3.7.4.2.1 kohased erinevused	Katsekriteeriumid
f) Deklareeritud lävendpidurdusmoment $C_{0,dec}$	Tuleb kontrollida, kas pidurdustõhusus jääb skeemil 1 näidatud piiridesse.
g) ± 5 mm ketta deklareeritud välisläbimõõdust	Halvimaks võimaluseks loetakse väikseimat läbimõõtu. Katsenäidise tegelik välisläbimõõt võib erineda ± 1 mm telje tootja poolt ette nähtud nominaalsest välisläbimõõdust.
h) Ketta jahutamise tüüp (õhkjahutusega/õhkjahutuseteta)	Kõik tüübid peavad läbima katsed.
i) Rumm (integreeritud rummuga või ilma)	Kõik tüübid peavad läbima katsed.
j) Integreeritud trumliga ketas (seisupiduri funktsiooniga või ilma)	Katsetamine ei ole vajalik
k) Piduriketta hõõrdepindade ja kinnituse vaheline geomeetriline suhe	Katsetamine ei ole vajalik
l) Piduri hõõrdkatte tüüp	Kõik piduri hõõrdkatte tüübid.
m) Materjali erinevus (v.a punktis 3.7.4.2. osutatud baasmaterjali muutmine), mille puhul tootja kinnitab, et nimetatud erinevus ei muuda nõutavate katsete tulemust	Selle tingimuse katsetamine ei ole vajalik.
n) Alusplaat ja piduriklotsid	Halvimad võimalikud katsetingimused (**): klotsitald:: vähim paksus klots:: kergeim piduriklots

(**) Katset ei ole vaja teha, kui tootja suudab näidata, et muudatus ei mõjuta jäikust.

3.8.1. Kui piduri automaatne regulaator erineb punktide 3.7.5.1 ja 3.7.5.2 alusel katsed läbinud seadisest, on vaja teha punkti 3.6.2 kohane lisakatse.“

7) VIII lisa muudetakse järgmiselt:

a) punkt 2.2.18 asendatakse järgmisega:

„2.2.18. s: juhtseadise efektiivne (kasulik) käigupikkus millimeetrites, mis määratakse kindlaks vastavalt käesoleva punktile 10.4;“

b) punkt 2.2.23 asendatakse järgmisega:

„2.2.23. M*: tootja poolt esitatud pidurdusmoment. See pidurdusmoment peab tagama vähemalt ettenähtud pidurdusjõu B*;“

c) punkt 2.2.24 asendatakse järgmisega:

„2.2.24. R: rehvi dünaamiline veereraadius. Ra- ja Sa-kategooria sõidukite puhul võib rehvi dünaamilise veereraadiuse alternatiivina kasutada rehvi tootja määratud raadiust staatilise koormusega;“

d) punkt 5.5 asendatakse järgmisega:

„5.5. Mitmeteljeliste liigendtiisliga veetavate sõidukite pealejooksupidurisüsteemi puhul mõõdetakse punktis 10.4.1 nimetatud käigupikkuse kadu;“

e) 9. jaotis asendatakse järgmisega:

„9. Katsearuanded

Koos pealejooksupidurisüsteemiga veetavate sõidukite tüübikinnitustaotlusega esitatakse juhtseadise ja pidurite katsetamise aruanded ning inertsjuhtseadise, ülekandeseadise ja veetava sõiduki pidurite vastavuskatsete aruande; kõnealused aruanded peavad sisaldama vähemalt rakendusmääruse (EL) 2015/504 artiklis 9 ette nähtud andmeid.“

f) punkti 10.3.1 teine lõik asendatakse järgmisega:

„kõnealustele tingimustele vastavuse kontrollimisel kasutatakse järgmisi võrratusi;“

g) punkt 10.3.1.1 asendatakse järgmisega:

„10.3.1.1. mehaanilise ajamiga pealejooksupidurisüsteemide puhul::

$$\left[\frac{B \cdot R}{\rho} + n P_0 \right] \frac{1}{(D^+ - K) \cdot \eta_H} \leq i_H ;“$$

h) punkt 10.3.1.2 asendatakse järgmisega:

„10.3.1.2. hüdroajamiga pealejooksupidurisüsteemide puhul::

$$\left[\frac{B \cdot R}{n \cdot \rho'} + P_0 \right] \frac{1}{(D^* - K) \cdot \eta_H} \leq \frac{i_h}{F_{HZ}} ;“$$

i) punkt 10.4.3.2 asendatakse järgmisega:

„10.4.3.2. hüdroajamiga pealejooksupidurisüsteemide puhul:

$$\frac{i_h}{F_{HZ}} \leq \frac{s'}{2s_{B^*} \cdot nF_{RZ} \cdot i'_g}$$

$$\text{ning } \frac{s'}{i_H} \leq s_{Hz} ;“$$

j) lisatakse järgmised punktid 10.4.4, 10.4.4.1, 10.4.4.1.1, 10.4.4.1.2, 10.4.4.2, 10.4.4.2.1, 10.4.4.2.2, 10.4.5, 10.4.5.1, 10.4.5.2, 10.4.5.3 ja 10.4.5.4:

„10.4.4. Kui veetav sõiduk liigub tahapoole, kohaldatakse järgmisi võrratusi:

10.4.4.1. mehaanilise ajamiga pealejooksupidurisüsteemide puhul:

$$10.4.4.1.1. \frac{s'}{i_H} \leq s_r$$

$$10.4.4.1.2. 0,08 \cdot g \cdot G_A \cdot R \leq n \cdot M_r$$

10.4.4.2. hüdroajamiga pealejooksupidurisüsteemide puhul:

$$10.4.4.2.1. \frac{s'}{F_{Hz}} \leq V_r$$

$$10.4.4.2.2. 0,08 \cdot g \cdot G_A \cdot R \leq n \cdot M_r$$

10.4.5. Tehtavad kontrollid, kui punkti 3.6 tähenduses on paigaldatud ülekoormuskaitse.

Kasutatakse järgmisi võrratusi:

10.4.5.1. kui inertsuhtseadise ülekoormuskaitse on mehaaniline:

$$\frac{n \cdot P^*}{i_{H1} \cdot \eta_{H1} \cdot P'_{max}} \geq 1.2$$

10.4.5.2. kui inertsuhtseadise ülekoormuskaitse on hüdrauliline:

$$\frac{P^*}{p'_{max}} \geq 1.2$$

10.4.5.3. kui ülekoormuskaitse on paigaldatud inertsuhtseadisele:

$$\frac{D_{op}}{D^*} \geq 1.2$$

10.4.5.4. kui ülekoormuskaitse on paigaldatud pidurile:

$$\frac{M_{op}}{B \cdot R} \geq 1.2; "$$

k) 1. liite punkt 5A asendatakse järgmisega:

„Joonis 5A

Mehaanilise ülekandega pidurisüsteem

(vt käesoleva lisa punkt 2.3)

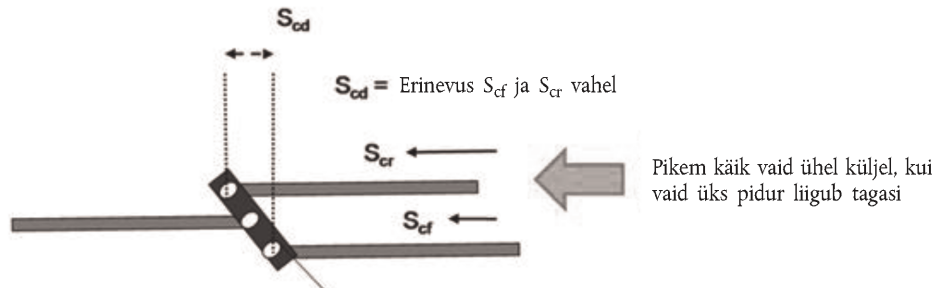

Kompensaatori geometria võimaldab võrdset pinget mõlemas tagumises kaablis

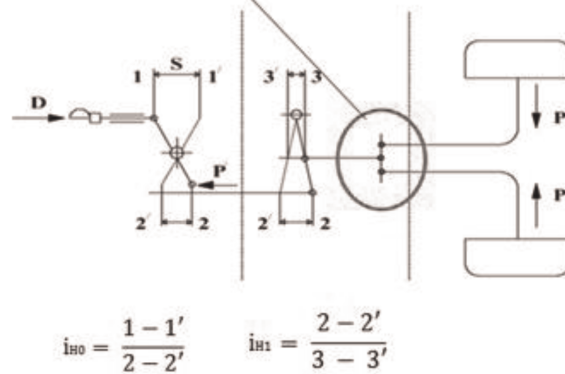

1.2 Juhtseadis

1.3 Ülekanne

1.4 Pidurid“;

8) IX lisa muudetakse järgmiselt:

a) punkt 5.2.2.2 jäetakse välja;

b) lisatakse järgmine punkt 5.2.3.1:

„5.2.3.1. Kui hüdroajami puhul ei saa sõidukit kaldel peatada, võib jääkroome kaotamiseks kasutada seisupidurisüsteemi. Selleks peab seisupidurisüsteem olema selline, et seda saab rakendada ka sõidu ajal;“

c) punkt 5.3.4 asendatakse järgmisega:

„5.3.4. Sõidupidurisüsteemi pidurdusjõu jaotus peab olema selline, et pidurdamise ajal ei oleks sõiduki vertikaal-
teljel märkimisväärset jõumomenti, kui ühtlase kattega teel jääb rehvide ja teepinna vaheline sidestustegur
piirnormist väiksemaks;“

d) punkti 5.3.12 teine lause asendatakse järgmisega:

„Seda tõendatakse delegeeritud määruse (EL) nr 2015/208 artikli 19 asjaomaste sätete alusel kehtestatud tehniliste nõuete täitmisega;“

e) punkti 6.1.2.2 esimene lõik asendatakse järgmisega:

„Telg võib õhku tõusta ainult I ja II klassi sõidukitel, kui aeglustus on üle $4,5 \text{ m/s}^2$, aga stabiilne juhitavus peab siiski säilima;“

f) punkti 6.2.2 teine lause asendatakse järgmisega:

„III klassi sõidukite puhul peab see toimuma automaatselt, kasutades ainult sõidupiduri juhtseadist;“

g) punkti 6.4.4.2 tabeli viies rida asendatakse järgmisega:

„Hõõrdpiduristüsteem	80	60 ;“
----------------------	----	-------

h) punkti 6.5.2 teise lõigu teine lause asendatakse järgmisega:

„III klassi sõidukite puhul peab see toimuma automaatselt, kasutades ainult seisupiduri juhtseadist.“

9) XI lisa muudetakse järgmiselt:

a) punkti 4.4 teine lause asendatakse järgmisega:

„Seda nõuet tõendatakse delegeeritud määruse (EL) nr 2015/208 artiklis 19 kehtestatud tehniliste nõuete täitmisega;“

b) 3. liite punkt 1.1 asendatakse järgmisega:

„1.1. Selle lisa punktis 5.3.5 nimetatud ettenähtud pidurdusteguri võib välja arvutada nende kahe pinna sidos-
tusteguri alusel, millel katse tehti.

Need kaks pinda peavad vastama selle lisa punktis 5.3.4 sätestatud tingimustele.“

10) XII lisa muudetakse järgmiselt:

a) punkti 3.1 esimene lause asendatakse järgmisega:

„Traktori juhtkaabel annab teavet selle kohta, kas juhtkaabel vastab I lisa punkti 2.2.1.16.3 nõuetele ilma pneumosüsteemi juhtvooliku abita;“

b) punkt 3.3.3 asendatakse järgmisega:

„3.3.3. kui elektriline juhtsignaal on ületanud 100 kPa-ga samaväärse signaali rohkem kui 1 sekundi jooksul, kontrollib veetav sõiduk pneumaatilise signaali olemasolu; kui pneumaatilist signaali ei ole, saab sõiduki-
juht veetavalt sõidukilt hoiatuse I lisa punktis 2.2.1.29.2 osutatud eraldi kollase märgulambi abil;“

c) punkti 3.4 esimene lause asendatakse järgmisega:

„Veetav sõiduk võib olla varustatud I lisa punkti 2.1.4.1.3 kohaselt, kui seda saab kasutada üksnes koos I lisa
punkti 2.2.1.16.3 nõuetele vastava juhtkaabliga traktoriga;“

d) punkti 3.5.3 esimene lause asendatakse järgmisega:

„Kui traktor on varustatud I lisa punkti 2.1.4.1.3 kohaselt või kui see vastab I lisa punkti 2.2.1.16.3 nõuetele I lisa punktis 2.1.4.1.2 sätestatud pneumosüsteemi juhtvooliku abita, rakendub traktori seisupidurisüsteemi rakendamisel juhtkaabli kaudu ka veetava sõiduki pidurisüsteem;“

e) punkti 4.1.3 esimese lõigu teine lause asendatakse järgmisega:

„Kui sõidupiduri jaoks ettenähtud pidurdustõhusust ei ole enam võimalik saavutada (punane märgulamp), tuleb elektriühenduse katkemisest (nt kaabli purunemisest, lahtitulemisest) juhile märku anda kohe katkestuse toimumisel ja nõutav säilinud pidurdustõhusus peab olema saavutatav sõidupiduri juhtseadise rakendamisega, nagu sätestatud II lisa punktis 3.1.4;“

f) punkti 4.1.10 esimene lause asendatakse järgmisega:

„I lisa punkti 2.1.4.1.3 kohaselt ainult juhtkaabli kaudu elektriliselt ühendatud veetava sõiduki elektrilise juhtülekanne rikke korral peab olema tagatud I lisa punktile 2.2.1.17.2.1 vastav veetava sõiduki pidurdamine;“

g) punktis 4.2.2 asendatakse kolmas lõik järgmisega:

„I lisa punkti 2.1.4.1.3 kohaselt ainult juhtkaabli kaudu elektriliselt ühendatud veetavate sõidukite puhul, mis vastavad I lisa punktis 2.2.1.17.2.2 sätestatud nõuetele II lisa punktis 3.2.3 ettenähtud tõhususega, piisab käesoleva lisa punkti 4.1.10 nõuete täitmisest, kui ei ole enam võimalik tagada vähemalt 30 % veetava sõiduki sõidupidurisüsteemi ettenähtud tõhususest (juhtkaabli andmesideosa kaudu edastatakse „toitevooliku pidurdusnõude“ signaal või vastav andmeside pidevalt puudub);“

h) 2. liite punkti 3.2.2.2.1.4 teine lause asendatakse järgmisega:

„Pärast seda, kui pidurisüsteem on teinud kindlaks, et rikkeid, mille kohta peaks süttima punane märgutuli, ei ole, tuleb käesolevas punktis nimetatud sõnumi väärtuseks määrata 00_b.“

11) XIII lisa muudetakse järgmiselt:

a) punkt 1.2 jäetakse välja;

b) 3. jaotise pealkiri ja esimene lõik asendatakse järgmisega:

„3. Alternatiivsed nõuded

Alternatiivina 1. ja 2. jaotise nõuetele võib traktori ühe voolikuga hüdrauliline ühendus vastata lisaks jaotise 2.1 sätetele ka kõigile käesolevas jaotises sätestatud nõuetele;“

c) punkt 3.9 asendatakse järgmisega:

„3.9. Piduriklapp ja energiaallikas tuleb märgistada delegeeritud määruse (EL) 2015/208 artiklis 24 sätestatud nõuete kohaselt.“

V LISA

Delegeeritud määruse (EL) 2015/208 I, III, V, VII, X, XII kuni XV, XVII, XIX, XX, XXII, XXV kuni XXXI, XXXIII ja XXXIV lisa muudetakse järgmiselt:

1) I lisa muudetakse järgmiselt:

a) eeskirja number 3 rea kohale sisestatakse järgmine rida:

„1	Valgustusseadmed	Sisaldab kogu kehtivat teksti kuni 02-seeria muudatusteni	ELT L 177, 10.7.2010, lk 1.	T ja C;“
----	------------------	---	-----------------------------	----------

b) eeskirja number 7 rea kohale sisestatakse järgmine rida:

„6	Valgustus- ja valgussignaalseadised ning nende valgusallikad	01-seeria muudatuste 18. täiendus 18. täienduse 1. parandus 01-seeria muudatuste 19. täiendus	ELT L 177, 10.7.2010, lk 40.	T, C, R ja S;“
----	--	---	------------------------------	----------------

c) eeskirja number 10 rea kohale sisestatakse järgmine rida:

„8	Valgustusseadmed	Sisaldab kogu kehtivat teksti kuni 05-seeria muudatusteni Eeskirja 1. muudatuse 4. parandus	ELT L 177, 10.7.2010, lk 71.	T ja C;“
----	------------------	--	------------------------------	----------

d) eeskirja number 21 rea kohale sisestatakse järgmine rida:

„20	Valgustusseadmed	Sisaldab kogu kehtivat teksti kuni 03-seeria muudatusteni	ELT L 177, 10.7.2010, lk 170.	T ja C;“
-----	------------------	---	-------------------------------	----------

e) eeskirja number 25 rea kohale sisestatakse järgmine rida:

„23	Valgustus- ja valgussignaalseadised ning nende valgusallikad	Eeskirja algversiooni 17. täiendus	ELT L 4, 7.1.2012, lk 18	T, C, R ja S;“
-----	--	------------------------------------	--------------------------	----------------

f) eeskirja number 79 rea kohale sisestatakse järgmine rida:

„77	Valgustusseadmed	Eeskirja algversiooni 14. täiendus	ELT L 4, 7.1.2012, lk 21	T, C, R ja S;“
-----	------------------	------------------------------------	--------------------------	----------------

2) III lisa punkt 2.6 asendatakse järgmisega:

„2.6. Et tüübikinnitusasutused saaksid arvutada nende maksimaalse teoreetilise kiiruse, peab tootja määrama suunisena kindlaks ülekandearvu, vedavate rataste tegeliku edasiliikumise ühe täispöörde kohta ja pöörete arvu minutis maksimaalse võimsuse korral või maksimaalselt lubatud pöörded täiskoormusel nii, et seguklapp on täielikult avatud ja kiirusregulaator, kui see on paigaldatud, on reguleeritud tootja ettekirjutuste kohaselt. Maksimaalne teoreetiline kiirus tuleb arvutada ilma punktis 2.5 nimetatud hälveteta.“

3) V lisa muudetakse järgmiselt:

a) 1. jaotis asendatakse järgmisega:

„1. Mõisted

Käesolevas lisas kohaldatakse XXXIII lisa 1. jaotises sätestatud mõisteid. Kasutatakse ka järgmisi mõisteid;“

b) punkti 2.3 muudetakse järgmiselt:

i) esimene lause asendatakse järgmisega:

„Punktis 2.2 kehtestatud nõuded ei kehti C-kategooria traktorite puhul, millel on terasest roomikuketid ja diferentsiaaljuhtimine;“

ii) kolmas lause asendatakse järgmisega:

„Kui roolimehhanism on kombineeritud pidurisüsteemiga, kohaldatakse delegeeritud määruses (EL) 2015/68 (*) kehtestatud nõudeid.“

(*) Komisjoni 15. oktoobri 2014. aasta delegeeritud määrus (EL) 2015/68, millega täiendatakse Euroopa Parlamendi ja nõukogu määrust (EL) nr 167/2013 seoses põllu- ja metsamajandusmasinate tüübikinnituse saamiseks vajalike pidurdustõhususe nõuetega (ELT L 17, 23.1.2015, lk 1);“

c) punkti 3.4.1.1 neljas lause asendatakse järgmisega:

„Piiramata delegeeritud määruses (EL) 2015/68 sätestatud nõudeid, ei tohi roolisüsteemi rakendamiseks vajaminev jõud juhul, kui hüdraulilise roolisüsteemi ja hüdraulilise pidurisüsteemi vahel on hüdrauliline ühendus ning mõlemad saavad energiat ühest ja samast allikast, ületada ühe süsteemi rikke korral 40 daN.“

4) VII lisa punkt 2 asendatakse järgmisega:

„2. Põllumajandustraktorite külgmist ja tagumist vaatevälja käsitleva standardi ISO 5721-2:2014 osa, milles käsitletakse nähtavust traktori küljele. Standardi ISO 5721-2:2014 punkti 5.1.3 nõuded võib täita otsese või kaudse vaatevälja kombinatsiooni abil.“

5) X lisa asendatakse järgmisega:

„X LISA

Juhi teabesüsteeme käsitlevad nõuded

1. Mõisted

„Virtuaalsed terminalid“ — kuvaritega elektroonilised pardateabesüsteemid, mis annavad juhile visuaalset teavet sõiduki ja selle süsteemide toimimise kohta ning mis võimaldavad juhil jälgida ja juhtida erinevaid funktsioone puutetundliku ekraani või klaviatuuri abil.

2. Nõuded

- 2.1. Juhi teabesüsteemid peavad olema projekteeritud nii, et juhi tähelepanu hajumine oleks võimalikult väike, edastades samal ajal vajalikku teavet.
- 2.2. Digiekraanil mittekeelisel viisil esitatud teave peab vastama standardi ISO 3767: 1. osa (1998 +A2:2012) ja 2. osa (2008) nõuetele.“

6) XII lisa muudetakse järgmiselt:

- a) 3. jaotis asendatakse järgmisega:

„3. Tüübikinnituse andmine

Punktides 2.1–2.4 nimetatud ELi tüübikinnitusmenetluse käigus esitatavate dokumentide näidised on sätestatud rakendusmääruse (EL) 2015/504 I lisas;“

- b) 4. jaotis asendatakse järgmisega:

„4. Tüübikinnitusnumber ja -märk

Igale käesolevas lisas sätestatud nõuete kohaselt tüübikinnituse saanud sõidukile antakse tüübikinnitusnumber ja -märk vastavalt rakendusmääruse (EL) 2015/504 IV lisas sätestatud näidisele;“

- c) punktid 6.1 ja 6.1.1 asendatakse järgmisega:

„6.1. Kaugtulelaternad (käesoleva määruse I lisas osutatud UNECE eeskirjad nr 1, 8, 20, 98, 112 ja 113)

6.1.1. Olemasolu: kohustuslik traktoritel, mille suurim valmistajakiirus on üle 40 km/h. Teistel traktoritel valikuline. Kaugtulelaternad on R- ja S-kategooria sõidukitel keelatud. Kaugtulelaternaid, mis on ettenähtud I lisas osutatud UNECE eeskirjas nr 1, on lubatud kasutada ainult nendel traktoritel, mille suurim valmistajakiirus ei ületa 40 km/h. Kaugtulelaternaid, mis on ettenähtud I lisas osutatud UNECE eeskirjades 1, 8 ja 20, on lubatud kasutada kuni 31. detsembrini 2020 ainult uutel traktoritüüpidel ja kuni 31. detsembrini 2020 ainult uutel traktoritel;“

- d) punkt 6.2 asendatakse järgmisega:

„6.2. Lähitulelaternad (käesoleva määruse I lisas osutatud UNECE eeskirjad nr 1, 8, 20, 98, 112 ja 113);“

- e) punkt 6.2.1 asendatakse järgmisega:

„6.2.1. Olemasolu: traktoritele peavad olema paigaldatud lähitulelaternad. Lähitulelaternad on R- ja S-kategooria sõidukitel keelatud. Lähitulelaternaid, mis on ettenähtud I lisas osutatud UNECE eeskirjas nr 1, on lubatud kasutada ainult nendel traktoritel, mille suurim valmistajakiirus ei ületa 40 km/h. Lähitulelaternaid, mis on ettenähtud I lisas osutatud UNECE eeskirjades 1, 8 ja 20, on lubatud kasutada kuni 31. detsembrini 2020 ainult uutel traktoritüüpidel ja kuni 31. detsembrini 2020 ainult uutel traktoritel;“

- f) punkt 6.25.5.1.2 asendatakse järgmisega:

„6.25.5.1.2. Ülejäänud kaks helkurit peavad olema maapinnast kuni 2 500 mm kõrgusel ning vastama punktile 6.25.5.1.“

7) XIII lisa muudetakse järgmiselt:

a) 1. jaotise teine lõik asendatakse järgmisega:

„käesolevas lisas kehtivad komisjoni delegeeritud määruse (EL) nr 1322/2014 artiklis 20 (*) kehtestatud nõuetele vastavad ajami osiste kaitse mõisted;

(*) Komisjoni 19. septembri 2014. aasta delegeeritud määrus (EL) nr 1322/2014, millega täiendatakse ja muudetakse Euroopa Parlamendi ja nõukogu määrust (EL) nr 167/2013 põllu- ja metsamajanduslike sõidukite konstruktsiooni ja üldise tüübikinnituse nõuete osas (ELT L 364, 18.12.2014, lk 1);“

b) 2. osa punkt 1.1 asendatakse järgmisega:

„1.1. Sõitjateruumi sisustus (välja arvatud külguksed), nii et kõik ukсед, aknad, pagasiruumi kaas ja kapott jne on suletud;“

c) 2. osa punkti 1.1.3.2 lisatakse järgmine lause:

„Käesolev nõue ei kehti juhtseadiste osade ja lülitite vahel olevate korpuste alla 5 mm eendite suhtes, kuid selliste osade väljapoole suunatud nurgad peavad olema tõmbid, välja arvatud juhul, kui selliste osade eenduvus on väiksem kui 1,5 mm;“

d) 2. osa punkti 3.1 teine lõik asendatakse järgmisega:

„Kui pindade, osade jms katematerjali Shore'i kõvadus A on alla 60, kasutatakse esimeses lõigus kirjeldatud väljaulatuvate osade mõõtmise menetlust üksnes pärast selliste materjalide eemaldamist;“

e) 2. osa 4. jaotise pealkiri asendatakse järgmisega:

„Seade ja kord punktide 1.1.3 ja 1.1.4 kohaldamiseks;“

f) 4. osa asendatakse järgmisega:

„4. OSA

Turvavööd

Kohaldatakse delegeeritud määruse (EL) nr 1322/2014 artiklis 21 sätestatud nõudeid.“

8) XIV lisa asendatakse järgmisega:

„XIV LISA

Sõiduki välispoolt ja lisaseadmeid käsitlevad nõuded**1. Mõisted**

Käesolevas lisas kohaldatakse XII lisa 1. jaotises ja XXXIII lisa 1. jaotises sätestatud mõisteid. Kasutatakse ka järgmisi mõisteid:

1.1. „välispind“ — sõidukist väljaspool olev osa, kaasa arvatud rattad, roomikud, ukсед, kaitserauad, kapott, juurdepääsuvahendid, paagid, poritiivad, heitgaasisüsteem;

1.2. „kõverusraadius“ — sellise ringjoonekaare raadius, mis vastab kõige täpsemini vaadeldava osa kerakujulisele vormile;

1.3. „kaugeim välisserv“ — sõiduki mõlemal küljel — tasapind, mis on paralleelne sõiduki pikiteljelise kesktasapinnaga ning langeb ühte sõiduki külgmise välisservaga, välja arvatud projektsioon, mille tekitavad:

a) rehvid maapinnaga kokkupuutepunkti lähedal ning rehvimanomeetrite ühenduskohad ja rehvi pumpamise/tühjendamise seadmed/torustik;

b) ratastele paigaldatavad libisemisvastased vahendid;

c) tahavaatepeeglid, sh nende kinnitused;

- d) külgmised suunatulelaternad, ülemised ääretulelaternad, eesmised ja tagumised ääretulelaternad, seisutulelaternad, külgmised helkurid, signaaltahvlid ja aeglaselt liikuva sõiduki tagumine tunnusmärk;
- e) T2-, C2-, T3- ja C3-kategooria traktorite kokkukäiva ümbermineku kaitsekonstruktsiooni liigendiga struktuurid;
- f) mehaanilised, elektrilised, pneumaatilised või hüdraulilised ühendused ja nende kinnitused traktorite külgedel.

2. Kohaldamisala

- 2.1. Käesoleva lisa nõudeid kohaldatakse koormaga sõidukil, millel on kõige suurema läbimõõduga rehvid või kõige kõrgemad roomikud, mille kohta sõiduk on tüübikinnituse saanud, ning mille kõik uksed, aknad ja pagasiruumi kaas ja kapott jne on suletud, nende välispinnast väljaulatuvate osade suhtes, mis on
 - 2.1.1. sõiduki kaugeima välisserva moodustavad osad külgedel ja vähem kui 0,75 m kõrgusel igal sõiduki pikiteljega risti oleval vertikaaltasapinnal, välja arvatud osad, mille kaugus sõiduki kaugeimast välisservast ja pikiteljelisest kesktasapinnast on üle 80 mm, kui sõiduk on varustatud punktis 2.1 kirjeldatud rehvide või roomikutega, mis annavad kitsaima rööpmelaiuse; kui traktoril on üle ühe rehvi või roomiku, nagu on kirjeldatud punktis 2.1, arvestatakse sellega, mis annab sõidukile kitsaima laiuse;
 - 2.1.2. kõik osad külgedel ja 0,75–2 m kõrgusel, välja arvatud
 - 2.1.2.1. osad, mis ei saa olla kokkupuutes 100 mm läbimõõduga keraga, kui lähenetakse horisontaalselt igal sõiduki pikiteljega risti oleval vertikaaltasapinnal; kera nihe ei tohi ületada 80 mm, alustades sõiduki vasakust ja paremast kaugeimast välisservast ja liikudes pikiteljelise kesktasapinna suunas, kui sõiduk on varustatud rehvide või roomikutega, mida on kirjeldatud punktis 2.1, mis annavad kitsaima rööpmelaiuse; kui traktoril on üle ühe rehvi või roomiku, nagu on kirjeldatud punktis 2.1, arvestatakse sellega, mis annab sõidukile kitsaima laiuse;
- 2.2. Kõnealuste sätete eesmärgiks on vähendada kehavigastuste tekkimise ohtu või raskust kokkupõrke korral, kui sõidukis viibija saab sõiduki välispoolt löögi või põrkab vastu sõiduki keret. See kehtib nii seisva kui ka liikuva sõiduki kohta.
- 2.3. Käesolevat lisa ei kohaldata väliste tahavaatepeeglite ega nende kinnituste suhtes.
- 2.4. Seda lisa ei kohaldata roomikukettide ega roomikute osade suhtes, mis jäävad C-kategooria sõidukite roomikulindi või -keti kaugeima välisseina moodustatavast vertikaaltasapinnast sissepoole.
- 2.5. Seda lisa ei kohaldata rataste osade ega ratta porikaitsete suhtes, mis jäävad rehvide külgmise välisseina vertikaaltasapinnast sissepoole.
- 2.6. Seda lisa ei kohaldata astmete ja redelipulkade, sh nende tugede suhtes, mida on nimetatud delegeeritud määruse (EL) nr 1322/2014 XV lisa punktides 3.3. ja 4.2.
- 2.7. Seda lisa ei kohaldata mehaaniliste, elektriliste, pneumaatiliste või hüdrauliliste ühenduste, sh nende kinnituste suhtes, mis on paigaldatud traktori küljele.
- 2.8. Seda lisa ei kohaldata T2-, C2-, T3- ja C3-kategooria traktorite kokkukäiva ümbermineku kaitsekonstruktsiooni liigendiga struktuuride suhtes.

3. Nõuded

- 3.1. Sõiduki välispinnal ei tohi olla väljapoole suunatud terava otsaga või muidu teravaid osi, karedaid välispindu ega sellise kuju, mõõtmete, suuna või kõvadusega väljaulatuvaid osi, mis võivad suurendada kehavigastuste tekkimise ohtu või nende raskust isiku puhul, kes kokkupõrke korral saab löögi sõiduki välispinnalt või põrkab selle vastu.

- 3.2. Sõidukite välispinnal ei tohi olla ühelgi küljel olla väljaulatuvaid osi, mis võivad haakuda jalakäijate, jalgratturite või mootorratturite külge.
- 3.3. Ühegi välispinnast välja ulatuva osa kumerusraadius ei tohi olla alla 2,5 mm või kõik servadega välised osad tuleb pikitelje suhtes paigaldada nii, et kõnealuse osa väliskülg on tasapinnaline, ilma servadeta ja pikisuunalise telje vertikaaltasapinnaga paralleelselt. Käesolev nõue ei kehti välispinna alla 5 mm eendite suhtes, kuid selliste osade väljapoole suunatud nurgad peavad olema tõmbid, välja arvatud juhul, kui selliste osade eenduvus on väiksem kui 1,5 mm.
- 3.4. Nende välispinnast välja ulatuvate osade puhul, mis on valmistatud materjalist, mille Shore'i kõvadus A ei ületa 60, võib ümardusraadius olla alla 2,5 mm. Shore'i A meetodil kõvaduse mõõtmise võib asendada osise tootja deklareeritud kõvaduse väärtusega.
- 3.5. Hüdropneumaatilise, hüdraulilise või pneumaatilise vedrustusega või koormusele vastava automaatse loodimisseadmega varustatud sõidukite katsetamine toimub täismassiga sõidukil.
- 3.6. T2-, C2-, T3- ja C3-kategooria traktorite ümbermineku kaitsekonstruktsiooni ühenduskonstruktsioonide suhtes kohaldatakse ainult punkti 3.1.
- 3.7. Külgmiste suunatulelaternate, ülemiste ääretulelaternate, eesmiste ja tagumiste ääretulelaternate, seisutulelaternate, helkurite, signaaltahtvliite, töötulede ja aeglaselt liikuva sõiduki tagumise tunnusmärgi (sh nende kinnitused) suhtes kohaldatakse ainult punkte 3.1 ja 3.2.
- 3.8. Punkte 3.1–3.5 ei kohaldata R- ja S-kategooria sõidukite katmata seadmete suhtes, millel on transpordia-sendis teravad servad või hambad ja mida on juba käsitletud direktiivis 2006/42/EÜ. R- ja S-kategooria sõidukite, mille suurim valmistajakiirus on üle 60 km/h, ükskõik millise muu osa katmata kohtade puhul kohaldatakse punkte 3.1–3.5. R- ja S-kategooria sõidukite, mille suurim valmistajakiirus on kuni 60 km/h, ükskõik millise muu osa katmata kohtade puhul kohaldatakse ainult punkte 3.1 ja 3.2.“
- 9) XV lisa 2. osa muudetakse järgmiselt:
- a) punktid 1.1.1 ja 1.1.2 asendatakse järgmisega:
- „1.1.1. Sõiduki tootja esitab kooskõlas määruse (EL) nr 167/2013 artiklitega 24 ja 26 ning rakendusmääruse (EL) 2015/504 I lisaga sõiduki tüübikinnituse taotluse selle elektromagnetilise ühilduvuse suhtes.
- 1.1.2. Sõiduki tootja esitab teatise, mille näidis on sätestatud rakendusmääruse (EL) 2015/504 I lisas;“
- b) punkti 1.1.4 teine lause asendatakse järgmisega:
- „See sõiduk esindab rakendusmääruse (EL) 2015/504 artiklis 2 esitatud teatise määratud sõidukitüüpi;“
- c) punkti 1.2.1 esimene lause asendatakse järgmisega:
- „Sõiduki või elektrilise/elektronilise alamkoostu tootja esitab kooskõlas määruse (EL) nr 167/2013 artiklitega 24 ja 26 ning rakendusmääruse (EL) 2015/504 artikliga 2 elektrilise/elektronilise alamkoostu tüübikinnituse taotluse selle elektromagnetilise ühilduvuse suhtes;“
- d) punkt 1.2.2 asendatakse järgmisega:
- „1.2.2. Sõiduki tootja esitab teatise, mille näidis on sätestatud rakendusmääruse (EL) 2015/504 I lisas;“

e) punkt 1.2.6 asendatakse järgmisega:

„1.2.6. Vajaduse korral märgitakse kõik kasutuspiirangud. Kõik sellised piirangud tuleb lisada rakendusmääruse (EL) 2015/504 artiklis 2 osutatud teatisesse ja/või rakendusmääruse (EL) 2015/504 V lisas osutatud ELi tüübikinnitustunnistusse;“

f) punkt 2.1 asendatakse järgmisega:

„2.1. Igal käesoleva määruse kohaselt kinnitatud tüübile vastaval elektrilisel/elektronilisel alamkoostul peab olema ELi tüübikinnitusmärk kooskõlas rakendusmääruse (EL) 2015/504 artikliga 5 ja käesoleva määruse XX lisaga;“

g) punkt 3.3.2.4 asendatakse järgmisega:

„3.3.2.4. Olenemata punktides 3.3.2.1, 3.3.2.2 ja 3.3.2.3 määratletud piiridest loetakse sõiduk kitsasribakiirguse piiridele vastavaks ja edasised katsed ei ole vajalikud, kui sõiduki ringhäälingu antenni signaali tugevus on 4. osa punktis 1.3 kirjeldatud algetapil vähem kui 20 dB mikrovolti/m (10 mikrovolti/m) sagedusalas 88–108 MHz.“

10) XVII lisa punktid 1.1 ja 1.2 asendatakse järgmisega:

„1.1. Kabiiniga traktoritele peab olema paigaldatud käesoleva lisa nõuetele vastav küttesüsteem. Kabiiniga traktoritele võib paigaldada kliimaseadme. Kõnealusel seadmed peavad paigaldamise korral vastama käesoleva lisa nõuetele.“

1.2. Küttesüsteem koos kabiini ventilatsiooniga peab olema võimeline eemaldama tuuleklaasilt jäte ja niiskuse. Kütte- ja jahutussüsteeme katsetatakse vastavalt standardi ISO 14269-2:2001 8. ja 9. jaotise punktidele 8.1.1–8.1.4 ja 9.1.1–9.1.4. Katse ajal reguleeritakse süsteemi juhtseadised tootja spetsifikatsioonide kohaselt. Katsearuanded peavad sisalduma teatises.“

11) XIX lisa muudetakse järgmiselt:

a) punkt 2.6.1 asendatakse järgmisega:

„2.6.1. Kui märgi ülaserava kõrgus maapinnast ei ole üle 1,2 meetri, peab märk olema kogu hõlmatud ulatuses nähtav neljalt järgmiselt tasandilt:

a) kaks vertikaaltasapinda, mis puudutavad märgi külgservi ja on suunatud numbrimärgist vasakule ja paremale sõiduki pikiteljelisest kesktasapinnast 30° väljapoole;

b) tasapind, mis puudutab märgi ülemist serva ja on suunatud horisontaaltasapinnast 15° ülespoole;

c) märgi alumist serva läbiv tasapind;“

b) lisatakse punkt 2.6.1.a:

„2.6.1.a. Kui märgi ülaserava kõrgus maapinnast on üle 1,2 meetri, peab märk olema kogu ulatuses nähtav neljalt järgmiselt tasandilt:

a) kaks vertikaaltasapinda, mis puudutavad märgi külgservi ja on suunatud numbrimärgist vasakule ja paremale sõiduki pikiteljelisest kesktasapinnast 30° väljapoole;

- b) tasapind, mis puudutab märgi ülemist serva ja on suunatud horisontaaltasapinnast 15° ülespoole;
- c) tasand, mis puudutab märgi alumist serva ja moodustab horisontaaltasapinnaga märgi alumises servas 15-kraadise nurga;

c) punkt 2.6.2 asendatakse järgmisega:

„2.6.2. Ühtegi struktuuri osa, isegi kui see on täiesti läbipaistev, ei tohi paigutada punktides 2.6.1 ja 2.6.1a kirjeldatud alasse.“

12) XX lisa muudetakse järgmiselt:

a) punktid 2.1 ja 2.2 asendatakse järgmistega:

„2.1. Kõik põllu- või metsamajanduses kasutatavad sõidukid peavad olema varustatud järgmistes jagudes kirjeldatud andmesildi ja kirjetega. Sildi ja kirjed paigaldab sõiduki tootja.

2.2. Kõikidel määruse (EL) nr 167/2013 kohaselt kinnitatud tüübile vastavatel osistel või eraldi seadmestikel peab olema vastavalt käesoleva lisa punktis 6 kirjeldatud ELi tüübikinnitusmärk või kõnealuse määruse artikli 34 lõike 2 ja rakendusmääruse (EL) 2015/504 artikli 5 kohane märk;“

b) punktid 3.1 ja 3.2 asendatakse järgmistega:

„3.1. Rakendusmääruse (EL) 2015/504 IV lisas esitatud näidise kohaselt kujundatud andmesilt peab olema tugevasti kinnitatud nähtavale ja kergesti juurdepääsetavale kohale sellise osa pinnal, mille asendamine tavapärase kasutamise, korrapärase hoolduse või remondi (nt õnnetuses tekkinud kahjustused) käigus on ebatõenäoline. Sellel peab olema loetletud selgelt ja kustumatult rakendusmääruse (EL) 2015/504 IV lisas sätestatud ELi tüübikinnitusmärgi näidisel esitatud teave.

3.2. Tootja võib esitada lisateavet ettenähtud kirjete all või kõrval, väljaspool selgesti märgitud riskülikut, mille sisse on kantud ainult rakendusmääruse (EL) 2015/504 IV lisas nõutud teave;“

c) punkt 4.3 asendatakse järgmisega:

„4.3. See peab olema märgitud šassiile ja muudele samalaadsetele tarinditele, kus võimalik, sõiduki paremal küljel;“

d) 5. jaotis asendatakse järgmisega:

„5. Tähemärgid

3. ja 4. jaotises nimetatud märgistuse puhul kasutatakse tähemärke, mis on kindlaks määratud rakendusmääruse (EL) 2015/504 IV lisas sätestatud ELi tüübikinnitusmärgi näidises;“

e) 6. jaotises asendatakse esimene lause järgmisega:

„Igal eraldi seadmestikul või osisel, mis vastab määruse (EL) nr 167/2013 V peatüki kohaselt ELi tüübikinnituse saanud tüübile, peab olema kõnealuse määruse artikli 34 lõike 2 ja rakendusmääruse (EL) 2015/504 artikli 5 kohane ELi eraldi seadmestiku või osise tüübikinnitusmärk.“

13) XXII lisa muudetakse järgmiselt:

a) punkti 1 teine lõik asendatakse järgmisega:

„Käesoleva lisa kohaldamisel kehtivad rakendusmääruse (EL) 2015/68 artiklis 2 sätestatud mõisted „veotiisliga veetav sõiduk“ ja „jäiga veotiisliga veetav sõiduk. Kasutatakse ka järgmisi mõisteid;“

b) punkt 1.2 asendatakse järgmisega:

„1.2. „suurim tehniliselt lubatud teljekoormus“ — telje või roomiku alusvankri kaudu maapinnale avalduv sõiduki ja telje konstruktsioonil ning nende töömadrustel põhinev suurim lubatud staatiline vertikaalkoormus, olenemata rehvide või roomikute kandevõimest;“

c) punkt 2.3.2 asendatakse järgmisega:

„2.3.2. R- ja S-kategooria sõidukite puhul, mis kannavad traktorile (jäiga veetiisliga veetavale sõidukile ja keskeltega veetavale sõidukile) üle olulist staatilist vertikaalkoormust, peetakse sõiduki suurimat lubatud massi teljele langevate suurimate lubatud masside summaks ja seda kohaldatakse tüübikinnituse eesmärgil, mitte ei kasutata tabeli 1 kolmandas veerus nimetatud vastavat suurimat lubatud massi. Traktori olulise staatilise vertikaalkoormusega arvestatakse traktori tüübikinnituse andmisel, nagu on sätestatud punktis 2.3.1.“

14) XXV lisa 3. jaotise teine lõik asendatakse järgmise tekstiga:

„Vajaduse korral nähakse ette meetmed elektrilaengu kõrvalejuhtimiseks. Elektrilaengu kõrvalejuhtimise süsteemi ei ole vaja kütusepaakide puhul, mis on ette nähtud sellise kütuse hoidmiseks, mille leekpunkt on vähemalt 55 °C. Leekpunkt tuleb määrata standardi ISO 2719:2002 kohaselt.“

15) XXVI lisa 1. jaotis asendatakse järgmisega:

„1. Üldine teave

Käesoleva määrusega hõlmatud R-kategooria sõidukid peavad olema niimoodi konstrueeritud, et tagada tõhus kaitse tagant allasõidu vastu M₁- ja N₁-kategooria (*) sõidukitel. Need peavad vastama käesoleva lisa 2. ja 3. jaotise nõuetele, neile antakse rakendusmääruse (EL) 2015/504 V lisas sätestatud tüübikinnitustunnistus ja neile peab tagumise allasõidutõkke juurde olema kinnitatud kõnealuse määruse IV lisa punktis 5.2 sätestatud ELi tüübikinnitusemärk.

(*) Vastavalt direktiivi 2007/46/EÜ II lisa A osa määratlusele.“

16) XXVII lisa punktid 2.4.1.1 ja 2.4.1.2 asendatakse järgmisega:

„2.4.1.1. täishaagisel: mitte üle 500 mm tagapool vahetult külgmise allasõidutõkke ees oleva ratta rehvi kõige tagumist osa puudutavast püsttasapinnast;

2.4.1.2 jäiga haakeseadmega haagisel või keskelgahaagisel: tugijalgade püsttasapinnast eespool, läbides esitelje keskosa, kuid mitte rohkem kui kere esiosa, kui olemas, tagamaks haagise tavapärase manööverduvõime.“

17) XXVIII lisa 7. jaotis asendatakse järgmisega:

„7. T4.3- ja T2-kategooria traktorite platvormi pikkus

7.1. T4.3-kategooria traktorite puhul ei tohi platvormi pikkus ületada 2,5-kordset traktori eesmise või tagumise roomiku pikkust, olenevalt sellest, kumb on suurem.

7.2. T2-kategooria traktorite puhul ei tohi platvormi pikkus ületada 1,8-kordset traktori eesmise või tagumise roomiku pikkust, olenevalt sellest, kumb on suurem.“

18) XXIX lisa muudetakse järgmiselt:

a) 3. jaotise esimene lõik asendatakse järgmisega:

„Pukseerimisseadis peab olema lõhisega haaratsi kujuline või vints, mis sobib selliseks rakenduseks. Ava lukusti keskkohas peab olema 60 mm +0,5 / - 1,5 mm ja haaratsi sügavus mõõdetuna lukusti keskkohast peab olema 62 mm - 0,5 / + 5 mm;“

b) 5. jaotis asendatakse järgmisega:

„5. Juhised

Pukseerimisseadise õiget kasutamist tuleb selgitada kasutusjuhendis kooskõlas delegeeritud määruse (EL) nr 1322/2014 artiklis 25 kehtestatud nõuetega.“

19) XXX lisa muudetakse järgmiselt:

a) punkt 2.2.4.3 asendatakse järgmisega:

„2.2.4.3. Koormus- ja kiirusindekseid ning kohaldatavaid rehvirõhke käsitlev asjakohane teave tuleb esitada selgelt sõiduki kasutusjuhendis, tagamaks, et sõiduki kasutamisel kasutatakse vajaduse korral sobiva kandevõimega varurehve;“

b) punkt 2.2.6.2 asendatakse järgmisega:

„2.2.6.2. Kasutuskategooriasse „Traktor — veoratas“ liigitatud suurema painduvusega ja väga hea painduvusega rehvide puhul (tähistatud koodiga IF või VF), mida kasutatakse esilaaduriga varustatud sõidukil kiirusel kuni 10 km/h, ei tohi rehvi suurim koormus ületada 1,40 kordset rehvide märgitud koormusindeksile vastavat koormust ning asjaomast lähterõhku tuleb suurendada 80 kPa võrra;“

c) punkt 2.2.6.3 asendatakse järgmisega:

„2.2.6.3. Kasutuskategooriasse „Traktor — veoratas“ liigitatud, kiiruskategooria tähise D või A8 tähistatud ja põllumajandushaagistele paigaldatud rehvide puhul, mida kasutatakse kiirusvahemikus 25 km/h–40 km/h, ei tohi rehvi suurim koormus ületada 1,20 kordset rehvide märgitud koormusindeksile vastavat koormust.“

20) XXXI lisa punkt 1.1 asendatakse järgmisega:

„1.1. Tb- ja Rb-kategooriasse kuuluvad sõidukid peavad olema varustatud rataste porikaitsmetega (kereosad, poritiivad jne).“

21) XXXIII lisa muudetakse järgmiselt:

a) punktid 1.1, 1.2 ja 1.3 asendatakse järgmisega:

„1.1 „roomiku alusvanker“ — süsteem, mis koosneb vähemalt kahest järgmisest osast: roomikurattad, roomiku pingutusrull ja ajam, millel on katkematu roomikukett või jookseb nende ümber roomikulint;“

1.2. „roomikurattad“ — roomiku alusvankris olevad silindrid, mis kannavad sõiduki ja roomiku alusvankri massi roomikulindi või -kettide abil maapinnale;

1.3. „roomikulint“ — katkematu painduv kummisarnane lint, mis on tõmbejõudude neelamiseks seesmiselt tugevdatud;“

b) lisatakse punktid 1.6, 1.7., 1.8 ja 1.9:

„1.6. „roomiku pingutusrull“ — roomiku alusvankri keti- või rihmarattad, mis ei edasta jõumomenti roomikulindile või -ketile, vaid nende põhifunktsioon on roomikuketi või -linde pingutamine; roomiku pingutusrullid võivad roomiku geometrias tekitada ka teekumeruse ületusnurga;“

1.7. „roomiku ajam“ — roomiku alusvankri ketirattad või puuriga ümbritsetud rattad, mis edastavad jõumomendi sõiduki ajamisüsteemist roomikulindile või -ketile;

1.8. „roomikukett“ — katkematu metallkett, mis rakendub koos roomiku ajamiga ja mille igal ahelal on põigitine metallist roomikutald, mis on teepinna kaitsmiseks valikuliselt polsterdatud kummiribaga;

1.9. Punktides 1.2, 1.6 ja 1.7 esitatud mõisteid illustreerivad joonised:

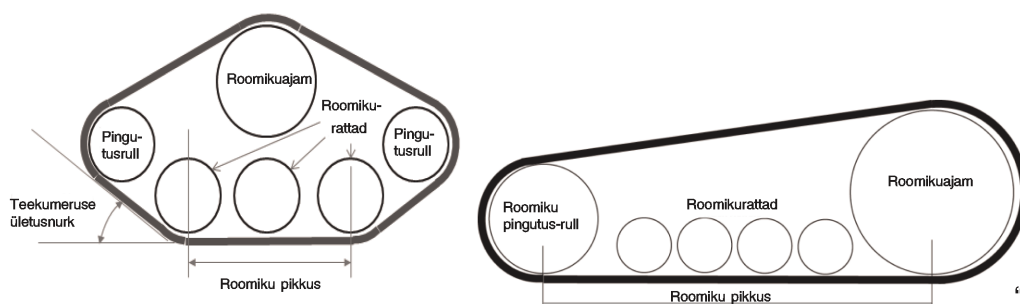

c) punktid 2.1.1, 2.1.2 ja 2.1.3 asendatakse järgmisega:

„2.1.1. Sõidukitel, mille suurim valmistajakiirus ei ületa 15 km/h, peavad olema roomikuketid või -lindid.

2.1.2. Sõidukitel, mille suurim valmistajakiirus on üle 15 km/h ja kuni 40 km/h, peavad olema ainult roomikulindid.

2.1.3. Sõidukitel, mille suurim valmistajakiirus on üle 40 km/h, peavad olema ainult roomikulindid;“

d) punktid 3.1 ja 3.2 asendatakse järgmistega:

„3.1. Sõidukitel, mille suurim valmistajakiirus on vähemalt 15 km/h, peavad olema roomikulindid.

3.2. Roomiku alusvankrid ei tohi teekatet kahjustada. Roomiku alusvankritega sõidukid ei kahjusta teekatet, kui ei ületata punktides 3.3–3.5 sätestatud piirmäärasid ja roomiku alusvankri teekatendiga kokku puutuv pind koosneb elastomeersest materjalist (nt kumm jne);“

e) punkt 3.3.1 asendatakse järgmisega:

„3.3.1. Roomikuketid;“

f) punkt 3.3.1.2 asendatakse järgmisega:

„3.3.1.2. Ratastega telgede ja roomikute kombinatsiooniga sõidukite puhul mõõdetakse täismassiga sõiduki ratastega telgede kaudu avalduvat koormust sobivate kaaluplokkide abil ja P arvutamiseks lahutatakse see suurimast lubatud kogumassist. Teise võimalusena võib tootja määratud roomikute alusvankrite suurima liitkoormuse asendada sõiduki suurima lubatud massiga;“

g) punkt 3.3.2 asendatakse järgmisega:

„3.3.2. Roomikulindid;“

h) punkt 3.3.2.2 asendatakse järgmisega:

„3.3.2.2. Ratastega telgede ja roomikute kombinatsiooniga sõidukite puhul mõõdetakse täismassiga sõiduki ratastega telgede kaudu avalduvat koormust sobivate kaaluplokkide abil ja P arvutamiseks lahutatakse see suurimast lubatud kogumassist. Teise võimalusena võib tootja määratud roomikute alusvankrite telje suurima liitkoormuse asendada sõiduki suurima lubatud massiga;“

i) punktid 3.9.1.1 ja 3.9.1.2 asendatakse järgmistega:

„3.9.1.1. Sõidukite puhul, mille kummalgi küljel on ainult üks roomiku alusvanker, tuleb roolimisfunktsiooni sooritamiseks muuta vasak- ja parempoolse roomiku alusvankri kiirust.

3.9.1.2. Sõidukite puhul, mille kummalgi küljel on kaks roomiku alusvankrit, tuleb roolimisfunktsiooni sooritamiseks liigendada sõiduki esi- ja tagaosa ümber vertikaalse keskelje või pöörata kahte vastas- või kõiki nelja roomiku alusvankrit;“

j) punkt 3.9.2.1 asendatakse järgmisega:

„3.9.2.1. Roolimisfunktsiooni sooritamiseks liigendatakse sõiduki esi- ja tagaosa ümber vertikaalse keskelje või liigendatakse kõiki roomiku alusvankreid.“

22) XXXIV lisa muudetakse järgmiselt:

a) punkt 1.3a asendatakse järgmisega:

„1.3a. Traktori mehhaanilise haakeseadise nullkese — punkt poldi teljel, mis kahvli puhul asub võrdsel kaugusel haaradest ja punktist, mis saadakse konksu sümmeetriatasapinna lõikumisel konksu nõgusa osa moodustajaga kokkupuutetasandil rõngaga, kui see on veosendis;“

b) lisatakse punkt 1.3.a:

„1.3.a. „mehhaanilise haakeseadise nullkese“ — silindrilise või kumera peaga haakeseadiste puhul löikepunkt vertikaalse telje, mis läbib seadme ava keset, ja seadme silindrilise või kumera pea keskjoone tasapinna vahel ning sfäärilise peaga haakeseadiste puhul sfäärilise õõnsuse geomeetiline kese;“

c) punkt 1.4 asendatakse järgmisega:

„1.4. „Traktoril oleva mehhaanilise haakeseadise kõrgus maapinnast (h)“ — traktoril oleva mehhaanilise haakeseadise nullkeset läbiva horisontaaltasapinna ja traktori rattaid toetava horisontaaltasapinna vahe;“

d) punkt 2.2 asendatakse järgmisega:

„2.2. Sõiduki mehhaanilise haakeseadise osad peavad mõõtude ja tugevuse osas vastama punktide 3.1 ja 3.2 nõuetele ning haakepunkti vertikaalse koormuse osas punkti 3.3 nõuetele;“

e) punkti 2.6 esimene lõik asendatakse järgmisega:

„Traktorite mehaaniliste haakeseadiste puhul peab saama veotiisli rõngaid horisontaalselt kallutada vähemalt 60° kummalegi poole sisseehitamata haakeseadise pikiteljest. Lisaks on kogu aeg nõutav vertikaalne liikuvus 20° üles- ja allapoole. (Vt ka 1. liide.);“

f) punktid 2.7 ja 2.8 asendatakse järgmistega:

„2.7. Traktorite mehaaniliste haakeseadiste puhul peab haarats võimaldama veotiisli rõngaid pöörata vähemalt 90° vasakule või paremale ümber haakeseadise pikitelje ning pidurdusmoment peab jääma 30 ja 150 Nm vahele.

Veokonks, silindrilise veopoldiga mittepöörlev haakeseadis, kuultüüpi veotapiga haakeseadis ja silindrilise veotapiga haakeseadis peavad võimaldama veotiisli rõngaid pöörata vähemalt 20° paremale või vasakule ümber haakeseadise pikitelje.

2.8. Traktorite mehaaniliste haakeseadiste puhul ei tohi haakesilmuse juhuliku lahtipääsemise vältimiseks suurima lubatud koormuse puhul veokonksu, kuulpea või silindrilise veotapi ja klambri vahe olla üle 10 mm;“

g) punkti 3.3.1 teine lause asendatakse järgmisega:

„Siiski ei tohi see olla üle 3 000 kg, välja arvatud kuultüüpi haakeseadiste puhul, millel see ei tohi olla üle 4 000 kg;“

h) punkti 3.4.1 esimene lõik asendatakse järgmisega:

„Traktorite mehaaniliste haakeseadiste puhul peab kõigil üle 2,5 t suurima tehniliselt lubatud täismassiga traktoritel olema haakeseadis, mille kliirens vastab ühele järgmistest tingimustest:“

i) punktid 4.1 ja 4.2 asendatakse järgmistega:

„4.1. Tüübikinnituskatsete eest vastutavale tehnilisele teenistusele esitatakse tüübikinnituskatsete tegemiseks kinnitavale sõidukitüübile tüüpiline sõiduk, millele on paigaldatud asjakohaselt kinnitatud haakeseadis.

4.2. Tüübikinnituskatsete eest vastutav tehniline teenistus kontrollib, kas kinnitatud haakeseadise tüüp sobib paigaldamiseks sõidukitüübile, mille jaoks tüübikinnitust taotletakse. Eelkõige tehakse kindlaks, kas haakeseadise kinnitus vastab kinnitusele, mida katsetati osa ELi tüübikinnituse andmisel;“

j) punktis 4.3 asendatakse teine taane järgmisega:

„– haakeseadise lühike tehniline iseloomustus, milles näidatakse seadise konstruktsioon ja kasutatud materjal;“

k) punktid 4.5.2 ja 4.5.3 asendatakse järgmisega:

„4.5.2. see sobib paigaldamiseks sõidukitüübile, mille jaoks taotletakse ELi tüübikinnituse laiendust;

4.5.3. haakeseadise kinnitamine sõidukile vastab kinnitamisele, mis esitati osa ELi tüübikinnituse andmisel;“

l) punkt 4.6 asendatakse järgmisega:

„4.6. ELi tüübikinnitustunnistusele lisatakse rakendusmääruse (EL) 2015/504 V lisas esitatud näidisele vastav tunnistus iga tüübikinnituse või tüübikinnituse laienduse kohta, mis on antud või andmata jäetud;“

m) punkt 4.7 asendatakse järgmisega:

„4.7. Kui sõidukitüübi ELi tüübikinnituse taotlus on esitatud samal ajal haakeseadise ELi tüübikinnituse taotlusega sõiduki jaoks, mille jaoks soovitakse ELi tüübikinnitust, punkte 4.1 ja 4.2 ei kohaldata;“

n) punkt 5.1.2 asendatakse järgmisega:

„5.1.2. rakendusmääruse (EL) 2015/504 IV lisas esitatud näidise kohane osise ELi tüübikinnitusmärk;“

o) lisatakse 8. jaotis:

„8. Haakeseadised, mis ühendatakse kolmepunktilise haakeseadme või traktori alumise ühenduse hoobadega, võib paigaldada järgmistele sõidukitele:

a) Sa-kategooria sõidukid;

b) Ra-kategooria vahetatavad pukseeritavad seadeldised, mille põhieesmärk on materjalide töötlemine määruse (EL) nr 167/2013 artikli 3 lõikes 9 tähenduse kohaselt;

- c) Ra-kategooria sõidukid, mille täis- ja tühimagi vahel on alla 2 tonni.

Kui esimeses lõigus nimetatud sõidukitele paigaldatakse haakeseadised, mis tuleb ühendada kolmepunktilise haakeseadme või traktori alumise ühenduse hoobadega, peavad nende süsteemide osad vastama standardi ISO 730:2009, Amd 1:2014 5. jaotises esitatud nõuetele mõõtmete kohta.

Käesoleva lisa punktis 3.2 esitatud katsetulemuste asemel esitab tehniline teenistus direktiivi 2006/42/EÜ nõuetele vastavuse osana tootja arvutused või haakeseadiste osade tugevuse katsetulemused. Tehniline teenistus peab kinnitama tootja arvutuste või katsetulemuste täpsuse. Kasutusjuhendis tuleb esitada asjakohane teave alumiste ühendustega vertikaalselt ja külgsuunaliselt ohutu ühenduse loomise ja kinnitamise kohta ning varuosade materjali kvaliteedi ja lubatud lõtku kohta;

- p) 1. liidet muudetakse järgmiselt:

- i) Osad pealkirjadega „Traktorite mehaaniliste haakeseadiste tüübid“ ja „Veetavate sõidukite mehaaniliste haakeseadiste tüübid“ asendatakse järgmisega:

„Põllu- ja metsamajandusmasinate mehaanilised haakeseadised

Traktorite mehaanilised haakeseadised

„Mehaaniline kahvel-haakeseadis“: vt joonised 1 ja 2.

„Mittepöörlev mehaaniline kahvel-haakeseadis“: vt joonis 1d.

„Veokonks“: vt joonis 1 „Haakekonksu mõõtmed“ standardis ISO 6489-1:2001.

„Traktori veotiisel“: vt joonis 3.

„Kuultüüpi mehaaniline haakeseadis“: vt joonis 4.

„Silindrilise veotapiga mehaaniline haakeseadis“: vt joonis 5.

Traktori veotiisli mõõtmed peavad vastama järgmistele ISO 6489-3:2004 kategooriatele.

Kategooria (0) (kontakt 18); kooskõlas standardiga ISO 5692-3, kuju W (22 mm ava).

Kategooria (1) (kontakt 30); kooskõlas standardiga ISO 5692-3, kuju X (35 mm silmus); ISO 5692-2:2002 (40 mm ava); ISO 8755:2001 (40 mm ava).

Kategooria (2) (kontakt 30); kooskõlas standardiga ISO 5692-3, kuju X (35 mm silmus); ISO 5692-2:2002 (40 mm ava); ISO 8755:2001 (40 mm ava).

Kategooria (3) (kontakt 38); kooskõlas standarditega ISO 5692-1:2004 (50 mm silmus); ISO 5692-3:2011 kuju Y (50 mm ava); ISO 20019:2001.

Kategooria (4) (kontakt 50); kooskõlas standardiga ISO 5692-3:2011 kuju Z (68 mm ava).

Veetavate sõidukite mehaanilised haakeseadised

Standardi ISO 5692-1:2004 kohased „haakesilmused“ (50 mm ava, 30 mm läbimõõduga silmus);

standardi ISO 20019:2001 kohased „haakesilmused“ (50 mm ava keskpunkt, 30–41 mm läbimõõduga silmus);

standardi ISO 5692-3:2011 kohased „pööratavad haakesilmused“;

standardi ISO 5692-2:2002 kohased „haakeseadise silmused“ (40 mm pesa);

standardi ISO 8755:2001 kohane „veorõngas“ (40 mm ava);

standardi ISO 1102:2001 kohane „veorõngas“ (50 mm ava);

standardi ISO 24347:2005 kohane „haakeseadis“ (kuuli läbimõõt 80 mm);“

ii) joonise 4 pealkiri asendatakse järgmisega:

„Kuultüüpi veotapiga haakeseadis (vastavalt standardile ISO 24347:2005);“

iii) joonise 5 pealkiri asendatakse järgmisega:

„Silindrilise veotapiga haakeseadis (vastavalt standardile ISO 6489-4:2004);“

iv) tabel 2 asendatakse järgmisega:

„Tabel 2

Traktori haakeseadise osis	Veetava sõiduki haakeseadise osis
Vastab standardile ISO 6489-1:2001 (veokonks)	Vastab standardile ISO 5692-1:2004 (haakesilmus, 50 mm ava keskpunkt, 30 mm läbimõõduga silmus) või standardile ISO 20019:2001 (haakesilmus, 50 mm ava keskpunkt, 30–41 mm läbimõõduga silmus) või standardile ISO 5692-3:2011 (pööratavad haakesilmused; ühildub üksnes kujuga Y, 50 mm ava)
Vastab standardile ISO 6489-5:2011 (mitte-pöörlev kahvel-haakeseadis)	Vastab standardile ISO 5692-3:2011 (pööratavad haakesilmused)
Vastab standardile ISO 6489-2:2002 (kahvel-haakeseadis)	Vastab standardile ISO 5692-2:2002 (haakeseadise silmus, 40 mm pesa) või standardile ISO 8755:2001 (40 mm veorõngas) või standardile ISO 1102:2001 (50 mm veorõngas, ühildub üksnes standardiga ISO 6489-2:2002, kuju A — mitteautomaatne)
Vastab standardile ISO 6489-3:2004 (veotiisel)	Selles tulbas nimetatud asjakohane haakeseadise tüüp, mis vastab käesolevas liites nimetatud traktori veotiisli mõõtmetele või ühildub standardi ISO 21244:2008 kohaste Sa-kategooria sõidukite haakesilmuste ja traktori veotiislite külge kinnitamise seadmetega.
Vastab standardile ISO 24347:2005 (kuultüüpi mehaaniline haakeseadis)	Vastab standardile ISO 24347:2005 (kuuli läbimõõt 80 mm)
Vastab standardile ISO 6489-4:2004 (silindrilise veotapiga haakeseadis)	Vastab standardile ISO 5692-1:2004 (haakesilmus, 50 mm ava keskpunkt, 30 mm läbimõõduga silmus) või standardile ISO 5692-3:2011 (pööratavad haakesilmused; ühildub üksnes kujuga Y, 50 mm ava) ;“

q) 2. liidet muudetakse järgmiselt:

i) punktis 3.1 asendatakse esimene, teine ja kolmas lõik järgmisega:

„Katsel rakendatakse jõudu mehaanilistele haakeseadistele, mida katsetatakse nurga all, mis moodustub katsekoormuse F v vertikaalasendist katsekoormuse F h horisontaalasendi suhtes esikülje ülaosast tagakülje alumise osani ulatuva pikisuunalise tasapinna suunal.

Katsel rakendatakse jõudu traktori mehaanilise haakeseadise ja veetava sõiduki vastava haakeseadise vahelisele tavalisele kontaktpunktile.

Lõtk traktori mehaanilise haakeseadise ja veetava sõiduki vastava haakeseadise vahel peab olema viidud miinimumini;“

ii) punkti 3.1 viies lõik asendatakse järgmisega:

Kui mehaanilise haakeseadise konstruktsioon (nt ülemäärane lõtk, veokonks) ei võimalda teha muutuva koormusega katseid, võib katsekoormust rakendada, suurendades tõmbe- või tõukejõudu, olenevalt sellest, kumb on suurem;“

iii) lisatakse punkt 3.3:

„3.3. Koormus

Traktori või veetava sõiduki mehaanilise haakeseadise osade puhul rakendatakse koormust vastavalt veetava sõiduki või traktori ühe vastava mehaanilise haakeseadise osade abil, nagu on lubatud 1. liite tabelis 2 esitatud kombinatsioonidega;“

r) 3. liidet muudetakse järgmiselt:

i) punkt 1.2 asendatakse järgmisega:

„1.2. Katse ettevalmistamine

Katse tuleb teha erilisel masinal mehaanilise haakeseadisega ja seda jäiga konstruktsiooni külge kinnitatud sõiduki kerega ühendava haakeseadisega, kasutades samasid komponente, mida kasutatakse selle sõidukile paigaldamiseks;“

ii) punkti 1.4.2 esimene lõik asendatakse järgmisega:

„Koormus-/deformatsioonikõvera joonistamiseks registreeritud andmed või nimetatud kõvera graafik, mis on trükitud tõmbemasina külge ühendatud printeriga, peab põhinema üksnes kasvavate koormuste rakendamisel traktori või veetava sõiduki mehaanilise haakeseadise nullkeskmele alates 500 daN-st;“

iii) punkti 1.5 esimene lõik asendatakse järgmisega:

„Punktis 1.4.2 osutatud katsele peab eelnema katse, milles tootja poolt soovitatavast maksimaalsest lubatud vertikaalkoormusest kolm korda suuremat koormust (daN, vastab koormusele $g \cdot S/10$) rakendatakse järkjärgult suurendades traktori või veetava sõiduki mehaanilise haakeseadise nullkeskmele, alustades algsest koormusest 500 daN.“
