

EUROOPA PARLAMENDI JA NÕUKOGU DIREKTIIV 2009/62/EÜ,

13. juuli 2009,

kahe- ja kolmerattaliste mootorsõidukite tagumise registreerimismärgi paigalduskoha kohta

(kodifitseeritud versioon)

(EMPs kohaldatav tekst)

EUROOPA PARLAMENT JA EUROOPA LIIDU NÕUKOGU,

võttes arvesse Euroopa Ühenduse asutamislepingut, eriti selle artiklit 95,

võttes arvesse komisjoni ettepanekut,

võttes arvesse Euroopa Majandus- ja Sotsiaalkomitee arvamust⁽¹⁾,toimides asutamislepingu artiklis 251 sätestatud korras⁽²⁾

ning arvestades järgmist:

(1) Nõukogu 29. oktoobri 1993. aasta direktiivi 93/94/EMÜ kahe- ja kolmerattaliste mootorsõidukite tagumise registreerimismärgi paigalduskoha kohta⁽³⁾ on oluliselt muudetud⁽⁴⁾. Selguse ja otstarbekuse huvides tuleks kõnealune direktiiv kodifitseerida.

(2) Direktiiv 93/94/EMÜ on üks mitmest üksikdirektiivist, mis kuulub EÜ tüübikinnitusmenetluse süsteemi vastavalt nõukogu 30. juuni 1992. aasta direktiivile 92/61/EMÜ kahe- või kolmerattaliste mootorsõidukite tüübikinnituse kohta, mis on asendatud Euroopa Parlamendi ja nõukogu 18. märtsi 2002. aasta direktiiviga 2002/24/EÜ kahe- või kolmerattaliste mootorsõidukite tüübikinnituse kohta⁽⁵⁾ ja mis sätestab kahe- või kolmerattaliste mootorsõidukite tagumise registreerimismärgi paigalduskoha disaini ja ehitamise tehnilised näitajad. Nende tehniliste näitajate eesmärk on liikmesriikide õigusaktide lähendamine, et võimaldada direktiiviga 2002/24/EÜ sätestatud EÜ tüübikinnitusmenetluse kohaldamist igat tüüpi sõidukitele. Direktiivi 2002/24/EÜ sätteid, mis on seotud sõidukite süsteemide, osade ja eraldiseisvate tehniliste seadmetega, kohaldatakse seepärast ka käesoleva direktiivi suhtes.

(3) Käesoleva direktiivi eesmärk ei ole eri liikmesriikides kasutatud registreerimismärkide mõõtmete ühtlustamine. Seetõttu peaksid liikmesriigid tagama, et registreerimismärkide väljaulatuvad osad oleksid kasutajatele ohutud, ilma et see nõuaks sõiduki ehituse muutmist.

(4) Käesolev direktiiv ei tohiks mõjutada liikmesriikide kohustusi, mis on seotud II lisa B osas esitatud direktiivide ülevõtmise ja kohaldamise tähtpäevadega,

ON VASTU VÕTNUD KÄESOLEVA DIREKTIIVI:

Artikkel 1

Käesolevat direktiivi kohaldatakse direktiivi 2002/24/EÜ artiklis 1 määratletud kõigi mootorsõidukitüüpide tagumise registreerimismärgi paigalduskoha suhtes.

Artikkel 2

Osa EÜ tüübikinnituse andmise menetlus kahe- või kolmerattalise mootorsõiduki tüübi tagumise registreerimismärgi paigalduskoha suhtes ja kõnealuste sõidukite vaba liikumist reguleerivad tingimused on sätestatud direktiivi 2002/24/EÜ II ja III peatükis.

Artikkel 3

Muudatused, mis on vajalikud I lisa esitatud nõuete kohandamiseks tehnika arenguga, võetakse vastu vastavalt direktiivi 2002/24/EÜ artikli 18 lõikes 2 osutatud menetlusele.

Artikkel 4

1. Liikmesriigid ei või tagumise registreerimismärgi paigalduskohaga seotud põhjustel:

— keelduda EÜ tüübikinnituse andmisest kahe- või kolmerattalise mootorsõiduki tüübile,

— keelata kahe- või kolmerattaliste mootorsõidukite registreerimist, müüki või kasutuselevõtmist,

kui tagumise registreerimismärgi paigalduskoht vastab käesoleva direktiivi nõuetele.

⁽¹⁾ ELT C 324, 30.12.2006, lk 11.

⁽²⁾ Euroopa Parlamendi 25. septembri 2007. aasta arvamus (ELT C 219 E, 28.8.2008, lk 66) ja nõukogu 22. juuni 2009. aasta otsus.

⁽³⁾ EÜT L 311, 14.12.1993, lk 83.

⁽⁴⁾ Vt II lisa A osa.

⁽⁵⁾ EÜT L 124, 9.5.2002, lk 1.

2. Liikmesriigid keelduvad andmast EÜ tüübikinnitus ühelegi kahe- või kolmerattalise mootorsõiduki tüübile tagumise registreerimismärgi paigalduskohaga seotud põhjustel, kui käesoleva direktiivi nõuded ei ole täidetud.

3. Liikmesriigid edastavad komisjonile käesoleva direktiiviga reguleeritavas valdkonnas nende poolt vastu võetud põhiliste riigisiseste õigusnormide teksti.

Artikkel 5

Direktiiv 93/94/EMÜ, mida on muudetud II lisa A osas loetletud direktiividega, tunnistatakse kehtetuks; see ei mõjuta liikmesriikide kohustusi, mis on seotud II lisa B osas esitatud direktiivide ülevõtmise ja kohaldamise tähtpäevadega.

Viiteid kehtetuks tunnistatud direktiivile käsitatakse viidetena käesolevale direktiivile ning neid loetakse vastavalt III lisas esitatud vastavustabelile.

Artikkel 6

Käesolev direktiiv jõustub kahekümnendal päeval pärast selle avaldamist *Euroopa Liidu Teatajas*.

Seda kohaldatakse alates 1. jaanuarist 2010.

Artikkel 7

Käesolev direktiiv on adresseeritud liikmesriikidele.

Brüssel, 13. juuli 2009

Euroopa Parlamendi nimel

president

H.-G. PÖTTERING

Nõukogu nimel

eesistuja

E. ERLANDSSON

I LISA

1. MÕÕTMED

Kahe- või kolmerattaliste mootorsõidukite tagumise registreerimismärgi ⁽¹⁾ paigalduskoha mõõtmed on järgmised:

1.1. Mopeedid ja kerged neljarattalised kereta mootorsõidukid:

1.1.1. laius: 100 mm;

1.1.2. kõrgus: 175 mm;

või

1.1.3. laius: 145 mm;

1.1.4. kõrgus: 125 mm.

1.2. Mootorrattad, kolmerattalised mootorsõidukid maksimaalse võimsusega kuni 15 kW ning neljarattalised kereta mootorsõidukid, v.a kerged neljarattalised mootorsõidukid:

1.2.1. laius: 280 mm;

1.2.2. kõrgus: 210 mm.

1.3. Kolmerattalised mootorsõidukid maksimaalse võimsusega üle 15 kW, kerged neljarattalised kerega mootorsõidukid ning muud neljarattalised kerega mootorsõidukid, v.a kerged neljarattalised mootorsõidukid:

1.3.1. kohaldatakse sõiduautode suhtes kehtivaid sätteid, nagu on ette nähtud nõukogu direktiiviga 70/222/EMÜ ⁽²⁾.

2. ÜLDINE ASUKOHT

2.1. Tagumise registreerimismärgi paigalduskoht sõiduki tagaosas peab olema selline, et:

2.1.1. registreerimismärgi saab asetada sõiduki väljaulatuvate osade punkte läbivatele pikitasanditele.

3. KALLE

3.1. Tagumine registreerimismärk:

3.1.1. peab asetsema täisnurga all sõiduki keskpikitasandi suhtes;

3.1.2. võib tühja sõiduki korral asetseada vertikaalsuunas kaldu kuni 30°, kui registreerimismärgi kinnituspind on kallutatud ülespoole;

3.1.3. võib tühja sõiduki korral asetseada vertikaalsuunas kaldu kuni 15°, kui registreerimismärgi kinnituspind on kallutatud allapoole.

4. MAKSIMAALNE KÕRGUS

4.1. Registreerimismärgi paigalduskoht ei tohi tühja sõiduki puhul olla maapinnast kõrgemal rohkem kui 1,5 m.

⁽¹⁾ Mopeedide puhul registreerimismärk ja/või tehase andmesilt.

⁽²⁾ EÜT L 76, 6.4.1970, lk 25.

5. MINIMAALNE KÕRGUS

- 5.1. Tühja sõiduki puhul peavad registreerimismärgi paigalduskoha kõik punktid olema maapinnast vähemalt 0,20 m kõrgusel või vähemalt kõrgusel, mis ei ole väiksem 0,20 m raadiusega ratta raadiusest.

6. GEOMEETRILINE NÄHTAVUS

- 6.1. Registreerimismärgi paigalduskoht peab olema nähtav kahe kahetahulise nurgaga piirnevas ulatuses: üks, mis moodustub horisontaaljoonega ning piirneb registreerimismärgi paigalduskoha ülemist ja alumist horisontaaljoont läbiva kahe tasapinnaga, moodustades horisontaaljoone suhtes nurgad, mis on esitatud joonisel 1; teine, märgatavalt kaldu vertikaaljoonega moodustuv kahetahuline nurk, mis piirneb registreerimismärgi mõlemat serva läbiva kahe tasapinnaga, moodustades sõiduki keskpikitasapinna suhtes nurgad, mis on esitatud joonisel 2.

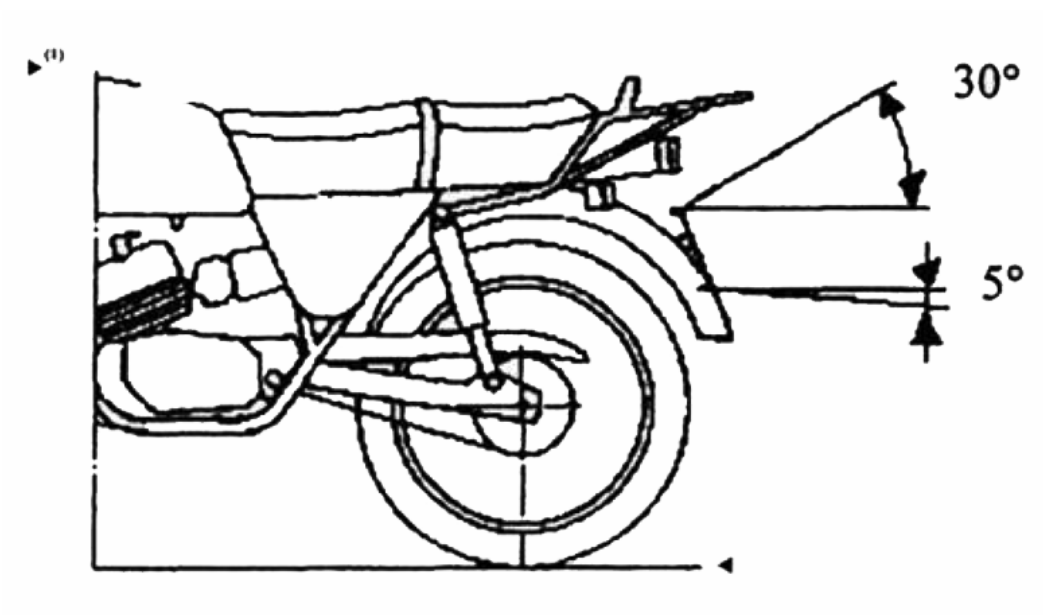

Joonis 1

Geomeetrilise nähtavuse nurk (kahetahuline nurk horisontaaltelejega)

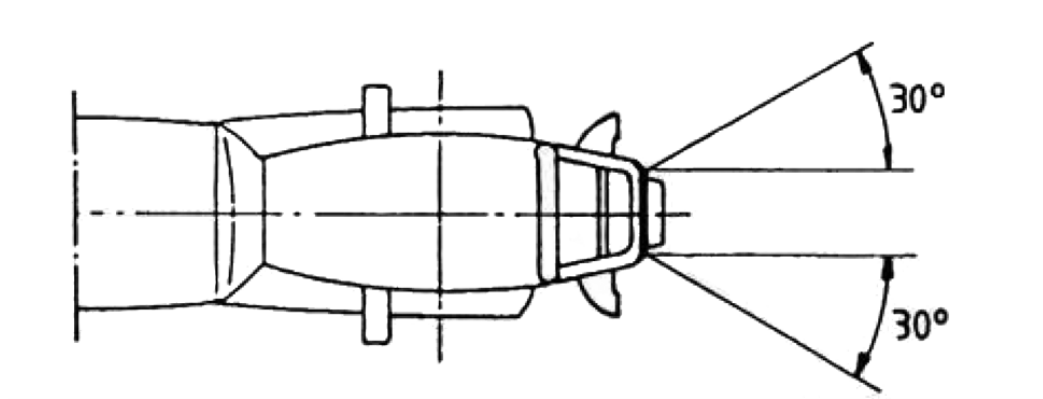

Joonis 2

Geomeetrilise nähtavuse nurk (kahetahuline nurk märgatavalt vertikaalse joonega)

*1. liide***Teatis kahe- või kolmerattalise mootorsõiduki tüübi tagumise registreerimismärgi paigalduskoha kohta**

(lisatakse osa EÜ tüübikinnituse taotlusele, kui see esitatakse sõiduki EÜ tüübikinnituse taotlusest eraldi)

Järjekorranumber (määrab taotleja):

Osa EÜ tüübikinnituse taotlus kahe- või kolmerattalise mootorsõiduki tüübi tagumise registreerimismärgi paigalduskoha suhtes peab sisaldama teavet, mis on sätestatud direktiivi 2002/24/EÜ II lisa 1. osa A jao järgmistes punktides:

- 0.1;
 - 0.2;
 - 0.4 kuni 0.6;
 - 2.2;
 - 2.2.1;
 - 9.6;
 - 9.6.1.
-

2. liide

Kahe- või kolmerattalise mootorsõiduki tüübi tagumise registreerimismärgi paigalduskoha tüübikinnitustõend
NÄIDIS

Tehnilise teenistuse protokoll nr: Kuupäev:

Osa EÜ tüübikinnitus nr: Laiendamise nr:

1. Kaubamärk või sõiduki nimi:

2. Sõidukitüüp:

3. Tootja nimi ja aadress:

.....

4. Tootja esindaja (kui on) nimi ja aadress:

.....

5. Kuupäev, mil sõiduk katsetamiseks esitati:

6. Osa EÜ tüübikinnitus antud / andmisest keeldutud ⁽¹⁾.

7. Koht:

8. Kuupäev:

9. Allkiri

⁽¹⁾ Mittevajalik maha tõmmata.

II LISA

A OSA

**Kehtetuks tunnistatud direktiiv koos muudatusega
(märgitud artiklis 5)**

Nõukogu direktiiv 93/94/EMÜ	(EÜT L 311, 14.12.1993, lk 83).
Komisjoni direktiiv 1999/26/EÜ	(EÜT L 118, 6.5.1999, lk 32).

B OSA

**Siseriiklikku õigusesse ülevõtmise ja kohaldamise tähtpäevad
(märgitud artiklis 5)**

Direktiiv	Ülevõtmise tähtpäev	Kohaldamise tähtpäev
93/94/EMÜ	30. aprill 1995	1. november 1995 ⁽¹⁾
1999/26/EÜ	31. detsember 1999	1. jaanuar 2000 ⁽²⁾

⁽¹⁾ Vastavalt direktiivi 93/94/EMÜ artiklile 4:

„Alates [1. maist 1995] ei tohi liikmesriigid keelata käesoleva direktiivi nõuetele vastavate sõidukite esmakordset kasutuselevõttu tagumise registreerimismärgi paigalduskohaga seotud põhjustel.“

⁽²⁾ Vastavalt direktiivi 1999/26/EÜ artiklile 2:

„1. Alates 1. jaanuarist 2000 ei või liikmesriigid tagumise registreerimismärgi paigalduskohaga seotud põhjustel:

— keelduda EÜ tüübikinnituse andmisest kahe- või kolmerattalise sõiduki tüübile,
— keelata kahe- või kolmerattaliste mootorsõidukite registreerimist, müüki või kasutuselevõtmist,

kui tagumise registreerimismärgi paigalduskoht vastab käesoleva direktiiviga muudetud direktiivi 93/94/EMÜ nõuetele.

2. Alates 1. juulist 2000 ei anna liikmesriigid EÜ tüübikinnitust ühelegi kahe- või kolmerattalise mootorsõiduki tüübile tagumise registreerimismärgi paigalduskohaga seotud põhjustel, kui käesoleva direktiiviga muudetud direktiivi 93/94/EMÜ nõuded ei ole täidetud.“

III LISA

Vastavustabel

Direktiiv 93/94/EMÜ	Direktiiv 1999/26/EÜ	Käesolev direktiiv
Artiklid 1, 2 ja 3	Artikli 2 lõige 1 Artikli 2 lõige 2	Artiklid 1, 2 ja 3 Artikli 4 lõige 1 Artikli 4 lõige 2
Artikli 4 lõige 1		—
Artikli 4 lõige 2		Artikli 4 lõige 3
—		Artikkel 5
—		Artikkel 6
Artikkel 5		Artikkel 7
Lisa		I lisa
—		II lisa
—		III lisa