

Επίσημη Εφημερίδα L 231

της Ευρωπαϊκής Ένωσης



Έκδοση
στην ελληνική γλώσσα

Νομοθεσία

52ο έτος
3 Σεπτεμβρίου 2009

Περιεχόμενα

- I Πράξεις εγκριθείσες δυνάμει των συνθηκών ΕΚ/Ευρατόμ των οποίων η δημοσίευση είναι υποχρεωτική

ΚΑΝΟΝΙΣΜΟΙ

Κανονισμός (ΕΚ) αριθ. 799/2009 της Επιτροπής, της 2ας Σεπτεμβρίου 2009, σχετικά με τον καθορισμό των κατ' αποκοπή τιμών κατά την εισαγωγή για τον προσδιορισμό της τιμής εισόδου ορισμένων οπωροκηπευτικών 1

Κανονισμός (ΕΚ) αριθ. 800/2009 της Επιτροπής, της 2ας Σεπτεμβρίου 2009, σχετικά με την έκδοση πιστοποιητικών εισαγωγής σκόρδου για την υποπερίοδο από την 1η Δεκεμβρίου 2009 έως τις 28 Φεβρουαρίου 2010 3

★ Κανονισμός (ΕΚ) αριθ. 801/2009 της Επιτροπής, της 2ας Σεπτεμβρίου 2009, περί θεσπίσεως απαγόρευσης της αλιείας του είδους προσφυγάκι στα κοινοτικά και διεθνή ύδατα των ζωνών I, II, III, IV, V, VI, VII, VIIIa, VIIIb, VIIId, VIIIe, XII και XIV από σκάφη που φέρουν σημαία Ηνωμένου Βασιλείου 5

Κανονισμός (ΕΚ) αριθ. 802/2009 της Επιτροπής, της 2ας Σεπτεμβρίου 2009, σχετικά με τη διαπίστωση ότι δεν έχουν πλέον συμπληρωθεί ορισμένα όρια για την έκδοση πιστοποιητικών εισαγωγής για τα προϊόντα του τομέα της ζάχαρης στο πλαίσιο των δασμολογικών ποσοστώσεων και των προτιμησιακών συμφωνιών 7

ΟΔΗΓΙΕΣ

★ Οδηγία 2009/78/ΕΚ του Ευρωπαϊκού Κοινοβουλίου και του Συμβουλίου, της 13ης Ιουλίου 2009, σχετικά με το πόδι των δίκυκλων μηχανοκίνητων οχημάτων ⁽¹⁾ 8

⁽¹⁾ Κείμενο που παρουσιάζει ενδιαφέρον για τον ΕΟΧ

- II Πράξεις εγκριθείσες δυνάμει των συνθηκών ΕΚ/Ευρατόμ των οποίων η δημοσίευση δεν είναι υποχρεωτική

ΑΠΟΦΑΣΕΙΣ

Επιτροπή

2009/685/ΕΚ:

- ★ Απόφαση της Επιτροπής, της 2ας Σεπτεμβρίου 2009, σχετικά με τη διόρθωση της οδηγίας 2002/48/ΕΚ για την τροποποίηση της οδηγίας 91/414/ΕΟΚ του Συμβουλίου με σκοπό την κατάρτιση των ουσιών iprovalicarb, prosulfuron και sulfosulfuron ως δραστικών ουσιών [κοινοποιηθείσα υπό τον αριθμό E(2009) 6612] ⁽¹⁾..... 21



⁽¹⁾ Κείμενο που παρουσιάζει ενδιαφέρον για τον ΕΟΧ

I

(Πράξεις εκριθεΐσες δυνάμει των συνθηκών ΕΚ/Ευρατόμ των οποίων η δημοσίευση είναι υποχρεωτική)

ΚΑΝΟΝΙΣΜΟΙ

ΚΑΝΟΝΙΣΜΟΣ (ΕΚ) αριθ. 799/2009 ΤΗΣ ΕΠΙΤΡΟΠΗΣ

της 2ας Σεπτεμβρίου 2009

σχετικά με τον καθορισμό των κατ' αποκοπή τιμών κατά την εισαγωγή για τον προσδιορισμό της τιμής εισόδου ορισμένων σπυροκηπευτικών

Η ΕΠΙΤΡΟΠΗ ΤΩΝ ΕΥΡΩΠΑΪΚΩΝ ΚΟΙΝΟΤΗΤΩΝ,

Έχοντας υπόψη:

τη συνθήκη για την ίδρυση της Ευρωπαϊκής Κοινότητας,

τον κανονισμό (ΕΚ) αριθ. 1234/2007 του Συμβουλίου, της 22ας Οκτωβρίου 2007, για τη θέσπιση κοινής οργάνωσης των γεωργικών αγορών και ειδικών διατάξεων για ορισμένα γεωργικά προϊόντα (Ενιαίος κανονισμός ΚΟΑ) ⁽¹⁾,

τον κανονισμό (ΕΚ) αριθ. 1580/2007 της Επιτροπής, της 21ης Δεκεμβρίου 2007, για τη θέσπιση κανόνων εφαρμογής των κανονισμών (ΕΚ) αριθ. 2200/96, (ΕΚ) αριθ. 2201/96 και (ΕΚ) αριθ. 1182/2007 του Συμβουλίου στον τομέα των σπυροκηπευτικών ⁽²⁾, και ιδίως το άρθρο 138 παράγραφος 1,

Εκτιμώντας τα ακόλουθα:

Ο κανονισμός (ΕΚ) αριθ. 1580/2007 προβλέπει, κατ' εφαρμογή των αποτελεσμάτων των πολυμερών εμπορικών διαπραγματεύσεων του Γύρου της Ουρουγουάης, τα κριτήρια για τον καθορισμό από την Επιτροπή των κατ' αποκοπή τιμών κατά την εισαγωγή από τρίτες χώρες, για τα προϊόντα και τις περιόδους που ορίζονται στο παράρτημα XV μέρος Α, του εν λόγω κανονισμού,

ΕΞΕΛΩΣΕ ΤΟΝ ΠΑΡΟΝΤΑ ΚΑΝΟΝΙΣΜΟ:

Άρθρο 1

Οι κατ' αποκοπή τιμές κατά την εισαγωγή που αναφέρονται στο άρθρο 138 του κανονισμού (ΕΚ) αριθ. 1580/2007 καθορίζονται στο παράρτημα του παρόντος κανονισμού.

Άρθρο 2

Ο παρών κανονισμός αρχίζει να ισχύει στις 3 Σεπτεμβρίου 2009.

Ο παρών κανονισμός είναι δεσμευτικός ως προς όλα τα μέρη του και ισχύει άμεσα σε κάθε κράτος μέλος.

Βρυξέλλες, 2 Σεπτεμβρίου 2009.

Για την Επιτροπή

Jean-Luc DEMARTY

Γενικός Διευθυντής Γεωργίας και
Αγροτικής Ανάπτυξης

⁽¹⁾ ΕΕ L 299 της 16.11.2007, σ. 1.

⁽²⁾ ΕΕ L 350 της 31.12.2007, σ. 1.

ΠΑΡΑΡΤΗΜΑ

Κατ' αποκοπή τιμές κατά την εισαγωγή για τον προσδιορισμό της τιμής εισόδου ορισμένων οπωροκηπευτικών

(EUR/100 kg)

Κωδικός ΣΟ	Κωδικός των τρίτων χωρών ⁽¹⁾	Κατ' αποκοπή τιμή κατά την εισαγωγή
0702 00 00	MK	37,2
	XS	37,6
	ZZ	37,4
0707 00 05	MK	21,7
	TR	98,0
	ZZ	59,9
0709 90 70	TR	107,3
	ZZ	107,3
0805 50 10	AR	85,0
	BR	122,7
	UY	83,7
	ZA	76,8
	ZZ	92,1
0806 10 10	EG	164,7
	TR	97,4
	ZZ	131,1
0808 10 80	AR	124,5
	BR	61,1
	CL	91,2
	NZ	80,7
	ZA	74,7
	ZZ	86,4
0808 20 50	AR	145,7
	TR	112,1
	ZA	90,8
	ZZ	116,2
0809 30	TR	116,7
	ZZ	116,7
0809 40 05	IL	121,1
	TR	103,2
	ZZ	112,2

⁽¹⁾ Ονοματολογία των χωρών που ορίζεται από τον κανονισμό (ΕΚ) αριθ. 1833/2006 της Επιτροπής (ΕΕ L 354 της 14.12.2006, σ. 19). Ο κωδικός «ZZ» αντιπροσωπεύει «άλλες χώρες καταγωγής».

ΚΑΝΟΝΙΣΜΟΣ (ΕΚ) αριθ. 800/2009 ΤΗΣ ΕΠΙΤΡΟΠΗΣ

της 2ας Σεπτεμβρίου 2009

σχετικά με την έκδοση πιστοποιητικών εισαγωγής σκόρδου για την υποπερίοδο από την 1η Δεκεμβρίου 2009 έως τις 28 Φεβρουαρίου 2010

Η ΕΠΙΤΡΟΠΗ ΤΩΝ ΕΥΡΩΠΑΪΚΩΝ ΚΟΙΝΟΤΗΤΩΝ,

Έχοντας υπόψη:

τη συνθήκη για την ίδρυση της Ευρωπαϊκής Κοινότητας,

τον κανονισμό (ΕΚ) αριθ. 1234/2007 του Συμβουλίου, της 22ας Οκτωβρίου 2007, για τη θέσπιση κοινής οργάνωσης των γεωργικών αγορών και ειδικών διατάξεων για ορισμένα γεωργικά προϊόντα (Ενιαίος κανονισμός ΚΟΑ) ⁽¹⁾,

τον κανονισμό (ΕΚ) αριθ. 1301/2006 της Επιτροπής, της 31ης Αυγούστου 2006, για τη θέσπιση κοινών κανόνων για τον τρόπο διαχείρισης των δασμολογικών ποσοστώσεων εισαγωγής γεωργικών προϊόντων των οποίων η διαχείριση πραγματοποιείται με σύστημα πιστοποιητικών εισαγωγής ⁽²⁾, και ιδίως το άρθρο 7 παράγραφος 2,

Εκτιμώντας τα ακόλουθα:

- (1) Ο κανονισμός (ΕΚ) αριθ. 341/2007 της Επιτροπής ⁽³⁾ αφορά το άνοιγμα και τον τρόπο διαχείρισης δασμολογικών ποσοστώσεων και καθιερώνει σύστημα πιστοποιητικών εισαγωγής και πιστοποιητικών καταγωγής για τα σκόρδα και ορισμένα άλλα γεωργικά προϊόντα που εισάγονται από τρίτες χώρες.
- (2) Οι ποσότητες για τις οποίες κατατέθηκαν αιτήσεις πιστοποιητικών «Α» από τους παραδοσιακούς και νέους εισαγωγείς

κατά τη διάρκεια των πρώτων πέντε εργάσιμων ημερών που έπονται της 15ης Αυγούστου 2009, δυνάμει του άρθρου 10 παράγραφος 1 του κανονισμού (ΕΚ) αριθ. 341/2007, υπερβαίνουν τις διαθέσιμες ποσότητες για τα προϊόντα καταγωγής Κίνας και όλων των τρίτων χωρών εκτός από την Κίνα.

- (3) Πρέπει συνεπώς να καθοριστεί, σύμφωνα με το άρθρο 7 παράγραφος 2 του κανονισμού (ΕΚ) αριθ. 1301/2006, σε ποιο βαθμό μπορούν να ικανοποιηθούν οι αιτήσεις πιστοποιητικών «Α» που διαβιβάστηκαν στην Επιτροπή έως τα τέλη Αυγούστου 2009 σύμφωνα με το άρθρο 12 του κανονισμού (ΕΚ) αριθ. 341/2007,

ΕΞΕΔΩΣΕ ΤΟΝ ΠΑΡΟΝΤΑ ΚΑΝΟΝΙΣΜΟ:

Άρθρο 1

Οι αιτήσεις πιστοποιητικών εισαγωγής «Α», που κατατέθηκαν δυνάμει του άρθρου 10 παράγραφος 1 του κανονισμού (ΕΚ) αριθ. 341/2007 κατά τη διάρκεια των πρώτων πέντε εργάσιμων ημερών που έπονται της 15ης Αυγούστου 2009, και διαβιβάστηκαν στην Επιτροπή έως τα τέλη Αυγούστου 2009, ικανοποιούνται με βάση τα ποσοστά των αιτούμενων ποσοτήτων που αναφέρονται στο παράρτημα του παρόντος κανονισμού.

Άρθρο 2

Ο παρών κανονισμός αρχίζει να ισχύει την ημέρα της δημοσίευσής του στην *Επίσημη Εφημερίδα της Ευρωπαϊκής Ένωσης*.

Ο παρών κανονισμός είναι δεσμευτικός ως προς όλα τα μέρη του και ισχύει άμεσα σε κάθε κράτος μέλος.

Βρυξέλλες, 2 Σεπτεμβρίου 2009.

Για την Επιτροπή
Jean-Luc DEMARTY
Γενικός Διευθυντής Γεωργίας και
Αγροτικής Ανάπτυξης

⁽¹⁾ ΕΕ L 299 της 16.11.2007, σ. 1.

⁽²⁾ ΕΕ L 238 της 1.9.2006, σ. 13.

⁽³⁾ ΕΕ L 90 της 30.3.2007, σ. 12.

ΠΑΡΑΡΤΗΜΑ

Καταγωγή	Αύξων αριθμός	Συντελεστής κατανομής
Αργεντινή		
— Παραδοσιακοί εισαγωγείς	09.4104	62,797868 %
— Νέοι εισαγωγείς	09.4099	0,998056 %
Κίνα		
— Παραδοσιακοί εισαγωγείς	09.4105	17,869585 %
— Νέοι εισαγωγείς	09.4100	0,410376 %
Άλλες τρίτες χώρες		
— Παραδοσιακοί εισαγωγείς	09.4106	100 %
— Νέοι εισαγωγείς	09.4102	4,787721 %

ΚΑΝΟΝΙΣΜΟΣ (ΕΚ) αριθ. 801/2009 ΤΗΣ ΕΠΙΤΡΟΠΗΣ**της 2ας Σεπτεμβρίου 2009****περί θέσπισης απαγόρευσης της αλιείας του είδους προσφυγάκι στα κοινοτικά και διεθνή ύδατα των ζωνών I, II, III, IV, V, VI, VII, VIIIa, VIIIb, VIIIc, VIIIe, XII και XIV από σκάφη που φέρουν σημαία Ηνωμένου Βασιλείου**

Η ΕΠΙΤΡΟΠΗ ΤΩΝ ΕΥΡΩΠΑΪΚΩΝ ΚΟΙΝΟΤΗΤΩΝ,

Έχοντας υπόψη:

τη συνθήκη για την ίδρυση της Ευρωπαϊκής Κοινότητας,

τον κανονισμό (ΕΚ) αριθ. 2371/2002 του Συμβουλίου, της 20ής Δεκεμβρίου 2002, για τη διατήρηση και βιώσιμη εκμετάλλευση των αλιευτικών πόρων στο πλαίσιο της Κοινής Αλιευτικής Πολιτικής ⁽¹⁾, και ιδίως το άρθρο 26 παράγραφος 4,τον κανονισμό αριθ. 2847/93 (ΕΟΚ) του Συμβουλίου, της 12ης Οκτωβρίου 1993, για τη θέσπιση συστήματος ελέγχου της κοινής αλιευτικής πολιτικής ⁽²⁾, και ιδίως το άρθρο 21 παράγραφος 3,

Εκτιμώντας τα ακόλουθα:

- (1) Ο κανονισμός (ΕΚ) αριθ. 43/2009 του Συμβουλίου, της 16ης Ιανουαρίου 2009, περί καθορισμού, για το 2009, για ορισμένα αποθέματα ιχθύων και ομάδες αποθεμάτων ιχθύων, των αλιευτικών δυνατοτήτων και των συναφών όρων στα κοινοτικά ύδατα και, για τα κοινοτικά σκάφη, σε άλλα ύδατα όπου απαιτούνται περιορισμοί αλιευμάτων ⁽³⁾, καθορίζει ποσοστώσεις για το 2009.
- (2) Σύμφωνα με τις πληροφορίες που έλαβε η Επιτροπή, τα αλιεύματα του αποθέματος το οποίο αναφέρεται στο παράρτημα του παρόντος κανονισμού, από σκάφη τα οποία φέρουν τη σημαία ή είναι νηολογημένα στο κράτος μέλος που αναφέρεται σε αυτό, έχουν εξαντλήσει την ποσόστωση που έχει κατανεμηθεί για το 2009.

- (3) Ως εκ τούτου, είναι αναγκαία η απαγόρευση της αλιείας του εν λόγω αποθέματος, καθώς και η διατήρησή του επί του σκάφους, η μεταφόρτωση και η εκφόρτωσή του,

ΕΞΕΔΩΣΕ ΤΟΝ ΠΑΡΟΝΤΑ ΚΑΝΟΝΙΣΜΟ:

Άρθρο 1**Εξάντληση ποσόστωσης**

Η αλιευτική ποσόστωση που κατανεμήθηκε στο κράτος μέλος, το οποίο αναφέρεται στο παράρτημα του παρόντος κανονισμού, σχετικά με το απόθεμα που αναφέρεται σε αυτό για το 2009, θεωρείται ότι έχει εξαντληθεί από την ημερομηνία που καθορίζεται στο εν λόγω παράρτημα.

Άρθρο 2**Απαγορεύσεις**

Η αλιεία του αποθέματος που αναφέρεται στο παράρτημα του παρόντος κανονισμού από σκάφη που φέρουν τη σημαία ή είναι νηολογημένα στο κράτος μέλος το οποίο αναφέρεται σε αυτό απαγορεύεται από την ημερομηνία που καθορίζεται στο εν λόγω παράρτημα. Απαγορεύεται η διατήρηση επί του σκάφους, η μεταφόρτωση ή η εκφόρτωση του εν λόγω αποθέματος που έχει αλιευθεί από τα σκάφη αυτά μετά την εν λόγω ημερομηνία.

Άρθρο 3**Έναρξη ισχύος**

Ο παρών κανονισμός αρχίζει να ισχύει την επομένη της ημέρας δημοσίευσής του στην *Επίσημη Εφημερίδα της Ευρωπαϊκής Ένωσης*.

Ο παρών κανονισμός είναι δεσμευτικός ως προς όλα τα μέρη του και ισχύει άμεσα σε κάθε κράτος μέλος.

Βρυξέλλες, 2 Σεπτεμβρίου 2009.

Για την Επιτροπή

Φωκίων ΦΩΤΙΑΔΗΣ

Γενικός Διευθυντής Ναυτιλιακών Υποθέσεων και
Αλιείας

⁽¹⁾ ΕΕ L 358 της 31.12.2002, σ. 59.

⁽²⁾ ΕΕ L 261 της 20.10.1993, σ. 1.

⁽³⁾ ΕΕ L 22 της 26.1.2009, σ. 1.

ΠΑΡΑΡΤΗΜΑ

Αριθ.	11/T&Q
Κράτος μέλος	Ηνωμένο Βασίλειο/GBR
Απόθεμα	(WHB/1X14)
Είδος	Προσφυγάκι (<i>Micromesistius poutassou</i>)
Ζώνη	Κοινοτικά και διεθνή ύδατα των ζωνών I, II, III, IV, V, VI, VII, VIIa, VIIb, VIId, VIIe, XII και XIV
Ημερομηνία	12 Ιουλίου 2009

ΚΑΝΟΝΙΣΜΟΣ (ΕΚ) αριθ. 802/2009 ΤΗΣ ΕΠΙΤΡΟΠΗΣ

της 2ας Σεπτεμβρίου 2009

σχετικά με τη διαπίστωση ότι δεν έχουν πλέον συμπληρωθεί ορισμένα όρια για την έκδοση πιστοποιητικών εισαγωγής για τα προϊόντα του τομέα της ζάχαρης στο πλαίσιο των δασμολογικών ποσοστώσεων και των προτιμησιακών συμφωνιών

Η ΕΠΙΤΡΟΠΗ ΤΩΝ ΕΥΡΩΠΑΪΚΩΝ ΚΟΙΝΟΤΗΤΩΝ,

Έχοντας υπόψη:

τη συνθήκη για την ίδρυση της Ευρωπαϊκής Κοινότητας,

τον κανονισμό (ΕΚ) αριθ. 1234/2007 του Συμβουλίου, της 22ας Οκτωβρίου 2007, για τη θέσπιση κοινής οργάνωσης των γεωργικών αγορών και ειδικών διατάξεων για ορισμένα γεωργικά προϊόντα («Ενιαίος κανονισμός ΚΟΑ») ⁽¹⁾,τον κανονισμό (ΕΚ) αριθ. 950/2006 της Επιτροπής, της 28ης Ιουνίου 2006, σχετικά με τον καθορισμό των λεπτομερειών εφαρμογής για την εισαγωγή και το ραφινάρισμα προϊόντων ζάχαρης στο πλαίσιο ορισμένων δασμολογικών ποσοστώσεων και προτιμησιακών συμφωνιών, για τις περιόδους εμπορίας 2006/07, 2007/08 και 2008/09 ⁽²⁾, και ιδίως το άρθρο 5 παράγραφος 4,

Εκτιμώντας τα ακόλουθα:

- (1) Από τη λογιστική καταχώριση που αναφέρεται στο άρθρο 5 παράγραφος 2 του κανονισμού (ΕΚ) αριθ. 950/2006 προ-

κύπτει ότι υπάρχουν ακόμη διαθέσιμες ποσότητες ζάχαρης για την ποσόστωση που καθορίζεται σύμφωνα με το άρθρο 12 του κανονισμού (ΕΚ) αριθ. 950/2006, με αύξοντα αριθμό 09.4337 (Ιουλίου-Σεπτεμβρίου 2009).

- (2) Υπό τις περιστάσεις αυτές, η Επιτροπή πρέπει να αναφέρει ότι τα σχετικά όρια δεν έχουν πλέον συμπληρωθεί,

ΕΞΕΛΩΣΕ ΤΟΝ ΠΑΡΟΝΤΑ ΚΑΝΟΝΙΣΜΟ:

Άρθρο 1

Τα όρια της ποσόστωσης που καθορίζεται στο άρθρο 24 του κανονισμού (ΕΚ) αριθ. 950/2006 με αύξοντα αριθμό 09.4337 (Ιουλίου-Σεπτεμβρίου 2009) δεν έχουν πλέον συμπληρωθεί.

Άρθρο 2

Ο παρών κανονισμός αρχίζει να ισχύει στις 3 Σεπτεμβρίου 2009.

Ο παρών κανονισμός είναι δεσμευτικός ως προς όλα τα μέρη του και ισχύει άμεσα σε κάθε κράτος μέλος.

Βρυξέλλες, 2 Σεπτεμβρίου 2009.

Για την Επιτροπή

Jean-Luc DEMARTY

Γενικός Διευθυντής Γεωργίας και
Αγροτικής Ανάπτυξης

⁽¹⁾ ΕΕ L 299 της 16.11.2007, σ. 1.

⁽²⁾ ΕΕ L 178 της 1.7.2006, σ. 1.

ΟΔΗΓΙΕΣ

ΟΔΗΓΙΑ 2009/78/ΕΚ ΤΟΥ ΕΥΡΩΠΑΪΚΟΥ ΚΟΙΝΟΒΟΥΛΙΟΥ ΚΑΙ ΤΟΥ ΣΥΜΒΟΥΛΙΟΥ

της 13ης Ιουλίου 2009

σχετικά με το πόδι των δίκυκλων μηχανοκίνητων οχημάτων

(κωδικοποιημένη έκδοση)

(Κείμενο που παρουσιάζει ενδιαφέρον για τον ΕΟΧ)

ΤΟ ΕΥΡΩΠΑΪΚΟ ΚΟΙΝΟΒΟΥΛΙΟ ΚΑΙ ΤΟ ΣΥΜΒΟΥΛΙΟ ΤΗΣ ΕΥΡΩΠΑΪΚΗΣ ΕΝΩΣΗΣ,

Έχοντας υπόψη:

τη συνθήκη για την ίδρυση της Ευρωπαϊκής Κοινότητας, και ιδίως το άρθρο 95,

την πρόταση της Επιτροπής,

Αφού ζήτησαν τη γνώμη της Ευρωπαϊκής Οικονομικής και Κοινωνικής Επιτροπής⁽¹⁾,

Αποφασίζοντας σύμφωνα με τη διαδικασία που αναφέρεται στο άρθρο 251 της Συνθήκης⁽²⁾,

Εκτιμώντας τα ακόλουθα:

- (1) Η οδηγία 93/31/ΕΟΚ του Συμβουλίου, της 14ης Ιουνίου 1993, σχετικά με το πόδι των δίκυκλων οχημάτων με κινητήρα⁽³⁾, έχει τροποποιηθεί κατά τρόπο ουσιαστικό⁽⁴⁾. Είναι, ως εκ τούτου, σκόπιμη, για λόγους σαφήνειας και ορθολογισμού, η κωδικοποίηση της εν λόγω οδηγίας.
- (2) Η οδηγία 93/31/ΕΟΚ συγκαταλέγεται στις επιμέρους οδηγίες για το σύστημα έγκρισης τύπου ΕΚ που προβλέπεται από την οδηγία 92/61/ΕΟΚ του Συμβουλίου, της 30ής Ιουνίου 1992, περί έγκρισης τύπου των δίκυκλων ή τρίκυκλων οχημάτων με κινητήρα, όπως αντικαταστάθηκε από την οδηγία 2002/24/ΕΚ του Ευρωπαϊκού Κοινοβουλίου και του Συμβουλίου, της 18ης Μαρτίου 2002, για την έγκριση τύπου δίκυκλων ή τρίκυκλων οχημάτων με κινητήρα⁽⁵⁾, και καθορίζει τις σχετικές με τον σχεδιασμό και την κατασκευή των μηχανοκίνητων οχημάτων τεχνικές προδιαγραφές που αφορούν το πόδι τους. Οι τεχνικές αυτές προδιαγραφές αφορούν την προσέγγιση των νομοθεσιών των κρατών μελών σχετικά με την εφαρμογή για κάθε τύπο οχήματος της διαδικασίας έγκρισης τύπου ΕΚ, που προβλέπει η οδηγία 2002/24/ΕΚ, εφαρμοστέες ανάλογα με τον αντίστοιχο τύπο οχήματος. Κατά συνέπεια, εφαρμόζονται στην παρούσα οδηγία οι προβλεπόμενες με την οδηγία 2002/24/ΕΚ διατάξεις σχετικά με τα συστήματα, τα κατασκευαστικά στοιχεία και τις ιδιαίτερες τεχνικές ενότητες οχημάτων.

- (3) Εφόσον ο στόχος της παρούσας οδηγίας, ήτοι η θέσπιση κοινοτικής έγκρισης τύπου οχήματος ΕΚ στοιχείου όσον αφορά το πόδι ενός τύπου δίκυκλου μηχανοκίνητου οχήματος, είναι αδύνατον να επιτευχθεί επαρκώς από τα κράτη μέλη και δύναται, συνεπώς, λόγω της κλίμακας και των αποτελεσμάτων της προβλεπόμενης δράσης, να επιτευχθεί καλύτερα σε κοινοτικό επίπεδο, η Κοινότητα μπορεί να λάβει μέτρα σύμφωνα με την αρχή της επικουρικότητας του άρθρου 5 της Συνθήκης. Σύμφωνα με την αρχή της αναλογικότητας του ίδιου άρθρου, η παρούσα οδηγία δεν υπερβαίνει τα αναγκαία όρια για την επίτευξη του στόχου αυτού.
- (4) Η παρούσα οδηγία δεν θα πρέπει να θίγει τις υποχρεώσεις των κρατών μελών όσον αφορά τις προθεσμίες ενσωμάτωσης στο εθνικό δίκαιο και εφαρμογής των οδηγιών που εμφανίζονται στο παράρτημα ΙΙ μέρος Β,

ΕΞΕΔΩΣΑΝ ΤΗΝ ΠΑΡΟΥΣΑ ΟΔΗΓΙΑ:

Άρθρο 1

Η παρούσα οδηγία εφαρμόζεται για το πόδι κάθε τύπου δίκυκλου μηχανοκίνητου οχήματος, όπως αυτό ορίζεται στο άρθρο 1 της οδηγίας 2002/24/ΕΚ.

Άρθρο 2

Η διαδικασία χορήγησης της έγκρισης τύπου ΕΚ στοιχείου όσον αφορά το πόδι ενός τύπου δίκυκλου μηχανοκίνητου οχήματος, καθώς και οι όροι για την ελεύθερη κυκλοφορία των οχημάτων αυτών, είναι εκείνοι που θεσπίζονται στα κεφάλαια ΙΙ και ΙΙΙ της οδηγίας 2002/24/ΕΚ.

Άρθρο 3

Οι τροποποιήσεις που είναι αναγκαίες για την προσαρμογή των προδιαγραφών του παραρτήματος Ι της παρούσας οδηγίας στην τεχνική πρόοδο, θεσπίζονται σύμφωνα με τη διαδικασία που αναφέρεται στο άρθρο 18 παράγραφος 2 της οδηγίας 2002/24/ΕΚ.

Άρθρο 4

1. Τα κράτη μέλη δεν δύναται, για λόγους σχετικούς με το πόδι:

- να αρνηθούν τη χορήγηση έγκρισης τύπου ΕΚ για έναν τύπο δίκυκλου μηχανοκίνητου οχήματος,
- να απαγορεύσουν την ταξινόμηση, την πώληση ή την έναρξη υπηρεσίας των δίκυκλων μηχανοκίνητων οχημάτων,

⁽¹⁾ ΕΕ C 234 της 30.9.2003, σ. 20.

⁽²⁾ Γνώμη του Ευρωπαϊκού Κοινοβουλίου της 25ης Σεπτεμβρίου 2007 (ΕΕ C 219 της 28.8.2008, σ. 66) και απόφαση του Συμβουλίου της 7ης Ιουλίου 2009.

⁽³⁾ ΕΕ L 188 της 29.7.1993, σ. 19.

⁽⁴⁾ Βλέπε παράρτημα ΙΙ μέρος Α.

⁽⁵⁾ ΕΕ L 124 της 9.5.2002, σ. 1.

αν το πόδι των οχημάτων αυτών τηρεί τις απαιτήσεις της παρούσας οδηγίας.

2. Τα κράτη μέλη αρνούνται να χορηγήσουν έγκριση τύπου ΕΚ για κάθε νέο τύπο δίκυκλου μηχανοκινήτου οχήματος για λόγους σχετικούς με το πόδι, αν οι απαιτήσεις της παρούσας οδηγίας δεν έχουν τηρηθεί.

3. Τα κράτη μέλη ανακοινώνουν στην Επιτροπή το κείμενο των βασικών διατάξεων εθνικού δικαίου που θεσπίζουν στον τομέα που διέπεται από την παρούσα οδηγία.

Άρθρο 5

Η οδηγία 93/31/ΕΟΚ, όπως τροποποιήθηκε με την οδηγία που σημειώνεται στο παράρτημα II μέρος Α, καταργείται, με την επιφύλαξη των υποχρεώσεων των κρατών μελών όσον αφορά στις προθεσμίες ενσωμάτωσης στο εθνικό δίκαιο και εφαρμογής των οδηγιών που εμφανίζονται στο παράρτημα II μέρος Β.

Οι αναφορές στην καταργούμενη οδηγία θεωρούνται ότι γίνονται στην παρούσα οδηγία και διαβάζονται σύμφωνα με τον πίνακα αντιστοιχίας που εμφανίζεται στο παράρτημα III.

Άρθρο 6

Η παρούσα οδηγία αρχίζει να ισχύει την εικοστή ημέρα από τη δημοσίευσή της στην *Επίσημη Εφημερίδα της Ευρωπαϊκής Ένωσης*.

Εφαρμόζεται από την 1η Ιανουαρίου 2010.

Άρθρο 7

Η παρούσα οδηγία απευθύνεται στα κράτη μέλη.

Βρυξέλλες, 13 Ιουλίου 2009.

Για το Ευρωπαϊκό Κοινοβούλιο

Ο Πρόεδρος

H.-G. PÖTTERING

Για το Συμβούλιο

Ο Πρόεδρος

E. ERLANDSSON

ΠΑΡΑΡΤΗΜΑ Ι

1. ΟΡΙΣΜΟΙ

Κατά την έννοια της παρούσας οδηγίας, νοούνται ως:

- 1.1. «πόδι», μια διάταξη μονίμως στερεωμένη στο όχημα, με την οποία το όχημα μπορεί να παραμένει στην κάθετη θέση στάθμευσης (ή σχεδόν κάθετη) όταν το σταθμεύει ο οδηγός του·
- 1.2. «πλευρικό πόδι», ένα πόδι το οποίο, όταν ανοίγεται ή περιστρέφεται σε θέση χρήσης, υποστηρίζει το όχημα σε μία μόνο πλευρά, επιτρέποντας στους δύο τροχούς να έρχονται σε επαφή με την επιφάνεια στήριξης·
- 1.3. «κεντρικό πόδι», ένα πόδι το οποίο, όταν ανοίγεται σε θέση χρήσης, υποστηρίζει το όχημα δημιουργώντας μία ή περισσότερες ζώνες επαφής μεταξύ του οχήματος και της επιφάνειας στήριξης εκατέρωθεν του διαμήκους επιπέδου συμμετρίας του οχήματος·
- 1.4. «εγκάρσια κλίση (εκ)», η κλίση, εκφρασμένη επί τοις εκατό, της πραγματικής επιφάνειας στήριξης, όταν η τομή του διαμήκους επιπέδου συμμετρίας του οχήματος και η επιφάνεια στήριξης είναι κατακόρυφη προς τη γραμμή της μεγαλύτερης κλίσης (σχήμα 1)·
- 1.5. «διάμηκης κλίση (δκ)», η κλίση, εκφρασμένη επί τοις εκατό, της πραγματικής επιφάνειας στήριξης, όταν το διάμηκες επίπεδο συμμετρίας του οχήματος είναι παράλληλο προς τη γραμμή της μεγαλύτερης κλίσης (σχήμα 2)·
- 1.6. «διάμηκες επίπεδο συμμετρίας του οχήματος», το διάμηκες επίπεδο συμμετρίας του πίσω τροχού του οχήματος.

2. ΓΕΝΙΚΕΣ ΠΡΟΔΙΑΓΡΑΦΕΣ

- 2.1. Κάθε δίκυκλο όχημα πρέπει να είναι εφοδιασμένο με τουλάχιστον ένα πόδι για να διασφαλίζεται η σταθερότητά του κατά τη στάση (παράδειγματος χάρη, όταν είναι σταθμευμένο) και δεν διατηρείται σε στατική θέση από πρόσωπο ή με άλλα μέσα. Τα οχήματα με δίδυμους τροχούς δεν πρέπει να είναι εφοδιασμένα με πόδια, πρέπει όμως να πληρούν τις διατάξεις του σημείου 6.2.2 για τη στάθμευση (τραβηγμένο χειρόφρενο).
- 2.2. Το πόδι αυτό πρέπει να είναι είτε πλευρικό είτε κεντρικό είτε και τα δύο.
- 2.3. Όταν το πόδι είναι αρθρωμένο στο κάτω μέρος του οχήματος ή κάτω από αυτό, το (τα) εξωτερικό(-ά) άκρο(-α) του ποδιού πρέπει, για να τεθεί(-ούν) σε χρήση ή όχι, να μετακινείται(-ούνται) προς το πίσω μέρος του οχήματος.

3. ΕΙΔΙΚΕΣ ΠΡΟΔΙΑΓΡΑΦΕΣ

3.1. Πλευρικό πόδι

3.1.1. Το πλευρικό πόδι πρέπει:

- 3.1.1.1. να μπορεί να υποστηρίξει το όχημα έτσι ώστε να διασφαλίζει την πλευρική σταθερότητά του, είτε το όχημα βρίσκεται σε οριζόντια επιφάνεια στήριξης είτε σε κεκλιμένη επιφάνεια, με σκοπό το όχημα να μην μπορεί να γέρνει πολύ και εύκολα (και, κατ' αυτόν τον τρόπο, να μην ταλαντεύεται γύρω από το σημείο στήριξης του πλευρικού ποδιού) ή να μην έρχεται εύκολα στην κάθετη θέση και πέραν αυτής (και, κατ' αυτόν τον τρόπο, να μην ταλαντεύεται προς την αντίθετη πλευρά του πλευρικού ποδιού)·
- 3.1.1.2. να μπορεί να υποστηρίξει το όχημα έτσι ώστε να διασφαλίζει σταθερή θέση όταν το όχημα βρίσκεται επί κεκλιμένης επιφάνειας σύμφωνα με το σημείο 6.2.2·
- 3.1.1.3. να μπορεί να αναδιπλούται αυτόματα προς τα πίσω σε κλειστή θέση ή μη λειτουργίας του·
 - 3.1.1.3.1. όταν το όχημα επανέρχεται στην κανονική του (κάθετη) θέση οδήγησης,
ή
 - 3.1.1.3.2. όταν το όχημα κινείται λόγω ηθελημένης ενέργειας του οδηγού·

3.1.1.4. παρά τις διατάξεις του σημείου 3.1.1.3 να είναι σχεδιασμένο και κατασκευασμένο έτσι ώστε να μην αναδιπλώνεται αυτόματα εάν η γωνία κλίσης μεταβληθεί αιφνιδίως (παραδείγματος χάρη όταν το όχημα σπρωχθεί ελαφρώς από τρίτο πρόσωπο ή λόγω του ρεύματος αέρος που δημιουργείται από τη διέλευση άλλου οχήματος):

3.1.1.4.1. όταν βρίσκεται σε θέση λειτουργίας ή στάθμευσης,

3.1.1.4.2. όταν το όχημα είναι κεκλιμένο για να έλθει σε επαφή με το έδαφος το εξωτερικό άκρο του πλευρικού ποδιού,

και

3.1.1.4.3. όταν το όχημα έχει αφεθεί σταθμευμένο χωρίς επιτήρηση.

3.1.2. Οι προδιαγραφές του σημείου 3.1.1.3 δεν εφαρμόζονται όταν το όχημα είναι σχεδιασμένο κατά τέτοιο τρόπο ώστε να μην μπορεί να παρασυρθεί από τον κινητήρα του, όταν το πλευρικό πόδι βρίσκεται στη θέση χρήσης του.

3.2. Κεντρικό πόδι

3.2.1. Το κεντρικό πόδι πρέπει:

3.2.1.1. να μπορεί να υποστηρίξει το όχημα είτε με έναν τροχό ή με τους δύο τροχούς σε επαφή με την επιφάνεια στήριξης, είτε χωρίς οι τροχοί να βρίσκονται σε επαφή με την επιφάνεια αυτή, έτσι ώστε να διασφαλίζεται η σταθερότητα του οχήματος:

3.2.1.1.1. επί μιας οριζόντιας επιφάνειας στήριξης,

3.2.1.1.2. σε συνθήκες κλίσης,

3.2.1.1.3. επί κεκλιμένης επιφάνειας σύμφωνα με το σημείο 6.2.2.

3.2.1.2. να μπορεί να αναδιπλώνεται αυτόματα προς τα πίσω σε κλειστή θέση ή μη λειτουργίας του,

3.2.1.2.1. όταν το όχημα μετακινείται προς τα εμπρός έτσι ώστε να απομακρυνθεί το κεντρικό πόδι από την επιφάνεια στήριξης.

3.2.2. Οι προδιαγραφές του σημείου 3.2.1.2 δεν εφαρμόζονται όταν το όχημα είναι σχεδιασμένο έτσι ώστε να μην μπορεί να παρασυρθεί από τον κινητήρα του, όταν το κεντρικό πόδι βρίσκεται στη θέση χρήσης του.

4. ΑΛΛΕΣ ΠΡΟΔΙΑΓΡΑΦΕΣ

4.1. Τα οχήματα μπορούν, εξάλλου, να είναι εφοδιασμένα με έναν φωτεινό δείκτη σαφώς αντιληπτό από τον οδηγό, όταν αυτός επιβαίνει της θέσης οδήγησης και ο οποίος, όταν έχει τεθεί σε λειτουργία ο εκκινητήρας, φωτίζεται και παραμένει φωτεινός μέχρις ότου το πόδι βρεθεί σε κλειστή θέση ή μη λειτουργίας του.

4.2. Κάθε πόδι πρέπει να είναι εφοδιασμένο με ένα σύστημα συγκράτησής του, το οποίο να το διατηρεί σε κλειστή θέση, ή μη λειτουργίας του. Το σύστημα αυτό μπορεί να αποτελείται είτε:

— από δύο ανεξάρτητες διατάξεις, όπως δύο χωριστά ελατήρια ή ένα ελατήριο και μία διάταξη συγκράτησης, όπως παραδείγματος χάρη ένα «κλιπ»,

είτε

— από μια ενιαία διάταξη η οποία να μπορεί να λειτουργήσει ανελλιπώς επί τουλάχιστον:

— 10 000 κύκλους κανονικής χρήσης εάν το όχημα είναι εφοδιασμένο με δύο πόδια

ή

— 15 000 κύκλους κανονικής χρήσης εάν το όχημα είναι εφοδιασμένο με ένα μόνο πόδι.

5. ΔΟΚΙΜΕΣ ΣΤΑΘΕΡΟΤΗΤΑΣ
- 5.1. Για να καθορισθεί η ικανότητα διατήρησης του οχήματος σε κατάσταση σταθερότητας, όπως ορίζεται στα σημεία 3 και 4, πρέπει να πραγματοποιούνται οι ακόλουθες δοκιμές:
- 5.2. **Κατάσταση οχήματος**
- 5.2.1. Το όχημα πρέπει να υποβάλλεται στις δοκιμές υπό τη μάζα του σε κατάσταση λειτουργίας.
- 5.2.2. Τα ελαστικά επίσωτρα πρέπει να έχουν αεροσυμπιεσθεί υπό την πίεση που συνιστά ο κατασκευαστής για την εν λόγω περίπτωση.
- 5.2.3. Η σχέση μετάδοσης πρέπει να βρίσκεται στο νεκρό σημείο ή, εφόσον πρόκειται για αυτόματη μετάδοση, στη θέση «πάρκινγκ», εφόσον υπάρχει.
- 5.2.4. Εάν το όχημα είναι εφοδιασμένο με χειρόφρενο, αυτό πρέπει να έχει τεθεί σε λειτουργία.
- 5.2.5. Η διεύθυνση πρέπει να βρίσκεται σε θέση ασφάλισης. Εάν η διεύθυνση μπορεί να ασφαλισθεί όταν είναι στραμμένη προς τα αριστερά είτε προς τα δεξιά, οι δοκιμές πρέπει να πραγματοποιούνται και προς τις δύο κατευθύνσεις.
- 5.3. **Γήπεδο δοκιμής**
- 5.3.1. Για τις δοκιμές που αναφέρονται στο σημείο 6.1, μπορεί να χρησιμοποιηθεί ένα επίπεδο, οριζόντιο γήπεδο με σκληρή, ξηρά και χωρίς κόκκους άμμου επιφάνεια.
- 5.4. **Υλικό δοκιμής**
- 5.4.1. Για τις δοκιμές που αναφέρονται στο σημείο 6.2, πρέπει να χρησιμοποιηθεί μια εξέδρα στάθμευσης.
- 5.4.2. Η εξέδρα στάθμευσης πρέπει να αποτελείται από μία άκαμπτη, επίπεδη, ορθογώνια επιφάνεια, ικανή να υποστηρίξει το όχημα χωρίς να κάμπτεται αισθητά.
- 5.4.3. Η επιφάνεια της εξέδρας στάθμευσης πρέπει να είναι αρκετά αντιολισθητική για να αποφεύγεται η ολίσθηση του οχήματος επί της επιφάνειας στήριξης κατά τη διάρκεια των δοκιμών κλίσης ή κατωφέρειας.
- 5.4.4. Η εξέδρα στάθμευσης πρέπει να είναι κατασκευασμένη κατά τέτοιο τρόπο ώστε να μπορεί να λάβει τουλάχιστον την εγκάρσια κλίση (εκ) και τη διαμήκη κλίση (δκ), όπως αυτές ορίζονται στο σημείο 6.2.2.
6. ΔΙΑΔΙΚΑΣΙΕΣ ΔΟΚΙΜΗΣ
- 6.1. **Σταθερότητα επί μιας οριζόντιας επιφάνειας στήριξης (δοκιμή για το σημείο 3.1.1.4)**
- 6.1.1. Με το όχημα ευρισκόμενο επί του γηπέδου δοκιμής, τίθεται το πλευρικό πόδι σε θέση λειτουργίας ή στάθμευσης και αφήνεται το όχημα να στηριχθεί στο πλευρικό πόδι.
- 6.1.2. Μετατοπίζεται το όχημα έτσι ώστε να αυξηθεί κατά 3° η γωνία που σχηματίζει το διάμηκες επίπεδο συμμετρίας του οχήματος με την επιφάνεια στήριξης (το όχημα φέρεται σε κάθετη θέση).
- 6.1.3. Μετά την κίνηση αυτή, το πλευρικό πόδι δεν πρέπει να επανέλθει αυτόματα σε κλειστή θέση ή μη λειτουργίας του.

- 6.2. **Σταθερότητα επί κεκλιμένης επιφάνειας** (δοκιμές που αφορούν τα σημεία 3.1.1.1, 3.1.1.2, 3.2.1.1.2 και 3.2.1.1.3)
- 6.2.1. Το όχημα τοποθετείται επί της εξέδρας στάθμευσης με το πλευρικό πόδι και, χωριστά, με το κεντρικό πόδι τοποθετημένο στη θέση χρήσης ή στάθμευσης του οχήματος, και αφήνεται το όχημα να στηριχθεί επί του ποδιού.
- 6.2.2. Δίδεται στην εξέδρα στάθμευσης η ελάχιστη εγκάρσια κλίση (εκ) και, στη συνέχεια ανεξαρτήτως, η ελάχιστη διαμήκης κλίση (δκ) σύμφωνα με τον κάτωθι πίνακα:

Κλίση	Πλευρικό πόδι		Κεντρικό πόδι	
	Μοτοποδήλατο	Μοτοσικλέτα	Μοτοποδήλατο	Μοτοσικλέτα
εκ (αριστερά και δεξιά)	5 %	6 %	6 %	8 %
δκ σε κατωφέρεια	5 %	6 %	6 %	8 %
δκ σε ανωφέρεια	6 %	8 %	12 %	14 %

Βλέπε τα σχήματα 1α, 1β και 2.

- 6.2.3. Στην περίπτωση κατά την οποία το όχημα, τοποθετημένο επί της κεκλιμένης εξέδρας στάθμευσης, στηρίζεται επί του κεντρικού ποδιού και σε έναν μόνο τροχό και μπορεί να διατηρηθεί στη θέση αυτή με το κεντρικό πόδι και τον εμπρός ή τον πίσω τροχό σε επαφή με την επιφάνεια στήριξης, και εφόσον πληρούνται οι υπόλοιπες προδιαγραφές του παρόντος σημείου, οι δοκιμές που περιγράφονται ανωτέρω πρέπει να πραγματοποιούνται μόνο με το όχημα στηριζόμενο επί του κεντρικού ποδιού και του πίσω τροχού.
- 6.2.4. Εφόσον η εξέδρα στάθμευσης είναι κεκλιμένη σύμφωνα με καθεμία από τις προαναφερθείσες κλίσεις και εφόσον οι προηγούμενες προδιαγραφές έχουν τηρηθεί δεόντως, το όχημα πρέπει να παραμένει σταθερό.
- 6.2.5. Αντί της παρούσας διαδικασίας η εξέδρα στάθμευσης μπορεί να λάβει τις προαναφερθείσες κλίσεις πριν να τεθεί το όχημα επ' αυτής.

Σχήμα 1α
Εγκάρσια κλίση

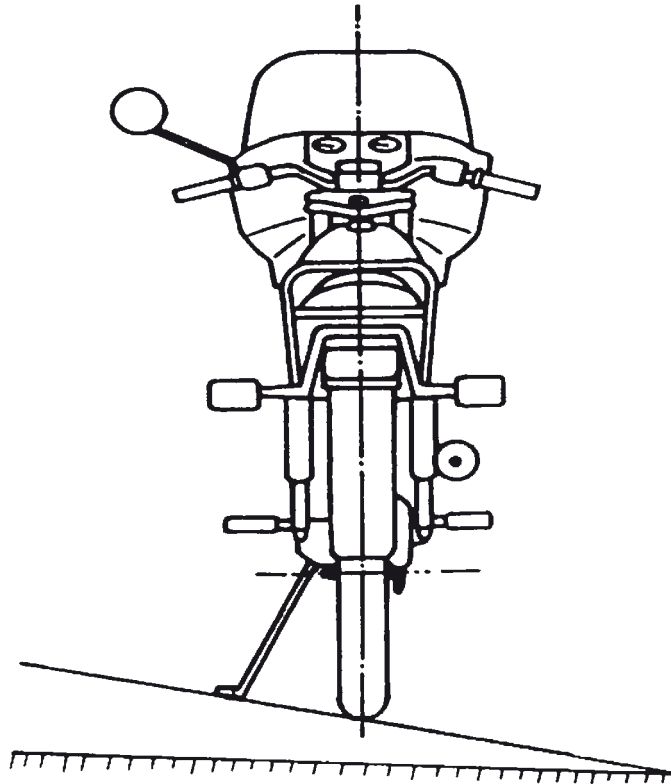
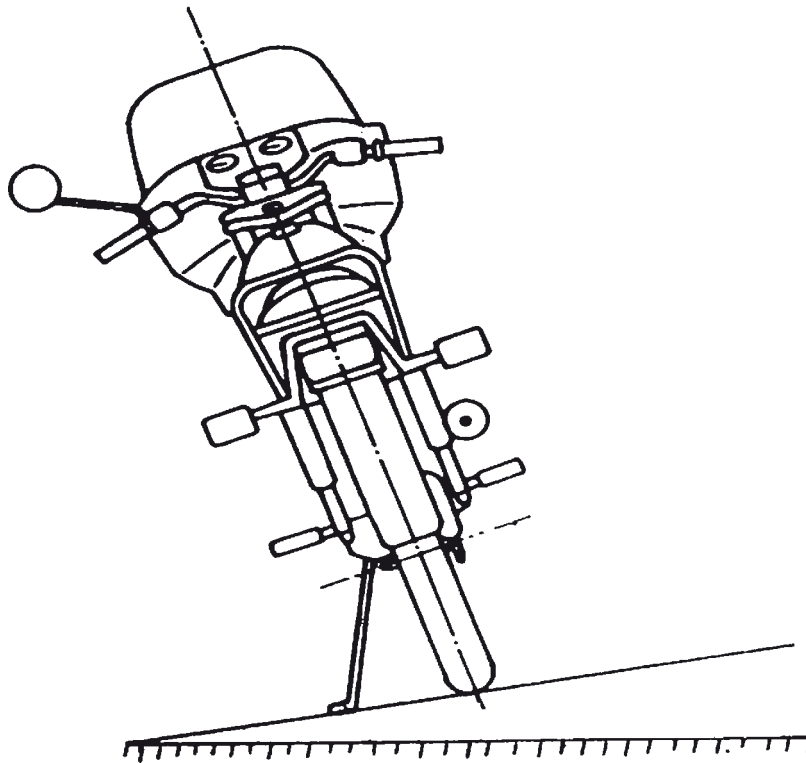

Σχήμα 1β
Εγκάρσια κλίση

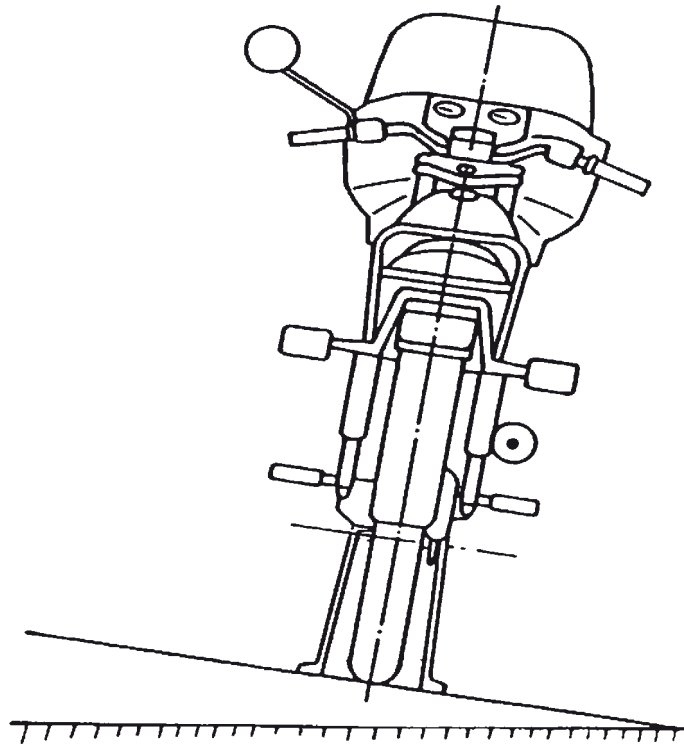
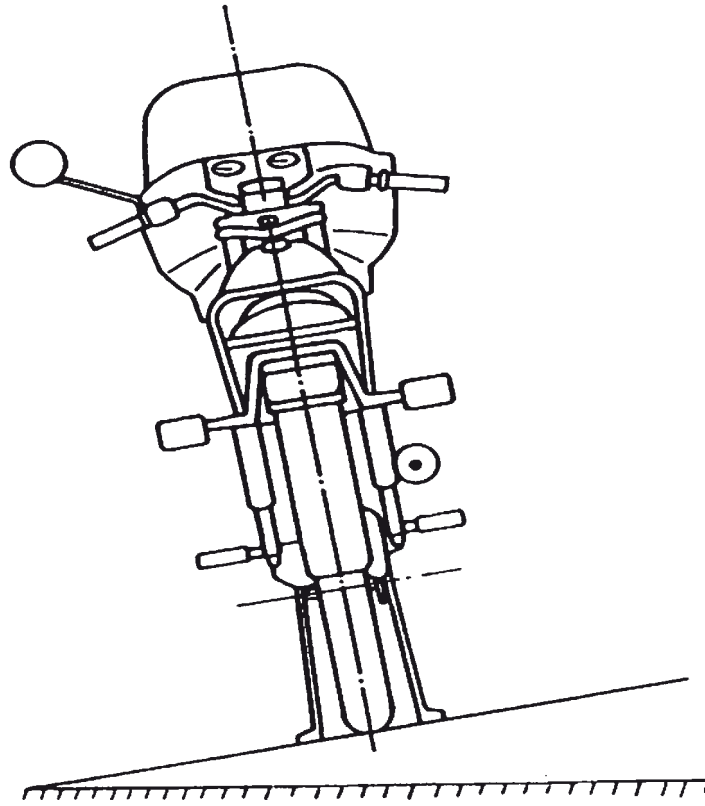

Σχήμα 2

Διαμήκης κλίση (δικ) σε ανωφέρεια

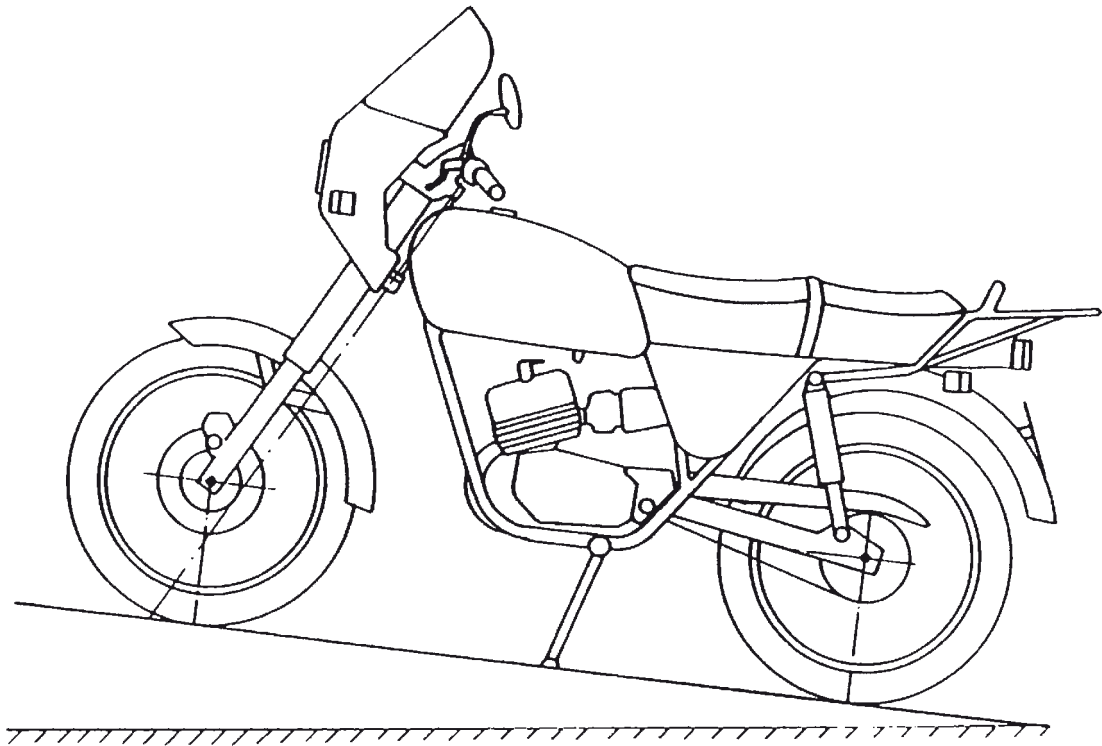

Διαμήκης κλίση (δικ) σε κατωφέρεια

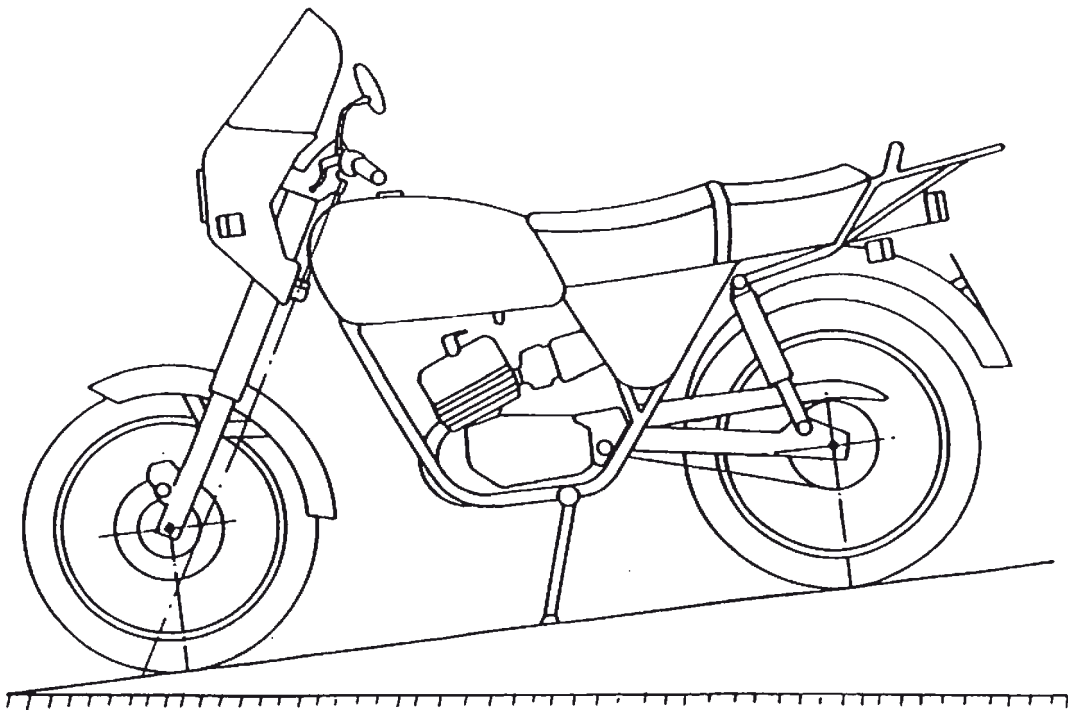

Προσάρτημα 1

Δελτίο πληροφοριών για το πόδι ενός τύπου δίκυκλου οχήματος με κινητήρα

(επισυνάπτεται στην αίτηση έγκρισης τύπου ΕΚ στοιχείου, στην περίπτωση που η τελευταία υποβάλλεται χωριστά από την αίτηση έγκρισης τύπου ΕΚ οχήματος)

Αύξων αριθμός (δίδεται από τον αιτούντα):

Η αίτηση έγκρισης τύπου ΕΚ στοιχείου που αφορά το πόδι ενός δίκυκλου οχήματος με κινητήρα πρέπει να συνοδεύεται από τις πληροφορίες που περιλαμβάνονται στα ακόλουθα σημεία στο παράρτημα ΙΙ της οδηγίας 2002/24/ΕΚ:

— Μέρος 1, τμήμα Α, σημεία:

- 0.1
- 0.2
- 0.4 έως 0.6
- 2.1
- 2.1.1,

— Μέρος 1, τμήμα Β, σημείο:

- 1.3.1.
-

Προσάρτημα 2

Ένδειξη της διοικητικής αρχής

Πιστοποιητικό έγκρισης τύπου ΕΚ στοιχείου για το πόδι ενός δίκυκλου οχήματος με κινητήρα

ΥΠΟΔΕΙΓΜΑ

Έκθεση αριθ. της τεχνικής υπηρεσίας της

Αριθ. έγκρισης τύπου ΕΚ στοιχείου: Αριθ. επέκτασης:

1. Κατασκευαστικό ή εμπορικό σήμα του οχήματος:

2. Τύπος οχήματος:

3. Ονοματεπώνυμο και διεύθυνση του κατασκευαστή:

.....

4. Ονοματεπώνυμο και διεύθυνση του ενδεχόμενου εντολοδόχου του κατασκευαστή:

.....

5. Όχημα υποβληθέν σε δοκιμή στις:

6. Η έγκριση τύπου ΕΚ στοιχείου χορηγείται/απορρίπτεται ⁽¹⁾:

7. Τόπος:

8. Ημερομηνία:

9. Υπογραφή:

⁽¹⁾ Διαγράψτε την περιττή ένδειξη.

ΠΑΡΑΡΤΗΜΑ II

ΜΕΡΟΣ Α

Καταργούμενη οδηγία και η τροποποίησή της

(κατά το άρθρο 5)

Οδηγία 93/31/ΕΟΚ του Συμβουλίου

(ΕΕ L 188 της 29.7.1993, σ. 19)

Οδηγία 2000/72/ΕΚ της Επιτροπής

(ΕΕ L 300 της 29.11.2000, σ. 18)

ΜΕΡΟΣ Β

Κατάλογος προθεσμιών ενσωμάτωσης στο εθνικό δίκαιο και εφαρμογής

(κατά το άρθρο 5)

Οδηγία	Λήξη προθεσμίας ενσωμάτωσης στο εθνικό δίκαιο	Ημερομηνία εφαρμογής
93/31/ΕΟΚ	14 Δεκεμβρίου 1994	14 Ιουνίου 1995 (*)
2000/72/ΕΚ	31 Δεκεμβρίου 2001	1η Ιανουαρίου 2002 (**)

(*) Σύμφωνα με το άρθρο 4 παράγραφος 1 τρίτο εδάφιο της οδηγίας 93/31/ΕΟΚ:

«Από την ημερομηνία που αναφέρεται στο πρώτο εδάφιο, τα κράτη μέλη δεν μπορούν να απαγορεύουν, για λόγους που αφορούν τα πόδια, την πρώτη θέση σε κυκλοφορία των οχημάτων που είναι σύμφωνα με την παρούσα οδηγία.»

Η ανωτέρω ημερομηνία είναι η 14η Δεκεμβρίου 1994 βλ. το πρώτο εδάφιο του άρθρου 4 παράγραφος 1 της οδηγίας 93/31/ΕΟΚ.

(**) Σύμφωνα με το άρθρο 2 της οδηγίας 2000/72/ΕΚ:

«1. Από την 1η Ιανουαρίου 2002 τα κράτη μέλη δεν μπορούν, για λόγους σχετικούς με το πόδι:

— να απορρίπτουν τη χορήγηση έγκρισης ΕΚ ενός τύπου δίκυκλου οχήματος με κινητήρα, ή

— να απαγορεύουν την ταξινόμηση, την πώληση ή τη θέση σε κυκλοφορία οχημάτων με κινητήρα,

εφόσον το πόδι των οχημάτων αυτών ανταποκρίνεται στις προδιαγραφές της οδηγίας 93/31/ΕΟΚ, όπως τροποποιείται με την παρούσα οδηγία.

2. Από την 1η Ιουλίου 2002 τα κράτη μέλη δεν χορηγούν έγκριση τύπου ΕΚ για κάθε νέο τύπο δίκυκλου οχήματος με κινητήρα, για λόγους σχετικούς με το πόδι, εφόσον δεν τηρούνται οι απαιτήσεις της οδηγίας 93/31/ΕΟΚ, όπως τροποποιείται με την παρούσα οδηγία.»

ΠΑΡΑΡΤΗΜΑ ΙΙΙ

ΠΙΝΑΚΑΣ ΑΝΤΙΣΤΟΙΧΙΑΣ

Οδηγία 93/31/ΕΟΚ	Οδηγία 2000/72/ΕΚ	Παρούσα οδηγία
Άρθρα 1, 2 και 3		Άρθρα 1, 2 και 3
Άρθρο 4 παράγραφος 1		—
	Άρθρο 2 παράγραφος 1	Άρθρο 4 παράγραφος 1
	Άρθρο 2 παράγραφος 2	Άρθρο 4 παράγραφος 2
Άρθρο 4 παράγραφος 2		Άρθρο 4 παράγραφος 3
—		Άρθρο 5
—		Άρθρο 6
Άρθρο 5		Άρθρο 7
Παράρτημα		Παράρτημα Ι
Προσάρτημα 1		Προσάρτημα 1
Προσάρτημα 2		Προσάρτημα 2
—		Παράρτημα ΙΙ
—		Παράρτημα ΙΙΙ

II

(Πράξεις εγκριθείσες δυνάμει των συνθηκών ΕΚ/Ευρατόμ των οποίων η δημοσίευση δεν είναι υποχρεωτική)

ΑΠΟΦΑΣΕΙΣ

ΕΠΙΤΡΟΠΗ

ΑΠΟΦΑΣΗ ΤΗΣ ΕΠΙΤΡΟΠΗΣ

της 2ας Σεπτεμβρίου 2009

σχετικά με τη διόρθωση της οδηγίας 2002/48/ΕΚ για την τροποποίηση της οδηγίας 91/414/ΕΟΚ του Συμβουλίου με σκοπό την καταχώριση των ουσιών iprovalicarb, prosulfuron και sulfosulfuron ως δραστικών ουσιών

[κοινοποιηθείσα υπό τον αριθμό E(2009) 6612]

(Κείμενο που παρουσιάζει ενδιαφέρον για τον ΕΟΧ)

(2009/685/ΕΚ)

Η ΕΠΙΤΡΟΠΗ ΤΩΝ ΕΥΡΩΠΑΪΚΩΝ ΚΟΙΝΟΤΗΤΩΝ,

Έχοντας υπόψη:

τη συνθήκη για την ίδρυση της Ευρωπαϊκής Κοινότητας,

την οδηγία 91/414/ΕΟΚ του Συμβουλίου, της 15ης Ιουλίου 1991, σχετικά με τη διάθεση στην αγορά φυτοπροστατευτικών προϊόντων⁽¹⁾, και ιδίως το άρθρο 6 παράγραφος 1 δεύτερο εδάφιο δεύτερη περίπτωση,

Εκτιμώντας τα ακόλουθα:

- (1) Η οδηγία 2002/48/ΕΚ της Επιτροπής⁽²⁾ περιέχει σφάλματα σχετικά με την περίοδο συμπερίληψης των δραστικών ουσιών iprovalicarb, prosulfuron και sulfosulfuron. Τα σφάλματα αυτά θα πρέπει να διορθωθούν.
- (2) Τα μέτρα που προβλέπονται από την παρούσα απόφαση είναι σύμφωνα με τη γνώμη της μόνιμης επιτροπής για την τροφική αλυσίδα και την υγεία των ζώων,

ΕΞΕΛΩΣΕ ΤΗΝ ΠΑΡΟΥΣΑ ΑΠΟΦΑΣΗ:

Άρθρο 1

Το παράρτημα της οδηγίας 2002/48/ΕΚ διορθώνεται ως εξής:

- 1) Στην καταχώριση για την ουσία iprovalicarb στην έκτη στήλη, η διατύπωση «30 Ιουνίου 2011» αντικαθίσταται από τη διατύπωση «30 Ιουνίου 2012».
- 2) Στην καταχώριση για την ουσία prosulfuron στην έκτη στήλη, η διατύπωση «30 Ιουνίου 2011» αντικαθίσταται από τη διατύπωση «30 Ιουνίου 2012».
- 3) Στην καταχώριση για την ουσία sulfosulfuron στην έκτη στήλη, η διατύπωση «30 Ιουνίου 2011» αντικαθίσταται από τη διατύπωση «30 Ιουνίου 2012».

Άρθρο 2

Η παρούσα απόφαση απευθύνεται στα κράτη μέλη.

Βρυξέλλες, 2 Σεπτεμβρίου 2009.

Για την Επιτροπή
Ανδρούλλα ΒΑΣΙΛΕΙΟΥ
Μέλος της Επιτροπής

⁽¹⁾ ΕΕ L 230 της 19.8.1991, σ. 1.

⁽²⁾ ΕΕ L 148 της 6.6.2002, σ. 19.

Τιμή συνδρομής 2009 (χωρίς ΦΠΑ, συμπεριλαμβανομένων των εξόδων ταχυδρομείου για κανονική αποστολή)

Επίσημη Εφημερίδα της ΕΕ, σειρές L + C, μόνο έντυπη έκδοση	22 επίσημες γλώσσες της ΕΕ	1 000 EUR ετησίως (*)
Επίσημη Εφημερίδα της ΕΕ, σειρές L + C, μόνο έντυπη έκδοση	22 επίσημες γλώσσες της ΕΕ	100 EUR μηνιαίως (*)
Επίσημη Εφημερίδα της ΕΕ, σειρές L + C, έντυπη έκδοση + ετήσιο CD-ROM	22 επίσημες γλώσσες της ΕΕ	1 200 EUR ετησίως
Επίσημη Εφημερίδα της ΕΕ, σειρά L, μόνο έντυπη έκδοση	22 επίσημες γλώσσες της ΕΕ	700 EUR ετησίως
Επίσημη Εφημερίδα της ΕΕ, σειρά L, μόνο έντυπη έκδοση	22 επίσημες γλώσσες της ΕΕ	70 EUR μηνιαίως
Επίσημη Εφημερίδα της ΕΕ, σειρά C, μόνο έντυπη έκδοση	22 επίσημες γλώσσες της ΕΕ	400 EUR ετησίως
Επίσημη Εφημερίδα της ΕΕ, σειρά C, μόνο έντυπη έκδοση	22 επίσημες γλώσσες της ΕΕ	40 EUR μηνιαίως
Επίσημη Εφημερίδα της ΕΕ, σειρές L + C, μηνιαίο συγκεντρωτικό CD-ROM	22 επίσημες γλώσσες της ΕΕ	500 EUR ετησίως
Συμπλήρωμα της Επίσημης Εφημερίδας, σειρά S — Δημόσιες συμβάσεις και διαγωνισμοί, CD-ROM, δύο εκδόσεις την εβδομάδα	πολύγλωσσο: 23 επίσημες γλώσσες της ΕΕ	360 EUR ετησίως (= 30 EUR μηνιαίως)
Επίσημη Εφημερίδα της ΕΕ, σειρά C — Διαγωνισμοί	γλώσσα(-ες) ανάλογα με το διαγωνισμό	50 EUR ετησίως

(*) Πώληση ανά τεύχος: — έως 32 σελίδες: 6 EUR
— από 33 έως 64 σελίδες: 12 EUR
— περισσότερες από 64 σελίδες: η τιμή ορίζεται κατά περίπτωση.

Η συνδρομή στην *Επίσημη Εφημερίδα της Ευρωπαϊκής Ένωσης*, που εκδίδεται στις επίσημες γλώσσες της Ευρωπαϊκής Ένωσης, είναι δυνατή σε 22 γλωσσικές εκδόσεις. Περιλαμβάνει τις σειρές L (Νομοθεσία) και C (Ανακοινώσεις και Πληροφορίες).

Για κάθε γλωσσική έκδοση απαιτείται ξεχωριστή συνδρομή.

Σύμφωνα με τον κανονισμό (ΕΚ) αριθ. 920/2005 του Συμβουλίου, που δημοσιεύτηκε στην Επίσημη Εφημερίδα L 156 της 18ης Ιουνίου 2005, τα θεσμικά όργανα της Ευρωπαϊκής Ένωσης δεν υποχρεούνται, προσωρινά, να συντάσσουν και να δημοσιεύουν στα ιρλανδικά όλες τις πράξεις. Γι' αυτό, η Επίσημη Εφημερίδα στα ιρλανδικά πωλείται ξεχωριστά.

Η συνδρομή για το Συμπλήρωμα της Επίσημης Εφημερίδας (σειρά S — Δημόσιες συμβάσεις και διαγωνισμοί) περιλαμβάνει 23 επίσημες γλωσσικές εκδόσεις σε ένα ενιαίο πολύγλωσσο CD-ROM.

Με απλή αίτηση, οι συνδρομητές της *Επίσημης Εφημερίδας της Ευρωπαϊκής Ένωσης* έχουν δικαίωμα να λαμβάνουν διάφορα παραρτήματα της Επίσημης Εφημερίδας. Ενημερώνονται για την έκδοση των παραρτημάτων με «Σημείωμα προς τον αναγνώστη» που δημοσιεύεται στην *Επίσημη Εφημερίδα της Ευρωπαϊκής Ένωσης*.

Πωλήσεις και συνδρομές

Οι προς πώληση εκδόσεις της Υπηρεσίας Εκδόσεων διατίθενται στους εμπορικούς μας αντιπροσώπους. Κατάλογο των εμπορικών μας αντιπροσώπων θα βρείτε στο Διαδίκτυο, στη διεύθυνση:

http://publications.europa.eu/others/agents/index_el.htm

Το EUR-Lex (<http://eur-lex.europa.eu>) παρέχει άμεση και δωρεάν πρόσβαση στο δίκαιο της Ευρωπαϊκής Ένωσης. Ο ιστοχώρος αυτός επιτρέπει την πρόσβαση στην *Επίσημη Εφημερίδα της Ευρωπαϊκής Ένωσης* καθώς και στις συνθήκες, στη νομοθεσία, στη νομολογία και στις προπαρασκευαστικές πράξεις.

Για περισσότερες πληροφορίες σχετικά με την Ευρωπαϊκή Ένωση: <http://europa.eu>

