

# Επίσημη Εφημερίδα L 216

## της Ευρωπαϊκής Ένωσης



Έκδοση  
στην ελληνική γλώσσα

Νομοθεσία

52ο έτος

20 Αυγούστου 2009

Περιεχόμενα

I Πράξεις εγκριθείσες δυνάμει των συνθηκών ΕΚ/Ευρατόμ των οποίων η δημοσίευση είναι υποχρεωτική

ΟΔΗΓΙΕΣ

- ★ Οδηγία 2009/64/ΕΚ του Ευρωπαϊκού Κοινοβουλίου και του Συμβουλίου, της 13ης Ιουλίου 2009, σχετικά με την εξουδετέρωση των ραδιοηλεκτρικών παρασίτων (ηλεκτρομαγνητική συμβατότητα) που προέρχονται από γεωργικούς ή δασικούς ελκυστήρες <sup>(1)</sup> ..... 1
- ★ Οδηγία 2009/81/ΕΚ του Ευρωπαϊκού Κοινοβουλίου και του Συμβουλίου, της 13ης Ιουλίου 2009, σχετικά με τον συντονισμό των διαδικασιών σύναψης ορισμένων συμβάσεων έργων, προμηθειών και παροχής υπηρεσιών που συνάπτονται από αναθέτουσες αρχές ή αναθέτοντες φορείς στους τομείς της άμυνας και της ασφάλειας καθώς και την τροποποίηση των οδηγιών 2004/17/ΕΚ και 2004/18/ΕΚ <sup>(1)</sup> 76

<sup>(1)</sup> Κείμενο που παρουσιάζει ενδιαφέρον για τον ΕΟΧ

Τιμή: 26 EUR

**EL**

Οι πράξεις των οποίων οι τίτλοι έχουν τυπωθεί με λευκά στοιχεία αποτελούν πράξεις τρεχούσης διαχείρισεως που έχουν θεσπισθεί στο πλαίσιο της γεωργικής πολιτικής και είναι γενικά περιορισμένης χρονικής ισχύος.

Οι τίτλοι όλων των υπολοίπων πράξεων έχουν τυπωθεί με μαύρα στοιχεία και επισημαίνονται με αστερίσκο.



## I

(Πράξεις εγκριθείσες δυνάμει των συνθηκών ΕΚ/Ευρατόμ των οποίων η δημοσίευση είναι υποχρεωτική)

## ΟΔΗΓΙΕΣ

## ΟΔΗΓΙΑ 2009/64/ΕΚ ΤΟΥ ΕΥΡΩΠΑΪΚΟΥ ΚΟΙΝΟΒΟΥΛΙΟΥ ΚΑΙ ΤΟΥ ΣΥΜΒΟΥΛΙΟΥ

της 13ης Ιουλίου 2009

σχετικά με την εξουδετέρωση των ραδιοηλεκτρικών παρασίτων (ηλεκτρομαγνητική συμβατότητα) που προέρχονται από γεωργικούς ή δασικούς ελκυστήρες

(κωδικοποιημένη έκδοση)

(Κείμενο που παρουσιάζει ενδιαφέρον για τον ΕΟΧ)

ΤΟ ΕΥΡΩΠΑΪΚΟ ΚΟΙΝΟΒΟΥΛΙΟ ΚΑΙ ΤΟ ΣΥΜΒΟΥΛΙΟ ΤΗΣ ΕΥΡΩΠΑΪΚΗΣ ΕΝΩΣΗΣ,

Έχοντας υπόψη:

τη Συνθήκη περί ιδρύσεως της Ευρωπαϊκής Κοινότητας, και ιδίως το άρθρο 95,

την πρόταση της Επιτροπής,

τη γνώμη της Ευρωπαϊκής Οικονομικής και Κοινωνικής Επιτροπής <sup>(1)</sup>,

Αποφασίζοντας σύμφωνα με τη διαδικασία του άρθρου 251 της Συνθήκης <sup>(2)</sup>,

Εκτιμώντας τα εξής:

(1) Η οδηγία 75/322/ΕΟΚ του Συμβουλίου, της 20ής Μαΐου 1975, σχετικά με την εξουδετέρωση των ραδιοηλεκτρικών παρασίτων (ηλεκτρομαγνητική συμβατότητα) που προέρχονται από τους γεωργικούς ή δασικούς ελκυστήρες <sup>(3)</sup>, έχει τροποποιηθεί επανειλημμένα και ουσιωδώς <sup>(4)</sup>. Είναι, ως εκ τούτου, σκόπιμη, για λόγους σαφήνειας και ορθολογισμού, η κωδικοποίηση της εν λόγω οδηγίας.

(2) Η οδηγία 75/322/ΕΟΚ είναι μία από τις επιμέρους οδηγίες για το σύστημα έγκρισης τύπου ΕΚ το οποίο προβλέπεται από την οδηγία 74/150/ΕΟΚ του Συμβουλίου, της 4ης Μαρτίου 1974, περί προσεγγίσεως των νομοθεσιών των κρατών μελών των αναφερομένων στην έγκριση των γεωργικών ή δασικών

ελκυστήρων, όπως αντικαταστάθηκε με την οδηγία 2003/37/ΕΚ του Ευρωπαϊκού Κοινοβουλίου και του Συμβουλίου, της 26ης Μαΐου 2003, σχετικά με την έγκριση τύπου γεωργικών ή δασικών ελκυστήρων, των ρυμουλκούμενων και των εναλλάξιμων ρυμουλκούμενων μηχανημάτων τους, καθώς και των συστημάτων των οχημάτων αυτών <sup>(5)</sup> και καθορίζει τις τεχνικές προδιαγραφές σχετικά με την εξουδετέρωση των ραδιοηλεκτρικών παρασίτων που προέρχονται από τους γεωργικούς και τους δασικούς ελκυστήρες (ηλεκτρομαγνητική συμβατότητα). Οι εν λόγω τεχνικές προδιαγραφές αφορούν την προσέγγιση των νομοθεσιών των κρατών μελών προκειμένου να είναι ιδίως δυνατή η εφαρμογή, για κάθε τύπο οχήματος, της προβλεπόμενης από την οδηγία 2003/37/ΕΚ διαδικασίας έγκρισης τύπου ΕΚ. Κατά συνέπεια, εφαρμόζονται στην παρούσα οδηγία οι προβλεπόμενες από την οδηγία 2003/37/ΕΚ διατάξεις σχετικά με τους γεωργικούς και δασικούς ελκυστήρες, τα ρυμουλκούμενα και τα εναλλάξιμα ρυμουλκούμενα μηχανήματά τους, καθώς και τα συστήματα, κατασκευαστικά στοιχεία και χωριστές τεχνικές ενότητες των οχημάτων αυτών.

(3) Η παρούσα οδηγία δεν θα πρέπει να θίξει τις υποχρεώσεις των κρατών μελών όσον αφορά στις προθεσμίες ενσωμάτωσης στο εθνικό δίκαιο και εφαρμογής των οδηγιών που εμφανίζονται στο Παράρτημα XII, μέρος Β,

ΕΞΕΔΩΣΑΝ ΤΗΝ ΠΑΡΟΥΣΑ ΟΔΗΓΙΑ:

Άρθρο 1

<sup>(1)</sup> ΕΕ C 44 της 16.2.2008, σ. 34.

<sup>(2)</sup> Γνώμη του Ευρωπαϊκού Κοινοβουλίου της 19ης Φεβρουαρίου 2008 (δεν έχει ακόμα δημοσιευθεί στην Επίσημη Εφημερίδα) και απόφαση του Συμβουλίου της 22ας Ιουνίου 2009.

<sup>(3)</sup> ΕΕ L 147 της 9.6.1975, σ. 28.

<sup>(4)</sup> Βλ. Παράρτημα XII, μέρος Α.

Για τους σκοπούς της παρούσας οδηγίας, ως «όχημα» νοείται κάθε όχημα όπως ορίζεται στο άρθρο 2, στοιχείο δ) της οδηγίας 2003/37/ΕΚ.

<sup>(5)</sup> ΕΕ L 171 της 9.7.2003, σ. 1.

## Άρθρο 2

1. Τα κράτη μέλη δεν δύνανται, για λόγους σχετικούς με την ηλεκτρομαγνητική συμβατότητα:

- να απορρίπτονται για οποιονδήποτε τύπο οχήματος τη χορήγηση έγκρισης ΕΚ τύπου ή εθνικής έγκρισης τύπου,
- να απορρίπτονται, όσον αφορά τύπο κατασκευαστικού στοιχείου ή ιδιαίτερης τεχνικής μονάδας, τη χορήγηση έγκρισης ΕΚ τύπου κατασκευαστικού στοιχείου ή ιδιαίτερης τεχνικής μονάδας,
- να απαγορεύουν την ταξινόμηση, πώληση ή θέση σε λειτουργία οχημάτων,
- να απαγορεύουν την πώληση ή χρήση κατασκευαστικών στοιχείων ή ιδιαίτερων τεχνικών μονάδων,

εφόσον τα οχήματα, τα κατασκευαστικά στοιχεία ή οι ιδιαίτερες τεχνικές μονάδες συμμορφώνονται με τις απαιτήσεις της παρούσας οδηγίας.

2. Τα κράτη μέλη:

- μπορούν να μην χορηγούν πλέον έγκριση ΕΚ τύπου οχήματος, έγκριση ΕΚ τύπου κατασκευαστικού στοιχείου ή έγκριση ΕΚ τύπου ιδιαίτερης τεχνικής μονάδας, και
- μπορούν να απορρίπτουν τη χορήγηση εθνικής έγκρισης τύπου,

για τύπο οχήματος, κατασκευαστικού στοιχείου ή ιδιαίτερης τεχνικής μονάδας, εφόσον δεν πληρούνται οι απαιτήσεις της παρούσας οδηγίας.

3. Η παράγραφος 2 δεν ισχύει για τύπους οχημάτων που εγκρίνονται πριν από την 1η Οκτωβρίου 2002 σύμφωνα με την οδηγία 77/537/ΕΟΚ του Συμβουλίου, της 28ης Ιουνίου 1977, περί προσεγγίσεως των νομοθεσιών των κρατών μελών των αναφερομένων στα μέτρα που πρέπει να ληφθούν κατά των εκπομπών μολυνόντων αερίων που προέρχονται από πετρελαιοκινητήρες προοριζομένους για την προώθηση των γεωργικών ή δασικών ελκυστήρων με τροχούς<sup>(1)</sup>, ούτε για μεταγενέστερες επεκτάσεις των εγκρίσεων αυτών.

4. Τα κράτη μέλη:

- θεωρούν τα πιστοποιητικά συμμόρφωσης που συνοδεύουν νέα οχήματα, σύμφωνα με τις διατάξεις της οδηγίας 2003/37/ΕΚ, ως μη ισχύοντα πλέον για τους σκοπούς του άρθρου 7 παράγραφος 1 της εν λόγω οδηγίας, και

- δύνανται να αρνούνται την πώληση και τη θέση σε λειτουργία νέων ηλεκτρικών ή ηλεκτρονικών υποσυνόλων ως κατασκευαστικών στοιχείων ή ιδιαίτερων τεχνικών μονάδων,

εάν δεν πληρούνται οι απαιτήσεις της παρούσας οδηγίας.

5. Με την επιφύλαξη των παραγράφων 2 και 4, στην περίπτωση των ανταλλακτικών, τα κράτη μέλη εξακολουθούν να χορηγούν έγκριση τύπου ΕΚ και να επιτρέπουν την πώληση και τη θέση σε λειτουργία κατασκευαστικών στοιχείων ή ιδιαίτερων τεχνικών μονάδων, που προορίζονται να χρησιμοποιούνται σε τύπους οχημάτων οι οποίοι έχουν εγκριθεί πριν από την 1η Οκτωβρίου 2002 σύμφωνα με την οδηγία 75/322/ΕΟΚ ή την οδηγία 77/537/ΕΟΚ και, κατά περίπτωση, με μεταγενέστερες επεκτάσεις των εγκρίσεων αυτών.

## Άρθρο 3

Η παρούσα οδηγία αποτελεί «άλλη κοινοτική οδηγία» για τους σκοπούς του άρθρου 1, παράγραφος 4, της οδηγίας 2004/108/ΕΚ του Ευρωπαϊκού Κοινοβουλίου και του Συμβουλίου, της 15ης Δεκεμβρίου 2004, για την προσέγγιση των νομοθεσιών των κρατών μελών σχετικά με την ηλεκτρομαγνητική συμβατότητα<sup>(2)</sup>.

## Άρθρο 4

Οι αναγκαίες τροποποιήσεις για την προσαρμογή στην τεχνική πρόοδο των απαιτήσεων των Παραρτημάτων Ι έως ΧΙ θεσπίζονται σύμφωνα με τη διαδικασία στην οποία παραπέμπει το άρθρο 20, παράγραφος 3, της οδηγίας 2003/37/ΕΚ.

## Άρθρο 5

Τα κράτη μέλη ανακοινώνουν στην Επιτροπή το κείμενο των κυριότερων διατάξεων εσωτερικού δικαίου τις οποίες θεσπίζουν στον τομέα που διέπεται από την παρούσα οδηγία.

## Άρθρο 6

Η οδηγία 75/322/ΕΚ, όπως τροποποιήθηκε με τις πράξεις που παρατίθενται στο Παράρτημα ΧΙΙ, μέρος Α, καταργείται, με την επιφύλαξη των υποχρεώσεων των κρατών μελών όσον αφορά στις προθεσμίες ενσωμάτωσης στο εθνικό δίκαιο και εφαρμογής των οδηγιών που εμφανίζονται στο Παράρτημα ΧΙΙ, μέρος Β.

Οι αναφορές στην καταργούμενη οδηγία νοούνται ως αναφορές στην παρούσα οδηγία και διαβάζονται σύμφωνα με τον πίνακα αντιστοιχίας του Παραρτήματος ΧΙΙΙ.

<sup>(1)</sup> ΕΕ L 220 της 29.8.1977, σ. 38.

<sup>(2)</sup> ΕΕ L 390 της 31.12.2004, σ. 24.

## Άρθρο 7

Η παρούσα οδηγία αρχίζει να ισχύει την εικοστή ημέρα από τη δημοσίευσή της στην *Επίσημη Εφημερίδα της Ευρωπαϊκής Ένωσης*.

Εφαρμόζεται από 1ης Ιανουαρίου 2010.

## Άρθρο 8

Η παρούσα οδηγία απευθύνεται στα κράτη μέλη.

Βρυξέλλες, 13 Ιουλίου 2009.

Για το Ευρωπαϊκό Κοινοβούλιο  
Ο Πρόεδρος  
H.-G. PÖTTERING

Για το Συμβούλιο  
Ο Πρόεδρος  
E. ERLANDSSON

## ΠΙΝΑΚΑΣ ΤΩΝ ΠΑΡΑΡΤΗΜΑΤΩΝ

ΠΑΡΑΡΤΗΜΑ I	ΑΠΑΙΤΗΣΕΙΣ ΠΟΥ ΠΡΕΠΕΙ ΝΑ ΠΛΗΡΟΥΝ ΤΑ ΟΧΗΜΑΤΑ ΚΑΙ ΤΑ ΗΛΕΚΤΡΙΚΑ/ΗΛΕΚΤΡΟΝΙΚΑ ΣΥΝΑΡΜΟΛΟΓΗΜΕΝΑ ΥΠΟΣΥΝΟΛΑ ΠΟΥ ΕΙΝΑΙ ΕΓΚΑΤΕΣΤΗΜΕΝΑ ΣΕ ΟΧΗΜΑ	
	Προσάρτημα 1	Όρια αναφοράς ευρείας ζώνης του οχήματος: Απόσταση κεραίας — οχήματος 10 m
	Προσάρτημα 2	Όρια αναφοράς ευρείας ζώνης του οχήματος: Απόσταση κεραίας — οχήματος 3 m
	Προσάρτημα 3	Όρια αναφοράς στενής ζώνης του οχήματος: Απόσταση κεραίας — οχήματος 10 m
	Προσάρτημα 4	Όρια αναφοράς στενής ζώνης του οχήματος: Απόσταση κεραίας — οχήματος 3 m
	Προσάρτημα 5	Όρια αναφοράς ευρείας ζώνης του ηλεκτρικού/ηλεκτρονικού συναρμολογημένου υποσυνόλου
	Προσάρτημα 6	Όρια αναφοράς στενής ζώνης του ηλεκτρικού/ηλεκτρονικού συναρμολογημένου υποσυνόλου
	Προσάρτημα 7	Παράδειγμα σήματος έγκρισης τύπου ΕΚ
ΠΑΡΑΡΤΗΜΑ II	Δελτίο πληροφοριών αριθ. ... σύμφωνα με το Παράρτημα I της οδηγίας 2003/37/ΕΚ για την έγκριση τύπου ΕΚ γεωργικού ή δασικού τροχοφόρου ελκυστήρα όσον αφορά την ηλεκτρομαγνητική συμβατότητα οδηγία 2009/64/ΕΚ.	
	Προσάρτημα 1	
	Προσάρτημα 2	
ΠΑΡΑΡΤΗΜΑ III	Δελτίο πληροφοριών αριθ. ... σχετικά με την έγκριση τύπου ΕΚ ηλεκτρικού/ηλεκτρονικού συναρμολογούμενου υποσυστήματος (ΗΣΥ) όσον αφορά την ηλεκτρομαγνητική συμβατότητα (οδηγία 2009/64/ΕΚ)	
	Προσάρτημα 1	
	Προσάρτημα 2	
ΠΑΡΑΡΤΗΜΑ IV	ΥΠΟΔΕΙΓΜΑ: ΠΙΣΤΟΠΟΙΗΤΙΚΟ ΕΓΚΡΙΣΗΣ ΤΥΠΟΥ ΕΚ «ΟΧΗΜΑ»	
	Προσάρτημα στο πιστοποιητικό έγκρισης τύπου ΕΚ αριθ. ... σχετικά με την έγκριση τύπου οχήματος σύμφωνα με την οδηγία 2009/64/ΕΚ	
ΠΑΡΑΡΤΗΜΑ V	ΥΠΟΔΕΙΓΜΑ: ΠΙΣΤΟΠΟΙΗΤΙΚΟ ΕΓΚΡΙΣΗΣ ΤΥΠΟΥ ΕΚ «ΗΣΥ»	
	Προσάρτημα στο πιστοποιητικό έγκρισης τύπου ΕΚ αριθ. ... σχετικά με την έγκριση ηλεκτρικού/ηλεκτρονικού συναρμολογημένου υποσυστήματος σύμφωνα με την οδηγία 2009/64/ΕΚ*	
ΠΑΡΑΡΤΗΜΑ VI	ΜΕΘΟΔΟΣ ΜΕΤΡΗΣΕΩΣ ΤΩΝ ΑΚΤΙΝΟΒΟΛΟΥΜΕΝΩΝ ΗΛΕΚΤΡΟΜΑΓΝΗΤΙΚΩΝ ΕΚΠΟΜΠΩΝ ΕΥΡΕΙΑΣ ΖΩΝΗΣ ΑΠΟ ΤΑ ΟΧΗΜΑΤΑ	
	Προσάρτημα 1	<b>Εικόνα 1</b> ΧΩΡΟΣ ΔΟΚΙΜΗΣ ΤΟΥ ΕΛΚΥΣΤΗΡΑ
		<b>Εικόνα 2</b> ΘΕΣΗ ΤΗΣ ΚΕΡΑΙΑΣ ΩΣ ΠΡΟΣ ΤΟΝ ΕΛΚΥΣΤΗΡΑ
ΠΑΡΑΡΤΗΜΑ VII	ΜΕΘΟΔΟΣ ΜΕΤΡΗΣΕΩΣ ΤΩΝ ΑΚΤΙΝΟΒΟΛΟΥΜΕΝΩΝ ΗΛΕΚΤΡΟΜΑΓΝΗΤΙΚΩΝ ΕΚΠΟΜΠΩΝ ΣΤΕΝΗΣ ΖΩΝΗΣ ΑΠΟ ΤΑ ΟΧΗΜΑΤΑ	
ΠΑΡΑΡΤΗΜΑ VIII	ΜΕΘΟΔΟΣ ΔΟΚΙΜΗΣ ΤΗΣ ΘΩΡΑΚΙΣΗΣ ΤΩΝ ΟΧΗΜΑΤΩΝ ΠΡΟΣ ΤΗΝ ΗΛΕΚΤΡΟΜΑΓΝΗΤΙΚΗ ΑΚΤΙΝΟΒΟΛΙΑ	
	Προσάρτημα 1	
	Προσάρτημα 2	
	Προσάρτημα 3	Χαρακτηριστικά του σήματος δοκιμής που πρόκειται να παραχθεί
ΠΑΡΑΡΤΗΜΑ IX	ΜΕΘΟΔΟΣ ΜΕΤΡΗΣΕΩΣ ΤΩΝ ΑΚΤΙΝΟΒΟΛΟΥΜΕΝΩΝ ΗΛΕΚΤΡΟΜΑΓΝΗΤΙΚΩΝ ΕΚΠΟΜΠΩΝ ΕΥΡΕΙΑΣ ΖΩΝΗΣ ΑΠΟ ΗΛΕΚΤΡΙΚΑ/ΗΛΕΚΤΡΟΝΙΚΑ ΣΥΝΑΡΜΟΛΟΓΟΥΜΕΝΑ ΥΠΟΣΥΝΟΛΑ	
	Προσάρτημα 1	Όρια του χώρου δοκιμής ηλεκτρικών/ηλεκτρονικών συναρμολογούμενων υποσυνόλων
	Προσάρτημα 2	<b>Εικόνα 1</b> Ακτινοβολούμενες ηλεκτρομαγνητικές εκπομπές από ΗΣΥ — Διάταξη δοκιμής (γενική κάτοψη)
		<b>Εικόνα 2</b> Ακτινοβολούμενες ηλεκτρομαγνητικές εκπομπές από ΗΣΥ — Όψη επίπεδου πάγκου δοκιμής διαμήκους συμμετρίας
ΠΑΡΑΡΤΗΜΑ X	ΜΕΘΟΔΟΣ ΜΕΤΡΗΣΕΩΣ ΤΩΝ ΑΚΤΙΝΟΒΟΛΟΥΜΕΝΩΝ ΗΛΕΚΤΡΟΜΑΓΝΗΤΙΚΩΝ ΕΚΠΟΜΠΩΝ ΣΤΕΝΗΣ ΖΩΝΗΣ ΑΠΟ ΗΛΕΚΤΡΙΚΑ/ΗΛΕΚΤΡΟΝΙΚΑ ΣΥΝΑΡΜΟΛΟΓΟΥΜΕΝΑ ΥΠΟΣΥΝΟΛΑ	

ΠΑΡΑΡΤΗΜΑ XI	ΜΕΘΟΔΟΣ(-ΟΙ) ΔΟΚΙΜΗΣ ΤΗΣ ΘΩΡΑΚΙΣΗΣ ΤΩΝ ΗΛΕΚΤΡΟΝΙΚΩΝ ΣΥΝΑΡΜΟΛΟΓΗΜΕΝΩΝ ΥΠΟΣΥΝΟΛΩΝ ΣΤΗΝ ΗΛΕΚΤΡΟΜΑΓΝΗΤΙΚΗ ΑΚΤΙΝΟΒΟΛΙΑ
Προσάρτημα 1	<b>Εικόνα 1</b> Δοκιμή καλωδίου 150 mm
	<b>Εικόνα 2</b> Δοκιμή γυμνού αγωγού 150 mm
	<b>Εικόνα 3</b> Δοκιμή γυμνού αγωγού 800 mm
	<b>Εικόνα 4</b> Διαστάσεις γυμνού αγωγού 800 mm
Προσάρτημα 2	Παράδειγμα διάταξης δοκιμής διοχετεύσεως μαζικού ρεύματος
Προσάρτημα 3	<b>Εικόνα 1</b> Δοκιμή κυττάρου TEM
	<b>Εικόνα 2</b> Διαστάσεις κυττάρου TEM
	<b>Εικόνα 3</b> Τυπικές διαστάσεις κυττάρου TEM
Προσάρτημα 4	Δοκιμή θωράκισης ΗΣΥ ελεύθερου πεδίου: Διάταξη
	<b>Εικόνα 1</b> δοκιμής (γενική κάτοψη)
	<b>Εικόνα 2</b> Δοκιμή θωράκισης ΗΣΥ ελεύθερου πεδίου: Όψη στο επίπεδο του πάγκου δοκιμής διαμήκους συμμετρίας
ΠΑΡΑΡΤΗΜΑ XII	ΜΕΡΟΣ Α Καταργούμενη οδηγία με τον κατάλογο των διαδοχικών τροποποιήσεων της
	ΜΕΡΟΣ Β Προθεσμίες ενσωμάτωσης στο εθνικό δίκαιο και εφαρμογής
ΠΑΡΑΡΤΗΜΑ XIII	Πίνακας αντιστοιχίας

---

## ΠΑΡΑΡΤΗΜΑ Ι

**ΑΠΑΙΤΗΣΕΙΣ ΠΟΥ ΠΡΕΠΕΙ ΝΑ ΠΛΗΡΟΥΝ ΤΑ ΟΧΗΜΑΤΑ ΚΑΙ ΤΑ ΗΛΕΚΤΡΙΚΑ/ΗΛΕΚΤΡΟΝΙΚΑ  
ΣΥΝΑΡΜΟΛΟΓΗΜΕΝΑ ΥΠΟΣΥΝΟΛΑ ΠΟΥ ΕΙΝΑΙ ΕΓΚΑΤΕΣΤΗΜΕΝΑ ΣΕ ΟΧΗΜΑ**

1. ΠΕΔΙΟ ΕΦΑΡΜΟΓΗΣ
  - 1.1. Η παρούσα οδηγία εφαρμόζεται για την ηλεκτρομαγνητική συμβατότητα των οχημάτων τα οποία εμπίπτουν στο άρθρο 1. Εφαρμόζεται επίσης για τις ηλεκτρικές ή ηλεκτρονικές τεχνικές μονάδες που προορίζονται για εγκατάσταση στα οχήματα.
2. ΟΡΙΣΜΟΙ
  - 2.1. Για τους σκοπούς της παρούσας οδηγίας:
    - 2.1.1. Ως «ηλεκτρομαγνητική συμβατότητα» νοείται η ικανότητα οχήματος ή κατασκευαστικού(-ών) στοιχείου(-ων) ή ιδιαίτερης(-ων) τεχνικής(-ών) μονάδας(-ων) να λειτουργεί ικανοποιητικά στο σχετικό ηλεκτρομαγνητικό περιβάλλον, χωρίς να προκαλεί υπερβολικές ηλεκτρομαγνητικές διαταραχές σε οτιδήποτε βρίσκεται στο περιβάλλον αυτό.
    - 2.1.2. Ως «ηλεκτρομαγνητική διαταραχή» νοείται οποιοδήποτε ηλεκτρομαγνητικό φαινόμενο το οποίο ενδέχεται να υποβαθμίσει την επίδοση ενός οχήματος ή κατασκευαστικού(-ών) στοιχείου(-ων) ή ιδιαίτερης(-ων) τεχνικής(-ών) μονάδας(-ων). Η ηλεκτρομαγνητική διαταραχή μπορεί να είναι ηλεκτρομαγνητικός θόρυβος, ανεπιθύμητο σήμα ή αλλαγή στο ίδιο το μέσο μετάδοσης.
    - 2.1.3. Ως «ηλεκτρομαγνητική θωράκιση» νοείται η ικανότητα οχήματος ή κατασκευαστικού(-ών) στοιχείου(-ων) ή ιδιαίτερης(-ων) τεχνικής(-ών) μονάδας(-ων) να λειτουργεί(-ούν) χωρίς υποβάθμιση της επίδοσής του (των) υπό την παρουσία καθορισμένων ηλεκτρομαγνητικών διαταραχών.
    - 2.1.4. Ως «ηλεκτρομαγνητικό περιβάλλον» νοείται το σύνολο των ηλεκτρομαγνητικών φαινομένων που υπάρχουν σε συγκεκριμένη τοποθεσία.
    - 2.1.5. Ως «όριο αναφοράς» νοείται το ονομαστικό επίπεδο στο οποίο αναφέρονται η έγκριση τύπου και η συμμόρφωση των οριακών τιμών παραγωγής.
    - 2.1.6. Ως «κεραία αναφοράς» για την περιοχή συχνοτήτων από 20 έως 80 MHz: νοείται επιβραχυμένο ισορροπημένο δίπολο το οποίο αποτελεί παλλόμενο δίπολο ημίσεως κύματος στα 80 MHz, και για την περιοχή συχνοτήτων άνω των 80 MHz: νοείται ισορροπημένο παλλόμενο δίπολο ημίσεως κύματος συντονισμένο στη συχνότητα μετρήσεως.
    - 2.1.7. Ως «εκπομπή ευρείας ζώνης» νοείται εκπομπή η οποία έχει εύρος ζώνης μεγαλύτερο από εκείνο συγκεκριμένης συσκευής μετρήσεως ή δέκτη.
    - 2.1.8. Ως «εκπομπή στενής ζώνης» νοείται εκπομπή η οποία έχει εύρος ζώνης μικρότερο από εκείνο συγκεκριμένης συσκευής μετρήσεως ή δέκτη.
    - 2.1.9. Ως «ηλεκτρικό/ηλεκτρονικό σύστημα» νοείται ηλεκτρική ή/και ηλεκτρονική διάταξη(-εις) ή σύνολο(-α) διατάξεων, σε συνδυασμό με οποιεσδήποτε σχετικές ηλεκτρικές συνδέσεις, οι οποίες αποτελούν τμήμα του οχήματος αλλά οι οποίες δεν προορίζονται να λάβουν έγκριση τύπου χωριστά από το όχημα.
    - 2.1.10. Ως «ηλεκτρικό/ηλεκτρονικό συναρμολογημένο υποσύνολο (ΗΣΥ)» νοείται ηλεκτρική ή/και ηλεκτρονική διάταξη ή σύνολο(-α) διατάξεων που προορίζεται να αποτελέσει τμήμα οχήματος, σε συνδυασμό με οποιεσδήποτε σχετικές ηλεκτρικές συνδέσεις και καλωδιώσεις, η οποία εκτελεί μία ή περισσότερες ειδικευμένες λειτουργίες. Το ΗΣΥ μπορεί να λάβει έγκριση κατόπιν αιτήσεως του κατασκευαστή είτε ως «κατασκευαστικό στοιχείο» είτε ως «ιδιαίτερη τεχνική μονάδα (IT-M)» (βλ. άρθρο 4 παράγραφος 1 στοιχείο γ) της οδηγίας 2003/37/EK).
    - 2.1.11. Ως «τύπος οχήματος» σε σχέση με την ηλεκτρομαγνητική συμβατότητα νοούνται οχήματα τα οποία δεν διαφέρουν ουσιαστικά σε ζητήματα όπως:
      - 2.1.11.1. Το συνολικό μέγεθος και σχήμα του διαμερίσματος του κινητήρα.
      - 2.1.11.2. Τη γενική διάταξη των ηλεκτρικών ή/και ηλεκτρονικών κατασκευαστικών στοιχείων και τη γενική διάταξη της καλωδίωσης.



- 2.1.11.3. Το κύριο υλικό από το οποίο είναι κατασκευασμένο το αμάξωμα ή, κατά περίπτωση, ο σκελετός του οχήματος (για παράδειγμα, σκελετός αμαξώματος από χάλυβα, αλουμίνιο ή ίνες υάλου): η παρουσία φύλλων από διαφορετικό υλικό δεν μεταβάλλει τον τύπο του οχήματος, με την προϋπόθεση ότι το κύριο υλικό του αμαξώματος παραμένει αμετάβλητο· ωστόσο, τέτοιες διαφοροποιήσεις πρέπει να κοινοποιούνται.
- 2.1.12. Ως «τύπος ΗΣΥ» ως προς την ηλεκτρομαγνητική συμβατότητα νοούνται ΗΣΥ τα οποία δεν διαφέρουν σε ουσιαστικά ζητήματα όπως:
- 2.1.12.1. Τη λειτουργία την οποία εκτελεί το ΗΣΥ·
- 2.1.12.2. κατά περίπτωση, τη γενική διάταξη των ηλεκτρονικών ή/και ηλεκτρονικών κατασκευαστικών στοιχείων.
3. ΑΙΤΗΣΗ ΕΓΚΡΙΣΕΩΣ ΕΚ ΤΥΠΟΥ
- 3.1. Έγκριση τύπου οχήματος
- 3.1.1. Η αίτηση για έγκριση τύπου οχήματος, όσον αφορά την ηλεκτρομαγνητική του συμβατότητα, σύμφωνα με το άρθρο 4, παράγραφος 1 της οδηγίας 2003/37/ΕΚ, υποβάλλεται από τον κατασκευαστή του οχήματος.
- 3.1.2. Υπόδειγμα του δελτίου πληροφοριών παρατίθεται στο Παράρτημα II.
- 3.1.3. Ο κατασκευαστής του οχήματος συντάσσει σχέδιο που περιγράφει όλους του προβλεπόμενους συνδυασμούς των σχετικών ηλεκτρικών/ηλεκτρονικών συστημάτων ή ΗΣΥ του οχήματος, τους τύπους οχήματος, τις ποικιλίες υλικού αμαξώματος <sup>(1)</sup>, τη γενική διαρρύθμιση των καλωδιώσεων, τις ποικιλίες κινητήρων, τις εκδόσεις με σύστημα διεύθυνσης αριστερά/δεξιά και τις εκδόσεις σχετικά με το μεταξόνιο. Σχετικά ηλεκτρικά/ηλεκτρονικά συστήματα ή ΗΣΥ του οχήματος είναι εκείνα τα οποία ενδέχεται να εκπέμπουν σημαντική ακτινοβολία ευρείας ζώνης ή στενής ζώνης ή/και εκείνα τα οποία υπεισέρχονται κατά τον άμεσο έλεγχο του οχήματος από τον οδηγό (βλ. σημείο 6.4.2.3).
- 3.1.4. Από το σχέδιο αυτό επιλέγεται αντιπροσωπευτικό όχημα, προκειμένου να υποβληθεί σε δοκιμή, σε αμοιβαία συμφωνία μεταξύ του κατασκευαστή και της αρμόδιας αρχής. Το όχημα αυτό αντιπροσωπεύει τον τύπο οχήματος (βλέπε προσάρτημα 1 του Παραρτήματος II). Η επιλογή του οχήματος βασίζεται στα ηλεκτρικά/ηλεκτρονικά συστήματα που προσφέρονται από τον κατασκευαστή. Είναι δυνατόν να επιλεγεί ένα επιπλέον όχημα από το σχέδιο αυτό προκειμένου να υποβληθεί σε δοκιμή, εφόσον, κατόπιν αμοιβαίας συμφωνίας μεταξύ του κατασκευαστή και της αρμόδιας αρχής, θεωρηθεί ότι περιλαμβάνονται διαφορετικά ηλεκτρικά/ηλεκτρονικά συστήματα, τα οποία είναι δυνατόν να έχουν σημαντική επίπτωση στην ηλεκτρομαγνητική συμβατότητα του οχήματος, σε σύγκριση με το πρώτο αντιπροσωπευτικό όχημα.
- 3.1.5. Η επιλογή του (των) οχήματος(-ων), σύμφωνα με το σημείο 3.1.4 ανωτέρω, περιορίζεται σε συνδυασμούς οχήματος/ηλεκτρικού/ηλεκτρονικού συστήματος που προορίζονται για τελική παραγωγή.
- 3.1.6. Ο κατασκευαστής μπορεί να υποβάλει συνημμένως με την αίτηση έκθεση δοκιμών οι οποίες έχουν διεξαχθεί. Τα τυχόν υποβαλλόμενα σχετικά δεδομένα ενδέχεται να χρησιμοποιηθούν από την αρμόδια για τις εγκρίσεις αρχή, προκειμένου να συνταχθεί το πιστοποιητικό έγκρισης τύπου ΕΚ.
- 3.1.7. Εφόσον η τεχνική υπηρεσία που είναι αρμόδια για τη δοκιμή έγκρισης τύπου διεξάγει η ίδια τη δοκιμή, παρέχεται αντιπροσωπευτικό όχημα του προς έγκριση τύπου, σύμφωνα με το σημείο 3.1.4.
- 3.2. Έγκριση τύπου ΗΣΥ
- 3.2.1. Η αίτηση για έγκριση τύπου ΗΣΥ, όσον αφορά την ηλεκτρομαγνητική του συμβατότητα σύμφωνα με το άρθρο 4, παράγραφος 1 της οδηγίας 2003/37/ΕΚ, υποβάλλεται από τον κατασκευαστή του οχήματος ή από τον κατασκευαστή του ΗΣΥ.
- 3.2.2. Υπόδειγμα του δελτίου πληροφοριών παρατίθεται στο Παράρτημα III.
- 3.2.3. Ο κατασκευαστής μπορεί να υποβάλει συνημμένως με την αίτηση έκθεση δοκιμών οι οποίες έχουν διεξαχθεί. Τα υποβαλλόμενα σχετικά δεδομένα μπορούν να χρησιμοποιούνται από την αρμόδια για τις εγκρίσεις αρχή, προκειμένου να συνταχθεί το πιστοποιητικό έγκρισης τύπου.
- 3.2.4. Εφόσον η τεχνική υπηρεσία που είναι υπεύθυνη για τη δοκιμή έγκρισης τύπου διεξάγει η ίδια τη δοκιμή, παρέχεται δείγμα του συστήματος ΗΣΥ, αντιπροσωπευτικό του προς έγκριση τύπου, ενδεχομένως μετά από συνεννόηση με τον κατασκευαστή, όσον αφορά, π.χ. πιθανές ποικιλίες στη διάταξη, τον αριθμό των κατασκευαστικών στοιχείων και τον αριθμό των αισθητήρων. Εάν η τεχνική υπηρεσία το κρίνει απαραίτητο, μπορεί να επιλέξει πρόσθετο δείγμα.

(<sup>1</sup>) Εφόσον ισχύει.

- 3.2.5. Το (τα) δείγμα(-τα) πρέπει να φέρει(-ουν) σαφή και ανεξίτηλη σήμανση με την εμπορική επωνυμία ή μάρκα του κατασκευαστή και το χαρακτηριστικό του τύπου.
- 3.2.6. Πρέπει, κατά περίπτωση, να προσδιορίζονται οι όποιοι περιορισμοί στη χρήση. Κάθε τέτοιου είδους περιορισμός περιλαμβάνεται στο δελτίο πληροφοριών που παρατίθεται στο Παράρτημα III ή/και στο πιστοποιητικό εγκρίσεως τύπου ΕΚ που παρατίθεται στο Παράρτημα V.
4. ΕΓΚΡΙΣΗ ΤΥΠΟΥ
- 4.1. Διαδικασίες έγκρισης τύπου
- 4.1.1. Έγκριση τύπου οχήματος
- Μπορούν να χρησιμοποιούνται οι ακόλουθες εναλλακτικές διαδικασίες για την έγκριση τύπου οχήματος, κατά την κρίση του κατασκευαστή του οχήματος.
- 4.1.1.1. Έγκριση εγκατάστασης οχήματος
- Μία εγκατάσταση οχήματος μπορεί να λάβει έγκριση τύπου αμέσως, ακολουθώντας τις διατάξεις που περιλαμβάνονται στο σημείο 6. Εάν επιλεγεί η συγκεκριμένη διαδικασία από κατασκευαστή οχήματος, δεν απαιτείται ιδιαίτερη δοκιμή των ηλεκτρικών/ηλεκτρονικών συστημάτων ή ΗΣΥ.
- 4.1.1.2. Έγκριση τύπου οχήματος με δοκιμή των επιμέρους ΗΣΥ
- Ένας κατασκευαστής οχήματος μπορεί να λάβει έγκριση για το όχημα, αποδεικνύοντας στην αρμόδια για τις εγκρίσεις αρχή ότι όλα τα σχετικά ηλεκτρικά/ηλεκτρονικά συστήματα ή ΗΣΥ (βλ. σημείο 3.1.3) έχουν εγκριθεί ιδιαίτερα, σύμφωνα με την παρούσα οδηγία και έχουν εγκατασταθεί σύμφωνα με τις οποιοσδήποτε σχετικές προϋποθέσεις.
- 4.1.1.3. Ένας κατασκευαστής μπορεί, εφόσον το επιθυμεί, να λάβει έγκριση σύμφωνα με την παρούσα οδηγία, εφόσον το όχημα δεν διαθέτει εξοπλισμό του τύπου ο οποίος υπόκειται σε δοκιμές θωράκισης ή εκπομπών. Το όχημα δεν πρέπει να φέρει συστήματα όπως αυτά που προβλέπονται στο σημείο 3.1.3 (θωράκιση), ούτε και εξοπλισμό επιβαλλόμενης ανάφλεξης. Τέτοιου είδους εγκρίσεις δεν προϋποθέτουν δοκιμή.
- 4.1.2. Έγκριση τύπου ΗΣΥ
- Μπορεί να χορηγείται έγκριση τύπου σε ΗΣΥ που πρόκειται να εγκατασταθεί είτε σε οποιοδήποτε τύπο οχήματος, είτε σε συγκεκριμένο τύπο ή τύπους οχήματος, σύμφωνα με αίτημα του κατασκευαστή. Τα ΗΣΥ που υπεισέρχονται στον άμεσο έλεγχο των οχημάτων, κανονικά λαμβάνουν έγκριση τύπου σε συνεργασία με τον κατασκευαστή οχήματος.
- 4.2. Χορήγηση έγκρισης τύπου
- 4.2.1. Όχημα
- 4.2.1.1. Εάν το αντιπροσωπευτικό όχημα πληροί τις απαιτήσεις της παρούσας οδηγίας, χορηγείται έγκριση τύπου ΕΚ, σύμφωνα με το άρθρο 4 της οδηγίας 2003/37/ΕΚ.
- 4.2.1.2. Υπόδειγμα του πιστοποιητικού εγκρίσεως τύπου ΕΚ παρατίθεται στο παράρτημα IV.
- 4.2.2. ΗΣΥ
- 4.2.2.1. Εφόσον το αντιπροσωπευτικό(-ά) σύστημα(-τα) ΗΣΥ πληροί(-ούν) τις απαιτήσεις της παρούσας οδηγίας, χορηγείται έγκριση τύπου ΕΚ, σύμφωνα με το άρθρο 4 της οδηγίας 2003/37/ΕΚ.
- 4.2.2.2. Υπόδειγμα του πιστοποιητικού εγκρίσεως τύπου ΕΚ παρατίθεται στο Παράρτημα V.
- 4.2.3. Προκειμένου να συνταχθούν τα πιστοποιητικά που αναφέρονται στα σημεία 4.2.1.2 ή 4.2.2.2, η αρμόδια αρχή του κράτους μέλους που χορηγεί την έγκριση μπορεί να κάνει χρήση εκθέσεως που συντάσσεται από εγκεκριμένο ή αναγνωρισμένο εργαστήριο ή σύμφωνα με τις διατάξεις της παρούσας οδηγίας.

- 4.3. Τροποποιήσεις των εγκρίσεων
- 4.3.1. Στην περίπτωση τροποποιήσεων σε εγκρίσεις που χορηγούνται σύμφωνα με την παρούσα οδηγία, ισχύουν οι διατάξεις του άρθρου 5, παράγραφοι 2 και 3 της οδηγίας 2003/37/ΕΚ.
- 4.3.2. Τροποποίηση της έγκρισης τύπου οχήματος με προσθήκη ή αντικατάσταση ΗΣΥ
- 4.3.2.1. Εφόσον κατασκευαστής οχήματος έχει λάβει έγκριση για εγκατάσταση οχήματος και επιθυμεί να εγκαταστήσει πρόσθετο ή υποκατάστατο ηλεκτρικό/ηλεκτρονικό σύστημα ή ΗΣΥ, το οποίο έχει ήδη λάβει έγκριση βάσει της παρούσας οδηγίας και το οποίο πρόκειται να εγκατασταθεί σύμφωνα με τις οποιοδήποτε σχετικές προϋποθέσεις, η έγκριση του οχήματος μπορεί να τροποποιηθεί χωρίς περαιτέρω δοκιμή. Το πρόσθετο ή υποκατάστατο ηλεκτρικό/ηλεκτρονικό σύστημα ή ΗΣΥ θεωρείται ως τμήμα του οχήματος όσον αφορά τη συμμόρφωση της παραγωγής.
- 4.3.2.2. Εφόσον το(τα) πρόσθετο(-τα) ή υποκατάστατο(-τα) τμήμα(-τα) δεν έχει(έχουν) λάβει έγκριση σύμφωνα με την παρούσα οδηγία και εφόσον οι δοκιμές θεωρούνται απαραίτητες, το όλο όχημα θεωρείται ότι συμμορφώνεται, εάν μπορεί να αποδειχθεί ότι το νέο ή ανακατασκευασμένο τμήμα (ή τμήματα) συμμορφώνεται με τις σχετικές απαιτήσεις του σημείου 6 ή εάν, σε συγκριτική δοκιμή, το νέο τμήμα μπορεί να αποδειχθεί ότι δεν είναι πιθανό να επηρεάσει αρνητικά τη συμμόρφωση του τύπου οχήματος.
- 4.3.2.3. Η προσθήκη σε εγκεκριμένο όχημα από τον κατασκευαστή του οχήματος τυποποιημένου οικιακού ή επαγγελματικού εξοπλισμού, διαφορετικού από εξοπλισμό κινητών επικοινωνιών <sup>(1)</sup>, ο οποίος συμμορφώνεται με την οδηγία 204/108/ΕΚ και εγκαθίσταται σύμφωνα με τις συστάσεις των κατασκευαστών του εξοπλισμού και του οχήματος ή η αντικατάσταση ή η αφαίρεση του εν λόγω εξοπλισμού, δεν καθιστά άκυρη την έγκριση του οχήματος. Αυτό δεν απαγορεύει στους κατασκευαστές οχημάτων να εγκαθίστουν εξοπλισμό επικοινωνιών με κατάλληλες οδηγίες εγκατάστασης που συντάσσονται από τον κατασκευαστή του οχήματος ή/και τον(τους) κατασκευαστή(-ές) του σχετικού εξοπλισμού επικοινωνιών. Ο κατασκευαστής του οχήματος παρέχει στοιχεία (εφόσον του ζητηθούν από την αρμόδια για τις δοκιμές αρχή) που αποδεικνύουν ότι οι επιδόσεις του οχήματος δεν επηρεάζονται αρνητικά από τέτοιου είδους πομπούς. Αυτά μπορεί να συνιστά δήλωση του ότι τα επίπεδα ισχύος της εγκατάστασης είναι τέτοια ώστε τα επίπεδα θωράκισης της παρούσας οδηγίας προσφέρουν επαρκή προστασία όταν υπόκεινται μόνο σε μετάδοση, εξαιρουμένης ιδίως της μετάδοσης σε συνδυασμό με τις δοκιμές που προβλέπονται στο σημείο 6. Η παρούσα οδηγία δεν εξουσιοδοτεί τη χρήση πομπού επικοινωνιών, όταν ισχύουν άλλες απαιτήσεις σχετικά με τέτοιου είδους εξοπλισμό ή σχετικά με τη χρήση του. Ένας κατασκευαστής οχήματος μπορεί να αρνηθεί να εγκαταστήσει στο όχημά του τυποποιημένο οικιακό ή επαγγελματικό εξοπλισμό ο οποίος συμμορφώνεται με την οδηγία 2004/108/ΕΚ.
5. ΣΗΜΑΝΣΗ
- 5.1. Κάθε ΗΣΥ που συμμορφώνεται με τύπο εγκεκριμένο σύμφωνα με την παρούσα οδηγία, φέρει σήμα έγκρισης τύπου ΕΚ.
- 5.2. Το σήμα αυτό αποτελείται από παραλληλόγραμμο το οποίο περιβάλλει το γράμμα «e», ακολουθούμενο από το διακριτικό αριθμό του κράτους μέλους το οποίο έχει χορηγήσει την έγκριση τύπου:
- 1 Γερμανία, 2 Γαλλία, 3 Ιταλία, 4 Κάτω Χώρες, 5 Σουηδία, 6 Βέλγιο, 7 Ουγγαρία, 8 Τσεχική Δημοκρατία, 9 Ισπανία, 11 Ηνωμένο Βασίλειο, 12 Αυστρία, 13 Λουξεμβούργο, 17 Φινλανδία, 18 Δανία, 19 Ρουμανία, 20 Πολωνία, 21 Πορτογαλία, 23 Ελλάδα, 24 Ιρλανδία, 26 Σλοβενία, 27 Σλοβακία, 29 Εσθονία, 32 Λετονία, 34 Βουλγαρία, 36 Λιθουανία, 49 Κύπρος, 50 Μάλτα.
- Πρέπει επίσης να περιλαμβάνει κοντά στο παραλληλόγραμμο τον τετραψήφιο αριθμό σειράς (ο οποίος, κατά περίπτωση, αρχίζει από μηδέν) — στο εξής «ο βασικός αριθμός έγκρισης», ο οποίος περιλαμβάνεται στο τμήμα 4 του αριθμού έγκρισης τύπου που εμφανίζεται στο πιστοποιητικό έγκρισης ΕΚ τύπου, το οποίο εκδίδεται για τον εν λόγω τύπο ή διάταξη (βλ. Παράρτημα V), του οποίου προηγούνται τα δύο ψηφία τα οποία δηλώνουν τον αριθμό σειράς ο οποίος αποδίδεται στην πλέον πρόσφατη μεγάλης κλίμακας τεχνική τροποποίηση στην οδηγία 75/322/ΕΟΚ, όπως αντικαθίσταται με την παρούσα οδηγία, την ημερομηνία που εκδόθηκε έγκριση τύπου ΕΚ κατασκευαστικού στοιχείου.
- 5.3. Το σήμα έγκρισης ΕΚ τύπου πρέπει να τοποθετείται στο κύριο τμήμα του ΗΣΥ (π.χ. στη μονάδα ηλεκτρονικού ελέγχου) κατά τρόπον ώστε να είναι σαφώς αναγνώσιμο και ανεξίτηλο.
- 5.4. Παράδειγμα του σήματος έγκρισης ΕΚ τύπου παρατίθεται στο προσάρτημα 7.
- 5.5. Δεν απαιτείται σήμανση για ηλεκτρικά/ηλεκτρονικά συστήματα που περιλαμβάνονται σε οχήματα τα οποία έχουν λάβει έγκριση τύπου σύμφωνα με την παρούσα οδηγία.
- 5.6. Σημάνσεις σε ΗΣΥ σε συμμόρφωση προς το σημείο 5.3 δεν χρειάζεται να είναι ευδιάκριτες όταν το ΗΣΥ είναι εγκατεστημένο σε όχημα.

(<sup>1</sup>) Για παράδειγμα: ραδιοτηλέφωνο και ζώνη ραδιοεπικοινωνίας πολιτών.

6. ΠΡΟΔΙΑΓΡΑΦΕΣ
- 6.1. Γενική προδιαγραφή
- 6.1.1. Ένα όχημα [και το(τα) ηλεκτρικό(-κα)/ηλεκτρονικό(-ά) σύστημα(-τα) του ΗΣΥ] σχεδιάζεται, κατασκευάζεται και τοποθετείται κατά τρόπο ώστε να δίνει τη δυνατότητα στο όχημα, υπό κανονικές συνθήκες χρήσεως, να συμμορφώνεται με τις απαιτήσεις της παρούσας οδηγίας.
- 6.2. Προδιαγραφές που αφορούν ηλεκτρομαγνητική ακτινοβολία ευρείας ζώνης από οχήματα που είναι εφοδιασμένα με επιβαλλόμενη ανάφλεξη.
- 6.2.1. Μέθοδος μετρήσεως
- Η ηλεκτρομαγνητική ακτινοβολία που παράγεται από το όχημα που είναι αντιπροσωπευτικό του τύπου που μετρείται χρησιμοποιώντας τη μέθοδο η οποία περιγράφεται στο Παράρτημα VI, σε μία από τις προσδιοριζόμενες αποστάσεις από την κεραία. Η επιλογή γίνεται από τον κατασκευαστή του οχήματος.
- 6.2.2. Όρια αναφοράς ευρείας ζώνης του οχήματος
- 6.2.2.1. Εάν οι μετρήσεις γίνονται χρησιμοποιώντας τη μέθοδο που περιγράφεται στο παράρτημα VI, χρησιμοποιώντας απόσταση οχήματος προς κεραία  $10,0 \pm 0,2$  m, τα όρια αναφοράς της ακτινοβολίας είναι 34 dB  $\mu\text{V}/\text{m}$  (50  $\mu\text{V}/\text{m}$ ) στη ζώνη συχνοτήτων 30-75 MHz και 34-45 dB  $\mu\text{V}/\text{m}$  (50-180  $\mu\text{V}/\text{m}$ ) στη ζώνη συχνοτήτων 75-400 MHz· το όριο αυτό αυξάνεται λογαριθμικά (γραμμικά) σε συχνότητες άνω των 75 MHz, όπως εμφανίζεται στο προσάρτημα 1 του παρόντος Παραρτήματος. Στη ζώνη συχνοτήτων 400-1 000 MHz, το όριο παραμένει σταθερό στα 45 dB  $\mu\text{V}/\text{m}$  (180  $\mu\text{V}/\text{m}$ ).
- 6.2.2.2. Εάν οι μετρήσεις γίνονται σύμφωνα με τη μέθοδο που περιγράφεται στο παράρτημα VI, χρησιμοποιώντας απόσταση οχήματος προς κεραία  $3,0 \pm 0,05$  m, τα όρια αναφοράς της ακτινοβολίας είναι 44 dB  $\mu\text{V}/\text{m}$  (160  $\mu\text{V}/\text{m}$ ) στη ζώνη συχνοτήτων 30-75 MHz και 44-55 dB  $\mu\text{V}/\text{m}$  (160-562  $\mu\text{V}/\text{m}$ ) στη ζώνη συχνοτήτων 75-400 MHz· το όριο αυτό αυξάνεται λογαριθμικά (γραμμικά) σε συχνότητες άνω των 75 MHz, όπως εμφανίζεται στο προσάρτημα 2 του παρόντος παραρτήματος. Στη ζώνη συχνοτήτων 400-1 000 MHz, το όριο παραμένει σταθερό στα 55 dB  $\mu\text{V}/\text{m}$  (562  $\mu\text{V}/\text{m}$ ).
- 6.2.2.3. Στο αντιπροσωπευτικό όχημα του τύπου του, οι μετρούμενες τιμές, εκφρασμένες σε dB  $\mu\text{V}/\text{m}$  ( $\mu\text{V}/\text{m}$ ), είναι τουλάχιστον 2,0 dB (20 %) κάτω του ορίου αναφοράς.
- 6.3. Προδιαγραφές που αφορούν την ηλεκτρομαγνητική ακτινοβολία στενής ζώνης των οχημάτων
- 6.3.1. Μέθοδος μετρήσεως
- Η ηλεκτρομαγνητική ακτινοβολία που παράγεται από το αντιπροσωπευτικό όχημα του τύπου του, μετράται χρησιμοποιώντας τη μέθοδο η οποία περιγράφεται στο Παράρτημα VII, σε μία από τις οριζόμενες αποστάσεις από την κεραία. Η επιλογή γίνεται από τον κατασκευαστή του οχήματος.
- 6.3.2. Όρια αναφοράς στενής ζώνης των οχημάτων
- 6.3.2.1. Εάν οι μετρήσεις γίνονται με τη μέθοδο που περιγράφεται στο παράρτημα VII, χρησιμοποιώντας απόσταση οχήματος προς κεραία  $10,0 \pm 0,2$  m, τα όρια αναφοράς της ακτινοβολίας είναι 24 dB  $\mu\text{V}/\text{m}$  (16  $\mu\text{V}/\text{m}$ ) στη ζώνη συχνοτήτων 3-75 MHz και 24-35 dB  $\mu\text{V}/\text{m}$  (16-56  $\mu\text{V}/\text{m}$ ) στη ζώνη συχνοτήτων 75-400 MHz· το όριο αυξάνεται λογαριθμικά (γραμμικά) σε συχνότητες άνω των 75 MHz, όπως αναφέρεται στο προσάρτημα 3 του παρόντος Παραρτήματος. Στη ζώνη συχνοτήτων 400-1 000 MHz, το όριο παραμένει σταθερό στα 35 dB  $\mu\text{V}/\text{m}$  (56  $\mu\text{V}/\text{m}$ ).
- 6.3.2.2. Εάν οι μετρήσεις γίνονται σύμφωνα με τη μέθοδο που περιγράφεται στο παράρτημα VII, χρησιμοποιώντας απόσταση οχήματος προς κεραία  $3,0 \pm 0,05$  m, τα όρια αναφοράς της ακτινοβολίας είναι 34 dB  $\mu\text{V}/\text{m}$  (50  $\mu\text{V}/\text{m}$ ) στη ζώνη συχνοτήτων 30-75 MHz και 34-45 dB  $\mu\text{V}/\text{m}$  (50-180  $\mu\text{V}/\text{m}$ ) στη ζώνη συχνοτήτων 75-400 MHz· το όριο αυτό αυξάνεται λογαριθμικά (γραμμικά) σε συχνότητες άνω των 75 MHz, όπως αναφέρεται στο προσάρτημα 4 του παρόντος Παραρτήματος. Στη ζώνη συχνοτήτων 400-1 000 MHz, το όριο παραμένει σταθερό στα 45 dB  $\mu\text{V}/\text{m}$  (180  $\mu\text{V}/\text{m}$ ).
- 6.3.2.3. Στο αντιπροσωπευτικό όχημα του τύπου του, οι μετρούμενες τιμές, εκφρασμένες σε dB  $\mu\text{V}/\text{m}$  ( $\mu\text{V}/\text{m}$ ), είναι τουλάχιστον 2,0 dB (20 %) κάτω από το όριο αναφοράς.
- 6.3.2.4. Παρά τα όρια που ορίζονται στα σημεία 6.3.2.1, 6.3.2.2 και 6.3.2.3 του παρόντος Παραρτήματος, εάν, κατά τη διάρκεια του αρχικού βήματος που περιγράφεται στο Παράρτημα VII σημείο 1.3, η ισχύς του σήματος που μετρείται στην κεραία εκπομπής του οχήματος είναι κάτω των 20 dB  $\mu\text{V}/\text{m}$  (10  $\mu\text{V}/\text{m}$ ) στην περιοχή συχνοτήτων 88-108 MHz, τότε το όχημα θεωρείται ότι συμμορφώνεται με τα όρια για εκπομπές στενής ζώνης και δεν απαιτούνται περαιτέρω δοκιμές.

- 6.4. Προδιαγραφές σχετικά με τη θωράκιση των οχημάτων έναντι ηλεκτρομαγνητικής ακτινοβολίας
- 6.4.1. Μέθοδος δοκιμής
- Η θωράκιση του αντιπροσωπευτικού οχήματος του τύπου του έναντι ηλεκτρομαγνητικής ακτινοβολίας δοκιμάζεται σύμφωνα με τη μέθοδο η οποία περιγράφεται στο Παράρτημα VIII.
- 6.4.2. Όρια αναφοράς της θωράκισης του οχήματος
- 6.4.2.1. Εφόσον οι δοκιμές γίνονται βάσει της μεθόδου η οποία περιγράφεται στο παράρτημα VIII, το επίπεδο αναφοράς της ισχύος του πεδίου είναι 24 V/m r.m.s. στο 90 % της ζώνης συχνοτήτων 20 έως 100 MHz και 20 V/m r.m.s. για το σύνολο της ζώνης συχνοτήτων 20 έως 1 000 MHz.
- 6.4.2.2. Το αντιπροσωπευτικό όχημα του τύπου του θεωρείται ότι συμμορφώνεται με τις απαιτήσεις θωράκισης εάν, κατά τη διάρκεια των δοκιμών που διεξάγονται σύμφωνα με το παράρτημα VIII και αφού υποβληθεί σε ένταση πεδίου, η οποία εκφράζεται σε V/m, 25 % άνω του επιπέδου αναφοράς, δεν παρατηρείται αφύσικη μεταβολή της ταχύτητας των κινητήριων τροχών του οχήματος, μείωση της επίδοσης που μπορεί να προκαλέσει σύγχυση σε άλλους χρήστες της οδού, και περιορισμός του άμεσου ελέγχου του οδηγού επί του οχήματος, που μπορεί να παρατηρηθεί από τον οδηγό ή άλλον χρήστη της οδού.
- 6.4.2.3. Ο άμεσος έλεγχος του οδηγού επί του οχήματος εξασκείται, π.χ. μέσω του τιμονιού, των φρένων ή του ελέγχου της ταχύτητας του κινητήρα.
- 6.5. Προδιαγραφή σχετικά με τα ηλεκτρομαγνητικά παράσιτα ευρείας ζώνης που παράγονται από τα ΗΣΥ
- 6.5.1. Μέθοδος μετρήσεως
- Η ηλεκτρομαγνητική ακτινοβολία που παράγεται από αντιπροσωπευτικό του τύπου του ΗΣΥ μετράται με τη μέθοδο η οποία περιγράφεται στο παράρτημα IX.
- 6.5.2. Όρια αναφοράς ευρείας ζώνης των ΗΣΥ
- 6.5.2.1. Εάν οι μετρήσεις γίνονται χρησιμοποιώντας τη μέθοδο η οποία περιγράφεται στο παράρτημα IX, τα όρια αναφοράς της ακτινοβολίας είναι 64-54 dB  $\mu\text{V}/\text{m}$  (1 600-500  $\mu\text{V}/\text{m}$ ) στη ζώνη συχνοτήτων 30-75 MHz· το όριο αυτό μειώνεται λογαριθμικά (γραμμικά) σε συχνότητες άνω των 30 MHz και 54-65 dB  $\mu\text{V}/\text{m}$  (500-1 800  $\mu\text{V}/\text{m}$ ) στη ζώνη 75-400 MHz· το όριο αυτό αυξάνεται λογαριθμικά (γραμμικά) σε συχνότητες άνω των 75 MHz, όπως εμφανίζεται στο προσάρτημα 5 του παρόντος Παραρτήματος. Στη ζώνη συχνοτήτων 400-1 000 MHz, το όριο παραμένει σταθερό στα 65 dB  $\mu\text{V}/\text{m}$  (1 800  $\mu\text{V}/\text{m}$ ).
- 6.5.2.2. Στο αντιπροσωπευτικό του τύπου του ΗΣΥ, οι μετρούμενες τιμές, εκφρασμένες σε dB  $\mu\text{V}/\text{m}$  ( $\mu\text{V}/\text{m}$ ) είναι τουλάχιστον 2,0 dB (20 %) κάτω των ορίων αναφοράς.
- 6.6. Προδιαγραφές για τα ηλεκτρομαγνητικά παράσιτα στενής ζώνης που παράγονται από τα ΗΣΥ
- 6.6.1. Μέθοδος μετρήσεως
- Η ηλεκτρομαγνητική ακτινοβολία που παράγεται από το αντιπροσωπευτικό του τύπου ΗΣΥ, μετράται με τη μέθοδο η οποία περιγράφεται στο Παράρτημα X.
- 6.6.2. Όρια αναφοράς στενής ζώνης των ΗΣΥ
- 6.6.2.1. Εάν οι μετρήσεις γίνονται χρησιμοποιώντας τη μέθοδο που περιγράφεται στο παράρτημα X, τα όρια αναφοράς της ακτινοβολίας είναι 54-44 dB  $\mu\text{V}/\text{m}$  (500-160  $\mu\text{V}/\text{m}$ ) στη ζώνη συχνοτήτων 30-75 MHz· το όριο αυτό μειώνεται λογαριθμικά (γραμμικά) σε συχνότητες άνω των 30 MHz και 44-55 dB  $\mu\text{V}/\text{m}$  (160-560  $\mu\text{V}/\text{m}$ ) στη ζώνη 75-400 MHz· το όριο αυτό αυξάνεται λογαριθμικά (γραμμικά) σε συχνότητες άνω των 75 MHz όπως εμφανίζεται στο προσάρτημα 6 του παρόντος Παραρτήματος. Στη ζώνη συχνοτήτων 400-1 000 MHz, το όριο παραμένει σταθερό στα 55 dB  $\mu\text{V}/\text{m}$  (560  $\mu\text{V}/\text{m}$ ).
- 6.6.2.2. Στο αντιπροσωπευτικό του τύπου ΗΣΥ, οι μετρούμενες τιμές, εκφρασμένες σε dB  $\mu\text{V}/\text{m}$  ( $\mu\text{V}/\text{m}$ ) είναι τουλάχιστον 2,0 dB (20 %) κάτω των ορίων αναφοράς.
- 6.7. Προδιαγραφές που αφορούν τη θωράκιση των ΗΣΥ στην ηλεκτρομαγνητική ακτινοβολία
- 6.7.1. Μέθοδος(-οι) δοκιμής
- Η θωράκιση του αντιπροσωπευτικού του τύπου του ΗΣΥ στην ηλεκτρομαγνητική ακτινοβολία δοκιμάζεται με την (τις) μέθοδο(-ους) που επιλέγεται(-ονται) μεταξύ εκείνων οι οποίες περιγράφονται στο Παράρτημα XI.

- 6.7.2. Όρια αναφοράς της θωράκισης των ΗΣΥ
- 6.7.2.1. Εφόσον οι δοκιμές γίνονται με τις μεθόδους που περιγράφονται στο Παράρτημα XI, τα επίπεδα αναφοράς της δοκιμής θωρακίσεως είναι 48 V/m για τη μέθοδο δοκιμής γυμνού καλωδίου 150 mm 12 V/m για τη μέθοδο δοκιμής γυμνού καλωδίου 800 mm, 60 V/m για τη μέθοδο δοκιμής κυττάρου TEM (Transverse Electromagnetic Mode), 48 mA για τη μέθοδο δοκιμής διοχετεύσεως μαζικού ρεύματος και 24 V/m για τη μέθοδο δοκιμής ελεύθερου πεδίου.
- 6.7.2.2. Στο αντιπροσωπευτικό του τύπου του ΗΣΥ, σε ισχύ πεδίου ή ρεύματος εκφρασμένου σε κατάλληλες γραμμικές μονάδες 25 % άνω του επιπέδου αναφοράς, το ΗΣΥ δεν πρέπει να παρουσιάζει συμπτώματα κακής λειτουργίας, τα οποία μπορούν να προκαλέσουν τυχόν μείωση της επίδοσης η οποία μπορεί να δημιουργήσει σύγχυση σε άλλους χρήστες της οδού ή περιορισμό του άμεσου ελέγχου του οδηγού επί του οχήματος, το οποίο είναι εφοδιασμένο με το σύστημα και η οποία μπορεί να γίνει αντιληπτή από τον οδηγό ή άλλον χρήστη της οδού.
7. ΣΥΜΜΟΡΦΩΣΗ ΤΗΣ ΠΑΡΑΓΩΓΗΣ
- 7.1. Η συμμόρφωση παραγωγής όσον αφορά την ηλεκτρομαγνητική συμβατότητα του οχήματος είτε κατασκευαστικού στοιχείου είτε ιδιαίτερης τεχνικής μονάδας, ελέγχεται βάσει των δεδομένων τα οποία περιλαμβάνονται στο (στα) πιστοποιητικό(-ά) έγκρισης ΕΚ τύπου, όπως προβλέπεται στο Παράρτημα IV ή/και στο Παράρτημα V, αναλόγως.
- 7.2. Κατά την επαλήθευση της συμμόρφωσης οχήματος, κατασκευαστικού στοιχείου ή ιδιαίτερης τεχνικής μονάδας, τα οποία λαμβάνονται από τη σειρά, η παραγωγή θεωρείται ότι συμμορφώνεται προς τις απαιτήσεις της παρούσας οδηγίας, σε σχέση με ακτινοβολούμενες εκπομπές ευρείας ζώνης και ακτινοβολούμενες εκπομπές στενής ζώνης, εφόσον τα μετρούμενα επίπεδα δεν υπερβαίνουν περισσότερο από 2 dB, (25 %), τα επίπεδα αναφοράς που προβλέπονται στα σημεία 6.2.2.1, 6.2.2.2, 6.3.2.1 και 6.3.2.2 (αναλόγως).
- 7.3. Κατά την επαλήθευση της συμμόρφωσης οχήματος, κατασκευαστικού στοιχείου ή ιδιαίτερης τεχνικής μονάδας, τα οποία λαμβάνονται από τη σειρά, η παραγωγή θεωρείται ότι συμμορφώνεται προς τις απαιτήσεις της παρούσας οδηγίας όσον αφορά τη θωράκιση του οχήματος στην ηλεκτρομαγνητική ακτινοβολία, εφόσον το όχημα, κατασκευαστικό στοιχείο ή ιδιαίτερη τεχνική μονάδα (ITM) δεν παρουσιάζει αλλοίωση όσον αφορά τον άμεσο έλεγχο του οχήματος η οποία μπορεί να γίνει αντιληπτή από τον οδηγό ή άλλον χρήστη της οδού, όταν το όχημα, κατασκευαστικό στοιχείο ή ITM βρίσκεται στην κατάσταση που ορίζεται στο Παράρτημα VIII, σημείο 4 και υποβάλλεται σε ένταση πεδίου, εκπεφρασμένη σε V/m, μέχρις 80 % των επιπέδων αναφοράς τα οποία προβλέπονται στο σημείο 6.4.2.1 του παρόντος Παραρτήματος.
8. ΕΞΑΙΡΕΣΕΙΣ
- 8.1. Εφόσον όχημα ή ηλεκτρικό/ηλεκτρονικό σύστημα ή ΗΣΥ δεν περιλαμβάνει ηλεκτρονικό ταλαντωτή με συχνότητα λειτουργίας μεγαλύτερη των 9 kHz, θεωρείται ότι συμμορφώνεται με το σημείο 6.3.2 ή 6.6.2 του παρόντος Παραρτήματος, καθώς και με τα Παραρτήματα VII και X.
- 8.2. Οχήματα τα οποία δεν διαθέτουν ηλεκτρικά/ηλεκτρονικά συστήματα ή ΗΣΥ που υπεισέρχονται στον άμεσο έλεγχο του οχήματος δεν χρειάζονται να ελέγχονται για τη θωράκιση και θεωρούνται ότι συμμορφώνονται με το σημείο 6.4 του παρόντος παραρτήματος, καθώς και με το Παράρτημα VIII.
- 8.3. Τα ΗΣΥ, των οποίων οι λειτουργίες δεν υπεισέρχονται στον άμεσο έλεγχο του οχήματος, δεν χρειάζεται να δοκιμάζονται όσον αφορά τη θωράκιση και θεωρούνται ότι συμμορφώνονται με το σημείο 6.7 του παρόντος Παραρτήματος, καθώς και με το Παράρτημα XI.
- 8.4. *Ηλεκτροστατική εκφόρτιση*
- Για οχήματα τα οποία φέρουν ελαστικά, το αμάξωμα/πλαίσιο του οχήματος μπορεί να θεωρηθεί ότι αποτελεί μονωμένη ηλεκτρικώς δομή. Σημαντικές ηλεκτροστατικές δυνάμεις σε σχέσεις με το εξωτερικό περιβάλλον του οχήματος παρατηρούνται μόνο κατά τη στιγμή της εισόδου του επιβάτη στο όχημα ή της εξόδου από αυτό. Δεδομένου ότι το όχημα βρίσκεται σε στάθμευση τις στιγμές αυτές, δεν θεωρείται απαραίτητη δοκιμή έγκρισης τύπου για ηλεκτροστατική εκφόρτιση.
- 8.5. *Αγόμενα μεταβατικά ρεύματα*
- Δεδομένου ότι, κατά τη διάρκεια της κανονικής οδήγησης, δεν υπάρχουν εξωτερικές ηλεκτρικές συνδέσεις προς τα οχήματα, δεν παράγονται αγόμενα μεταβατικά ρεύματα σε σχέση με το εξωτερικό περιβάλλον. Η ευθύνη της διασφάλισης του γεγονότος ότι ο εξοπλισμός μπορεί να αντέχει τα αγόμενα μεταβατικά ρεύματα εντός οχήματος, π.χ. λόγω μεταγωγής φορτίου και αλληλεπίδρασης μεταξύ συστημάτων, αφορά τον κατασκευαστή. Δεν θεωρείται απαραίτητη δοκιμή έγκρισης τύπου για αγόμενα μεταβατικά ρεύματα.

Προσάρτημα 1

Όρια αναφοράς ευρείας ζώνης του οχήματος

Απόσταση κεραίας-οχήματος: 10 m

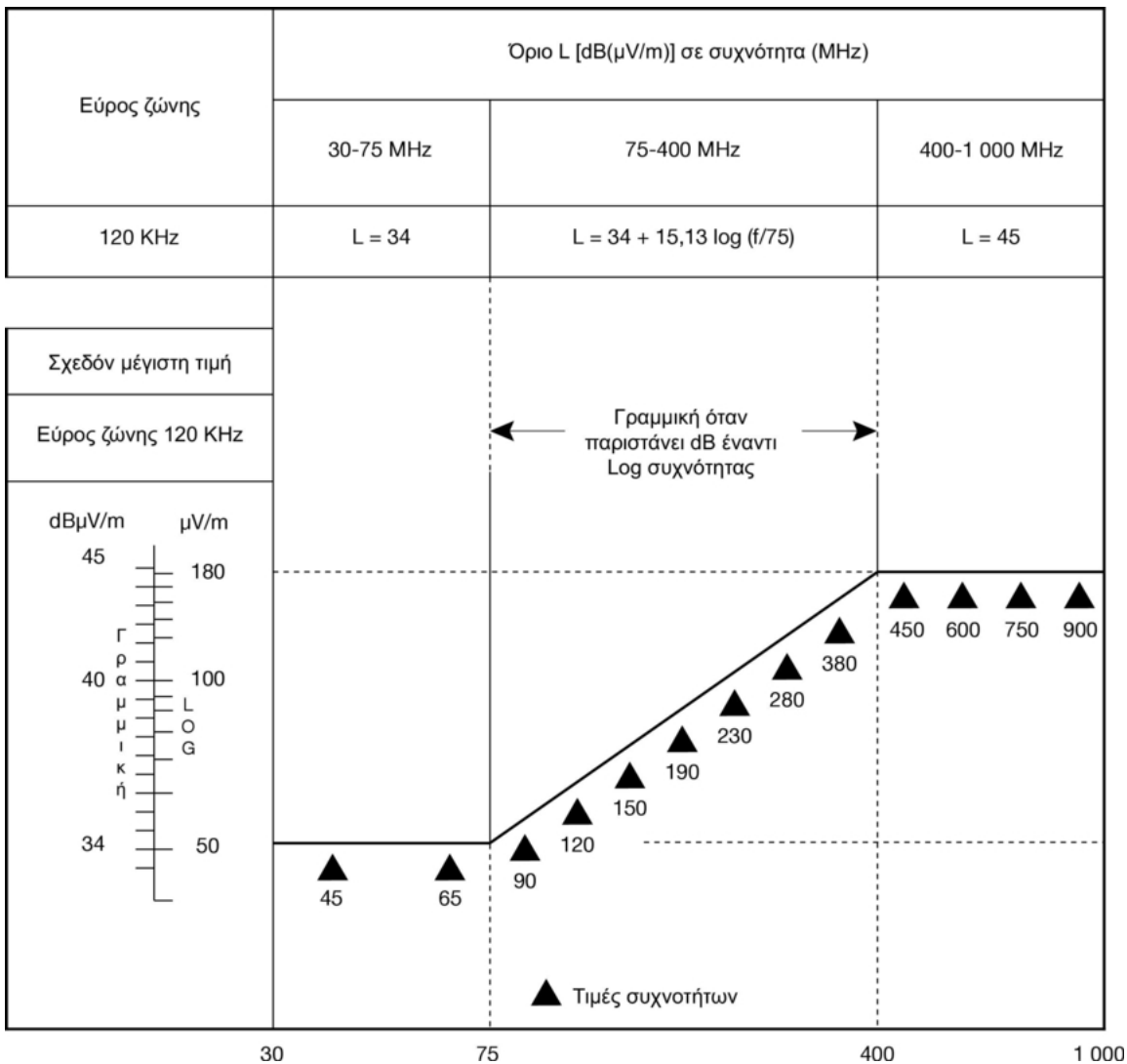

Συχνότητα σε megahertz (λογαριθμική κλίμακα)

Σημείο 6.2.2.1 του Παραρτήματος I



Προσάρτημα 2

Όρια αναφοράς ευρείας ζώνης του οχήματος

Απόσταση κεραίας-οχήματος: 3 m

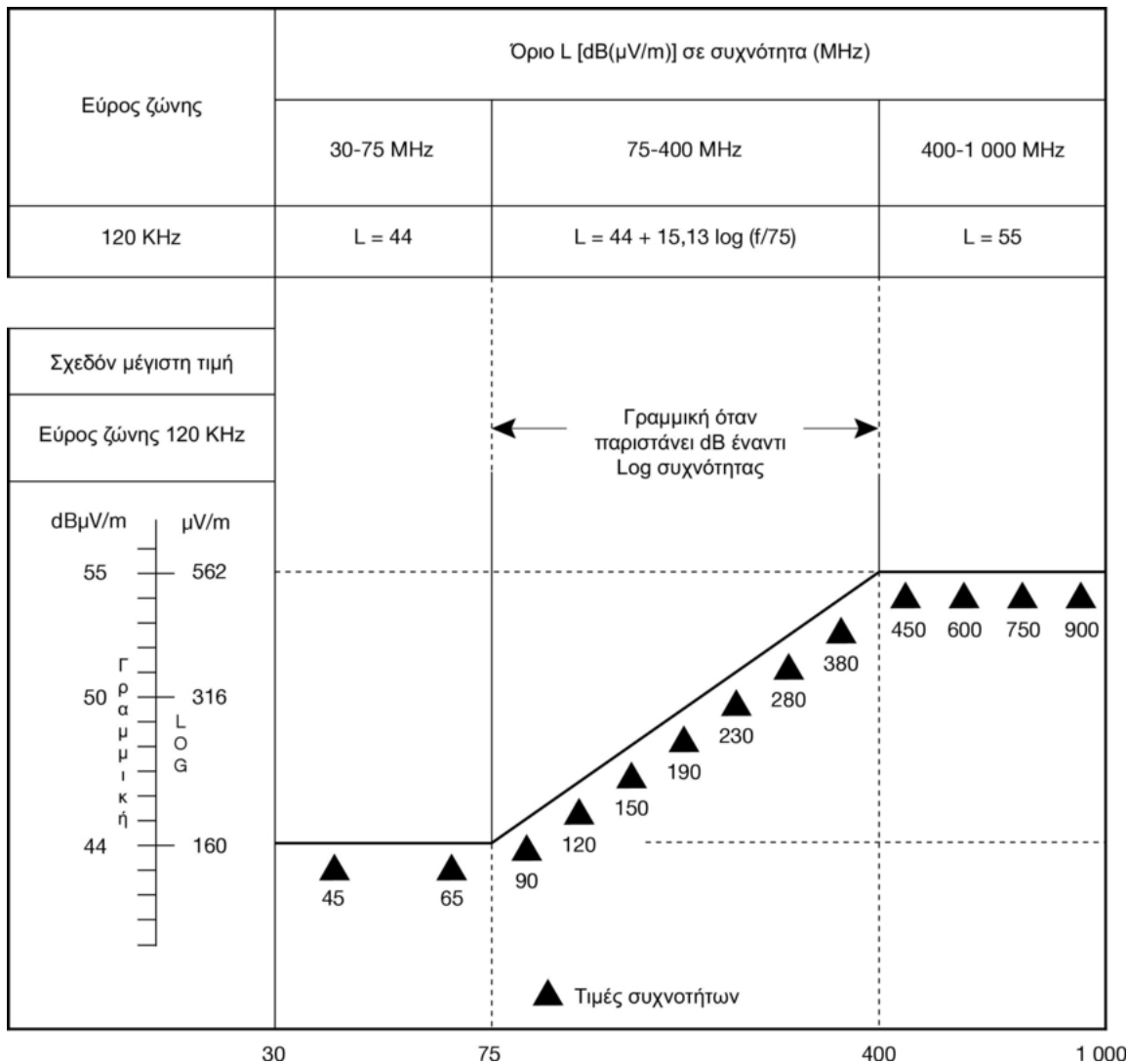

Συχνότητα σε megahertz (λογαριθμική κλίμακα)

Σημείο 6.2.2.2 του Παραρτήματος I



Προσάρτημα 3

Όρια αναφοράς στενής ζώνης του οχήματος

Απόσταση κεραίας-οχήματος: 10 m

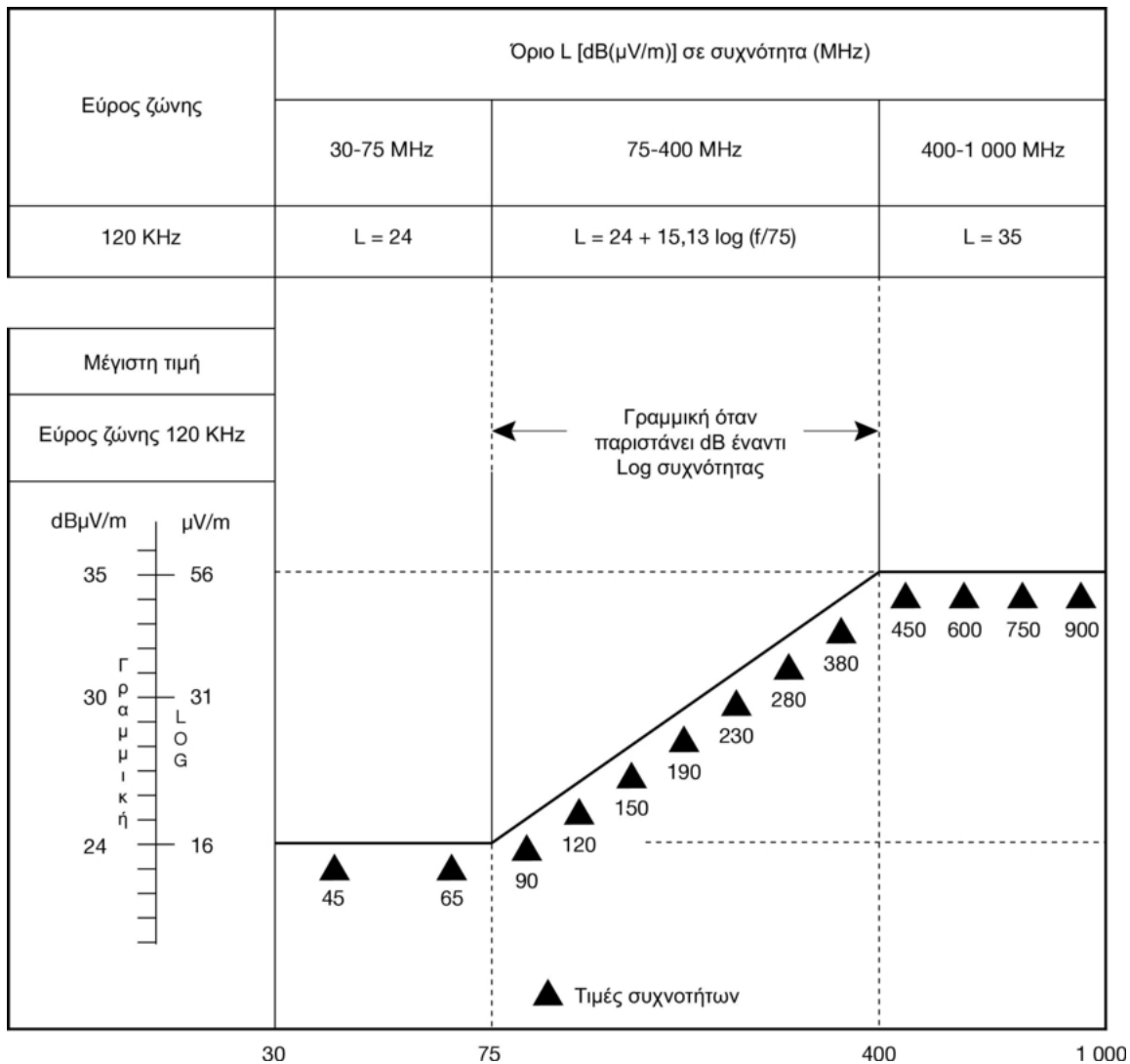

Συχνότητα σε megahertz (λογαριθμική κλίμακα)

Σημείο 6.3.2.1 του Παραρτήματος I

Προσάρτημα 4

Όρια αναφοράς στενής ζώνης του οχήματος

Απόσταση κεραίας-οχήματος: 3 m

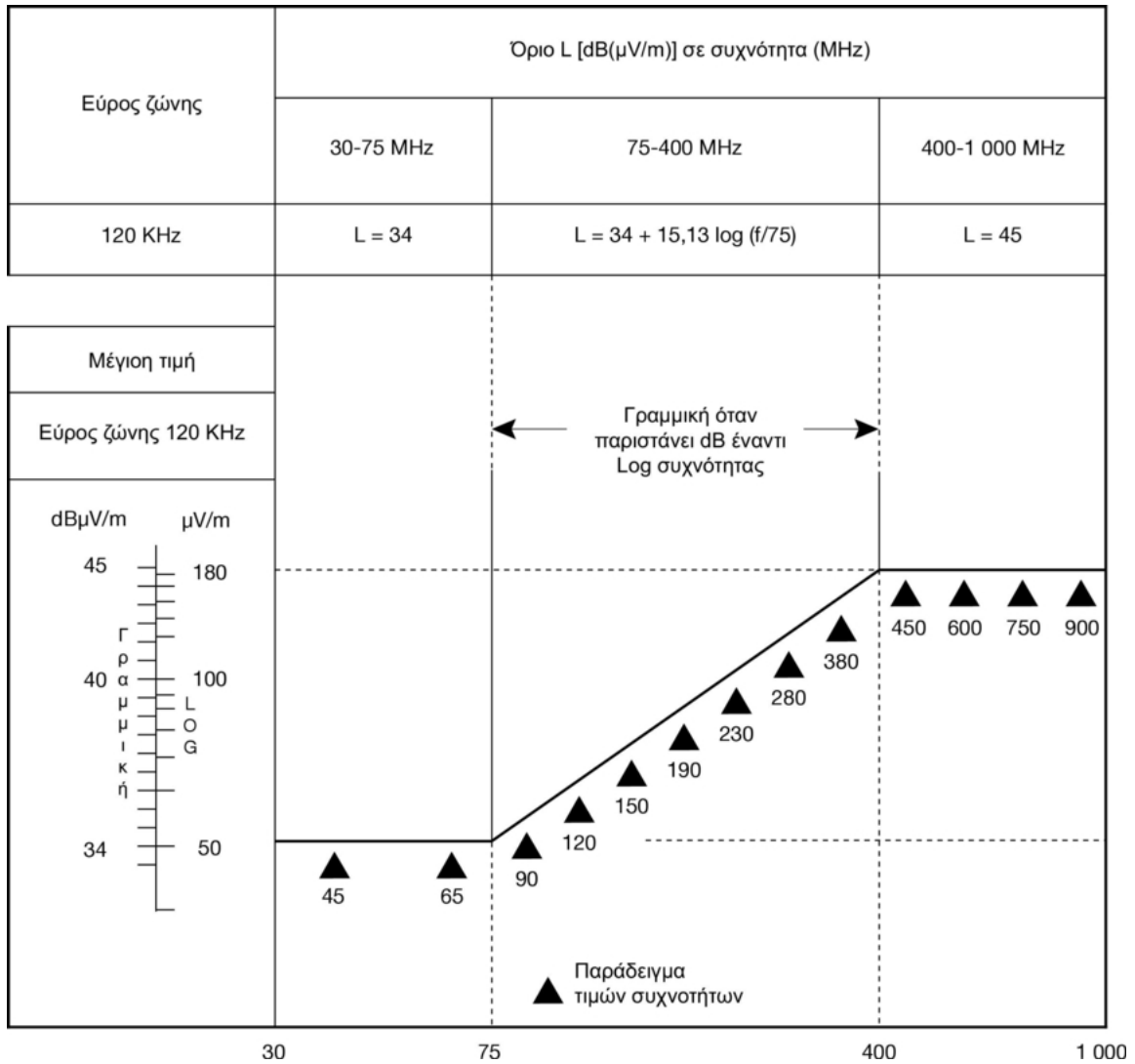

Συχνότητα σε megahertz (λογαριθμική κλίμακα)

Σημείο 6.3.2.2 του Παραρτήματος I

Προσάρτημα 5

Όρια αναφοράς ευρείας ζώνης του ηλεκτρικού/ηλεκτρονικού συναρμολογημένου υποσυνόλου

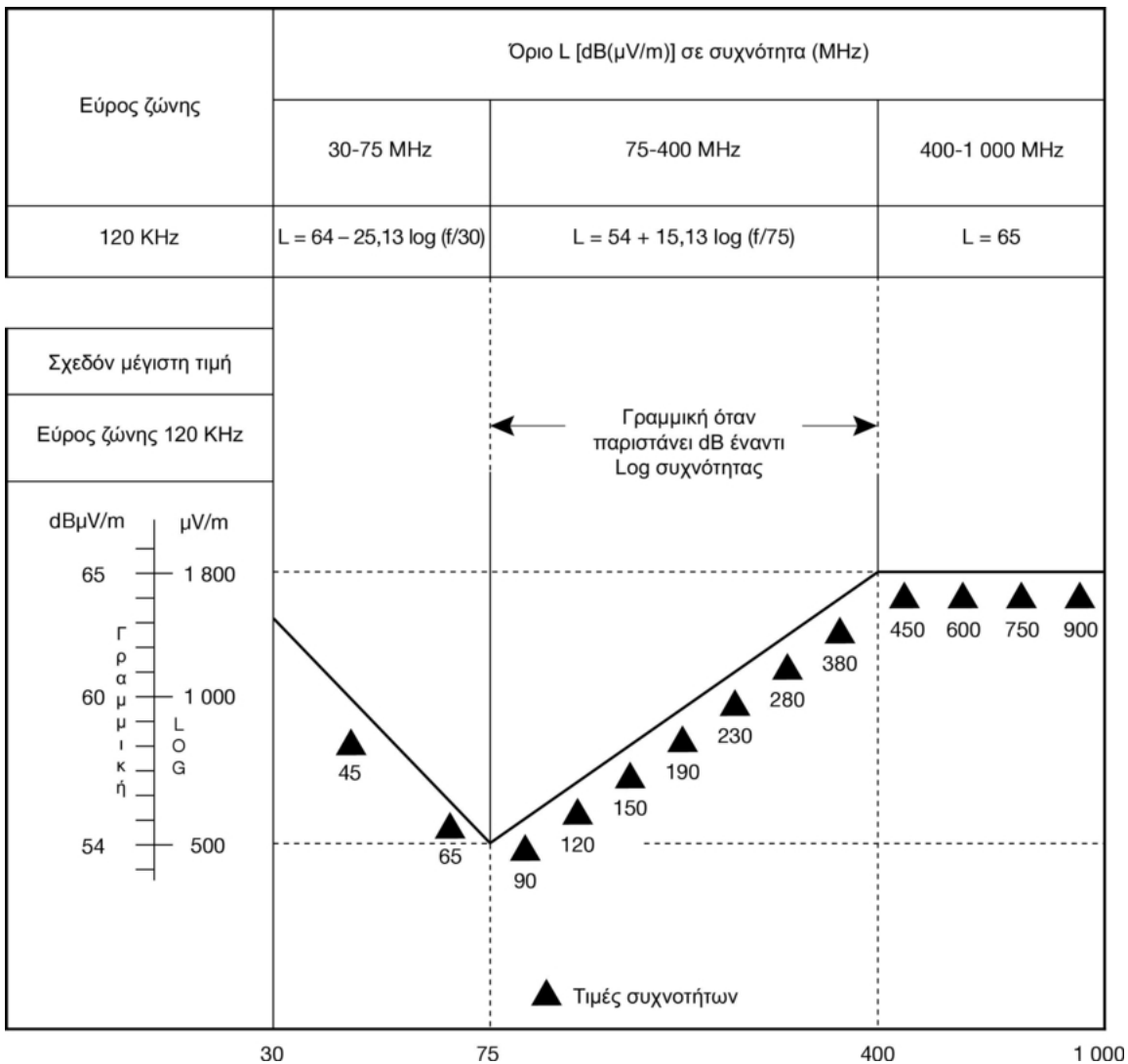

Συχνότητα σε megahertz (λογαριθμική κλίμακα)

Σημείο 6.5.2.1 του Παραρτήματος I

Προσάρτημα 6

Όρια αναφοράς στενής ζώνης του ηλεκτρικού/ηλεκτρονικού συναρμολογημένου υποσυνόλου

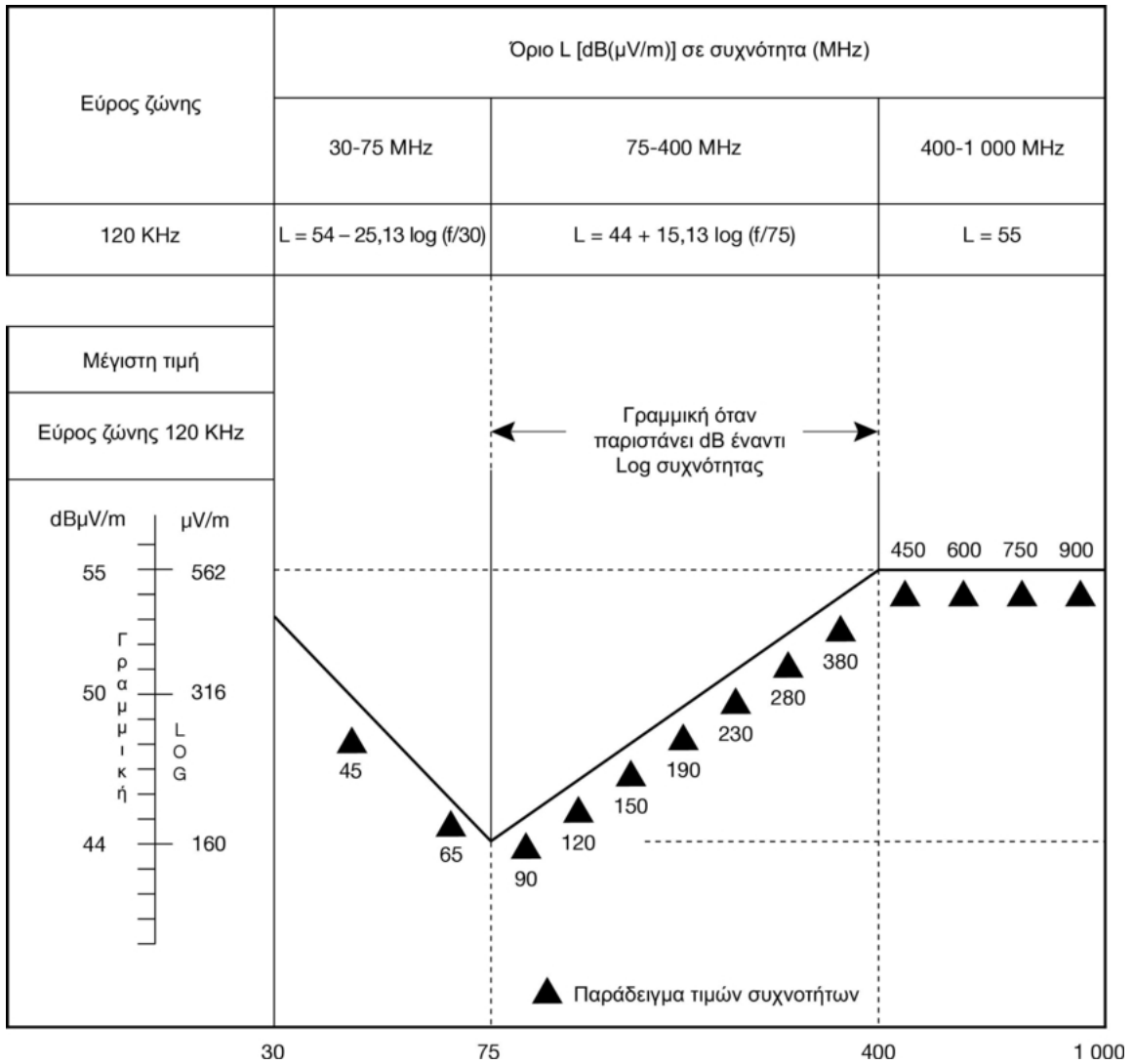

Συχνότητα σε megahertz (λογαριθμική κλίμακα)

Σημείο 6.6.2.1 του Παραρτήματος I

## Προσάρτημα 7

## Παράδειγμα σήματος έγκρισης τύπου ΕΚ

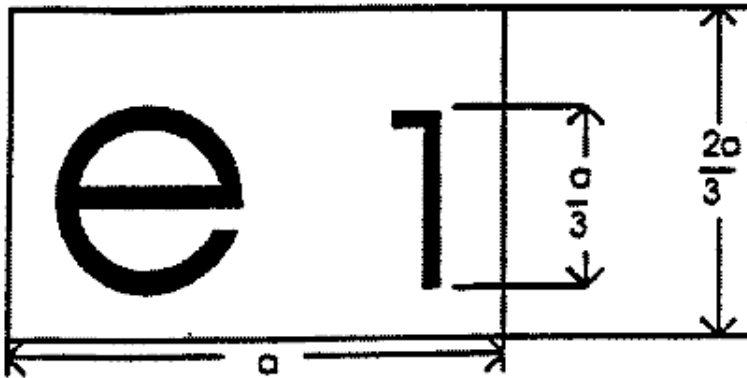
 $\phi \geq 6 \text{ mm}$ 

Το ΗΣΥ που φέρει το ανωτέρω σήμα έγκρισης ΕΚ τύπου, αποτελεί διάταξη η οποία είχε εγκριθεί στη Γερμανία (e1), υπό το βασικό αριθμό έγκρισης 0148. Τα δύο πρώτα ψηφία (02) σημαίνουν ότι η διάταξη συμμορφώνεται με τις απαιτήσεις της οδηγίας 75/322/ΕΟΚ, όπως τροποποιείται με την οδηγία 2002/2/ΕΚ.

Τα στοιχεία που χρησιμοποιούνται είναι απλώς ενδεικτικά.

## ΠΑΡΑΡΤΗΜΑ ΙΙ

**Δελτίο πληροφοριών αριθ. ... σύμφωνα με το Παράρτημα Ι της οδηγίας 2003/37/ΕΚ για την έγκριση τύπου ΕΚ γεωργικού ή δασικού τροχοφόρου ελκυστήρα όσον αφορά την ηλεκτρομαγνητική συμβατότητα (οδηγία 2009/64/ΕΚ)**

Οι ακόλουθες πληροφορίες παρέχονται, κατά περίπτωση, εις τριπλούν και περιλαμβάνουν πίνακα περιεχομένων. Τυχόν σχέδια υποβάλλονται υπό κατάλληλη κλίμακα σε μέγεθος Α4 ή διπλωμένα στο μέγεθος αυτό και είναι επαρκώς λεπτομερή.

Τυχόν φωτογραφίες πρέπει να δείχνουν επαρκείς λεπτομέρειες. Εάν τα συστήματα οχημάτων, τα κατασκευαστικά στοιχεία και τις χωριστές τεχνικές μονάδες διαθέτουν συστήματα ηλεκτρονικού ελέγχου, δώστε πληροφορίες σχετικά με τη λειτουργία τους.

0. Γενικά
  - 0.1. Μάρκα(ες) (σήμα κατατεθέν του κατασκευαστή):
  - 0.2. Τύπος (επισημάνετε τυχόν παραλλαγές και εκδόσεις):
  - 0.3. Μέσα αναγνώρισης του τύπου, εφόσον υπάρχει σχετική επισημάνση στον ελκυστήρα:
    - 0.3.1. Πινακίδα του κατασκευαστή (θέση και τρόπος στερέωσης):
  - 0.4. Κατηγορία ελκυστήρα:
  - 0.5. Όνομα και διεύθυνση του κατασκευαστή:
  - 0.8. Όνομα(τα) και διεύθυνση(εις) του(των) εργοστασίου(ων) συναρμολόγησης:
1. Γενικά κατασκευαστικά χαρακτηριστικά του ελκυστήρα
 

Φωτογραφία(ες) και/ή σχέδιο(α) αντιπροσωπευτικού ελκυστήρα:

  - 1.2. Θέση και διάταξη του κινητήρα:
3. Κινητήρας
  - 3.1.2. Τύπος και εμπορική ονομασία του αντιπροσωπευτικού κινητήρα (όπως επισημαίνεται στον κινητήρα ή σε άλλα μέσα αναγνώρισης της ταυτότητας):
  - 3.1.4. Όνομα και διεύθυνση κατασκευαστή:
  - 3.1.6. Αρχή λειτουργίας:
    - επιβαλλόμενη ανάφλεξη/ανάφλεξη με συμπίεση (1)
    - απευθείας/έμμεση έγχυση (1)
    - δίχρονος/τετράχρονος (1)
  - 3.2.1.6. Πλήθος και διάταξη κυλίνδρων:
  - 3.2.1.9. Στροφές του κινητήρα στη μέγιστη ροπή: ... min<sup>-1</sup>
  - 3.2.3. Τροφοδοσία καυσίμου
    - 3.2.3.1. Αντλία τροφοδοσίας καυσίμου
 

Πίεση (2) ή χαρακτηριστικό διάγραμμα ... kPa
    - 3.2.3.2. Σύστημα έγχυσης
    - 3.2.4.2.1. Περιγραφή του συστήματος:

- 3.2.5. Ηλεκτρονικώς ελεγχόμενες λειτουργίες
  - Περιγραφή του συστήματος
- 3.11. Ηλεκτρικό σύστημα
  - 3.11.1. Ονομαστική τάση σε V, γείωση θετικού/αρνητικού πόλου (!): ... V
  - 3.11.2. Ηλεκτρογεννήτρια
    - 3.11.2.1. Τύπος:
    - 3.11.2.2. Ονομαστική ισχύς:
- 4. Σύστημα μετάδοσης της κίνησης
  - 4.2. Είδος μετάδοσης (μηχανική, υδραυλική, ηλεκτρική, κλπ.):
    - 4.2.1. Σύνομη περιγραφή (τυχόν) ηλεκτρικών/ηλεκτρονικών κατασκευαστικών στοιχείων
- 6. Ανάρτηση (κατά περίπτωση)
  - 6.2.2. Σύνομη περιγραφή (τυχόν) ηλεκτρικών/ηλεκτρονικών κατασκευαστικών στοιχείων:
- 7. Σύστημα διεύθυνσης
  - 7.2.2.1. Σύνομη περιγραφή (τυχόν) ηλεκτρικών/ηλεκτρονικών κατασκευαστικών στοιχείων:
  - 7.2.6. Τυχόν περιοχή και τρόπος ρύθμισης της διάταξης χειρισμού του συστήματος διεύθυνσης:
- 8. Πέδηση
  - 8.5. Για ελκυστήρες εξοπλισμένους με συστήματα αντιεμπλοκής των τροχών κατά την πέδηση (ABS), περιγραφή της λειτουργίας του συστήματος (συμπεριλαμβανομένων τυχόν ηλεκτρονικών μερών), ηλεκτρικό σχηματικό διάγραμμα και σχέδιο υδραυλικού ή πνευματικού κυκλώματος:
- 9. Οπτικό πεδίο, υαλοπίνακες, υαλοκαθαριστήρες και κάτοπτρα
  - 9.2. Υαλοπίνακες:
    - 9.2.3.4. Σύνομη περιγραφή (τυχόν) ηλεκτρικών/ηλεκτρονικών κατασκευαστικών στοιχείων του μηχανισμού ανύψωσης των υαλοπινάκων
  - 9.3. Υαλοκαθαριστήρες:
    - Τεχνική περιγραφή
  - 9.4. Κάτοπτρα οδήγησης (θέση κάθε κατόπτρου):
    - 9.4.6. Σύνομη περιγραφή (τυχόν) ηλεκτρικών/ηλεκτρονικών κατασκευαστικών στοιχείων του συστήματος ρύθμισης των κατόπτρων οδήγησης:
  - 9.5. Απόψυξη και αποθάμβωση:
    - 9.5.1. Τεχνική περιγραφή:
- 10. Διατάξεις προστασίας από ανατροπή, διατάξεις προστασίας από κακοκαιρία, καθίσματα, εξέδρα φόρτωσης
  - 10.3. Καθίσματα και αναπαυτήρια ποδιών:
    - 10.3.1.4. Θέση και κύρια χαρακτηριστικά:
    - 10.3.1.5. Σύστημα ρύθμισης:
    - 10.3.1.6. Σύστημα μετατόπισης και μανδάλωσης:

- 10.5. Καταστολή των ηλεκτρομαγνητικών διαταραχών:
- 10.5.1. Περιγραφή και σχέδια ή φωτογραφίες των σχημάτων και των υλικών του μέρους του αμαξώματος που συνιστά το χώρο του κινητήρα και το πλησιέστερο σε αυτόν μέρος του θαλάμου επιβατών:
- 10.5.2. Σχέδια ή φωτογραφίες της θέσης των μεταλλικών κατασκευαστικών στοιχείων που ευρίσκονται στο χώρο του κινητήρα (π.χ. συσκευή θέρμανσης, εφεδρικός τροχός, φίλτρο αέρα, μηχανισμός συστήματος διεύθυνσης κλπ.):
- 10.5.3. Πίνακας στοιχείων του εξοπλισμού κατά των ραδιοπαρασίτων, με σχέδιο:
- 10.5.4. Ονομαστικές τιμές ηλεκτρικής αντίστασης σε συνεχές ρεύμα και, για τα ωμικής αντίστασης καλώδια ανάφλεξης, ονομαστική αντίσταση ανά τρέχον μέτρο:
11. Διατάξεις φωτισμού και φωτεινής σηματοδότησης
- 11.3. Σύντομη περιγραφή (τυχόν) ηλεκτρικών/ηλεκτρονικών κατασκευαστικών στοιχείων διαφορετικών από φανούς:
12. Διάφορα
- 12.8. Περιγραφή των ενσωματωμένων στον ελκυστήρα ηλεκτρονικών συστημάτων που χρησιμοποιούνται για τη λειτουργία και το χειρισμό φερόμενων ή ρυμουλκούμενων εργαλείων:

---

(<sup>1</sup>) Διαγράφεται ό,τι δεν ισχύει.

(<sup>2</sup>) Να δηλωθεί η ανοχή.



*Προσάρτημα 1*

Περιγραφή του οχήματος που έχει επιλεγεί ως αντιπροσωπευτικό του τύπου:

Τύπος αμαξώματος:

Σύστημα διεύθυνσης (αριστερά ή δεξιά):

Μεταξόνιο:

Επιλογές κατασκευαστικών στοιχείων:

---

*Προσάρτημα 2*

Σχετική(-ες) έκθεση(-εις) δοκιμών υποβάλλεται(-ονται) από τον κατασκευαστή ή τα εγκεκριμένα/αναγνωρισμένα εργαστήρια, προκειμένου να συνταχθεί το πιστοποιητικό έγκρισης τύπου ΕΚ.

---

## ΠΑΡΑΡΤΗΜΑ ΙΙΙ

**Δελτίο πληροφοριών αριθ. ... σχετικά με την έγκριση τύπου ΕΚ ηλεκτρικού/ηλεκτρονικού συναρμολογούμενου υποσυστήματος (ΗΣΥ) όσον αφορά την ηλεκτρομαγνητική συμβατότητα (οδηγία 2009/64/ΕΚ)**

Οι ακόλουθες πληροφορίες, εφόσον ισχύουν, πρέπει να υποβάλλονται εις τριπλούν και πρέπει να περιλαμβάνουν κατάλογο των περιεχομένων. Τυχόν σχέδια πρέπει να υποβάλλονται σε κατάλληλη κλίμακα και με επαρκείς λεπτομέρειες σε μέγεθος Α4 ή σε φάκελο μορφής Α4. Τυχόν φωτογραφίες πρέπει να παρουσιάζουν επαρκείς λεπτομέρειες.

Εάν τα συστήματα, κατασκευαστικά στοιχεία ή ιδιαίτερες τεχνικές μονάδες έχουν ηλεκτρονικά συστήματα ελέγχου, πρέπει να παρέχονται πληροφορίες σχετικά με την επίδοσή τους.

0. ΓΕΝΙΚΑ
- 0.1. Μάρκα (εμπορική επωνυμία του κατασκευαστή):
- 0.2. Τύπος και γενική(-ές) εμπορική(-ές) περιγραφή(-ές):
- 0.5. Όνομα και διεύθυνση του κατασκευαστή:
- 0.7. Στην περίπτωση κατασκευαστικών στοιχείων και ιδιαίτερων τεχνικών μονάδων, θέση και τρόπος στερέωσης του σήματος έγκρισης ΕΚ:
- 0.8. Διεύθυνση(-εις) του (-ων) εργοστασίου(-ων) συναρμολόγησης:
1. ΤΟ ΠΑΡΟΝ ΗΣΥ ΕΓΚΡΙΝΕΤΑΙ ΩΣ ΚΑΤΑΣΚΕΥΑΣΤΙΚΟ ΣΤΟΙΧΕΙΟ/ΙΤΜ (¹)
2. ΤΥΧΟΝ ΠΕΡΙΟΡΙΣΜΟΙ ΧΡΗΣΕΩΣ ΚΑΙ ΠΡΟΫΠΟΘΕΣΕΙΣ ΕΓΚΑΤΑΣΤΑΣΗΣ:

(¹) Διαγράφεται στις περιπτώσεις για τις οποίες δεν ισχύει.

Προσάρτημα 1

Περιγραφή του ΗΣΥ που επιλέγεται ως αντιπροσωπευτικό του τύπου:

\_\_\_\_\_

*Προσάρτημα 2*

Σχετική(-ές) έκθεση(-εις) δοκιμών υποβάλλεται(-ονται) από τον κατασκευαστή ή τα εγκεκριμένα/αναγνωρισμένα εργαστήρια, προκειμένου να συνταχθεί το πιστοποιητικό έγκρισης τύπου ΕΚ.

---

## ΠΑΡΑΡΤΗΜΑ IV

## ΥΠΟΔΕΙΓΜΑ

[Μέγιστες διαστάσεις: A4 (210 × 297 mm)]

## ΕΓΚΡΙΣΗ ΕΚ ΤΥΠΟΥ

## «ΟΧΗΜΑ»

Σφραγίδα της διοίκησης

Ανακοίνωση που αφορά:

- έγκριση ΕΚ τύπου <sup>(1)</sup>
- επέκταση έγκρισης ΕΚ τύπου <sup>(1)</sup>
- απόρριψη έγκρισης ΕΚ τύπου <sup>(1)</sup>
- ανάκληση έγκρισης ΕΚ τύπου <sup>(1)</sup>

ενός τύπου οχήματος ως προς την οδηγία 2009/64/ΕΚ.

Αριθμός έγκρισης τύπου ΕΚ:

Λόγος επέκτασης:

## ΤΜΗΜΑ I

- 0.1. Μάρκα (εμπορική ονομασία του κατασκευαστή):
- 0.2. Τύπος και γενική(-ές) εμπορική(-ές) περιγραφή(-ές):
- 0.3. Μέσα αναγνώρισης του τύπου, εφόσον υπάρχει σχετική σήμανση στο όχημα/κατασκευαστικό στοιχείο/ιδιαίτερη τεχνική μονάδα <sup>(1)</sup> <sup>(2)</sup>:
  - 0.3.1. Θέση της εν λόγω σήμανσης:
- 0.4. Όχημα:
- 0.5. Όνομα και διεύθυνση του κατασκευαστή:
- 0.8. Διεύθυνση(-εις) του (των) εργοστασίου(-ων) συναρμολόγησης:

## ΤΜΗΜΑ II

1. Συμπληρωματικές πληροφορίες (εφόσον ισχύει): προσάρτημα.
2. Τεχνική υπηρεσία υπεύθυνη για τη διεξαγωγή των δοκιμών:
3. Ημερομηνία της έκθεσης δοκιμής:
4. Αριθμός της έκθεσης δοκιμής:
5. Παρατηρήσεις (εφόσον υπάρχουν): προσάρτημα.
6. Τόπος:
7. Ημερομηνία:
8. Υπογραφή:
9. Επισημαίνεται η παραπομπή στο πληροφοριακό πακέτο, το οποίο κατατίθεται στην αρμόδια για τις εγκρίσεις αρχή και το οποίο λαμβάνεται κατόπιν αιτήσεως.

<sup>(1)</sup> Διαγράφεται η περιττή ένδειξη.

<sup>(2)</sup> Εφόσον τα μέσα αναγνώρισης του τύπου περιέχουν χαρακτήρες που δεν έχουν σχέση με την περιγραφή των τύπων οχήματος, κατασκευαστικού στοιχείου ή ιδιαίτερης τεχνικής μονάδας που καλύπτονται από το παρόν πληροφοριακό έγγραφο/πιστοποιητικό έγκρισης τύπου, τέτοιου είδους χαρακτήρες αντιπροσωπεύονται στην τεκμηρίωση από το σύμβολο: «?» (π.χ.: ABC??123??)

**Προσάρτημα στο πιστοποιητικό έγκρισης τύπου ΕΚ αριθ. ... σχετικά με την έγκριση τύπου οχήματος σύμφωνα με την οδηγία 2009/64/ΕΚ**

1. Συμπληρωματικές πληροφορίες.
  - 1.1. Ειδικά συστήματα για τους σκοπούς του παραρτήματος VI της παρούσας οδηγίας (εφόσον ισχύουν): (παραδείγματος χάρη, ...).
  - 1.2. Ονομαστική τάση του ηλεκτρικού συστήματος: V θετική/αρνητική γείωση.
  - 1.3. Τύπος αμαξώματος:
  - 1.4. Κατάλογος των ηλεκτρονικών συστημάτων που είναι εγκατεστημένα στο (στα) όχημα(-τα) που υποβλήθηκε(-αν) σε δοκιμή, ο οποίος δεν περιορίζεται στα θέματα του πληροφοριακού εγγράφου (προσάρτημα 1 του Παραρτήματος II):
  - 1.5. Εγκεκριμένο/αναγνωρισμένο εργαστήριο (για τους σκοπούς της παρούσας οδηγίας), υπεύθυνο για τη διεξαγωγή των δοκιμών:
5. Παρατηρήσεις:

(παραδείγματος χάρη, ισχύει τόσο για οχήματα με σύστημα διεύθυνσεως αριστερά όσο και για οχήματα με σύστημα διεύθυνσεως δεξιά):

---

## ΠΑΡΑΡΤΗΜΑ V

## ΥΠΟΔΕΙΓΜΑ

[Μέγιστες διαστάσεις: A4 (210 × 297 mm)]

## ΕΓΚΡΙΣΗ ΤΥΠΟΥ ΕΚ

«ΗΣΥ»

Σφραγίδα της διοίκησης

Ανακοίνωση που αφορά:

- έγκριση τύπου ΕΚ <sup>(1)</sup>
- επέκταση έγκρισης τύπου ΕΚ <sup>(1)</sup>
- απόρριψη έγκρισης τύπου ΕΚ <sup>(1)</sup>
- ανάκληση έγκρισης τύπου ΕΚ <sup>(1)</sup>

ενός τύπου κατασκευαστικού στοιχείου/ιδιαίτερης τεχνικής μονάδας ως προς την οδηγία 2009/64/ΕΚ <sup>(1)</sup>.

Αριθμός έγκρισης ΕΚ τύπου:

Λόγος επέκτασης:

## ΤΜΗΜΑ I

- 0.1. Μάρκα (εμπορική ονομασία του κατασκευαστή):
- 0.2. Τύπος και γενική(-ές) εμπορική(-ές) περιγραφή(-ές):
- 0.3. Μέσα αναγνώρισης του τύπου, εφόσον υπάρχει σχετική σήμανση στο όχημα/κατασκευαστικό στοιχείο/ιδιαίτερη τεχνική μονάδα <sup>(1)</sup> <sup>(2)</sup>:
  - 0.3.1. Θέση της εν λόγω σήμανσης:
- 0.4. Όχημα:
- 0.5. Όνομα και διεύθυνση του κατασκευαστή:
- 0.7. Στην περίπτωση κατασκευαστικών στοιχείων και ιδιαίτερων τεχνικών μονάδων, θέση και μέθοδος τοποθέτησης του σήματος έγκρισης ΕΚ τύπου:
- 0.8. Διεύθυνση(-εις) του (των) εργοστασίου(-ων) συναρμολόγησης:

## ΤΜΗΜΑ II

1. Συμπληρωματικές πληροφορίες (εφόσον ισχύει): βλέπε προσάρτημα.
2. Τεχνική υπηρεσία υπεύθυνη για τη διεξαγωγή των δοκιμών:
3. Ημερομηνία της έκθεσης δοκιμής:
4. Αριθμός της έκθεσης δοκιμής:
5. Παρατηρήσεις (εφόσον υπάρχουν): βλέπε προσάρτημα.
6. Τόπος:
7. Ημερομηνία:
8. Υπογραφή:
9. Επισυνάπτεται η παραπομπή στο πληροφοριακό πακέτο, το οποίο κατατίθεται στην αρμόδια για τις εγκρίσεις αρχή και το οποίο λαμβάνεται κατόπιν αιτήσεως.

<sup>(1)</sup> Διαγράφεται η περιττή ένδειξη.

<sup>(2)</sup> Εφόσον τα μέσα αναγνώρισης του τύπου περιέχουν χαρακτηρισ που δεν έχουν σχέση με την περιγραφή των τύπων οχήματος, κατασκευαστικού στοιχείου ή ιδιαίτερης τεχνικής μονάδας που καλύπτονται από το παρόν πληροφοριακό έγγραφο/πιστοποιητικό έγκρισης τύπου, τέτοιου είδους χαρακτηρισ αντιστοιχούνται στην τεκμηρίωση από το σύμβολο: «?» (π.χ.: ABC??123??)



**Προσάρτημα στο πιστοποιητικό έγκρισης τύπου ΕΚ αριθ. ... σχετικά με την έγκριση ηλεκτρικού/ηλεκτρονικού συναρμολογημένου υποσυστήματος σύμφωνα με την οδηγία 2009/64/ΕΚ**

1. Συμπληρωματικές πληροφορίες
    - 1.1. Ονομαστική τάση του ηλεκτρικού συστήματος: ... V
    - 1.2. Το παρόν ΗΣΥ μπορεί να χρησιμοποιείται σε οποιοδήποτε τύπο οχήματος, με τους ακόλουθους περιορισμούς:
      - 1.2.1. Προϋποθέσεις εγκατάστασης, αν προβλέπονται:
    - 1.3. Το παρόν ΗΣΥ μπορεί να χρησιμοποιείται μόνον στους ακόλουθους τύπους οχημάτων:
      - 1.3.1. Προϋποθέσεις εγκατάστασης, αν προβλέπονται:
    - 1.4. Η (οι) ειδική(-ές) μέθοδος(-οι) δοκιμής που χρησιμοποιήθηκε(-αν) και οι περιοχές συχνοτήτων που καλύφθηκαν για τον προσδιορισμό της θωράκισης ήταν οι εξής: (παρακαλείσθε να προσδιορίσετε την ακριβή μέθοδο από το Παράρτημα XI η οποία χρησιμοποιήθηκε).
    - 1.5. Εγκεκριμένο/αναγνωρισμένο εργαστήριο (για τους σκοπούς της παρούσας οδηγίας), υπεύθυνο για τη διεξαγωγή της δοκιμής:
  5. Παρατηρήσεις:
-

## ΠΑΡΑΡΤΗΜΑ VI

## ΜΕΘΟΔΟΣ ΜΕΤΡΗΣΕΩΣ ΤΩΝ ΑΚΤΙΝΟΒΟΛΟΥΜΕΝΩΝ ΗΛΕΚΤΡΟΜΑΓΝΗΤΙΚΩΝ ΕΚΠΟΜΠΩΝ ΕΥΡΕΙΑΣ ΖΩΝΗΣ ΑΠΟ ΤΑ ΟΧΗΜΑΤΑ

## 1. ΓΕΝΙΚΑ

1.1. Η μέθοδος δοκιμής που περιγράφεται στο παρόν παράρτημα εφαρμόζεται μόνο σε οχήματα.

## 1.2. Συσκευή μέτρησης

Ο εξοπλισμός μέτρησης συμμορφώνεται με τις απαιτήσεις της δημοσίευσης αριθ. 16-1 (93) της Διεθνούς Ειδικής Επιτροπής για τις Ραδιοηλεκτρικές Διαταραχές (CISPR).

Για τη μέτρηση των ηλεκτρομαγνητικών εκπομπών ευρείας ζώνης στο παρόν παράρτημα, χρησιμοποιείται ανιχνευτής σχεδόν μεγίστου πλάτους ή, εφόσον χρησιμοποιείται ανιχνευτής μεγίστου πλάτους, πρέπει να χρησιμοποιείται κατάλληλος διορθωτικός παράγοντας, ανάλογα με το ρυθμό παλμού του σπινθήρα.

## 1.3. Μέθοδος δοκιμής

Η παρούσα δοκιμή προορίζεται για τη μέτρηση των εκπομπών ευρείας ζώνης που παράγονται από συστήματα επιβαλλόμενης ανάφλεξης και από ηλεκτροκινητήρες (ηλεκτρικός κινητήρας πρόωσης, κινητήρες των συστημάτων θέρμανσης ή αποπάγωσης, αντλίες καυσίμου, υδραυλικές αντλίες κ.λπ.) που αποτελούν μόνιμο εξοπλισμό του οχήματος.

Επιτρέπονται δύο εναλλακτικές αποστάσεις αναφοράς της κεραίας: δέκα μέτρα ή τρία μέτρα από το όχημα. Και στις δύο περιπτώσεις, πρέπει να πληρούνται οι απαιτήσεις του σημείου 3.

## 2. ΕΚΦΡΑΣΗ ΤΩΝ ΑΠΟΤΕΛΕΣΜΑΤΩΝ

Τα αποτελέσματα των μετρήσεων εκφράζονται σε dB  $\mu\text{V}/\text{m}$  ( $\mu\text{V}/\text{m}$ ) για εύρος ζώνης 120 kHz. Εάν το πραγματικό εύρος ζώνης B (εκφρασμένο σε kHz) της συσκευής μέτρησης διαφέρει από τα 120 kHz, οι μετρήσεις που λαμβάνονται σε  $\mu\text{V}/\text{m}$  ανάγονται σε εύρος ζώνης 120 kHz, πολλαπλασιάζοντας με παράγοντα 120/B.

## 3. ΘΕΣΗ ΜΕΤΡΗΣΕΩΣ

3.1. Ο χώρος δοκιμής είναι επίπεδη, ελεύθερη περιοχή, απαλλαγμένη από επιφάνειες που μπορούν να προκαλέσουν ηλεκτρομαγνητική ανάκλαση, εντός κύκλου ελάχιστης ακτίνας 30 m, μετρούμενης από σημείο το οποίο ευρίσκεται στο μέσο της απόστασης μεταξύ του οχήματος και της κεραίας (εικόνα 1 στο προσάρτημα 1).

3.2. Η συσκευή μέτρησης, ο θάλαμος ή το όχημα στο οποίο είναι τοποθετημένη η συσκευή μέτρησης πρέπει να ευρίσκονται εντός του χώρου δοκιμής, αλλά μόνο στην επιτρεπόμενη περιοχή η οποία καταδεικνύεται στην εικόνα 1 του προσαρτήματος 1.

Εντός της περιοχής δοκιμής επιτρέπονται άλλες κεραίες μέτρησης, σε ελάχιστη απόσταση 10 m τόσο από την κεραία λήψης όσο και από το υπό δοκιμή όχημα, με την προϋπόθεση ότι μπορεί να αποδειχθεί ότι τα αποτελέσματα δοκιμής δεν επηρεάζονται.

3.3. Μπορούν να χρησιμοποιούνται κλειστές εγκαταστάσεις δοκιμής, εφόσον μπορεί να αποδειχθεί ο συσχετισμός μεταξύ της κλειστής εγκατάστασης δοκιμής και εξωτερικού χώρου. Οι κλειστές εγκαταστάσεις δοκιμής δεν χρειάζεται να πληρούν τις απαιτήσεις διαστάσεων της εικόνας 1 του προσαρτήματος 1, εκτός από την απόσταση μεταξύ κεραίας και οχήματος και του ύψους της κεραίας. Επίσης, δεν χρειάζεται να ελέγχονται οι εκπομπές περιβάλλοντος χώρου πριν ή μετά τη δοκιμή, όπως αναφέρεται στο σημείο 3.4.

## 3.4. Περιβάλλον χώρος

Προκειμένου να διασφαλίζεται ότι δεν υπάρχει εξωτερικός θόρυβος ή σήμα μεγέθους ικανού να επηρεάσει υλικά τη μέτρηση, οι μετρήσεις λαμβάνονται πριν και μετά την κύρια δοκιμή. Εάν το όχημα είναι παρόν όταν λαμβάνονται μετρήσεις του περιβάλλοντος χώρου, είναι απαραίτητο να διασφαλίζεται ότι τυχόν εκπομπές από το όχημα δεν επηρεάζουν σημαντικά τις μετρήσεις του περιβάλλοντος χώρου, για παράδειγμα μετακινώντας το όχημα από το χώρο δοκιμής, αφαιρώντας το κλειδί ενάυσεως ή αποσυνδέοντας τη μπαταρία. Και στις δύο μετρήσεις, ο εξωτερικός θόρυβος ή σήμα πρέπει να είναι τουλάχιστον 10 dB κάτω από τα όρια παρεμβολής που σημειώνονται στα σημεία 6.2.2.1 ή 6.2.2.2 (αναλόγως) του Παραρτήματος I, με εξαίρεση τις σκόπιμες εκπομπές στενής ζώνης του περιβάλλοντος χώρου.

## 4. ΚΑΤΑΣΤΑΣΗ ΤΟΥ ΟΧΗΜΑΤΟΣ ΚΑΤΑ ΤΗ ΔΙΑΡΚΕΙΑ ΤΩΝ ΔΟΚΙΜΩΝ

## 4.1. Κινητήρας

Ο κινητήρας λειτουργεί στην κανονική του θερμοκρασία λειτουργίας και η μετάδοσης κινήσεως πρέπει να είναι στη νεκρή θέση. Εάν για πρακτικούς λόγους αυτό δεν είναι εφικτό, πρέπει να συμφωνούνται εναλλακτικές ρυθμίσεις αμοιβαία μεταξύ του κατασκευαστή και των αρμοδίων για τις δοκιμές αρχών.

Πρέπει να λαμβάνεται μέριμνα ώστε να διασφαλίζεται ότι ο μηχανισμός ρυθμίσεως της ταχύτητας δεν επηρεάζει τις ηλεκτρομαγνητικές ακτινοβολίες. Κατά τη διάρκεια εκάστης μετρήσεως, ο κινητήρας πρέπει να λειτουργεί ως εξής:

Τύπος κινητήρα	Μέθοδος μετρήσεως	
	Σχεδόν μέγιστο πλάτος	Μέγιστο πλάτος
Επιβαλλόμενη ανάφλεξη	Ταχύτητα κινητήρα	Ταχύτητα κινητήρα
Ένας κύλινδρος	2 500 σαλ ± 10 %	2 500 σαλ ± 10 %
Άνω του ενός κύλινδροι	1 500 σαλ ± 10 %	1 500 σαλ ± 10 %

4.2. Οι δοκιμές δεν πρέπει να διεξάγονται όταν επί του οχήματος πέφτει βροχή ή άλλου είδους κατακρημνίσεις, καθώς και κατά τα δέκα λεπτά που ακολουθούν μετά την παύση των εν λόγω κατακρημνίσεων.

## 5. ΤΥΠΟΣ, ΘΕΣΗ ΚΑΙ ΠΡΟΣΑΝΑΤΟΛΙΣΜΟΣ ΚΕΡΑΙΑΣ

## 5.1. Τύπος κεραίας

Μπορεί να χρησιμοποιείται οποιαδήποτε κεραία, με την προϋπόθεση ότι μπορεί να ρυθμίζεται σύμφωνα με την κεραία αναφοράς. Η μέθοδος που περιγράφεται στη δημοσίευση αριθ. 12, προσάρτημα Α, της τρίτης έκδοσης της CISPR μπορεί να χρησιμοποιείται για τη βαθμονόμηση της κεραίας.

## 5.2. Ύψος και απόσταση της μέτρησης

## 5.2.1. Ύψος

## 5.2.1.1. Δοκιμή 10 m

Το κέντρο φάσεως της κεραίας πρέπει να είναι  $3,00 \pm 0,05$  m υπεράνω του επιπέδου επί του οποίου βρίσκεται το όχημα.

## 5.2.1.2. Δοκιμή 3 m

Το κέντρο φάσεως της κεραίας πρέπει να είναι  $1,80 \pm 0,05$  m υπεράνω του επιπέδου επί του οποίου βρίσκεται το όχημα.

5.2.1.3. Κανένα τμήμα από τα στοιχεία λήψεως της κεραίας δεν πρέπει να ευρίσκεται σε απόσταση μικρότερη από 0,25 m από το επίπεδο επί του οποίου βρίσκεται το όχημα.

## 5.2.2. Απόσταση μέτρησης

## 5.2.2.1. Δοκιμή 10 m

Η οριζόντια απόσταση από την κορυφή ή οποιοδήποτε άλλο κατάλληλο σημείο της κεραίας το οποίο ορίζεται κατά τη διάρκεια της διαδικασίας βαθμονόμησης, που περιγράφεται στο σημείο 5.1, ως προς την εξωτερική επιφάνεια του αμαξώματος του οχήματος πρέπει να είναι  $10,0 \pm 0,2$  m.

## 5.2.2.2. Δοκιμή 3 m

Η οριζόντια απόσταση από την κορυφή ή άλλο κατάλληλο σημείο της κεραίας, το οποίο ορίζεται κατά τη διάρκεια της διαδικασίας βαθμονόμησης, που περιγράφεται στο σημείο 5.1 μέχρι την εξωτερική επιφάνεια του αμαξώματος του οχήματος πρέπει να είναι  $3,00 \pm 0,05$  m.

5.2.2.3. Εφόσον η δοκιμή διεξάγεται σε κλειστή εγκατάσταση για σκοπούς ηλεκτρομαγνητικής θωράκισης ραδιοσυχνότητων, τα στοιχεία λήψεως της κεραίας δεν πρέπει να βρίσκονται σε απόσταση μικρότερη από 1,0 m από οποιοδήποτε υλικό απορρόφησης ραδιοσυχνότητων και σε απόσταση μικρότερη των 1,5 m από το τοίχωμα της κλειστής εγκατάστασης. Δεν πρέπει να υπάρχει απορροφητικό υλικό μεταξύ της κεραίας λήψεως και του υπό δοκιμή οχήματος.

## 5.3. Θέση της κεραίας ως προς το όχημα

Η κεραία πρέπει να ευρίσκεται διαδοχικά στην αριστερή και στη δεξιά πλευρά του οχήματος, με την κεραία παράλληλη προς το επίπεδο διαμήκους συμμετρίας του οχήματος, ευθυγραμμισμένη με το κεντρικό σημείο του κινητήρα (εικόνα 1 του προσαρτήματος 1) και ευθυγραμμισμένη με το κέντρο του οχήματος το οποίο ορίζεται ως το σημείο που ευρίσκεται επί του κύριου άξονα του οχήματος και στο μέσον μεταξύ των κέντρων του εμπρόσθιου και του οπίσθιου άξονα του οχήματος.

## 5.4. Θέση της κεραίας

Σε κάθε σημείο μετρήσεως, λαμβάνονται μετρήσεις με την κεραία τόσο σε οριζόντια όσο και σε κατακόρυφη πόλωση (εικόνα 2 του προσαρτήματος 1).

## 5.5. Τιμές μετρήσεως

Η μέγιστη από τις τέσσερις τιμές που λαμβάνεται σύμφωνα με τα σημεία 5.3 και 5.4 σε κάθε συχνότητα θεωρείται ως η χαρακτηριστική τιμή για τη συχνότητα στην οποία γίνονται οι μετρήσεις.

## 6. ΣΥΧΝΟΤΗΤΕΣ

## 6.1. Μετρήσεις

Οι μετρήσεις γίνονται στο σύνολο της περιοχής συχνοτήτων από 30 έως 1 000 MHz. Προκειμένου να επιβεβαιωθεί ότι το όχημα πληροί τις απαιτήσεις του παρόντος παραρτήματος, η υπεύθυνη για τις δοκιμές αρχή διεξάγει δοκιμές σε 13 το πολύ τιμές συχνοτήτων στην εν λόγω περιοχή, π.χ. 45, 65, 90, 120, 150, 190, 230, 280, 380, 450, 600, 750, 900 MHz. Εφόσον παρατηρείται υπέρβαση του ορίου κατά τη διάρκεια της δοκιμής, διεξάγονται έρευνες, προκειμένου να διασφαλιστεί ότι αυτό οφείλεται στο όχημα και όχι σε ακτινοβολία περιβάλλοντος χώρου.

## 6.1.1. Τα όρια ισχύουν στο σύνολο της περιοχής συχνοτήτων 30-1 000 MHz.

## 6.1.2. Οι μετρήσεις μπορούν να διεξάγονται με ανιχνευτές είτε μέγιστου είτε σχεδόν μέγιστου πλάτους. Τα όρια που προβλέπονται στο παράρτημα I σημεία 6.2 και 6.5 είναι για σχεδόν μέγιστο πλάτος. Εάν χρησιμοποιείται μέγιστο πλάτος, προσθέσατε 38 dB για εύρος ζώνης 1 MHz ή αφαιρέσατε 22 dB για εύρος ζώνης 1 kHz.

## 6.2. Ανοχές

Τιμή συχνότητας (MHz)	Ανοχή (MHz)
45, 65, 90, 120, 150, 190 και 230	± 5
280, 380, 450, 600, 750 και 900	± 20

Οι ανοχές ισχύουν για τις αναφερόμενες συχνότητες και προορίζονται για την αποφυγή παρεμβολών από εκπομπές στην ονομαστική τιμή συχνοτήτων ή πλησίον αυτής κατά τη διάρκεια του χρόνου της μέτρησης.

## Προσάρτημα 1

## Εικόνα 1

## ΧΩΡΟΣ ΔΟΚΙΜΗΣ ΤΟΥ ΕΛΚΥΣΤΗΡΑ

(χώρος επίπεδος χωρίς επιφάνειες που ανακλούν ηλεκτρομαγνητικά κύματα)

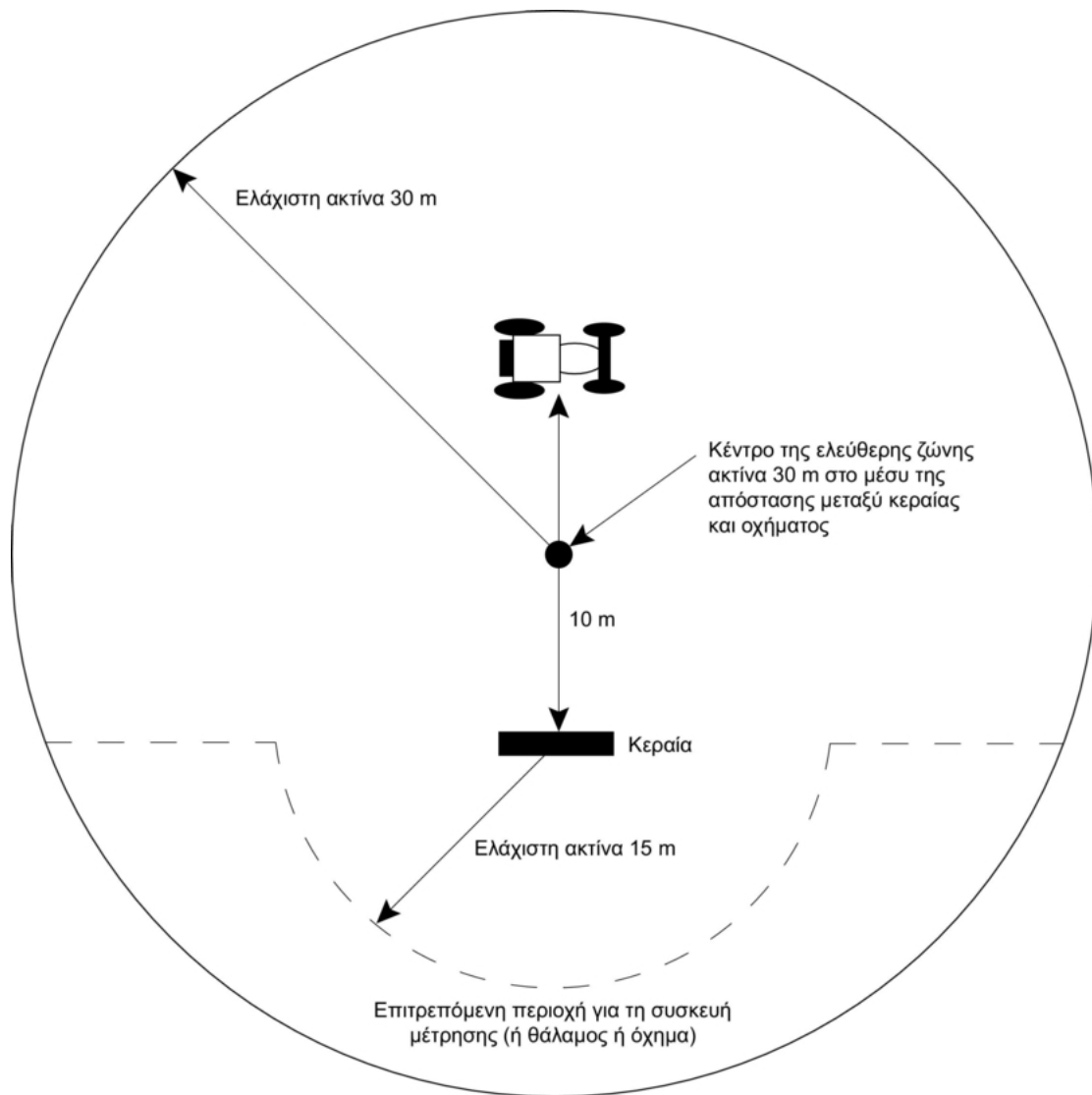

Εικόνα 2

ΘΕΣΗ ΤΗΣ ΚΕΡΑΙΑΣ ΩΣ ΠΡΟΣ ΤΟΝ ΕΛΚΥΣΤΗΡΑ

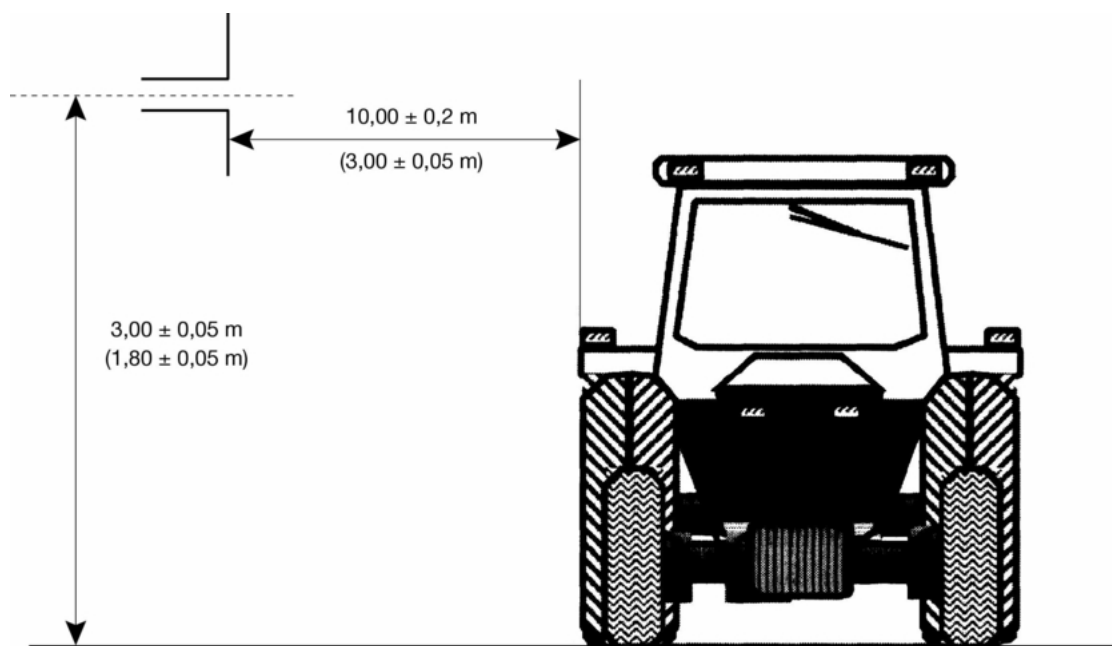

Προσθία όψη

Θέση της διπολικής κεραίας για την μέτρηση της κατακόρυφης συνιστώσας της ακτινοβολίας

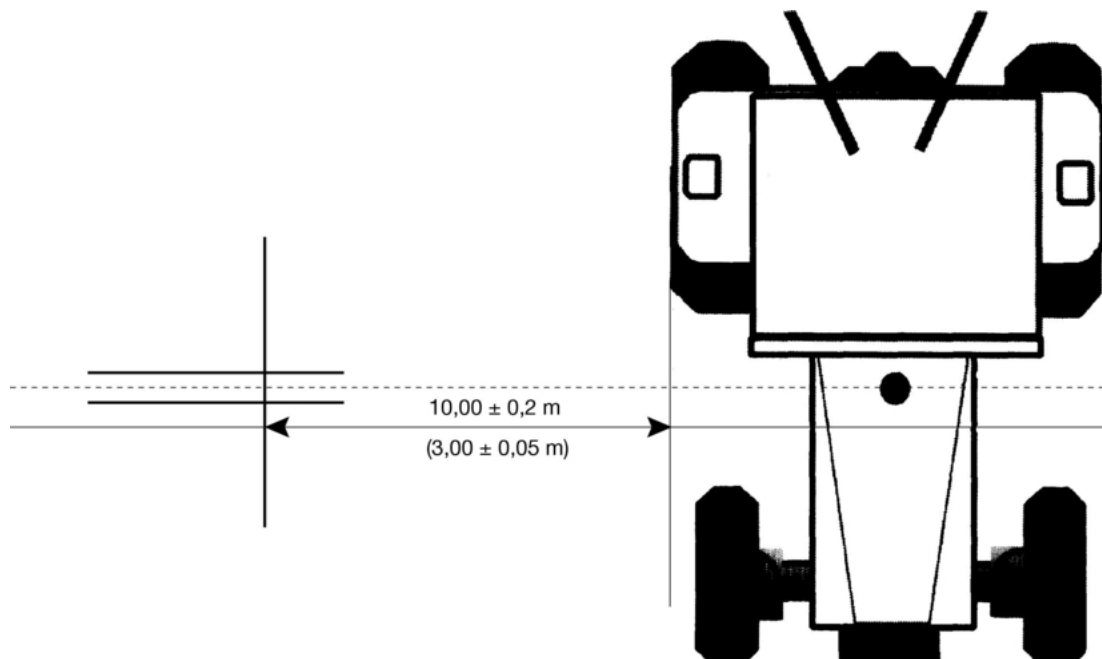

Κάτοψη

Θέση της διπολικής κεραίας για την μέτρηση της οριζόντιας συνιστώσας της ακτινοβολίας

## ΠΑΡΑΡΤΗΜΑ VII

## ΜΕΘΟΔΟΣ ΜΕΤΡΗΣΕΩΣ ΤΩΝ ΑΚΤΙΝΟΒΟΛΟΥΜΕΝΩΝ ΗΛΕΚΤΡΟΜΑΓΝΗΤΙΚΩΝ ΕΚΠΟΜΠΩΝ ΣΤΕΝΗΣ ΖΩΝΗΣ ΑΠΟ ΤΑ ΟΧΗΜΑΤΑ

## 1. ΓΕΝΙΚΑ

1.1. Η μέθοδος δοκιμής που περιγράφεται στο παρόν παράρτημα εφαρμόζεται μόνο σε οχήματα.

## 1.2. Συσκευές μετρήσεως

Ο εξοπλισμός μετρήσεως συμμορφώνεται με τις απαιτήσεις της δημοσίευσης αριθ. 16-1 (93) της Διεθνούς Ειδικής Επιτροπής για τις Ραδιοηλεκτρικές Διαταραχές (CISPR).

Για τη μέτρηση των ακτινοβολουμένων ηλεκτρομαγνητικών εκπομπών στενής ζώνης του παρόντος παραρτήματος χρησιμοποιείται ανιχνευτής μέσου όρου.

## 1.3. Μέθοδος δοκιμής

1.3.1. Η παρούσα δοκιμή αποσκοπεί στη μέτρηση ηλεκτρομαγνητικών εκπομπών στενής ζώνης, όπως εκείνες που είναι δυνατόν να προέρχονται από σύστημα βασικό σε μικροεπεξεργαστή ή άλλη πηγή ακτινοβολίας στενής ζώνης.

1.3.2. Ως αρχικό βήμα, τα επίπεδα των εκπομπών στην ζώνη συχνοτήτων FM (88-108 MHz) μετρώνται στην κεραία εκπομπής ραδιοσυχνοτήτων του οχήματος, με εξοπλισμό όπως εκείνος που ορίζεται στο σημείο 1.2. Εφόσον δεν υπάρχει υπέρβαση του επιπέδου που ορίζεται στο σημείο 6.3.2.4 του Παραρτήματος I, το όχημα θεωρείται ότι συμμορφώνεται με τις απαιτήσεις του παρόντος Παραρτήματος όσον αφορά την εν λόγω ζώνη συχνοτήτων και δεν διεξάγεται η πλήρης δοκιμή.

1.3.3. Στη διαδικασία της πλήρους δοκιμής, επιτρέπονται δύο εναλλακτικές αποστάσεις κεραίας: δέκα μέτρα ή τρία μέτρα από το όχημα. Και στις δύο περιπτώσεις, πρέπει να πληρούνται οι απαιτήσεις του σημείου 3 του παρόντος Παραρτήματος.

## 2. ΕΚΦΡΑΣΗ ΤΩΝ ΑΠΟΤΕΛΕΣΜΑΤΩΝ

Τα αποτελέσματα των μετρήσεων εκφράζονται σε dB  $\mu\text{V}/\text{m}$  ( $\mu\text{V}/\text{m}$ ).

## 3. ΘΕΣΗ ΜΕΤΡΗΣΕΩΣ

3.1. Ο χώρος δοκιμής είναι επίπεδη, ελεύθερη περιοχή, απαλλαγμένη ανακλαστικών επιφανειών της ηλεκτρομαγνητικής ακτινοβολίας, εντός κύκλου ελάχιστης ακτίνας 30 m, μετρούμενης από σημείο που ευρίσκεται στο ήμισυ της απόστασης μεταξύ του οχήματος και της κεραίας (εικόνα 1 στο προσάρτημα 1 του Παραρτήματος VI).

3.2. Η συσκευή μετρήσεως, ο θάλαμος δοκιμής ή το όχημα εντός του οποίου είναι τοποθετημένη η συσκευή μετρήσεως μπορεί να ευρίσκεται εντός του χώρου δοκιμής, αλλά μόνο στην επιτρεπόμενη περιοχή που φαίνεται στην εικόνα 1 του προσαρτήματος 1 του Παραρτήματος VI.

Άλλες κεραίες μετρήσεως επιτρέπονται εντός του χώρου δοκιμής, σε ελάχιστη απόσταση 10 m τόσο από την κεραία λήψεως όσο και από το υπό δοκιμή όχημα, με την προϋπόθεση ότι μπορεί να αποδειχθεί ότι δεν επηρεάζονται τα αποτελέσματα της δοκιμής.

3.3. Μπορούν να χρησιμοποιούνται κλειστές εγκαταστάσεις δοκιμής, εφόσον μπορεί να αποδειχθεί ο συσχετισμός μεταξύ της κλειστής εγκατάστασης δοκιμής και εξωτερικού χώρου. Οι κλειστές εγκαταστάσεις δοκιμής δεν χρειάζεται να πληρούν τις απαιτήσεις διαστάσεων της εικόνας 1 στο προσάρτημα 1 του Παραρτήματος VI, εκτός από την απόσταση μεταξύ της κεραίας και του οχήματος και το ύψος της κεραίας. Επίσης, δεν χρειάζεται να έχει γίνει έλεγχος των εκπομπών περιβάλλοντος χώρου πριν ή μετά τη δοκιμή, όπως προβλέπεται στο σημείο 3.4 του παρόντος Παραρτήματος.

## 3.4. Περιβάλλον χώρος

Προκειμένου να διασφαλίζεται ότι δεν υπάρχει εξωγενής θόρυβος ή σήμα μεγέθους αρκετού ώστε να επηρεάζει υλικά την μέτρηση, λαμβάνονται μετρήσεις του περιβάλλοντος χώρου πριν και μετά την κυρία δοκιμή. Είναι απαραίτητο να διασφαλίζεται ότι τυχόν εκπομπές από το όχημα δεν επηρεάζουν σημαντικά τις μετρήσεις του περιβάλλοντος χώρου, για παράδειγμα μετακινώντας το όχημα από το χώρο δοκιμής, αφαιρώντας το κλειδί εναύσεως ή αποσυνδέοντας την (τις) μπαταρία(-ες). Και στις δύο μετρήσεις, ο εξωγενής θόρυβος ή σήμα πρέπει να είναι τουλάχιστον 10 dB κάτω από τα όρια παρεμβολών που προβλέπονται στα σημεία 6.3.2.1 ή 6.3.2.2 (αναλόγως) του παραρτήματος 1, εξαιρουμένων των σκοπίμων εκπομπών περιβάλλοντος χώρου στενής ζώνης.

4. ΚΑΤΑΣΤΑΣΗ ΤΟΥ ΟΧΗΜΑΤΟΣ ΚΑΤΑ ΤΗ ΔΙΑΡΚΕΙΑ ΤΩΝ ΔΟΚΙΜΩΝ
- 4.1. Τα ηλεκτρονικά συστήματα του οχήματος πρέπει όλα να βρίσκονται στην κανονική κατάσταση λειτουργίας με το όχημα σε θέση στάθμευσης.
- 4.2. Η έναυση πρέπει να είναι ενεργοποιημένη. Ο κινητήρας δεν πρέπει να λειτουργεί.
- 4.3. Οι μετρήσεις δεν πρέπει να πραγματοποιούνται όταν πέφτει βροχή ή άλλου είδους κατακρήμνιση επί του οχήματος ή κατά τα δέκα λεπτά που ακολουθούν μετά την παύση της εν λόγω κατακρήμνισης.
5. ΤΥΠΟΣ, ΘΕΣΗ ΚΑΙ ΠΡΟΣΑΝΑΤΟΛΙΣΜΟΣ ΤΗΣ ΚΕΡΑΙΑΣ
- 5.1. *Τύπος κεραίας*
- Μπορεί να χρησιμοποιείται οποιαδήποτε κεραία, με την προϋπόθεση ότι μπορεί να βαθμονομείται σύμφωνα με την κεραία αναφοράς. Για τη βαθμονόμηση της κεραίας, μπορεί να χρησιμοποιείται η μέθοδος που περιγράφεται στην τρίτη έκδοση της δημοσίευσης αριθ. 12 προσάρτημα Α της CISPR.
- 5.2. *Ύψος και απόσταση της μέτρησης*
- 5.2.1. *Ύψος*
- 5.2.1.1. *Δοκιμή 10 m*
- Το κέντρο φάσεως της κεραίας πρέπει να είναι  $3,00 \pm 0,05$  m υπεράνω του επιπέδου επί του οποίου βρίσκεται το όχημα.
- 5.2.1.2. *Δοκιμή 3 m*
- Το κέντρο φάσεως της κεραίας πρέπει να είναι  $1,80 \pm 0,05$  m υπεράνω του επιπέδου επί του οποίου βρίσκεται το όχημα.
- 5.2.1.3. Κανένα τμήμα από τα στοιχεία λήψεως της κεραίας δεν πρέπει να ευρίσκεται σε απόσταση μικρότερη από 0,25 m από το επίπεδο επί του οποίου βρίσκεται το όχημα.
- 5.2.2. *Απόσταση μέτρησης*
- 5.2.2.1. *Δοκιμή 10 m*
- Η οριζόντια απόσταση από την κορυφή ή οποιοδήποτε άλλο κατάλληλο σημείο της κεραίας το οποίο ορίζεται κατά τη διάρκεια της διαδικασίας βαθμονόμησης, που περιγράφεται στο σημείο 5.1, ως προς την εξωτερική επιφάνεια του αμαξώματος του οχήματος πρέπει να είναι  $10,0 \pm 0,2$  m.
- 5.2.2.2. *Δοκιμή 3 m*
- Η οριζόντια απόσταση από την κορυφή ή άλλο κατάλληλο σημείο της κεραίας, το οποίο ορίζεται κατά τη διάρκεια της διαδικασίας βαθμονόμησης, που περιγράφεται στο σημείο 5.1 μέχρι την εξωτερική επιφάνεια του αμαξώματος του οχήματος πρέπει να είναι  $3,00 \pm 0,05$  m.
- 5.2.2.3. Εφόσον η δοκιμή διεξάγεται σε κλειστή εγκατάσταση για σκοπούς ηλεκτρομαγνητικής θωράκισης ραδιοσυχνοτήτων, τα στοιχεία λήψεως της κεραίας δεν πρέπει να βρίσκονται σε απόσταση μικρότερη από 1,0 m από οποιοδήποτε υλικό απορρόφησης ραδιοσυχνοτήτων και σε απόσταση μικρότερη των 1,5 m από το τοίχωμα της κλειστής εγκατάστασης. Δεν πρέπει να υπάρχει απορροφητικό υλικό μεταξύ της κεραίας λήψεως και του υπό δοκιμή οχήματος.
- 5.3. *Θέση της κεραίας ως προς το όχημα*
- Η κεραία πρέπει να ευρίσκεται διαδοχικά στην αριστερή και στην δεξιά πλευρά του οχήματος, με την κεραία παράλληλη προς το επίπεδο δια μήκους συμμετρίας του οχήματος και ευθυγραμμισμένη με το κεντρικό σημείο του κινητήρα (βλέπε εικόνα 2 του προσαρτήματος 1 του Παραρτήματος VI).
- 5.4. *Θέση της κεραίας*
- Σε κάθε σημείο μετρήσεως, λαμβάνονται μετρήσεις με την κεραία τόσο σε οριζόντια όσο και σε κατακόρυφη πόλωση (εικόνα 2 του προσαρτήματος 1 του Παραρτήματος VI).



## 5.5. Τιμές μετρήσεως

Η μέγιστη από τις τέσσερις τιμές που λαμβάνεται σύμφωνα με τα σημεία 5.3 και 5.4 σε κάθε συχνότητα θεωρείται ως η χαρακτηριστική τιμή για τη συχνότητα στην οποία γίνονται οι μετρήσεις.

## 6. ΣΥΧΝΟΤΗΤΕΣ

## 6.1. Μετρήσεις

Οι μετρήσεις γίνονται στο σύνολο της περιοχής συχνοτήτων 30 έως 1 000 MHz. Η περιοχή αυτή διαιρείται σε 13 ζώνες. Σε κάθε ζώνη γίνεται δοκιμή σε μία τιμή συχνότητας προκειμένου να αποδειχθεί ότι τηρούνται τα απαραίτητα όρια. Προκειμένου να επιβεβαιωθεί ότι το όχημα πληροί τις απαιτήσεις του παρόντος παραρτήματος, η αρμόδια για τις δοκιμές αρχή διεξάγει δοκιμές σε μία τέτοια τιμή για κάθε μία από τις ακόλουθες 13 ζώνες συχνοτήτων:

30-50, 50-75, 75-100, 100-130, 130-165, 165-200, 200-250, 250-320, 320-400, 400-520, 520-600, 600-820, 820-1 000 MHz.

Στην περίπτωση όπου παρατηρείται υπέρβαση του ορίου κατά τη διάρκεια της δοκιμής, διεξάγονται έρευνες προκειμένου να διασφαλιστεί ότι αυτό οφείλεται στο όχημα και όχι σε ακτινοβολία του περιβάλλοντος χώρου.

---

## ΠΑΡΑΡΤΗΜΑ VIII

## ΜΕΘΟΔΟΣ ΔΟΚΙΜΗΣ ΤΗΣ ΘΩΡΑΚΙΣΗΣ ΤΩΝ ΟΧΗΜΑΤΩΝ ΠΡΟΣ ΤΗΝ ΗΛΕΚΤΡΟΜΑΓΝΗΤΙΚΗ ΑΚΤΙΝΟΒΟΛΙΑ

## 1. ΓΕΝΙΚΑ

1.1. Η μέθοδος δοκιμής που περιγράφεται στο παρόν παράρτημα εφαρμόζεται μόνο σε οχήματα.

## 1.2. Μέθοδος δοκιμής

Η παρούσα δοκιμή αποσκοπεί στην επίδειξη της θωράκισης όσον αφορά την αλλοίωση του άμεσου ελέγχου του οχήματος. Το όχημα υποβάλλεται στην επίδραση ηλεκτρομαγνητικών πεδίων, όπως περιγράφει το παρόν Παράρτημα. Το όχημα παρακολουθείται κατά τη διάρκεια των δοκιμών.

## 2. ΕΚΦΡΑΣΗ ΤΩΝ ΑΠΟΤΕΛΕΣΜΑΤΩΝ

Για τη δοκιμή που περιγράφεται στο παρόν παράρτημα, οι εντάσεις των πεδίων εκφράζονται σε V/m.

## 3. ΘΕΣΗ ΜΕΤΡΗΣΕΩΣ

Η εγκατάσταση δοκιμής πρέπει να είναι σε θέση να παράγει τις εντάσεις πεδίων στις περιοχές συχνοτήτων που ορίζονται στο παρόν Παράρτημα. Η εγκατάσταση δοκιμής πρέπει να συμμορφώνεται με τις (εθνικές) νομικές απαιτήσεις που αφορούν τις εκπομπές ηλεκτρομαγνητικών σημάτων.

Πρέπει να λαμβάνεται μέριμνα, ώστε ο εξοπλισμός ελέγχου και παρακολούθησης να μην επηρεάζεται από ακτινοβολούμενα πεδία κατά τρόπον ώστε να καθίστανται άκυρες οι δοκιμές.

## 4. ΚΑΤΑΣΤΑΣΗ ΤΟΥ ΟΧΗΜΑΤΟΣ ΚΑΤΑ ΤΗ ΔΙΑΡΚΕΙΑ ΤΩΝ ΔΟΚΙΜΩΝ

4.1. Το όχημα πρέπει να βρίσκεται σε κατάσταση άνευ φορτίου, εξαιρουμένου του απαραίτητου εξοπλισμού δοκιμής.

4.1.1. Ο κινητήρας μεταδίδει κανονικά την κίνηση στους κινητήριους τροχούς με σταθερή ταχύτητα που αντιστοιχεί στα 3/4 της μέγιστης ταχύτητας του οχήματος, εφόσον κανένας τεχνικός λόγος δεν υποχρεώνει τον κατασκευαστή να επιλέξει άλλη ταχύτητα. Ο κινητήρας του οχήματος πρέπει να φορτίζεται με την κατάλληλη ροπή. Κατά περίπτωση, επιτρέπεται η αποσύμπλεξη των αξόνων μετάδοσης της κίνησης (για παράδειγμα για οχήματα με περισσότερους από δύο άξονες), εφόσον οι άξονες αυτοί δεν κινούν κατασκευαστικό στοιχείο που δημιουργεί παρεμβολές.

4.1.2. Οι πρόσθιοι προβολείς πρέπει να είναι αναμμένοι σε θέση διασταύρωσης.

4.1.3. Ο δείκτης πορείας προς τα αριστερά ή προς τα δεξιά πρέπει να λειτουργεί.

4.1.4. Όλα τα άλλα συστήματα τα οποία επηρεάζουν τον έλεγχο του οχήματος από τον οδηγό πρέπει να βρίσκονται σε λειτουργία όπως στην κανονική κατάσταση λειτουργίας του οχήματος.

4.1.5. Το όχημα δεν πρέπει να έχει ηλεκτρική σύνδεση με το χώρο δοκιμής και δεν πρέπει να υπάρχουν συνδέσεις προς το όχημα από οποιοδήποτε εξοπλισμό, εκτός εκείνων που προβλέπονται στα σημεία 4.1.1 ή 4.2. Η επαφή των ελαστικών με το δάπεδο του χώρου δοκιμής δεν πρέπει να θεωρείται ως ηλεκτρική σύνδεση.

4.2. Εάν υπάρχουν ηλεκτρικά/ηλεκτρονικά συστήματα του οχήματος τα οποία αποτελούν ακέραιο τμήμα του άμεσου ελέγχου του οχήματος, τα οποία δεν λειτουργούν υπό τις συνθήκες που περιγράφονται στο σημείο 4.1, επιτρέπεται στον κατασκευαστή να υποβάλλει έκθεση ή πρόσθετα στοιχεία στην αρμόδια για τις δοκιμές αρχή, σύμφωνα με τα οποία το ηλεκτρικό/ηλεκτρονικό σύστημα του οχήματος πληροί τις απαιτήσεις της παρούσας οδηγίας. Τέτοιου είδους στοιχεία περιλαμβάνονται στην τεκμηρίωση της έγκρισης τύπου.

4.3. Κατά την παρακολούθηση του οχήματος χρησιμοποιείται αποκλειστικά εξοπλισμός που δεν δημιουργεί διαταραχές. Το εξωτερικό του οχήματος και το διαμέρισμα επιβατών παρακολουθούνται έτσι ώστε να προσδιορίζεται κατά πόσο πληρούνται οι απαιτήσεις του παρόντος παραρτήματος [παραδείγματος χάρι, χρησιμοποιώντας συσκευή(-ές) λήψεως βίντεο].

- 4.4. Το όχημα πρέπει κανονικά να είναι στραμμένο με το πρόσθιο τμήμα του προς σταθερή κεραία. Ωστόσο, εφόσον οι μονάδες ηλεκτρονικού ελέγχου και η σχετική δέσμη καλωδίων βρίσκονται κυρίως στο οπίσθιο τμήμα του οχήματος, κανονικά η δοκιμή διεξάγεται με το όχημα στραμμένο με το οπίσθιο τμήμα του προς την κεραία. Στην περίπτωση μακρικών οχημάτων (δηλαδή εξαιρουμένων αυτοκινήτων ιδιωτικής χρήσεως και ελαφρών φορτηγών), τα οποία φέρουν τις μονάδες ηλεκτρονικού ελέγχου και τη σχετική δέσμη καλωδίων κυρίως προς το μέσο του οχήματος, μπορεί να καθορισθεί σημείο αναφοράς (βλέπε σημείο 5.4), βασισμένο είτε στη δεξιά επιφάνεια είτε στην αριστερή επιφάνεια του οχήματος. Το εν λόγω σημείο αναφοράς πρέπει να είναι στο κεντρικό σημείο του μήκους του οχήματος ή σε κάποιο σημείο κατά μήκος της πλευράς του οχήματος το οποίο έχει επιλεγεί από τον κατασκευαστή, σε συνδυασμό με την αρμόδια αρχή, μετά από εξέταση της κατανομής των ηλεκτρονικών συστημάτων και της διάταξης των τυχόν δεσμών καλωδίων.

Δοκιμές αυτού του είδους διεξάγονται μόνον εφόσον το επιτρέπει η φυσική κατασκευή του θαλάμου. Η θέση της κεραίας πρέπει να σημειώνεται στην έκθεση δοκιμής.

## 5. ΤΥΠΟΣ, ΘΕΣΗ ΚΑΙ ΠΡΟΣΑΝΑΤΟΛΙΣΜΟΣ ΤΗΣ ΔΙΑΤΑΞΗΣ ΠΑΡΑΓΩΓΗΣ ΠΕΔΙΟΥ

### 5.1. Τύπος διάταξης παραγωγής πεδίου

- 5.1.1. Ο (οι) τύπος(-οι) διάταξης(-εων) παραγωγής πεδίου πρέπει να επιλέγεται(-ονται) έτσι ώστε η επιθυμητή ένταση πεδίου να επιτυγχάνεται στο σημείο αναφοράς (σημείο 5.4) στις κατάλληλες συχνότητες.

- 5.1.2. Η (οι) διάταξη(-εις) παραγωγής πεδίου μπορεί(-ούν) να είναι κεραία ή κεραίες ή σύστημα καλωδίων μετάδοσης (Transmission Line System — TLS).

- 5.1.3. Η κατασκευή και ο προσανατολισμός των διαφόρων διατάξεων παραγωγής πεδίου πρέπει να είναι τέτοιοι ώστε το παραγόμενο πεδίο να είναι πολωμένο: οριζοντίως ή κατακόρυφως από τα 20 έως τα 1 000 MHz.

### 5.2. Ύψος και απόσταση της μετρήσεως

#### 5.2.1. Ύψος

- 5.2.1.1. Το κέντρο φάσεως οποιασδήποτε κεραίας πρέπει να είναι σε απόσταση τουλάχιστον 1,5 m πάνω από το επίπεδο επί του οποίου βρίσκεται το όχημα ή τουλάχιστον 2,0 m πάνω από το επίπεδο επί του οποίου βρίσκεται το όχημα εφόσον η οροφή του οχήματος υπερβαίνει τα 3 m σε ύψος.

- 5.2.1.2. Όλα τα τμήματα των στοιχείων ακτινοβολίας των διαφόρων κεραίων πρέπει να βρίσκονται σε απόσταση τουλάχιστον 0,25 m από το επίπεδο επί του οποίου ευρίσκεται το όχημα.

#### 5.2.2. Απόσταση της μέτρησης

- 5.2.2.1. Οι συνθήκες λειτουργίας προσεγγίζονται με τον καλύτερο τρόπο τοποθετώντας τη διάταξη παραγωγής πεδίου όσο το δυνατόν πιο μακριά είναι εφικτό στην πράξη από το όχημα. Η απόσταση αυτή τυπικά είναι μεταξύ 1 έως 5 m.

- 5.2.2.2. Εάν η δοκιμή διεξάγεται σε κλειστή εγκατάσταση, τα στοιχεία ακτινοβολίας της διάταξης παραγωγής πεδίου πρέπει να ευρίσκονται σε απόσταση τουλάχιστον 1,0 m από οποιοδήποτε απορροφητικό υλικό ραδιοκυμάτων και τουλάχιστον 1,5 m από το τοίχωμα της κλειστής εγκατάστασης. Δεν πρέπει να υπάρχουν απορροφητικά υλικά μεταξύ της κεραίας εκπομπής και του υπό δοκιμή οχήματος.

### 5.3. Θέση της κεραίας ως προς το όχημα

- 5.3.1. Τα στοιχεία ακτινοβολίας της διατάξεως παραγωγής πεδίου πρέπει να ευρίσκονται σε απόσταση τουλάχιστον 0,5 m από την εξωτερική επιφάνεια του αμαξώματος του οχήματος.

- 5.3.2. Η διάταξη παραγωγής πεδίου πρέπει να είναι τοποθετημένη στην κεντρική γραμμή του οχήματος (επίπεδο διαμήκους συμμετρίας).

- 5.3.3. Όλα τα τμήματα ενός TLS πρέπει να βρίσκονται σε απόσταση τουλάχιστον 0,5 m από οποιοδήποτε τμήμα του οχήματος, εξαιρουμένου του επιπέδου επί του οποίου βρίσκεται το όχημα.

- 5.3.4. Οποιαδήποτε διάταξη παραγωγής πεδίου η οποία είναι τοποθετημένη υπεράνω του οχήματος πρέπει να εκτείνεται κεντρικά ώστε να καλύπτει τουλάχιστον το 75 % του μήκους του οχήματος.

- 5.4. Σημείο αναφοράς
- 5.4.1. Για τους σκοπούς του παρόντος παραρτήματος, το σημείο αναφοράς είναι το σημείο στο οποίο επιτυγχάνεται η ισχύς του πεδίου και ορίζεται ως εξής:
- 5.4.1.1. Οριζοντίως τουλάχιστον 2 m από το κέντρο φάσεως της κεραίας ή κατακορύφως τουλάχιστον 1 m από τα στοιχεία ακτινοβολίας του TLS.
- 5.4.1.2. Επί της κεντρικής γραμμής του οχήματος (επίπεδο διαμήκους συμμετρίας).
- 5.4.1.3. Σε ύψος  $1,0 \pm 0,05$  m υπεράνω του επιπέδου επί του οποίου βρίσκεται το όχημα ή  $2 \pm 0,05$  m, εφόσον το ελάχιστο ύψος της οροφής οποιουδήποτε οχήματος στη σειρά μοντέλων υπερβαίνει τα 3,0 m.
- 5.4.1.4. Για τον φωτισμό προς τα εμπρός:
- $1,0 \pm 0,2$  m εντός του οχήματος, που μετράται από το σημείο τομής του αλεξήνεμου του οχήματος με το κάλυμμα του κινητήρα (σημείο C του προσαρτήματος 1), ή
  - $0,2 \pm 0,2$  από τη διάκεντρο του εμπρόσθιου άξονα του ελκυστήρα που μετράται προς τη διεύθυνση του κέντρου του ελκυστήρα (σημείο D του προσαρτήματος 2),
- όπου ισχύει το σημείο που είναι πλησιέστερο στο σημείο αναφοράς της κεραίας.
- 5.4.1.5. Για τον φωτισμό προς τα πίσω:
- $1,0 \pm 0,2$  m εντός του οχήματος, που μετράται από το σημείο τομής του αλεξήνεμου του οχήματος με το κάλυμμα του κινητήρα (σημείο C του προσαρτήματος 1), ή
  - $0,2 \pm 0,2$  m από τη διάκεντρο του οπίσθιου άξονα του ελκυστήρα που μετράται προς τη διεύθυνση του κέντρου του ελκυστήρα (σημείο D του προσαρτήματος 2),
- όπου ισχύει το σημείο που είναι πλησιέστερο στο σημείο αναφοράς της κεραίας.
- 5.5. Εφόσον αποφασιστεί να ακτινοβοληθεί το οπίσθιο τμήμα του οχήματος, το σημείο αναφοράς ορίζεται όπως στο σημείο 5.4. Το όχημα στην περίπτωση αυτή είναι εγκατεστημένο στρέφοντας το οπίσθιο τμήμα του προς την κεραία και τοποθετημένο ως να είχε στραφεί οριζοντίως κατά  $180^\circ$  γύρω από το κεντρικό του σημείο, δηλαδή έτσι ώστε η απόσταση από την κεραία έως το πλησιέστερο τμήμα του εξωτερικού αμαξώματος του οχήματος να παραμένει η ίδια. Αυτό εικονογραφείται στο προσάρτημα 3.

## 6. ΑΠΑΙΤΗΣΕΙΣ ΔΟΚΙΜΗΣ

### 6.1. Περιοχή συχνοτήτων, διάρκεια μετρήσεων, πόλωση

Το όχημα εκτίθεται σε ηλεκτρομαγνητική ακτινοβολία στην περιοχή συχνοτήτων 20 έως 1 000 MHz.

- 6.1.1. Προκειμένου να επιβεβαιωθεί ότι το όχημα πληροί τις απαιτήσεις του παρόντος παραρτήματος, το όχημα δοκιμάζεται σε 14 κατ' ανώτατο όριο τιμές συχνοτήτων της εν λόγω περιοχής, παραδείγματος χάρι:

27, 45, 65, 90, 120, 150, 190, 230, 280, 380, 450, 600, 750 και 900 MHz.

Εξετάζεται ο χρόνος ανταπόκρισης του υπό δοκιμή εξοπλισμού και η διάρκεια των μετρήσεων πρέπει να είναι επαρκής ώστε να επιτρέπει στον υπό δοκιμή εξοπλισμό να αντιδρά υπό κανονικές συνθήκες. Οποσδήποτε, δεν πρέπει να είναι μικρότερη από 2 δευτερόλεπτα.

- 6.1.2. Σε κάθε συχνότητα, πρέπει να χρησιμοποιείται ένας τρόπος πόλωσης (σημείο 5.1.3).

- 6.1.3. Όλες οι άλλες παράμετροι της δοκιμής καθορίζονται όπως προβλέπει το παρόν Παράρτημα.

- 6.1.4. Εάν όχημα αποτύχει στη δοκιμή που ορίζεται στο σημείο 6.1.1, πρέπει να επαληθευθεί ότι απέτυχε υπό τις σχετικές συνθήκες δοκιμής και όχι ως αποτέλεσμα της παραγωγής μη ελεγχόμενων πεδίων.

7. ΠΑΡΑΓΩΓΗ ΤΗΣ ΑΠΑΙΤΟΥΜΕΝΗΣ ΙΣΧΥΟΣ ΠΕΔΙΟΥ
- 7.1. Μεθοδολογία της δοκιμής
- 7.1.1. Χρησιμοποιείται η «μέθοδος υποκατάστασης» για να καθοριστούν οι συνθήκες του πεδίου δοκιμής.
- 7.1.2. Φάση βαθμονόμησης
- Σε κάθε συχνότητα δοκιμής, τροφοδοτείται συγκεκριμένη τιμή ισχύος στη διάταξη παραγωγής πεδίου προκειμένου να παραχθεί η απαραίτητη ισχύς πεδίου στο σημείο αναφοράς (όπως ορίζεται στο σημείο 5) στο χώρο δοκιμής, χωρίς να βρίσκεται εκεί το όχημα· μετράται το επίπεδο της ισχύος τροφοδοσίας ή άλλη παράμετρος που σχετίζεται άμεσα με την ισχύ τροφοδοσίας που είναι απαραίτητη για τον ορισμό του πεδίου και καταγράφονται τα αποτελέσματα. Οι συχνότητες δοκιμής πρέπει να βρίσκονται στην περιοχή από 20 έως 1 000 MHz. Γίνεται η βαθμονόμηση, ξεκινώντας από τα 20 MHz, σε διαστήματα που δεν υπερβαίνουν το 2 % της προηγούμενης συχνότητας, τερματίζοντας στα 1 000 MHz. Τα αποτελέσματα αυτά χρησιμοποιούνται για δοκιμές έγκρισης τύπου, εκτός εάν επέλθουν αλλαγές στις εγκαταστάσεις ή στον εξοπλισμό, οι οποίες καθιστούν απαραίτητη την επανάληψη της διαδικασίας.
- 7.1.3. Φάση δοκιμής
- Στη συνέχεια το όχημα εισάγεται στο χώρο δοκιμής και τοποθετείται σύμφωνα με τις απαιτήσεις του σημείου 5. Ακολούθως, διοχετεύεται στη διάταξη παραγωγής πεδίου η απαραίτητη ισχύς τροφοδοσίας που ορίζεται στο σημείο 7.1.2 σε κάθε συχνότητα, όπως ορίζεται στο σημείο 6.1.1.
- 7.1.4. Η παράμετρος που έχει επιλεγεί στο σημείο 7.1.2 για τον ορισμό του πεδίου, χρησιμοποιείται επίσης για τον καθορισμό της ισχύος του πεδίου κατά τη διάρκεια της δοκιμής.
- 7.1.5. Ο εξοπλισμός παραγωγής πεδίου και η ανάπτυξή του που χρησιμοποιήθηκε κατά τη διάρκεια των δοκιμών πρέπει να πληρούν τις ίδιες προδιαγραφές, όπως και εκείνες που χρησιμοποιήθηκαν κατά τη διάρκεια των λειτουργιών που προβλέπονται στο σημείο 7.1.2.
- 7.1.6. Συσκευή μέτρησης της ισχύος του πεδίου
- Χρησιμοποιείται κατάλληλη συσκευή μέτρησης της ισχύος του πεδίου μικρών διαστάσεων για τον καθορισμό της ισχύος του πεδίου κατά τη διάρκεια της φάσεως βαθμονόμησης της μεθόδου υποκατάστασης.
- 7.1.7. Κατά τη διάρκεια της φάσεως βαθμονόμησης της μεθόδου υποκατάστασης, το κέντρο φάσεως της συσκευής μέτρησης της ισχύος του πεδίου πρέπει να είναι τοποθετημένο στο σημείο αναφοράς.
- 7.1.8. Εφόσον χρησιμοποιείται βαθμονομημένη κεραία λήψεως ως συσκευή μέτρησης της ισχύος του πεδίου, οι μετρήσεις πρέπει να λαμβάνονται σε τρεις κάθετες μεταξύ τους διευθύνσεις και η ιστροπική ισοδύναμη τιμή των μετρήσεων θεωρείται ως η ισχύς του πεδίου.
- 7.1.9. Προκειμένου να λαμβάνονται υπόψη τα διαφορετικά σχήματα των οχημάτων, ενδέχεται να χρειαστεί να καθοριστούν σειρά θέσεων της κεραίας ή σημεία αναφοράς για δεδομένη εγκατάσταση δοκιμής.
- 7.2. Μορφή δυναμικών γραμμών του πεδίου
- 7.2.1. Κατά τη διάρκεια της φάσεως βαθμονόμησης της μεθόδου υποκατάστασης (πριν από την είσοδο του οχήματος στο χώρο δοκιμής), η ισχύς του πεδίου τουλάχιστον στο 80 % των βαθμίδων βαθμονόμησης πρέπει να είναι τουλάχιστον 50 % της ονομαστικής ισχύος του πεδίου, στα ακόλουθα σημεία:
- για όλες τις διατάξεις παραγωγής πεδίου,  $0,5 \pm 0,05$  m σε έκαστη πλευρά του σημείου αναφοράς επί γραμμής που περνάει από το σημείο αναφοράς και στο ίδιο ύψος όπως και το σημείο αναφοράς και κάθετα προς το επίπεδο διαμήκους συμμετρίας του οχήματος·
  - στην περίπτωση TLS,  $1,50 \pm 0,05$  m επί γραμμής που διέρχεται από το σημείο αναφοράς στο ίδιο ύψος όπως και το σημείο αναφοράς και κατά μήκος της γραμμής της διαμήκους συμμετρίας.
- 7.3. Συντονισμός του θαλάμου
- Παρά την προϋπόθεση που παρατίθεται στο σημείο 7.2.1, δεν διεξάγονται δοκιμές σε συχνότητες συντονισμού του θαλάμου.
- 7.4. Χαρακτηριστικά του σήματος δοκιμής που πρόκειται να παραχθεί.
- 7.4.1. Μέγιστη απομάκρυνση της καμπύλης
- Η μέγιστη απομάκρυνση της καμπύλης του σήματος δοκιμής ισούται προς την μέγιστη απομάκρυνση καμπύλης μη διαμορφωμένου γειτονικού σήματος, του οποίου η τιμή r.m.s. σε V/m ορίζεται στο σημείο 6.4.2 του Παραρτήματος Ι (προσάρτημα 3 του παρόντος Παραρτήματος).

## 7.4.2. Μορφή κύματος του σήματος δοκιμής

Το σήμα δοκιμής είναι ημιτονική ραδιοσυχνότητα, διαμορφωμένη σε πλάτος από ημιτονικό κύμα 1 kHz με βάθος διαμόρφωσης  $m$  της τάξεως του  $0,8 \pm 0,04$ .

## 7.4.3. Βάθος διαμόρφωσης

Το βάθος διαμόρφωσης  $m$  ορίζεται ως εξής:

$$m = \frac{\text{(μέγιστη απομάκρυνση της καμπύλης} - \text{ελάχιστη απομάκρυνση της καμπύλης)}}{\text{(μέγιστη απομάκρυνση της καμπύλης} + \text{ελάχιστη απομάκρυνση της καμπύλης)}}$$

## Προσάρτημα 1

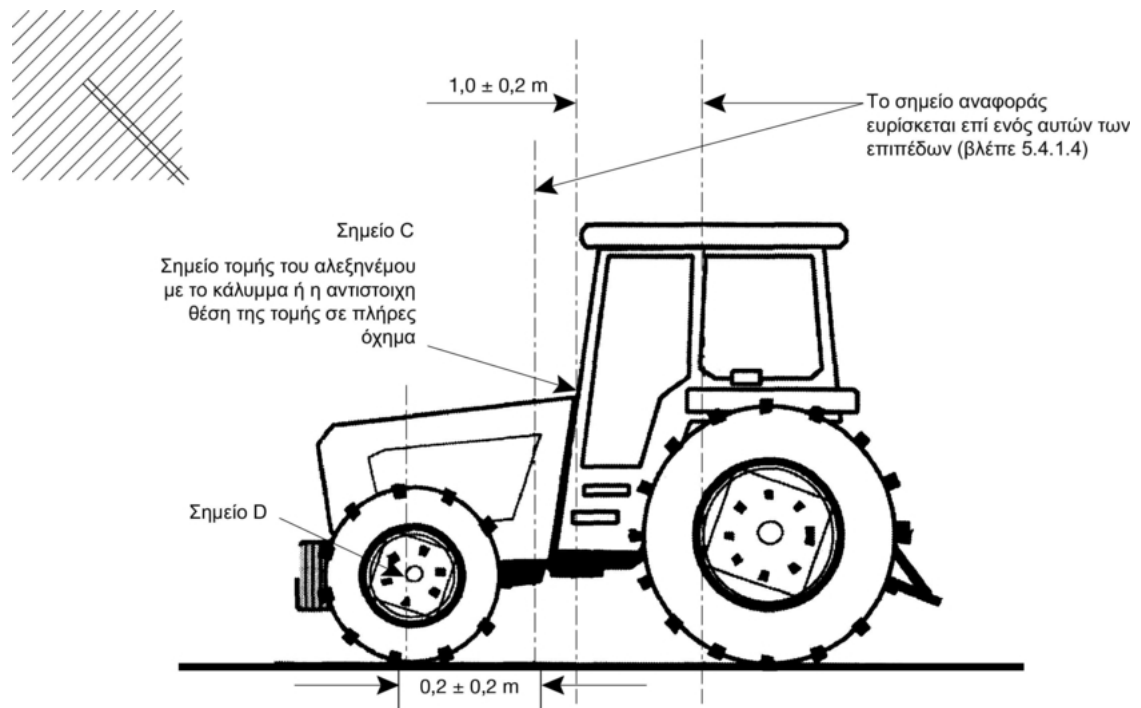

## Προσάρτημα 2

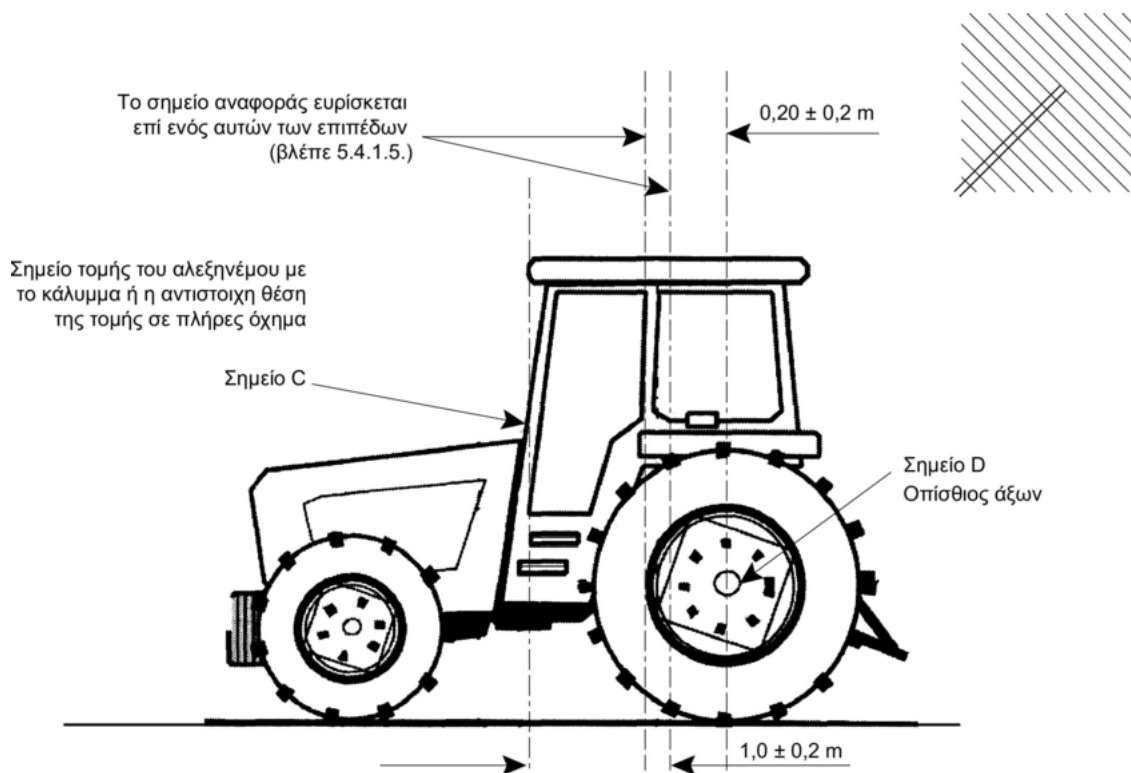



## Προσάρτημα 3

## Χαρακτηριστικά του σήματος δοκιμής που πρόκειται να παραχθεί

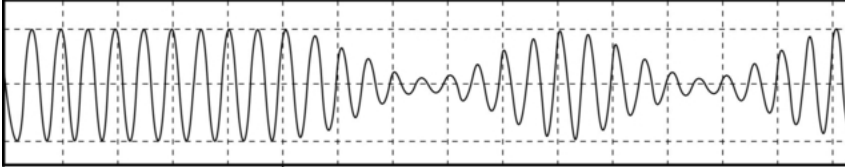
	
<p>Μη διαμορφωμένο ημιτονοειδές κύμα, του οποίου η τιμή RMS ορίζεται σύμφωνα με το σημείο 6.4.2 του παραρτήματος I</p>	<p>Σήμα δοκιμής – 80 %, ημιτονοειδές κύμα, διαμορφωμένο εις πλάτος· μέγιστη απομάκρυνση καμπύλης ίση προς τη μέγιστη απομάκρυνση καμπύλης μη διαμορφωμένου ημιτονοειδούς κύματος, του οποίου η τιμή RMS ορίζεται σύμφωνα με το σημείο 6.4.2 του παραρτήματος I</p>

## ΠΑΡΑΡΤΗΜΑ ΙΧ

**ΜΕΘΟΔΟΣ ΜΕΤΡΗΣΕΩΣ ΤΩΝ ΑΚΤΙΝΟΒΟΛΟΥΜΕΝΩΝ ΗΛΕΚΤΡΟΜΑΓΝΗΤΙΚΩΝ ΕΚΠΟΜΠΩΝ ΕΥΡΕΙΑΣ ΖΩΝΗΣ ΑΠΟ ΗΛΕΚΤΡΙΚΑ/ΗΛΕΚΤΡΟΝΙΚΑ ΣΥΝΑΡΜΟΛΟΓΟΥΜΕΝΑ ΥΠΟΣΥΝΟΛΑ**

## 1. ΓΕΝΙΚΑ

1.1. Η μέθοδος δοκιμής που περιγράφεται στο παρόν παράρτημα εφαρμόζεται σε ΗΣΥ, τα οποία ακολούθως μπορούν να εγκαθίστανται σε οχήματα που συμμορφώνονται με το Παράρτημα VI.

## 1.2. Συσκευές μετρήσεως

Ο εξοπλισμός μετρήσεως πρέπει να συμμορφώνεται με τις απαιτήσεις της δημοσίευσης αριθ. 16-1 (93) της Διεθνούς Ειδικής Επιτροπής για τις Ραδιοηλεκτρικές Διαταραχές (CISPR).

Για τη μέτρηση των ηλεκτρομαγνητικών εκπομπών ευρείας ζώνης του παρόντος παραρτήματος, χρησιμοποιείται ανιχνευτής σχεδόν μεγίστου πλάτους, ή, εφόσον χρησιμοποιείται ανιχνευτής μεγίστου πλάτους, πρέπει να χρησιμοποιείται κατάλληλος διορθωτικός παράγοντας, ανάλογα με το ρυθμό παλμών παρεμβολής.

## 1.3. Μέθοδος δοκιμής

Η παρούσα δοκιμή αποσκοπεί στη μέτρηση ηλεκτρομαγνητικών εκπομπών ευρείας ζώνης από ΗΣΥ.

## 2. ΕΚΦΡΑΣΗ ΤΩΝ ΑΠΟΤΕΛΕΣΜΑΤΩΝ

Τα αποτελέσματα των μετρήσεων εκφράζονται σε dBμV/m (μV/m), για εύρος ζώνης 120 kHz. Εάν το ενεργό πλάτος B (εκφραζόμενο σε kHz) της συσκευής μετρήσεως διαφέρει από το 120 kHz, οι μετρήσεις που λαμβάνονται σε μV/m μετατρέπονται σε εύρος ζώνης 120 kHz, πολλαπλασιάζοντας με παράγοντα 120/B.

## 3. ΘΕΣΗ ΜΕΤΡΗΣΕΩΣ

3.1. Ο χώρος μετρήσεως πρέπει να συμμορφώνεται με τις απαιτήσεις της δεύτερης έκδοσης της δημοσίευσης αριθ. 16 της Διεθνούς Ειδικής Επιτροπής για τις ραδιοηλεκτρικές διαταραχές (CISPR) (προσάρτημα 1).

3.2. Η συσκευή μετρήσεως, ο θάλαμος μετρήσεως ή το όχημα στο οποίο είναι τοποθετημένη η συσκευή μετρήσεως, πρέπει να ευρίσκεται εκτός του ορίου το οποίο εικονίζεται στο προσάρτημα 1.

3.3. Μπορούν να χρησιμοποιούνται κλειστές εγκαταστάσεις δοκιμής, εφόσον μπορεί να αποδειχθεί ο συσχετισμός μεταξύ της κλειστής εγκατάστασης δοκιμής και εγκεκριμένου εξωτερικού χώρου. Οι κλειστές εγκαταστάσεις δοκιμής δεν χρειάζεται να πληρούν τις απαιτήσεις διαστάσεων του προσαρτήματος 1, εκτός από την απόσταση από την κεραία στο υπό δοκιμή ΗΣΥ και το ύψος της κεραίας (εικόνες 1 και 2 στο προσάρτημα 2).

## 3.4. Περιβάλλον χώρος

Προκειμένου να διασφαλίζεται ότι δεν υπάρχει εξωγενής θόρυβος ή σήμα ικανού πλάτους ώστε να επηρεάσει υλικά τη μέτρηση, λαμβάνονται μετρήσεις πριν και μετά την κύρια δοκιμή. Και στις δύο αυτές μετρήσεις, ο εξωγενής θόρυβος ή σήμα πρέπει να είναι τουλάχιστον 10 dB κάτω από τα όρια παρεμβολής που σημειώνονται στο σημείο 6.5.2.1 του Παραρτήματος I, εξαιρουμένων των σκοπίμων εκπομπών στενής ζώνης του περιβάλλοντος χώρου.

## 4. ΚΑΤΑΣΤΑΣΗ ΤΟΥ ΗΣΥ ΚΑΤΑ ΤΗ ΔΙΑΡΚΕΙΑ ΤΩΝ ΔΟΚΙΜΩΝ

4.1. Το υπό δοκιμή ΗΣΥ πρέπει να βρίσκεται σε κανονική κατάσταση λειτουργίας.

4.2. Δεν πρέπει να γίνονται μετρήσεις όταν επί του υπό δοκιμή ΗΣΥ πέφτει βροχή ή άλλη κατακρήμνιση, ή κατά τα δέκα λεπτά που ακολουθούν μετά την παύση της εν λόγω βροχής ή άλλης κατακρήμνισης.

- 4.3. Προκαταρκτικά της δοκιμής
- 4.3.1. Το υπό δοκιμή ΗΣΥ και η δέσμη καλωδίων του πρέπει να στηρίζονται  $50 \pm 5$  mm υπεράνω ξύλινου ή ισοδύναμου μη αγωγίμου τραπέζιου. Ωστόσο, εάν οποιοδήποτε τμήμα του υπό δοκιμή ΗΣΥ πρόκειται να είναι ηλεκτρικά συνδεδεμένο με το μεταλλικό αμάξωμα του οχήματος, το τμήμα αυτό πρέπει να τοποθετείται σε επίπεδο γείωσης και να είναι ηλεκτρικά συνδεδεμένο με το εν λόγω επίπεδο γείωσης. Το επίπεδο γείωσης πρέπει να είναι μεταλλικό φύλλο ελάχιστου πάχους 0,5 mm. Οι ελάχιστες διαστάσεις του επιπέδου γείωσης εξαρτώνται από τις διαστάσεις του υπό δοκιμή ΗΣΥ, αλλά πρέπει να επιτρέπουν την κατανομή της δέσμης καλωδίων και των κατασκευαστικών στοιχείων του ΗΣΥ. Το επίπεδο γείωσης πρέπει να συνδέεται με τον προστατευτικό αγωγό και το σύστημα γείωσης. Το επίπεδο γείωσης πρέπει να ευρίσκεται σε ύψος  $1,0 \pm 0,1$  m υπεράνω του δαπέδου της εγκατάστασης δοκιμής και σε θέση παράλληλη προς αυτό.
- 4.3.2. Το υπό δοκιμή ΗΣΥ πρέπει να είναι διατεταγμένο και συνδεδεμένο σύμφωνα με τις απαιτήσεις του. Η δέσμη τροφοδοσίας ισχύος πρέπει να είναι τοποθετημένη κατά μήκος και εντός 100 mm από το άκρο του επιπέδου γείωσης/τραπέζιου που βρίσκεται πλησιέστερα προς την κεραία.
- 4.3.3. Το υπό δοκιμή ΗΣΥ πρέπει να είναι συνδεδεμένο με το σύστημα γείωσης, σύμφωνα με τις προδιαγραφές εγκατάστασης του κατασκευαστή· δεν επιτρέπονται πρόσθετες συνδέσεις γείωσης.
- 4.3.4. Η ελάχιστη απόσταση μεταξύ του υπό δοκιμή ΗΣΥ και όλων των άλλων αγωγίμων δομών, όπως τα τοιχώματα θωρακισμένης περιοχής (με εξαίρεση το επίπεδο γείωσης, τραπέζι κάτω από το αντικείμενο δοκιμής) πρέπει να είναι 1,0 m.
- 4.4. Η ισχύς διοχετεύεται στο υπό δοκιμή ΗΣΥ μέσω τεχνητού δικτύου 5 mH/50 Ω, το οποίο είναι ηλεκτρικά συνδεδεμένο με το επίπεδο γείωσης. Η ηλεκτρική τάση τροφοδοσίας διατηρείται σε  $\pm 10$  % της ονομαστικής τάσεως λειτουργίας του συστήματός της. Τυχόν κυματοειδής παροδική τάση πρέπει να είναι κάτω του 1,5 % της ονομαστικής τάσεως λειτουργίας του συστήματος, μετρούμενη στο σημείο παρακολούθησης του τεχνητού δικτύου.
- 4.5. Εάν το υπό δοκιμή ΗΣΥ αποτελείται από περισσότερες της μιας μονάδας, τα καλώδια διασύνδεσης στην ιδανική περίπτωση είναι η δέσμη καλωδίων που προορίζεται για χρήση στο όχημα. Εάν αυτά δεν είναι διαθέσιμα, το ελάχιστο μεταξύ της ηλεκτρονικής μονάδας ελέγχου και του τεχνητού δικτύου είναι  $1\ 500 \pm 75$  mm.

Όλα τα καλώδια της δέσμης απολήγουν όσο το δυνατόν πλησιέστερα προς την πραγματικότητα και κατά προτίμηση με πραγματικά φορτία και ενεργοποιητές.

Εάν απαιτείται εξωγενής εξοπλισμός για την ορθή λειτουργία του υπό δοκιμή ΗΣΥ, πρέπει να γίνεται διόρθωση για την συνεισφορά που έχει στις μετρούμενες εκπομπές.

## 5. ΤΥΠΟΣ, ΘΕΣΗ ΚΑΙ ΠΡΟΣΑΝΑΤΟΛΙΣΜΟΣ ΤΗΣ ΚΕΡΑΙΑΣ

### 5.1. Τύπος κεραίας

Μπορεί να χρησιμοποιείται οποιαδήποτε κεραία γραμμικής πόλωσης, με την προϋπόθεση ότι μπορεί να βαθμονομείται σύμφωνα με την κεραία αναφοράς.

### 5.2. Ύψος και απόσταση της μέτρησης

#### 5.2.1. Ύψος

Το κέντρο φάσεως της κεραίας πρέπει να είναι  $150 \pm 10$  mm υπεράνω του επιπέδου γείωσης.

#### 5.2.2. Απόσταση της μέτρησης

Η οριζόντια απόσταση από το κέντρο φάσεως ή την κορυφή της κεραίας, αναλόγως, μέχρι το άκρο του επιπέδου γείωσης πρέπει να είναι  $1,00 \pm 0,05$  m. Κανένα τμήμα της κεραίας δεν πρέπει να είναι σε απόσταση μικρότερη του 0,5 m από το επίπεδο γείωσης.

Η κεραία πρέπει να είναι τοποθετημένη σε θέση παράλληλη προς επίπεδο το οποίο είναι κάθετο προς το επίπεδο γείωσης και να συμπίπτει με το άκρο του επιπέδου γείωσης κατά μήκος του οποίου είναι ανεπτυγμένο το κύριο τμήμα της δέσμης καλωδίων.

- 5.2.3. Εάν η δοκιμή διεξάγεται σε κλειστή εγκατάσταση για λόγους θωράκισης από ηλεκτρομαγνητικές ραδιοσυχνότητες, τα στοιχεία λήψεως της κεραίας πρέπει να βρίσκονται σε απόσταση τουλάχιστον 0,5 m από οποιοδήποτε υλικό απορρόφησης ραδιοσυχνότητων τουλάχιστον 1,5 m από το τοίχωμα της κλειστής εγκατάστασης. Δεν πρέπει να υπάρχουν απορροφητικά υλικά μεταξύ της κεραίας λήψεως και του υπό δοκιμή ΗΣΥ.

## 5.3. Προσανατολισμός και πόλωση της κεραίας

Στο σημείο μετρήσεως, οι μετρήσεις λαμβάνονται με την κεραία τόσο σε κατακόρυφη όσο και σε οριζόντια πόλωση.

## 5.4. Μετρήσεις

Η μεγαλύτερη από δύο μετρήσεις που λαμβάνονται (σύμφωνα με το σημείο 5.3) για κάθε τιμή συχνότητας, θεωρείται ως η χαρακτηριστική τιμή στη συχνότητα στην οποία έγιναν οι μετρήσεις.

## 6. ΣΥΧΝΟΤΗΤΕΣ

## 6.1. Μετρήσεις

Οι μετρήσεις γίνονται στο σύνολο της περιοχής συχνοτήτων 30 έως 1 000 MHz. Το ΗΣΥ θεωρείται πολύ πιθανό να ανταποκρίνεται στα απαιτούμενα όρια στο σύνολο της περιοχής συχνοτήτων, εφόσον πληροί τις ακόλουθες 13 συχνότητες στην εν λόγω περιοχή, 45, 65, 90, 120, 150, 190, 230, 280, 380, 450, 600, 750, 900 MHz.

Εφόσον τηρείται υπέρβαση του ορίου κατά τη διάρκεια της δοκιμής, γίνονται έρευνες ώστε να διασφαλιστεί ότι αυτό οφείλεται στο ΗΣΥ και όχι σε ακτινοβολία περιβάλλοντος χώρου.

6.1.1. Τα όρια ισχύουν στο σύνολο της περιοχής συχνοτήτων 30-1 000 MHz.

6.1.2. Οι μετρήσεις μπορούν να εκτελούνται με ανιχνευτές τόσο σχεδόν μεγίστου όσο και μεγίστου πλάτους. Τα όρια που προβλέπονται στα σημεία 6.2 και 6.5 του Παραρτήματος I είναι για ανιχνευτές σχεδόν μεγίστου πλάτους. Εάν χρησιμοποιείται ανιχνευτής μεγίστου πλάτους, προστίθενται 38 dB για εύρος ζώνης 1 MHz η αφαιρούνται 22 dB για εύρος ζώνης 1 kHz.

## 6.2. Ανοχές

Τιμή συχνότητας (MHz)	Ανοχή (MHz)
45, 65, 90, 120, 150, 190 και 230	± 5
280, 380, 450, 600, 750 και 900	± 20

Οι ανοχές ισχύουν για τις αναφερόμενες συχνότητες και έχουν σκοπό να αποφεύγονται παρεμβολές από εκπομπές, οι οποίες γίνονται στις ονομαστικές τιμές συχνοτήτων ή κοντά σε αυτές κατά τη διάρκεια του χρόνου μέτρησης.

## Προσάρτημα 1

**Όρια του χώρου δοκιμής ηλεκτρικών/ηλεκτρονικών συναρμολογούμενων υποσυνόλων**

Επίπεδη ελεύθερη περιοχή, απαλλαγμένη επιφανειών αντανακλαστικών της ηλεκτρομαγνητικής ακτινοβολίας

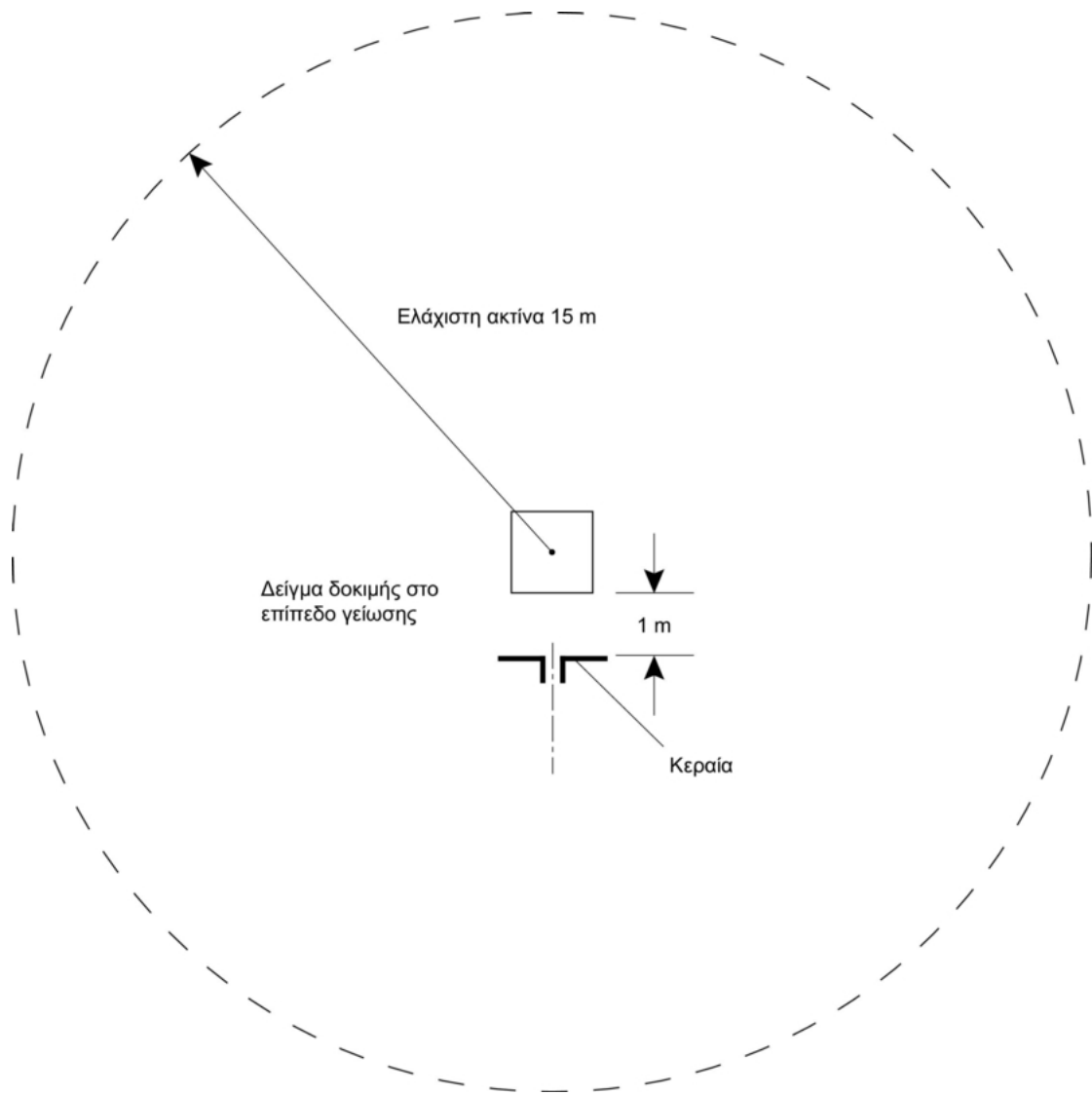

## Προσάρτημα 2

Εικόνα 1

Ακτινοβολούμενες ηλεκτρομαγνητικές εκπομπές από ΗΣΥ (γενική κάτοψη)

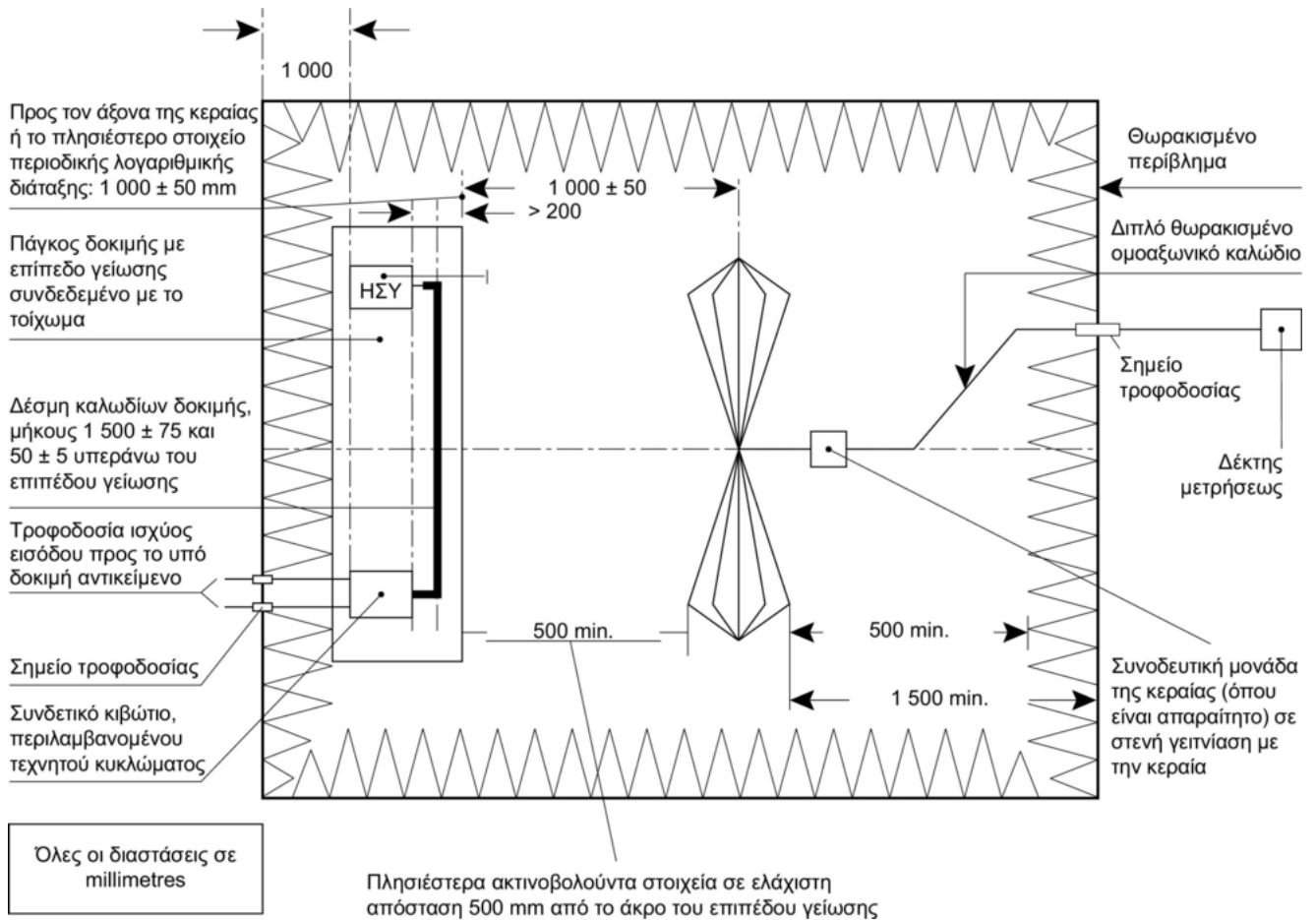

Εικόνα 2

Ακτινοβολούμενες ηλεκτρομαγνητικές εκπομπές από ΗΣΥ Όψη επίπεδου πάγκου δοκιμής διαμήκους συμμετρίας

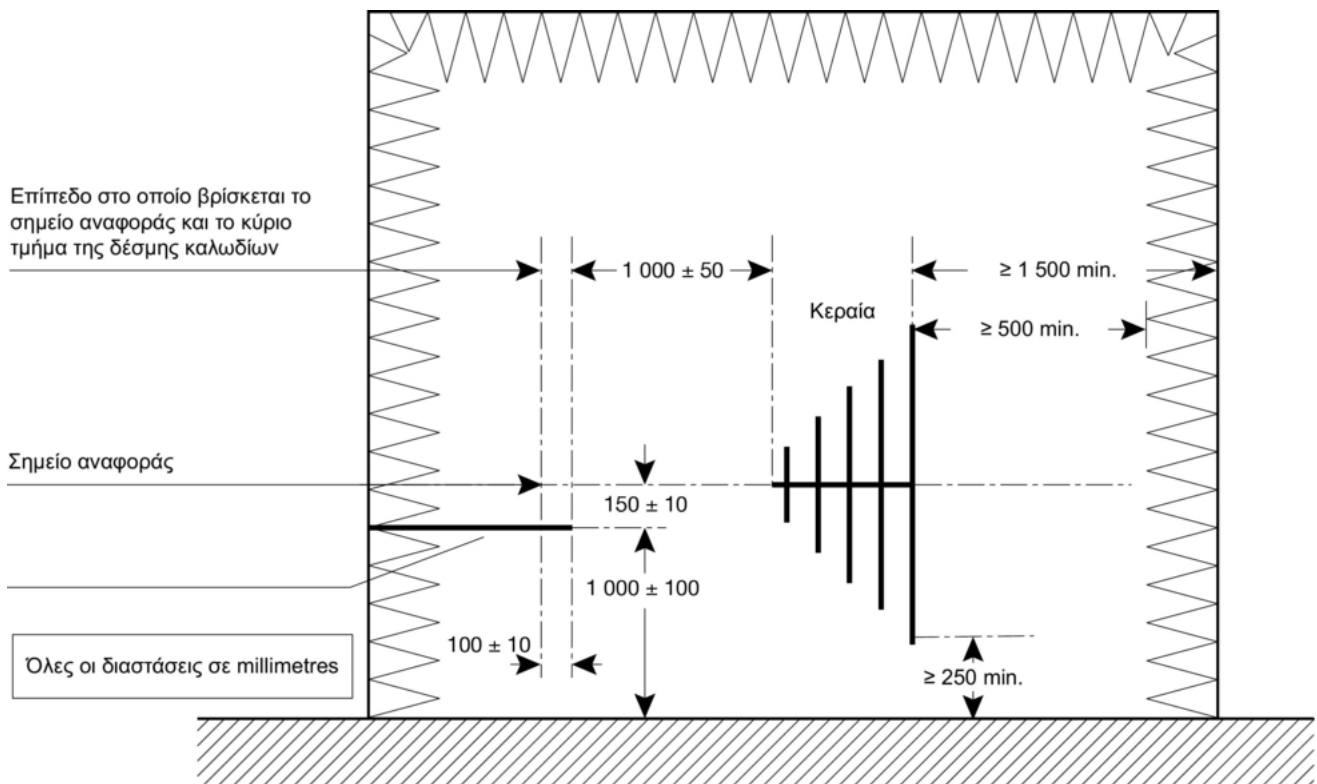

## ΠΑΡΑΡΤΗΜΑ Χ

**ΜΕΘΟΔΟΣ ΜΕΤΡΗΣΕΩΣ ΤΩΝ ΑΚΤΙΝΟΒΟΛΟΥΜΕΝΩΝ ΗΛΕΚΤΡΟΜΑΓΝΗΤΙΚΩΝ ΕΚΠΟΜΠΩΝ ΣΤΕΝΗΣ ΖΩΝΗΣ ΑΠΟ ΗΛΕΚΤΡΙΚΑ/ΗΛΕΚΤΡΟΝΙΚΑ ΣΥΝΑΡΜΟΛΟΓΟΥΜΕΝΑ ΥΠΟΣΥΝΟΛΑ**

## 1. ΓΕΝΙΚΑ

1.1. Η μέθοδος δοκιμής που περιγράφεται στο παρόν παράρτημα μπορεί να εφαρμόζεται σε ΗΣΥ.

## 1.2. Συσσκευές μετρήσεως

Ο εξοπλισμός μετρήσεως πρέπει να συμμορφώνεται με τις απαιτήσεις της δημοσίευσης αριθ. 16-1 (93) της Διεθνούς Ειδικής Επιτροπής για τις Ραδιοηλεκτρικές Διαταραχές (CISPR).

Για τη μέτρηση των ακτινοβολούμενων ηλεκτρομαγνητικών εκπομπών στενής ζώνης του παρόντος παραρτήματος, χρησιμοποιείται ανιχνευτής μέσου όρου.

## 1.3. Μέθοδος δοκιμής

1.3.1. Η παρούσα δοκιμή αποσκοπεί στη μέτρηση της ηλεκτρομαγνητικής ακτινοβολίας στενής ζώνης, όπως εκείνη που μπορεί να εκπέμπεται από σύστημα βασισμένο σε μικροεπεξεργαστή.

1.3.2. Ως σύντομο (2 έως 3 λεπτά) αρχικό βήμα, έχοντας επιλέξει πόλωση για την κεραία, επιτρέπεται να γίνονται σαρώσεις της περιοχής συχνοτήτων η οποία καθορίζεται στο σημείο 6.1, χρησιμοποιώντας αναλυτή φάσματος για τον εντοπισμό της ύπαρξης ή/και τη θέση των εκπομπών αιχμής. Αυτό μπορεί να βοηθήσει στην επιλογή των συχνοτήτων στις οποίες πρόκειται να γίνει η δοκιμή (σημείο 6).

## 2. ΕΚΦΡΑΣΗ ΤΩΝ ΑΠΟΤΕΛΕΣΜΑΤΩΝ

Τα αποτελέσματα των μετρήσεων εκφράζονται σε dB  $\mu\text{V}/\text{m}$  ( $\mu\text{V}/\text{m}$ ).

## 3. ΘΕΣΗ ΜΕΤΡΗΣΕΩΣ

3.1. Ο χώρος δοκιμής πρέπει να συμμορφώνεται με τις απαιτήσεις της δημοσίευσης αριθ. 16-1 (93) της Διεθνούς Ειδικής Επιτροπής για τις Ραδιοηλεκτρικές Διαταραχές (CISPR) (προσάρτημα 1 του Παραρτήματος IX).

3.2. Η συσκευή μετρήσεως, ο θάλαμος δοκιμής ή το όχημα στο οποίο είναι τοποθετημένη η συσκευή μετρήσεως πρέπει να βρίσκεται εκτός του ορίου που εικονίζεται στο προσάρτημα 1 του Παραρτήματος IX.

3.3. Μπορούν να χρησιμοποιούνται κλειστές εγκαταστάσεις δοκιμής, εφόσον μπορεί να αποδειχθεί ο συσχετισμός μεταξύ της κλειστής εγκατάστασης δοκιμής και εξωτερικού χώρου. Οι κλειστές εγκαταστάσεις δοκιμής δεν χρειάζεται να πληρούν τις απαιτήσεις διαστάσεων του προσαρτήματος 1 του παραρτήματος IX, εκτός από την απόσταση από την κεραία στο υπό δοκιμή ΗΣΥ και το ύψος της κεραίας (εικόνες 1 και 2 στο προσάρτημα 2 του Παραρτήματος IX).

## 3.4. Περιβάλλον χώρος

Προκειμένου να διασφαλίζεται ότι δεν υπάρχει εξωγενής θόρυβος ή σήμα ικανού μεγέθους για να επηρεάσει υλικά τη μέτρηση, λαμβάνονται μετρήσεις πριν και μετά την κύρια δοκιμή. Και στις δύο μετρήσεις αυτές, ο εξωγενής θόρυβος ή σήμα πρέπει να είναι τουλάχιστον 10 dB κάτω από τα όρια παρεμβολής που σημειώνονται στο σημείο 6.6.2.1 του Παραρτήματος I, εξαιρουμένων των σκοπίμων εκπομπών στενής δέσμης του περιβάλλοντος.

## 4. ΚΑΤΑΣΤΑΣΗ ΤΟΥ ΗΣΥ ΚΑΤΑ ΤΗ ΔΙΑΡΚΕΙΑ ΤΩΝ ΔΟΚΙΜΩΝ

4.1. Το υπό δοκιμή ΗΣΥ πρέπει να βρίσκεται σε κανονική κατάσταση λειτουργίας.

4.2. Δεν πρέπει να γίνονται μετρήσεις όταν επί του υπό δοκιμή ΗΣΥ πέφτει βροχή ή άλλου είδους κατακρήμνιση, ή κατά τα δέκα λεπτά που ακολουθούν μετά την παύση της εν λόγω βροχής ή άλλης κατακρήμνισης.



## 4.3. Προκαταρκτικά της δοκιμής

- 4.3.1. Το υπό δοκιμή ΗΣΥ και η δέσμη καλωδίων του πρέπει να στηρίζονται  $50 \pm 5$  mm υπεράνω ξύλινου ή ισοδύναμου μη αγώγιμου τραπέζιου. Ωστόσο, εάν κάποιο τμήμα του υπό δοκιμή ΗΣΥ προορίζεται να συνδέεται ηλεκτρικά με το μεταλλικό αμάξωμα του οχήματος, το εν λόγω τμήμα πρέπει να ευρίσκεται επί επιπέδου γείωσης και να συνδέεται ηλεκτρικά με το επίπεδο γείωσης.

Το επίπεδο γείωσης είναι μεταλλικό φύλλο ελάχιστου πάχους 0,5 mm. Οι ελάχιστες διαστάσεις του επιπέδου γείωσης εξαρτώνται από τις διαστάσεις του υπό δοκιμή ΗΣΥ, αλλά πρέπει να επιτρέπουν την κατανομή της δέσμης καλωδίων και των κατασκευαστικών στοιχείων του ΗΣΥ. Το επίπεδο γείωσης πρέπει να συνδέεται με τον προστατευτικό αγωγό και το σύστημα γείωσης. Το επίπεδο γείωσης πρέπει να βρίσκεται σε ύψος  $1,0 \pm 0,1$  m υπεράνω του δαπέδου της εγκατάστασης δοκιμής και σε παράλληλη θέση προς αυτό.

- 4.3.2. Το υπό δοκιμή ΗΣΥ πρέπει να διατάσσεται και να συνδέεται σύμφωνα με τις απαιτήσεις του. Η δέσμη καλωδίων για την τροφοδοσία ισχύος πρέπει να είναι τοποθετημένη κατά μήκος και εντός απόστασης 100 mm από το άκρο του επιπέδου γείωσης/τραπέζιου που είναι πλησιέστερο προς την κεραία.
- 4.3.3. Το υπό δοκιμή ΗΣΥ συνδέεται με το σύστημα γείωσης σύμφωνα με τις προδιαγραφές εγκατάστασης του κατασκευαστή· δεν επιτρέπονται πρόσθετες συνδέσεις γείωσης.
- 4.3.4. Η ελάχιστη απόσταση μεταξύ του υπό δοκιμή ΗΣΥ και όλων των άλλων αγώγιμων δομών, όπως τα τοιχώματα θωρακισμένης περιοχής (με εξαίρεση το επίπεδο γείωσης τραπέζι κάτω από το αντικείμενο δοκιμής) πρέπει να είναι 1,0 m.
- 4.4. Η ισχύς τροφοδοτείται στο υπό δοκιμή ΗΣΥ μέσω τεχνητού δικτύου (αντιστάσεως 5  $\mu\text{H}/50 \Omega$ ), το οποίο συνδέεται ηλεκτρικά με το επίπεδο γείωσης. Η τάση τροφοδοσίας διατηρείται στα  $\pm 10$  % της ονομαστικής τάσεως λειτουργίας του συστήματος. Τυχόν κυματοειδείς παροδικές τάσεις πρέπει να διατηρούνται σε επίπεδο 1,5 % της ονομαστικής τάσεως λειτουργίας του συστήματος, μετρούμενης στο σημείο παρακολούθησης του τεχνητού κυκλώματος.
- 4.5. Εάν το υπό δοκιμή ΗΣΥ συνίσταται σε περισσότερες της μιας μονάδας, τα καλώδια διασύνδεσης είναι η δέσμη καλωδίων η οποία προορίζεται για χρήση στο όχημα. Εάν αυτά δεν είναι διαθέσιμα, το ελάχιστο μεταξύ της μονάδας ηλεκτρονικού ελέγχου και του τεχνητού κυκλώματος πρέπει να είναι  $1\ 500 \pm 75$  mm. Όλα τα καλώδια της δέσμης απολήγουν κατά τον πλέον δυνατό ρεαλιστικό τρόπο και κατά προτίμηση με πραγματικά φορτία και ενεργοποιητές. Εάν απαιτείται εξωγενής εξοπλισμός για την ορθή λειτουργία του υπό δοκιμή ΗΣΥ, πρέπει να γίνεται διόρθωση για τη συνεισφορά που έχει στις μετρούμενες εκπομπές.

## 5. ΤΥΠΟΣ, ΘΕΣΗ ΚΑΙ ΠΡΟΣΑΝΑΤΟΛΙΣΜΟΣ ΤΗΣ ΚΕΡΑΙΑΣ

## 5.1. Τύπος κεραίας

Μπορεί να χρησιμοποιείται οποιαδήποτε κεραία γραμμικής πόλωσης, με την προϋπόθεση ότι μπορεί να βαθμονομείται σύμφωνα με την κεραία αναφοράς.

## 5.2. Ύψος και απόσταση της μέτρησης

## 5.2.1. Ύψος

Το κέντρο φάσεως της κεραίας πρέπει να είναι  $150 \pm 10$  mm υπεράνω του επιπέδου γείωσης.

## 5.2.2. Απόσταση της μέτρησης

Η οριζόντια απόσταση από το κέντρο φάσεως ή την κορυφή της κεραίας, αναλόγως, μέχρι το άκρο του επιπέδου γείωσης πρέπει να είναι  $1,00 \pm 0,05$  m. Όλα τα τμήματα της κεραίας πρέπει να βρίσκονται σε απόσταση τουλάχιστον 0,5 m από το επίπεδο γείωσης.

Η κεραία τοποθετείται παράλληλα σε επίπεδο το οποίο είναι κάθετο προς το επίπεδο γείωσης και συμπίπτει με το άκρο του επιπέδου γείωσης, κατά μήκος του οποίου είναι ανεπτυγμένο το κύριο τμήμα της δέσμης καλωδίων.

- 5.2.3. Εάν η δοκιμή διεξάγεται σε κλειστή εγκατάσταση για λόγους θωράκισης από ηλεκτρομαγνητικές ραδιοσυχνότητες, τα στοιχεία λήψεως της κεραίας πρέπει να βρίσκονται σε απόσταση τουλάχιστον 0,5 m από οποιοδήποτε απορροφητικό υλικό ραδιοσυχνότητας και τουλάχιστον 1,5 m από το τοίχωμα της κλειστής εγκατάστασης. Δεν πρέπει να υπάρχουν απορροφητικά υλικά μεταξύ της κεραίας λήψεως και του υπό δοκιμή ΗΣΥ.

## 5.3. Προσανατολισμός και πόλωση της κεραίας

Στο σημείο μετρήσεως, οι τιμές πρέπει να λαμβάνονται με την κεραία τόσο σε κατακόρυφη όσο και σε οριζόντια πόλωση.

#### 5.4. Τιμές μετρήσεως

Η μέγιστη από τις δύο τιμές που λαμβάνονται (σύμφωνα με το σημείο 5.3) σε κάθε τιμή συχνότητας πρέπει να θεωρείται ως η χαρακτηριστική τιμή στη συχνότητα αυτή στην οποία έγιναν οι μετρήσεις.

### 6. ΣΥΧΝΟΤΗΤΕΣ

#### 6.1. Μετρήσεις

Οι μετρήσεις πρέπει να γίνονται στο σύνολο της περιοχής συχνοτήτων 30 έως 1 000 MHz. Η περιοχή αυτή πρέπει να διαιρείται σε 13 ζώνες. Σε κάθε ζώνη διεξάγεται δοκιμή σε μία τιμή συχνότητας προκειμένου να επιδειχθεί ότι πληρούνται τα απαραίτητα όρια. Προκειμένου να επιβεβαιώνεται ότι το υπό δοκιμή ΗΣΥ πληροί τις απαιτήσεις του παρόντος Παραρτήματος, η αρμόδια για τις δοκιμές αρχή διεξάγει δοκιμές σε τέτοιο σημείο για καθεμία από τις ακόλουθες 13 ζώνες συχνοτήτων:

30-50, 50-75, 75-100, 100-130, 130-165, 165-200, 200-250, 250-320, 320-400, 400-520, 520-660, 660-820, 820-1 000 MHz.

Εφόσον παρατηρείται υπέρβαση του ορίου κατά τη διάρκεια της δοκιμής, διεξάγονται έρευνες προκειμένου να διασφαλιστεί ότι αυτό οφείλεται στο υπό δοκιμή ΗΣΥ και όχι σε ακτινοβολία περιβάλλοντος χώρου.

- 6.2. Εάν κατά τη διάρκεια του αρχικού βήματος το οποίο μπορεί να έχει διεξαχθεί όπως περιγράφεται στο σημείο 1.3, οι ακτινοβολούμενες εκπομπές στενής ζώνης είναι τουλάχιστον 10 dB κάτω από το όριο αναφοράς, για οποιαδήποτε από τις ζώνες που καθορίζονται στο σημείο 6.1, το ΗΣΥ θεωρείται ότι συμμορφώνεται με τις απαιτήσεις του παρόντος παραρτήματος όσον αφορά την εν λόγω ζώνη συχνοτήτων.

## ΠΑΡΑΡΤΗΜΑ XI

**ΜΕΘΟΔΟΣ(-ΟΙ) ΔΟΚΙΜΗΣ ΤΗΣ ΘΩΡΑΚΙΣΗΣ ΤΩΝ ΗΛΕΚΤΡΟΝΙΚΩΝ ΣΥΝΑΡΜΟΛΟΓΗΜΕΝΩΝ ΥΠΟΣΥΝΟΛΩΝ ΣΤΗΝ ΗΛΕΚΤΡΟΜΑΓΝΗΤΙΚΗ ΑΚΤΙΝΟΒΟΛΙΑ**

1. ΓΕΝΙΚΑ
  - 1.1. Η (οι) μέθοδος(-οι) δοκιμής που περιγράφεται(-ονται) στο παρόν παράρτημα μπορεί(-ούν) να εφαρμόζεται(-ονται) σε ΗΣΥ.
  - 1.2. Μέθοδοι δοκιμής
    - 1.2.1. Τα ΗΣΥ συμμορφώνονται με τις απαιτήσεις οποιουδήποτε συνδυασμού των ακόλουθων μεθόδων δοκιμής, κατ' επιλογή του κατασκευαστή, με την προϋπόθεση ότι αυτό καταλήγει στην κάλυψη της πλήρους περιοχής συχνοτήτων η οποία προβλέπεται στο σημείο 5.1:
      - Δοκιμή γυμνού αγωγού: προσάρτημα 1.
      - Δοκιμή διοχετεύσεως μαζικού ρεύματος: προσάρτημα 2.
      - Δοκιμή κυττάρου TEM: προσάρτημα 3.
      - Δοκιμή ελεύθερου πεδίου: προσάρτημα 4.
    - 1.2.2. Λόγω ακτινοβολίας ηλεκτρομαγνητικών πεδίων κατά τη διάρκεια των δοκιμών αυτών, όλες οι δοκιμές διεξάγονται σε θωρακισμένη περιοχή (το κύτταρο TEM είναι θωρακισμένη περιοχή).
2. ΕΚΦΡΑΣΗ ΤΩΝ ΑΠΟΤΕΛΕΣΜΑΤΩΝ

Για τις δοκιμές που περιγράφονται στο παρόν παράρτημα, η ισχύς του πεδίου εκφράζεται σε V/m και το διοχετευτικό ρεύμα εκφράζεται σε mA.
3. ΘΕΣΗ ΜΕΤΡΗΣΕΩΣ
  - 3.1. Η εγκατάσταση δοκιμής πρέπει να είναι σε θέση να παράγει το απαιτούμενο σήμα δοκιμής στο σύνολο των περιοχών συχνοτήτων που ορίζονται στο παρόν παράρτημα. Η εγκατάσταση δοκιμής πρέπει να συμμορφώνεται με τις (εθνικές) νομικές απαιτήσεις που αφορούν την εκπομπή ηλεκτρομαγνητικών σημάτων.
  - 3.2. Ο εξοπλισμός μέτρησης πρέπει να είναι εγκατεστημένος εκτός του θαλάμου.
4. ΚΑΤΑΣΤΑΣΗ ΤΟΥ ΗΣΥ ΚΑΤΑ ΤΗ ΔΙΑΡΚΕΙΑ ΤΩΝ ΔΟΚΙΜΩΝ
  - 4.1. Το υπό δοκιμή ΗΣΥ πρέπει να βρίσκεται σε κανονική κατάσταση λειτουργίας. Πρέπει να είναι διατεταγμένο όπως ορίζεται στο παρόν παράρτημα, εκτός εάν επιμέρους μέθοδοι δοκιμής υπαγορεύουν διαφορετικά μέτρα.
  - 4.2. Η ισχύς διοχετεύεται στο υπό δοκιμή ΗΣΥ μέσω τεχνικού δικτύου (5 μH/50 Ω), το οποίο είναι ηλεκτρικά γειωμένο. Η ηλεκτρική τάση τροφοδοσίας διατηρείται στα  $\pm 10\%$  της ονομαστικής τάσης λειτουργίας του συστήματος. Τυχόν ριπές τάσεως πρέπει να είναι κάτω του 1,5 % της ονομαστικής τάσεως λειτουργίας του συστήματος, μετρούμενης στο σημείο παρακολούθησης του τεχνικού κυκλώματος.
  - 4.3. Τυχόν εξωγενής εξοπλισμός που απαιτείται για τη λειτουργία του υπό δοκιμή ΗΣΥ, πρέπει να είναι στη θέση του κατά τη διάρκεια της φάσεως βαθμονόμησης. Όλοι οι εξωγενείς εξοπλισμοί πρέπει να βρίσκονται σε ελάχιστη απόσταση 1 m από το σημείο αναφοράς κατά τη διάρκεια της βαθμονόμησης.
  - 4.4. Προκειμένου να διασφαλίζονται αναπαραγόμενες μετρήσεις, τα αποτελέσματα λαμβάνονται με επαναλαμβανόμενες δοκιμές και μετρήσεις· ο εξοπλισμός παραγωγής του σήματος δοκιμής και η ανάπτυξη του πρέπει να πληρούν τις ίδιες προδιαγραφές όπως εκείνες που χρησιμοποιούνται κατά τη διάρκεια της αντίστοιχης φάσεως βαθμονόμησης (σημεία 7.2. 7.3.2.3. 8.4. 9.2 και 10.2).
  - 4.5. Εάν το υπό δοκιμή ΗΣΥ συνίσταται σε περισσότερες της μιας μονάδες, τα καλώδια διασύνδεσης πρέπει να είναι, στην ιδανική περίπτωση, η δέσημη καλωδίων που προορίζεται να χρησιμοποιηθεί στο όχημα. Εάν αυτά δεν είναι διαθέσιμα, το ελάχιστο μήκος μεταξύ της ηλεκτρονικής μονάδας ελέγχου και του τεχνικού κυκλώματος πρέπει να είναι 1,5 m. Όλα τα καλώδια της δέσμης πρέπει να απολήγουν με το ρεαλιστικότερο δυνατό τρόπο και κατά προτίμηση με πραγματικά φορτία και ενεργοποιητές.

5. ΠΕΡΙΟΧΗ ΣΥΧΝΟΤΗΤΩΝ, ΔΙΑΡΚΕΙΑ ΜΕΤΡΗΣΕΩΝ
- 5.1. Οι μετρήσεις πρέπει να γίνονται στην περιοχή συχνοτήτων 20 έως 1 000 MHz.
- 5.2. Προκειμένου να επιβεβαιωθεί ότι το (τα) ΗΣΥ πληροί(-ούν) τις απαιτήσεις του παρόντος παραρτήματος, οι δοκιμές διεξάγονται σε 14 το πολύ τιμές συχνοτήτων στην εν λόγω περιοχή, παραδείγματος χάρι:
- 27, 45, 65, 90, 120, 150, 190, 230, 280, 380, 450, 600, 750, 900 MHz.
- Λαμβάνεται υπόψη ο χρόνος ανταπόκρισης του υπό δοκιμή εξοπλισμού και η διάρκεια της μέτρησης πρέπει να είναι επαρκής ώστε να επιτρέπει στον υπό δοκιμή εξοπλισμό να αντιδρά υπό κανονικές συνθήκες. Οποσδήποτε, δεν πρέπει να είναι μικρότερη από 2 δευτερόλεπτα.
6. ΧΑΡΑΚΤΗΡΙΣΤΙΚΑ ΤΟΥ ΣΗΜΑΤΟΣ ΔΟΚΙΜΗΣ ΠΟΥ ΠΡΟΚΕΙΤΑΙ ΝΑ ΠΑΡΑΧΘΕΙ
- 6.1. Μέγιστη απομάκρυνση της καμπύλης
- Η μέγιστη απομάκρυνση της καμπύλης του σήματος δοκιμής πρέπει να ισούται προς τη μέγιστη απομάκρυνση καμπύλης μη διαμορφωμένου ημιτονοειδούς κύματος του οποίου η τιμή r.m.s. ορίζεται στο σημείο 6.4.2 του παραρτήματος I (προσάρτημα 3 του Παραρτήματος VIII).
- 6.2. Κυματοειδής μορφή του σήματος δοκιμής
- Το σήμα δοκιμής πρέπει να είναι ραδιοσυχνότητα ημιτονοειδούς κύματος, διαμορφωμένη σε πλάτος από ημιτονοειδές κύμα 1 KHz με βάθος διαμόρφωσης  $m$   $0,8 \pm 0,04$ .
- 6.3. Βάθος διαμόρφωσης
- Το βάθος διαμόρφωσης ορίζεται ως εξής:
- $$m = \frac{\text{(μέγιστη απομάκρυνση της καμπύλης — ελάχιστη απομάκρυνση της καμπύλης)}}{\text{(μέγιστη απομάκρυνση της καμπύλης + ελάχιστη απομάκρυνση της καμπύλης)}}$$
7. ΔΟΚΙΜΗ ΓΥΜΝΟΥ ΑΓΩΓΟΥ
- 7.1. Μέθοδος δοκιμής
- Η μέθοδος αυτή δοκιμής συνίσταται στην υποβολή της δέσμης καλωδίων που συνδέει τα κατασκευαστικά στοιχεία σε ΗΣΥ σε συγκεκριμένες εντάσεις πεδίου.
- 7.2. Μέτρηση της έντασης πεδίου στο γυμνό αγωγό
- Σε κάθε επιθυμητή συχνότητα δοκιμής τροφοδοτείται στο γυμνό αγωγό επίπεδο ισχύος προκειμένου να παραχθεί η απαραίτητη ένταση πεδίου στο χώρο δοκιμής, χωρίς να βρίσκεται εκεί το υπό δοκιμή ΗΣΥ· μετράται το επίπεδο αυτό ισχύος τροφοδοσίας ή άλλη παράμετρος άμεσα συνδεδεμένη με την ισχύ τροφοδοσίας που είναι απαραίτητη για τον ορισμό του πεδίου και τα αποτελέσματα καταγράφονται. Τα αποτελέσματα αυτά χρησιμοποιούνται για δοκιμές εγκρίσεως τύπου, εκτός εάν επέλθουν αλλαγές στις εγκαταστάσεις ή τον εξοπλισμό που απαιτούν την επανάληψη της διαδικασίας αυτής. Κατά τη διάρκεια της εν λόγω διαδικασίας, η θέση της κεφαλής του ανιχνευτή πεδίου πρέπει να είναι κάτω από τον ενεργό αγωγό, επικεντρωμένη σε διαμήκη, κατακόρυφη και εγκάρσια διεύθυνση. Η θήκη του ηλεκτρονικού τμήματος του ανιχνευτή πρέπει να είναι όσο το δυνατόν πιο μακριά από το διαμήκη άξονα του γυμνού αγωγού.
- 7.3. Εγκατάσταση του υπό δοκιμή ΗΣΥ
- 7.3.1. Δοκιμή γυμνού αγωγού 150 mm
- Η μέθοδος επιτρέπει την παραγωγή ομογενών πεδίων μεταξύ ενεργού αγωγού (η επαγωγική αντίσταση 50 Ω του γυμνού αγωγού) και επιπέδου γείωσης (η αγώγιμη επιφάνεια του τραπέζιου συναρμολόγησης), μεταξύ των οποίων μπορεί να παρεμβάλλεται τμήμα της δέσμης καλωδίων. Το (τα) ηλεκτρονικό(-ά) σύστημα(-τα) ελέγχου του υπό δοκιμή ΗΣΥ πρέπει να είναι εγκατεστημένο(-α) επί του επιπέδου γείωσης, αλλά εκτός του γυμνού αγωγού, με ένα από τα άκρα του σε παράλληλη διεύθυνση προς το ενεργό τμήμα του γυμνού αγωγού. Πρέπει να βρίσκεται σε απόσταση  $200 \pm 10$  mm από γραμμική ευρισκόμενη επί του επιπέδου γείωσης, αμέσως κάτω από το άκρο του ενεργού αγωγού.
- Η απόσταση μεταξύ οποιουδήποτε άκρου του ενεργού αγωγού και οποιασδήποτε περιφερειακής διάταξης που χρησιμοποιείται για την μέτρηση πρέπει να είναι τουλάχιστον 200 mm.
- Το τμήμα της δέσμης καλωδίων του υπό δοκιμή ΗΣΥ πρέπει να τοποθετείται σε οριζόντια θέση μεταξύ του ενεργού αγωγού και του επιπέδου γείωσης (εικόνες 1 και 2 στο προσάρτημα 1).

7.3.1.1. Το ελάχιστο μήκος της δέσμης καλωδίων, το οποίο περιλαμβάνει τη δέσμη ισχύος προς τη μονάδα ηλεκτρονικού ελέγχου και η οποία τοποθετείται κάτω από το γυμνό αγωγό, πρέπει να είναι 1,5 m, εκτός εάν η δέσμη καλωδίων στο όχημα είναι μικρότερη από 1,5 m. Στην περίπτωση αυτή το μήκος της δέσμης καλωδίων πρέπει να είναι εκείνο του μεγαλύτερου μήκους της δέσμης που χρησιμοποιείται στην εγκατάσταση του οχήματος. Τυχόν διακλαδώσεις καλωδίων που υπάρχουν κατά μήκος αυτού του τμήματος κατευθύνονται σε κάθετη διεύθυνση προς το διαμήκη άξονα του καλωδίου.

7.3.1.2. Εναλλακτικά, το μήκος της δέσμης καλωδίων σε πλήρη έκταση, περιλαμβανομένου του μήκους του μακρύτερου οποιουδήποτε από τους κλάδους του πρέπει να είναι 1,5 m.

7.3.2. Δοκιμή γυμνού αγωγού 800 mm

7.3.2.1. Μέθοδος δοκιμής

Ο γυμνός αγωγός συνίσταται σε δύο παράλληλες μεταλλικές πλάκες με απόσταση μεταξύ τους 800 mm. Ο υπό δοκιμή εξοπλισμός τοποθετείται κεντρικά μεταξύ των πλακών και υπόκειται σε ηλεκτρομαγνητικό πεδίο (εικόνες 3 και 4 στο προσάρτημα 1).

Η μέθοδος αυτή μπορεί να χρησιμοποιείται για δοκιμή πλήρων ηλεκτρονικών συστημάτων, περιλαμβανομένων αισθητήρων και ενεργοποιητών, καθώς και μονάδων ελέγχου και δεσμών καλωδίων. Είναι κατάλληλη για συσκευές των οποίων η μεγαλύτερη διάσταση είναι μικρότερη του 1/3 της απόστασης μεταξύ των πλακών.

7.3.2.2. Θέση του γυμνού αγωγού

Ο γυμνός αγωγός βρίσκεται εντός θωρακισμένου δωματίου (ώστε να εμποδίζονται εξωτερικές εκπομπές) και τοποθετείται σε απόσταση 2 m από τοιχώματα και τυχόν μεταλλικά χωρίσματα, ώστε να εμποδίζονται ηλεκτρομαγνητικές ανακλάσεις. Μπορεί να χρησιμοποιείται απορροφητικό υλικό ραδιοσυχνότητας για την απόσβεση τέτοιου είδους ανακλάσεων. Ο γυμνός αγωγός τοποθετείται σε μη αγωγίμα στηρίγματα σε απόσταση τουλάχιστον 0,4 m υπεράνω του δαπέδου.

7.3.2.3. Βαθμονόμηση του γυμνού αγωγού

Τοποθετείται ανιχνευτής μετρήσεως πεδίου εντός του κεντρικού 1/3 της διαμήκους, κατακόρυφης και εγκάρσιας διάστασης του χώρου μεταξύ των παραλλήλων πλακών, αφού προηγουμένως έχει αφαιρεθεί το υπό δοκιμή σύστημα. Ο σχετικός εξοπλισμός μέτρησης πρέπει να βρίσκεται εκτός του θωρακισμένου δωματίου.

Σε κάθε επιθυμητή συχνότητα δοκιμής, τροφοδοτείται επίπεδο ισχύος στον γυμνό αγωγό προκειμένου να παραχθεί η απαραίτητη ένταση πεδίου στην κεραία. Το επίπεδο αυτό ισχύος τροφοδοσίας, ή άλλη παράμετρος άμεσα σχετιζόμενη με την ισχύ τροφοδοσίας που είναι απαραίτητη για τον ορισμό του πεδίου, χρησιμοποιείται για δοκιμές εγκρίσεως τύπου, εκτός εάν συμβούν αλλαγές στις εγκαταστάσεις ή στον εξοπλισμό, οι οποίες καθιστούν απαραίτητη την επανάληψη της εν λόγω διαδικασίας.

7.3.2.4. Εγκατάσταση του υπό δοκιμή ΗΣΥ

Η κύρια μονάδα ελέγχου τοποθετείται εντός του κεντρικού 1/3 της διαμήκους, κατακόρυφης και εγκάρσιας διάστασης του χώρου μεταξύ των παραλλήλων πλακών. Στηρίζεται σε στηρίγματα κατασκευασμένο από μη αγωγίμο υλικό.

7.3.2.5. Κύρια δέσμη καλωδίων και καλώδια αισθητήρα/ενεργοποιητή

Η κύρια δέσμη καλωδίων και τυχόν καλώδια αισθητήρα/ενεργοποιητή ορθώνονται κατακόρυφα από την μονάδα ελέγχου προς το άνω επίπεδο γείωσης (αυτό βοηθάει στην μεγιστοποίηση της σύζευξης με το ηλεκτρομαγνητικό πεδίο). Στη συνέχεια, ακολουθούν την κάτω πλευρά της πλάκας μέχρι το ένα από τα ελεύθερα άκρα της, όπου στρέφονται και ακολουθούν το άνω μέρος του επιπέδου γείωσης, μέχρι τις συνδέσεις της τροφοδοσίας του γυμνού αγωγού. Στη συνέχεια, τα καλώδια κατευθύνονται προς τον σχετικό εξοπλισμό, ο οποίος είναι τοποθετημένος σε χώρο εκτός της επίδρασης του ηλεκτρομαγνητικού πεδίου, παραδείγματος χάρι: επί του δαπέδου του θωρακισμένου δωματίου, σε διαμήκη απόσταση 1 m από το γυμνό αγωγό.

8. ΔΟΚΙΜΗ ΘΩΡΑΚΙΣΗΣ ΕΛΕΥΘΕΡΟΥ ΠΕΔΙΟΥ ΤΩΝ ΗΣΥ

8.1. Μέθοδος δοκιμής

Η συγκεκριμένη μέθοδος δοκιμής επιτρέπει τη δοκιμή ηλεκτρικών/ηλεκτρονικών συστημάτων οχήματος, εκθέτοντας το ΗΣΥ σε ηλεκτρομαγνητική ακτινοβολία που παράγεται από κεραία.

8.2. Περιγραφή του πάγκου δοκιμής

Η δοκιμή διεξάγεται εντός ημιπαλλαγμένου ανακλάσεων θαλάμου και επί πάγκου.

- 8.2.1. Επίπεδο γείωσης
- 8.2.1.1. Για τη δοκιμή θωράκισης ελεύθερου πεδίου, το υπό δοκιμή ΗΣΥ και η δέσμη καλωδίων του στηρίζονται σε ύψος  $50 \pm 5$  mm υπεράνω ξύλινου ή ισοδύναμου μη αγωγίμου τραπεζιού. Ωστόσο, εάν οποιοδήποτε τμήμα του υπό δοκιμή ΗΣΥ προορίζεται να συνδέεται ηλεκτρικά με το μεταλλικό αμάξωμα του οχήματος, το τμήμα αυτό τοποθετείται επί επιπέδου γείωσης και συνδέεται ηλεκτρικά με το επίπεδο γείωσης. Το επίπεδο γείωσης είναι μεταλλικό φύλλο ελάχιστου πάχους 0,5 mm. Οι ελάχιστες διαστάσεις του επιπέδου γείωσης εξαρτώνται από τις διαστάσεις του υπό δοκιμή ΗΣΥ, αλλά πρέπει να επιτρέπουν την κατανομή της δέσμης καλωδίων και των κατασκευαστικών στοιχείων του ΗΣΥ. Το επίπεδο γείωσης συνδέεται με τον προστατευτικό αγωγό του συστήματος γείωσης. Το επίπεδο γείωσης βρίσκεται σε ύψος  $1,0 \pm 0,1$  m υπεράνω του δαπέδου της εγκατάστασης δοκιμής και σε θέση παράλληλη προς αυτήν.
- 8.2.1.2. Το υπό δοκιμή ΗΣΥ διατάσσεται και συνδέεται σύμφωνα με τις απαιτήσεις που το αφορούν. Η δέσμη καλωδίων της τροφοδοσίας ισχύος τοποθετείται κατά μήκος και εντός απόστασης 100 mm από το άκρο του επιπέδου γείωσης/τραπεζιού που βρίσκεται πλησιέστερα προς την κεραία.
- 8.2.1.3. Το υπό δοκιμή ΗΣΥ συνδέεται με το σύστημα γείωσης σύμφωνα με τις προδιαγραφές εγκατάστασης του κατασκευαστή· δεν επιτρέπονται πρόσθετες συνδέσεις γείωσης.
- 8.2.1.4. Η ελάχιστη απόσταση μεταξύ του υπό δοκιμή ΗΣΥ και όλων των άλλων αγωγίμων δομών, όπως τα τοιχώματα θωρακισμένου χώρου (εξαιρουμένου του επιπέδου γείωσης/τραπεζιού κάτω από το αντικείμενο δοκιμής) πρέπει να είναι 1,0 m.
- 8.2.1.5. Οι διαστάσεις οποιουδήποτε επιπέδου γείωσης πρέπει να είναι τουλάχιστον 2,25 τετραγωνικά μέτρα σε επιφάνεια, με την μικρότερη πλευρά μήκους τουλάχιστον 750 mm. Το επίπεδο γείωσης πρέπει να είναι συνδεδεμένο με τον θάλαμο με συνδετικούς μάντες, έτσι ώστε η συνδετική αντίσταση συνεχούς ρεύματος να μην υπερβαίνει τα 2,5 milliohms.
- 8.2.2. Εγκατάσταση του υπό δοκιμή ΗΣΥ
- Για μεγάλο εξοπλισμό τοποθετημένο επί μεταλλικού στηρίγματος δοκιμής, το στήριγμα δοκιμής πρέπει να θεωρείται ως τμήμα του επιπέδου γείωσης για τους σκοπούς της δοκιμής και πρέπει να συνδέεται αναλόγως. Οι πλευρές του δείγματος δοκιμής πρέπει να βρίσκονται σε ελάχιστη απόσταση 200 mm από το άκρο του επιπέδου γείωσης. Όλα τα σύρματα και καλώδια πρέπει να ευρίσκονται σε απόσταση τουλάχιστον 100 mm από το άκρο του επιπέδου γείωσης και η απόσταση προς το επίπεδο γείωσης (από το χαμηλότερο σημείο της δέσμης καλωδίων) πρέπει να είναι  $50 \pm 5$  mm υπεράνω του επιπέδου γείωσης. Η ισχύς διοχετεύεται στο υπό δοκιμή ΗΣΥ μέσω τεχνητού δικτύου (5 μH/50 Ω).
- 8.3. Τύπος, θέση και προσανατολισμός της διάταξης παραγωγής πεδίου
- 8.3.1. Τύπος διάταξης παραγωγής πεδίου
- 8.3.1.1. Ο (οι) τύπος(-οι) διάταξης παραγωγής πεδίου επιλέγεται(-ονται) έτσι ώστε να επιτυγχάνεται η επιθυμητή ισχύς πεδίου στο σημείο αναφοράς (σημείο 8.3.4) στις κατάλληλες συχνότητες.
- 8.3.1.2. Η (οι) διάταξη(-εις) παραγωγής πεδίου μπορεί να είναι κεραία(-ες) ή παραβολική κεραία.
- 8.3.1.3. Η κατασκευή και προσανατολισμός οποιασδήποτε διάταξης παραγωγής πεδίου πρέπει να είναι τέτοιοι ώστε το παραγόμενο πεδίο να είναι πολωμένο από 20 έως 1 000 MHz οριζόντια ή κατακόρυφα.
- 8.3.2. Ύψος και απόσταση της μέτρησης
- 8.3.2.1. Ύψος
- Το κέντρο φάσεως της κεραίας πρέπει να είναι  $150 \pm 10$  mm υπεράνω του επιπέδου γείωσης. Κανένα από τα τμήματα των στοιχείων παραγωγής ακτινοβολίας της κεραίας δεν πρέπει να βρίσκεται σε απόσταση μικρότερη από 250 mm από το δάπεδο της εγκατάστασης.
- 8.3.2.2. Απόσταση της μέτρησης
- 8.3.2.2.1. Οι συνθήκες λειτουργίας προσεγγίζονται καλύτερα τοποθετώντας την διάταξη παραγωγής πεδίου όσον το δυνατόν πιο μακριά είναι πρακτικά εφικτό από το ΗΣΥ. Η απόσταση αυτή τυπικά κυμαίνεται μεταξύ 1 έως 5 m.
- 8.3.2.2. Εάν η δοκιμή διεξάγεται σε κλειστή εγκατάσταση, τα στοιχεία παραγωγής ακτινοβολίας της διάταξης παραγωγής πεδίου πρέπει να ευρίσκονται σε απόσταση τουλάχιστον 0,5 m από οποιοδήποτε απορροφητικό υλικό ραδιοσυχνότητων και τουλάχιστον 1,5 m από το τοίχωμα της εγκατάστασης. Δεν πρέπει να παρεμβάλλονται απορροφητικά υλικά μεταξύ της κεραίας εκπομπής και του υπό δοκιμή ΗΣΥ.

- 8.3.3. Τοποθεσία της κεραίας ως προς το υπό δοκιμή ΗΣΥ
- 8.3.3.1. Τα ακτινοβολούντα στοιχεία της διατάξεως παραγωγής πεδίου πρέπει να ευρίσκονται σε ελάχιστη απόσταση 0,5 m από το άκρο του επιπέδου γείωσης.
- 8.3.3.2. Το κέντρο φάσεως της διατάξεως παραγωγής πεδίου πρέπει να βρίσκεται σε επίπεδο το οποίο:
- α) είναι κάθετο προς το επίπεδο γείωσης·
  - β) τέμνει το άκρο του επιπέδου γείωσης και το κεντρικό σημείο του κυρίου τμήματος της δέσμης καλωδίων·
  - γ) είναι κάθετο προς το άκρο του επιπέδου γείωσης και του κυρίου τμήματος της δέσμης καλωδίων.
- Η διάταξη παραγωγής πεδίου τοποθετείται σε παράλληλη θέση προς το εν λόγω επίπεδο (εικόνες 1 και 2 στο προσάρτημα 4).
- 8.3.3.3. Οποιαδήποτε διάταξη παραγωγής πεδίου η οποία τοποθετείται υπεράνω του επιπέδου γείωσης ή του υπό δοκιμή ΗΣΥ εκτείνεται υπεράνω του υπό δοκιμή ΗΣΥ.
- 8.3.4. Σημείο αναφοράς
- Για τους σκοπούς του παρόντος παραρτήματος, το σημείο αναφοράς είναι το σημείο στο οποίο επιτυγχάνεται η ένταση του πεδίου και ορίζεται ως εξής:
- 8.3.4.1. Τουλάχιστον 1 m οριζοντίως από το κέντρο φάσεως της κεραίας ή τουλάχιστον 1 m καθέτως από τα ακτινοβολούντα στοιχεία παραβολικής κεραίας.
- 8.3.4.2. Σε επίπεδο το οποίο:
- α) είναι κάθετο προς το επίπεδο γείωσης·
  - β) είναι κάθετο προς το άκρο του επιπέδου γείωσης, κατά μήκος του οποίου εκτείνεται το κύριο τμήμα της δέσμης καλωδίων·
  - γ) τέμνει το άκρο του επιπέδου γείωσης και το κεντρικό σημείο του κυρίου τμήματος της δέσμης καλωδίων και
  - δ) συμπίπτει με το μέσο του κυρίου τμήματος της δέσμης η οποία εκτείνεται κατά μήκος του άκρου του επιπέδου γείωσης που βρίσκεται πλησιέστερα προς την κεραία.
- 8.3.4.3. Σε απόσταση  $150 \pm 10$  mm υπεράνω του επιπέδου γείωσης.
- 8.4. *Παραγωγή της απαραίτητης έντασης πεδίου: μεθοδολογία της δοκιμής*
- 8.4.1. Χρησιμοποιείται η «μέθοδος υποκατάστασης» για τον καθορισμό των συνθηκών του πεδίου δοκιμής.
- 8.4.2. Μέθοδος υποκατάστασης
- Σε κάθε επιθυμητή συχνότητα δοκιμής, τροφοδοτείται επίπεδο ισχύος, στη διάταξη παραγωγής πεδίου προκειμένου να παραχθεί η απαραίτητη ένταση πεδίου στο σημείο αναφοράς (όπως ορίζεται στο σημείο 8.3.4) στο χώρο δοκιμής, από τον οποίο έχει αφαιρεθεί το υπό δοκιμή ΗΣΥ· το επίπεδο αυτό ισχύος τροφοδοσίας ή άλλη παράμετρος άμεσα συνδεδεμένη με την ισχύ τροφοδοσίας που είναι απαραίτητη για τον ορισμό του πεδίου, μετράται, και καταγράφονται τα αποτελέσματα. Τα αποτελέσματα αυτά χρησιμοποιούνται για δοκιμές έγκρισης τύπου, εκτός εάν έχουν επέλθει αλλαγές στις εγκαταστάσεις ή στον εξοπλισμό, οι οποίες καθιστούν απαραίτητη την επανάληψη της διαδικασίας.
- 8.4.3. Τυχόν εξωγενής εξοπλισμός πρέπει να απέχει τουλάχιστον 1 m από το σημείο αναφοράς κατά τη διάρκεια της βαθμονόμησης.
- 8.4.4. Διάταξη μέτρησης της εντάσεως πεδίου
- Χρησιμοποιείται κατάλληλη διάταξη μέτρησης της έντασης του πεδίου μικρών διαστάσεων, προκειμένου να καθοριστεί η ένταση του πεδίου κατά τη διάρκεια της φύσεως βαθμονόμησης που προβλέπεται από τη μέθοδο υποκατάστασης.
- 8.4.5. Το κέντρο φάσεως της διατάξεως μέτρησης της εντάσεως του πεδίου πρέπει να τοποθετείται στο σημείο αναφοράς.
- 8.4.6. Το υπό δοκιμή ΗΣΥ, το οποίο μπορεί να περιλαμβάνει πρόσθετο επίπεδο γείωσης, εισάγεται στη συνέχεια στην εγκατάσταση δοκιμής και τοποθετείται σύμφωνα με τις απαιτήσεις του σημείου 8.3. Εάν χρησιμοποιείται δεύτερο επίπεδο γείωσης, πρέπει να απέχει το πολύ 5 mm από το επίπεδο γείωσης του πάγκου και να είναι ηλεκτρικά συνδεδεμένο με αυτό. Στη συνέχεια, διοχετεύεται στη διάταξη παραγωγής πεδίου η απαιτούμενη ισχύς τροφοδοσίας που ορίζεται στο σημείο 8.4.2 σε κάθε συχνότητα, όπως προβλέπει το σημείο 5.



8.4.7. Η παράμετρος που επιλέγεται στο σημείο 8.4.2 για τον ορισμό του πεδίου, χρησιμοποιείται επίσης για τον καθορισμό της εντάσεως του πεδίου κατά τη διάρκεια της δοκιμής.

8.5. *Μορφή της εντάσεως πεδίου*

8.5.1. Κατά τη διάρκεια της φάσεως βαθμονόμησης την οποία προβλέπει η μέθοδος υποκατάστασης (πριν από την τοποθέτηση του υπό δοκιμή ΗΣΥ στο χώρο δοκιμής), η ένταση πεδίου πρέπει να είναι τουλάχιστον 50 % την ονομαστικής εντάσεως πεδίου, σε απόσταση  $0,5 \pm 0,05$  m από κάθε πλευρά του σημείου αναφοράς και επί γραμμής παράλληλης προς το άκρο του επιπέδου γείωσης που βρίσκεται πλησιέστερα προς την κεραία και διερχόμενη από το σημείο αναφοράς.

9. ΔΟΚΙΜΗ ΚΥΤΤΑΡΟΥ TEM

9.1. *Μέθοδος δοκιμής*

Το κύτταρο TEM (Transverse Electromagnetic Mode) παράγει ομοιογενή πεδία μεταξύ του εσωτερικού αγωγού (διάφραγμα) και της θήκης (επίπεδο γείωσης). Χρησιμοποιείται για τη δοκιμή των ΗΣΥ (εικόνα 1 στο προσαρτήμα 3).

9.2. *Μέτρηση εντάσεως πεδίου σε κύτταρο TEM*

9.2.1. Το ηλεκτρικό πεδίο σε κύτταρο TEM ορίζεται χρησιμοποιώντας την εξίσωση:

$$|E| = (\sqrt{P \times Z})/d$$

E = Ηλεκτρικό πεδίο (V/m)

P = Η ισχύς που διοχετεύεται στο κύτταρο (W)

Z = Επαγωγική αντίσταση του κυττάρου (50 Ω)

d = Απόσταση (μέτρα) μεταξύ του ανωτέρω τοιχώματος και της πλάκας (διάφραγμα)

9.2.2. Εναλλακτικά, τοποθετείται κατάλληλος αισθητήρας εντάσεως πεδίου στο ανωτέρω ήμισυ του κυττάρου TEM. Στο τμήμα αυτό του κυττάρου TEM, η (οι) μονάδα(-ες) ηλεκτρονικού ελέγχου έχει(-ουν) μικρή μόνο επίδραση στο πεδίο δοκιμής. Το σήμα εξόδου του εν λόγω αισθητήρα καθορίζει την ένταση πεδίου.

9.3. *Διαστάσεις του κυττάρου TEM*

Προκειμένου να διατηρείται ομοιογενές πεδίο στο κύτταρο TEM και να επιτυγχάνονται επαναλήψιμα αποτελέσματα μετρήσεων, το αντικείμενο δοκιμής δεν πρέπει να είναι μεγαλύτερο από το 1/3 του εσωτερικού ύψους του κυττάρου.

Συνιστώμενες διαστάσεις κυττάρου TEM περιλαμβάνονται στις εικόνες 2 και 3 του προσαρτήματος 3.

9.4. *Ισχύς, σήμα και καλώδια ελέγχου*

Το κύτταρο TEM προσαρτάται σε πίνακα ομοαξονικών πριζών και συνδέεται όσο το δυνατόν πλησιέστερα με διάταξη σύνδεσης που φέρει επαρκή αριθμό ακροδεκτών. Τα καλώδια τροφοδοσίας και σήματος από τη συνδετική διάταξη ακροδεκτών στο τοίχωμα του κυττάρου συνδέονται άμεσα με το αντικείμενο δοκιμής.

Τα εξωτερικά κατασκευαστικά στοιχεία, όπως αισθητήρες, τροφοδοσία ισχύος και στοιχεία ελέγχου μπορούν να συνδέονται:

- α) με θωρακισμένο περιφερειακό σύστημα·
- β) με το όχημα παραπλεύρως του κυττάρου TEM·
- γ) ή άμεσα με το θωρακισμένο πίνακα ελέγχου.

Για τη σύνδεση του κυττάρου TEM με το περιφερειακό σύστημα ή το όχημα πρέπει να χρησιμοποιούνται θωρακισμένα καλώδια, εάν το όχημα ή το περιφερειακό σύστημα δεν βρίσκονται στο ίδιο ή παρακείμενο θωρακισμένο δωμάτιο.

10. ΔΟΚΙΜΗ ΔΙΟΧΕΤΕΥΣΕΩΣ ΜΑΖΙΚΟΥ ΡΕΥΜΑΤΟΣ

10.1. *Μέθοδος δοκιμής*

Πρόκειται για μέθοδο διεξαγωγής δοκιμών θωράκισης, διοχετεύοντας ρεύματα κατευθύνονται στη δέσμη καλωδίων, χρησιμοποιώντας ακροδέκτη διοχετεύσεως ρεύματος. Ο εν λόγω ακροδέκτης συνίσταται σε συνδετικό μάνδαλο, μέσω του οποίου διέρχονται τα καλώδια του υπό δοκιμή ΗΣΥ. Ακολούθως, μπορούν να διεξαχθούν δοκιμές θωράκισης, μεταβάλλοντας τη συχνότητα των επαγόμενων σημάτων.



Το υπό δοκιμή ΗΣΥ μπορεί να είναι εγκατεστημένο σε επίπεδο γείωσης, όπως στο σημείο 8.2.1 ή σε όχημα, σύμφωνα με τις προδιαγραφές σχεδιασμού του οχήματος.

10.2. *Βαθμονόμηση του ακροδέκτη διοχέτευσης ρεύματος πριν από την έναρξη των δοκιμών*

Ο ακροδέκτης διοχέτευσης ρεύματος είναι εγκατεστημένος σε ικρίωμα βαθμονόμησης. Γίνεται σάρωση της περιοχής συχνότητας της δοκιμής, ενώ παρακολουθείται η απαιτούμενη ισχύς για την επίτευξη του ρεύματος που προβλέπεται στο Παράρτημα Ι σημείο 6.7.2.1. Η μέθοδος αυτή βαθμονομεί την ισχύ τροφοδοσίας του συστήματος διοχέτευσης μαζικού ρεύματος σε συνάρτηση με το ρεύμα πριν από τη δοκιμή και η εν λόγω ισχύς τροφοδοσίας εφαρμόζεται στον ακροδέκτη διοχέτευσης όταν συνδέεται με το υπό δοκιμή ΗΣΥ μέσω των καλωδίων που χρησιμοποιούνται κατά τη διάρκεια της βαθμονόμησης. Πρέπει να σημειωθεί ότι η παρακολουθούμενη ισχύς που εφαρμόζεται στον ακροδέκτη διοχέτευσης είναι η ισχύς τροφοδοσίας.

10.3. *Εγκατάσταση του υπό δοκιμή ΗΣΥ*

Για ΗΣΥ εγκατεστημένο σε επίπεδο γείωσης, όπως στο σημείο 8.2.1, όλα τα καλώδια της δέσμης καλωδίων απολήγουν όσο το δυνατόν ρεαλιστικότερα και κατά προτίμηση με πραγματικά φορτία και ενεργοποιητές. Για ΗΣΥ εγκατεστημένα τόσο σε οχήματα όσο και σε επίπεδο γείωσης, ο ακροδέκτης διοχέτευσης ρεύματος πρέπει να είναι εγκατεστημένος διαδοχικά με όλα τα καλώδια της δέσμης καλωδίων σε έκαστη συνδετική διάταξη και σε απόσταση  $150 \pm 10$  mm από κάθε συνδετική διάταξη των μονάδων ηλεκτρονικού ελέγχου, των κυκλωμάτων των οργάνων ή των ενεργών αισθητήρων του υπό δοκιμή ΗΣΥ, όπως εικονίζεται στην εικόνα 1 στο προσάρτημα 2.

10.4. *Καλώδια ισχύος, σήματος και ελέγχου*

Για το υπό δοκιμή ΗΣΥ που είναι εγκατεστημένο σε επίπεδο γείωσης, σύμφωνα με το σημείο 8.2.1, η δέσμη καλωδίων συνδέεται μεταξύ τεχνητού δικτύου και της περιφερειακής μονάδας ηλεκτρονικού ελέγχου. Η δέσμη αυτή εκτείνεται παράλληλα προς το άκρο του επιπέδου γείωσης και σε ελάχιστη απόσταση 200 mm από το άκρο του. Η εν λόγω δέσμη περιλαμβάνει το καλώδιο τροφοδοσίας ισχύος, το οποίο χρησιμοποιείται για τη σύνδεση της μπαταρίας του οχήματος με την εν λόγω μονάδα ηλεκτρονικού ελέγχου, καθώς και το καλώδιο επιστροφής ισχύος, εφόσον χρησιμοποιείται επί του οχήματος.

Η απόσταση από την μονάδα ηλεκτρονικού ελέγχου στο τεχνητό κύκλωμα είναι  $1,0 \pm 0,1$  m ή είναι το μήκος της δέσμης μεταξύ της μονάδας ηλεκτρονικού ελέγχου και της μπαταρίας, όπως χρησιμοποιείται επί του οχήματος, εφόσον είναι γνωστό, αναλόγως του ποιο είναι βραχύτερο. Εάν χρησιμοποιείται δέσμη καλωδίων του οχήματος, οποιεσδήποτε διακλαδώσεις καλωδίων υπάρχουν κατά μήκος του τμήματος αυτού κατευθύνονται κατά μήκος του επιπέδου γείωσης, αλλά σε κατεύθυνση κάθετη και προς τα έξω του άκρου του επιπέδου γείωσης. Διαφορετικά, τα καλώδια του υπό δοκιμή ΗΣΥ τα οποία βρίσκονται κατά μήκος του τμήματος αυτού πρέπει να κατευθύνονται προς το τεχνητό κύκλωμα.

## Προσάρτημα 1

Εικόνα 1

Δοκιμή καλωδίου 150 mm

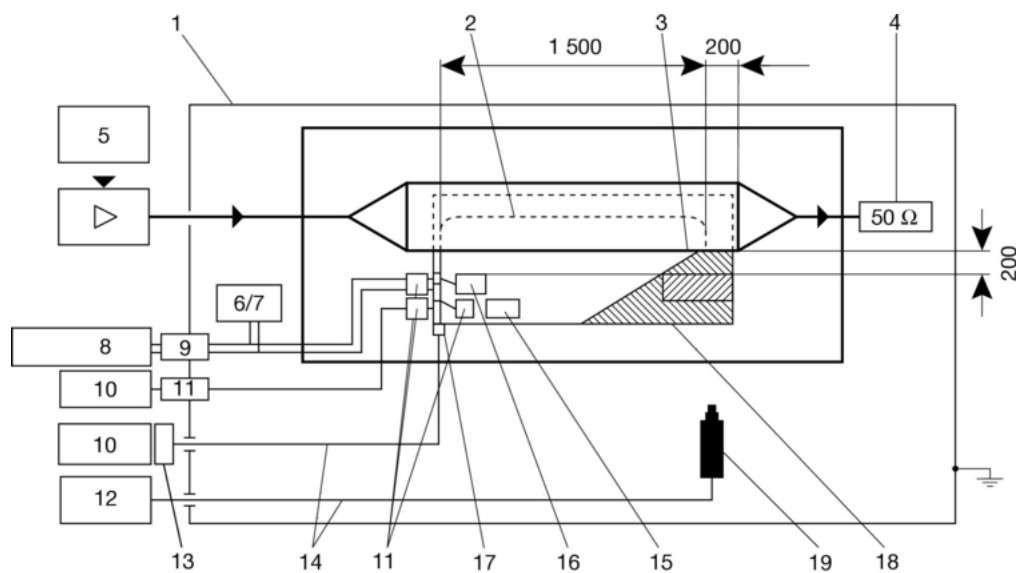

Δοκιμή καλωδίου 150 mm

- 1 = Θωρακισμένο δωμάτιο
- 2 = Δέσμη καλωδίων
- 3 = Αντικείμενο δοκιμής
- 4 = Αντίσταση απόληξης
- 5 = Γεννήτριες συχνοτήτων
- 6/7 = Συσσωρευτής εναλλασσόμενου
- 8 = Τροφοδοσία ισχύος
- 9 = Φίλτρο
- 10 = Περιφερειακή μονάδα
- 11 = Φίλτρο
- 12 = Περιφερειακό βίντεο
- 13 = Μετατροπέας οπτικών-ηλεκτρικών σημάτων
- 14 = Οπτικές γραμμές
- 15 = Μη θωρακισμένη έναντι της ακτινοβολίας περιφερειακή μονάδα
- 16 = Γραμμική ή θωρακισμένη έναντι της ακτινοβολίας περιφερειακή μονάδα
- 17 = Μετατροπέας οπτικών-ηλεκτρικών σημάτων
- 18 = Μονωτική βάση
- 19 = Συσσκευή λήψεως βίντεο

Όλες οι διαστάσεις δίδονται σε millimetres

Εικόνα 2

Δοκιμή γυμνού αγωγού 150 mm

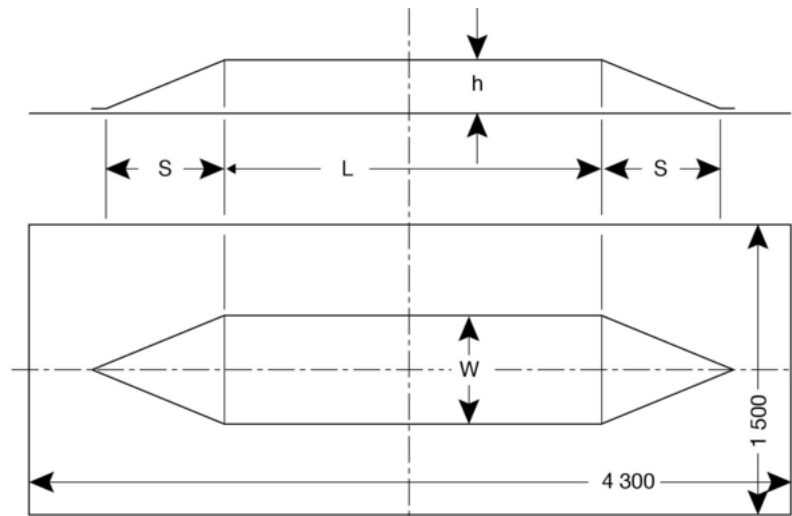

$L = 2\,500\text{ mm}$   
 $S = 800\text{ mm}$   
 $W = 740\text{ mm}$   
 $h = 150\text{ mm}$

Όλες οι διαστάσεις δίδονται σε millimetres

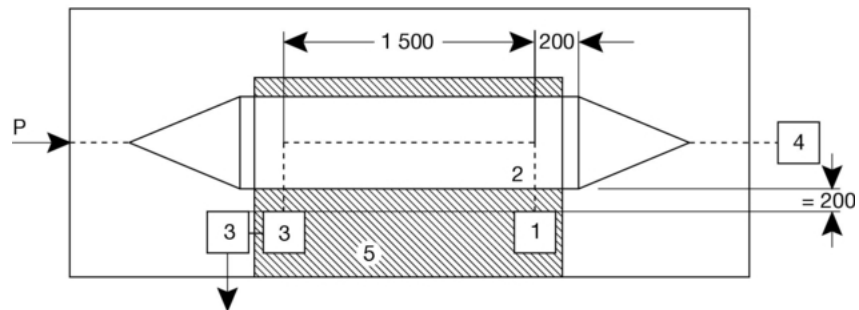

1 = Αντικείμενο δοκιμής  
 2 = Δέσμη καλωδίων  
 3 = Περιφερειακή μονάδα  
 4 = Αντίσταση απόληξης  
 5 = Μονωτική βάση

Εικόνα 3

Δοκιμή γυμνού αγωγού 800 mm

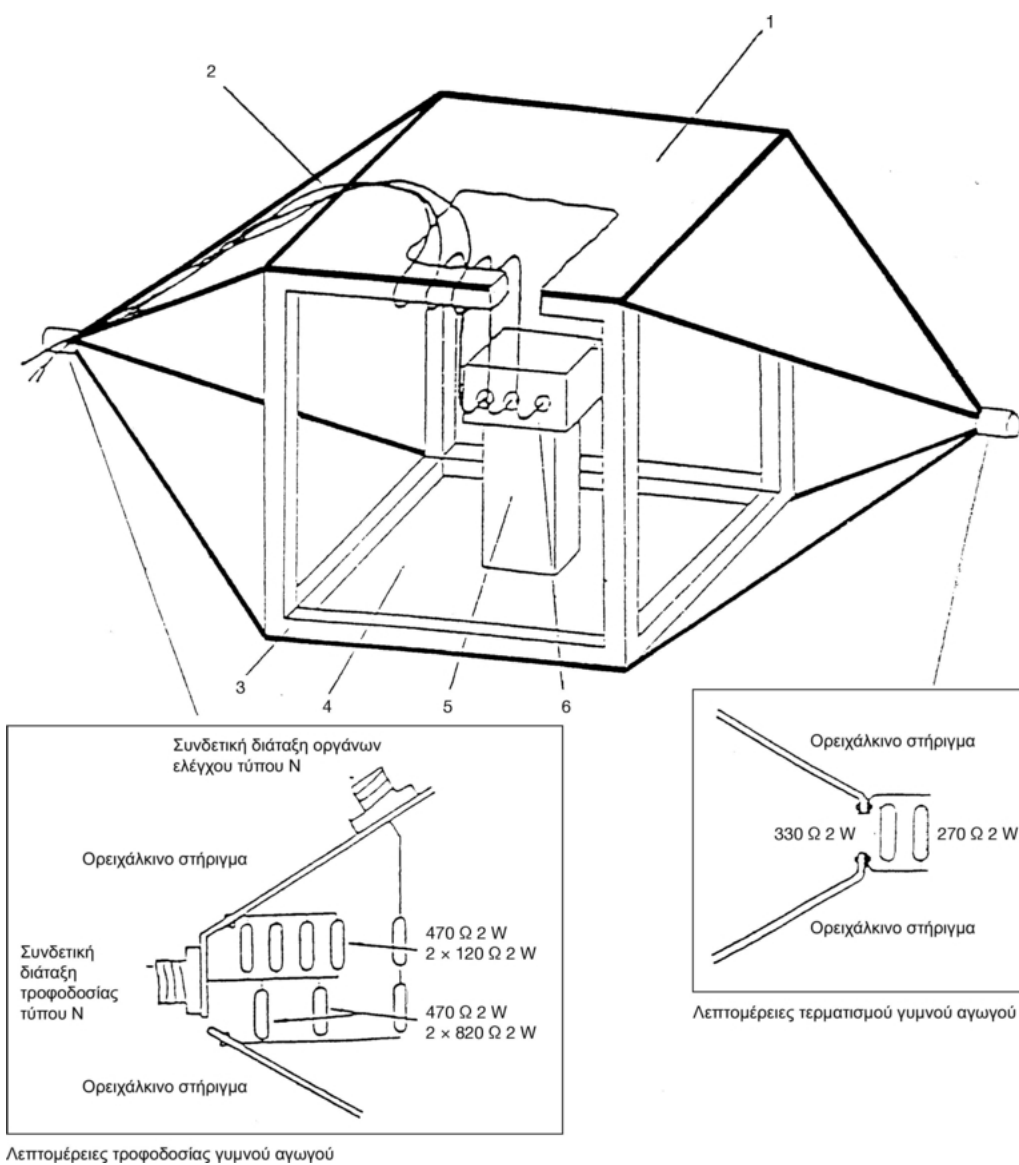

- 1 = Πλάκα γείωσης
- 2 = Κύρια δέσμη καλωδίων και καλώδια αισθητήρα/ενεργοποιητή
- 3 = Ξύλινο πλαίσιο
- 4 = Τροφοδοτούμενη πλάκα
- 5 = Μονωτής
- 6 = Αντικείμενο δοκιμής

Εικόνα 4

Διαστάσεις γυμνού αγωγού 800 mm

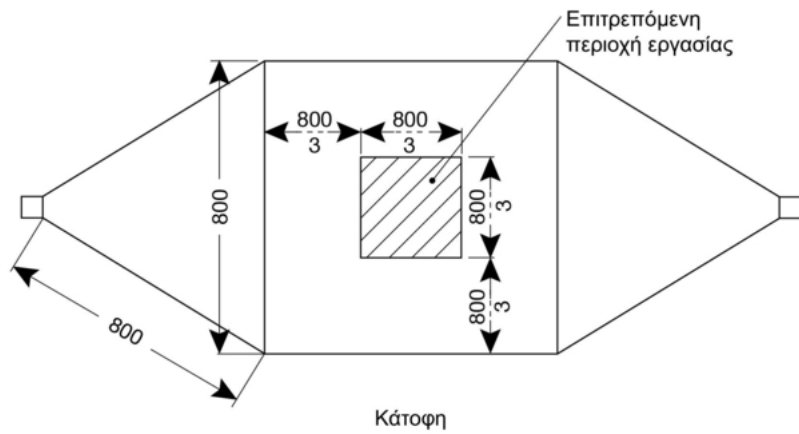
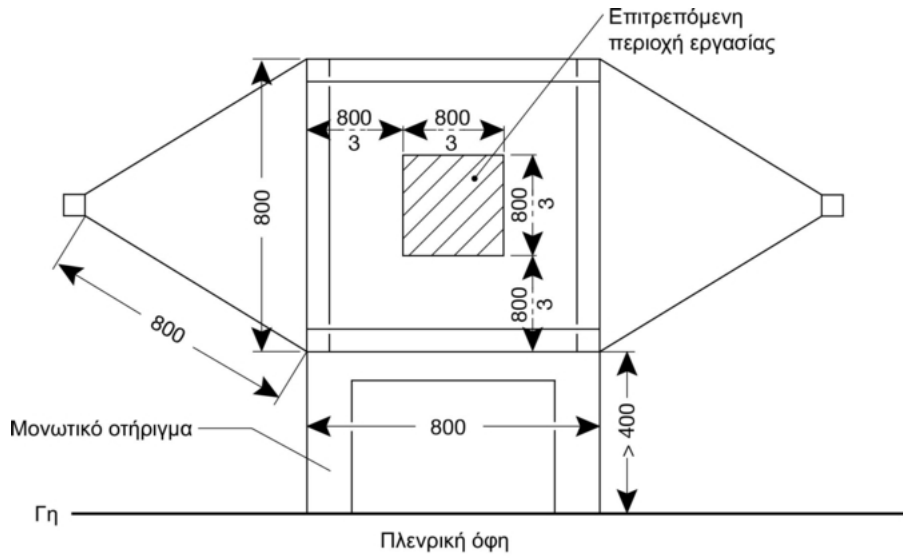

Όλες οι διαστάσεις δίδονται σε millimetres

## Προσάρτημα 2

## Παράδειγμα διάταξης δοκιμής διοχτεύσεως μαζικού ρεύματος

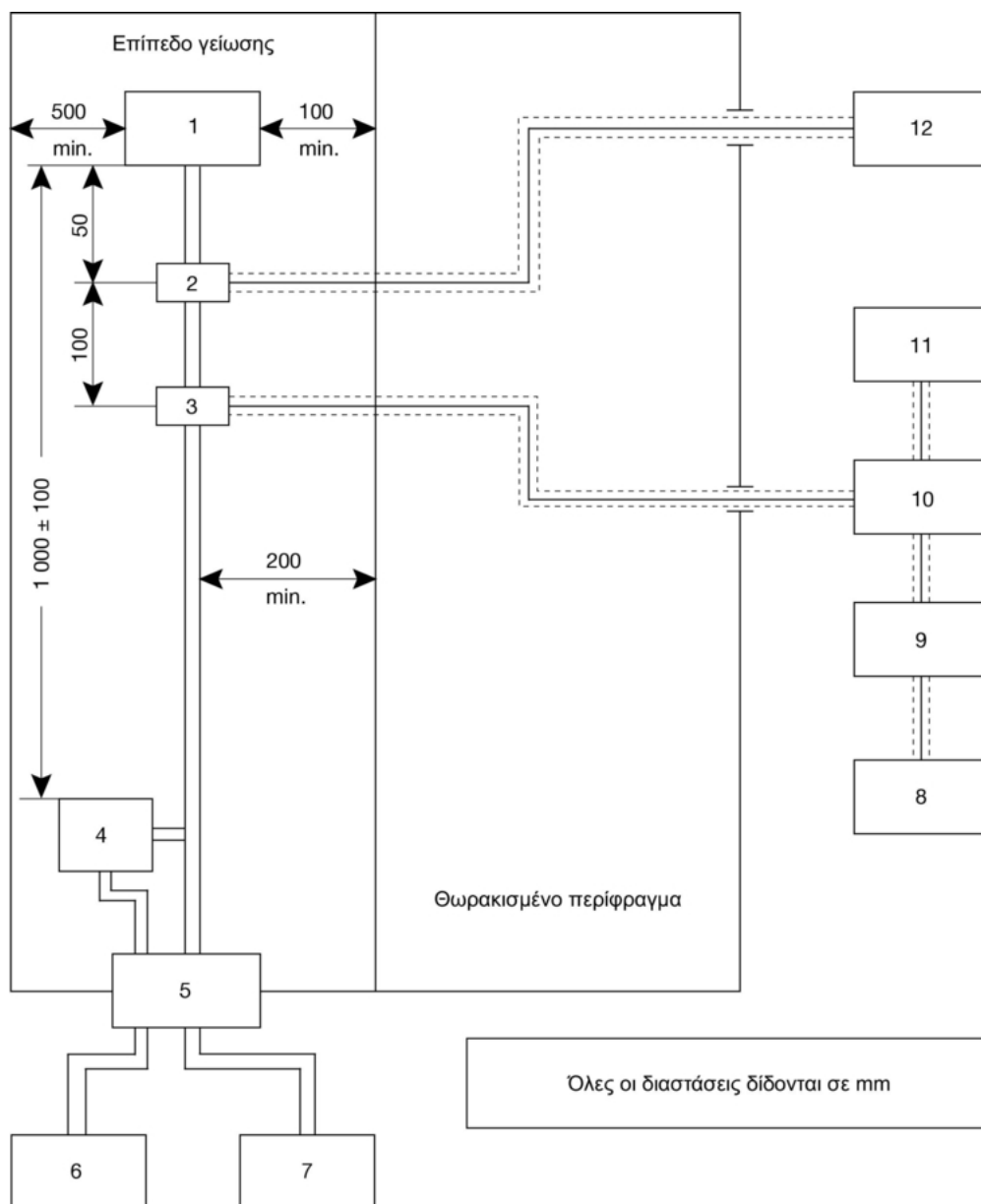

- 1 = Διάταξη υπό δοκιμή
- 2 = Ακροδέκτης μέτρησης ραδιοσυχνοτήτων (προαιρετικός)
- 3 = Ακροδέκτης διοχτεύσεως ραδιοσυχνοτήτων
- 4 = Τεχνητό δίκτυο
- 5 = Κύκλωμα φίλτρου θωρακισμένου δωματίου
- 6 = Πηγή ισχύος
- 7 = Διασύνδεση της υπό δοκιμή διάταξης: εξοπλισμός διέγερσης και παρακολούθησης
- 8 = Γεννήτρια σήματος
- 9 = Ενισχυτής ευρείας ζώνης
- 10 = Κατευθυνόμενος ζεύκτης ραδιοσυχνοτήτων 50 Ω
- 11 = Συσκευή μέτρησης επιπέδου ισχύος ραδιοσυχνοτήτων ή ισοδύναμη
- 12 = Αναλυτής φάσματος ή ισοδύναμο (προαιρετικό)

## Προσάρτημα 3

## Εικόνα 1

## Δοκιμή κυττάρου TEM

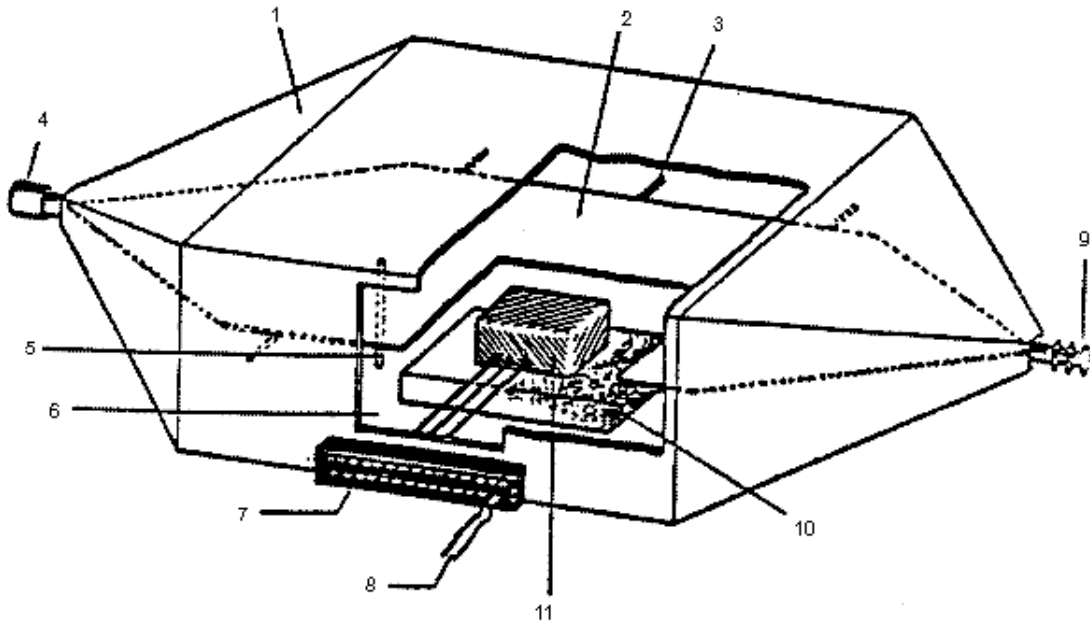

- 1 = Εξωτερικός αγωγός, θωράκιση
- 2 = Εσωτερικός αγωγός (διάφραγμα)
- 3 = Μονωτής
- 4 = Σήμα εισόδου
- 5 = Μονωτής
- 6 = Θύρα
- 7 = Πίνακας πριζών
- 8 = Τροφοδοσία ισχύος του αντικειμένου δοκιμής
- 9 = Αντίσταση τερματισμού 50 Ω
- 10 = Μόνωση
- 11 = Αντικείμενο δοκιμής (μέγιστο ύψος 1/3 της απόστασης μεταξύ του δαπέδου του κυττάρου και του διαφράγματος)

**Εικόνα 2**  
Διαστάσεις κυττάρου TEM

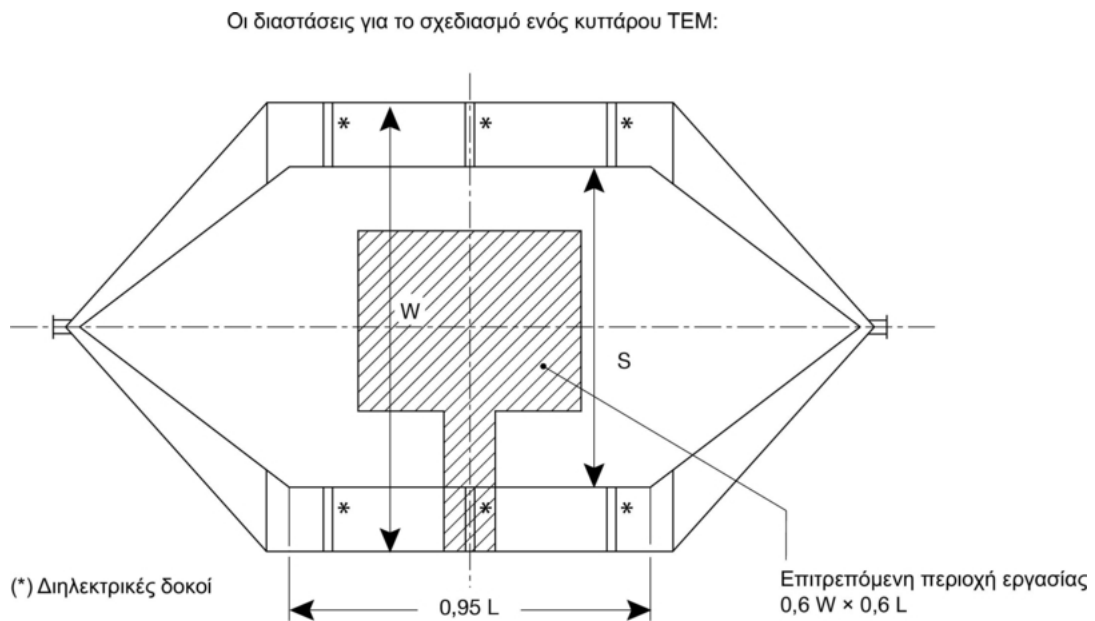

Οριζόντια διατομή στο διάφραγμα

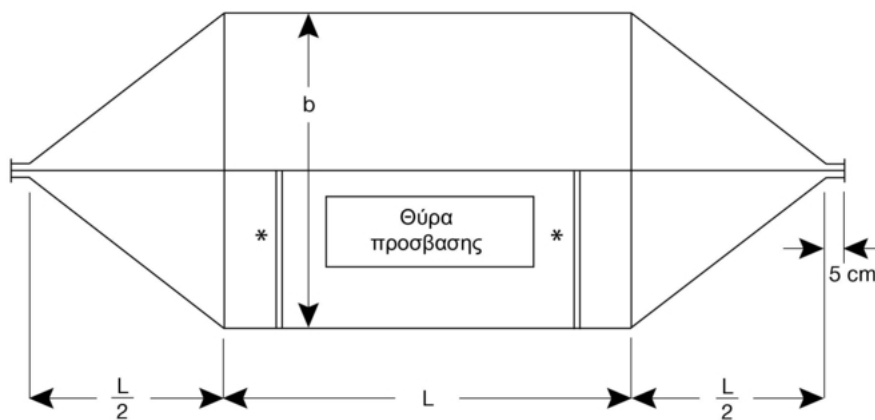

Κατακόρυφη διατομή

**Εικόνα 3**

Ο ακόλουθος πίνακας παρουσιάζει τις διαστάσεις για την κατασκευή κυττάρου με δεδομένα ανώτατα όρια συχνοτήτων:

Ανώτατη συχνότητα (MHz)	Παράγοντας μορφής κυττάρου $W: b$	Παράγοντας μορφής κυττάρου $L/W$	Απόσταση μεταξύ πλακών $b$ (cm)	Διάφραγμα $S$ (cm)
200	1,69	0,66	56	70
200	1,00	1,00	60	50

Τυπικές διαστάσεις κυττάρου TEM



## Προσάρτημα 4

Εικόνα 1

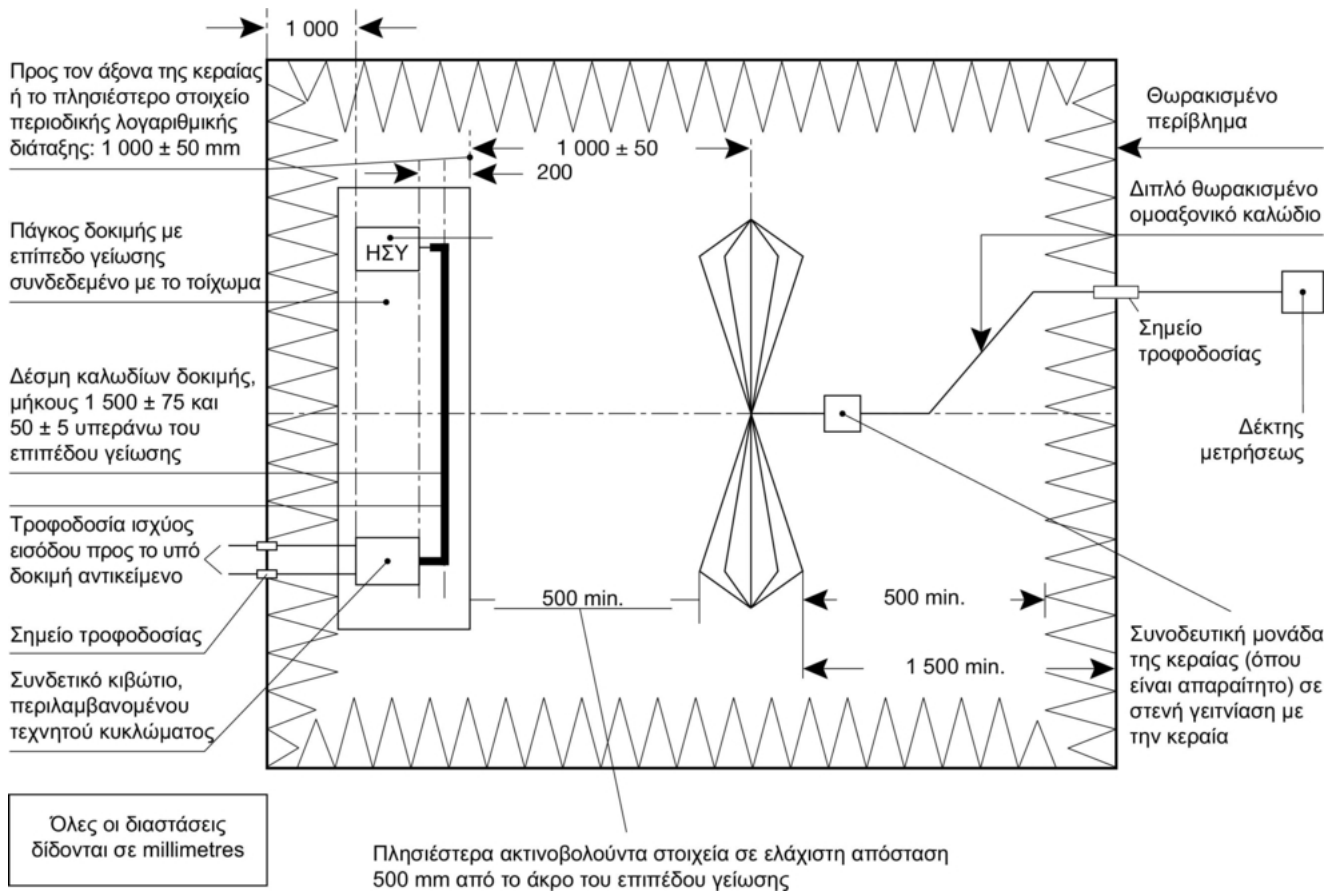

Δοκιμή θωράκισης ΗΣΥ ελεύθερου πεδίου

Διάταξη δοκιμής (γενική κάτοψη)

Εικόνα 2

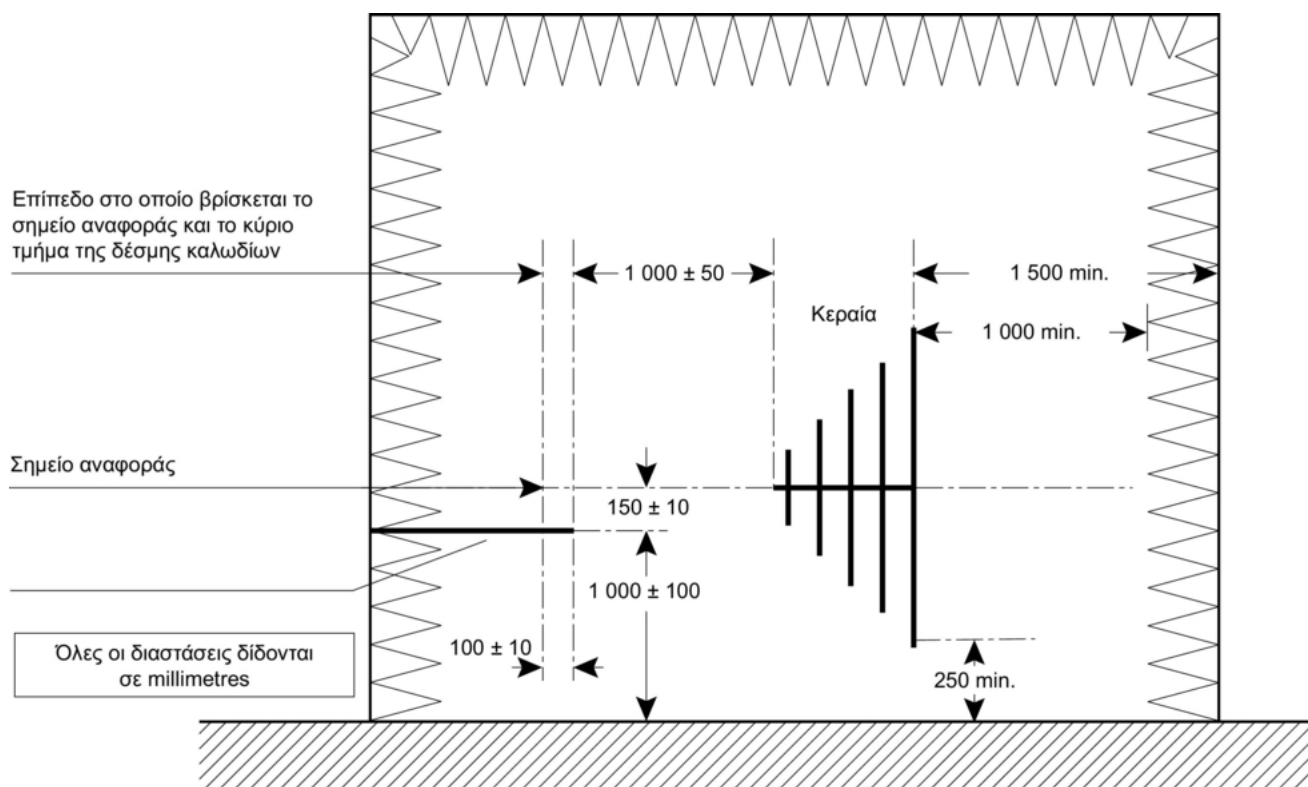

Δοκιμή θωράκισης ΗΣΥ ελεύθερου πεδίου

Ύψη στο επίπεδο του πάγκου δοκιμής διαμήκους συμμετρίας

## ΠΑΡΑΡΤΗΜΑ ΧΙΙ

## ΜΕΡΟΣ Α

## Καταργούμενη οδηγία με τον κατάλογο των διαδοχικών τροποποιήσεών της

(κατά το άρθρο 6)

Οδηγία 75/322/ΕΟΚ του Συμβουλίου

(ΕΕ L 147 της 9.6.1975, σ. 28)

Οδηγία 82/890/ΕΟΚ του Συμβουλίου  
(ΕΕ L 378 της 31.12.1982, σ. 45)

Μόνο όσον αφορά τη μεία στην οδηγία 75/322/ΕΟΚ με το άρθρο 1 παράγραφος 1.

Οδηγία 97/54/ΕΚ του Ευρωπαϊκού Κοινοβουλίου και του Συμβουλίου  
(ΕΕ L 277 της 10.10.1997, σ. 24)

Μόνο όσον αφορά τη μεία στην οδηγία 75/322/ΕΟΚ με το άρθρο 1 πρώτη περίπτωση.

Οδηγία 2000/2/ΕΚ της Επιτροπής  
(ΕΕ L 21 της 26.1.2000, σ. 23)

Μόνο το άρθρο 1 και το Παράρτημα.

Οδηγία 2001/3/ΕΚ της Επιτροπής  
(ΕΕ L 28 της 30.1.2001, σ. 1)

Μόνο το άρθρο 2 και το Παράρτημα ΙΙ.

Σημείο Ι.Α.13 του Παραρτήματος ΙΙ της Πράξης Προσχώρησης του 2003  
(ΕΕ L 236 της 23.9.2003, σ. 57)Οδηγία 2006/96/ΕΚ του Συμβουλίου  
(ΕΕ L 363 της 20.12.2006, σ. 81)

Μόνο όσον αφορά τη μεία στην οδηγία 75/322/ΕΟΚ με το άρθρο 1 και το σημείο Α.12 του Παραρτήματος.

## ΜΕΡΟΣ Β

## Προθεσμίες ενσωμάτωσης στο εθνικό δίκαιο και εφαρμογής

(κατά το άρθρο 6)

Οδηγία	Λήξη προθεσμίας ενσωμάτωσης	Ημερομηνία εφαρμογής
75/322/ΕΟΚ	21η Νοεμβρίου 1976	—
82/890/ΕΟΚ	21η Ιουνίου 1984	—
97/54/ΕΚ	22α Σεπτεμβρίου 1998	23η Σεπτεμβρίου 1998
2000/2/ΕΚ	31η Δεκεμβρίου 2000 <sup>(1)</sup>	—
2001/3/ΕΚ	30η Ιουνίου 2002	—
2006/96/ΕΚ	31η Δεκεμβρίου 2006	—

<sup>(1)</sup> Σύμφωνα με το άρθρο 2 της οδηγίας 2000/2/ΕΚ:

- «1. Από την 1η Ιανουαρίου 2001 τα κράτη μέλη δεν δύνανται, για λόγους σχετικούς με την ηλεκτρομαγνητική συμβατότητα:
  - να απορρίπτουν για οποιονδήποτε τύπο οχήματος τη χορήγηση έγκρισης τύπου ΕΚ ή εθνικής έγκρισης τύπου,
  - να απορρίπτουν, όσον αφορά τύπο κατασκευαστικού στοιχείου ή χωριστής τεχνικής μονάδας, τη χορήγηση έγκρισης τύπου ΕΚ κατασκευαστικού στοιχείου ή χωριστής τεχνικής μονάδας,
  - να απαγορεύουν την ταξινόμηση, πώληση ή θέση σε λειτουργία οχημάτων,
  - να απαγορεύουν την πώληση ή χρήση κατασκευαστικών στοιχείων ή χωριστών τεχνικών μονάδων,
 εφόσον τα οχήματα, τα κατασκευαστικά στοιχεία ή οι χωριστές τεχνικές μονάδες συμμορφώνονται με τις απαιτήσεις της οδηγίας 75/322/ΕΟΚ, όπως τροποποιήθηκε με την παρούσα οδηγία.
2. Από την 1η Οκτωβρίου 2002 τα κράτη μέλη:
  - μπορούν να μην χορηγούν πλέον έγκριση τύπου ΕΚ οχήματος, έγκριση ΕΚ τύπου κατασκευαστικού στοιχείου ή έγκριση τύπου ΕΚ χωριστής τεχνικής μονάδας, και
  - μπορούν να απορρίπτουν τη χορήγηση εθνικής έγκρισης τύπου,
 για κάθε τύπο οχήματος, κατασκευαστικού στοιχείου ή χωριστής τεχνικής μονάδας, εφόσον δεν πληρούνται οι απαιτήσεις της οδηγίας 75/322/ΕΟΚ, όπως τροποποιήθηκε με την παρούσα οδηγία.
3. Η παράγραφος 2 δεν εφαρμόζεται για τύπους οχημάτων που εγκρίνονται πριν από την 1η Οκτωβρίου 2002 σύμφωνα με την οδηγία 77/537/ΕΟΚ (\*) του Συμβουλίου, ούτε για μεταγενέστερες επεκτάσεις των εγκρίσεων αυτών.
4. Από την 1η Οκτωβρίου 2008 τα κράτη μέλη:
  - θεωρούν τα πιστοποιητικά συμμόρφωσης που συνοδεύουν νέα οχήματα, σύμφωνα με τις διατάξεις της οδηγίας 74/150/ΕΟΚ, ως μη ισχύοντα πλέον για τους σκοπούς του άρθρου 7, παράγραφος 1 της εν λόγω οδηγίας, και

- δύνανται να αρνούνται την πώληση και τη θέση σε λειτουργία νέων ηλεκτρικών ή ηλεκτρονικών υποσυνόλων ως κατασκευαστικών στοιχείων ή χωριστών τεχνικών μονάδων,  
εάν δεν πληρούνται οι απαιτήσεις της παρούσας οδηγίας.
5. Με την επιφύλαξη των παραγράφων 2 και 4, στην περίπτωση των ανταλλακτικών, τα κράτη μέλη εξακολουθούν να χορηγούν έγκριση τύπου ΕΚ και να επιτρέπουν την πώληση και τη θέση σε λειτουργία κατασκευαστικών στοιχείων ή ιδιαίτερων τεχνικών μονάδων, που προορίζονται να χρησιμοποιούνται σε τύπους οχημάτων οι οποίοι έχουν εγκριθεί πριν από την 1η Οκτωβρίου 2002 σύμφωνα με την οδηγία 75/322/ΕΟΚ ή την οδηγία 77/537/ΕΟΚ και κατά περίπτωση, με μεταγενέστερες επεκτάσεις των εγκρίσεων αυτών.

---

(\*) ΕΕ L 220 της 29.8.1977, σ. 38.»

## ΠΑΡΑΡΤΗΜΑ XIII

## ΠΙΝΑΚΑΣ ΑΝΤΙΣΤΟΙΧΙΑΣ

Οδηγία 75/322/ΕΟΚ	Οδηγία 2000/2/ΕΚ	Παρούσα οδηγία
Άρθρο 1	Άρθρο 2	Άρθρο 1
Άρθρο 4		Άρθρο 2
Άρθρο 5		Άρθρο 3
Άρθρο 6, παράγραφος 1		Άρθρο 4
Άρθρο 6, παράγραφος 2		—
—		Άρθρο 5
—		Άρθρο 6
Άρθρο 7		Άρθρο 7
Παράρτημα I		Άρθρο 8
Παράρτημα II A		Παράρτημα I
Παράρτημα II B		Παράρτημα II
Παράρτημα III A		Παράρτημα III
Παράρτημα III B		Παράρτημα IV
Παράρτημα IV		Παράρτημα V
Παράρτημα V		Παράρτημα VI
Παράρτημα VI		Παράρτημα VII
Παράρτημα VII		Παράρτημα VIII
Παράρτημα VIII		Παράρτημα IX
Παράρτημα IX		Παράρτημα X
—		Παράρτημα XI
—	Παράρτημα XII	
	Παράρτημα XIII	

## ΟΔΗΓΙΑ 2009/81/ΕΚ ΤΟΥ ΕΥΡΩΠΑΪΚΟΥ ΚΟΙΝΟΒΟΥΛΙΟΥ ΚΑΙ ΤΟΥ ΣΥΜΒΟΥΛΙΟΥ

της 13ης Ιουλίου 2009

σχετικά με τον συντονισμό των διαδικασιών σύναψης ορισμένων συμβάσεων έργων, προμηθειών και παροχής υπηρεσιών που συνάπτονται από αναθέτουσες αρχές ή αναθέτοντες φορείς στους τομείς της άμυνας και της ασφάλειας καθώς και την τροποποίηση των οδηγιών 2004/17/ΕΚ και 2004/18/ΕΚ

(Κείμενο που παρουσιάζει ενδιαφέρον για τον ΕΟΧ)

ΤΟ ΕΥΡΩΠΑΪΚΟ ΚΟΙΝΟΒΟΥΛΙΟ ΚΑΙ ΤΟ ΣΥΜΒΟΥΛΙΟ ΤΗΣ ΕΥΡΩΠΑΪΚΗΣ ΕΝΩΣΗΣ,

Έχοντας υπόψη τη συνθήκη για την ίδρυση της Ευρωπαϊκής Κοινότητας και ιδίως το άρθρο 47 παράγραφος 2 και τα άρθρα 55 και 95,

έχοντας υπόψη την πρόταση της Επιτροπής,

έχοντας υπόψη τη γνώμη της Ευρωπαϊκής Οικονομικής και Κοινωνικής Επιτροπής <sup>(1)</sup>,

αποφασίζοντας σύμφωνα με τη διαδικασία του άρθρου 251 της συνθήκης <sup>(2)</sup>,

Εκτιμώντας τα ακόλουθα:

- (1) Η εθνική ασφάλεια παραμένει στην αποκλειστική ευθύνη κάθε κράτους μέλους σε αμφοτέρους τους τομείς της άμυνας και της ασφάλειας.
- (2) Η σταδιακή διαμόρφωση μιας ευρωπαϊκής αγοράς αμυντικού εξοπλισμού είναι αναγκαία προκειμένου να ενισχυθεί η αμυντική βιομηχανική και τεχνολογική βάση στην Ευρώπη και να αναπτυχθούν οι στρατιωτικές δυνατότητες που είναι απαραίτητες για την υλοποίηση της ευρωπαϊκής πολιτικής ασφάλειας και άμυνας.
- (3) Τα κράτη μέλη συμφωνούν επί της ανάγκης να προωθηθεί, αναπτυχθεί και υποστηριχθεί μια αμυντική βιομηχανική και τεχνολογική βάση στην Ευρώπη που θα έχει ως γνώμονα την ανάπτυξη ικανοτήτων, θα είναι επαρκής και ανταγωνιστική. Για να επιτύχουν αυτόν τον στόχο τα κράτη μέλη μπορούν να χρησιμοποιούν διάφορα μέσα, σύμφωνα με το κοινοτικό δίκαιο, με απώτερο σκοπό μια πραγματικά Ευρωπαϊκή Αγορά Αμυντικού Εξοπλισμού (EDEM) και ισότιμους όρους τόσο σε ευρωπαϊκό όσο και σε παγκόσμιο επίπεδο. Θα πρέπει επίσης να συμβάλουν στη σε βάθος ανάπτυξη της πολυμορφίας της ευρωπαϊκής βάσης προμηθευτών που αφορά την άμυνα, ιδίως υποστηρίζοντας τη συμμετοχή μικρομεσαίων επιχειρήσεων (ΜΜΕ) και μη παραδοσιακών προμηθευτών στην αμυντική βιομηχανική και τεχνολογική βάση στην Ευρώπη, προάγοντας τη βιομηχανική συνεργασία και προωθώντας αποτελεσματικούς και συνεργάσιμους προμηθευτές χαμηλότερης βαθμίδας. Στο πλαίσιο αυτό θα πρέπει να λάβουν υπόψη τις ανακοινώσεις της Επιτροπής της 7ης Δεκεμβρίου 2006 σχετικά με θέματα

ερμηνείας όσον αφορά την εφαρμογή του άρθρου 296 της συνθήκης στην προμήθεια αμυντικού εξοπλισμού και της 5ης Δεκεμβρίου 2007 σχετικά με μια στρατηγική για μια ισχυρότερη και ανταγωνιστικότερη ευρωπαϊκή αμυντική βιομηχανία.

- (4) Η δημιουργία ευρωπαϊκής αγοράς αμυντικού εξοπλισμού προϋποθέτει τη θέσπιση κατάλληλου νομοθετικού πλαισίου. Στον τομέα των συμβάσεων, τούτο απαιτεί συντονισμό των διαδικασιών σύναψης συμβάσεων για την κάλυψη των επιτακτικών αναγκών ασφάλειας των κρατών μελών και την εκπλήρωση των υποχρεώσεων που απορρέουν από τη συνθήκη.
- (5) Προς επίτευξη αυτού του στόχου το Ευρωπαϊκό Κοινοβούλιο, στο ψήφισμά του της 17ης Νοεμβρίου 2005 σχετικά με τη Πράσινη Βίβλο για τις προμήθειες αμυντικού εξοπλισμού <sup>(3)</sup>, ζήτησε από την Επιτροπή να εκπονήσει οδηγία που να λαμβάνει ιδιαίτερα υπόψη τα συμφέροντα ασφαλείας των κρατών μελών, να αναπτύσσει περαιτέρω την κοινή εξωτερική πολιτική και πολιτική ασφαλείας, να συμβάλλει στην ενίσχυση της ευρωπαϊκής συνοχής, να διατηρεί το χαρακτήρα της Ευρωπαϊκής Ένωσης ως «πολιτικής δύναμης».
- (6) Ο καλύτερος συντονισμός των διαδικασιών ανάθεσης, παραδείγματος χάριν για συμβάσεις που αφορούν υπηρεσίες διοικητικής μέριμνας, μεταφορές και αποθήκευση έχει επίσης τη δυνατότητα να μειώσει το κόστος στον τομέα της άμυνας και να περιορίσει σημαντικά τον περιβαλλοντικό αντίκτυπο του τομέα.
- (7) Αυτές οι διαδικασίες θα πρέπει να εκφράζουν τη συνολική προσέγγιση της Ένωσης στον τομέα της ασφάλειας, που ανταποκρίνεται στις εξελίξεις του στρατηγικού περιβάλλοντος. Πράγματι, η εμφάνιση ασύμμετρων και διεθνικών απειλών είχε ως αποτέλεσμα να αμβλυνθούν σταδιακά οι διαχωριστικές γραμμές μεταξύ εξωτερικής και εσωτερικής ασφάλειας καθώς και στρατιωτικής και μη στρατιωτικής ασφάλειας.
- (8) Ο εξοπλισμός για την άμυνα και την ασφάλεια είναι καθοριστικής σημασίας τόσο για την ασφάλεια και τα κυριαρχικά δικαιώματα των κρατών μελών όσο και για την αυτονομία της Ένωσης. Κατά συνέπεια, οι αγορές αγαθών και υπηρεσιών στους τομείς της άμυνας και της ασφάλειας έχουν συχνά ευαίσθητο χαρακτήρα.
- (9) Ως εκ τούτου, προκύπτουν ειδικές απαιτήσεις, ιδίως στους τομείς της ασφάλειας του εφοδιασμού και της ασφάλειας των πληροφοριών. Οι εν λόγω απαιτήσεις αφορούν κυρίως τις αγορές όπλων, πυρομαχικών και πολεμικού υλικού, καθώς και τις άμεσα συνδεδεμένες προς αυτά υπηρεσίες και έργα που προορίζονται για τις ένοπλες δυνάμεις, αλλά και ορισμένες ιδιαίτερα ευαίσθητες αγορές στον τομέα της μη στρατιωτικής ασφάλειας. Σε αυτούς τους τομείς η απουσία καθεστώτων σε επίπεδο Ένωσης παρεμποδίζει το άνοιγμα των αγορών άμυνας

<sup>(1)</sup> ΕΕ C 100 της 30.4.2009, σ. 114.

<sup>(2)</sup> Γνώμη του Ευρωπαϊκού Κοινοβουλίου της 14ης Ιανουαρίου 2009 (δεν έχει δημοσιευθεί ακόμη στην Επίσημη Εφημερίδα) και απόφαση του Συμβουλίου της 7ης Ιουλίου 2009.

<sup>(3)</sup> ΕΕ C 280 E της 18.11.2006, σ. 463.

και ασφάλειας μεταξύ κρατών μελών. Η κατάσταση αυτή πρέπει να βελτιωθεί ταχέως. Θα ήταν ιδιαίτερα χρήσιμο ένα καθεστώς για την ασφάλεια των πληροφοριών σε επίπεδο Ένωσης, που θα περιλαμβάνει την αμοιβαία αναγνώριση των εθνικών συστημάτων διαπίστευσης ασφαλείας και θα επιτρέπει την ανταλλαγή διαβαθμισμένων πληροφοριών μεταξύ αναθετουσών αρχών/αναθετότων φορέων και ευρωπαϊκών εταιρειών. Ταυτόχρονα τα κράτη μέλη θα πρέπει να λάβουν συγκεκριμένα μέτρα για να βελτιώσουν την ασφάλεια του εφοδιασμού μεταξύ τους στοχεύοντας στην προοδευτική εγκαθίδρυση ενός συστήματος κατάλληλων εγγυήσεων.

- (10) Για τους σκοπούς της παρούσας οδηγίας ως στρατιωτικός εξοπλισμός θα πρέπει να νοούνται ιδίως οι τύποι προϊόντων που περιλαμβάνονται στον κατάλογο όπλων, πυρομαχικών και πολεμικού υλικού ο οποίος εγκρίθηκε με την απόφαση του Συμβουλίου 255/58 της 15ης Απριλίου 1958 <sup>(1)</sup> και τα κράτη μέλη μπορούν να περιορισθούν μόνο στον κατάλογο αυτό κατά τη μεταφορά της παρούσας οδηγίας στο εθνικό τους δίκαιο. Αυτός ο κατάλογος περιλαμβάνει μόνον εξοπλισμό που είναι σχεδιασμένος, έχει αναπτυχθεί και παραχθεί για στρατιωτικούς σκοπούς ειδικά. Πάντως ο κατάλογος είναι γενικός και πρέπει να ερμηνεύεται κατά τρόπο ευρύ με γνώμονα τον εξελισσόμενο χαρακτήρα της τεχνολογίας, την πολιτική της σύναψης συμβάσεων και τις στρατιωτικές απαιτήσεις που οδηγούν στην ανάπτυξη νέων τύπων εξοπλισμού, παραδείγματος χάριν βάσει του κοινού καταλόγου στρατιωτικού εξοπλισμού της Ένωσης. Για τους σκοπούς της παρούσας οδηγίας, στρατιωτικός εξοπλισμός θα πρέπει επίσης να καλύπτει προϊόντα τα οποία μολονότι αρχικώς είχαν σχεδιασθεί για πολιτική χρήση, αργότερα προσαρμόθηκαν σε στρατιωτικούς σκοπούς για να χρησιμοποιηθούν ως όπλα, πυρομαχικά ή πολεμικό υλικό.
- (11) Στον ειδικό τομέα της μη στρατιωτικής ασφάλειας, η παρούσα οδηγία θα πρέπει να εφαρμόζεται σε συμβάσεις που έχουν χαρακτηριστικά παρόμοια με εκείνα των συμβάσεων άμυνας και είναι εξίσου ευαίσθητες. Τούτο ισχύει ιδίως σε τομείς στους οποίους στρατιωτικές και μη στρατιωτικές δυνάμεις συνεργάζονται για την εκπλήρωση των ίδιων αποστολών και/ή όταν ο σκοπός της σύμβασης είναι η προστασία της Ένωσης και/ή των κρατών μελών στην επικράτειά τους ή πέραν αυτής κατά σοβαρών απειλών από μη στρατιωτικούς και/ή μη κυβερνητικούς παράγοντες. Τούτο μπορεί να περιλαμβάνει παραδείγματος χάριν προστασία συνόρων, δραστηριότητες αστυνομίας και αποστολές διαχείρισης κρίσεων.
- (12) Η παρούσα οδηγία θα πρέπει να λαμβάνει υπόψη τις ανάγκες της αναθέτουσας αρχής/του αναθέτοντος φορέα σε όλη τη διάρκεια του κύκλου ζωής του προϊόντος, δηλαδή έρευνα και ανάπτυξη, βιομηχανική ανάπτυξη, παραγωγή, επισκευή, εκσυγχρονισμός, τροποποίηση, συντήρηση, διοικητική μέριμνα, εκπαίδευση, δοκιμή, απόσυρση και διάθεση. Αυτά τα στάδια περιλαμβάνουν παραδείγματος χάριν μελέτες, αξιολόγηση, αποθήκευση, μεταφορά, ενσωμάτωση, εξυπηρέτηση, αποσυναρμολόγηση, καταστροφή και όλες τις άλλες υπηρεσίες που έπονται του αρχικού σχεδιασμού.

Μερικές συμβάσεις μπορεί να περιλαμβάνουν την προμήθεια τμημάτων, κατασκευαστικών μερών και/ή υποσυγκροτημάτων προς ενσωμάτωση ή τοποθέτηση σε προϊόντα, και/ή την προμήθεια ειδικών εργαλείων, εξοπλισμού δοκιμών ή υποστήριξης.

- (13) Για τους σκοπούς της παρούσας οδηγίας, η έρευνα και ανάπτυξη θα πρέπει να καλύπτει τη βασική έρευνα, την εφαρμοσμένη έρευνα και την πειραματική ανάπτυξη. Η βασική έρευνα συνίσταται σε πειραματική ή θεωρητική εργασία που αναλαμβάνεται κυρίως για την παραγωγή νέων γνώσεων σχετικά με τα βασικά αίτια φαινομένων και παρατηρήσιμων γεγονότων, χωρίς να προβλέπεται πρακτική εφαρμογή ή χρήση. Η εφαρμοσμένη έρευνα συνίσταται επίσης σε πρωτότυπα έργα με σκοπό την παραγωγή νέας γνώσης. Πάντως, κατευθύνεται πρωτίστως προς έναν συγκεκριμένο πρακτικό στόχο ή σκοπό. Η πειραματική ανάπτυξη συνίσταται σε έργο που βασίζεται σε υφιστάμενη γνώση που έχει ληφθεί από έρευνα και/ή εμπειρία στην πράξη με σκοπό την παρασκευή νέων υλικών, προϊόντων ή συσκευών, την εισαγωγή νέων διεργασιών, συστημάτων και υπηρεσιών ή τη σημαντική βελτίωση εκείνων που ήδη υπάρχουν. Η πειραματική ανάπτυξη μπορεί να περιλαμβάνει την υλοποίηση έργων τεχνολογικής επίδειξης, δηλαδή συσκευών που θα καταδεικνύουν τις επιδόσεις νέας μεθόδου ή τεχνολογίας σε σχετικό ή αντιπροσωπευτικό περιβάλλον.

Η έρευνα και ανάπτυξη δεν περιλαμβάνει την κατασκευή και τον χαρακτηρισμό πρωτοτύπων προ-παραγωγής, εργαλεία και βιομηχανική μηχανοτεχνία, βιομηχανικό σχεδιασμό ή κατασκευή.

- (14) Η παρούσα οδηγία θα πρέπει να λάβει υπόψη τις ανάγκες της αναθέτουσας αρχής/του αναθέτοντος φορέα για έργα και υπηρεσίες οι οποίες μολονότι δεν συνδέονται άμεσα με την προμήθεια στρατιωτικού εξοπλισμού ή ευαίσθητου εξοπλισμού, είναι απαραίτητες για την υλοποίηση ορισμένων στρατιωτικών απαιτήσεων ή απαιτήσεων ασφάλειας.
- (15) Η ανάθεση των συμβάσεων που συνάπτονται στα κράτη μέλη από αναθέτοντες φορείς όπως εμφανίζεται στην οδηγία 2004/17/ΕΚ του Ευρωπαϊκού Κοινοβουλίου και του Συμβουλίου, της 31ης Μαρτίου 2004, περί συντονισμού των διαδικασιών σύναψης συμβάσεων στους τομείς του ύδατος, της ενέργειας, των μεταφορών και των ταχυδρομικών υπηρεσιών <sup>(2)</sup> και από αναθέτουσες αρχές όπως εμφανίζεται στην οδηγία 2004/18/ΕΚ του Ευρωπαϊκού Κοινοβουλίου και του Συμβουλίου, της 31ης Μαρτίου 2004, περί συντονισμού των διαδικασιών σύναψης δημόσιων συμβάσεων έργων, προμηθειών και υπηρεσιών <sup>(3)</sup>, υπόκειται στην τήρηση των αρχών της συνθήκης, ιδίως της ελεύθερης κυκλοφορίας των εμπορευμάτων, της ελευθερίας της εγκατάστασης και της ελεύθερης παροχής υπηρεσιών, καθώς και στην τήρηση των αρχών που απορρέουν από αυτές, όπως των αρχών της ίσης μεταχείρισης, της αποφυγής διακρίσεων, της αμοιβαίας αναγνώρισης, της αναλογικότητας και της διαφάνειας.

<sup>(1)</sup> Απόφαση για την κατάρτιση του καταλόγου προϊόντων (όπλων, πυρομαχικών και πολεμικού υλικού) στα οποία εφαρμόζονται οι διατάξεις της παραγράφου 1, στοιχείο β) του άρθρου 223 — που αποτέλεσε το άρθρο 296, παράγραφος 1, στοιχείο β) της συνθήκης (έγγρ. 255/58). Πρακτικά της 15ης Απριλίου 1958: έγγρ. 368/58.

<sup>(2)</sup> ΕΕ L 134 της 30.4.2004, σ. 1.

<sup>(3)</sup> ΕΕ L 134 της 30.4.2004, σ. 114.



Οι υποχρεώσεις περί διαφάνειας και ανταγωνισμού για συμβάσεις κάτω από τα κατώτατα όρια εφαρμογής της παρούσας οδηγίας θα πρέπει να καθορίζονται από τα κράτη μέλη σύμφωνα με τις αρχές αυτές και να λαμβάνονται υπόψη, ιδιαίτερα, καταστάσεις όπου υπάρχει διασυννοριακό συμφέρον. Εναπόκειται ειδικότερα στα κράτη μέλη να καθορίζουν τις πλέον κατάλληλες ρυθμίσεις για την ανάθεση των συμβάσεων αυτών.

Όσον αφορά τις συμβάσεις που υπερβαίνουν μια ορισμένη αξία, συνιστάται η εκπόνηση διατάξεων για τον κοινοτικό συντονισμό των εθνικών διαδικασιών σύναψης των εν λόγω συμβάσεων, οι οποίες να βασίζονται στις αρχές αυτές προκειμένου να εγγυώνται τα αποτελέσματά τους και πραγματικές συνθήκες ανταγωνισμού στον τομέα των συμβάσεων. Συνεπώς, οι εν λόγω διατάξεις συντονισμού θα πρέπει να ερμηνεύονται σύμφωνα με τους προαναφερθέντες κανόνες και αρχές καθώς και τους λοιπούς κανόνες της συνθήκης.

- (16) Στα άρθρα 30, 45, 46, 55 και 296 της συνθήκης προβλέπονται ειδικές εξαιρέσεις από την εφαρμογή των αρχών που θεσπίζονται σε αυτήν και, κατά συνέπεια, από την εφαρμογή του παράγωγου δικαίου που βασίζεται στις εν λόγω αρχές. Ως εκ τούτου, καμία διάταξη της παρούσας οδηγίας δεν θα πρέπει να απαγορεύει την επιβολή ή την εφαρμογή των μέτρων που θεωρούνται αναγκαία για τη διασφάλιση των συμφερόντων που έχουν αναγνωρισθεί ως νόμιμα από τις εν λόγω διατάξεις της συνθήκης.

Τούτο σημαίνει ειδικότερα ότι η ανάθεση συμβάσεων που εμπίπτουν στο πεδίο εφαρμογής της παρούσας οδηγίας μπορεί να εξαιρεθεί από την τελευταία για λόγους δημόσιας ασφάλειας ή εάν τούτο είναι απαραίτητο για την προστασία ουσιαστών συμφερόντων ασφάλειας ενός κράτους μέλους. Τούτο ισχύει στην περίπτωση συμβάσεων στους τομείς τόσο της άμυνας όσο και της ασφάλειας οι οποίες καθιστούν αναγκαίες τόσο υπέρμετρα αυστηρές απαιτήσεις για την ασφάλεια του εφοδιασμού ή οι οποίες είναι τόσο εμπιστευτικές και/ή σημαντικές για την εθνική κυριαρχία ώστε ακόμη και οι ειδικές διατάξεις της παρούσας οδηγίας δεν αρκούν για τη διασφάλιση των ουσιαστών συμφερόντων ασφάλειας των κρατών μελών, ο καθορισμός των οποίων εμπίπτει στην αποκλειστική αρμοδιότητα των κρατών μελών.

- (17) Εντούτοις, σύμφωνα με τη νομολογία του Δικαστηρίου των Ευρωπαϊκών Κοινοτήτων, η δυνατότητα εφαρμογής των εν λόγω εξαιρέσεων θα πρέπει να ερμηνευθεί κατά τρόπον ώστε τα αποτελέσματά τους να μην επεκτείνονται πέραν του απολύτως αναγκαίου για την προστασία των νόμιμων συμφερόντων, την προάσπιση των οποίων επιτρέπουν τα εν λόγω άρθρα. Κατά συνέπεια, η μη εφαρμογή της οδηγίας θα πρέπει συγχρόνως να είναι ανάλογη προς τους επιδιωκόμενους στόχους και να αποτελεί το μέσο με το οποίο θα εμποδίζεται στο ελάχιστο δυνατόν η ελεύθερη κυκλοφορία αγαθών και η ελευθερία παροχής υπηρεσιών.
- (18) Οι συμβάσεις προμηθειών όπλων, πυρομαχικών και πολεμικού υλικού, οι οποίες συνάπτονται από τις αναθέτουσες αρχές/αναθέτοντες φορείς στον τομέα της άμυνας, αποκλείονται από το πεδίο εφαρμογής της συμφωνίας για τις δημόσιες συμβάσεις (GPA), η οποία συνήφθη στο πλαίσιο του Παγκόσμιου Οργανισμού Εμπορίου. Όσον αφορά τις λοιπές συμβάσεις που καλύπτονται από την παρούσα οδηγία

εξαιρούνται επίσης από την εφαρμογή της GPA δυνάμει του άρθρου XXIII της συμφωνίας αυτής. Το άρθρο 296 της συνθήκης και το άρθρο XXIII, παράγραφος 1, της GPA έχουν διαφορετικό πεδίο εφαρμογής και υπόκεινται σε διαφορετικά πρότυπα δικαστικής προσφυγής. Τα κράτη μέλη μπορούν να εξακολουθούν να στηρίζονται στο άρθρο XXIII, παράγραφος 1, της GPA σε καταστάσεις στις οποίες δεν μπορούν να επικαλούνται το άρθρο 296 της συνθήκης. Οι δύο διατάξεις θα πρέπει επομένως να πληρούν διαφορετικές προϋποθέσεις εφαρμογής.

Αυτή η εξαίρεση σημαίνει επίσης ότι στο συγκεκριμένο πλαίσιο των αγορών άμυνας και ασφάλειας, τα κράτη μέλη διατηρούν την εξουσία να αποφασίζουν εάν η αναθέτουσα αρχή/αναθέτων φορέας τους μπορεί να επιτρέψει ή όχι σε οικονομικούς φορείς από τρίτες χώρες να συμμετέχουν σε διαδικασίες ανάθεσης συμβάσεων. Θα πρέπει να λαμβάνουν την απόφαση αυτή με γνώμονα την αξιοποίηση του χρήματος, αναγνωρίζοντας την ανάγκη για μια παγκοσμίως ανταγωνιστική αμυντική βιομηχανική και τεχνολογική βάση στην Ευρώπη, τη σημασία ανοιχτών και δίκαιων αγορών και την επίτευξη αμοιβαίων οφελών. Τα κράτη μέλη θα πρέπει να ασκούν πιέσεις για συνεχώς περισσότερο ανοιχτές αγορές. Οι εταίροι τους θα πρέπει επίσης να επιδείξουν ευρύτητα πνεύματος βάσει διεθνώς συμφωνημένων κανόνων, ιδιαίτερα όσον αφορά τον ανοιχτό και δίκαιο ανταγωνισμό.

- (19) Μια σύμβαση δύναται να θεωρηθεί σύμβαση έργων μόνο εάν το αντικείμενο της αποσκοπεί ειδικά στην υλοποίηση δραστηριοτήτων στα πλαίσια του τμήματος 45 του «Κοινού λεξιλογίου για τις δημόσιες συμβάσεις» το οποίο προβλέπεται στον κανονισμό (ΕΚ) αριθ. 2195/2002 του Ευρωπαϊκού Κοινοβουλίου και του Συμβουλίου, της 5ης Νοεμβρίου 2002, περί του κοινού λεξιλογίου για τις δημόσιες συμβάσεις (CPV) <sup>(1)</sup> (καλούμενου εφεξής «CPV»), ακόμη και εάν η σύμβαση περιλαμβάνει ενδεχομένως την παροχή και άλλων υπηρεσιών που απαιτούνται για την εκτέλεση των εν λόγω δραστηριοτήτων. Οι συμβάσεις υπηρεσιών δύνανται, σε ορισμένες περιπτώσεις, να περιλαμβάνουν την εκτέλεση έργων. Ωστόσο, στο βαθμό που τα έργα αυτά είναι παρεμπιπτόντα ως προς το κύριο αντικείμενο της σύμβασης και αποτελούν απλώς ενδεχόμενη συνέπεια ή συμπλήρωμα του εν λόγω αντικειμένου, το γεγονός ότι συμπεριλαμβάνονται στη σύμβαση δεν μπορεί να δικαιολογήσει τον χαρακτηρισμό της σύμβασης ως σύμβασης έργων.
- (20) Οι συμβάσεις στους τομείς της άμυνας και της ασφάλειας περιλαμβάνουν συχνά διαβαθμισμένες πληροφορίες για τις οποίες το δικαίωμα, οι κανονισμοί ή οι ισχύουσες διοικητικές διατάξεις στο οικείο κράτος μέλος απαιτούν, για λόγους ασφάλειας, να προστατεύονται από μη επιτρεπόμενη πρόσβαση. Στα κράτη μέλη εφαρμόζονται στο στρατιωτικό τομέα συστήματα διαβάθμισης των εν λόγω πληροφοριών για στρατιωτικούς σκοπούς. Ωστόσο, στον τομέα της μη στρατιωτικής ασφάλειας, στις πρακτικές των κρατών μελών υπάρχει περισσότερη ανομοιογένεια, όπου άλλες πληροφορίες θα πρέπει ομοίως να προστατεύονται. Επομένως, είναι σκόπιμη η εφαρμογή μιας μεθόδου η οποία θα λαμβάνει υπόψη την ανομοιογένεια που υπάρχει στις πρακτικές των κρατών μελών και θα συμπεριλαμβάνει τόσο τον στρατιωτικό όσο και

<sup>(1)</sup> ΕΕ L 340 της 16.12.2002, σ. 1.



τον μη στρατιωτικό τομέα. Σε κάθε περίπτωση, η σύναψη συμβάσεων στους τομείς αυτούς δεν θα πρέπει να θίγει ενδεχόμενες υποχρεώσεις που απορρέουν από την απόφαση 2001/844/ΕΚ, ΕΚΑΧ, Ευρατόμ της Επιτροπής, της 29ης Νοεμβρίου 2001, για την τροποποίηση του εσωτερικού κανονισμού της <sup>(1)</sup> ή την απόφαση 2001/264/ΕΚ του Συμβουλίου, της 19ης Μαρτίου 2001, για την έγκριση των κανονισμών ασφαλείας του Συμβουλίου <sup>(2)</sup>.

Πέραν τούτου, το άρθρο 296 παράγραφος 1 στοιχείο α) της συνθήκης παρέχει τη δυνατότητα στα κράτη μέλη να εξαιρούν τις συμβάσεις στους τομείς άμυνας και ασφαλείας από τους κανόνες της παρούσας οδηγίας εάν η εφαρμογή της τελευταίας θα τα υποχρέωνε να παρέχουν πληροφορίες, τη διάδοση των οποίων θεωρούν αντίθετη προς ουσιώδη συμφέροντα ασφαλείας τους. Τούτο μπορεί ιδίως να συμβεί όταν οι συμβάσεις είναι τόσο ευαίσθητες ώστε να πρέπει να παραμείνουν μυστική ακόμη και η ίδια η ύπαρξή τους.

(21) Είναι σκόπιμο να παρασχεθεί στις αναθέτουσες αρχές/αναθέτοντες φορείς η δυνατότητα να προσφεύγουν στη σύναψη συμφωνιών-πλαίσιο, είναι επομένως απαραίτητο να προβλεφθεί ο ορισμός των συμφωνιών-πλαίσιο και των ειδικών κανόνων. Βάσει των κανόνων αυτών, όταν μια αναθέτουσα αρχή/ένας αναθέτων φορέας συνάπτει συμφωνία-πλαίσιο σύμφωνα με τις διατάξεις της παρούσας οδηγίας και, συγκεκριμένα, εκείνες που αφορούν τη δημοσιότητα, τις προθεσμίες και τους όρους υποβολής των προσφορών, μπορεί να συνάπτει κατά τη διάρκεια της εν λόγω συμφωνίας-πλαίσιο συμβάσεις βάσει αυτής, είτε εφαρμόζοντας τους όρους που καθορίζονται στη συμφωνία-πλαίσιο είτε, στην περίπτωση που δεν έχουν καθορισθεί όλοι οι όροι εκ των προτέρων σε αυτήν, αφού τα μέρη της διαγωνιστούν εκ νέου για τους μη καθορισθέντες όρους. Η εν λόγω προκήρυξη νέου διαγωνισμού θα πρέπει να πληροί ορισμένους κανόνες που αποσκοπούν στη διασφάλιση της απαιτούμενης ευελιξίας και της τήρησης των γενικών αρχών και ιδίως της αρχής της ίσης μεταχείρισης. Για τους λόγους αυτούς, η διάρκεια των συμφωνιών-πλαίσιο θα πρέπει να είναι περιορισμένη και να μην υπερβαίνει τα επτά έτη, εκτός περιπτώσεων δεόντως αιτιολογημένων από τις αναθέτουσες αρχές/αναθέτοντες φορείς.

(22) Οι αναθέτουσες αρχές/αναθέτοντες φορείς θα πρέπει να είναι σε θέση να χρησιμοποιούν ηλεκτρονικές τεχνικές αγορές, υπό τον όρο εντούτοις ότι κατά τη χρήση τους τηρούνται οι κανόνες που θεσπίζει η παρούσα οδηγία καθώς και οι αρχές της ίσης μεταχείρισης, της αποφυγής διακρίσεων και της διαφάνειας. Δεδομένου ότι η χρήση ηλεκτρονικών πλειστηριασμών αποτελεί τεχνική που φαίνεται να εξαπλώνεται, στους εν λόγω πλειστηριασμούς θα πρέπει να δοθεί κοινοτικός ορισμός και να υπαχθούν σε ειδικό ρυθμιστικό πλαίσιο προκειμένου να εξασφαλισθεί ότι, κατά τη διενέργειά τους, τηρούνται πλήρως οι ανωτέρω αρχές. Προς το σκοπό αυτό, ενδείκνυται να προβλεφθεί ότι οι ηλεκτρονικοί αυτοί πλειστηριασμοί καλύπτουν μόνον τις συμβάσεις έργων, προμηθειών και υπηρεσιών για τις οποίες οι προδιαγραφές μπορούν να προσδιορισθούν με ακριβή τρόπο. Αυτό μπορεί ιδίως να ισχύει για επαναλαμβανόμενες συμβάσεις προμηθειών, έργων και

υπηρεσιών. Για τον ίδιο σκοπό, πρέπει επίσης να προβλεφθεί ότι η αντίστοιχη κατάταξη των προσφερόντων θα μπορεί να καταρτίζεται σε οιοδήποτε στάδιο του ηλεκτρονικού πλειστηριασμού. Η χρήση ηλεκτρονικών πλειστηριασμών επιτρέπει στις αναθέτουσες αρχές/αναθέτοντες φορείς να ζητούν από τους προσφέροντες να υποβάλλουν νέες, χαμηλότερες τιμές, και, όταν η σύμβαση ανατίθεται στην πλέον οικονομικώς συμφέρουσα προσφορά, να βελτιώνουν επίσης άλλα στοιχεία των προσφορών πέραν των τιμών. Για να εξασφαλίζεται η τήρηση της αρχής της διαφάνειας, μόνον τα στοιχεία που επιδέχονται αυτόματη αξιολόγηση με ηλεκτρονικά μέσα, χωρίς παρέμβαση ή/και εκτίμηση της αναθέτουσας αρχής/του αναθέτοντος φορέα, μπορεί να αποτελούν αντικείμενο ηλεκτρονικών πλειστηριασμών, δηλαδή μόνον τα στοιχεία που είναι ποσοτικώς προσδιορίσιμα κατά τρόπον ώστε να εκφράζονται αριθμητικώς ή ως ποσοστά. Από την άλλη πλευρά, οι πτυχές εκείνες των προσφορών που συνεπάγονται εκτίμηση στοιχείων που δεν είναι ποσοτικώς προσδιορίσιμα, δεν θα πρέπει να αποτελούν αντικείμενο ηλεκτρονικών πλειστηριασμών. Συνεπώς, ορισμένες συμβάσεις έργων και ορισμένες συμβάσεις υπηρεσιών οι οποίες έχουν ως αντικείμενο υπηρεσίες πνευματικού δημιουργού, όπως ο σχεδιασμός έργων, δεν θα πρέπει να αποτελούν αντικείμενο ηλεκτρονικών πλειστηριασμών.

(23) Οι συγκεντρωτικές τεχνικές πραγματοποίησης αγορών συμβάλλουν στην αύξηση του ανταγωνισμού και στην απλοποίηση των αγορών. Συνεπώς, τα κράτη μέλη θα πρέπει να έχουν δικαίωμα να προβλέπουν τη δυνατότητα για τις αναθέτουσες αρχές/αναθέτοντες φορείς να αγοράζουν αγαθά, έργα, και/ή υπηρεσίες προσφεύγοντας σε κεντρικές αρχές προμηθειών. Θα πρέπει, επομένως, να προβλεφθεί ορισμός σε επίπεδο Κοινότητας των κεντρικών αρχών προμηθειών και των όρων δυνάμει των οποίων, τηρουμένης της αρχής της αποφυγής διακρίσεων και της αρχής της ίσης μεταχείρισης, οι αναθέτουσες αρχές/αναθέτοντες φορείς που αποκτούν έργα, εφοδιασμό ή/και υπηρεσίες προσφεύγοντας σε κεντρική αρχή προμηθειών, μπορεί να θεωρείται ότι έχουν τηρήσει την παρούσα οδηγία. Η αναθέτουσα αρχή/ο αναθέτων φορέας που υποχρεούται να εφαρμόσει την οδηγία θα πρέπει ανά πάσα στιγμή να πληροί τις προϋποθέσεις για να ενεργεί ως κεντρική αρχή προμηθειών. Ταυτόχρονα, τα κράτη μέλη θα πρέπει επίσης να είναι ελεύθερα να ορίζουν ευρωπαϊκές δημόσιες υπηρεσίες που δεν υπόκεινται στην παρούσα οδηγία, όπως είναι ο Ευρωπαϊκός Οργανισμός Άμυνας, ως κεντρικές αρχές προμηθειών, υπό τον όρο ότι οι υπηρεσίες αυτές εφαρμόζουν σε εκείνες τις αγορές κανόνες σύναψης συμβάσεων σύμφωνους προς όλες τις διατάξεις της παρούσας οδηγίας.

(24) Οι αναθέτουσες αρχές/αναθέτοντες φορείς μπορεί να βρεθούν υποχρεωμένες να αναθέσουν μια σύμβαση για αγορές που καλύπτεται μερικώς από την παρούσα οδηγία της οποίας τα υπόλοιπα μέρη να εμπίπτουν στο πεδίο εφαρμογής της οδηγίας 2004/17/ΕΚ ή της οδηγίας 2004/18/ΕΚ, είτε να μην υπόκεινται στην παρούσα οδηγία, στην οδηγία 2004/17/ΕΚ ή στην οδηγία 2004/18/ΕΚ. Τούτο συμβαίνει όταν οι σχετικές προμήθειες δεν είναι δυνατόν, για αντικειμενικούς λόγους, να χωρισθούν και να ανατεθούν μέσω χωριστών συμβάσεων. Στις περιπτώσεις αυτές οι αναθέτουσες αρχές/αναθέτοντες φορείς θα πρέπει να μπορούν να αναθέτουν ενιαία σύμβαση υπό τον όρο ότι η απόφασή τους δεν λαμβάνεται με σκοπό την εξάιρεση των συμβάσεων από την εφαρμογή της παρούσας οδηγίας ή της οδηγίας 2004/17/ΕΚ ή της οδηγίας 2004/18/ΕΚ.

<sup>(1)</sup> ΕΕ L 317 της 3.12.2001, σ. 1.

<sup>(2)</sup> ΕΕ L 101 της 11.4.2001, σ. 1.

- (25) Η ύπαρξη πολλαπλών κατώτατων ορίων εφαρμογής των συντονισμένων διατάξεων περιπλέκει τα πράγματα για τις αναθέτουσες αρχές/αναθέτοντες φορείς. Έχοντας υπόψη τη μέση αξία των συμβάσεων στους τομείς της άμυνας και της ασφάλειας, είναι σκόπιμο να ευθυγραμμισθούν τα κατώτατα όρια εφαρμογής της παρούσας οδηγίας με τα κατώτατα όρια τα οποία οι αναθέτοντες φορείς οφείλουν ήδη να τηρούν για την εφαρμογή της οδηγίας 2004/17/ΕΚ. Τα κατώτατα όρια της παρούσας οδηγίας θα πρέπει επίσης να αναθεωρούνται από κοινού με τα κατώτατα όρια της οδηγίας 2004/17/ΕΚ κατά τη στιγμή της τροποποίησης των κατώτατων ορίων της τελευταίας.
- (26) Επιπρόσθετα, θα πρέπει να προβλεφθούν περιπτώσεις στις οποίες η παρούσα οδηγία δεν εφαρμόζεται λόγω της δυνατότητας εφαρμογής ειδικών κανόνων σύναψης συμβάσεων, οι οποίοι απορρέουν από διεθνείς συμφωνίες ή ρυθμίσεις μεταξύ κρατών μελών και τρίτων χωρών. Οι κανόνες δυνάμει ορισμένων συμφωνιών που σχετίζονται με τη στάθμευση στρατευμάτων από ένα κράτος μέλος σε άλλο ή σε τρίτη χώρα ή με τη στάθμευση στρατευμάτων από τρίτη χώρα σε κράτος μέλος θα πρέπει επίσης να αποκλείουν τη χρήση των διαδικασιών ανάθεσης στην παρούσα οδηγία. Η παρούσα οδηγία δεν θα πρέπει να εφαρμόζεται είτε σε συμβάσεις που συνάπτονται από διεθνείς οργανισμούς για δικούς τους σκοπούς ή σε συμβάσεις που πρέπει να συνάπτονται από κράτος μέλος σύμφωνα με ειδικούς κανόνες αυτών των οργανισμών.
- (27) Στον τομέα της άμυνας και ασφάλειας μερικές συμβάσεις είναι τόσο ευαίσθητες ώστε δεν θα άρμοζε η εφαρμογή της παρούσας οδηγίας, παρά τον ειδικό χαρακτήρα της. Τούτο ισχύει για τις προμήθειες που παρέχονται από τις υπηρεσίες πληροφοριών ή τις προμήθειες για παντός είδους δραστηριότητες συγκεντρωσης πληροφοριών, περιλαμβανομένων των δραστηριοτήτων αντικατασκοπείας, όπως ορίζονται από τα κράτη μέλη. Ισχύει επίσης για άλλες ιδιαίτερα ευαίσθητες αγορές που απαιτούν εξαιρετικά υψηλό επίπεδο εμπιστευτικότητας, όπως είναι, επί παραδείγματι, ορισμένες αγορές οι οποίες προορίζονται για την προστασία των συνόρων ή την καταπολέμηση της τρομοκρατίας ή του οργανωμένου εγκλήματος, αγορές οι οποίες σχετίζονται με κρυπτογράφηση ή προορίζονται ειδικά για μυστικές δραστηριότητες ή άλλες εξίσου ευαίσθητες δραστηριότητες που εκτελούνται από την αστυνομία και τις δυνάμεις ασφάλειας.
- (28) Τα κράτη μέλη διαχειρίζονται προγράμματα συνεργασίας για να αναπτύξουν νέο αμυντικό εξοπλισμό από κοινού. Τα προγράμματα αυτά είναι ιδιαίτερα σημαντικά διότι συμβάλλουν στην ανάπτυξη νέων τεχνολογιών και στην αντιμετώπιση του υψηλού κόστους έρευνας και ανάπτυξης πολυσύνθετων οπλικών συστημάτων. Μερικά από αυτά τα προγράμματα συνεργασίας τυγχάνουν υπό διαχείριση διεθνών οργανισμών, συγκεκριμένα του Οργανισμού Κοινής Συνεργασίας στον τομέα των Εξοπλισμών (OCCAR) και του ΝΑΤΟ (μέσω ειδικών υπηρεσιών) ή υπηρεσιών της Ένωσης όπως ο Ευρωπαϊκός Οργανισμός Άμυνας, οι οποίες τότε αναθέτουν συμβάσεις εξ ονόματος των κρατών μελών. Η παρούσα οδηγία δεν θα πρέπει να εφαρμόζεται στις συμβάσεις αυτές. Για άλλα τέτοια προγράμματα συνεργασίας, οι συμβάσεις ανατίθενται από τις αναθέτουσες αρχές/αναθέτοντες φορείς ενός κράτους μέλους επίσης εξ ονόματος ενός ή περισσότερων άλλων κρατών μελών. Και σε αυτές τις περιπτώσεις δεν θα πρέπει να εφαρμόζεται η παρούσα οδηγία.
- (29) Σε περίπτωση που οι ένοπλες δυνάμεις ή οι δυνάμεις ασφαλείας των κρατών μελών διεξάγουν επιχειρήσεις εκτός των συνόρων της Ένωσης, και όταν επιβάλλεται από επιχειρησιακές απαιτήσεις, είναι σκόπιμο να επιτραπεί στις αναθέτουσες αρχές/αναθέτοντες φορείς που αναπτύσσουν δραστηριότητες στην περιοχή των επιχειρήσεων να μην εφαρμόζουν τους κανόνες της παρούσας οδηγίας σε περίπτωση που συνάπτουν συμβάσεις με οικονομικούς φορείς που βρίσκονται στην περιοχή των επιχειρήσεων περιλαμβανομένων των πολιτικών αγορών που συνδέονται άμεσα με τη διενέργεια αυτών των επιχειρήσεων.
- (30) Δεδομένου του ειδικού χαρακτήρα του τομέα της άμυνας και ασφάλειας, αγορές εξοπλισμού καθώς και έργων και υπηρεσιών ενός κράτους από άλλο κράτος, θα πρέπει να αποκλείονται από το πεδίο εφαρμογής της παρούσας οδηγίας.
- (31) Στα πλαίσια των υπηρεσιών, οι συμβάσεις που αφορούν απόκτηση ή μίσθωση γης, ακινήτων ή άλλων ή δικαιωμάτων επί των αγαθών αυτών παρουσιάζουν ιδιόζοντα χαρακτηριστικά, τα οποία καθιστούν απρόσφορη την εφαρμογή των κανόνων σύναψης συμβάσεων.
- (32) Οι υπηρεσίες διατησίας και συμβίβασιμου παρέχονται συνήθως από οργανισμούς ή πρόσωπα τα οποία ορίζονται ή επιλέγονται κατά τρόπο που δεν είναι δυνατόν να υπόκειται σε κανόνες σύναψης συμβάσεων.
- (33) Οι χρηματοπιστωτικές υπηρεσίες ανατίθενται επίσης σε πρόσωπα ή υπηρεσίες δυνάμει όρων που δεν είναι συμβατοί με την εφαρμογή των κανόνων σύναψης συμβάσεων.
- (34) Δυνάμει του άρθρου 163 της συνθήκης, η ενθάρρυνση της έρευνας και της τεχνολογικής ανάπτυξης αποτελεί ένα από τα μέσα ενίσχυσης των επιστημονικών και τεχνολογικών βάσεων της κοινοτικής βιομηχανίας και το άνοιγμα των συμβάσεων υπηρεσιών συμβάλλει στην επίτευξη του στόχου αυτού. Η συγχρηματοδότηση προγραμμάτων έρευνας και ανάπτυξης δεν θα πρέπει να καλύπτεται από την παρούσα οδηγία. Επομένως, δεν καλύπτονται από την παρούσα οδηγία οι συμβάσεις έρευνας και ανάπτυξης, εκτός από εκείνες τα οφέλη των οποίων ανήκουν αποκλειστικά στην αναθέτουσα αρχή/στον αναθέτοντα φορέα για ίδια χρήση κατά την άσκηση της ίδιας δραστηριότητας, υπό τον όρο ότι η παροχή υπηρεσιών αμείβεται εξ ολοκλήρου από την αναθέτουσα αρχή/τον αναθέτοντα φορέα.
- (35) Η απασχόληση και η εργασία είναι βασικά στοιχεία για τη διασφάλιση ίσων ευκαιριών για όλους και συμβάλλουν στην κοινωνική ένταξη. Στο πλαίσιο αυτό, τα προγράμματα προστατευόμενων εργαστηρίων και προστατευόμενης απασχόλησης συμβάλλουν αποτελεσματικά στην ένταξη ή επανένταξη των ατόμων με αναπηρίες στην αγορά εργασίας. Ωστόσο, τα εργαστήρια αυτά ενδέχεται να μην είναι σε θέση να λαμβάνουν συμβόλαια υπό κανονικές συνθήκες ανταγωνισμού. Συνεπώς, ενδείκνυται να προβλεφθεί ότι τα κράτη μέλη μπορούν να παραχωρούν κατ' αποκλειστικότητα στα εργαστήρια αυτά το δικαίωμα συμμετοχής σε διαδικασίες ανάθεσης συμβάσεων ή να αναθέτουν κατ' αποκλειστικότητα την εκτέλεση συμβάσεων στο πλαίσιο προγραμμάτων προστατευόμενης απασχόλησης.

- (36) Για τους σκοπούς της εφαρμογής της παρούσας οδηγίας στις συμβάσεις παροχής υπηρεσιών που εμπίπτουν στο πεδίο της και για λόγους παρακολούθησης, οι υπηρεσίες θα πρέπει να υποδιαιρεθούν σε κατηγορίες που αντιστοιχούν σε συγκεκριμένες θέσεις της ταξινόμησης CPV και να συγκεντρώνονται σε δύο παραρτήματα, σύμφωνα με το καθεστώς στο οποίο υπάγονται. Όσον αφορά τις υπηρεσίες του παραρτήματος II, οι εφαρμοστέες διατάξεις της παρούσας οδηγίας δεν θα πρέπει να θίγουν την εφαρμογή των ειδικών κοινοτικών κανόνων που διέπουν τις υπηρεσίες αυτές. Ωστόσο, για να εφαρμόζονται οι διατάξεις της παρούσας οδηγίας αντί εκείνων της οδηγίας 2004/17/EK ή της οδηγίας 2004/18/EK θα πρέπει να διαπιστώνεται ότι οι σχετικές συμβάσεις υπηρεσιών εμπίπτουν στο πεδίο εφαρμογής της παρούσας οδηγίας.
- (37) Όσον αφορά τις συμβάσεις υπηρεσιών, η πλήρης εφαρμογή της παρούσας οδηγίας θα πρέπει να περιοριστεί, για μια μεταβατική περίοδο, στις συμβάσεις στις οποίες οι διατάξεις της επιτρέπουν την αξιοποίηση όλων των δυνατοτήτων αύξησης των διασυνοριακών συναλλαγών. Οι συμβάσεις για τις άλλες υπηρεσίες θα πρέπει να παρακολουθούνται κατά τη μεταβατική αυτή περίοδο, πριν να αποφασισθεί η πλήρης εφαρμογή της παρούσας οδηγίας.
- (38) Οι τεχνικές προδιαγραφές που καθορίζονται από τις αναθέτουσες αρχές/αναθέτοντες φορείς θα πρέπει να επιτρέπουν το άνοιγμα των συμβάσεων στον ανταγωνισμό. Για το σκοπό αυτό, πρέπει να είναι δυνατή η υποβολή προσφορών που αντικατοπτρίζουν την ποικιλία των τεχνικών λύσεων. Κατά συνέπεια, αφενός, οι τεχνικές προδιαγραφές θα πρέπει να καθορίζονται από άποψη λειτουργικών επιδόσεων και απαιτήσεων. Αφετέρου, σε περίπτωση αναφοράς στο ευρωπαϊκό πρότυπο ή στα διεθνή ή εθνικά πρότυπα, περιλαμβανομένων των προτύπων στον τομέα της άμυνας, πρέπει να εξετάζονται από τις αναθέτουσες αρχές/αναθέτοντες φορείς προσφορές βασιζόμενες σε άλλες ισοδύναμες λύσεις. Η εν λόγω ισοδυναμία μπορεί να αξιολογείται ιδίως σε σχέση με τις απαιτήσεις διαλειτουργικότητας και λειτουργικής αποτελεσματικότητας. Προκειμένου να αποδεικνύουν την ισοδυναμία, οι προσφέροντες θα πρέπει να μπορούν να χρησιμοποιούν κάθε αποδεικτικό μέσο. Οι αναθέτουσες αρχές/αναθέτοντες φορείς πρέπει να είναι σε θέση να αιτιολογούν οποιαδήποτε απόφασή τους για τη μη ύπαρξη ισοδυναμίας. Εξάλλου, υπάρχουν διεθνείς συμφωνίες τυποποίησης που αποσκοπούν στη διασφάλιση της διαλειτουργικότητας των ένοπλων δυνάμεων και δύνανται να έχουν ισχύ νόμου στα κράτη μέλη. Στην περίπτωση που εφαρμόζεται μία από τις εν λόγω συμφωνίες, οι αναθέτουσες αρχές/αναθέτοντες φορείς μπορούν να απαιτούν τη συμφωνία των προσφορών με τα πρότυπα που περιγράφονται στη συμφωνία αυτή. Οι τεχνικές προδιαγραφές θα πρέπει να αναφέρονται σαφώς ούτως ώστε όλοι οι προσφέροντες να γνωρίζουν τι περιλαμβάνουν τα κριτήρια που θεσπίζουν οι αναθέτουσες αρχές/αναθέτοντες φορείς.
- (39) Οι λεπτομέρειες των τεχνικών προδιαγραφών και οι συμπληρωματικές πληροφορίες για τις συμβάσεις πρέπει να περιλαμβάνονται, όπως συνηθίζεται στα κράτη μέλη, στο τεύχος της συγγραφής υποχρεώσεων που αφορά κάθε σύμβαση ή σε άλλο ισοδύναμο έγγραφο.
- (40) Δεν θα πρέπει να γίνονται διακρίσεις κατά υπεργολάβων λόγω εθνικότητας. Στο πλαίσιο της άμυνας και ασφάλειας μπορεί να είναι σκόπιμο οι αναθέτουσες αρχές/αναθέτοντες φορείς να υποχρεώνουν τον ανάδοχο να διοργανώνει διαφανή και χωρίς διακρίσεις διαγωνισμό όταν αναθέτει συμβάσεις υπεργολαβίας

σε τρίτους. Η υποχρέωση αυτή μπορεί να ισχύσει για όλες τις συμβάσεις υπεργολαβίας ή μόνον για ειδικές συμβάσεις υπεργολαβίας που επιλέγονται από την αναθέτουσα αρχή/τον αναθέτοντα φορέα.

Επιπροσθέτως, ενδείκνυται να συμπληρώνεται το δικαίωμα του προσφέροντος για υπεργολαβία με τη δυνατότητα που προσφέρεται στο κράτος μέλος να επιτρέπει στις αναθέτουσες αρχές/αναθέτοντες φορείς ή να απαιτεί από αυτές να ζητούν να ανατίθενται σε τρίτους συμβάσεις υπεργολαβίας που αντιπροσωπεύουν τουλάχιστον ορισμένο ποσοστό της αξίας της σύμβασης έχοντας κατά νου ότι οι επιχειρήσεις που σχετίζονται με τον προσφέροντα δεν πρέπει να θεωρούνται τρίτοι. Όταν απαιτείται τέτοιο ποσοστό, ο ανάδοχος θα πρέπει να συνάπτει συμβάσεις υπεργολαβίας με διαφανή και χωρίς διακρίσεις διαγωνισμό ώστε όλες οι ενδιαφερόμενες επιχειρήσεις να έχουν την ίδια δυνατότητα να αντλούν οφέλη από τα πλεονεκτήματα της υπεργολαβίας. Παράλληλα, δεν θα πρέπει να τίθεται σε κίνδυνο η ορθή λειτουργία της αλυσίδας εφοδιασμού του αναδόχου. Επομένως, το ποσοστό που μπορεί να ανατεθεί με υπεργολαβία σε τρίτους κατόπιν αιτήσεως της αναθέτουσας αρχής/του αναθέτοντος φορέα θα πρέπει να αντικατοπτρίζει δεόντως το αντικείμενο και την αξία της σύμβασης.

Κατά τη διάρκεια διαδικασίας με διαπραγμάτευση ή ανταγωνιστικού διαλόγου με απαιτήσεις υπεργολαβίας, η αναθέτουσα αρχή/ο αναθέτων φορέας και οι προσφέροντες μπορεί να συζητήσουν απαιτήσεις ή συστάσεις υπεργολαβίας με σκοπό να εξασφαλιστεί ότι η αναθέτουσα αρχή/ο αναθέτων φορέας ενημερώνεται πλήρως για τον αντίκτυπο των διαφόρων δυνατοτήτων υπεργολαβίας ιδίως όσον αφορά το κόστος, την ποιότητα ή την επικινδυνότητα. Εν πάση περιπτώσει οι υπεργολάβοι που προτείνονται αρχικά από τον ανάδοχο θα πρέπει να είναι ελεύθεροι να συμμετέχουν σε διαγωνισμούς που διοργανώνονται για την ανάθεση συμβάσεων υπεργολαβιών.

Στο πλαίσιο των αγορών άμυνας και ασφάλειας, τα κράτη μέλη και η Επιτροπή θα πρέπει επίσης να ενθαρρύνουν την ανάπτυξη και διάδοση βέλτιστων πρακτικών μεταξύ των κρατών μελών και της ευρωπαϊκής βιομηχανίας με σκοπό την προώθηση της ελεύθερης κυκλοφορίας και της ανταγωνιστικότητας στις αγορές υπεργολαβίας της Ένωσης, καθώς επίσης την αποτελεσματική διαχείριση προμηθευτών και ΜΜΕ για την επίτευξη βέλτιστης αξιοποίησης του χρήματος. Τα κράτη μέλη θα πρέπει να κοινοποιούν σε όλους τους ανάδοχους τα οφέλη από τη διαφανή ανάθεση συμβάσεων με προκήρυξη διαγωνισμού και την ποικιλία προμηθευτών για υπεργολαβίες και να αναπτύσσουν και διαδίδουν βέλτιστη πρακτική για τη διαχείριση της αλυσίδας του εφοδιασμού στις αγορές της άμυνας και ασφάλειας.

(41) Οι όροι εκτέλεσης μιας σύμβασης συνάδουν με την παρούσα οδηγία, εφόσον δεν εισάγουν άμεσα ή έμμεσα διακρίσεις και αναγγέλλονται στην προκήρυξη διαγωνισμού ή στη συγγραφή υποχρεώσεων.

(42) Ειδικότερα, οι όροι εκτέλεσης της σύμβασης δύνανται να περιλαμβάνουν απαιτήσεις των αναθετουσών αρχών/αναθετόντων φορέων στους τομείς της ασφάλειας των πληροφοριών και της ασφάλειας του εφοδιασμού. Οι εν λόγω απαιτήσεις είναι ιδιαίτερα σημαντικές δεδομένου του ευαίσθητου χαρακτήρα του εξοπλισμού που καλύπτεται από την παρούσα οδηγία και αφορούν ολόκληρη την αλυσίδα εφοδιασμού.



- (43) Για να εξασφαλίζεται η ασφάλεια των πληροφοριών, οι αναθέτουσες αρχές/αναθέτοντες φορείς μπορούν να απαιτούν ιδιαίτερος από τους αναδόχους και τους υπεργολάβους δεσμεύσεις ότι θα προστατεύουν τις διαβαθμισμένες πληροφορίες από μη επιτρεπόμενη πρόσβαση, καθώς και επαρκή στοιχεία για τη δυνατότητά τους να αναλάβουν τέτοια δέσμευση. Ελλείψει κοινοτικού καθεστώτος για την ασφάλεια των πληροφοριών, εναπόκειται στις αναθέτουσες αρχές/αναθέτοντες φορείς ή στα κράτη μέλη να καθορίζουν αυτές τις απαιτήσεις σύμφωνα με τα εθνικά δίκαια και τις ρυθμίσεις τους και να προσδιορίζουν κατά πόσο θεωρούν τις διαπιστευμένες ασφαλείας που εκδίδονται σύμφωνα με το εθνικό δίκαιο άλλου κράτους μέλους ισότιμες με εκείνες που εκδίδονται από τις δικές τους αρμόδιες αρχές.
- (44) Η ασφάλεια του εφοδιασμού μπορεί να συνεπάγεται μεγάλη ποικιλία απαιτήσεων, περιλαμβάνοντας, για παράδειγμα, τους εσωτερικούς κανόνες που διέπουν τις σχέσεις μεταξύ θυγατρικής και μητρικής εταιρείας, όσον αφορά τα δικαιώματα πνευματικής ιδιοκτησίας, ή την παροχή κρίσιμης υπηρεσίας, ικανότητες συντήρησης και γενικής επισκευής για να εξασφαλίζεται υποστήριξη κύκλου ζωής του εξοπλισμού που αγοράζεται.
- (45) Σε όλες τις περιπτώσεις κανένας όρος εκτέλεσης της σύμβασης δεν θα πρέπει να αναφέρεται σε άλλες απαιτήσεις εκτός εκείνων που συνδέονται με την εκτέλεση της ίδιας της σύμβασης.
- (46) Οι νόμοι, οι ρυθμίσεις και οι συλλογικές συμβάσεις, τόσο σε εθνικό όσο και σε κοινοτικό επίπεδο, που ισχύουν σε θέματα συνθηκών εργασίας και ασφάλειας στην εργασία, εφαρμόζονται κατά την εκτέλεση σύμβασης, υπό την προϋπόθεση ότι οι κανόνες αυτοί καθώς και η εφαρμογή τους συμβιβάζονται με το κοινοτικό δίκαιο. Στις διασυνοριακές περιπτώσεις, όπου οι εργαζόμενοι ενός κράτους μέλους παρέχουν υπηρεσίες σε ένα άλλο κράτος μέλος για την υλοποίηση μιας σύμβασης, η οδηγία 96/71/EΚ του Ευρωπαϊκού Κοινοβουλίου και του Συμβουλίου, της 16ης Δεκεμβρίου 1996, σχετικά με την απόσπαση εργαζομένων στο πλαίσιο παροχής υπηρεσιών<sup>(1)</sup>, αναφέρει τις ελάχιστες προϋποθέσεις που πρέπει να τηρούνται στη χώρα υποδοχής όσον αφορά αυτούς τους αποσπασμένους εργαζομένους. Εάν το εθνικό δίκαιο περιέχει διατάξεις προς τον σκοπό αυτόν, η μη τήρηση των εν λόγω υποχρεώσεων μπορεί να θεωρηθεί σοβαρό παράπτωμα ή παράβαση της επαγγελματικής δεοντολογίας εκ μέρους του οικείου οικονομικού φορέα δυνάμενη να επιφέρει τον αποκλεισμό αυτού του οικονομικού φορέα από τη διαδικασία σύναψης μιας σύμβασης.
- (47) Οι συμβάσεις τις οποίες αφορά η παρούσα οδηγία χαρακτηρίζονται από ειδικές απαιτήσεις όσον αφορά την πολυπλοκότητα, την ασφάλεια των πληροφοριών ή την ασφάλεια του εφοδιασμού. Η κάλυψη των εν λόγω αναγκών απαιτεί συχνά εκτενείς διαπραγματεύσεις κατά τη σύναψη των συμβάσεων. Κατά συνέπεια, για τις συμβάσεις τις οποίες αφορά η παρούσα οδηγία, οι αναθέτουσες αρχές/αναθέτοντες φορείς δύνανται, εκτός της κλειστής διαδικασίας, να χρησιμοποιούν τη διαδικασία διαπραγμάτευσης με δημοσίευση προκήρυξης διαγωνισμού.
- (48) Οι αναθέτουσες αρχές/αναθέτοντες φορείς που υλοποιούν ιδιαίτερα περίπλοκα έργα ενδέχεται, χωρίς να φέρουν καμία σχετική ευθύνη οι ίδιες, να βρεθούν αντικειμενικά σε αδυναμία να ορίσουν τα μέσα που θα μπορούσαν να ικανοποιήσουν τις ανάγκες τους ή να εκτιμήσουν τι μπορεί να προσφέρει η αγορά από την άποψη τεχνικών λύσεων και/ή χρηματοδοτικών/νομικών λύσεων. Η κατάσταση αυτή μπορεί να προκύψει ιδίως όταν πρόκειται για την υλοποίηση έργων που απαιτούν την ενσωμάτωση ή το συνδυασμό πολλαπλών τεχνολογικών ή επιχειρησιακών ικανοτήτων ή για την υλοποίηση έργων που απαιτούν περίπλοκη και διαρθρωμένη χρηματοδότηση, η χρηματοοικονομική και νομική οργάνωση της οποίας δεν είναι δυνατόν να καθορισθεί εκ των προτέρων. Στην περίπτωση αυτή η χρησιμοποίηση της κλειστής διαδικασίας και της διαδικασίας διαπραγμάτευσης με δημοσίευση προκήρυξης διαγωνισμού δεν θα ήταν εφικτή, δεδομένου ότι δεν θα ήταν δυνατός ο ακριβής καθορισμός της σύμβασης, ώστε να παρασχεθεί η δυνατότητα στους υποψηφίους να διατυπώσουν τις προσφορές τους. Είναι επομένως σκόπιμο να προβλεφθεί μια ευέλικτη διαδικασία που να διασφαλίζει τόσο τον ανταγωνισμό μεταξύ οικονομικών φορέων όσο και την ανάγκη των αναθέτουσών αρχών/αναθέτοντων φορέων να συζητούν με κάθε υποψήφιο όλες τις πτυχές της σύμβασης. Ωστόσο, η διαδικασία αυτή δεν πρέπει να χρησιμοποιείται κατά τρόπο που να περιορίζει ή να νοθεύει τον ανταγωνισμό, ιδίως με την τροποποίηση βασικών στοιχείων της προσφοράς ή την επιβολή ουσιωδών νέων στοιχείων στον προσφέροντα που έχει επιλεγεί ή με την εμπλοκή οποιουδήποτε άλλου προσφέροντος εκτός εκείνου που έχει υποβάλει την πλέον συμφέρουσα από οικονομική άποψη προσφορά.
- (49) Πριν από την έναρξη μιας διαδικασίας σύναψης μιας σύμβασης, οι αναθέτουσες αρχές/αναθέτοντες φορείς μπορούν, μέσω ενός «τεχνικού διαλόγου», να ζητούν ή να δέχονται συμβουλές που μπορεί να χρησιμοποιηθούν για τον καθορισμό της συγγραφής υποχρεώσεων, υπό τον όρο όμως ότι οι συμβουλές αυτές δεν έχουν ως αποτέλεσμα την παρεμπόδιση του ανταγωνισμού.
- (50) Ορισμένες εξαιρετικές περιστάσεις θα μπορούσαν να καταστήσουν αδύνατη ή ακατάλληλη τη χρησιμοποίηση μιας διαδικασίας με δημοσίευση προκήρυξης διαγωνισμού. Οι αναθέτουσες αρχές/αναθέτοντες φορείς θα έπρεπε επομένως να δύνανται να επιλέγουν, σε σαφώς καθορισμένες περιπτώσεις και περιστάσεις, τη διαδικασία διαπραγμάτευσης χωρίς δημοσίευση προκήρυξης διαγωνισμού.
- (51) Ορισμένες περιστάσεις θα έπρεπε να είναι εν μέρει ίδιες με εκείνες που προβλέπονται στην οδηγία 2004/18/EΚ. Εν προκειμένου, είναι ιδίως σκόπιμο να ληφθεί υπόψη το γεγονός ότι ο εξοπλισμός άμυνας και ασφάλειας είναι συχνά περίπλοκος από τεχνική άποψη. Κατά συνέπεια, το ασυμβίβαστο και το δυσανάλογο των τεχνικών δυσχερειών ως προς τη χρήση και συντήρηση, που δικαιολογούν την επιλογή της διαδικασίας με διαπραγμάτευση χωρίς δημοσίευση στην περίπτωση συμβάσεων προμηθειών για συμπληρωματικές παραδόσεις, θα έπρεπε να εκτιμώνται με βάση την εν λόγω πολυπλοκότητα και τις σχετικές απαιτήσεις διαλειτουργικότητας και τυποποίησης του εξοπλισμού. Τούτο ισχύει, π.χ., για την ενσωμάτωση νέων συστατικών μερών σε υφιστάμενα συστήματα ή για τον εκσυγχρονισμό των εν λόγω συστημάτων.

(1) EE L 18 της 21.1.1997, σ. 1.

- (52) Ενδέχεται για ορισμένες αγορές εντός του πεδίου της παρούσας οδηγίας, μόνον ένας οικονομικός φορέας να μπορεί να εκτελέσει τη σύμβαση διότι διαθέτει αποκλειστικά δικαιώματα ή για τεχνικούς λόγους. Στις περιπτώσεις αυτές θα πρέπει να επιτρέπεται στις αναθέτουσες αρχές/αναθέτοντες φορείς να συνάπτουν συμβάσεις ή συμφωνίες-πλαίσιο απευθείας μόνον με αυτόν τον οικονομικό φορέα. Πάντως, τεχνικοί λόγοι ότι μόνον ένας οικονομικός φορέας μπορεί να εκτελέσει τη σύμβαση, θα πρέπει να καθορίζονται με αυστηρότητα και να αιτιολογούνται κατά περίπτωση. Θα μπορούσαν να περιλαμβάνουν, επί παραδείγματι, αυστηρά τεχνική αδυναμία ενός υποψηφίου εκτός του επιλεγέντος οικονομικού φορέα να επιτύχει τους απαιτούμενους στόχους, ή την αναγκαιότητα χρήσης ειδικής τεχνογνωσίας, εργαλείων ή μέσων που διαθέτει μόνον ένας φορέας. Τέτοια μπορεί να είναι η περίπτωση, επί παραδείγματι, τροποποίησης ή εκ των υστέρων μετατροπής ιδιαίτερα πολυσύνθετου εξοπλισμού. Οι τεχνικοί λόγοι μπορεί να προέρχονται επίσης από ειδικές απαιτήσεις διαλειτουργικότητας ή ασφαλείας, που πρέπει να πληρούνται για να εξασφαλιστεί η λειτουργία των ενόπλων δυνάμεων ή των δυνάμεων ασφαλείας.
- (53) Επιπλέον, η ιδιαιτερότητα των συμβάσεων που διέπονται από την παρούσα οδηγία καταδεικνύει την ανάγκη να προβλεφθούν νέες περιστάσεις που ενδέχεται να προκύψουν στους τομείς που καλύπτονται από αυτήν.
- (54) Οι ένοπλες δυνάμεις των κρατών μελών ενδέχεται, για παράδειγμα, να αναγκαστούν να επέμβουν στο πλαίσιο κρίσεων στο εξωτερικό, παραδείγματος χάριν ως μέρος ειρηνευτικών επιχειρήσεων. Κατά την έναρξη ή κατά τη διάρκεια της εν λόγω επέμβασης η ασφάλεια των κρατών μελών και των ένοπλων δυνάμεών τους ενδέχεται να καταστήσει αναγκαία τη σύναψη ορισμένων συμβάσεων με ταχύτητα εκτέλεσης ασύμβατη προς τις συνήθεις προθεσμίες τις οποίες επιβάλλουν οι διαδικασίες σύναψης που προβλέπονται στην παρούσα οδηγία. Οι εν λόγω επείγουσες περιπτώσεις θα μπορούσαν επίσης να προκύψουν για την κάλυψη αναγκών των δυνάμεων ασφαλείας, π.χ. σε περίπτωση τρομοκρατικής επίθεσης στο έδαφος της Ένωσης.
- (55) Η προώθηση της έρευνας και ανάπτυξης αποτελεί ζωτικής σημασίας μέσο για την ενίσχυση της αμυντικής βιομηχανικής και τεχνολογικής βάσης στην Ευρώπη και το άνοιγμα των συμβάσεων συμβάλλει στην επίτευξη του στόχου αυτού. Η σημασία της έρευνας και ανάπτυξης στο συγκεκριμένο αυτό τομέα δικαιολογεί τη μέγιστη ευελιξία στο πλαίσιο της σύναψης συμβάσεων για προμηθειές και υπηρεσίες έρευνας. Ταυτόχρονα, όμως, αυτή η ευελιξία δεν θα πρέπει να παρεμποδίζει τον δίκαιο ανταγωνισμό για τις επόμενες φάσεις του κύκλου ζωής ενός προϊόντος. Οι συμβάσεις έρευνας και ανάπτυξης θα πρέπει, επομένως, να καλύπτουν δραστηριότητες μόνον μέχρι ορισμένου σταδίου όπου μπορεί να αξιολογείται ευλόγως η ωρίμανση νέων τεχνολογιών και να αίρεται ο κίνδυνος. Οι συμβάσεις έρευνας και ανάπτυξης δεν θα πρέπει να χρησιμοποιούνται πέραν αυτού του σταδίου ως τρόπος αποφυγής των διατάξεων της παρούσας οδηγίας, περιλαμβανομένου του προκαθορισμού της επιλογής του προσφέροντος για τις φάσεις που ακολουθούν.
- Εξ άλλου, η αναθέτουσα αρχή/ο αναθέτων φορέας δεν θα πρέπει να υποβάλλει σε χωριστή προκήρυξη τις επόμενες φάσεις εάν η σύμβαση που καλύπτει τις δραστηριότητες έρευνας περιλαμβάνει ήδη δυνατότητα για την υλοποίηση αυτών των φάσεων και συνάπτεται μέσω κλειστής διαδικασίας ή διαδικασίας διαπραγμάτευσης με δημοσίευση προκήρυξης διαγωνισμού ή, κατά περίπτωση, μέσω ανταγωνιστικού διαλόγου.
- (56) Για να εξασφαλιστεί η διαφάνεια, θα πρέπει να προβλέπονται κανόνες για τη δημοσίευση εκ μέρους των αναθετουσών αρχών/αναθετόνων φορέων των κατάλληλων πληροφοριών πριν από τη διαδικασία ανάθεσης και στο τέλος αυτής. Επιπροσθέτως, θα πρέπει να παρέχονται ειδικές πληροφορίες σε υποψηφίους και προσφέροντες για τα αποτελέσματα αυτής της διαδικασίας. Πάντως, θα πρέπει να επιτρέπεται στις αναθέτουσες αρχές/αναθέτοντες φορείς να μην γνωστοποιούν μερικές από τις απαιτούμενες πληροφορίες όταν και στο βαθμό που η γνωστοποίησή τους ενδέχεται να εμποδίσει την εφαρμογή των νόμων, να είναι αντίθετη προς το δημόσιο συμφέρον, να βλάψει τα νόμιμα εμπορικά συμφέροντα οικονομικών φορέων ή τις συνθήκες θεμιτού ανταγωνισμού μεταξύ αυτών. Με γνώμονα τη φύση και τα χαρακτηριστικά των έργων, των προμηθειών και των υπηρεσιών που καλύπτονται από την παρούσα οδηγία, λόγοι δημοσίου συμφέροντος σχετικά με την τήρηση των εθνικών υποχρεωτικών διατάξεων που εμπίπτουν στην εθνική δημόσια πολιτική, ιδίως όσον αφορά την άμυνα και ασφάλεια, έχουν ιδιαίτερη σημασία για την επίτευξη αυτού του σκοπού.
- (57) Λαμβανομένων υπόψη των νέων τεχνολογιών των πληροφοριών και επικοινωνιών καθώς και των απλουστεύσεων που μπορούν να επιφέρουν, τα ηλεκτρονικά μέσα θα πρέπει να εξισωθούν με τα κλασικά μέσα επικοινωνίας και ανταλλαγής πληροφοριών. Στο μέτρο του δυνατού, το μέσο και η τεχνολογία που επιλέγονται θα πρέπει να είναι συμβατά με τις τεχνολογίες που χρησιμοποιούν τα άλλα κράτη μέλη.
- (58) Η ανάπτυξη πραγματικού ανταγωνισμού στον τομέα των συμβάσεων που αναφέρονται στην παρούσα οδηγία απαιτεί να δημοσιοποιούνται σε κοινοτικό επίπεδο οι προκηρύξεις διαγωνισμών τις οποίες συντάσσουν οι αναθέτουσες αρχές/αναθέτοντες φορείς των κρατών μελών. Οι πληροφορίες που περιέχονται στις προκηρύξεις αυτές θα πρέπει να επιτρέπουν στους οικονομικούς φορείς της Κοινότητας να κρίνουν αν τους ενδιαφέρουν οι προτεινόμενες συμβάσεις. Προς το σκοπό αυτό, θα πρέπει να τους παρέχονται επαρκή στοιχεία ως προς το αντικείμενο της σύμβασης και τους συνδεδετικούς όρους. Είναι επομένως σκόπιμο να εξασφαλιστεί μεγαλύτερη προβολή των δημοσιευόμενων προκηρύξεων με τα κατάλληλα μέσα, όπως τα τυποποιημένα έγγραφα προκηρύξεων διαγωνισμών και το κοινό λεξιλόγιο για τις δημόσιες συμβάσεις (CPV), το οποίο αποτελεί την ονοματολογία αναφοράς για τις συμβάσεις.
- (59) Η οδηγία 1999/93/ΕΚ του Ευρωπαϊκού Κοινοβουλίου και του Συμβουλίου, της 13ης Δεκεμβρίου 1999, σχετικά με το κοινοτικό πλαίσιο για ηλεκτρονικές υπογραφές<sup>(1)</sup> και η οδηγία 2000/31/ΕΚ του Ευρωπαϊκού Κοινοβουλίου και του Συμβουλίου, της 8ης Ιουνίου 2000, για ορισμένες νομικές πτυχές των υπηρεσιών της κοινωνίας της πληροφορίας, ιδίως του ηλεκτρονικού εμπορίου, στην εσωτερική αγορά (οδηγία για το ηλεκτρονικό εμπόριο)<sup>(2)</sup>, θα πρέπει, στο πλαίσιο

Εξ άλλου, η αναθέτουσα αρχή/ο αναθέτων φορέας δεν θα πρέπει να υποβάλλει σε χωριστή προκήρυξη τις επόμενες φάσεις εάν η σύμβαση που καλύπτει τις δραστηριότητες

<sup>(1)</sup> ΕΕ L 13 της 19.1.2000, σ. 12.

<sup>(2)</sup> ΕΕ L 178 της 17.7.2000, σ. 1.

- της παρούσας οδηγίας, να εφαρμόζονται στη διαβίβαση πληροφοριών με ηλεκτρονικά μέσα. Οι διαδικασίες σύναψης συμβάσεων απαιτούν υψηλότερο επίπεδο ασφάλειας και εμπιστευτικότητας από εκείνο που προβλέπεται στις εν λόγω οδηγίες. Κατά συνέπεια, οι μηχανισμοί ηλεκτρονικής παραλαβής αιτήσεων συμμετοχής και προσφορών θα πρέπει να πληρούν ειδικές πρόσθετες απαιτήσεις. Προς το σκοπό αυτό θα πρέπει να ενθαρρυνθεί κατά το δυνατόν η χρήση της ηλεκτρονικής υπογραφής και ιδίως της προηγμένης ηλεκτρονικής υπογραφής. Η ύπαρξη συστημάτων εθελοντικής πιστοποίησης θα μπορούσε να αποτελέσει εξάλλου ένα ευνοϊκό πλαίσιο για τη βελτίωση του επιπέδου των υπηρεσιών πιστοποίησης που παρέχονται από τους εν λόγω μηχανισμούς.
- (60) Η χρήση των ηλεκτρονικών μέσων εξοικονομεί χρόνο. Κατά συνέπεια, είναι σκόπιμο να προβλεφθεί μείωση των ελάχιστων προθεσμιών για την παραλαβή των προσφορών και των αιτήσεων συμμετοχής όταν χρησιμοποιούνται τα εν λόγω ηλεκτρονικά μέσα, υπό τον όρο όμως ότι αυτά είναι συμβατά με τους ειδικούς τρόπους διαβίβασης που προβλέπονται σε κοινοτικό επίπεδο.
- (61) Ο έλεγχος της καταλληλότητας των υποψηφίων και η επιλογή τους θα πρέπει να διεξάγονται υπό συνθήκες διαφάνειας. Προς τούτο, είναι σκόπιμο να αναφέρονται τα κριτήρια, τα οποία δεν θα εισάγουν διακρίσεις, και τα οποία θα μπορούν να χρησιμοποιούν οι αναθέτουσες αρχές/αναθέτοντες φορείς προκειμένου να επιλέγουν τους ανταγωνιζόμενους καθώς και τα μέσα τα οποία μπορούν να χρησιμοποιούν οι οικονομικοί φορείς για να αποδεικνύουν ότι πληρούν τα κριτήρια αυτά. Με την εν λόγω προοπτική διαφάνειας, η αναθέτουσα αρχή/ο αναθέτων φορέας θα πρέπει να είναι υποχρεωμένη να αναφέρει, κατά την προκήρυξη διαγωνισμού, τα κριτήρια επιλογής που θα χρησιμοποιήσει για την επιλογή καθώς και το επίπεδο των ειδικών ικανοτήτων που ενδεχομένως, κατά περίπτωση, απαιτεί από τους οικονομικούς φορείς για να τους κάνει δεκτούς στη διαδικασία σύναψης της σύμβασης.
- (62) Η αναθέτουσα αρχή/ο αναθέτων φορέας μπορεί να περιορίζει τον αριθμό των υποψηφίων, στις κλειστές και στις με διαπραγμάτευση διαδικασίες, με δημοσίευση προκήρυξης διαγωνισμού, καθώς και στον ανταγωνιστικό διάλογο. Η μείωση αυτή του αριθμού των υποψηφίων θα πρέπει να γίνεται βάσει αντικειμενικών κριτηρίων που επισημειώνονται στην προκήρυξη διαγωνισμού. Σχετικά με τα κριτήρια που αφορούν την προσωπική κατάσταση του οικονομικού φορέα, η γενική παραπομπή στην προκήρυξη διαγωνισμού στις περιπτώσεις της παρούσας οδηγίας θεωρείται αρκετή.
- (63) Στις διαδικασίες διαπραγμάτευσης με δημοσίευση προκήρυξης διαγωνισμού και στον ανταγωνιστικό διάλογο θα πρέπει, λόγω της ευελιξίας που μπορεί να απαιτείται και των υπερβολικά υψηλών δαπανών που συνδέονται με τις εν λόγω μεθόδους σύναψης συμβάσεων, να επιτρέπεται στις αναθέτουσες αρχές/αναθέτοντες φορείς να προβλέπεται σε διαδικασία σε διαδοχικές φάσεις, ώστε να μειώνεται βαθμιαία, βάσει κριτηρίων ανάθεσης που θα έχουν επισημανθεί εκ των προτέρων, ο αριθμός προσφορών που θα συνεχίσουν οι αρχές αυτές να συζητούν ή να διαπραγματεύονται. Αυτή η μείωση θα πρέπει να εξασφαλίζει πραγματικό ανταγωνισμό, εφόσον ο αριθμός των κατάλληλων λύσεων ή υποψηφίων το επιτρέπει.
- (64) Οι κοινοτικοί κανόνες που αφορούν την αμοιβαία αναγνώριση διπλωμάτων, πτυχίων και άλλων αποδεικτικών τυπικών προσόντων εφαρμόζονται όταν πρέπει να αποδεικνύεται η κατοχή συγκεκριμένων προσόντων προκειμένου να επιτραπεί η συμμετοχή σε διαδικασία σύναψης σύμβασης.
- (65) Θα πρέπει να αποφεύγεται η ανάθεση συμβάσεων σε οικονομικούς φορείς που έχουν συμμετάσχει σε εγκληματική οργάνωση ή που έχουν κριθεί ένοχοι δωροδοκίας, απάτης σε βάρος των οικονομικών συμφερόντων των Ευρωπαϊκών Κοινοτήτων, νομιμοποίησης εσόδων από παράνομες δραστηριότητες, χρηματοδότησης της τρομοκρατίας ή αδικημάτων τρομοκρατίας ή συνδεδεμένων με την τρομοκρατία. Οσάκις απαιτείται, οι αναθέτουσες αρχές/αναθέτοντες φορείς θα πρέπει να ζητούν από τους υποψηφίους/τους προσφέροντες τα σχετικά έγγραφα και, εάν έχουν αμφιβολίες σχετικά με την προσωπική κατάσταση ενός υποψηφίου/προσφέροντος, μπορούν να ζητούν τη συνεργασία των αρμόδιων αρχών του ενδιαφερόμενου κράτους μέλους. Οι εν λόγω οικονομικοί φορείς θα πρέπει να αποκλείονται όταν περιέρχεται σε γνώση της αναθέτουσας αρχής/του αναθέτοντος φορέα απόφαση σχετική με τα εν λόγω αδικήματα, η οποία έχει εκδοθεί σύμφωνα με το εθνικό δίκαιο και έχει ισχύ δεδικασμένου. Εάν το εθνικό δίκαιο περιέχει διατάξεις προς το σκοπό αυτό, η μη τήρηση της νομοθεσίας περί σύναψης συμβάσεων όσον αφορά τις παράνομες συμπράξεις, η οποία έχει διαπιστωθεί με τελεσίδικη απόφαση ή με απόφαση έχουσα ισοδύναμα αποτελέσματα, μπορεί να θεωρηθεί ως αδίκημα το οποίο θίγει την επαγγελματική ακεραιότητα του οικονομικού φορέα ή ως σοβαρό παράπτωμα. Θα πρέπει επίσης να είναι δυνατόν να αποκλείονται οικονομικοί φορείς εάν η αναθέτουσα αρχή/ο αναθέτων φορέας έχει πληροφορίες, κατά περίπτωση προερχόμενες από προστατευμένες πηγές, με τις οποίες διαπιστώνεται ότι αυτοί οι φορείς δεν είναι αρκούντως αξιόπιστοι για να αποκλείονται κίνδυνοι για την ασφάλεια του κράτους μέλους. Αυτοί οι κίνδυνοι θα μπορούσαν να προέρχονται από ορισμένα χαρακτηριστικά των προϊόντων που παρέχονται από τον υποψήφιο ή από τη μετοχική διάρθρωση του υποψηφίου.
- (66) Η μη τήρηση των εθνικών διατάξεων μεταφοράς στο εθνικό δίκαιο της οδηγίας 2000/78/ΕΚ του Συμβουλίου, της 27ης Νοεμβρίου 2000, για τη διαμόρφωση γενικού πλαισίου για την ίση μεταχείριση στην απασχόληση και την εργασία <sup>(1)</sup> και της οδηγίας 76/207/ΕΟΚ του Συμβουλίου, της 9ης Φεβρουαρίου 1976, περί της εφαρμογής της αρχής της ίσης μεταχείρισης ανδρών και γυναικών όσον αφορά την πρόσβαση στην απασχόληση, στην επαγγελματική εκπαίδευση και προώθηση και τις συνθήκες εργασίας <sup>(2)</sup>, η οποία έχει διαπιστωθεί με τελεσίδικη απόφαση ή με απόφαση έχουσα ισοδύναμο αποτέλεσμα, μπορεί να θεωρηθεί ως αδίκημα που θίγει την επαγγελματική ακεραιότητα του οικονομικού φορέα ή ως σοβαρό παράπτωμα.
- (67) Δεδομένης της ευαισθησίας του τομέα, η αξιοπιστία των οικονομικών φορέων στους οποίους κατακυρώνονται συμβάσεις είναι ζωτικής σημασίας. Η αξιοπιστία αυτή εξαρτάται ιδίως από την ικανότητά τους να πληρούν τις απαιτήσεις της αναθέτουσας αρχής/του αναθέτοντος φορέα στους τομείς της ασφάλειας του εφοδιασμού και της ασφάλειας των πληροφοριών. Επιπροσθέτως, τίποτα στην παρούσα οδηγία δεν θα πρέπει να αποτρέπει μια αναθέτουσα αρχή/έναν αναθέτοντα φορέα από τον αποκλεισμό ενός οικονομικού φορέα σε οιοδήποτε σημείο της διεργασίας για την ανάθεση της σύμβασης εάν η αναθέτουσα αρχή/ο αναθέτων φορέας έχει πληροφορίες σύμφωνα με τις οποίες η ανάθεση όλης ή μέρους της σύμβασης στον οικονομικό φορέα αυτόν θα συνιστούσε κίνδυνο για τα ουσιαστά συμφέροντα ασφάλειας του κράτους μέλους.

(1) ΕΕ L 303 της 2.12.2000, σ. 16.

(2) ΕΕ L 39 της 14.2.1976, σ. 40.



- (68) Ελλείπει κοινοτικού καθεστώτος για την ασφάλεια των πληροφοριών, εναπόκειται στις αναθέτουσες αρχές/αναθέτοντες φορείς ή στα κράτη μέλη να ορίσουν το επίπεδο τεχνικής ικανότητας που απαιτείται στον τομέα αυτό για τη συμμετοχή σε διαδικασία ανάθεσης και για την αξιολόγηση του κατά πόσον οι υποψήφιοι πληρούν το απαιτούμενο επίπεδο ασφαλείας. Σε πολλές περιπτώσεις τα κράτη μέλη έχουν διμερείς συμφωνίες ασφαλείας με κανόνες για την αμοιβαία αναγνώριση των εθνικών συστημάτων διαπίστευσης ασφαλείας. Ακόμη και όπου υπάρχουν τέτοιες συμφωνίες, επιτρέπεται να επαληθεύονται οι ικανότητες οικονομικών φορέων από άλλα κράτη μέλη όσον αφορά την ασφάλεια των πληροφοριών· αυτή η επαλήθευση θα πρέπει να διεξάγεται σύμφωνα με τις αρχές της αποφυγής των διακρίσεων, της ίσης μεταχείρισης και της αναλογικότητας.
- (69) Η ανάθεση της σύμβασης θα πρέπει να πραγματοποιείται βάσει αντικειμενικών κριτηρίων που εξασφαλίζουν την τήρηση των αρχών της διαφάνειας, της αποφυγής των διακρίσεων και της αρχής της ίσης μεταχείρισης και εγγυώνται την αξιολόγηση των προσφορών υπό συνθήκες διαφάνειας, αντικειμενικότητας και πραγματικού ανταγωνισμού. Θα πρέπει συνεπώς να γίνει αποδεκτή η εφαρμογή δύο μόνο κριτηρίων ανάθεσης, της «χαμηλότερης τιμής» και της «πλέον συμφέρουσας από οικονομική άποψη προσφοράς».
- (70) Προκειμένου να εξασφαλίζεται η τήρηση της αρχής της ίσης μεταχείρισης κατά την ανάθεση συμβάσεως, θα πρέπει να θεσπισθεί η υποχρέωση, η οποία έχει καθιερωθεί από τη νομολογία, προς εξασφάλιση της απαραίτητης διαφάνειας ώστε να μπορούν όλοι οι προσφέροντες να ενημερώνονται σωστά σχετικά με τα κριτήρια και τις διευθετήσεις που εφαρμόζονται για τον εντοπισμό της πλέον συμφέρουσας από οικονομική άποψη προσφοράς. Εναπόκειται, συνεπώς, στις αναθέτουσες αρχές/αναθέτοντες φορείς να αναφέρουν τα κριτήρια ανάθεσης καθώς και τη σχετική στάθμιση καθενός από τα εν λόγω κριτήρια, και τούτο εγκαίρως ώστε οι υποψήφιοι να τη γνωρίζουν για την κατάρτιση των προσφορών τους. Οι αναθέτουσες αρχές/αναθέτοντες φορείς μπορούν να παρεκκλίνουν από την αναφορά της στάθμισης των κριτηρίων ανάθεσης σε δεόντως αιτιολογημένες περιπτώσεις, τις οποίες οφείλουν να είναι σε θέση να αιτιολογούν, εφόσον η στάθμιση αυτή δεν μπορεί να καταρτισθεί εκ των προτέρων, λόγω ιδίως της πολυπλοκότητας της σύμβασης. Στις περιπτώσεις αυτές θα πρέπει να αναφέρουν τη φθίνουσα σειρά σπουδαιότητας των εν λόγω κριτηρίων.
- (71) Όταν οι αναθέτουσες αρχές/αναθέτοντες φορείς επιλέγουν να αναθέσουν τη σύμβαση στην πλέον συμφέρουσα από οικονομική άποψη προσφορά, αξιολογούν τις προσφορές προκειμένου να προσδιορίσουν εκείνη που παρουσιάζει την καλύτερη σχέση ποιότητας/τιμής. Προς τον σκοπό αυτό, θα πρέπει να καθορίζουν τα οικονομικά και ποιοτικά κριτήρια τα οποία, στο σύνολό τους, θα πρέπει να επιτρέπουν τον προσδιορισμό της πλέον συμφέρουσας από οικονομική άποψη προσφοράς από την αναθέτουσα αρχή/τον αναθέτοντα φορέα. Ο καθορισμός αυτών των κριτηρίων είναι συνάρτηση του αντικειμένου της σύμβασης, στο μέτρο που τα κριτήρια αυτά πρέπει να επιτρέπουν την αξιολόγηση του επιπέδου επίδοσης που παρουσιάζεται από κάθε προσφορά σε σχέση με το αντικείμενο της σύμβασης, όπως αυτό ορίζεται στις τεχνικές προδιαγραφές, καθώς και τη μέτρηση της σχέσης ποιότητας/τιμής κάθε προσφοράς.
- (72) Η συμμόρφωση προς τις υποχρεώσεις περί διαφάνειας και ανταγωνισμού θα πρέπει να εξασφαλίζεται με αποτελεσματικό σύστημα προσφυγής, που βασίζεται στο σύστημα που παρέχουν οι οδηγίες 89/665/ΕΟΚ <sup>(1)</sup> και 92/13/ΕΟΚ <sup>(2)</sup> του Συμβουλίου όπως τροποποιήθηκε με την οδηγία 2007/66/ΕΚ του Ευρωπαϊκού Κοινοβουλίου και του Συμβουλίου <sup>(3)</sup> για συμβάσεις που καλύπτονται από τις οδηγίες 2004/17/ΕΚ και 2004/18/ΕΚ. Συγκεκριμένα, θα πρέπει να παρέχεται η δυνατότητα αμφισβήτησης του κύρους της διαδικασίας ανάθεσης πριν από την υπογραφή της σύμβασης όπως πρέπει να παρέχονται και τα εγγέγγα που απαιτούνται για την αποτελεσματικότητα αυτής της προσφυγής όπως η περίοδος ανασταλτικής προθεσμίας. Θα πρέπει, επίσης, να προβλέπεται η δυνατότητα αμφισβήτησης παράνομων άμεσων αναθέσεων ή συμβάσεων που συνάπτονται κατά παράβαση της παρούσας οδηγίας.
- (73) Πάντως, οι διαδικασίες προσφυγής θα πρέπει να λαμβάνουν υπόψη την προστασία των συμφερόντων άμυνας και ασφαλείας σε σχέση με τις διαδικασίες των οργάνων προσφυγής, την επιλογή προσωρινών μέτρων ή των ποινών που επιβάλλονται για παραβάσεις των υποχρεώσεων διαφάνειας και ανταγωνισμού. Συγκεκριμένα, τα κράτη μέλη θα πρέπει να μπορούν να προβλέπουν ότι το ανεξάρτητο από την αναθέτουσα αρχή/τον αναθέτοντα φορέα όργανο προσφυγής δεν μπορεί να κηρύξει ανενεργή μια σύμβαση, παρά το γεγονός ότι η ανάθεσή της έχει γίνει παράνομα για τους λόγους που μνημονεύονται στην παρούσα οδηγία, σε περίπτωση που αυτό διαπιστώσει, εφόσον έχει εξετάσει όλες τις σχετικές πτυχές, ότι οι εξαιρετικές περιστάσεις της υπό εξέταση περίπτωσης απαιτούν να τηρηθούν ορισμένοι επιτακτικοί λόγοι γενικού συμφέροντος. Με γνώμονα τη φύση και τα χαρακτηριστικά των έργων, των προμηθειών και των υπηρεσιών που καλύπτονται από την παρούσα οδηγία αυτοί οι επιτακτικοί λόγοι θα πρέπει πρώτον και κύριον να έχουν σχέση με τα γενικά συμφέροντα άμυνας και ασφαλείας των κρατών μελών. Τούτο μπορεί να συμβεί, επί παραδείγματι, όταν το ανενεργό μιας σύμβασης θα έδετο σε σοβαρό κίνδυνο όχι μόνον την υλοποίηση του ειδικού έργου στο οποίο αποσκοπεί η σύμβαση, αλλά και την ύπαρξη ενός ευρύτερου προγράμματος άμυνας και/ή ασφαλείας του οποίου μέρος είναι το προαναφερθέν έργο.
- (74) Ορισμένοι τεχνικοί όροι, ιδίως εκείνοι που αφορούν τις προκηρύξεις, τις στατιστικές καταστάσεις καθώς και τη χρησιμοποιούμενη ονοματολογία και τους όρους αναφοράς στην εν λόγω ονοματολογία, θα πρέπει να εγκρίνονται και να τροποποιούνται ανάλογα με την εξέλιξη των τεχνικών αναγκών. Ενδεικνύται, επομένως, να προβλεφθεί προς τούτο μια ευέλικτη και ταχεία διαδικασία έκδοσης.

<sup>(1)</sup> Οδηγία 89/665/ΕΟΚ του Συμβουλίου, της 21ης Δεκεμβρίου 1989, για τον συντονισμό των νομοθετικών, κανονιστικών και διοικητικών διατάξεων περί της εφαρμογής των διαδικασιών προσφυγής στον τομέα της σύμβασης κρατικών προμηθειών και δημοσίων έργων (ΕΕ L 395 της 30.12.1989, σ. 33).

<sup>(2)</sup> Οδηγία 92/13/ΕΟΚ του Συμβουλίου, της 25ης Φεβρουαρίου 1992, για τον συντονισμό των νομοθετικών, κανονιστικών και διοικητικών διατάξεων σχετικά με την εφαρμογή των κοινοτικών κανόνων στις διαδικασίες σύναψης των συμβάσεων φορέων οι οποίοι λειτουργούν στους τομείς του ύδατος, της ενέργειας, των μεταφορών και των τηλεπικοινωνιών (ΕΕ L 76 της 23.3.1992, σ. 14).

<sup>(3)</sup> Οδηγία 2007/66/ΕΚ του Ευρωπαϊκού Κοινοβουλίου και του Συμβουλίου της 11ης Δεκεμβρίου 2007 για την τροποποίηση των οδηγιών 89/665/ΕΟΚ και 92/13/ΕΟΚ του Συμβουλίου όσον αφορά τη βελτίωση της αποτελεσματικότητας των διαδικασιών προσφυγής στον τομέα της σύναψης δημοσίων συμβάσεων (ΕΕ L 335 της 20.12.2007, σ. 31).

- (75) Τα αναγκαία μέτρα για την εφαρμογή της παρούσας οδηγίας θα πρέπει να θεσπισθούν σύμφωνα με την απόφαση 1999/468/ΕΚ του Συμβουλίου, της 28ης Ιουνίου 1999, για τον καθορισμό των όρων άσκησης των εκτελεστικών αρμοδιοτήτων που ανατίθενται στην Επιτροπή<sup>(1)</sup>.
- (76) Η Επιτροπή θα πρέπει ιδίως να εξουσιοδοτηθεί να μεταβάλει τα κατώτατα όρια για συμβάσεις ευθυγραμμίζοντάς τα προς τα κατώτερα όρια που προβλέπει η Οδηγία 2004/17/ΕΚ και να τροποποιήσει ορισμένους αριθμούς αναφοράς στην ονοματολογία αναφοράς CPV και τις διαδικασίες αναφοράς όσον αφορά ορισμένους τίτλους στη CPV καθώς και τις τεχνικές λεπτομέρειες και τα τεχνικά χαρακτηριστικά των μηχανών ηλεκτρονικής απόδειξης.
- Δεδομένου ότι αυτά τα μέτρα είναι γενικής φύσεως και αποσκοπούν στην τροποποίηση μη ουσιωδών στοιχείων της παρούσας οδηγίας, θα πρέπει να θεσπιστούν σύμφωνα με την κανονιστική διαδικασία με έλεγχο του άρθρου 5α της απόφασης 1999/468/ΕΚ.
- (77) Σε περίπτωση που, για επιτακτικούς λόγους επείγοντος, δεν μπορούν να τηρηθούν οι προθεσμίες για την κανονιστική
- διαδικασία με έλεγχο, η Επιτροπή θα πρέπει να μπορεί να εφαρμόσει τη διαδικασία επείγοντος που προβλέπεται στο άρθρο 5α, παράγραφος 6, της απόφασης 1999/468/ΕΚ, για τη θέσπιση των μέτρων αυτών.
- (78) Σύμφωνα με το σημείο 34 της διοργανικής συμφωνίας για τη βελτίωση της νομοθεσίας<sup>(2)</sup>, τα κράτη μέλη ενθαρρύνονται να συντάξουν τους δικούς τους πίνακες, προς ίδιον όφελος αλλά και προς το συμφέρον της Κοινότητας, στους οποίους θα εμφανίζεται όσο το δυνατόν αναλυτικότερα ο συσχετισμός μεταξύ της παρούσας οδηγίας και των μέτρων μεταφοράς στο εθνικό δίκαιο, και να τους δημοσιοποιούν.
- (79) Η Επιτροπή θα πρέπει να διενεργεί περιοδική αξιολόγηση για να εξετάσει κατά πόσο η αγορά αμυντικού εξοπλισμού λειτουργεί κατά τρόπο ανοιχτό, διαφανή και ανταγωνιστικό, συμπεριλαμβανομένου του αντικτύπου της παρούσας οδηγίας στην αγορά, για παράδειγμα στη συμμετοχή των ΜΜΕ.
- ΕΞΕΔΩΣΑΝ ΤΗΝ ΠΑΡΟΥΣΑ ΟΔΗΓΙΑ:

## ΠΕΡΙΕΧΟΜΕΝΑ

ΤΙΤΛΟΣ Ι	<b>ΟΡΙΣΜΟΙ, ΠΕΔΙΟ ΕΦΑΡΜΟΓΗΣ ΚΑΙ ΓΕΝΙΚΕΣ ΑΡΧΕΣ</b>
Άρθρο 1.	<b>Ορισμοί</b>
Άρθρο 2.	<b>Πεδίο εφαρμογής</b>
Άρθρο 3.	<b>Μεικτές συμβάσεις</b>
Άρθρο 4.	<b>Αρχές που διέπουν τη σύναψη συμβάσεων</b>
ΤΙΤΛΟΣ ΙΙ	<b>ΚΑΝΟΝΕΣ ΠΟΥ ΕΦΑΡΜΟΖΟΝΤΑΙ ΣΤΙΣ ΣΥΜΒΑΣΕΙΣ</b>
ΚΕΦΑΛΑΙΟ Ι	<b>Γενικές διατάξεις</b>
Άρθρο 5.	<b>Οικονομικοί φορείς</b>
Άρθρο 6.	<b>Υποχρεώσεις εχεμύθειας των αναθετουσών αρχών/αναθετότων φορέων</b>
Άρθρο 7.	<b>Προστασία διαβαθμισμένων πληροφοριών</b>
ΚΕΦΑΛΑΙΟ ΙΙ	<b>Κατώτατα όρια, κεντρικές αρχές προμηθειών και εξαιρέσεις</b>
Τμήμα 1.	<b>Κατώτατα όρια</b>
Άρθρο 8.	<b>Κατώτατα όρια των συμβάσεων</b>
Άρθρο 9.	<b>Μέθοδοι υπολογισμού της εκτιμώμενης αξίας των συμβάσεων και των συμφωνιών-πλαίσιο</b>
Τμήμα 2.	<b>Κεντρικές αρχές προμηθειών</b>
Άρθρο 10.	<b>Συμβάσεις και συμφωνίες-πλαίσιο που συνάπτονται από κεντρικές αρχές προμηθειών</b>
Τμήμα 3.	<b>Εξαιρούμενες συμβάσεις</b>
Άρθρο 11.	<b>Χρήση εξαιρέσεων</b>

<sup>(1)</sup> ΕΕ L 184 της 17.7.1999, σ. 23.<sup>(2)</sup> ΕΕ C 321 της 31.12.2003, σ. 1.



Άρθρο 12.	Συμβάσεις που συνάπτονται δυνάμει διεθνών κανόνων
Άρθρο 13.	Ειδικές εξαιρέσεις
Τμήμα 4.	Ειδικά καθεστώτα
Άρθρο 14.	Συμβάσεις ανατιθέμενες κατά αποκλειστικότητα
ΚΕΦΑΛΑΙΟ III	Καθεστώτα για συμβάσεις υπηρεσιών
Άρθρο 15.	Συμβάσεις υπηρεσιών οι οποίες περιλαμβάνονται στο παράρτημα I
Άρθρο 16.	Συμβάσεις υπηρεσιών οι οποίες περιλαμβάνονται στο παράρτημα II
Άρθρο 17.	Μεικτές συμβάσεις οι οποίες περιλαμβάνουν τις υπηρεσίες που περιλαμβάνονται στα παραρτήματα I και II
ΚΕΦΑΛΑΙΟ IV	Ειδικοί κανόνες οι οποίοι αφορούν τα έγγραφα της σύμβασης
Άρθρο 18.	Τεχνικές προδιαγραφές
Άρθρο 19.	Εναλλακτικές προσφορές
Άρθρο 20.	Όροι εκτέλεσης της σύμβασης
Άρθρο 21.	Υπεργολαβία
Άρθρο 22.	Ασφάλεια πληροφοριών
Άρθρο 23.	Ασφάλεια εφοδιασμού
Άρθρο 24.	Υποχρεώσεις σχετικά με τη φορολογία, την προστασία του περιβάλλοντος και τις διατάξεις περί προστασίας και συνθηκών εργασίας
ΚΕΦΑΛΑΙΟ V	Διαδικασίες
Άρθρο 25.	Εφαρμοστές διαδικασίες
Άρθρο 26.	Διαδικασία διαπραγμάτευσης με δημοσίευση προκήρυξης διαγωνισμού
Άρθρο 27.	Ανταγωνιστικός διάλογος
Άρθρο 28.	Περιπτώσεις στις οποίες δικαιολογείται η προσφυγή στη διαδικασία διαπραγμάτευσης χωρίς δημοσίευση προκήρυξης διαγωνισμού
Άρθρο 29.	Συμφωνίες-πλαίσιο
ΚΕΦΑΛΑΙΟ VI	Κανόνες δημοσιότητας και διαφάνειας
Τμήμα 1.	Δημοσίευση των προκηρύξεων
Άρθρο 30.	Προκηρύξεις
Άρθρο 31.	Μη υποχρεωτική δημοσίευση
Άρθρο 32.	Σύνταξη και λεπτομέρειες δημοσίευσης των προκηρύξεων
Τμήμα 2.	Προθεσμίες
Άρθρο 33.	Προθεσμία για την παραλαβή των αιτήσεων συμμετοχής και για την παραλαβή των προσφορών
Τμήμα 3.	Περιεχόμενο και τρόποι διαβίβασης των πληροφοριών
Άρθρο 34.	Προσκλήσεις υποβολής προσφορών και συμμετοχής σε διαπραγμάτευση ή σε διάλογο
Άρθρο 35.	Ενημέρωση των υποψηφίων και των προσφερόντων

Τμήμα 4.	<b>Επικοινωνίες</b>
Άρθρο 36.	<b>Κανόνες που εφαρμόζονται σχετικά με την επικοινωνία</b>
Τμήμα 5.	<b>Πρακτικά</b>
Άρθρο 37.	<b>Περιεχόμενο των πρακτικών</b>
ΚΕΦΑΛΑΙΟ VII	<b>Διεξαγωγή της διαδικασίας</b>
Τμήμα 1.	<b>Γενικές διατάξεις</b>
Άρθρο 38.	<b>Έλεγχος της καταλληλότητας των υποψηφίων και επιλογής των συμμετεχόντων και ανάθεση των συμβάσεων</b>
Τμήμα 2.	<b>Κριτήρια ποιοτικής επιλογής</b>
Άρθρο 39.	<b>Προσωπική κατάσταση του υποψηφίου ή του προσφέροντος</b>
Άρθρο 40.	<b>Καταλληλότητα για την άσκηση της επαγγελματικής δραστηριότητας</b>
Άρθρο 41.	<b>Οικονομική και χρηματοπιστωτική επάρκεια</b>
Άρθρο 42.	<b>Τεχνικές και/ή επαγγελματικές ικανότητες</b>
Άρθρο 43.	<b>Πρότυπα που εφαρμόζονται από τα συστήματα διαχείρισης ποιότητας</b>
Άρθρο 44.	<b>Πρότυπα περιβαλλοντικής διαχείρισης</b>
Άρθρο 45.	<b>Συμπληρωματική τεκμηρίωση και πληροφορίες</b>
Άρθρο 46.	<b>Επίσημοι κατάλογοι εγκεκριμένων οικονομικών φορέων και πιστοποίηση από οργανισμούς δημοσίου και ιδιωτικού δικαίου</b>
Τμήμα 3.	<b>Ανάθεση των συμβάσεων</b>
Άρθρο 47.	<b>Κριτήρια ανάθεσης των συμβάσεων</b>
Άρθρο 48.	<b>Χρησιμοποίηση ηλεκτρονικών δημοπρασιών</b>
Άρθρο 49.	<b>Ασυνήθιστα χαμηλές προσφορές</b>
ΤΙΤΛΟΣ III	<b>ΚΑΝΟΝΕΣ ΠΟΥ ΕΦΑΡΜΟΖΟΝΤΑΙ ΣΧΕΤΙΚΑ ΜΕ ΤΗΝ ΥΠΕΡΓΟΛΑΒΙΑ</b>
ΚΕΦΑΛΑΙΟ I	<b>Υπεργολαβίες που ανατίθενται από αναδόχους οι οποίοι δεν είναι αναθέτουσες αρχές/αναθέτοντες φορείς</b>
Άρθρο 50.	<b>Πεδίο εφαρμογής</b>
Άρθρο 51.	<b>Αρχές</b>
Άρθρο 52.	<b>Κατώτατα όρια και κανόνες δημοσιότητας</b>
Άρθρο 53.	<b>Κριτήρια ποιοτικής επιλογής των υπεργολάβων</b>
ΚΕΦΑΛΑΙΟ II	<b>Υπεργολαβίες που ανατίθενται από αναδόχους οι οποίοι είναι αναθέτουσες αρχές/αναθέτοντες φορείς</b>
Άρθρο 54.	<b>Εφαρμοστέες διαδικασίες</b>
ΤΙΤΛΟΣ IV	<b>ΚΑΝΟΝΕΣ ΠΟΥ ΔΙΕΠΟΥΝ ΤΙΣ ΠΡΟΣΦΥΓΕΣ</b>
Άρθρο 55.	<b>Πεδίο εφαρμογής και διαθεσιμότητα των διαδικασιών προσφυγής</b>
Άρθρο 56.	<b>Απαιτήσεις για τις διαδικασίες προσφυγής</b>

Άρθρο 57.	<b>Ανασταλτική προθεσμία</b>
Άρθρο 58.	<b>Παρεκκλίσεις από την ανασταλτική προθεσμία</b>
Άρθρο 59.	<b>Προθεσμίες άσκησης προσφυγής</b>
Άρθρο 60.	<b>Ανενεργό της σύμβασης</b>
Άρθρο 61.	<b>Παραβάσεις του παρόντος τίτλου και εναλλακτικές κυρώσεις</b>
Άρθρο 62.	<b>Προθεσμίες</b>
Άρθρο 63.	<b>Διορθωτικός μηχανισμός</b>
Άρθρο 64.	<b>Περιεχόμενο της προκήρυξης για εκούσια εκ των προτέρων διαφάνεια</b>
ΤΙΤΛΟΣ V	<b>ΣΤΑΤΙΣΤΙΚΕΣ ΥΠΟΧΡΕΩΣΕΙΣ, ΕΚΤΕΛΕΣΤΙΚΕΣ ΑΡΜΟΔΙΟΤΗΤΕΣ ΚΑΙ ΤΕΛΙΚΕΣ ΔΙΑΤΑΞΕΙΣ</b>
Άρθρο 65.	<b>Στατιστικές υποχρεώσεις</b>
Άρθρο 66.	<b>Περιεχόμενο της στατιστικής κατάστασης</b>
Άρθρο 67.	<b>Διαδικασία επιτροπής</b>
Άρθρο 68.	<b>Αναθεώρηση των κατώτατων ορίων</b>
Άρθρο 69.	<b>Τροποποιήσεις</b>
Άρθρο 70.	<b>Τροποποίηση της οδηγίας 2004/17/ΕΚ</b>
Άρθρο 71.	<b>Τροποποίηση της οδηγίας 2004/18/ΕΚ</b>
Άρθρο 72.	<b>Μεταφορά στο εθνικό δίκαιο</b>
Άρθρο 73.	<b>Επανεξέταση και υποβολή εκθέσεων</b>
Άρθρο 74.	<b>Έναρξη ισχύος</b>
Άρθρο 75.	<b>Αποδέκτες</b>
ΠΑΡΑΡΤΗΜΑΤΑ	
Παράρτημα I	Υπηρεσίες που αναφέρονται στα άρθρα 2 και 15
Παράρτημα II	Υπηρεσίες που αναφέρονται στα άρθρα 2 και 16
Παράρτημα III	Ορισμός τεχνικών προδιαγραφών που αναφέρονται στο άρθρο 18
Παράρτημα IV	Πληροφορίες που πρέπει να περιλαμβάνονται στις προκηρύξεις που αναφέρονται στο άρθρο 30
Παράρτημα V	Πληροφορίες που πρέπει να περιλαμβάνονται στις προκηρύξεις υπεργολαβίας που αναφέρονται στο άρθρο 52
Παράρτημα VI	Χαρακτηριστικά σχετικά με τη δημοσίευση
Παράρτημα VII	Μητρώα
Παράρτημα VIII	Απαιτήσεις σχετικά με τα συστήματα ηλεκτρονικής παραλαβής των αιτήσεων συμμετοχής και των προσφορών

## ΤΙΤΛΟΣ Ι

## ΟΡΙΣΜΟΙ, ΠΕΔΙΟ ΕΦΑΡΜΟΓΗΣ ΚΑΙ ΓΕΝΙΚΕΣ ΑΡΧΕΣ

## Άρθρο 1

## Ορισμοί

Για τους σκοπούς της παρούσας οδηγίας, ισχύουν οι ακόλουθοι ορισμοί:

- (1) «κοινό λεξιλόγιο για τις δημόσιες συμβάσεις» (Common Procurement Vocabulary, CPV): η ονοματολογία αναφοράς που εφαρμόζεται στις συμβάσεις οι οποίες συνάπτονται από τις αναθέτουσες αρχές/αναθέτοντες φορείς, όπως υιοθετήθηκε με τον κανονισμό (ΕΚ) αριθ. 2195/2002·
- (2) «σύμβαση»: σύμβαση εξ επαχθούς αιτίας η οποία συνάπτεται γραπτώς όπως εμφανίζεται στο άρθρο 1 παράγραφος 2 στοιχείο α) της οδηγίας 2004/17/ΕΚ και στο άρθρο 1 παράγραφος 2 στοιχείο α) της οδηγίας 2004/18/ΕΚ·
- (3) «σύμβαση έργου»: σύμβαση που έχει ως αντικείμενο είτε την εκτέλεση, είτε συγχρόνως τη μελέτη και την εκτέλεση έργου που αφορά μία από τις δραστηριότητες που αναφέρονται στο τμήμα 45 του CPV ή ενός έργου, είτε ακόμη την υλοποίηση, με οποιαδήποτε μέσα, ενός έργου το οποίο ανταποκρίνεται στις επακριβώς οριζόμενες από την αναθέτουσα αρχή/τον αναθέτοντα φορέα ανάγκες. «Έργο» είναι το αποτέλεσμα ενός συνόλου εργασιών, οικοδομικών ή πολιτικού μηχανικού, και προορίζεται αφ' εαυτού για την κάλυψη μιας οικονομικής ή τεχνικής λειτουργίας·
- (4) «σύμβαση προμηθειών»: άλλη σύμβαση εκτός σύμβασης έργου, η οποία έχει ως αντικείμενο την αγορά, τη χρηματοδοτική μίσθωση, τη μίσθωση ή τη μίσθωση-πώληση, με ή χωρίς προαίρεση αγοράς, προϊόντων.
- Σύμβαση η οποία έχει ως αντικείμενο την προμήθεια προϊόντων και καλύπτει επίσης, παρεμπιπτόντως, εργασίες τοποθέτησης και εγκατάστασης, θεωρείται «σύμβαση προμηθειών»·
- (5) «σύμβαση υπηρεσιών»: σύμβαση εκτός από σύμβαση έργου ή προμηθειών που έχει ως αντικείμενο την παροχή υπηρεσιών.
- Σύμβαση η οποία έχει ως αντικείμενο ταυτοχρόνως προϊόντα και υπηρεσίες θεωρείται «σύμβαση υπηρεσιών», εφόσον η αξία των συγκεκριμένων υπηρεσιών υπερβαίνει την αξία των προϊόντων που περιλαμβάνονται στη σύμβαση.
- Σύμβαση η οποία έχει ως αντικείμενο την παροχή υπηρεσιών και περιλαμβάνει δραστηριότητες που αναφέρονται στο τμήμα 45 του CPV που μόνο παρεμπιπτόντως έχουν σχέση με το κύριο αντικείμενο της σύμβασης, θεωρείται σύμβαση υπηρεσιών·
- (6) «στρατιωτικός εξοπλισμός»: εξοπλισμός ειδικά σχεδιασμένος ή προσαρμοσμένος για στρατιωτικούς σκοπούς, ο οποίος προορίζεται για χρήση ως όπλο, πυρομαχικά ή πολεμικό υλικό·
- (7) «ευαίσθητος εξοπλισμός», «ευαίσθητα έργα» και «ευαίσθητες υπηρεσίες»: εξοπλισμός, έργα και υπηρεσίες για σκοπούς ασφαλείας που αφορούν, απαιτούν και/ή περιλαμβάνουν διαβαθμισμένες πληροφορίες·
- (8) «διαβαθμισμένες πληροφορίες»: οιοσδήποτε πληροφορίες ή υλικό, ασχέτως μορφής, φύσης ή τρόπου μετάδοσής του, στο οποίο έχει αποδοθεί επίπεδο συγκεκριμένης διαβάθμισης ασφαλείας ή επίπεδο προστασίας και το οποίο προς το συμφέρον της εθνικής ασφαλείας και σύμφωνα με τους νόμους, ρυθμίσεις ή διοικητικές διατάξεις που ισχύουν στο σχετικό κράτος μέλος απαιτεί προστασία από σφετερισμό, καταστροφή, αφαίρεση, αποκάλυψη, απώλεια ή πρόσβαση χωρίς έγκριση ή υπονόμευση οιοσδήποτε άλλης μορφής·
- (9) «κυβέρνηση»: κεντρική, περιφερειακή ή τοπική κυβέρνηση κράτους μέλους ή τρίτης χώρας·
- (10) «κρίση»: οιαδήποτε κατάσταση σε κράτος μέλος ή σε τρίτη χώρα, κατά την οποία συμβαίνει ένα επιβλαβές γεγονός που υπερβαίνει σαφώς τις διαστάσεις των επιβλαβών γεγονότων της καθημερινής ζωής και θέτει σε κίνδυνο ή περιορίζει σοβαρά τη ζωή και την υγεία των ανθρώπων ή έχει ουσιαστικό αντίκτυπο στην αξία υλικών αγαθών ή απαιτεί τη λήψη μέτρων για τον εφοδιασμό του πληθυσμού με τα προς το ζην· κρίση επίσης θεωρείται ότι έχει ανακύψει εάν τέτοιο επιβλαβές γεγονός θεωρείται επικείμενο· ένοπλες συγκρούσεις και πόλεμοι θεωρούνται κρίσεις για τους σκοπούς της παρούσας οδηγίας·
- (11) «συμφωνία-πλαίσιο»: συμφωνία που συνάπτεται μεταξύ μιας ή περισσότερων αναθετουσών αρχών/αναθετόντων φορέων και ενός ή περισσότερων οικονομικών φορέων, η οποία αποσκοπεί στον καθορισμό των όρων που θα διέπουν τις συμβάσεις που πρόκειται να συναφθούν στη διάρκεια συγκεκριμένης περιόδου, ιδίως όσον αφορά τις τιμές και, κατά περίπτωση, τις προβλεπόμενες ποσότητες·
- (12) «ηλεκτρονική δημοπρασία»: μια επαναληπτική διαδικασία που βασίζεται σε έναν ηλεκτρονικό μηχανισμό παρουσίασης νέων μειωμένων τιμών και/ή νέων αξιών ορισμένων από τα στοιχεία των προσφορών, η οποία διεξάγεται έπειτα από προκαταρκτική πλήρη αξιολόγηση των προσφορών, επιτρέποντας την ταξινόμησή τους με βάση μεθόδους αυτόματης αξιολόγησης.
- Συνεπώς, ορισμένες συμβάσεις υπηρεσιών και έργων οι οποίες έχουν ως αντικείμενο υπηρεσίες πνευματικού δημιουργού, όπως ο σχεδιασμός έργων, δεν μπορούν να αποτελούν αντικείμενο ηλεκτρονικών δημοπρασιών·
- (13) «εργολήπτης», «προμηθευτής» και «πάροχος υπηρεσιών»: κάθε φυσικό ή νομικό πρόσωπο ή φορέας του δημοσίου, ή κοινοπραξία των εν λόγω προσώπων ή/και οργανισμών, που προσφέρει αντιστοίχως την εκτέλεση εργασιών και/ή έργων, την προμήθεια προϊόντων ή την παροχή υπηρεσιών στην αγορά·
- (14) «οικονομικός φορέας»: ένας εργολήπτης, προμηθευτής ή πάροχος υπηρεσιών· χρησιμοποιείται μόνο για λόγους απλούστευσης του κειμένου·
- (15) «υποψήφιος»: οικονομικός φορέας που έχει ζητήσει να τύχει προσκλήσεως συμμετοχής σε διαδικασία κλειστή ή με διαπραγμάτευση ή σε ανταγωνιστικό διάλογο·

- (16) «προσφέρων»: οικονομικός φορέας που έχει υποβάλει προσφορά στο πλαίσιο διαδικασίας κλειστής ή με διαπραγμάτευση ή ανταγωνιστικού διαλόγου·
- (17) «αναθέτουσες αρχές/αναθέτοντες φορείς»: αναθέτουσες αρχές κατά το άρθρο 1 παράγραφος 9 της οδηγίας 2004/18/EK και αναθέτων φορέας όπως αναφέρεται στο άρθρο 2 της οδηγίας 2004/17/EK·
- (18) «κεντρική αρχή προμηθειών»: μια αναθέτουσα αρχή/ένας αναθέτων φορέας όπως αναφέρεται στο άρθρο 1 παράγραφος 9 της οδηγίας 2004/18/EK ή στο άρθρο 2 παράγραφος 1 στοιχείο α) της οδηγίας 2004/17/EK ή μια ευρωπαϊκή δημόσια υπηρεσία που:
- αποκτά προϊόντα και/ή υπηρεσίες που προορίζονται για αναθέτουσες αρχές/αναθέτοντες φορείς, ή
  - αναθέτει συμβάσεις ή συνάπτει συμφωνίες-πλαίσια για έργα, προϊόντα ή υπηρεσίες που προορίζονται για αναθέτουσες αρχές/αναθέτοντες φορείς·
- (19) «κλειστή διαδικασία»: η διαδικασία στην οποία κάθε οικονομικός φορέας μπορεί να ζητήσει να συμμετάσχει και στο πλαίσιο της οποίας μόνον οι οικονομικοί φορείς που έχουν προσκληθεί από την αναθέτουσα αρχή/τον αναθέτοντα φορέα μπορούν να υποβάλουν προσφορά·
- (20) «διαδικασία με διαπραγμάτευση»: διαδικασία στο πλαίσιο της οποίας η αναθέτουσα αρχή/ο αναθέτων φορέας καλεί τους οικονομικούς φορείς της επιλογής του και διαπραγματεύεται με έναν ή περισσότερους από αυτούς τους όρους της σύμβασης·
- (21) «ανταγωνιστικός διάλογος»: διαδικασία στην οποία κάθε οικονομικός φορέας μπορεί να ζητήσει να συμμετάσχει και στο πλαίσιο της οποίας η αναθέτουσα αρχή/ο αναθέτων φορέας διεξάγει διάλογο με τους υποψηφίους που έχουν γίνει δεκτοί στη διαδικασία αυτή, προκειμένου να εξευρεθούν μία ή περισσότερες λύσεις που θα μπορούσαν να ικανοποιήσουν τις ανάγκες της, και βάσει της οποίας ή των οποίων οι υποψήφιοι που επελέγησαν θα κληθούν να υποβάλουν προσφορά·
- Για τους σκοπούς της προσφυγής στη διαδικασία του πρώτου εδαφίου, μια σύμβαση θεωρείται «διαίτερα πολύπλοκη», εφόσον η αναθέτουσα αρχή/ο αναθέτων φορέας:
- δεν είναι αντικειμενικά σε θέση να καθορίσει, σύμφωνα με το άρθρο 18, παράγραφος 3, στοιχεία β), γ) ή δ), τα τεχνικά μέσα τα οποία θα μπορούσαν να ικανοποιήσουν τις ανάγκες και τους στόχους της και/ή
  - δεν είναι αντικειμενικά σε θέση να προσδιορίσει τη νομική και/ή χρηματοοικονομική οργάνωση ενός σχεδίου·
- (22) «υπεργολαβία»: σύμβαση εξ επαχθούς αιτίας η οποία συνάπτεται γραπτώς μεταξύ ενός αναδόχου και ενός ή περισσότερων οικονομικών φορέων με σκοπό την εκτέλεση της σύμβασης και έχει αντικείμενο της έργα, προμήθειες προϊόντων ή την υλοποίηση υπηρεσιών·
- (23) «συνδεδεμένη επιχείρηση»: κάθε επιχείρηση στην οποία ο ανάδοχος της σύμβασης μπορεί να ασκεί, άμεσα ή έμμεσα, κυρίαρχη επιρροή, ή κάθε επιχείρηση η οποία μπορεί να ασκεί κυρίαρχη επιρροή στον ανάδοχο ή η οποία, ως ανάδοχος, υπόκειται στην κυρίαρχη επιρροή μιας άλλης επιχείρησης λόγω ιδιοκτησίας, χρηματοδοτικής συμμετοχής ή των κανόνων που τη διέπουν. Η κυρίαρχη επιρροή τεκμαίρεται όταν μια επιχείρηση έναντι μιας άλλης επιχείρησης, άμεσα ή έμμεσα:
- κατέχει το μεγαλύτερο μέρος του καταβεβλημένου κεφαλαίου της επιχείρησης,
  - διαθέτει την πλειονότητα των ψήφων οι οποίες αντιστοιχούν στους τίτλους που έχει εκδώσει η επιχείρηση, ή
  - μπορεί να διορίζει περισσότερα από τα μισά μέλη του οργάνου διοίκησης, διεύθυνσης ή εποπτείας της επιχείρησης·
- (24) οι όροι «γραπτός-ή» ή «εγγράφως»: κάθε σύνολο λέξεων ή αριθμών που μπορεί να αναγνωσθεί, να αναπαραχθεί και εν συνεχεία να ανακοινωθεί· το σύνολο αυτό μπορεί να περιλαμβάνει πληροφορίες που διαβιβάζονται και αποθηκεύονται με ηλεκτρονικά μέσα·
- (25) «ηλεκτρονικό μέσο»: μέσο που χρησιμοποιεί ηλεκτρονικό εξοπλισμό επεξεργασίας (περιλαμβανομένης της ψηφιακής συμπίεσης) και αποθήκευσης δεδομένων, τα οποία εκπέμπονται, διακινούνται και παραλαμβάνονται με ενσύρματη μετάδοση, με ραδιοκύματα, με οπτικά μέσα ή με άλλα ηλεκτρομαγνητικά μέσα·
- (26) «κύκλος ζωής»: όλα τα πιθανά διαδοχικά στάδια ενός προϊόντος, δηλαδή έρευνα και ανάπτυξη, βιομηχανική ανάπτυξη, παραγωγή, επισκευή, εκσυγχρονισμός, τροποποίηση, συντήρηση, διοικητική μέριμνα, κατάρτιση, δοκιμή, απόσυρση και διάθεση·
- (27) «έρευνα και ανάπτυξη»: όλες οι δραστηριότητες που περιλαμβάνουν βασική έρευνα, εφαρμοσμένη έρευνα και πειραματική ανάπτυξη, όπου η τελευταία μπορεί να περιλαμβάνει την υλοποίηση έργων τεχνολογικής επίδειξης, δηλαδή συσκευών που θα καταδεικνύουν τις επιδόσεις νέας μεθόδου ή τεχνολογίας σε σχετικό ή αντιπροσωπευτικό περιβάλλον·
- (28) «μη στρατιωτικές αγορές»: συμβάσεις που δεν υπόκεινται στο άρθρο 2, αφορούν την προμήθεια μη στρατιωτικών προϊόντων, έργων ή υπηρεσιών για υλικοτεχνικούς σκοπούς και συνάπτονται σύμφωνα με τους όρους που προσδιορίζονται στο άρθρο 17.

## Άρθρο 2

### Πεδίο εφαρμογής

Η παρούσα οδηγία εφαρμόζεται, με την επιφύλαξη των άρθρων 30, 45, 46, 55 και 296 της συνθήκης, στις συμβάσεις οι οποίες συνάπτονται στους τομείς της άμυνας και της ασφάλειας και οι οποίες έχουν ως αντικείμενο:

- α) την προμήθεια στρατιωτικού εξοπλισμού, περιλαμβανομένων μερών, επιμέρους στοιχείων και/ή συναρμολογημένων τμημάτων, κατασκευαστικών μερών και/ή υποσυγκροτημάτων·
- β) την προμήθεια ευαίσθητου εξοπλισμού, περιλαμβανομένων μερών, επιμέρους στοιχείων και/ή συναρμολογημένων τμημάτων, κατασκευαστικών μερών και/ή υποσυγκροτημάτων·



- γ) έργα, προμήθειες και υπηρεσίες που αφορούν άμεσα τον εξοπλισμό που αναφέρεται στα στοιχεία α) και β) για οιαδήποτε στοιχεία του κύκλου ζωής του·
- δ) έργα και υπηρεσίες για ειδικούς στρατιωτικούς σκοπούς ή ευαίσθητα έργα και ευαίσθητες υπηρεσίες.

### Άρθρο 3

#### Μεικτές συμβάσεις

1. Σύμβαση με αντικείμενο έργα, προμήθειες ή υπηρεσίες που εμπίπτουν στο πεδίο εφαρμογής της παρούσας οδηγίας και εν μέρει στο πεδίο εφαρμογής της οδηγίας 2004/17/EK ή της οδηγίας 2004/18/EK ανατίθεται σύμφωνα με την παρούσα οδηγία, υπό τον όρο ότι η ανάθεση μιας ενιαίας σύμβασης δικαιολογείται από αντικειμενικούς λόγους.
2. Η ανάθεση σύμβασης με αντικείμενο έργα, προμήθειες ή υπηρεσίες που εμπίπτουν εν μέρει στο πεδίο εφαρμογής της παρούσας οδηγίας, το δε άλλο μέρος δεν υπόκειται στην παρούσα οδηγία ούτε στην οδηγία 2004/17/EK ή στην οδηγία 2004/18/EK, δεν υπόκειται στην παρούσα οδηγία υπό τον όρο ότι η ανάθεση μιας ενιαίας σύμβασης δικαιολογείται από αντικειμενικούς λόγους.
3. Η απόφαση ανάθεσης ενιαίας σύμβασης δεν μπορεί πάντως να λαμβάνεται με σκοπό την εξαιρέση των συμβάσεων από την εφαρμογή της παρούσας οδηγίας ή της οδηγίας 2004/17/EK ή της οδηγίας 2004/18/EK.

### Άρθρο 4

#### Αρχές που διέπουν τη σύναψη συμβάσεων

Οι αναθέτουσες αρχές/αναθέτοντες φορείς αντιμετωπίζουν τους οικονομικούς φορείς ισότιμα και χωρίς διακρίσεις και ενεργούν με διαφάνεια.

### ΤΙΤΛΟΣ II

#### ΚΑΝΟΝΕΣ ΠΟΥ ΕΦΑΡΜΟΖΟΝΤΑΙ ΣΤΙΣ ΣΥΜΒΑΣΕΙΣ

#### ΚΕΦΑΛΑΙΟ I

#### Γενικές διατάξεις

### Άρθρο 5

#### Οικονομικοί φορείς

1. Οι υποψήφιοι ή οι προσφέροντες οι οποίοι, δυνάμει της νομοθεσίας του κράτους μέλους στο οποίο είναι εγκατεστημένοι, έχουν δικαίωμα να διενεργούν τη συγκεκριμένη παροχή, δεν είναι δυνατόν να απορρίπτονται με μοναδική αιτιολόγηση το γεγονός ότι, δυνάμει της νομοθεσίας του κράτους μέλους στο οποίο πραγματοποιείται η ανάθεση της σύμβασης, θα έπρεπε να είναι είτε φυσικά είτε νομικά πρόσωπα.

Ωστόσο, στην περίπτωση συμβάσεων έργων και υπηρεσιών καθώς και συμβάσεων προμηθειών που περιλαμβάνουν επιπλέον εργασίες και/ή υπηρεσίες τοποθέτησης και εγκατάστασης, είναι δυνατόν να ζητείται από τα νομικά πρόσωπα να αναφέρουν, στην προσφορά ή στην αίτηση

συμμετοχής τους, τα ονόματα και τα κατάλληλα επαγγελματικά προσόντα των προσώπων τα οποία επιφορτίζονται με την εκτέλεση της συγκεκριμένης σύμβασης.

2. Οι κοινοπραξίες οικονομικών φορέων δύνανται να υποβάλλουν προσφορές ή να εμφανίζονται ως υποψήφιοι. Για την υποβολή μιας προσφοράς ή μιας αίτησης συμμετοχής, οι αναθέτουσες αρχές δεν μπορούν να απαιτούν από τις κοινοπραξίες αυτές να έχουν συγκεκριμένη νομική μορφή· ωστόσο, η επιλεγείσα κοινοπραξία είναι δυνατόν να υποχρεωθεί να περιβληθεί συγκεκριμένη νομική μορφή, εάν της ανατεθεί η σύμβαση, στο μέτρο που η περιβολή αυτής της νομικής μορφής είναι αναγκαία για την ορθή εκτέλεση της σύμβασης.

### Άρθρο 6

#### Υποχρεώσεις εχεμύθειας των αναθετουσών αρχών/αναθετόνων φορέων

Με την επιφύλαξη των διατάξεων της παρούσας οδηγίας, ιδίως εκείνων που αφορούν τις υποχρεώσεις σχετικά με τη δημοσιοποίηση των συναπτομένων συμβάσεων και την ενημέρωση των υποψηφίων και των προσφερόντων, κατά τα οριζόμενα στο άρθρο 30 παράγραφος 3 και στο άρθρο 35, και σύμφωνα προς το εθνικό δικαιο στο οποίο υπόκειται η αναθέτουσα αρχή/ο αναθέτων φορέας, ιδιαίτερα τη νομοθεσία που αφορά την πρόσβαση στην ενημέρωση, η τελευταία με την επιφύλαξη κεκτημένων μέσω σύμβασης δικαιωμάτων δεν αποκαλύπτει πληροφορίες που της έχουν διαβιβάσει οικονομικοί φορείς και τις οποίες αυτοί έχουν χαρακτηρίσει ως εμπιστευτικές· οι πληροφορίες αυτές περιλαμβάνουν, ιδίως, τα τεχνικά ή εμπορικά απόρρητα και τις εμπιστευτικές πτυχές των προσφορών.

### Άρθρο 7

#### Προστασία διαβαθμισμένων πληροφοριών

Οι αναθέτουσες αρχές/αναθέτοντες φορείς μπορούν να επιβάλλουν στους οικονομικούς φορείς απαιτήσεις που αποσκοπούν στην προστασία των διαβαθμισμένων πληροφοριών που κοινοποιούν κατά τη διάρκεια όλης της διαδικασίας υποβολής προσφορών και ανάθεσης της σύμβασης. Μπορούν επίσης να απαιτούν από αυτούς τους οικονομικούς φορείς να διασφαλίζουν τη συμμόρφωση των υπεργολάβων τους στις απαιτήσεις αυτές.

### ΚΕΦΑΛΑΙΟ II

#### Κατώτατα όρια, κεντρικές αρχές προμηθειών και εξαιρέσεις

### Τμήμα 1

#### Κατώτατα όρια

### Άρθρο 8

#### Κατώτατα όρια των συμβάσεων

Η παρούσα οδηγία εφαρμόζεται στις συμβάσεις των οποίων η εκτιμώμενη αξία εκτός φόρου προστιθέμενης αξίας (ΦΠΑ) είναι ίση προς ή ανώτερη από τα ακόλουθα κατώτατα όρια:

- α) 412 000 EUR για τις συμβάσεις προμηθειών και υπηρεσιών·
- β) 5 150 000 EUR για τις συμβάσεις έργων.

## Άρθρο 9

**Μέθοδοι υπολογισμού της εκτιμώμενης αξίας των συμβάσεων και των συμφωνιών-πλαίσιο**

1. Ο υπολογισμός της εκτιμώμενης αξίας μιας σύμβασης βασίζεται στο συνολικό πληρωτέο ποσό, εκτός ΦΠΑ, εκτιμώμενο από την αναθέτουσα αρχή/τον αναθέτοντα φορέα. Στον υπολογισμό αυτό λαμβάνεται υπόψη το εκτιμώμενο συνολικό ποσό, περιλαμβανομένων κάθε τυχόν δικαιώματος προαίρεσως ή ενδεχόμενων παρατάσεων της σύμβασης.

Στην περίπτωση που η αναθέτουσα αρχή/ο αναθέτων φορέας προβλέπει χρηματικά βραβεία ή την καταβολή ποσών στους υποψηφίους ή προσφέροντες, τα λαμβάνει υπόψη της κατά τον υπολογισμό της εκτιμώμενης αξίας της σύμβασης.

2. Η εκτίμηση αυτή πρέπει να ισχύει τη στιγμή της αποστολής της προκήρυξης του διαγωνισμού, όπως προβλέπεται στο άρθρο 32 παράγραφος 2, ή, στις περιπτώσεις κατά τις οποίες δεν απαιτείται τέτοια προκήρυξη, τη στιγμή κατά την οποία η αναθέτουσα αρχή/ο αναθέτων φορέας κινεί τη διαδικασία ανάθεσης της σύμβασης.

3. Κανένα σχέδιο έργου ή σχέδιο αγοράς προτεινόμενης συγκεκριμένης ποσότητας προμηθειών και/ή υπηρεσιών δεν μπορεί να καταταχθεί με σκοπό τη δημιουργία κατ' ουσίαν πανομοιότυπων χωριστών μερικών συμβάσεων ή διαφορετικά να υποδιαιρεθεί με σκοπό να αποφευχθεί η επ' αυτού εφαρμογή της παρούσας οδηγίας.

4. Για τις συμβάσεις έργων, κατά τον υπολογισμό της εκτιμώμενης αξίας λαμβάνονται υπόψη το ποσό των έργων καθώς και η συνολική εκτιμώμενη αξία των αναγκαίων προμηθειών για την εκτέλεση των έργων που τίθενται στη διάθεση του εργολήπτη από τις αναθέτουσες αρχές/αναθέτοντες φορείς.

5. α) Όταν ένα προτεινόμενο έργο ή ένα σχέδιο αγοράς υπηρεσιών μπορεί να οδηγήσει σε ταυτόχρονη σύναψη χωριστών συμβάσεων κατά τμήματα, λαμβάνεται υπόψη η συνολική εκτιμώμενη αξία όλων αυτών των τμημάτων.

Όταν η συνολική αξία των τμημάτων ισούται ή υπερβαίνει το κατώτατο όριο που προβλέπεται στο άρθρο 8, η παρούσα οδηγία εφαρμόζεται στη σύναψη της σύμβασης για κάθε τμήμα.

Ωστόσο, οι αναθέτουσες αρχές/αναθέτοντες φορείς δύνανται να παρεκκλίνουν από την εφαρμογή της παρούσας οδηγίας για τα τμήματα των οποίων η εκτιμώμενη αξία εκτός ΦΠΑ είναι κατώτερη των 80 000 EUR για τις υπηρεσίες και του 1 000 000 EUR για τα έργα και εφόσον το συνολικό ποσό των εν λόγω τμημάτων δεν υπερβαίνει το 20 % της συνολικής αξίας του συνόλου των τμημάτων,

β) όταν ένα σχέδιο που αποσκοπεί στην απόκτηση ομοιογενών προμηθειών ενδέχεται να οδηγήσει σε ταυτόχρονη σύναψη χωριστών συμβάσεων κατά τμήματα, κατά την εφαρμογή του άρθρου 8 στοιχεία α) και β) λαμβάνεται υπόψη η εκτιμώμενη συνολική αξία των εν λόγω τμημάτων.

Όταν η συνολική αξία των τμημάτων ισούται ή υπερβαίνει το κατώτατο όριο που προβλέπεται στο άρθρο 8, η παρούσα οδηγία εφαρμόζεται στη σύναψη της σύμβασης για κάθε τμήμα.

Ωστόσο, οι αναθέτουσες αρχές/αναθέτοντες φορείς μπορούν να παρεκκλίνουν από την εφαρμογή αυτή για τμήματα των οποίων η εκτιμώμενη αξία εκτός ΦΠΑ είναι μικρότερη των 80 000 EUR, υπό τον όρο ότι το συνολικό ποσό των συγκεκριμένων τμημάτων δεν υπερβαίνει το 20 % της συνολικής αξίας όλων των τμημάτων.

6. Για τις συμβάσεις προμηθειών που έχουν ως αντικείμενο τη χρηματοδοτική μίσθωση, τη μίσθωση ή τη μίσθωση-πώληση προϊόντων, η αξία που λαμβάνεται ως βάση για τον υπολογισμό της εκτιμώμενης αξίας της σύμβασης είναι η εξής:

- α) στην περίπτωση συμβάσεων ορισμένου χρόνου, εφόσον η διάρκειά τους είναι ίση ή μικρότερη των 12 μηνών, η συνολική εκτιμώμενη αξία για τη διάρκεια της σύμβασης ή, εφόσον η διάρκεια της σύμβασης είναι μεγαλύτερη από 12 μήνες, η συνολική αξία της σύμβασης στην οποία περιλαμβάνεται η εκτιμώμενη υπολειπόμενη αξία,
- β) στην περίπτωση συμβάσεων αορίστου χρόνου ή στην περίπτωση συμβάσεων των οποίων η διάρκεια δεν μπορεί να προσδιοριστεί, η μηνιαία αξία πολλαπλασιαζόμενη επί 48.

7. Όταν πρόκειται για συμβάσεις προμηθειών ή υπηρεσιών οι οποίες έχουν περιοδικό χαρακτήρα ή οι οποίες προβλέπεται να ανανεωθούν μέσα σε συγκεκριμένο χρονικό διάστημα, λαμβάνεται ως βάση για τον υπολογισμό της εκτιμώμενης αξίας της σύμβασης:

- α) είτε η συνολική πραγματική αξία των διαδοχικών συμβάσεων του ίδιου τύπου, οι οποίες συνήφθησαν κατά τους προηγούμενους 12 μήνες ή κατά το προηγούμενο οικονομικό έτος, αναπροσαρμοσμένη, εάν είναι δυνατόν, προκειμένου να ληφθούν υπόψη ενδεχόμενες μεταβολές ως προς την ποσότητα ή την αξία τους κατά τη διάρκεια των 12 μηνών που έπονται της αρχικής σύμβασης,
- β) είτε η συνολική αξία των διαδοχικών συμβάσεων που συνήφθησαν κατά τη διάρκεια των 12 μηνών που έπονται της πρώτης παράδοσης ή κατά τη διάρκεια του οικονομικού έτους, εφόσον αυτό υπερβαίνει τους 12 μήνες.

Η επιλογή της μεθόδου για τον υπολογισμό της εκτιμώμενης αξίας μιας σύμβασης δεν μπορεί να γίνεται με πρόθεση την αποφυγή της εφαρμογής της παρούσας οδηγίας.

8. Για τις συμβάσεις υπηρεσιών, η αξία που λαμβάνεται ως βάση για τον υπολογισμό της εκτιμώμενης αξίας της σύμβασης, είναι, ανάλογα με την περίπτωση, η εξής:

- α) για τις ακόλουθες υπηρεσίες:
  - (i) ασφαλιστικές υπηρεσίες: το καταβλητέο ασφάλιστρο και οι άλλοι τρόποι αμοιβής,
  - (ii) συμβάσεις για την εκπόνηση μελέτης: οι αμοιβές, οι καταβλητέες προμήθειες και άλλοι τρόποι αμοιβής,
- β) για τις συμβάσεις υπηρεσιών για τις οποίες δεν αναφέρεται συνολική τιμή:
  - (i) στην περίπτωση συμβάσεων ορισμένου χρόνου και εφόσον η διάρκειά τους είναι ίση ή μικρότερη από 48 μήνες: η συνολική εκτιμώμενη αξία για ολόκληρη τη διάρκεια της σύμβασης,

(ii) στην περίπτωση συμβάσεων αορίστου χρόνου ή διάρκειας μεγαλύτερης των 48 μηνών: η μηνιαία αξία πολλαπλασιασμένη επί 48.

9. Για τις συμφωνίες-πλαίσιο, η αξία που πρέπει να λαμβάνεται υπόψη είναι η μέγιστη εκτιμώμενη αξία, εκτός ΦΠΑ, του συνόλου των συμβάσεων που προβλέπονται για τη συνολική διάρκεια της συμφωνίας-πλαίσιο.

## Τμήμα 2

### Κεντρικές αρχές προμηθειών

#### Άρθρο 10

##### Συμβάσεις και συμφωνίες-πλαίσιο που συνάπτονται από κεντρικές αρχές προμηθειών

1. Τα κράτη μέλη μπορούν να προβλέπουν τη δυνατότητα για τις αναθέτουσες αρχές/αναθέτοντες φορείς να αποκτούν έργα, προμήθειες και/ή υπηρεσίες από ή μέσω κεντρικών αρχών προμηθειών.

2. Οι αναθέτουσες αρχές που αγοράζουν έργα, προμήθειες και/ή υπηρεσίες από ή μέσω κεντρικής αρχής προμηθειών, στις περιπτώσεις που ορίζονται στο άρθρο 1, παράγραφος 18, θεωρείται ότι έχουν τηρήσει την παρούσα οδηγία, εφόσον:

- την έχει τηρήσει η κεντρική αρχή προμηθειών, ή
- όταν η κεντρική αρχή προμηθειών δεν είναι αναθέτουσα αρχή/αναθέτων φορέας, οι κανόνες ανάθεσης σύμβασης τους οποίους εφαρμόζει συμμορφώνονται προς όλες τις διατάξεις της παρούσας οδηγίας και οι συμβάσεις που συνάπτονται μπορεί να υπόκεινται σε αποτελεσματικές διαδικασίες προσφυγής συγκρίσιμες προς εκείνες που προβλέπονται στον Τίτλο IV.

## Τμήμα 3

### Εξαιρούμενες συμβάσεις

#### Άρθρο 11

##### Χρήση εξαιρέσεων

Οι κανόνες, διαδικασίες, προγράμματα, συμφωνίες, διακανονισμοί ή συμβάσεις των οποίων μνεία γίνεται στο παρόν τμήμα δεν επιτρέπεται να χρησιμοποιούνται με σκοπό την παράκαμψη των διατάξεων της παρούσας οδηγίας.

#### Άρθρο 12

##### Συμβάσεις που συνάπτονται δυνάμει διεθνών κανόνων

Η παρούσα οδηγία δεν εφαρμόζεται στις συμβάσεις που διέπονται από:

α) ειδικούς διαδικαστικούς κανόνες δυνάμει διεθνούς συμφωνίας ή διακανονισμού που έχει συναφθεί μεταξύ ενός ή περισσότερων κρατών μελών, και μιας ή περισσότερων τρίτων χωρών·

β) ειδικούς διαδικαστικούς κανόνες δυνάμει συναφθείσας διεθνούς συμφωνίας ή διακανονισμού που συνδέεται με τη στάθμευση στρατευμάτων και αφορά επιχειρήσεις κράτους μέλους ή τρίτης χώρας·

γ) ειδικούς διαδικαστικούς κανόνες διεθνούς οργανισμού, που αγοράζει για δικό του σκοπό ή σε συμβάσεις που πρέπει να αναθέσει κράτος μέλος σύμφωνα με τους ως άνω κανόνες.

#### Άρθρο 13

##### Ειδικές εξαιρέσεις

Η παρούσα οδηγία δεν εφαρμόζεται στις ακόλουθες περιπτώσεις:

α) στις συμβάσεις για τις οποίες η εφαρμογή των κανόνων αυτής της οδηγίας θα υποχρέωνε ένα κράτος μέλος να παράσχει πληροφορίες η αποκάλυψη των οποίων θεωρεί ότι είναι αντίθετη προς τα ουσιώδη συμφέροντα ασφαλείας του·

β) στις συμβάσεις για σκοπούς δραστηριοτήτων συλλογής πληροφοριών·

γ) στις συμβάσεις που ανατίθενται στο πλαίσιο προγράμματος συνεργασίας βάσει έρευνας και ανάπτυξης, που εκτελούνται από κοινού από τουλάχιστον δύο κράτη μέλη για την ανάπτυξη νέου προϊόντος και, κατά περίπτωση, τις μεταγενέστερες φάσεις για όλα ή μέρη του κύκλου ζωής του προϊόντος αυτού. Μόλις ολοκληρωθεί ένα τέτοιο πρόγραμμα συνεργασίας μεταξύ κρατών μελών μόνον, τα κράτη μέλη αναφέρουν στην Επιτροπή το ποσοστό των δαπανών έρευνας και ανάπτυξης σε σχέση με το συνολικό κόστος του προγράμματος, τη συμφωνία επιμερισμού του κόστους καθώς και το προβλεπόμενο ποσοστό αγορών ανά κράτος μέλος, εάν υπάρχουν·

δ) στις συμβάσεις που έχουν συναφθεί σε τρίτη χώρα, περιλαμβανομένων των μη στρατιωτικών αγορών που διενεργούνται όταν δυνάμεις αναπτύσσονται εκτός του εδάφους της Ένωσης, όταν οι ανάγκες των επιχειρήσεων απαιτούν οι συμβάσεις αυτές να συναφθούν με οικονομικούς φορείς που ευρίσκονται στην περιοχή των επιχειρήσεων·

ε) στις συμβάσεις υπηρεσιών που έχουν ως αντικείμενο την κτήση ή τη μίσθωση, με οποιαδήποτε χρηματοδοτικά μέσα, γης, υφιστάμενων κτισμάτων ή άλλων ακινήτων ή αφορούν άλλα δικαιώματα επ' αυτών·

στ) συμβάσεις που ανατίθενται από μια κυβέρνηση σε άλλη κυβέρνηση σχετικά με:

(i) την προμήθεια στρατιωτικού εξοπλισμού ή ευαίσθητου εξοπλισμού,

(ii) έργα και υπηρεσίες που συνδέονται άμεσα με τέτοιο εξοπλισμό, ή

(iii) έργα και υπηρεσίες ειδικά για στρατιωτικούς σκοπούς ή ευαίσθητα έργα και ευαίσθητες υπηρεσίες·



- ζ) στις υπηρεσίες διαιτησίας και συμβιβασμού·
- η) στις χρηματοοικονομικές υπηρεσίες εκτός των υπηρεσιών ασφάλισης·
- θ) στις συμβάσεις εργασίας·
- ι) στις υπηρεσίες έρευνας και ανάπτυξης, πλην εκείνων τα οφέλη των οποίων ανήκουν αποκλειστικά στην αναθέτουσα αρχή/τον αναθέτοντα φορέα για ίδια χρήση κατά την άσκηση της δραστηριότητάς της/του, εφόσον η αμοιβή για την παροχή της υπηρεσίας καταβάλλεται εξ ολοκλήρου από την αναθέτουσα αρχή/τον αναθέτοντα φορέα.

#### Τμήμα 4

### Ειδικά καθεστάτα

#### Άρθρο 14

#### Συμβάσεις ανατιθέμενες κατ' αποκλειστικότητα

Τα κράτη μέλη μπορούν να παραχωρούν κατ' αποκλειστικότητα σε προστατευόμενα εργαστήρια το δικαίωμα συμμετοχής στις διαδικασίες ανάθεσης συμβάσεων ή να προβλέπουν την εκτέλεση των συμβάσεων αυτών στο πλαίσιο προγραμμάτων προστατευόμενης απασχόλησης, όταν η πλειοψηφία των ενδιαφερόμενων εργαζομένων είναι άτομα με ειδικές ανάγκες, τα οποία, λόγω της φύσης ή της βαρύτητας των ειδικών αναγκών τους, δεν μπορούν να ασκήσουν επαγγελματική δραστηριότητα υπό κανονικές συνθήκες.

Η προκήρυξη διαγωνισμού κάνει μνεία της παρούσας διάταξης.

#### ΚΕΦΑΛΑΙΟ III

#### Καθεστάτα που εφαρμόζονται στις συμβάσεις υπηρεσιών

#### Άρθρο 15

#### Συμβάσεις υπηρεσιών οι οποίες περιλαμβάνονται στο παράρτημα I

Οι συμβάσεις οι οποίες έχουν ως αντικείμενο υπηρεσίες που καλύπτονται από το άρθρο 2 και περιλαμβάνονται στο παράρτημα I συνάπτονται σύμφωνα με τα άρθρα 18 έως 54.

#### Άρθρο 16

#### Συμβάσεις υπηρεσιών οι οποίες περιλαμβάνονται στο παράρτημα II

Οι συμβάσεις οι οποίες έχουν ως αντικείμενο υπηρεσίες που καλύπτονται από το άρθρο 2 και περιλαμβάνονται στο παράρτημα II υπάγονται αποκλειστικά στα άρθρα 18 και 30, παράγραφος 3.

#### Άρθρο 17

#### Μεικτές συμβάσεις οι οποίες περιλαμβάνουν τις υπηρεσίες που περιλαμβάνονται στα παραρτήματα I και II

Οι συμβάσεις οι οποίες έχουν ως αντικείμενο υπηρεσίες που καλύπτονται από το άρθρο 2 και περιλαμβάνονται συγχρόνως στο παράρτημα I και στο παράρτημα II συνάπτονται σύμφωνα με τα άρθρα 18 έως 54 όταν η αξία των υπηρεσιών του παραρτήματος I υπερβαίνει την αξία των υπηρεσιών του παραρτήματος II. Στις υπόλοιπες περιπτώσεις, η σύμβαση συνάπτεται σύμφωνα με το άρθρο 18 και το άρθρο 30 παράγραφος 3.

#### ΚΕΦΑΛΑΙΟ IV

#### Ειδικοί κανόνες που αφορούν τα έγγραφα της σύμβασης

#### Άρθρο 18

#### Τεχνικές προδιαγραφές

1. Οι τεχνικές προδιαγραφές, οι οποίες ορίζονται στο σημείο 1 του παραρτήματος III, εμφανίζονται στα έγγραφα της σύμβασης, (προκηρύξεις διαγωνισμού, η συγγραφηφή υποχρεώσεων, περιγραφικά έγγραφα ή συμπληρωματικά έγγραφα).

2. Οι τεχνικές προδιαγραφές πρέπει να επιτρέπουν την πρόσβαση των προσφερόντων επί ίσους όρους και να μην έχουν ως αποτέλεσμα τη δημιουργία αδικαιολόγητων φραγμών στο άνοιγμα των συμβάσεων στον ανταγωνισμό.

3. Με την επιφύλαξη είτε υποχρεωτικών εθνικών τεχνικών κανόνων (περιλαμβανομένων εκείνων που σχετίζονται με την ασφάλεια προϊόντος) ή των τεχνικών απαιτήσεων τις οποίες θα πρέπει να πληροί το κράτος μέλος δυνάμει διεθνών συμφωνιών τυποποίησης ώστε να εγγυάται τη διαλειτουργικότητα που απαιτείται από τις εν λόγω συμφωνίες και υπό τον όρο ότι αυτές είναι συμβατές προς το κοινοτικό δίκαιο, οι τεχνικές προδιαγραφές διατυπώνονται:

α) είτε με παραπομπή στις τεχνικές προδιαγραφές που ορίζονται στο παράρτημα III και κατά σειρά προτίμησης:

- στα εθνικά μη στρατιωτικά πρότυπα που αποτελούν μεταφορά ευρωπαϊκών προτύπων,
- στις ευρωπαϊκές τεχνικές εγκρίσεις,
- στις κοινές μη στρατιωτικές τεχνικές προδιαγραφές,
- στα εθνικά μη στρατιωτικά πρότυπα που αποτελούν μεταφορά των διεθνών προτύπων,
- σε άλλα διεθνή μη στρατιωτικά πρότυπα,
- σε άλλα τεχνικά συστήματα αναφοράς που εκπονούνται από τους ευρωπαϊκούς οργανισμούς τυποποίησης, ή, εφόσον αυτά δεν υπάρχουν, σε άλλα εθνικά μη στρατιωτικά πρότυπα, στις εθνικές τεχνικές εγκρίσεις, ή στις εθνικές τεχνικές προδιαγραφές στον τομέα του σχεδιασμού, του υπολογισμού και της εκτέλεσης των έργων και της χρησιμοποίησης των προϊόντων,
- μη στρατιωτικά τεχνικά πρότυπα που προέρχονται από τη βιομηχανία και αναγνωρίζονται ευρέως από αυτήν, ή
- στα εθνικά «πρότυπα αμυντικού εξοπλισμού» που καθορίζονται στο παράρτημα III σημείο 3 και προδιαγραφές αμυντικού υλικού παρόμοιες με εκείνα τα πρότυπα.

Κάθε παραπομπή συνοδεύεται από τη μνεία «ή ισοδύναμο».

β) είτε με όρους επιδόσεων ή λειτουργικών απαιτήσεων· αυτές μπορούν να περιλαμβάνουν περιβαλλοντικά χαρακτηριστικά.

Οι παράμετροι αυτές πρέπει ωστόσο να είναι αρκετά ακριβείς ώστε να επιτρέπουν στους προσφέροντες να προσδιορίζουν το αντικείμενο της σύμβασης και στις αναθέτουσες αρχές/αναθέτοντες φορείς να αναθέτουν τη σύμβαση·

γ) είτε με αναφορά στις επιδόσεις ή λειτουργικές απαιτήσεις που αναφέρονται στο στοιχείο β), παραπέμποντας, ως τεκμήριο της συμβατότητας προς τις εν λόγω επιδόσεις ή λειτουργικές απαιτήσεις, στις προδιαγραφές που αναφέρονται στο στοιχείο α),

δ) είτε με παραπομπή στις προδιαγραφές που αναφέρονται στο στοιχείο α) για ορισμένα χαρακτηριστικά και με παραπομπή στις επιδόσεις ή τις λειτουργικές απαιτήσεις που αναφέρονται στο στοιχείο β) για ορισμένα άλλα χαρακτηριστικά.

4. Όταν οι αναθέτουσες αρχές/αναθέτοντες φορείς κάνουν χρήση της δυνατότητας παραπομπής στις προδιαγραφές που ορίζονται στην παράγραφο 3 στοιχείο α), δεν μπορούν να απορρίψουν μια προσφορά με την αιτιολογία ότι τα προϊόντα και οι υπηρεσίες που προσφέρονται δεν τηρούν τις προδιαγραφές στις οποίες έχουν παραπέμψει, εφόσον ο προσφέρων αποδεικνύει στην προσφορά του, κατά τρόπο που ικανοποιεί την αναθέτουσα αρχή/τον αναθέτοντα φορέα και με κάθε κατάλληλο μέσο, ότι οι λύσεις που προτείνει ικανοποιούν ισοδύναμα τις απαιτήσεις που ορίζουν οι τεχνικές προδιαγραφές.

Κατάλληλο μέσο μπορεί να συνιστά τεχνικός φάκελος του κατασκευαστή ή έκθεση δοκιμών που έχει συντάξει αναγνωρισμένος οργανισμός.

5. Όταν οι αναθέτουσες αρχές/αναθέτοντες φορείς κάνουν χρήση της δυνατότητας που προβλέπεται στην παράγραφο 3 να καθορίζουν προδιαγραφές από άποψη επιδόσεων ή λειτουργικών απαιτήσεων, δεν μπορούν να απορρίπτουν προσφορά έργων, προϊόντων ή υπηρεσιών, που πληρούν εθνικό πρότυπο το οποίο αποτελεί μεταφορά ευρωπαϊκού προτύπου, ευρωπαϊκή τεχνική έγκριση, κοινή τεχνική προδιαγραφή, διεθνές πρότυπο ή τεχνικό πλαίσιο αναφοράς που έχει εκπονηθεί από ευρωπαϊκό οργανισμό τυποποίησης, εφόσον οι εν λόγω προδιαγραφές καλύπτουν τις επιδόσεις ή τις λειτουργικές απαιτήσεις που έχουν ορίσει οι εν λόγω αρχές/φορείς.

Ο προσφέρων υποχρεούται να αποδεικνύει στην προσφορά του, κατά τρόπο που ικανοποιεί την αναθέτουσα αρχή/τον αναθέτοντα φορέα και με κάθε ενδεδειγμένο μέσο, ότι τα έργα, τα προϊόντα ή οι υπηρεσίες που πληρούν το πρότυπο ανταποκρίνονται στις επιδόσεις ή λειτουργικές απαιτήσεις που έχει ορίσει η αναθέτουσα αρχή/αναθέτων φορέας.

Κατάλληλο μέσο μπορεί να συνιστά τεχνικός φάκελος του κατασκευαστή ή έκθεση δοκιμών που έχει συντάξει αναγνωρισμένος οργανισμός.

6. Όταν οι αναθέτουσες αρχές/αναθέτοντες φορείς ορίζουν τα περιβαλλοντικά χαρακτηριστικά με όρους επιδόσεων ή λειτουργικών απαιτήσεων, όπως αναφέρονται στην παράγραφο 3 στοιχείο β), μπορούν να χρησιμοποιούν τις λεπτομερείς προδιαγραφές ή, εφόσον χρειάζεται, τμήματα των λεπτομερών προδιαγραφών, όπως καθορίζονται από τα ευρωπαϊκά, (πολυ)εθνικά οικολογικά σήματα ή από οποιοδήποτε άλλο οικολογικό σήμα, υπό την προϋπόθεση ότι:

— είναι ενδεδειγμένες για τον καθορισμό των χαρακτηριστικών των προμηθειών ή των υπηρεσιών, που αποτελούν το αντικείμενο της σύμβασης,

— οι απαιτήσεις του σήματος έχουν διαμορφωθεί με βάση επιστημονικά στοιχεία,

— τα οικολογικά σήματα εγκρίνονται με διαδικασία στην οποία έχουν δικαίωμα συμμετοχής όλα τα ενδιαφερόμενα μέρη, όπως οι κυβερνητικοί οργανισμοί, οι καταναλωτές, οι κατασκευαστές, οι διανομείς και οι περιβαλλοντικές οργανώσεις,

— και είναι προστά σε όλα τα ενδιαφερόμενα μέρη.

Οι αναθέτουσες αρχές/αναθέτοντες φορείς μπορούν να αναφέρουν ότι τα προϊόντα ή οι υπηρεσίες που φέρουν το οικολογικό σήμα τεκμαίρεται ότι πληρούν τις τεχνικές προδιαγραφές που ορίζει η συγγραφή υποχρεώσεων· πρέπει να δέχονται κάθε άλλο κατάλληλο αποδεικτικό μέσο, όπως τεχνικό φάκελο του κατασκευαστή ή έκθεση δοκιμών που έχει συντάξει αναγνωρισμένος οργανισμός.

7. Κατά την έννοια του παρόντος άρθρου, ως «αναγνωρισμένοι οργανισμοί» είναι τα εργαστήρια δοκιμών και βαθμονόμησης, οι οργανισμοί επιθεώρησης και πιστοποίησης που ανταποκρίνονται στα εφαρμοστέα ευρωπαϊκά πρότυπα.

Οι αναθέτουσες αρχές/αναθέτοντες φορείς δέχονται πιστοποιητικά από οργανισμούς αναγνωρισμένους σε άλλα κράτη μέλη.

8. Εκτός εάν δικαιολογείται από το αντικείμενο της σύμβασης, οι τεχνικές προδιαγραφές δεν μπορούν να περιέχουν μνεία συγκεκριμένης κατασκευής ή προέλευσης ή ιδιαίτερης μεθόδου κατασκευής ή εμπορικού σήματος ή διπλώματος ευρεσιτεχνίας ή τύπου ή συγκεκριμένης καταγωγής ή παραγωγής που θα είχαν ως αποτέλεσμα να ευνοούνται ή να αποκλείονται ορισμένες επιχειρήσεις ή ορισμένα προϊόντα. Η εν λόγω μνεία επιτρέπεται, κατ' εξαίρεση, όταν δεν είναι δυνατόν να γίνει αρκούτως ακριβής και κατανοητή περιγραφή του αντικειμένου της σύμβασης κατ' εφαρμογή των παραγράφων 3 και 4· η εν λόγω μνεία συνοδεύεται από τον όρο «ή ισοδύναμο».

## Άρθρο 19

### Εναλλακτικές προσφορές

1. Όταν η ανάθεση γίνεται με βάση το κριτήριο της πλέον συμφέρουσας από οικονομική άποψη προσφοράς, οι αναθέτουσες αρχές/αναθέτοντες φορείς μπορούν να επιτρέπουν στους προσφέροντες να υποβάλλουν εναλλακτικές προσφορές.

2. Οι αναθέτουσες αρχές/αναθέτοντες φορείς επισημαίνουν στην προκήρυξη διαγωνισμού εάν επιτρέπουν τις εναλλακτικές προσφορές. Αν δεν υπάρχει σχετική επισήμανση, οι εναλλακτικές προσφορές δεν επιτρέπονται.

3. Οι αναθέτουσες αρχές/αναθέτοντες φορείς που επιτρέπουν τις εναλλακτικές προσφορές αναφέρουν στη συγγραφή υποχρεώσεων τις ελάχιστες προϋποθέσεις που πρέπει να πληρούν οι εναλλακτικές προσφορές καθώς και τον τρόπο υποβολής των εν λόγω προσφορών.

Οι αναθέτουσες αρχές/αναθέτοντες φορείς λαμβάνουν υπόψη τους μόνο τις εναλλακτικές προσφορές που ανταποκρίνονται στις ελάχιστες απαιτήσεις που αυτές έχουν ορίσει.

4. Στο πλαίσιο των διαδικασιών σύναψης συμβάσεων προμηθειών ή υπηρεσιών, οι αναθέτουσες αρχές/αναθέτοντες φορείς που έχουν επιτρέψει την υποβολή εναλλακτικών προσφορών δεν δύνανται να απορρίπτουν μια εναλλακτική προσφορά με μοναδική αιτιολογία ότι, εάν επιλεγεί, θα οδηγήσει, αντίστοιχα, είτε στη σύναψη σύμβασης υπηρεσιών και όχι σύμβασης προμηθειών είτε στη σύναψη σύμβασης προμηθειών αντί σύμβασης υπηρεσιών.

#### Άρθρο 20

### Όροι εκτέλεσης της σύμβασης

Οι αναθέτουσες αρχές/αναθέτοντες φορείς μπορούν να επιβάλλουν ειδικούς όρους σχετικά με την εκτέλεση της σύμβασης, με την προϋπόθεση ότι οι όροι αυτοί είναι συμβατοί με το κοινοτικό δίκαιο και ότι επισημαίνονται στα έγγραφα της σύμβασης (προκηρύξεις της σύμβασης, έγγραφα της σύμβασης, περιγραφικά έγγραφα ή συμπληρωματικά έγγραφα). Οι όροι αυτοί μπορούν ιδίως να αφορούν την υπεργολαβία ή να αποσκοπούν στην ασφάλεια των διαβαθμισμένων πληροφοριών και την ασφάλεια του εφοδιασμού που απαιτούνται από την αναθέτουσα αρχή/τον αναθέτοντα φορέα, σύμφωνα με τα άρθρα 21, 22 και 23, ή στο να ληφθούν υπόψη περιβαλλοντικές ή κοινωνικές παράμετροι.

#### Άρθρο 21

### Υπεργολαβία

1. Ο ανάδοχος είναι ελεύθερος να επιλέγει τους υπεργολάβους του για όλες τις υπεργολαβίες που δεν καλύπτονται από την απαίτηση που αναφέρεται στις παραγράφους 3 και 4 και ειδικότερα δεν υποχρεώνεται να προβαίνει σε διακρίσεις κατά δυνητικών υπεργολάβων με βάση την εθνικότητα.

2. Η αναθέτουσα αρχή/αναθέτων φορέας μπορεί να ζητεί ή να υποχρεώνεται από ένα κράτος μέλος να ζητήσει από τον προσφέροντα:

- να αναφέρει στην προσφορά του το τμήμα της σύμβασης που προτίθεται να αναθέσει υπό μορφή υπεργολαβίας σε τρίτους και οιοσδήποτε προτεινόμενους υπεργολάβους καθώς και το αντικείμενο της υπεργολαβίας για την οποία προτείνονται ή/και
- να αναφέρει οιαδήποτε αλλαγή ανακλύπτει σε επίπεδο υπεργολάβων κατά την εκτέλεση της σύμβασης.

3. Η αναθέτουσα αρχή/αναθέτων φορέας μπορεί να ζητεί ή να υποχρεώνεται από ένα κράτος μέλος να ζητήσει από τον ανάδοχο να εφαρμόσει τις διατάξεις του Τίτλου III στο σύνολο ή στο τμήμα της σύμβασης που προτίθεται να αναθέσει υπό μορφή υπεργολαβίας σε τρίτους.

4. Τα κράτη μέλη μπορούν να προβλέπουν ότι η αναθέτουσα αρχή/αναθέτων φορέας μπορεί να ζητεί ή να υποχρεώνεται να ζητεί από τον ανάδοχο να αναθέτει υπό μορφή υπεργολαβίας σε τρίτους ποσοστό της σύμβασης. Η αναθέτουσα αρχή/ο αναθέτων φορέας που επιβάλλει αυτήν την υπεργολαβία εκφράζει τούτο με ελάχιστο ποσοστό υπό τη μορφή κλίμακας τιμών που θα περιλαμβάνει ελάχιστο και μέγιστο ποσοστό. Το μέγιστο ποσοστό δεν μπορεί να υπερβαίνει το 30 % της αξίας της σύμβασης. Αυτό το φάσμα είναι αναλογικό του αντικειμένου και της αξίας της σύμβασης και της φύσης του βιομηχανικού τομέα που εμπλέκεται, περιλαμβανομένων του επιπέδου του ανταγωνισμού στην αγορά εκείνη και των σχετικών τεχνικών δυνατοτήτων της βιομηχανικής βάσης.

Οιοδήποτε ποσοστό υπεργολαβίας εμπίπτει στην κλίμακα τιμών που υποδεικνύεται από την αναθέτουσα αρχή/τον αναθέτοντα φορέα, θεωρείται ότι πληροί την απαίτηση υπεργολαβίας που ορίζεται στην παρούσα παράγραφο.

Οι προσφέροντες μπορούν να προτείνουν να ανατεθεί με υπεργολαβία ποσοστό της συνολικής αξίας που υπερβαίνει το απαιτούμενο από την αναθέτουσα αρχή/τον αναθέτοντα φορέα φάσμα.

Η αναθέτουσα αρχή/ο αναθέτων φορέας ζητεί από τους προσφέροντες να προσδιορίζουν στην προσφορά τους ποια μέρη της προσφοράς τους προτιμούνται να αναθέσουν με υπεργολαβία για την υλοποίηση της απαίτησης που εμφανίζεται στο πρώτο εδάφιο.

Η αναθέτουσα αρχή/ο αναθέτων φορέας μπορεί να ζητεί ή μπορεί να υποχρεωθεί από ένα κράτος μέλος να ζητήσει από τους προσφέροντες να προσδιορίζουν επίσης ποια μέρη της προσφοράς τους προτιμούνται να αναθέσουν με υπεργολαβία πέραν του απαιτούμενου ποσοστού καθώς και τους υπεργολάβους που έχουν ήδη ορίσει.

Ο ανάδοχος αναθέτει υπεργολαβίες που αντιστοιχούν στο ποσοστό το οποίο η αναθέτουσα αρχή/ο αναθέτων φορέας απαιτεί από αυτόν να αναθέσει με υπεργολαβία σύμφωνα με τις διατάξεις που ορίζονται στον τίτλο III.

5. Σε όλες τις περιπτώσεις, όταν ένα κράτος μέλος προβλέπει ότι οι αναθέτουσες αρχές/αναθέτοντες φορείς μπορούν να απορρίπτουν τους υπεργολάβους που επέλεξε ο προσφέρων στο στάδιο της διαδικασίας ανάθεσης της κύριας σύμβασης ή ο ανάδοχος κατά την εκτέλεση της σύμβασης, αυτή η απόρριψη μπορεί να βασίζεται μόνον σε κριτήρια που εφαρμόζονται για την επιλογή των προσφερόντων για την κύρια σύμβαση. Εάν η αναθέτουσα αρχή/ο αναθέτων φορέας απορρίψει έναν υπεργολάβο, πρέπει να προσκομίσει γραπτή αιτιολόγηση στον προσφέροντα ή στον ανάδοχο αναφέροντας τους λόγους για τους οποίους θεωρεί ότι ο υπεργολάβος δεν πληροί τα κριτήρια.

6. Οι απαιτήσεις που αναφέρονται στις παραγράφους 2 έως 5 παρατίθενται στις προκηρύξεις διαγωνισμού.

7. Οι παράγραφοι 1 έως 5 δεν επηρεάζουν την ευθύνη του κύριου οικονομικού φορέα.

## Άρθρο 22

**Ασφάλεια πληροφοριών**

Όταν πρόκειται για συμβάσεις που απαιτούν και/ή περιλαμβάνουν διαβαθμισμένες πληροφορίες, η αναθέτουσα αρχή/ο αναθέτων φορέας ορίζει στα έγγραφα της σύμβασης (προκηρύξεις της σύμβασης, συγγραφή υποχρεώσεων, περιγραφικά έγγραφα ή συμπληρωματικά έγγραφα) όλα τα αναγκαία μέτρα και απαιτήσεις για την απαιτούμενου επιπέδου ασφάλεια των εν λόγω πληροφοριών.

Προς το σκοπό αυτό, η αναθέτουσα αρχή/ο αναθέτων φορέας δύναται να απαιτήσει η προσφορά να περιλαμβάνει, μεταξύ άλλων, τα ακόλουθα στοιχεία:

- α) δέσμευση εκ μέρους του προσφέροντος και των υπεργολάβων που έχουν οριστεί ότι θα διασφαλίσουν δεόντως την εμπιστευτικότητα των διαβαθμισμένων πληροφοριών που έχουν στην κατοχή τους ή οι οποίες θα υποπέσουν στην αντίληψή τους κατά τη διάρκεια της σύμβασης και μετά τον τερματισμό ή την ολοκλήρωση της σύμβασης, σύμφωνα με τις σχετικές νομοθετικές, κανονιστικές και διοικητικές ρυθμίσεις·
- β) δέσμευση εκ μέρους του προσφέροντος να επιτύχει τη δέσμευση που προβλέπεται στο στοιχείο α) από άλλους υπεργολάβους στους οποίους θα αναθέσει υπεργολαβία κατά την υλοποίηση της σύμβασης·
- γ) επαρκείς πληροφορίες σχετικά με τους υπεργολάβους που έχουν ήδη οριστεί, οι οποίες να επιτρέπουν στην αναθέτουσα αρχή/τον αναθέτοντα φορέα να διαπιστώσει για καθέναν από αυτούς αν διαθέτει τις απαιτούμενες δυνατότητες προκειμένου να προστατεύει δεόντως η εμπιστευτικότητα των διαβαθμισμένων πληροφοριών στις οποίες έχουν πρόσβαση ή τις οποίες θα κληθούν να παράσχουν στο πλαίσιο των δραστηριοτήτων υπεργολαβίας τις οποίες θα ασκήσουν·
- δ) δέσμευση εκ μέρους του προσφέροντος να παράσχει τις πληροφορίες που απαιτούνται στο στοιχείο (γ) για τους νέους υπεργολάβους πριν την ανάθεση της υπεργολαβίας τους.

Ελλείψει εναρμόνισης σε κοινοτικό επίπεδο των εθνικών συστημάτων διαπίστευσης ασφαλείας, τα κράτη μέλη μπορούν να προβλέπουν ότι τα μέτρα και οι απαιτήσεις που αναφέρονται στο δεύτερο εδάφιο πρέπει να συμμορφώνονται προς τις εθνικές διατάξεις τους για τη διαπίστευση ασφαλείας. Τα κράτη μέλη αναγνωρίζουν τις διαπιστεύσεις ασφαλείας που θεωρούν ισότιμες με εκείνες που εκδίδουν σύμφωνα με τη δική τους νομοθεσία, με την επιφύλαξη της δυνατότητας να διενεργήσουν και λάβουν υπόψη περαιτέρω έρευνες με δική τους πρωτοβουλία, εάν θεωρηθεί αναγκαίο.

## Άρθρο 23

**Ασφάλεια εφοδιασμού**

Η αναθέτουσα αρχή/ο αναθέτων φορέας διευκρινίζει στα έγγραφα της σύμβασης (προκηρύξεις της σύμβασης, συγγραφή υποχρεώσεων, περιγραφικά έγγραφα ή συμπληρωματικά έγγραφα) τις απαιτήσεις της/του που επιτρέπουν την ασφάλεια του εφοδιασμού.

Προς το σκοπό αυτό, η αναθέτουσα αρχή/ο αναθέτων φορέας δύναται να απαιτήσει η προσφορά να περιλαμβάνει, μεταξύ άλλων, τα ακόλουθα στοιχεία:

- α) πιστοποίηση ή τεκμηρίωση που θα αποδεικνύει, προς ικανοποίηση της αναθέτουσας αρχής/του αναθέτοντος φορέα, ότι ο προσφέρων θα είναι σε θέση να τηρήσει τις υποχρεώσεις του όσον αφορά την εξαγωγή, τη μεταφορά και τη διαμετακόμιση των εμπορευμάτων που συνδέονται με τη σύμβαση, συμπεριλαμβανομένης οιασδήποτε συμπληρωματικής τεκμηρίωσης που παρέχεται από το(-α) ενδιαφερόμενο(-α) κράτος(-η) μέλος(-η)·
- β) τη μνεία οιασδήποτε περιορισμού επί της αναθέτουσας αρχής/του αναθέτοντος φορέα όσον αφορά αποκάλυψη, μεταφορά ή χρήση των προϊόντων και υπηρεσιών ή οιασδήποτε αποτελεσμάτων αυτών των προϊόντων και υπηρεσιών που ενδέχεται να προκύψουν στο πλαίσιο ελέγχου εξαγωγών ή διευθετήσεων ασφαλείας·
- γ) πιστοποίηση ή τεκμηρίωση που να αποδεικνύει ότι η οργάνωση και η γεωγραφική θέση της αλυσίδας εφοδιασμού του προσφέροντος θα του παράσχουν τη δυνατότητα να τηρήσει τις διευκρινιζόμενες στα έγγραφα της σύμβασης απαιτήσεις της αναθέτουσας αρχής όσον αφορά την ασφάλεια του εφοδιασμού και δέσμευση ότι θα διασφαλίσει ότι οι πιθανές αλλαγές στην αλυσίδα εφοδιασμού κατά την εκτέλεση της σύμβασης δεν θα επηρεάσουν δυσμενώς τη συμμόρφωση προς τις απαιτήσεις αυτές·
- δ) τη δέσμευση, εκ μέρους του προσφέροντος ότι θα εγκαθιδρύσει και/ή θα διατηρήσει την ικανότητα που απαιτείται προκειμένου να αντιμετωπίσει τις αυξημένες ενδεχομένως ανάγκες της αναθέτουσας αρχής/του αναθέτοντος φορέα συνεπεία κρίσης, σύμφωνα με τους όρους και τις προϋποθέσεις που θα συμφωνηθούν·
- ε) οιαδήποτε υποστηρικτικά έγγραφα των εθνικών αρχών της χώρας του προσφέροντος όσον αφορά την ικανοποίηση των αυξημένων αναγκών της αναθέτουσας αρχής/του αναθέτοντος φορέα ως συνέπεια κρίσης·
- στ) τη δέσμευση εκ μέρους του προσφέροντος ότι θα διασφαλισθούν η συντήρηση, ο εκσυγχρονισμός ή οι προσαρμογές των προμηθειών που αποτελούν το αντικείμενο της σύμβασης·
- ζ) τη δέσμευση εκ μέρους του προσφέροντος ότι η αναθέτουσα αρχή/ο αναθέτων φορέας θα ενημερωθεί εγκαίρως σχετικά με κάθε μεταβολή που θα επέλθει στην οργάνωσή του, στην αλυσίδα εφοδιασμού ή στη βιομηχανική στρατηγική η οποία θα μπορούσε να επηρεάσει τις υποχρεώσεις του έναντι της αναθέτουσας αρχής/του αναθέτοντος φορέα·
- η) τη δέσμευση εκ μέρους του προσφέροντος ότι θα παράσχει στην αναθέτουσα αρχή/στον αναθέτοντα φορέα, σύμφωνα με τους όρους και τις προϋποθέσεις που θα συμφωνηθούν, όλα τα ειδικά μέσα που είναι αναγκαία για την παραγωγή ανταλλακτικών, επιμέρους στοιχείων, συναρμολογημένων μερών καθώς και ειδικό εξοπλισμό δοκιμών, περιλαμβανομένων των τεχνικών σχεδίων, των αδειών και των οδηγιών χρήσης στην περίπτωση που ο προσφέρων δεν είναι πλέον σε θέση να παράσχει αυτόν τον εφοδιασμό.

Δεν μπορεί να ζητείται από τους προσφέροντες να επιτυγχάνουν δέσμευση εκ μέρους κράτους μέλους, η οποία θα περιόριζε την ελευθερία του κράτους μέλους αυτού, να εφαρμόζει, σύμφωνα με τη σχετική διεθνή ή κοινοτική νομοθεσία, τα εθνικά του κριτήρια αδειοδότησης εξαγωγών, μεταφοράς ή διαμετακόμισης στις συνθήκες που επικρατούν κατά το χρόνο της λήψης απόφασης για την έγκριση αυτή.



## Άρθρο 24

**Υποχρεώσεις σχετικά με τη φορολογία, την προστασία του περιβάλλοντος και τις διατάξεις περί προστασίας της απασχόλησης και των συνθηκών εργασίας**

1. Η αναθέτουσα αρχή/ο αναθέτων φορέας μπορεί να αναφέρει ή είναι δυνατόν να υποχρεώνεται από ένα κράτος μέλος να αναφέρει στη συγγραφική υποχρέωση τον οργανισμό ή τους οργανισμούς από τους οποίους οι υποψήφιοι ή οι προσφέροντες μπορούν να λαμβάνουν τις κατάλληλες πληροφορίες για τις υποχρεώσεις σχετικά με τη φορολογία, την προστασία του περιβάλλοντος και τις διατάξεις περί προστασίας της απασχόλησης και των συνθηκών εργασίας που ισχύουν στο κράτος μέλος, στην περιφέρεια, στον τόπο ή στην τρίτη χώρα όπου πρόκειται να εκτελεστούν τα έργα ή να παρασχεθούν οι υπηρεσίες και οι οποίες εφαρμόζονται στις επιτόπου εκτελούμενες εργασίες ή στις παρεχόμενες υπηρεσίες κατά την εκτέλεση της σύμβασης.

2. Η αναθέτουσα αρχή/ο αναθέτων φορέας που παρέχει τις πληροφορίες που αναφέρονται στην παράγραφο 1 ζητεί από τους προσφέροντες ή από τους υποψηφίους σε διαδικασία σύναψης συμβάσεων να αναφέρουν ότι έλαβαν υπόψη, κατά την κατάρτιση της προσφοράς τους, τις υποχρεώσεις σχετικά με τις διατάξεις περί προστασίας και συνθηκών εργασίας που ισχύουν στον τόπο όπου πρόκειται να εκτελεστούν τα έργα ή να παρασχεθούν οι υπηρεσίες.

Το πρώτο εδάφιο δεν θίγει την εφαρμογή του άρθρου 49 σχετικά με τον έλεγχο των ασυνήθιστα χαμηλών προσφορών.

## ΚΕΦΑΛΑΙΟ V

**Διαδικασίες**

## Άρθρο 25

**Εφαρμοστές διαδικασίες**

Για τη σύναψη των συμβάσεων, οι αναθέτουσες αρχές/αναθέτοντες φορείς εφαρμόζουν τις εθνικές διαδικασίες, αναπροσαρμοσμένες για τους σκοπούς της παρούσας οδηγίας.

Οι αναθέτουσες αρχές/αναθέτοντες φορείς δύνανται να επιλέγουν να συνάπτουν τις συμβάσεις χρησιμοποιώντας την κλειστή διαδικασία ή τη διαδικασία διαπραγμάτευσης με δημοσίευση προκήρυξης διαγωνισμού.

Στις περιπτώσεις που προβλέπονται στο άρθρο 27, δύνανται να συνάπτουν τις συμβάσεις τους κάνοντας χρήση του ανταγωνιστικού διαλόγου.

Στις ειδικές περιπτώσεις και περιστάσεις που προβλέπονται ρητά στο άρθρο 28, οι αναθέτουσες αρχές/αναθέτοντες φορείς δύνανται να προσφεύγουν στη διαδικασία διαπραγμάτευσης χωρίς δημοσίευση προκήρυξης διαγωνισμού.

## Άρθρο 26

**Διαδικασία διαπραγμάτευσης με δημοσίευση προκήρυξης διαγωνισμού**

1. Στις διαδικασίες διαπραγμάτευσης με δημοσίευση προκήρυξης διαγωνισμού, οι αναθέτουσες αρχές/αναθέτοντες φορείς διαπραγματεύονται με τους προσφέροντες τις προσφορές που υποβάλλουν προκειμένου να τις προσαρμόζουν στις απαιτήσεις που

επισημαίνονται στην προκήρυξη διαγωνισμού, στα έγγραφα της σύμβασης και στα συμπληρωματικά έγγραφα και προκειμένου να κριθεί ποια είναι η καλύτερη προσφορά, σύμφωνα με το άρθρο 47.

2. Κατά τη διάρκεια της διαπραγμάτευσης οι αναθέτουσες αρχές/αναθέτοντες φορείς εξασφαλίζουν την ίση μεταχείριση όλων των προσφερόντων. Ειδικότερα, δεν παρέχουν, κατά τρόπο που να εισάγει διακρίσεις, πληροφορίες οι οποίες ενδέχεται να ευνοήσουν ορισμένους προσφέροντες σε σχέση με άλλους.

3. Οι αναθέτουσες αρχές/αναθέτοντες φορείς μπορούν να προβλέπουν ότι η διαδικασία με διαπραγμάτευση διεξάγεται σε διαδοχικές φάσεις, ώστε να μειώνεται ο αριθμός των προς διαπραγμάτευση προσφορών με την εφαρμογή των κριτηρίων ανάθεσης που καθορίζονται στην προκήρυξη διαγωνισμού ή στα έγγραφα της σύμβασης. Η χρήση ή μη της δυνατότητας αυτής αναγράφεται στην προκήρυξη διαγωνισμού ή στα έγγραφα της σύμβασης.

## Άρθρο 27

**Ανταγωνιστικός διάλογος**

1. Για ιδιαίτερα περίπλοκες συμβάσεις, τα κράτη μέλη μπορούν να αποφασίζουν ότι, αν οι αναθέτουσες αρχές/αναθέτοντες φορείς θεωρούν πως η χρησιμοποίηση της κλειστής διαδικασίας ή της διαδικασίας διαπραγμάτευσης με δημοσίευση προκήρυξης διαγωνισμού δεν θα τους παράσχει τη δυνατότητα ανάθεσης της σύμβασης, μπορούν να κάνουν χρήση του ανταγωνιστικού διαλόγου σύμφωνα με το παρόν άρθρο.

Η ανάθεση της σύμβασης πραγματοποιείται αποκλειστικά με βάση το κριτήριο ανάθεσης της πλέον συμφέρουσας από οικονομική άποψη προσφοράς.

2. Οι αναθέτουσες αρχές/αναθέτοντες φορείς δημοσιεύουν προκήρυξη διαγωνισμού στην οποία γνωστοποιούν τις ανάγκες και τις απαιτήσεις τους, τις οποίες ορίζουν στην εν λόγω προκήρυξη και/ή σε περιγραφικό έγγραφο.

3. Οι αναθέτουσες αρχές/αναθέτοντες φορείς προβαίνουν σε διάλογο με τους υποψηφίους που επελέγησαν σύμφωνα με τις σχετικές διατάξεις των άρθρων 38 έως 46, σκοπός του οποίου είναι ο εντοπισμός και ο ορισμός των πλέον κατάλληλων μέσων για την ικανοποίηση των αναγκών τους. Κατά τη διάρκεια του διαλόγου αυτού μπορούν να συζητούν με τους επιλεγέντες υποψηφίους όλες τις πτυχές της σύμβασης.

Κατά το διάλογο οι αναθέτουσες αρχές/αναθέτοντες φορείς εξασφαλίζουν την ίση μεταχείριση όλων των προσφερόντων. Ειδικότερα, δεν παρέχουν, κατά τρόπο που να εισάγει διακρίσεις, πληροφορίες οι οποίες ενδέχεται να ευνοήσουν ορισμένους προσφέροντες σε σχέση με άλλους.

Οι αναθέτουσες αρχές/αναθέτοντες φορείς δεν μπορούν να αποκαλύπτουν στους λοιπούς συμμετέχοντες τις προτεινόμενες λύσεις ή άλλες εμπιστευτικές πληροφορίες που έχουν διαβιβασθεί από υποψήφιο συμμετέχοντα στο διάλογο, χωρίς τη συναίνεσή του.

4. Οι αναθέτουσες αρχές/αναθέτοντες φορείς μπορούν να προβλέψουν τη διεξαγωγή της διαδικασίας σε διαδοχικές φάσεις, ώστε να μειώνεται ο αριθμός των υπό εξέταση λύσεων κατά τη φάση του διαλόγου, με εφαρμογή των κριτηρίων ανάθεσης που αναφέρονται στην προκήρυξη διαγωνισμού ή στο περιγραφικό έγγραφο. Η χρήση της δυνατότητας αυτής αναγράφεται στην προκήρυξη διαγωνισμού ή στο περιγραφικό έγγραφο.

5. Η αναθέτουσα αρχή/ο αναθέτων φορέας συνεχίζει το διάλογο έως ότου να είναι σε θέση να προσδιορίσει την ή τις λύσεις που ενδέχεται να ανταποκρίνονται ενδεχομένως στις ανάγκες της, εν ανάγκη αφού προηγουμένως τις συγκρίνει.

6. Αφού κηρύξουν τη λήξη του διαλόγου και ενημερώσουν σχετικά τους συμμετέχοντες, οι αναθέτουσες αρχές/αναθέτοντες φορείς τους καλούν να υποβάλουν την τελική προσφορά τους, βάσει της ή των λύσεων που υποβλήθηκαν και προσδιορίστηκαν κατά τη διάρκεια του διαλόγου. Οι προσφορές αυτές πρέπει να περιλαμβάνουν όλα τα απαιτούμενα και απαραίτητα στοιχεία για την υλοποίηση του σχεδίου.

Κατόπιν αιτήσεως της αναθέτουσας αρχής/αναθέτοντος φορέα οι προσφορές αυτές μπορούν να αποσαφηνίζονται, να διευκρινίζονται και να τελειοποιούνται. Εντούτοις, οι εν λόγω διευκρινίσεις, αποσαφηνίσεις, τελειοποιήσεις ή τα συμπληρωματικά στοιχεία δεν μπορούν να έχουν ως αποτέλεσμα την τροποποίηση των βασικών στοιχείων της προσφοράς ή της πρόσκλησης υποβολής προσφορών, των οποίων η μεταβολή ενδέχεται να στρεβλώσει τον ανταγωνισμό ή να εισαγάγει διακρίσεις.

7. Οι αναθέτουσες αρχές/αναθέτοντες φορείς αξιολογούν τις προσφορές τις οποίες υπέβαλαν οι προσφέροντες, βάσει των κριτηρίων ανάθεσης που έχουν καθορισθεί στην προκήρυξη διαγωνισμού ή στο περιγραφικό έγγραφο, και επιλέγουν την πλέον συμφέρουσα από οικονομική άποψη προσφορά σύμφωνα με το άρθρο 47.

Κατόπιν αιτήματος της αναθέτουσας αρχής/του αναθέτοντος φορέα, ο υποψήφιος που εκρίθη ότι υπέβαλε την πλέον συμφέρουσα από οικονομική άποψη προσφορά μπορεί να κληθεί να διευκρινίσει ορισμένες πτυχές της προσφοράς του ή να επιβεβαιώσει τις δεσμεύσεις που αναγράφονται στην προσφορά, υπό τον όρο ότι η διευκρίνιση αυτή δεν θα έχει ως αποτέλεσμα τη μεταβολή των ουσιαστικών στοιχείων της προσφοράς ή της πρόσκλησης υποβολής προσφορών, τη στρέβλωση του ανταγωνισμού ή τη δημιουργία διακρίσεων.

8. Οι αναθέτουσες αρχές/αναθέτοντες φορείς δύνανται να προβλέπουν την ανταμοιβή ή την καταβολή ποσών στους συμμετέχοντες στο διάλογο.

#### Άρθρο 28

#### Περιπτώσεις στις οποίες δικαιολογείται η προσφυγή στη διαδικασία διαπραγμάτευσης χωρίς δημοσίευση προκήρυξης διαγωνισμού

Στις ακόλουθες περιπτώσεις, οι αναθέτουσες αρχές/αναθέτοντες φορείς μπορούν να συνάπτουν συμβάσεις προσφεύγοντας σε διαδικασία με διαπραγμάτευση, χωρίς να προηγείται δημοσίευση της προκήρυξης διαγωνισμού και αιτιολογούν τη χρήση της εν λόγω διαδικασίας στην προκήρυξη ανάθεσης σύμβασης όπως προβλέπεται στο άρθρο 30 παράγραφος 3:

(1) Για συμβάσεις έργων, προμηθειών και υπηρεσιών:

- α) εάν, ύστερα από κλειστή διαδικασία, διαδικασία διαπραγμάτευσης με προηγούμενη δημοσίευση της προκήρυξης διαγωνισμού ή ανταγωνιστικό διάλογο, δεν υποβλήθηκε καμία προσφορά ή καμία από τις υποβληθείσες προσφορές δεν είναι κατάλληλη, ή εάν δεν υπάρχει κανείς υποψήφιος, εφόσον δεν έχουν τροποποιηθεί ουσιαστικά οι αρχικοί όροι της σύμβασης και με την προϋπόθεση ότι διαβιβάζεται σχετική έκθεση στην Επιτροπή, εφόσον το ζητήσει·

β) σε περίπτωση μη κανονικών προσφορών ή κατάθεσης προσφορών που είναι απαράδεκτες σύμφωνα με εθνικές διατάξεις συμβατές προς τα άρθρα 5, 19, 21 έως 24 και προς εκείνες του κεφαλαίου VII του Τίτλου II, έπειτα από κλειστή διαδικασία, διαδικασία διαπραγμάτευσης με δημοσίευση προκήρυξης διαγωνισμού ή ανταγωνιστικό διάλογο, στο βαθμό που:

(i) οι αρχικοί όροι της σύμβασης δεν έχουν τροποποιηθεί ουσιαστικά, και

(ii) περιλαμβάνουν στη διαδικασία διαπραγμάτευσης όλους και μόνο τους προσφέροντες οι οποίοι πληρούν τα κριτήρια των άρθρων 39 έως 46 και οι οποίοι, κατά την προηγούμενη κλειστή διαδικασία ή τον προηγούμενο ανταγωνιστικό διάλογο, υπέβαλαν προσφορές σύμφωνες προς τις τυπικές απαιτήσεις της διαδικασίας σύναψης·

γ) όταν, λόγω κατεπείγουσας ανάγκης οφειλόμενης σε κρίση, δεν είναι δυνατή η τήρηση των προθεσμιών που προβλέπονται για τις κλειστές ή με διαπραγμάτευση διαδικασίες με δημοσίευση προκήρυξης διαγωνισμού, καθώς και των συντομευμένων περιόδων που αναφέρονται στο άρθρο 33 παράγραφος 7. Τούτο μπορεί να εφαρμόζεται για παράδειγμα στις περιπτώσεις που αναφέρονται στο άρθρο 23, παράγραφος 2, στοιχείο δ)·

δ) στο μέτρο που είναι απολύτως απαραίτητο, εάν λόγω κατεπείγουσας ανάγκης οφειλόμενης σε γεγονός απαρόβλεπτα για τις εν λόγω αναθέτουσες αρχές/αναθέτοντες φορείς, δεν είναι δυνατή η τήρηση των προθεσμιών που προβλέπονται για τις κλειστές διαδικασίες ή τις διαδικασίες με διαπραγμάτευση με δημοσίευση προκήρυξης διαγωνισμού καθώς και των συντομευμένων προθεσμιών που αναφέρονται στο άρθρο 33 παράγραφος 7. Οι περιστάσεις που επικαλούνται οι αναθέτουσες αρχές για την αιτιολόγηση της κατεπείγουσας ανάγκης δεν πρέπει σε καμία περίπτωση να απορρέουν από δική τους ευθύνη.

ε) εάν, για λόγους τεχνικούς ή σχετικούς με την προστασία αποκλειστικών δικαιωμάτων, η σύμβαση μπορεί να ανατεθεί μόνο σε συγκεκριμένο οικονομικό φορέα.

(2) Για συμβάσεις υπηρεσιών και προμηθειών:

α) υπηρεσίες έρευνας και ανάπτυξης διαφορετικές από εκείνες του άρθρου 13·

β) για προϊόντα που κατασκευάζονται αποκλειστικά για σκοπούς έρευνας και ανάπτυξης, με εξαίρεση την παραγωγή ποσοτήτων ικανών να εξασφαλίζουν την εμπορική βιωσιμότητα του προϊόντος ή την απόσβεση των δαπανών έρευνας και ανάπτυξης.

## (3) Για συμβάσεις προμηθειών:

- α) συμπληρωματικές παραδόσεις που πραγματοποιούνται από τον αρχικό προμηθευτή και προορίζονται είτε για τη μερική αντικατάσταση προμηθειών ή εγκαταστάσεων τρέχουσας χρήσης είτε για επέκταση υφιστάμενων προμηθειών ή εγκαταστάσεων, εφόσον η αλλαγή προμηθευτή θα υποχρέωνε την αναθέτουσα αρχή/τον αναθέτοντα φορέα να προμηθευθεί υλικό με διαφορετικά τεχνικά χαρακτηριστικά τα οποία είναι ασυμβίβαστα ή προκαλούν δυσανάλογες τεχνικές δυσχέρειες ως προς τη χρήση και συντήρηση.

Η διάρκεια των συμβάσεων αυτών καθώς και των ανανεώσιμων συμβάσεων δεν μπορεί να υπερβαίνει τα πέντε έτη, εκτός εξαιρετικών περιπτώσεων που προσδιορίζονται λαμβάνοντας υπόψη την αναμενόμενη διάρκεια κύκλου ζωής οιονδήποτε παραδιδόμενων προϊόντων, εγκαταστάσεων ή συστημάτων καθώς και τις τεχνικές δυσκολίες που μπορεί να προκαλέσει η αλλαγή προμηθευτή.

- β) για προμήθειες που είναι εισηγμένες και αγοράζονται σε χρηματιστήριο εμπορευμάτων·
- γ) για την αγορά προμηθειών, υπό ιδιαίτερα ευνοϊκούς όρους, είτε από έναν προμηθευτή που έπαυσε οριστικά τις εμπορικές του δραστηριότητες, είτε από τους συνδίκους ή εκκαθαριστές πτώχευσης, δικαστικού συμβιβασμού ή ανάλογης διαδικασίας που προβλέπεται στις εθνικές, νομοθετικές ή κανονιστικές διατάξεις,

## (4) Για συμβάσεις έργων και υπηρεσιών:

- α) για τα συμπληρωματικά έργα ή υπηρεσίες που δεν περιλαμβάνονταν στο αρχικώς προβλεπόμενο σχέδιο ή στην αρχική σύμβαση και τα οποία, λόγω απρόβλεπτων περιστάσεων, κατέστησαν αναγκαία για την εκτέλεση των εργασιών ή των υπηρεσιών, όπως περιγράφεται στην αρχική σύμβαση, υπό την προϋπόθεση ότι η ανάθεση γίνεται στον οικονομικό φορέα που εκτελεί το εν λόγω έργο ή υπηρεσία:

- (i) όταν τα εν λόγω συμπληρωματικά έργα ή υπηρεσίες δεν μπορούν, από τεχνική ή οικονομική άποψη, να διαχωρισθούν από την αρχική σύμβαση χωρίς να δημιουργηθούν μείζονα προβλήματα για τις αναθέτουσες αρχές/αναθέτοντες φορείς,
- (ii) όταν τα εν λόγω έργα ή υπηρεσίες, μολονότι μπορούν να διαχωρισθούν από την εκτέλεση της αρχικής σύμβασης, είναι απολύτως αναγκαία για την ολοκλήρωσή της.

Ωστόσο, το σωρευτικό ποσό των συναπτόμενων συμβάσεων συμπληρωματικών έργων ή υπηρεσιών δεν πρέπει να υπερβαίνει το 50 % του ποσού της αρχικής σύμβασης.

- β) για νέα έργα ή υπηρεσίες που συνίστανται στην επανάληψη παρομοίων έργων ή υπηρεσιών που ανατέθηκαν στον οικονομικό φορέα ανάδοχο της αρχικής σύμβασης από τις ίδιες αναθέτουσες αρχές/αναθέτοντες φορείς, υπό την προϋπόθεση ότι τα εν λόγω έργα ή υπηρεσίες είναι σύμφωνα με μια βασική μελέτη η οποία αποτέλεσε αντικείμενο της αρχικής σύμβασης η οποία έχει συναφθεί σύμφωνα με την κλειστή διαδικασία, τη διαδικασία με διαπραγμάτευση με δημοσίευση προκήρυξης διαγωνισμού ή τον ανταγωνιστικό διάλογο.

Η δυνατότητα προσφυγής στην εν λόγω διαδικασία επισημαίνεται ήδη κατά την προκήρυξη του πρώτου διαγωνισμού και το συνολικό προβλεπόμενο ποσό για τη συνέχιση των έργων ή υπηρεσιών λαμβάνεται υπόψη από τις αναθέτουσες αρχές/αναθέτοντες φορείς κατά την εφαρμογή του άρθρου 8.

Χρήση της διαδικασίας αυτής μπορεί να γίνεται μόνο για πέντε έτη μετά τη σύναψη της αρχικής σύμβασης, εκτός εξαιρετικών περιπτώσεων που προσδιορίζονται λαμβάνοντας υπόψη την αναμενόμενη διάρκεια κύκλου ζωής οιονδήποτε παραδιδόμενων προϊόντων, εγκαταστάσεων ή συστημάτων καθώς και τις τεχνικές δυσκολίες που μπορεί να προκαλέσει η αλλαγή προμηθευτή.

- (5) Για συμβάσεις που έχουν σχέση με την παροχή υπηρεσιών εναέριων και θαλασσιών μεταφορών στις ένοπλες δυνάμεις ή δυνάμεις ασφαλείας ενός κράτους μέλους που αναπτύσσονται ή πρόκειται να αναπτυχθούν στο εξωτερικό, όταν η αναθέτουσα αρχή/ο αναθέτων φορέας πρέπει να προμηθευτεί αυτές τις υπηρεσίες από οικονομικούς φορείς που εγγυώνται την ισχύ των προσφορών τους μόνον για τόσο σύντομες περιόδους ώστε δεν μπορούν να τηρηθούν οι προθεσμίες για την κλειστή διαδικασία ή τη διαδικασία διαπραγμάτευσης με δημοσίευση προκήρυξης διαγωνισμού, περιλαμβανομένων των συντομευμένων προθεσμιών όπως αναφέρεται στο άρθρο 33 παράγραφος 7.

## Άρθρο 29

## Συμφωνίες-πλαίσιο

1. Τα κράτη μέλη μπορούν να προβλέπουν τη δυνατότητα για τις αναθέτουσες αρχές/τους αναθέτοντες φορείς να συνάπτουν συμφωνίες-πλαίσιο.
2. Για τους σκοπούς της σύναψης μιας συμφωνίας-πλαίσιο, οι αναθέτουσες αρχές/αναθέτοντες φορείς ακολουθούν τους διαδικαστικούς κανόνες που ορίζονται στην παρούσα οδηγία, σε όλα τα στάδια έως την ανάθεση των συμβάσεων που βασίζονται στην εν λόγω συμφωνία-πλαίσιο. Η επιλογή των συμβαλλομένων στη συμφωνία-πλαίσιο γίνεται κατ' εφαρμογή των κριτηρίων ανάθεσης, τα οποία καθορίζονται σύμφωνα με το άρθρο 47.

Οι συμβάσεις που βασίζονται σε συμφωνία-πλαίσιο συνάπτονται σύμφωνα με τις διαδικασίες που προβλέπονται στις παραγράφους 3 και 4. Οι διαδικασίες αυτές εφαρμόζονται μόνο μεταξύ των αναθετουσών αρχών/αναθετόντων φορέων και των οικονομικών φορέων που ήταν εξ αρχής συμβαλλόμενα μέρη της συμφωνίας-πλαίσιο.

Κατά τη σύναψη των συμβάσεων που βασίζονται στη συμφωνία-πλαίσιο τα μέρη δεν μπορούν σε καμία περίπτωση να επιφέρουν ουσιαστικές τροποποιήσεις στους όρους της συμφωνίας-πλαίσιο, ιδίως στην περίπτωση που αναφέρεται στην παράγραφο 3.

Η διάρκεια μιας συμφωνίας-πλαίσιο δεν δύναται να υπερβαίνει τα επτά έτη, εκτός εξαιρετικών περιστάσεων που καθορίζονται λαμβάνοντας υπόψη την αναμενόμενη διάρκεια ζωής οιονδήποτε προϊόντων, εγκαταστάσεων ή συστημάτων καθώς και τις τεχνικές δυσκολίες που μπορεί να προκαλέσει η αλλαγή προμηθευτή.

Σε τέτοιες εξαιρετικές περιστάσεις οι αναθέτουσες αρχές/αναθέτοντες φορείς αιτιολογούν δεόντως τις περιστάσεις αυτές στην προκήρυξη που αναφέρεται στο άρθρο 30 παράγραφος 3.

Οι αναθέτουσες αρχές/αναθέτοντες φορείς δεν δύναται να προσφεύγουν στις συμφωνίες-πλαίσιο καταχρηστικώς ή κατά τρόπο που να εμποδίζει, να περιορίζει ή να νοθεύει τον ανταγωνισμό.

3. Όταν συνάπτεται συμφωνία-πλαίσιο με ένα μόνο οικονομικό φορέα, οι συμβάσεις που βασίζονται στην εν λόγω συμφωνία-πλαίσιο ανατίθενται βάσει των όρων που καθορίζονται στη συμφωνία-πλαίσιο.

Για τη σύναψη των συμβάσεων αυτών, οι αναθέτουσες αρχές/αναθέτοντες φορείς μπορούν να διαβουλεύονται γραπτώς με το φορέα που συμμετέχει στη συμφωνία-πλαίσιο, ζητώντας του να ολοκληρώσει την προσφορά του, όπως απαιτείται.

4. Όταν συνάπτεται συμφωνία-πλαίσιο με πλείονες οικονομικούς φορείς, οι φορείς αυτοί πρέπει να είναι τουλάχιστον τρεις, εφόσον υπάρχει επαρκής αριθμός οικονομικών φορέων που πληρούν τα κριτήρια επιλογής και/ή αποδεκτές προσφορές που ανταποκρίνονται στα κριτήρια ανάθεσης.

Η ανάθεση των συμβάσεων που βασίζονται σε συμφωνίες-πλαίσιο οι οποίες έχουν συναφθεί με πλείονες οικονομικούς φορείς μπορεί να γίνει:

- είτε με εφαρμογή των όρων που καθορίζονται στη συμφωνία-πλαίσιο, χωρίς τη διεξαγωγή νέου διαγωνισμού, ή
- εφόσον δεν έχουν καθορισθεί στη συμφωνία-πλαίσιο όλοι οι όροι, αφού τα μέρη της συμφωνίας-πλαίσιο διαγωνισθούν εκ νέου με βάση τους ίδιους όρους, εν ανάγκη διευκρινίζοντας τους όρους αυτούς και, ενδεχομένως, άλλους όρους που επισημαίνονται στα έγγραφα της σύμβασης της συμφωνίας-πλαίσιο, σύμφωνα με την ακόλουθη διαδικασία:

- a) για κάθε σύμβαση που πρόκειται να συναφθεί, οι αναθέτουσες αρχές/αναθέτοντες φορείς διαβουλεύονται γραπτώς με τους οικονομικούς φορείς που είναι ικανοί να υλοποιήσουν τη σύμβαση,

- β) οι αναθέτουσες αρχές/αναθέτοντες φορείς ορίζουν επαρκή προθεσμία για την υποβολή των προσφορών των σχετικών με κάθε σύμβαση, λαμβάνοντας υπόψη παραμέτρους όπως την πολυπλοκότητα του αντικειμένου της σύμβασης και το χρόνο που απαιτείται για την υποβολή των προσφορών,
- γ) οι προσφορές υποβάλλονται γραπτώς και το περιεχόμενό τους πρέπει να παραμένει εμπιστευτικό έως την εκπνοή της προβλεπόμενης προθεσμίας απάντησης,
- δ) οι αναθέτουσες αρχές/αναθέτοντες φορείς αναθέτουν κάθε σύμβαση στον προσφέροντα που υπέβαλε την καλύτερη προσφορά, βάσει των κριτηρίων ανάθεσης που καθορίζονται στα έγγραφα της σύμβασης της συμφωνίας-πλαίσιο.

## ΚΕΦΑΛΑΙΟ VI

### Κανόνες δημοσιότητας και διαφάνειας

#### Τμήμα 1

#### Δημοσίευση των προκηρύξεων

#### Άρθρο 30

#### Προκηρύξεις

1. Οι αναθέτουσες αρχές/αναθέτοντες φορείς δύναται να γνωστοποιούν μέσω προκαταρκτικής προκηρύξεως, η οποία δημοσιεύεται από την Επιτροπή ή από τις ίδιες στο «προφίλ αγοραστή» που αναφέρεται στο παράρτημα VI σημείο 2:
    - a) όταν πρόκειται για προμήθειες, την εκτιμώμενη συνολική αξία των συμβάσεων ή των συμφωνιών-πλαίσιο, ανά ομάδες προϊόντων, τις οποίες προτίθενται να συνάψουν κατά τους δώδεκα επόμενους μήνες.
- Οι ομάδες προϊόντων καθορίζονται από τις αναθέτουσες αρχές/αναθέτοντες φορείς με παραπομπή στην ονοματολογία CPV.
- β) όταν πρόκειται για υπηρεσίες, την εκτιμώμενη συνολική αξία των συμβάσεων ή των συμφωνιών-πλαίσιο, για καθεμία από τις κατηγορίες υπηρεσιών, τις οποίες προτίθενται να συνάψουν κατά τους δώδεκα επόμενους μήνες·
  - γ) όταν πρόκειται για έργα, τα βασικά χαρακτηριστικά των συμβάσεων ή των συμφωνιών-πλαίσιο τις οποίες προτίθενται να συνάψουν.

Οι προκηρύξεις που αναφέρονται στο πρώτο εδάφιο αποστέλλονται στην Επιτροπή ή δημοσιεύονται στο «προφίλ αγοραστή» το ταχύτερο δυνατόν μετά τη λήψη απόφασης περί εγκρίσεως του προγράμματος στο οποίο εντάσσονται οι συμβάσεις έργων ή οι συμφωνίες-πλαίσιο, τις οποίες οι αναθέτουσες αρχές/αναθέτοντες φορείς προτίθενται να συνάψουν.



Οι αναθέτουσες αρχές/αναθέτοντες φορείς που δημοσιεύουν την προκαταρκτική προκήρυξη στο «προφίλ αγοραστή» αποστέλλουν στην Επιτροπή, με ηλεκτρονικά μέσα και σύμφωνα με τη μορφή και τις λεπτομέρειες διαβίβασης που αναφέρονται στο παράρτημα VI σημείο 3, ειδοποίηση με την οποία ανακοινώνουν τη δημοσίευση προκαταρκτικής προκήρυξης στο «προφίλ αγοραστή».

Η δημοσίευση των προκηρύξεων που αναφέρονται στο πρώτο εδάφιο είναι υποχρεωτική μόνο στις περιπτώσεις που οι αναθέτουσες αρχές/αναθέτοντες φορείς ασκούν το δικαίωμά τους να μειώσουν τις προθεσμίες για την παραλαβή των προσφορών σύμφωνα με το άρθρο 33 παράγραφος 3.

Η παρούσα παράγραφος δεν εφαρμόζεται στις διαδικασίες διαπραγμάτευσης χωρίς προηγούμενη δημοσίευση προκήρυξης διαγωνισμού.

2. Οι αναθέτουσες αρχές/αναθέτοντες φορείς που επιθυμούν να συνάψουν σύμβαση ή συμφωνία-πλαίσιο κάνοντας χρήση κλειστής διαδικασίας, διαδικασίας διαπραγμάτευσης με δημοσίευση προκήρυξης διαγωνισμού, ή ανταγωνιστικού διαλόγου γνωστοποιούν την πρόθεσή τους αυτή με την προκήρυξη διαγωνισμού.

3. Οι αναθέτουσες αρχές/αναθέτοντες φορείς που έχουν συνάψει σύμβαση ή συμφωνία-πλαίσιο, αποστέλλουν ειδοποίηση με τα αποτελέσματα της διαδικασίας σύναψης το αργότερο σαράντα οκτώ ημέρες μετά τη σύναψη της σύμβασης ή της συμφωνίας-πλαισίου.

Στην περίπτωση συμφωνιών-πλαίσιο που έχουν συναφθεί σύμφωνα με το άρθρο 29, οι αναθέτουσες αρχές/αναθέτοντες φορείς απαλλάσσονται από την αποστολή ειδοποίησης με τα αποτελέσματα της σύναψης κάθε σύμβασης που βασίζεται στη συμφωνία-πλαίσιο.

Ορισμένες πληροφορίες σχετικά με τη σύναψη της σύμβασης ή της συμφωνίας-πλαίσιο μπορούν να μην δημοσιεύονται, σε περίπτωση που η γνωστοποίηση των πληροφοριών αυτών θα μπορούσε να εμποδίσει την εφαρμογή των νόμων, να είναι αντίθετη προς το δημόσιο συμφέρον, και ιδίως τα συμφέροντα άμυνας και/ή ασφαλείας, ή να βλάψει τα νόμιμα εμπορικά συμφέροντα δημόσιων ή ιδιωτικών οικονομικών φορέων ή τις συνθήκες θεμιτού ανταγωνισμού μεταξύ αυτών.

### Άρθρο 31

#### Μη υποχρεωτική δημοσίευση

Οι αναθέτουσες αρχές/αναθέτοντες φορείς μπορούν να δημοσιεύουν σύμφωνα με το άρθρο 32 προκηρύξεις για δημόσιες συμβάσεις που δεν υπόκεινται στην υποχρεωτική δημοσίευση που προβλέπεται στην παρούσα οδηγία.

### Άρθρο 32

#### Σύνταξη και λεπτομέρειες δημοσίευσης των προκηρύξεων

1. Οι προκηρύξεις περιλαμβάνουν τις πληροφορίες που αναφέρονται στο παράρτημα IV και, ενδεχομένως, κάθε άλλη πληροφορία που κρίνεται χρήσιμη από την αναθέτουσα αρχή/τον αναθέτοντα φορέα, χρησιμοποιώντας τα τυποποιημένα έντυπα που εγκρίνονται από την Επιτροπή σύμφωνα με την προβλεπόμενη στο άρθρο 67 παράγραφος 2 συμβουλευτική διαδικασία.

2. Οι προκηρύξεις που αποστέλλονται από τις αναθέτουσες αρχές/αναθέτοντες φορείς στην Επιτροπή, διαβιβάζονται είτε με ηλεκτρονικά μέσα, με τη μορφή και σύμφωνα με τις λεπτομέρειες διαβίβασης που αναφέρονται στο σημείο 3 του παραρτήματος VI, είτε με άλλα μέσα. Σε περίπτωση εφαρμογής της ταχείας διαδικασίας που προβλέπεται στο άρθρο 33 παράγραφος 7, οι προκηρύξεις πρέπει να αποστέλλονται με φαξ ή με ηλεκτρονικά μέσα, στη μορφή και σύμφωνα με τις λεπτομέρειες διαβίβασης που αναφέρονται στο παράρτημα VI σημείο 3.

Οι προκηρύξεις δημοσιεύονται σύμφωνα με τα τεχνικά χαρακτηριστικά δημοσίευσης που αναφέρονται στο παράρτημα VI σημείο 1 στοιχεία α) και β).

3. Οι προκηρύξεις που καταρτίζονται και αποστέλλονται με ηλεκτρονικά μέσα, στη μορφή και σύμφωνα με τις λεπτομέρειες διαβίβασης που αναφέρονται στο παράρτημα VI σημείο 3, δημοσιεύονται το αργότερο πέντε ημέρες μετά την αποστολή τους.

Όταν οι προκηρύξεις δεν αποστέλλονται με ηλεκτρονικά μέσα, στη μορφή και σύμφωνα με τις λεπτομέρειες διαβίβασης που αναφέρονται στο παράρτημα VI σημείο 3, δημοσιεύονται το αργότερο δώδεκα ημέρες μετά την αποστολή τους ή, στην περίπτωση της ταχείας διαδικασίας που αναφέρεται στο άρθρο 33 παράγραφος 7, το αργότερο πέντε ημέρες μετά την αποστολή τους.

4. Οι προκηρύξεις διαγωνισμού δημοσιεύονται αναλυτικά σε μία επίσημη γλώσσα της Κοινότητας, την οποία επιλέγει η αναθέτουσα αρχή/ο αναθέτων φορέας, ενώ αυθεντικό θεωρείται μόνο το κείμενο που δημοσιεύεται στην αρχική αυτή γλώσσα. Μια περίληψη των σημαντικότερων στοιχείων κάθε προκήρυξης δημοσιεύεται και στις λοιπές επίσημες γλώσσες.

Τα έξοδα δημοσίευσης των προκηρύξεων αυτών από την Επιτροπή επιβαρύνουν την Κοινότητα.

5. Οι προκηρύξεις και το περιεχόμενό τους δεν μπορούν να δημοσιεύονται σε εθνικό επίπεδο ή να δημοσιεύονται στο «προφίλ αγοραστή» πριν από την ημερομηνία της αποστολής τους στην Επιτροπή.

Οι προκηρύξεις που δημοσιεύονται σε εθνικό επίπεδο δεν πρέπει να περιλαμβάνουν πληροφορίες άλλες από εκείνες που περιέχονται στις προκηρύξεις που αποστέλλονται στην Επιτροπή ή δημοσιεύονται στο «προφίλ αγοραστή» σύμφωνα με το άρθρο 30 παράγραφος 1 πρώτο εδάφιο, αλλά πρέπει να αναφέρουν την ημερομηνία αποστολής της ειδοποίησης που εστάλη στην Επιτροπή ή της δημοσίευσης στο «προφίλ αγοραστή».

Οι προκαταρκτικές προκηρύξεις δεν μπορούν να δημοσιεύονται στο «προφίλ αγοραστή» πριν από την αποστολή στην Επιτροπή της ειδοποίησης με την οποία ανακοινώνεται η δημοσίευσή τους υπό τη μορφή αυτή. Πρέπει να αναφέρουν την ημερομηνία της εν λόγω αποστολής.

6. Το περιεχόμενο των προκηρύξεων που δεν αποστέλλονται με ηλεκτρονικά μέσα στη μορφή και σύμφωνα με τις λεπτομέρειες διαβίβασης που αναφέρονται στο παράρτημα VI σημείο 3 περιορίζεται σε περίπου 650 λέξεις.

7. Οι αναθέτουσες αρχές/αναθέτοντες φορείς πρέπει να είναι σε θέση να αποδείξουν την ημερομηνία αποστολής των προκηρύξεων.

8. Η Επιτροπή χορηγεί στην αναθέτουσα αρχή/στον αναθέτοντα φορέα βεβαίωση της δημοσίευσης των πληροφοριών που της διαβίβασε αναφέροντας την ημερομηνία της εν λόγω δημοσίευσης. Η βεβαίωση αυτή συνιστά απόδειξη της πραγματοποίησης της δημοσίευσης.

## Τμήμα 2

### Προθεσμίες

#### Άρθρο 33

#### Προθεσμία για την παραλαβή των αιτήσεων συμμετοχής και για την παραλαβή των προσφορών

1. Κατά τον καθορισμό των προθεσμιών παραλαβής των αιτήσεων συμμετοχής και των προσφορών οι αναθέτουσες αρχές/αναθέτοντες φορείς λαμβάνουν υπόψη, ιδίως, τον πολύπλοκο χαρακτήρα της σύμβασης και το χρόνο που απαιτείται για την προετοιμασία των προσφορών, με την επιφύλαξη των ελάχιστων προθεσμιών που καθορίζονται στο παρόν άρθρο.

2. Στις κλειστές διαδικασίες, στις διαδικασίες διαπραγμάτευσης με δημοσίευση προκήρυξης διαγωνισμού και σε περίπτωση χρησιμοποίησης του ανταγωνιστικού διαλόγου, η ελάχιστη προθεσμία παραλαβής των αιτήσεων συμμετοχής ανέρχεται σε τριάντα επτά ημέρες από την ημερομηνία αποστολής της προκήρυξης διαγωνισμού.

Στις κλειστές διαδικασίες, η ελάχιστη προθεσμία παραλαβής των προσφορών ανέρχεται σε σαράντα ημέρες από την ημερομηνία αποστολής της πρόσκλησης.

3. Στις περιπτώσεις όπου οι αναθέτουσες αρχές/αναθέτοντες φορείς έχουν δημοσιεύσει προκαταρκτική προκήρυξη, η ελάχιστη προθεσμία για την παραλαβή των προσφορών που αναφέρεται στην παράγραφο 2 δεύτερο εδάφιο, μπορεί, κατά γενικό κανόνα, να περιορίζεται σε 36 ημέρες, αλλά δεν είναι σε καμία περίπτωση μικρότερη των 22 ημερών.

Η προθεσμία αρχίζει από την ημερομηνία αποστολής της πρόσκλησης για υποβολή προσφορών.

Οι βραχύτερες προθεσμίες που αναφέρονται στο πρώτο εδάφιο είναι αποδεκτές, υπό την προϋπόθεση ότι η προκαταρκτική προκήρυξη έχει περιλάβει όλες τις πληροφορίες που απαιτούνται στην προκήρυξη διαγωνισμού που περιλαμβάνεται στο παράρτημα IV, εφόσον οι πληροφορίες αυτές είναι διαθέσιμες κατά τη δημοσίευση της προκήρυξης και η προκαταρκτική προκήρυξη έχει αποσταλεί προς δημοσίευση μεταξύ ενός διαστήματος 52 ημερών έως 12 μηνών πριν από την ημερομηνία αποστολής της προκήρυξης διαγωνισμού.

4. Όταν οι προκηρύξεις καταρτίζονται και αποστέλλονται με ηλεκτρονικά μέσα, σύμφωνα με τη μορφή και τις λεπτομέρειες διαβίβασης που αναφέρονται στο παράρτημα VI σημείο 3, η προθεσμία παραλαβής των αιτήσεων συμμετοχής, η οποία αναφέρεται στην παράγραφο 2 πρώτο εδάφιο, μπορεί να μειωθεί κατά επτά ημέρες.

5. Σύντμηση κατά πέντε ημέρες των προθεσμιών παραλαβής των προσφορών που ορίζονται στην παράγραφο 2 δεύτερο εδάφιο είναι δυνατή όταν η αναθέτουσα αρχή/ο αναθέτοντα φορέας παρέχει, με ηλεκτρονικό μέσο και από την ημερομηνία δημοσίευσης της προκήρυξης,

σύμφωνα με το παράρτημα VI, ελεύθερη, άμεση και πλήρη πρόσβαση στη συγγραφή υποχρεώσεων και σε όλα τα συμπληρωματικά έγγραφα, προσδιορίζοντας στο κείμενο της προκήρυξης τη διαδικτυακή διεύθυνση από την οποία διατίθεται η εν λόγω τεκμηρίωση.

Η σύντμηση αυτή μπορεί να προστίθεται στη μείωση που προβλέπεται στην παράγραφο 4.

6. Όταν, για οποιοδήποτε λόγο, η συγγραφή υποχρεώσεων και τα συμπληρωματικά έγγραφα ή πληροφορίες δεν παρασχεθήκαν εντός των προθεσμιών που ορίζονται στο άρθρο 34, μολονότι ζητήθηκαν εμπρόθεσμα, ή όταν οι προσφορές μπορούν να συνταχθούν μόνον έπειτα από επιτόπια επίσκεψη ή από επιτόπια εξέταση εγγράφων συμπληρωματικών της συγγραφής υποχρεώσεων, οι προθεσμίες παραλαβής των προσφορών παρατείνονται ούτως ώστε όλοι οι ενδιαφερόμενοι οικονομικοί φορείς να μπορούν να λαμβάνουν γνώση όλων των αναγκαίων πληροφοριών για την κατάρτιση των προσφορών.

7. Όταν, στις κλειστές και με διαπραγμάτευση διαδικασίες με δημοσίευση προκήρυξης διαγωνισμού, επείγοντες λόγοι καθιστούν αδύνατη την τήρηση των ελάχιστων προθεσμιών που προβλέπονται στο παρόν άρθρο, οι αναθέτουσες αρχές/αναθέτοντες φορείς μπορούν να ορίζουν:

- προθεσμία για την παραλαβή των αιτήσεων συμμετοχής, η οποία δεν μπορεί να είναι μικρότερη των δεκαπέντε ημερών από την ημερομηνία αποστολής της προκήρυξης διαγωνισμού ή των δέκα ημερών εάν η προκήρυξη απεστάλη με ηλεκτρονικά μέσα, σύμφωνα με το μορφότυπο και τις λεπτομέρειες διαβίβασης που προβλέπονται στο παράρτημα VI σημείο 3,
- στην περίπτωση των κλειστών διαδικασιών, προθεσμία παραλαβής των προσφορών, η οποία δεν μπορεί να είναι μικρότερη των δέκα ημερών από την ημερομηνία αποστολής της πρόσκλησης υποβολής προσφορών.

## Τμήμα 3

### Περιεχόμενο και τρόποι διαβίβασης των πληροφοριών

#### Άρθρο 34

#### Προσκήσεις υποβολής προσφορών και συμμετοχής σε διαπραγμάτευση ή σε διάλογο

1. Στις κλειστές διαδικασίες, στις διαδικασίες διαπραγμάτευσης με δημοσίευση προκήρυξης διαγωνισμού και στην περίπτωση ανταγωνιστικού διαλόγου, οι αναθέτουσες αρχές/αναθέτοντες φορείς προσκαλούν ταυτοχρόνως και γραπτώς τους επιλεγέντες υποψηφίους να υποβάλουν τις προσφορές τους ή να συμμετάσχουν σε διαπραγμάτευση ή, στην περίπτωση ανταγωνιστικού διαλόγου, στον διάλογο.

2. Η πρόσκληση προς τους υποψηφίους αυτούς περιλαμβάνει:

- είτε ένα αντίτυπο της συγγραφής υποχρεώσεων ή του περιγραφικού εγγράφου και όλων των συμπληρωματικών εγγράφων, ή
- αναφορά στον τρόπο πρόσβασης στα έγγραφα που αναφέρονται στην πρώτη περίπτωση, όταν διατίθενται απευθείας με ηλεκτρονικά μέσα σύμφωνα με το άρθρο 33 παράγραφος 5.

3. Όταν η συγγραφή υποχρεώσεων, το περιγραφικό έγγραφο και/ή τα συμπληρωματικά έγγραφα ευρίσκονται στη κατοχή φορέα άλλου από την αναθέτουσα αρχή/τον αναθέτοντα φορέα που είναι υπεύθυνος/-ος για τη διαδικασία ανάθεσης, στην πρόσκληση διευκρινίζονται η διεύθυνση από όπου μπορεί να ζητηθούν τα εν λόγω έγγραφα και, ενδεχομένως, η ημερομηνία λήξης της προθεσμίας υποβολής αίτησης για τα έγγραφα, το ποσό που πρέπει να καταβληθεί για την εξασφάλιση τους και οι τρόποι πληρωμής. Ο αρμόδιος φορέας αποστέλλει τα έγγραφα αυτά στους οικονομικούς φορείς αμελλητί μετά την παραλαβή της αίτησής τους.

4. Οι συμπληρωματικές πληροφορίες σχετικά με τη συγγραφή υποχρεώσεων, το περιγραφικό έγγραφο και/ή τα συμπληρωματικά έγγραφα γνωστοποιούνται από τις αναθέτουσες αρχές/αναθέτοντες φορείς ή τις αρμόδιες υπηρεσίες το αργότερο έξι ημέρες πριν από την εκπνοή της προθεσμίας που έχει οριστεί για την παραλαβή των προσφορών, εφόσον έχουν ζητηθεί εμπρόθεσμα. Σε περίπτωση ταχέας διαδικασίας η προθεσμία αυτή ανέρχεται σε τέσσερις ημέρες.

5. Εκτός από τα στοιχεία που προβλέπονται στις παραγράφους 2, 3 και 4, η πρόσκληση περιλαμβάνει τουλάχιστον:

- α) παραπομπή στη δημοσιευθείσα προκήρυξη διαγωνισμού,
- β) την ημερομηνία λήξης της προθεσμίας παραλαβής των προσφορών, τη διεύθυνση στην οποία πρέπει να διαβιβασθούν οι προσφορές και τη γλώσσα ή τις γλώσσες στις οποίες πρέπει να συνταχθούν. Στην περίπτωση διαδικασίας ανταγωνιστικού διαλόγου, οι πληροφορίες αυτές δεν περιέχονται στην πρόσκληση συμμετοχής στον διάλογο αλλά στην πρόσκληση υποβολής προσφορών,
- γ) στην περίπτωση του ανταγωνιστικού διαλόγου, την ορισθείσα ημερομηνία και τη διεύθυνση για την έναρξη της φάσης των διαβουλεύσεων καθώς και τη γλώσσα ή τις γλώσσες που θα χρησιμοποιηθούν,
- δ) ένδειξη των οποιωνδήποτε τυχόν εγγράφων που πρέπει να επισυναφθούν, είτε για την τεκμηρίωση των επαληθευσιμων δηλώσεων τις οποίες παρέχει ο υποψήφιος σύμφωνα με το άρθρο 38 είτε ως συμπλήρωμα των πληροφοριών που προβλέπονται στο εν λόγω άρθρο, υπό τους ίδιους όρους με τους προβλεπόμενους στα άρθρα 41 και 42,
- ε) τη σχετική στάθμιση των κριτηρίων ανάθεσης της σύμβασης ή, εφόσον συντρέχει περίπτωση, τη φθίνουσα σειρά σπουδαιότητας των εν λόγω κριτηρίων που χρησιμοποιούνται προκειμένου να καθορισθεί η πλέον συμφέρουσα από οικονομική άποψη προσφορά, εάν δεν περιλαμβάνονται στην προκήρυξη διαγωνισμού, στη συγγραφή υποχρεώσεων ή στο περιγραφικό έγγραφο.

#### Άρθρο 35

##### Ενημέρωση των υποψηφίων και των προσφερόντων

1. Οι αναθέτουσες αρχές/αναθέτοντες φορείς ενημερώνουν, το συντομότερο δυνατόν, τους υποψηφίους και τους προσφέροντες σχετικά με τις ληφθείσες αποφάσεις σχετικά με την ανάθεση σύμβασης ή τη σύναψη συμφωνίας-πλαίσιο, περιλαμβανομένων των λόγων για τους οποίους αποφάσισαν να ματαιώσουν τη σύναψη σύμβασης ή μιας συμφωνίας-πλαίσιο για την οποία προκηρύχθηκε διαγωνισμός και να κινήσουν εκ νέου τη σχετική διαδικασία· οι πληροφορίες αυτές παρέχονται γραπτώς, εφόσον υποβληθεί η σχετική αίτηση στις αναθέτουσες αρχές/στους αναθέτοντες φορείς.

2. Οι αναθέτουσες αρχές/αναθέτοντες φορείς κοινοποιούν, κατόπιν αιτήσεως του ενδιαφερόμενου μέρους και με την επιφύλαξη της παραγράφου 3, το συντομότερο και εντός δεκαπέντε ημερών το αργότερο από την ημερομηνία παραλαβής γραπτής αίτησης, τα ακόλουθα στοιχεία:

- α) σε κάθε απορριφθέντα υποψήφιο, τους λόγους απόρριψης της υποψηφιότητάς του,
- β) σε κάθε απορριφθέντα προσφέροντα, τους λόγους για την απόρριψη της προσφοράς του, συμπεριλαμβάνοντας ιδίως, για τις περιπτώσεις που αναφέρονται στο άρθρο 18 παράγραφοι 4 και 5, αιτιολόγηση της απόφασής τους για τη μη ύπαρξη ισοδυναμίας ή της απόφασής τους ότι τα έργα, οι προμήθειες ή οι υπηρεσίες δεν ανταποκρίνονται στις απαιτήσεις περί απόδοσης ή λειτουργίας και, για τις περιπτώσεις που αναφέρονται στα άρθρα 22 και 23, τους λόγους της απόφασής τους για μη συμμόρφωση προς τις απαιτήσεις της ασφάλειας των πληροφοριών και της ασφάλειας του εφοδιασμού,
- γ) σε κάθε προσφέροντα που έχει υποβάλει παραδεκτή προσφορά η οποία απερρίφθη, τα χαρακτηριστικά και τα σχετικά πλεονεκτήματα της επιλεγείσας προσφοράς καθώς και το όνομα του αναδόχου ή των συμβαλλόμενων μερών της συμφωνίας-πλαίσιο.

3. Οι αναθέτουσες αρχές/αναθέτοντες φορείς δύνανται να αποφασίσουν να μην κοινοποιήσουν ορισμένες πληροφορίες σχετικά με την ανάθεση των συμβάσεων ή τη σύναψη των συμφωνιών-πλαίσιο, που αναφέρονται στην παράγραφο 1, εφόσον η γνωστοποίηση των εν λόγω πληροφοριών ενδέχεται να εμποδίσει την εφαρμογή του νόμου, να είναι αντίθετη προς το δημόσιο συμφέρον, και ιδίως τα συμφέροντα άμυνας και/ή ασφαλείας, ή να βλάψει τα νόμιμα εμπορικά συμφέροντα δημοσίων ή ιδιωτικών οικονομικών φορέων ή τις συνθήκες θεμιτού ανταγωνισμού μεταξύ αυτών.

#### Τμήμα 4

##### Επικοινωνία

#### Άρθρο 36

##### Κανόνες που εφαρμόζονται σχετικά με την επικοινωνία

1. Κάθε επικοινωνία καθώς και όλες οι ανταλλαγές πληροφοριών που αναφέρονται στον παρόντα τίτλο δύνανται, κατ' επιλογή της αναθέτουσας αρχής/του αναθέτοντος φορέα, να πραγματοποιούνται ταχυδρομικώς, με φαξ, με ηλεκτρονικά μέσα σύμφωνα με τις παραγράφους 4 και 5, τηλεφωνικώς στις περιπτώσεις και υπό τους όρους που αναφέρονται στην παράγραφο 6 ή με συνδυασμό των μέσων αυτών.

2. Τα επιλεγόμενα μέσα επικοινωνίας πρέπει να είναι γενικώς προσίτα και συνεπώς δεν μπορούν να έχουν ως αποτέλεσμα τον περιορισμό της πρόσβασης των οικονομικών φορέων στη διαδικασία ανάθεσης.

3. Η επικοινωνία, η ανταλλαγή και η αποθήκευση πληροφοριών πραγματοποιούνται κατά τρόπον ώστε να διασφαλίζεται η ακεραιότητα των δεδομένων και το απόρρητο των αιτήσεων συμμετοχής και των προσφορών, ώστε οι αναθέτουσες αρχές/αναθέτοντες φορείς να εξετάζουν το περιεχόμενο των αιτήσεων συμμετοχής και των προσφορών μόνο μετά τη λήξη της προβλεπόμενης προθεσμίας για την υποβολή τους.

4. Τα εργαλεία που χρησιμοποιούνται για τις επικοινωνίες με ηλεκτρονικά μέσα καθώς και τα τεχνικά χαρακτηριστικά τους πρέπει να μη δημιουργούν διακρίσεις και να είναι γενικώς προσιτά στο κοινό και συμβατά σε σχέση με τις γενικώς χρησιμοποιούμενες τεχνολογίες των πληροφοριών και των επικοινωνιών.

5. Στους μηχανισμούς ηλεκτρονικής διαβίβασης και παραλαβής των προσφορών καθώς και στους μηχανισμούς ηλεκτρονικής παραλαβής των αιτήσεων συμμετοχής, εφαρμόζονται οι ακόλουθοι κανόνες:

- α) πρέπει να είναι διαθέσιμες στα ενδιαφερόμενα μέρη οι πληροφορίες σχετικά με τις προδιαγραφές που πρέπει να πληρούνται για την ηλεκτρονική υποβολή προσφορών και αιτήσεων συμμετοχής, περιλαμβανομένης της κρυπτογράφησης. Επιπλέον, οι μηχανισμοί ηλεκτρονικής παραλαβής των προσφορών και αιτήσεων συμμετοχής πρέπει να πληρούν τις απαιτήσεις του παραρτήματος VIII,
- β) τα κράτη μέλη δύνανται, τηρώντας το άρθρο 5 της οδηγίας 1999/93/ΕΚ, να απαιτούν να συνοδεύονται οι ηλεκτρονικές προσφορές από προηγμένη ηλεκτρονική υπογραφή σύμφωνα με την παράγραφο 1 του εν λόγω άρθρου,
- γ) τα κράτη μέλη δύνανται να θεσπίζουν ή να διατηρούν συστήματα εθελοντικής πιστοποίησης με σκοπό τη βελτίωση του επιπέδου των υπηρεσιών πιστοποίησης των εν λόγω μηχανισμών,
- δ) οι υποψήφιοι δεσμεύονται ώστε να υποβάλλουν τα έγγραφα, τα πιστοποιητικά, τις βεβαιώσεις και τις δηλώσεις που αναφέρονται στα άρθρα 39 έως 44 και 46, εάν δεν είναι διαθέσιμα σε ηλεκτρονική μορφή, πριν από τη λήξη της προθεσμίας που προβλέπεται για την υποβολή των προσφορών ή των αιτήσεων συμμετοχής.

6. Για τη διαβίβαση των αιτήσεων συμμετοχής εφαρμόζονται οι ακόλουθοι κανόνες:

- α) οι αιτήσεις συμμετοχής στις διαδικασίες σύναψης των συμβάσεων μπορούν να υποβάλλονται γραπτώς ή τηλεφωνικά,
- β) όταν οι αιτήσεις συμμετοχής υποβάλλονται τηλεφωνικά, πρέπει να αποστέλλεται γραπτή επιβεβαίωση πριν από τη λήξη της προθεσμίας που έχει οριστεί για την παραλαβή τους,
- γ) οι αναθέτουσες αρχές/αναθέτοντες φορείς μπορούν να απαιτούν να επιβεβαιώνονται ταχυδρομικά ή με ηλεκτρονικά μέσα οι αιτήσεις συμμετοχής που υποβάλλονται με φαξ, εφόσον τούτο είναι αναγκαίο για λόγους νομικής κατοχύρωσης. Στην περίπτωση αυτή, η αναθέτουσα αρχή/ο αναθέτων φορέας επισημαίνει στην προκήρυξη του διαγωνισμού τη σχετική απαίτηση καθώς και την προθεσμία εντός της οποίας πρέπει να αποσταλεί η εν λόγω επιβεβαίωση.

## Τμήμα 5

### Πρακτικά

#### Άρθρο 37

#### Περιεχόμενο των πρακτικών

1. Για κάθε σύμβαση και κάθε συμφωνία-πλαίσιο οι αναθέτουσες αρχές/αναθέτοντες φορείς συντάσσουν πρακτικά προκειμένου να επιβεβαιώνεται ότι η διαδικασία επιλογής διεξήχθη με διαφανή τρόπο και χωρίς διακρίσεις, τα οποία περιλαμβάνουν τουλάχιστον:

- α) την ονομασία και τη διεύθυνση της αναθέτουσας αρχής/του αναθέτοντος φορέα, το αντικείμενο και την αξία της σύμβασης ή της συμφωνία-πλαίσιο,
- β) την επιλεγείσα διαδικασία σύναψης της σύμβασης,
- γ) σε περίπτωση ανταγωνιστικού διαλόγου, τις περιστάσεις που αιτιολογούν την εφαρμογή της εν λόγω διαδικασίας,
- δ) σε περίπτωση διαδικασίας με διαπραγμάτευση χωρίς προηγούμενη δημοσίευση προκήρυξης διαγωνισμού, τις περιστάσεις που αναφέρονται στο άρθρο 28 και αιτιολογούν την εφαρμογή της εν λόγω διαδικασίας· εφόσον ενδείκνυται, αιτιολόγηση της υπέρβασης των προθεσμιών που προβλέπονται στο άρθρο 28 παράγραφος 3 στοιχείο α) δεύτερο εδάφιο και στο άρθρο 28 παράγραφος 4 στοιχείο β) τρίτο εδάφιο και της υπέρβασης του ορίου 50 % που προβλέπεται στο άρθρο 28 παράγραφος 4 στοιχείο α), δεύτερο εδάφιο,
- ε) ενδεχομένως, τους λόγους που δικαιολογούν συμφωνία-πλαίσιο διάρκειας πέραν των επτά ετών,
- στ) τα ονόματα των επιλεγέντων υποψηφίων και τους λόγους της επιλογής τους,
- ζ) τα ονόματα των αποκλεισθέντων υποψηφίων και τους λόγους της απόρριψής τους,
- η) τους λόγους της απόρριψης των προσφορών,
- θ) την επωνυμία του αναδόχου και τους λόγους της επιλογής της προσφοράς του καθώς και, εφόσον είναι γνωστό, το τμήμα της σύμβασης ή της συμφωνίας-πλαίσιο που ο ανάδοχος προτίθεται ή υποχρεούται να αναθέσει υπό μορφή υπεργολαβίας σε τρίτους,
- ι) εφόσον παρίσταται ανάγκη, τους λόγους για τους οποίους η αναθέτουσα αρχή/ο αναθέτων φορέας ματαιώσε την πρόθεση της/του να συνάψει σύμβαση ή συμφωνία-πλαίσιο.

2. Οι αναθέτουσες αρχές/αναθέτοντες φορείς λαμβάνουν τα ενδεδειγμένα μέτρα για την τεκμηρίωση της διεξαγωγής των διαδικασιών ανάθεσης που διεξάγονται με ηλεκτρονικά μέσα.

3. Οι αναθέτουσες αρχές/αναθέτοντες φορείς κοινοποιούν στην Επιτροπή, κατόπιν αιτήματός της, τα πρακτικά ή τα κυριότερα στοιχεία τους.



## ΚΕΦΑΛΑΙΟ VII

**Διεξαγωγή της διαδικασίας**

## Τμήμα 1

**Γενικές διατάξεις**

## Άρθρο 38

**Έλεγχος της καταλληλότητας των υποψηφίων και επιλογής των συμμετεχόντων και ανάθεση των συμβάσεων**

1. Οι συμβάσεις ανατίθενται βάσει των προβλεπόμενων στα άρθρα 47 και 49 κριτηρίων, λαμβανομένου υπόψη του άρθρου 19, αφού οι αναθέτουσες αρχές/αναθέτοντες φορείς ελέγχουν την επάρκεια των οικονομικών φορέων που δεν έχουν αποκλεισθεί δυνάμει των άρθρων 39 ή 40, σύμφωνα με τα κριτήρια της χρηματοοικονομικής ικανότητας, των επαγγελματικών και τεχνικών γνώσεων ή ικανοτήτων που ορίζονται στα άρθρα 41 έως 46 και, ενδεχομένως, των αμερόληπτων κανόνων και κριτηρίων που ορίζονται στην παράγραφο 3 του παρόντος άρθρου.

2. Οι αναθέτουσες αρχές/αναθέτοντες φορείς μπορούν να απαιτούν ελάχιστα επίπεδα δυνατοτήτων, τα οποία πρέπει να καλύπτουν οι υποψήφιοι, σύμφωνα με τα άρθρα 41 και 42.

Η έκταση των οριζόμενων στα άρθρα 41 και 42 πληροφοριών καθώς και τα ελάχιστα επίπεδα των ικανοτήτων που απαιτούνται για μια συγκεκριμένη σύμβαση πρέπει να σχετίζονται με το αντικείμενο της σύμβασης και να είναι ανάλογα προς αυτό.

Τα ελάχιστα αυτά επίπεδα αναφέρονται στην προκήρυξη διαγωνισμού.

3. Στις κλειστές διαδικασίες, στις διαδικασίες με διαπραγμάτευση με δημοσίευση προκήρυξης διαγωνισμού και στον ανταγωνιστικό διάλογο, οι αναθέτουσες αρχές/αναθέτοντες φορείς δύνανται να περιορίζουν τον αριθμό των κατάλληλων υποψηφίων οι οποίοι προσκαλούνται για να υποβάλουν προσφορά ή να συμμετάσχουν σε διάλογο. Στην περίπτωση αυτή:

- οι αναθέτουσες αρχές/αναθέτοντες φορείς προσδιορίζουν στην προκήρυξη διαγωνισμού τα αντικειμενικά και αμερόληπτα κριτήρια ή κανόνες που προτίθενται να χρησιμοποιήσουν, τον ελάχιστο αριθμό υποψηφίων που προτίθενται να καλέσουν και, ενδεχομένως, το μέγιστο αριθμό. Ο ελάχιστος αριθμός υποψηφίων που προτίθενται να καλέσουν δεν μπορεί να είναι κατώτερος από τρεις·
- ο αριθμός των υποψηφίων που καλούνται εν συνεχεία από τις αναθέτουσες αρχές/αναθέτοντες φορείς είναι τουλάχιστον ίσος προς τον ελάχιστο αριθμό υποψηφίων που έχει καθοριστεί εκ των προτέρων, εφόσον υπάρχει επαρκής αριθμός κατάλληλων υποψηφίων.

Στην περίπτωση που ο αριθμός των υποψηφίων που ικανοποιούν τα κριτήρια επιλογής και τα ελάχιστα επίπεδα ικανότητας είναι μικρότερος από το ελάχιστο όριο, η αναθέτουσα αρχή/ο αναθέτων φορέας μπορεί να συνεχίσει τη διαδικασία καλώντας τον υποψήφιο ή τους υποψήφιους που διαθέτουν τις απαιτούμενες ικανότητες.

Εάν η αναθέτουσα αρχή/ο αναθέτων φορέας θεωρήσει ότι ο αριθμός των κατάλληλων υποψηφίων είναι πολύ μικρός για την εξασφάλιση πραγματικού ανταγωνισμού, μπορεί να αναστείλει τη διαδικασία και

να δημοσιεύσει εκ νέου την αρχική προκήρυξη σύμφωνα με το άρθρο 30 παράγραφος 2 και το άρθρο 32, ορίζοντας νέα προθεσμία για την υποβολή αιτήσεων συμμετοχής. Στην περίπτωση αυτή, οι υποψήφιοι που επελέγησαν από την πρώτη δημοσίευση και οι υποψήφιοι που επιλέγονται από τη δεύτερη δημοσίευση προσκαλούνται σύμφωνα με το άρθρο 34. Η ευχέρεια αυτή ασκείται χωρίς επηρεασμό της δυνατότητας της αναθέτουσας αρχής/του αναθέτοντος φορέα να ακυρώσει την υπό εξέλιξη διαδικασία και να δρομολογήσει νέα διαδικασία.

4. Στο πλαίσιο της διαδικασίας ανάθεσης, η αναθέτουσα αρχή/ο αναθέτων φορέας δεν μπορεί να συμπεριλάβει άλλους οικονομικούς φορείς που δεν υπέβαλαν αίτηση συμμετοχής ούτε υποψηφίους που δεν διαθέτουν τις απαιτούμενες ικανότητες.

5. Όταν οι αναθέτουσες αρχές/αναθέτοντες φορείς κάνουν χρήση της δυνατότητας περιορισμού του αριθμού των προς συζήτηση λύσεων ή των προς διαπραγμάτευση προσφορών, η οποία προβλέπεται στο άρθρο 26 παράγραφος 3 και στο άρθρο 27 παράγραφος 4, επιβάλλουν τον περιορισμό αυτό εφαρμόζοντας τα κριτήρια ανάθεσης που έχουν επισημάνει στην προκήρυξη διαγωνισμού ή στα έγγραφα της σύμβασης. Στην τελική φάση ο αριθμός αυτός πρέπει να επιτρέπει τη διασφάλιση συνθηκών πραγματικού ανταγωνισμού, εφόσον υπάρχει επαρκής αριθμός λύσεων ή κατάλληλων υποψηφίων.

## Τμήμα 2

**Κριτήρια ποιοτικής επιλογής**

## Άρθρο 39

**Προσωπική κατάσταση του υποψηφίου ή του προσφέροντος**

1. Αποκλείεται της συμμετοχής σε σύμβαση κάθε υποψήφιος ή προσφέρων εις βάρος του οποίου υπάρχει τελεσίδικη καταδικαστική απόφαση γνωστή στην αναθέτουσα αρχή/αναθέτονα φορέα, για έναν ή περισσότερους από τους λόγους που απαριθμούνται κατωτέρω:

- α) συμμετοχή σε εγκληματική οργάνωση, όπως αυτή ορίζεται στο άρθρο 2 παράγραφος 1 της κοινής δράσης 98/733/ΔΕΥ<sup>(1)</sup>,
- β) δωροδοκία, όπως αυτή ορίζεται αντίστοιχα στο άρθρο 3 της πράξης της 26ης Μαΐου 1997<sup>(2)</sup> και στο άρθρο 2 παράγραφος 1 της απόφασης-πλαίσιο 2003/568/ΔΕΥ<sup>(3)</sup>,

<sup>(1)</sup> Κοινή δράση 98/733/ΔΕΥ της 21ης Δεκεμβρίου 1998 που θεσπίστηκε από το Συμβούλιο δυνάμει του άρθρου Κ.3 της συνθήκης για την Ευρωπαϊκή Ένωση, σχετικά με το αξιόπονο της συμμετοχής σε εγκληματική οργάνωση, στα κράτη μέλη της Ευρωπαϊκής Ένωσης (ΕΕ L 351 της 29.12.1998, σ. 1).

<sup>(2)</sup> Πράξη του Συμβουλίου της 26ης Μαΐου 1997 για την κατάρτιση της σύμβασης περί της καταπολέμησης της δωροδοκίας στην οποία ενέχονται υπάλληλοι των Ευρωπαϊκών Κοινοτήτων ή των κρατών μελών της Ευρωπαϊκής Ένωσης, καταρτιζόμενη δυνάμει του άρθρου Κ.3 παράγραφος 2 στοιχείο γ) της συνθήκης για την Ευρωπαϊκή Ένωση (ΕΕ C 195 της 25.6.1997, σ. 1).

<sup>(3)</sup> Απόφαση-πλαίσιο αριθ. 2003/568/ΔΕΥ του Συμβουλίου, της 22ας Ιουλίου 2003, για την καταπολέμηση της δωροδοκίας στον ιδιωτικό τομέα (ΕΕ L 192 της 31.7.2003, σ. 54).

- γ) απάτη, κατά την έννοια του άρθρου 1 της σύμβασης σχετικά με την προστασία των οικονομικών συμφερόντων των Ευρωπαϊκών Κοινοτήτων <sup>(1)</sup>,
- δ) τρομοκρατικό έγκλημα ή παράβαση συνδεδεμένη με τρομοκρατικές δραστηριότητες, όπως αυτές ορίζονται αντίστοιχα στα άρθρα 1 και 3 της απόφασης-πλαίσιο 2002/475/ΔΕΥ <sup>(2)</sup>, ή ηθική αυτουργία, συνέργεια, ή απόπειρα διάπραξης παράβασης, όπως προβλέπονται στο άρθρο 4 της εν λόγω απόφασης-πλαίσιο,
- ε) νομιμοποίηση εσόδων από παράνομες δραστηριότητες και χρηματοδότηση της τρομοκρατίας, όπως αυτές ορίζονται στο άρθρο 1 της οδηγίας 2005/60/ΕΚ <sup>(3)</sup>.

Τα κράτη μέλη καθορίζουν, σύμφωνα με το εθνικό τους δικαιο και τηρουμένου του κοινοτικού δικαίου, τους όρους εφαρμογής της παρούσας παραγράφου.

Μπορούν να προβλέπουν παρέκκλιση από την υποχρέωση του πρώτου εδαφίου για επιτακτικούς λόγους γενικού συμφέροντος.

Για τους σκοπούς της παρούσας παραγράφου, οι αναθέτουσες αρχές/αναθέτοντες φορείς ζητούν, οσάκις απαιτείται, από τους υποψηφίους ή τους προσφέροντες να προσκομίζουν τα έγγραφα που αναφέρονται στην παράγραφο 3 και δύνανται, εφόσον αμφιβάλλουν ως προς την προσωπική κατάσταση των εν λόγω υποψηφίων/προσφερόντων, να απευθύνονται στις αρμόδιες αρχές για να λάβουν τις πληροφορίες που θεωρούν απαραίτητες για την προσωπική κατάσταση των εν λόγω υποψηφίων ή προσφερόντων. Όταν οι πληροφορίες αφορούν έναν υποψήφιο ή προσφέροντα εγκατεστημένο σε άλλο κράτος εκτός εκείνου της αναθέτουσας αρχής/αναθέτοντος φορέα, η αναθέτουσα αρχή/ο αναθέτων φορέας δύναται να ζητεί τη συνεργασία των αρμόδιων αρχών. Λαμβανομένης υπόψιν της εθνικής νομοθεσίας του κράτους μέλους όπου είναι εγκατεστημένοι οι υποψήφιοι ή οι προσφέροντες, τα αιτήματα αυτά αφορούν τα νομικά και/ή φυσικά πρόσωπα, περιλαμβανομένων, ενδεχομένως, των διευθυντών επιχείρησης, ή οποιουδήποτε προσώπου που έχει εξουσία εκπροσώπησης, λήψης αποφάσεων ή ελέγχου του υποψηφίου ή του προσφέροντος.

2. Κάθε οικονομικός φορέας μπορεί να αποκλεισθεί από τη συμμετοχή στη σύμβαση κάθε όταν:

- α) τελεί υπό πτώχευση ή εκκαθάριση, παύση δραστηριοτήτων, αναγκαστική διαχείριση ή πτωχευτικό συμβιβασμό ή σε οποιαδήποτε ανάλογη κατάσταση που προκύπτει από παρόμοια διαδικασία προβλεπόμενη από τις εθνικές νομοθετικές και κανονιστικές διατάξεις,
- β) έχει κινηθεί εναντίον του διαδικασία κήρυξης σε πτώχευση, αναγκαστικής διαχείρισης, εκκαθάρισης, πτωχευτικού συμβιβασμού ή οποιαδήποτε άλλη παρόμοια διαδικασία προβλεπόμενη από τις εθνικές νομοθετικές και κανονιστικές διατάξεις,

<sup>(1)</sup> ΕΕ C 316 της 27.11.1995, σ. 49.

<sup>(2)</sup> Απόφαση-πλαίσιο 2002/475/ΔΕΥ του Συμβουλίου, της 13ης Ιουνίου 2002, για την καταπολέμηση της τρομοκρατίας (ΕΕ L 164 της 22.6.2002, σ. 3).

<sup>(3)</sup> Οδηγία 2005/60/ΕΚ του Ευρωπαϊκού Κοινοβουλίου και του Συμβουλίου, της 26ης Οκτωβρίου 2005, σχετικά με την πρόληψη της χρησιμοποίησης του χρηματοπιστωτικού συστήματος για τη νομιμοποίηση εσόδων από παράνομες δραστηριότητες και τη χρηματοδότηση της τρομοκρατίας. (ΕΕ L 309 της 25.11.2005, σ. 15).

- γ) έχει καταδικασθεί βάσει αποφάσεως με ισχύ δεδικασμένου, σύμφωνα με τις νομοθετικές διατάξεις της χώρας, με την οποία διαπιστώνεται αδίκημα σχετικό με την επαγγελματική του διαγωγή, όπως για παράδειγμα η παράβαση υπάρχουσας νομοθεσίας σχετικά με την εξαγωγή αμυντικού εξοπλισμού και/ή εξοπλισμού ασφάλειας,
- δ) έχει διαπράξει σοβαρό επαγγελματικό παράπτωμα το οποίο αποδεδειγμένως διαπιστώθηκε με οποιοδήποτε μέσο ενδέχεται να διαθέτει η αναθέτουσα αρχή/ο αναθέτων φορέας, όπως, για παράδειγμα, παραβίαση υποχρεώσεων όσον αφορά την ασφάλεια των πληροφοριών ή του εφοδιασμού, στο πλαίσιο προηγούμενης σύμβασης,
- ε) που έχει εξακριβωθεί, βάσει οποιωνδήποτε αποδεικτικών στοιχείων, συμπεριλαμβανομένων των προστατευμένων βάσεων δεδομένων, ότι δεν διαθέτει την αξιοπιστία που απαιτείται για τον αποκλεισμό κινδύνων κατά της ασφάλειας του κράτους μέλους,
- στ) δεν έχει εκπληρώσει τις υποχρεώσεις του όσον αφορά την καταβολή των εισφορών κοινωνικής ασφάλισης, σύμφωνα με τις νομοθετικές διατάξεις της χώρας όπου είναι εγκατεστημένος ή τις νομοθετικές διατάξεις της χώρας της αναθέτουσας αρχής/του αναθέτοντος φορέα,
- ζ) δεν έχει εκπληρώσει τις υποχρεώσεις του όσον αφορά την πληρωμή των φόρων και τελών σύμφωνα με τις νομοθετικές διατάξεις της χώρας στην οποία είναι εγκατεστημένος ή με τις νομοθετικές διατάξεις της χώρας της αναθέτουσας αρχής/του αναθέτοντος φορέα,
- η) είναι ένοχος σοβαρών ψευδών δηλώσεων κατά την παροχή των πληροφοριών οι οποίες απαιτούνται κατ'εφαρμογή του παρόντος τμήματος ή δεν έχει παράσχει τις πληροφορίες αυτές.

Τα κράτη μέλη καθορίζουν, σύμφωνα με το εθνικό τους δικαιο και τηρουμένου του κοινοτικού δικαίου, τους όρους εφαρμογής της παρούσας παραγράφου.

3. Οι αναθέτουσες αρχές/αναθέτοντες φορείς δέχονται ως επαρκή απόδειξη του ότι ο οικονομικός φορέας δεν εμπίπτει στις περιπτώσεις που αναφέρονται στην παράγραφο 1 και στην παράγραφο 2 στοιχεία α), β), γ), στ) και ζ):

- α) για την παράγραφο 1 και την παράγραφο 2 σημεία α), β) και γ), την προσκόμιση αποσπάσματος ποινικού μητρώου ή, ελλείψει αυτού, ισοδύναμου εγγράφου εκδοθέντος από την αρμόδια δικαστική ή διοικητική αρχή της χώρας καταγωγής ή προέλευσης του εν λόγω προσώπου, από το οποίο προκύπτει ότι πληρούνται οι προϋποθέσεις αυτές,
- β) για την παράγραφο 2 στοιχεία στ) ή ζ), πιστοποιητικό εκδιδόμενο από την αρμόδια αρχή του οικείου κράτους μέλους.

Στην περίπτωση που η ενδιαφερόμενη χώρα δεν εκδίδει τέτοιο έγγραφο ή πιστοποιητικό ή αυτό δεν καλύπτει όλες τις περιπτώσεις που αναφέρονται στην παράγραφο 1 και στην παράγραφο 2 στοιχεία α), β) ή γ), αυτό μπορεί να αντικαθίσταται από ένορκη βεβαίωση του ενδιαφερομένου ή, στα κράτη μέλη όπου δεν προβλέπεται η ένορκη βεβαίωση, από υπεύθυνη δήλωση του ενδιαφερομένου ενώπιον αρμόδιας δικαστικής ή διοικητικής αρχής, συμβολαιογράφου ή αρμόδιου επαγγελματικού οργανισμού του κράτους καταγωγής ή προέλευσης.

4. Τα κράτη μέλη ορίζουν τις αρχές και τους οργανισμούς που είναι αρμόδιοι για την έκδοση των εγγράφων, πιστοποιητικών ή δηλώσεων που αναφέρονται στην παράγραφο 3 και ενημερώνουν σχετικά την Επιτροπή. Η ανακοίνωση αυτή δεν θίγει το ισχύον δικαίωο σε ζητήματα προστασίας των δεδομένων.

#### Άρθρο 40

### Καταλληλότητα για την άσκηση της επαγγελματικής δραστηριότητας

Όταν ο υποψήφιος απαιτείται να είναι εγγεγραμμένος σε επαγγελματικό ή εμπορικό μητρώο του κράτους μέλους καταγωγής ή εγκατάστασής του για να ασκήσει την επαγγελματική του δραστηριότητα, μπορεί να κληθεί να αποδείξει την εγγραφή του στο εν λόγω μητρώο ή να προσκομίσει ένορκη βεβαίωση ή πιστοποιητικό, όπως ορίζονται στο παράρτημα VII μέρος Α για τις συμβάσεις έργων, στο παράρτημα VII μέρος Β για τις συμβάσεις προμηθειών και στο παράρτημα VII μέρος Γ για τις συμβάσεις υπηρεσιών. Οι κατάλογοι που αναφέρονται στο παράρτημα VII είναι ενδεικτικοί. Τα κράτη μέλη γνωστοποιούν στην Επιτροπή και στα άλλα κράτη μέλη οποιαδήποτε αλλαγή των μητρώων τους και των αποδεικτικών μέσων που αναφέρονται στους καταλόγους αυτούς.

Στις διαδικασίες σύναψης συμβάσεων υπηρεσιών, εφόσον οι υποψήφιοι πρέπει να διαθέτουν ειδική άδεια ή να είναι μέλη συγκεκριμένου οργανισμού για να είναι σε θέση να παράσχουν τη σχετική υπηρεσία στη χώρα καταγωγής τους, η αναθέτουσα αρχή/ο αναθέτων φορέας μπορεί να τους ζητήσει να αποδείξουν ότι διαθέτουν την άδεια αυτή ή ότι είναι μέλη του εν λόγω οργανισμού.

Το παρόν άρθρο εφαρμόζεται υπό την επιφύλαξη του κοινοτικού δικαίου σχετικά με την ελευθερία εγκατάστασης και την ελεύθερη παροχή υπηρεσιών.

#### Άρθρο 41

### Οικονομική και χρηματοπιστωτική επάρκεια

1. Η οικονομική και χρηματοπιστωτική επάρκεια του οικονομικού φορέα δύναται, κατά κανόνα, να αποδεικνύεται με ένα ή περισσότερα από τα ακόλουθα δικαιολογητικά:

- α) κατάλληλες τραπεζικές βεβαιώσεις ή, ενδεχομένως, πιστοποιητικό ασφαλιστικής κάλυψης επαγγελματικών κινδύνων,
- β) ισολογισμούς ή αποσπάσματα ισολογισμών, στην περίπτωση που η δημοσίευση των ισολογισμών απαιτείται από τη νομοθεσία της χώρας όπου είναι εγκατεστημένος ο οικονομικός φορέας,
- γ) δήλωση περί του ολικού ύψους του κύκλου εργασιών και, ενδεχομένως, περί του κύκλου εργασιών του τομέα δραστηριοτήτων που αποτελεί το αντικείμενο της σύμβασης για τα τρία το πολύ τελευταία διαθέσιμα οικονομικά έτη, ανάλογα με την ημερομηνία ίδρυσης ή έναρξης των δραστηριοτήτων του οικονομικού φορέα, στο μέτρο που οι πληροφορίες σχετικά με τους εν λόγω κύκλους εργασιών είναι διαθέσιμες.

2. Ένας οικονομικός φορέας μπορεί, ενδεχομένως και για μια δεδομένη σύμβαση, να επικαλεσθεί τις δυνατότητες άλλων φορέων, ανεξαρτήτως της νομικής φύσης των υφιστάμενων σχέσεων μεταξύ αυτού και των εν λόγω φορέων. Στην περίπτωση αυτή, πρέπει να αποδεικνύει στην αναθέτουσα αρχή/στον αναθέτοντα φορέα ότι θα έχει στη διάθεσή του τα αναγκαία μέσα, προσκομίζοντας για παράδειγμα τη σχετική δέσμευση των εν λόγω φορέων.

3. Υπό τους ίδιους όρους, μια κοινοπραξία οικονομικών φορέων που αναφέρεται στο άρθρο 4 μπορεί να επικαλεσθεί τις δυνατότητες των μετεχόντων στην κοινοπραξία ή άλλων φορέων.

4. Οι αναθέτουσες αρχές/αναθέτοντες φορείς ορίζουν στην προκήρυξη διαγωνισμού ποιο ή ποια από τα προβλεπόμενα στην παράγραφο 1 δικαιολογητικά επέλεξαν καθώς και ποια άλλα δικαιολογητικά πρέπει να προσκομισθούν.

5. Αν ο οικονομικός φορέας, για βάσιμο λόγο, δεν είναι σε θέση να προσκομίσει τα δικαιολογητικά που ζητεί η αναθέτουσα αρχή/ο αναθέτων φορέας, μπορεί να αποδείξει την οικονομική και χρηματοπιστωτική ικανότητά του με οποιοδήποτε άλλο έγγραφο το οποίο η αναθέτουσα αρχή/ο αναθέτων φορέας κρίνει κατάλληλο.

#### Άρθρο 42

### Τεχνικές και/ή επαγγελματικές ικανότητες

1. Οι τεχνικές ικανότητες των οικονομικών φορέων μπορούν, κατά γενικό κανόνα, να αποδεικνύονται με έναν ή περισσότερους από τους ακόλουθους τρόπους, ανάλογα με τη φύση, την ποσότητα ή τη σπουδαιότητα και τη χρήση των έργων, των προμηθειών ή των υπηρεσιών:

- α) (i) υποβολή του καταλόγου εργασιών που έχουν εκτελεσθεί κατά τα τελευταία πέντε έτη, συνοδευόμενου από πιστοποιητικά ορθής εκτέλεσης των σημαντικότερων εργασιών. Τα εν λόγω πιστοποιητικά αναφέρουν την αξία, το χρόνο και τον τόπο εκτέλεσης των έργων και προσδιορίζουν αν τα έργα εκτελέστηκαν σύμφωνα με τους κανόνες του επαγγέλματος και αν περατώθηκαν κανονικά. Εφόσον παρίσταται ανάγκη, τα εν λόγω πιστοποιητικά διαβιβάζονται απευθείας από την αρμόδια αρχή στην αναθέτουσα αρχή/στον αναθέτοντα φορέα,
- (ii) υποβολή καταλόγου των κυριότερων παραδόσεων που πραγματοποιήθηκαν ή των κυριότερων υπηρεσιών που παρασχέθηκαν, κατά γενικό κανόνα, κατά τα πέντε τελευταία έτη, με αναφορά στα διαλαμβανόμενα ποσά, στις ημερομηνίες και στους αποδέκτες ανεξάρτητα αν αυτοί είναι δημόσιοι ή ιδιώτες. Οι παραδόσεις και οι παρασχεθείσες υπηρεσίες αποδεικνύονται:
  - εάν ο αποδέκτης είναι αναθέτουσα αρχή/αναθέτων φορέας, με πιστοποιητικά που έχουν εκδοθεί ή θεωρηθεί από την αρμόδια αρχή,
  - εάν ο αποδέκτης είναι ιδιώτης αγοραστής, με πιστοποίηση του αγοραστή ή, εάν τούτο δεν είναι δυνατόν, με απλή δήλωση του οικονομικού φορέα,



- β) με υπόδειξη του τεχνικού προσωπικού ή των τεχνικών υπηρεσιών που εμπλέκονται, είτε ανήκουν άμεσα στην επιχείρηση του οικονομικού φορέα είτε όχι, ιδίως δε των υπευθύνων για τον έλεγχο της ποιότητας και, εφόσον πρόκειται για συμβάσεις έργων, με υπόδειξη αυτών που ο εργολήπτης θα έχει στη διάθεσή του για την εκτέλεση του έργου,
- γ) με περιγραφή του τεχνικού εξοπλισμού και των μέτρων που λαμβάνει ο οικονομικός φορέας για την εξασφάλιση της ποιότητας και των μέσων μελέτης και έρευνας, καθώς και των εσωτερικών κανόνων όσον αφορά την πνευματική ιδιοκτησία,
- δ) με έλεγχο διενεργούμενο από την αναθέτουσα αρχή/τον αναθέτοντα φορέα ή, εξ ονόματός της, από αρμόδιο επίσημο οργανισμό της χώρας όπου είναι εγκατεστημένος ο οικονομικός φορέας, με την επιφύλαξη της συναίνεσης του οργανισμού αυτού, σχετικά με το παραγωγικό δυναμικό του προμηθευτή ή τις τεχνικές ικανότητες του οικονομικού φορέα και, εφόσον κρίνεται αναγκαίο, τα μέσα μελέτης και έρευνας που αυτός διαθέτει καθώς και τα μέτρα που λαμβάνει για τον έλεγχο της ποιότητας,
- ε) για τις συμβάσεις έργων, υπηρεσιών ή προμηθειών που συμπεριλαμβάνουν εργασίες ή υπηρεσίες χωροθέτησης και εγκατάστασης, με αναφορά των τίτλων σπουδών και επαγγελματικών προσόντων του οικονομικού φορέα και/ή των διευθυντικών στελεχών της επιχείρησης, ιδίως δε του ή των υπευθύνων για την παροχή των υπηρεσιών ή τη διεξαγωγή των εργασιών,
- στ) για τις συμβάσεις έργων και υπηρεσιών και μόνο στις ενδεδειγμένες περιπτώσεις, με αναφορά των μέτρων περιβαλλοντικής διαχείρισης που μπορεί να εφαρμόζει ο οικονομικός φορέας κατά την εκτέλεση της σύμβασης,
- ζ) με δήλωση στην οποία αναφέρονται το μέσο ετήσιο εργατοϋπάλληλο δυναμικό του παρόχου υπηρεσιών ή του εργολήπτη και ο αριθμός των στελεχών της επιχείρησής του κατά τα τελευταία τρία χρόνια,
- η) με περιγραφή των μηχανημάτων, των υλικών, του τεχνικού εξοπλισμού, του αριθμού του προσωπικού και της τεχνογνωσίας και/ή των πηγών εφοδιασμού — περιγραφή της γεωγραφικής θέσης όταν βρίσκεται εκτός της επικράτειας της Ένωσης -, που θα έχει στη διάθεσή του ο οικονομικός φορέας για την εκτέλεση της σύμβασης, για την αντιμετώπιση ενδεχομένως αυξημένων αναγκών της αναθέτουσας αρχής/του αναθέτοντος φορέα συνεπεία καταστάσεως κρίσης ή για τη διασφάλιση της συντήρησης, του εκσυγχρονισμού ή των προσαρμογών των προμηθειών που αποτελούν το αντικείμενο της σύμβασης,
- θ) όσον αφορά τα προς παράδοση προϊόντα, με προσκόμιση των ακόλουθων στοιχείων:
- (i) δείγματα, περιγραφή και/ή φωτογραφίες, η αυθεντικότητα των οποίων πρέπει να βεβαιώνεται εάν το ζητήσει η αναθέτουσα αρχή/ο αναθέτων φορέας,
- (ii) πιστοποιητικά εκδιδόμενα από επίσημα ινστιτούτα ή οργανισμούς ελέγχου της ποιότητας με αναγνωρισμένες αρμοδιότητες, με τα οποία βεβαιώνεται η συμμόρφωση των προϊόντων, που επαληθεύεται με παραπομπή σε προδιαγραφές ή πρότυπα,
- ι) εφόσον πρόκειται για συμβάσεις που αφορούν, απαιτούν και/ή περιλαμβάνουν διαβαθμισμένες πληροφορίες, απόδειξη της ικανότητας επεξεργασίας, αποθήκευσης και διαβίβασης αυτών των πληροφοριών στο απαιτούμενο από την αναθέτουσα αρχή/τον αναθέτοντα φορέα επίπεδο προστασίας.
- Όσο δεν υπάρχει σε κοινοτικό επίπεδο εναρμόνιση των εθνικών συστημάτων διαπίστευσης ασφαλείας, τα κράτη μέλη μπορούν να προβλέπουν ότι τα εν λόγω αποδεικτικά στοιχεία πρέπει να συμμορφώνονται προς τις σχετικές διατάξεις της αντίστοιχης εθνικής νομοθεσίας τους για τη διαπίστευση ασφαλείας. Τα κράτη μέλη αναγνωρίζουν τις διαπιστεύσεις ασφαλείας τις οποίες θεωρούν ισοδύναμες εκείνων που εκδίδονται σύμφωνα με την εθνική τους νομοθεσία, διατηρώντας τη δυνατότητα να διεξάγουν και να λαμβάνουν υπόψη δικές τους περαιτέρω έρευνες εφόσον κρίνεται απαραίτητο.
- Η αναθέτουσα αρχή/ο αναθέτων φορέας μπορεί, κατά περίπτωση, να χορηγήει στους υποψηφίους που δεν διαθέτουν ακόμη διαπίστευση ασφαλείας πρόσθετο χρόνο για να αποκτήσουν την εν λόγω διαπίστευση. Στην περίπτωση αυτή, αναφέρει τη δυνατότητα αυτή και την προθεσμία στην προκήρυξη του διαγωνισμού.
- Η αναθέτουσα αρχή/ο αναθέτων φορέας δύναται να ζητήσει από την εθνική αρχή ασφαλείας του κράτους του υποψηφίου ή από την αρχή ασφαλείας που έχει οριστεί από το εν λόγω κράτος να ελέγξει την καταλληλότητα των χώρων και εγκαταστάσεων που ενδέχεται να χρησιμοποιηθούν, τις βιομηχανικές και διοικητικές διαδικασίες που θα εφαρμοσθούν, τους τρόπους διαχείρισης των πληροφοριών και/ή την κατάσταση του προσωπικού που ενδέχεται να απασχοληθεί για την εκτέλεση της σύμβασης.
2. Ένας οικονομικός φορέας μπορεί, ενδεχομένως και για μια δεδομένη σύμβαση, να επικαλεσθεί τις ικανότητες άλλων φορέων, ανεξαρτήτως της νομικής φύσης των υφιστάμενων σχέσεων μεταξύ αυτού και των εν λόγω φορέων. Στην περίπτωση αυτή, πρέπει να αποδεικνύει στην αναθέτουσα αρχή/στον αναθέτοντα φορέα ότι, για την εκτέλεση της σύμβασης, θα έχει στη διάθεσή του τα απαραίτητα μέσα, παραδείγματος χάρι με την προσκόμιση της δέσμευσης των φορέων αυτών να θέσουν στη διάθεση του οικονομικού φορέα τους αναγκαία μέσα.
3. Υπό τους ίδιους όρους, μια κοινοπραξία οικονομικών φορέων που αναφέρεται στο άρθρο 5 μπορεί να επικαλεσθεί τις ικανότητες των συμμετεχόντων στην κοινοπραξία ή άλλων φορέων.



4. Στο πλαίσιο των διαδικασιών σύναψης συμβάσεων που έχουν ως αντικείμενο προμήθειες για τις οποίες απαιτούνται εργασίες τοποθέτησης ή εγκατάστασης, την παροχή υπηρεσιών και/ή την εκτέλεση έργων, η ικανότητα των οικονομικών φορέων να παράσχουν τις εν λόγω υπηρεσίες ή να κατασκευάσουν την εγκατάσταση ή τα έργα μπορεί να αξιολογείται ιδίως βάσει της τεχνογνωσίας τους, της αποτελεσματικότητας, της πείρας και της αξιοπιστίας τους.

5. Η αναθέτουσα αρχή/ο αναθέτων φορέας ορίζει στην προκήρυξη ποια από τα δικαιολογητικά που αναφέρονται στην πρώτη παράγραφο έχει επιλέξει και ποια άλλα δικαιολογητικά πρέπει να προσκομισθούν.

6. Αν ο οικονομικός φορέας, για οποιοδήποτε βάσιμο λόγο, δεν είναι σε θέση να προσκομίσει τα δικαιολογητικά που ζητεί η αναθέτουσα αρχή/αναθέτων φορέας, μπορεί να αποδείξει την τεχνική και/ή χρηματοπιστωτική ικανότητά του με οποιοδήποτε άλλο έγγραφο το οποίο η αναθέτουσα αρχή/ο αναθέτων φορέας κρίνει κατάλληλο.

#### Άρθρο 43

##### Πρότυπα που εφαρμόζονται από τα συστήματα διαχείρισης ποιότητας

Όταν οι αναθέτουσες αρχές/αναθέτοντες φορείς απαιτούν την προσκόμιση πιστοποιητικών τα οποία έχουν εκδοθεί από ανεξάρτητους εγκεκριμένους οργανισμούς που βεβαιώνουν την τήρηση εκ μέρους του οικονομικού φορέα ορισμένων προτύπων που εφαρμόζονται από τα συστήματα διαχείρισης ποιότητας, οι αναθέτουσες αρχές/αναθέτοντες φορείς πρέπει να παραπέμπουν σε συστήματα διαχείρισης ποιότητας βασισμένα στα σχετικά ευρωπαϊκά πρότυπα και πιστοποιούμενα από ανεξάρτητους εγκεκριμένους οργανισμούς σύμφωνα με τα ευρωπαϊκά πρότυπα για τη διαπίστευση και πιστοποίηση. Οι αναθέτουσες αρχές/αναθέτοντες φορείς αναγνωρίζουν ισοδύναμα πιστοποιητικά από ανεξάρτητους εγκεκριμένους οργανισμούς εδρεύοντες σε άλλα κράτη μέλη. Επίσης, οι αναθέτουσες αρχές αποδέχονται και άλλα αποδεικτικά στοιχεία για ισοδύναμα συστήματα διαχείρισης ποιότητας τα οποία προσκομίζονται από τους οικονομικούς φορείς.

#### Άρθρο 44

##### Πρότυπα περιβαλλοντικής διαχείρισης

Εάν οι αναθέτουσες αρχές/αναθέτοντες φορείς, στις περιπτώσεις που αναφέρονται στο άρθρο 42 παράγραφος 1 στοιχείο στ), απαιτούν την υποβολή πιστοποιητικών που εκδίδονται από ανεξάρτητους οργανισμούς και βεβαιώνουν ότι ο οικονομικός φορέας τηρεί ορισμένα πρότυπα όσον αφορά την περιβαλλοντική διαχείριση, παραπέμπουν στο κοινωτικό σύστημα οικολογικής διαχείρισης και περιβαλλοντικού ελέγχου (EMAS) ή σε πρότυπα περιβαλλοντικής διαχείρισης που βασίζονται σε αντίστοιχα ευρωπαϊκά ή διεθνή πρότυπα πιστοποιούμενα από οργανισμούς που λειτουργούν βάσει του κοινωτικού δικαίου, ή τις αντίστοιχες ευρωπαϊκές ή διεθνείς προδιαγραφές όσον αφορά την πιστοποίηση. Οι αναθέτουσες αρχές αναγνωρίζουν ισοδύναμα πιστοποιητικά από οργανισμούς εδρεύοντες σε άλλα κράτη μέλη. Επίσης, αποδέχονται και άλλα ισοδύναμα αποδεικτικά στοιχεία για μέτρα περιβαλλοντικής διαχείρισης, τα οποία προσκομίζονται από τους οικονομικούς φορείς.

#### Άρθρο 45

##### Συμπληρωματική τεκμηρίωση και πληροφορίες

Η αναθέτουσα αρχή/ο αναθέτων φορέας δύναται να καλέσει τους οικονομικούς φορείς να συμπληρώσουν ή να διευκρινίσουν τα πιστοποιητικά και έγγραφα που υπέβαλαν κατ' εφαρμογή των άρθρων 39 έως 44.

#### Άρθρο 46

##### Επίσημοι κατάλογοι εγκεκριμένων οικονομικών φορέων και πιστοποίηση από οργανισμούς δημοσίου ή ιδιωτικού δικαίου

1. Τα κράτη μέλη μπορούν να καθιερώνουν είτε επίσημους καταλόγους εγκεκριμένων εργοληπτών, προμηθευτών ή παρόχων υπηρεσιών είτε πιστοποίηση από οργανισμούς δημοσίου ή ιδιωτικού δικαίου.

Τα κράτη μέλη προσαρμόζουν τις προϋποθέσεις εγγραφής στους καταλόγους αυτούς, καθώς και εκείνες που αφορούν την έκδοση πιστοποιητικών από τους οργανισμούς πιστοποίησης, στο άρθρο 39 παράγραφος 1 και παράγραφος 2 στοιχεία α) έως δ) και η), στο άρθρο 40, στο άρθρο 41 παράγραφοι 1, 4 και 5, στο άρθρο 42 παράγραφος 1 στοιχεία α) έως θ), παράγραφοι 2 και 4, στο άρθρο 43, και, ενδεχομένως, στο άρθρο 44.

Τα κράτη μέλη τις προσαρμόζουν επίσης στα άρθρα 41 παράγραφος 2 και 42 παράγραφος 2, όσον αφορά τις αιτήσεις εγγραφής που υποβάλλουν οικονομικοί φορείς που ανήκουν σε όμιλο και που επικαλούνται πόρους που τους διαθέτουν άλλες επιχειρήσεις του ομίλου. Οι εν λόγω φορείς πρέπει, σε αυτή την περίπτωση, να αποδεικνύουν στην αρχή που συντάσσει τον επίσημο κατάλογο ότι διαθέτουν αυτούς τους πόρους καθ' όλη τη διάρκεια της ισχύος του πιστοποιητικού που πιστοποιεί την εγγραφή τους στον επίσημο κατάλογο και ότι οι εν λόγω επιχειρήσεις θα συνεχίσουν να πληρούν κατά το ίδιο διάστημα τις απαιτήσεις ποιοτικής επιλογής τις προβλεπόμενες στα άρθρα που αναφέρονται στο δεύτερο εδάφιο και τις οποίες επικαλούνται οι φορείς αυτοί για την εγγραφή τους.

2. Οι οικονομικοί φορείς που είναι εγγεγραμμένοι στους επίσημους καταλόγους ή που διαθέτουν πιστοποιητικό μπορούν, για την εκάστοτε σύμβαση, να προσκομίζουν στις αναθέτουσες αρχές/αναθέτοντες φορείς πιστοποιητικό εγγραφής εκδιδόμενο από την αρμόδια αρχή ή το πιστοποιητικό που εκδίδεται από τον αρμόδιο οργανισμό πιστοποίησης. Στα πιστοποιητικά αυτά μνημονεύονται τα δικαιολογητικά βάσει των οποίων έγινε η εγγραφή στον κατάλογο ή η πιστοποίηση και η κατάταξη στον εν λόγω κατάλογο.

3. Εγγραφή στους επίσημους καταλόγους, πιστοποιούμενη από τις αρμόδιες αρχές, ή πιστοποιητικό που εκδίδεται από τον οργανισμό πιστοποίησης, δεν συνιστά, για τις αναθέτουσες αρχές/αναθέτοντες φορείς των άλλων κρατών μελών, τεκμήριο καταλληλότητας παρά μόνο σε σχέση με το άρθρο 39 παράγραφος 1 και παράγραφος 2 στοιχεία α) έως δ) και ζ), το άρθρο 40, το άρθρο 41 παράγραφος 1 στοιχεία β) και γ), το άρθρο 42 παράγραφος 1, στοιχεία α), σημείο (i) και β) έως ζ) για τους εργολήπτες, το άρθρο 42 παράγραφος 1 στοιχεία α), σημείο (ii), β) έως ε) και θ) για τους προμηθευτές και το άρθρο 42 παράγραφος 1 στοιχεία α), σημείο (ii), β) έως ε) και ζ) για τους παρόχους υπηρεσιών.

4. Οι πληροφορίες που μπορούν να συναχθούν από την εγγραφή σε επίσημους καταλόγους ή από την πιστοποίηση δεν είναι δυνατόν να τίθενται υπό αμφισβήτηση χωρίς αιτιολόγηση. Όσον αφορά την καταβολή των εισφορών κοινωνικής ασφάλισης και των φόρων και τελών, είναι δυνατόν να ζητείται, για την εκάστοτε σύμβαση, πρόσθετο πιστοποιητικό από κάθε οικονομικό φορέα.

Οι αναθέτουσες αρχές/αναθέτοντες φορείς των άλλων κρατών μελών εφαρμόζουν την παράγραφο 3 και το πρώτο εδάφιο της παρούσας παραγράφου μόνο στους οικονομικούς φορείς που είναι εγκατεστημένοι στο κράτος μέλος το οποίο τηρεί τον επίσημο κατάλογο.

5. Για την εγγραφή των οικονομικών φορέων άλλων κρατών μελών σε επίσημο κατάλογο ή για την πιστοποίησή τους από τους οργανισμούς που αναφέρονται στην παράγραφο 1, δεν είναι δυνατόν να ζητούνται άλλες αποδείξεις και δηλώσεις εκτός από εκείνες που ζητούνται από τους οικονομικούς φορείς του οικείου κράτους και, εν πάση περιπτώσει, όχι άλλες από τις προβλεπόμενες στα άρθρα 39 έως 43 και, ενδεχομένως, το άρθρο 44.

Ωστόσο, η εν λόγω εγγραφή ή πιστοποίηση δεν μπορεί να επιβάλλεται στους οικονομικούς φορείς των άλλων κρατών μελών για τη συμμετοχή τους σε δημόσια σύμβαση. Οι αναθέτουσες αρχές/αναθέτοντες φορείς αναγνωρίζουν ισοδύναμα πιστοποιητικά από οργανισμούς εδρεύοντες σε άλλα κράτη μέλη. Οι αναθέτουσες αρχές/αναθέτοντες φορείς αποδέχονται επίσης και άλλα ισοδύναμα αποδεικτικά μέσα.

6. Οι οικονομικοί φορείς μπορούν να ζητούν, ανά πάσα στιγμή, την εγγραφή τους σε επίσημο κατάλογο ή την έκδοση πιστοποιητικού. Πρέπει να ενημερώνονται σε ένα ευλόγως σύντομο χρονικό διάστημα για την απόφαση της αρχής που συντάσσει τον κατάλογο ή του αρμόδιου οργανισμού πιστοποίησης.

7. Οι οργανισμοί πιστοποίησης που αναφέρονται στην παράγραφο 1 είναι οργανισμοί που ανταποκρίνονται στα ευρωπαϊκά πρότυπα για την πιστοποίηση.

8. Τα κράτη μέλη που διαθέτουν επίσημους καταλόγους ή οργανισμούς πιστοποίησης, όπως αναφέρεται στην παράγραφο 1, υποχρεούνται να ανακοινώνουν στην Επιτροπή και στα λοιπά κράτη μέλη τη διεύθυνση του οργανισμού στον οποίο μπορούν να υποβάλλονται οι αιτήσεις.

### Τμήμα 3

#### Ανάθεση των συμβάσεων

##### Άρθρο 47

#### Κριτήρια ανάθεσης των συμβάσεων

1. Με την επιφύλαξη των εθνικών νομοθετικών, κανονιστικών ή διοικητικών διατάξεων σχετικά με την αμοιβή ορισμένων υπηρεσιών, τα κριτήρια βάσει των οποίων οι αναθέτουσες αρχές/αναθέτοντες φορείς αναθέτουν τις συμβάσεις είναι:

- α) είτε, εφόσον η σύμβαση ανατίθεται στην πλέον συμφέρουσα από οικονομική άποψη προσφορά κατά την κρίση της αναθέτουσας αρχής/του αναθέτοντος φορέα, διάφορα κριτήρια που συνδέονται με το αντικείμενο της συγκεκριμένης σύμβασης, όπως, π.χ., η ποιότητα, η τιμή, η τεχνική αξία, ο λειτουργικός χαρακτήρας, τα περιβαλλοντικά χαρακτηριστικά, το κόστος λειτουργίας, το κόστος καθ' όλη τη διάρκεια του κύκλου ζωής, η αποδοτικότητα, η εξυπηρέτηση μετά την πώληση και η τεχνική συνδρομή, η ημερομηνία παράδοσης και η προθεσμία παράδοσης ή εκτέλεσης, η ασφάλεια του εφοδιασμού, η διαλειτουργικότητα και τα επιχειρησιακά χαρακτηριστικά·
- β) είτε αποκλειστικά η χαμηλότερη τιμή.

2. Με την επιφύλαξη του τρίτου εδαφίου, στην προβλεπόμενη στην παράγραφο 1 στοιχείο α) περίπτωση, η αναθέτουσα αρχή/ο αναθέτων φορέας διευκρινίζει, στα έγγραφα της σύμβασης (προκηρύξεις διαγωνισμού, συγγραφή υποχρεώσεων, περιγραφικά έγγραφα ή συνοδευτικά έγγραφα), τη σχετική στάθμιση που προσδίδει σε καθένα από τα επιλεγέντα κριτήρια για τον προσδιορισμό της πλέον συμφέρουσας από οικονομική άποψη προσφοράς.

Η στάθμιση αυτή μπορεί να εκφράζεται με την πρόβλεψη μιας κλίμακας με το κατάλληλο εύρος.

Όταν, κατά τη γνώμη της αναθέτουσας αρχής/του αναθέτοντος φορέα, δεν είναι δυνατή η στάθμιση για λόγους που μπορούν να αποδειχθούν, η αναθέτουσα αρχή/ο αναθέτων φορέας επισημαίνει, στα έγγραφα της σύμβασης (προκηρύξεις διαγωνισμού, συγγραφή υποχρεώσεων, περιγραφικά έγγραφα ή συνοδευτικά έγγραφα), τη φθίνουσα σειρά σπουδαιότητας των κριτηρίων.

#### Άρθρο 48

#### Χρησιμοποίηση ηλεκτρονικών δημοπρασιών

1. Τα κράτη μέλη δύνανται να προβλέπουν τη δυνατότητα για τις αναθέτουσες αρχές/αναθέτοντες φορείς να προσφεύγουν σε ηλεκτρονικές δημοπρασίες.

2. Στις κλειστές διαδικασίες ή διαδικασίες με διαπραγμάτευση κατά τις οποίες δημοσιεύεται προκήρυξη διαγωνισμού, οι αναθέτουσες αρχές/αναθέτοντες φορείς μπορούν να αποφασίζουν ότι, πριν από την ανάθεση μιας δημόσιας σύμβασης, διεξάγεται ηλεκτρονική δημοπρασία, όταν οι προδιαγραφές της σύμβασης μπορούν να καθορισθούν με ακρίβεια.

Υπό τους ίδιους όρους, η ηλεκτρονική δημοπρασία μπορεί να χρησιμοποιείται κατά τον νέο διαγωνισμό μεταξύ των μερών μιας συμφωνίας-πλαισίου, όπως προβλέπεται στο άρθρο 29 παράγραφος 4 δεύτερο εδάφιο.

Η ηλεκτρονική δημοπρασία βασίζεται:

- είτε μόνον στις τιμές, εφόσον η σύμβαση ανατίθεται στην κατώτερη τιμή,
- είτε στις τιμές και/ή στις νέες αξίες των στοιχείων των προσφορών που επισημαίνονται στη συγγραφή υποχρεώσεων, εφόσον η σύμβαση ανατίθεται στην πλέον συμφέρουσα από οικονομική άποψη προσφορά.

3. Οι αναθέτουσες αρχές/αναθέτοντες φορείς που αποφασίζουν να προσφύγουν σε ηλεκτρονική δημοπρασία αναφέρουν τούτο στην προκήρυξη του διαγωνισμού.

Η συγγραφή υποχρεώσεων περιλαμβάνει, μεταξύ άλλων, τις εξής πληροφορίες:

- α) τα στοιχεία, οι αξίες των οποίων αποτελούν αντικείμενο της ηλεκτρονικής δημοπρασίας, εφόσον τα εν λόγω στοιχεία είναι προσδιορίσιμα ποσοτικά κατά τρόπον ώστε να εκφράζονται σε αριθμούς ή ποσοστά·
- β) τα ενδεχόμενα όρια των τιμών που μπορούν να προσφερθούν, όπως τα όρια αυτά προκύπτουν από τις προδιαγραφές του αντικείμενου της σύμβασης·

- γ) τις πληροφορίες που τίθενται στη διάθεση των προσφερόντων κατά τη διάρκεια της ηλεκτρονικής δημοπρασίας και τη χρονική στιγμή που, ενδεχομένως, τίθενται στη διάθεσή τους·
- δ) τις κατάλληλες πληροφορίες σχετικά με τη διεξαγωγή της ηλεκτρονικής δημοπρασίας·
- ε) τις προϋποθέσεις υπό τις οποίες οι προσφέροντες μπορούν να μειοδοτήσουν, και ιδίως τις κατ' ελάχιστον αποκλίσεις που, εφόσον συντρέχει περίπτωση, απαιτούνται προς τούτο·
- στ) τις κατάλληλες πληροφορίες για το χρησιμοποιούμενο ηλεκτρονικό σύστημα και για τον τρόπο και τις τεχνικές προδιαγραφές της σύνδεσης.

4. Προτού προβούν στην ηλεκτρονική δημοπρασία, οι αναθέτουσες αρχές/αναθέτοντες φορείς διενεργούν μια πρώτη πλήρη αξιολόγηση των προσφορών σύμφωνα με το επιλεγμένο κριτήριο/τα επιλεγμένα κριτήρια ανάθεσης και με τη στάθμισή τους, όπως έχει καθοριστεί.

Όλοι οι προσφέροντες που έχουν υποβάλει παραδεκτές προσφορές καλούνται ταυτόχρονα με τη χρήση ηλεκτρονικών μέσων να υποβάλουν νέες τιμές και/ή νέες αξίες. Η πρόσκληση περιέχει όλες τις κατάλληλες πληροφορίες για τη σύνδεσή τους σε ατομική βάση με το χρησιμοποιούμενο ηλεκτρονικό σύστημα και προσδιορίζει την ημερομηνία και την ώρα έναρξης της ηλεκτρονικής δημοπρασίας. Η ηλεκτρονική δημοπρασία μπορεί να διεξαχθεί σε διάφορες διαδοχικές φάσεις. Η ηλεκτρονική δημοπρασία δεν είναι δυνατόν να αρχίζει προτού παρέλθουν δύο εργάσιμες ημέρες από την ημερομηνία αποστολής των προσκλήσεων.

5. Όταν γίνεται η ανάθεση στην πλέον συμφέρουσα από οικονομική άποψη προσφορά, η πρόσκληση συνοδεύεται από το αποτέλεσμα της πλήρους αξιολόγησης της προσφοράς του οικείου προσφέροντος, η οποία γίνεται σύμφωνα με τη στάθμιση που προβλέπεται στο άρθρο 47 παράγραφος 2 πρώτο εδάφιο.

Στην πρόσκληση αναφέρεται και ο μαθηματικός τύπος που θα χρησιμοποιηθεί κατά την ηλεκτρονική δημοπρασία για την αυτόματη ανακατάταξη των προσφορών σε συνάρτηση με τις νέες τιμές ή/και τις νέες αξίες που θα υποβληθούν. Ο μαθηματικός αυτός τύπος περιλαμβάνει τους συντελεστές στάθμισης όλων των κριτηρίων που έχουν καθοριστεί για τον προσδιορισμό της πλέον συμφέρουσας από οικονομική άποψη προσφοράς, σύμφωνα με την προκήρυξη του διαγωνισμού ή τη συγγραφή υποχρεώσεων. Προς τούτο, οι ενδεχόμενες κλίμακες πρέπει να ανάγονται εκ των προτέρων σε μια συγκεκριμένη τιμή.

Στην περίπτωση που επιτρέπονται εναλλακτικές προσφορές, πρέπει να προβλέπεται χωριστός μαθηματικός τύπος για κάθε τύπο εναλλακτικής προσφοράς.

6. Κατά τη διάρκεια κάθε φάσης της ηλεκτρονικής δημοπρασίας, οι αναθέτουσες αρχές/αναθέτοντες φορείς γνωστοποιούν αμέσως σε όλους τους προσφέροντες τουλάχιστον τα πληροφοριακά στοιχεία που τους επιτρέπουν να γνωρίζουν ανά πάσα στιγμή την κατάταξή τους. Ακόμη, μπορούν να τους γνωστοποιούν και άλλα πληροφοριακά στοιχεία σχετικά με άλλες προσφερόμενες τιμές ή ποσά, υπό τον όρο ότι τούτο προβλέπεται στη συγγραφή υποχρεώσεων. Μπορούν επίσης, ανά πάσα στιγμή, να ανακοινώνουν τον αριθμό των συμμετεχόντων σε κάθε φάση της δημοπρασίας. Ωστόσο, σε καμία περίπτωση δεν μπορούν να γνωστοποιούν την ταυτότητα των προσφερόντων κατά τη διεξαγωγή των διαφόρων φάσεων της ηλεκτρονικής δημοπρασίας.

7. Οι αναθέτουσες αρχές/αναθέτοντες φορείς περατώνουν την ηλεκτρονική δημοπρασία σύμφωνα με έναν ή περισσότερους από τους ακόλουθους τρόπους:

- α) κατά την καθορισμένη ημερομηνία και ώρα, όπως ορίζεται εκ των προτέρων στην πρόσκληση συμμετοχής στη δημοπρασία,
- β) όταν δεν λαμβάνουν πλέον νέες τιμές ή νέες αξίες που να ανταποκρίνονται στις απαιτήσεις σχετικά με τις ελάχιστες διαφοροποιήσεις. Για την περίπτωση αυτή, οι αναθέτουσες αρχές/αναθέτοντες φορείς επισημαίνουν στην πρόσκληση συμμετοχής στη δημοπρασία την προθεσμία που θα τηρήσουν μετά τη λήψη της τελευταίας προσφοράς πριν κλείσουν την ηλεκτρονική δημοπρασία·
- γ) όταν έχουν ολοκληρωθεί όλες οι φάσεις της στη δημοπρασίας, όπως καθορίζονται στην πρόσκληση συμμετοχής στη δημοπρασία.

Αν οι αναθέτουσες αρχές/αναθέτοντες φορείς αποφασίσουν να περατώσουν την ηλεκτρονική δημοπρασία σύμφωνα με το στοιχείο γ), ενδεχομένως σε συνδυασμό με τον τρόπο που προβλέπεται στο στοιχείο β), η πρόσκληση συμμετοχής στη δημοπρασία πρέπει να αναφέρει το χρονοδιάγραμμα κάθε φάσης της δημοπρασίας.

8. Αφού περατώσουν την ηλεκτρονική δημοπρασία, οι αναθέτουσες αρχές/αναθέτοντες φορείς αναθέτουν τη σύμβαση σύμφωνα με το άρθρο 47 με βάση τα αποτελέσματα της ηλεκτρονικής δημοπρασίας.

Οι αναθέτουσες αρχές/αναθέτοντες φορείς δεν μπορούν να χρησιμοποιούν την ηλεκτρονική δημοπρασία καταχρηστικά ή κατά τρόπο που να εμποδίζει, να περιορίζει ή να στρεβλώνει τον ανταγωνισμό ή να τροποποιεί το αντικείμενο της σύμβασης, όπως αυτό έχει καθοριστεί στη δημοσίευση της προκήρυξης του διαγωνισμού και προσδιοριστεί στη συγγραφή υποχρεώσεων.

#### Άρθρο 49

#### Ασυνήθιστα χαμηλές προσφορές

1. Εάν, για μια δεδομένη σύμβαση, οι προσφορές εμφανίζονται ως ασυνήθιστα χαμηλές σε σχέση με το αντικείμενό της, η αναθέτουσα αρχή/ο αναθέτων φορέας, πριν απορρίψει τις εν λόγω προσφορές, ζητεί γραπτώς τις διευκρινίσεις που θεωρεί χρήσιμες σε σχέση με τη σύνθεση της προσφοράς.

Οι διευκρινίσεις αυτές μπορούν να αφορούν ιδίως:

- α) τον οικονομικό χαρακτήρα της μεθόδου δομικής κατασκευής, της μεθόδου κατασκευής των προϊόντων ή της παροχής των υπηρεσιών,
- β) τις επιλεγείσες τεχνικές λύσεις και/ή τις εξαιρετικά ευνοϊκές συνθήκες που διαθέτει ο προσφέρων για την εκτέλεση του έργου ή για την προμήθεια των προϊόντων ή την παροχή των υπηρεσιών,

- γ) την πρωτοτυπία του έργου, των προμηθειών ή των υπηρεσιών που προτείνονται από τον προσφέροντα,
- δ) την τήρηση των διατάξεων περί προστασίας της απασχόλησης και των συνθηκών εργασίας, που ισχύουν στον τόπο εκτέλεσης του έργου, υπηρεσίας ή προμήθειας,
- ε) την ενδεχόμενη χορήγηση κρατικής ενίσχυσης στον προσφέροντα.

2. Η αναθέτουσα αρχή/ο αναθέτων φορέας ελέγχει, σε συνεννόηση με τον προσφέροντα, τη σύνθεση της προσφοράς βάσει των παρασχεθέντων δικαιολογητικών.

3. Η αναθέτουσα αρχή/ο αναθέτων φορέας που διαπιστώνει ότι μια προσφορά είναι ασυνήθιστα χαμηλή λόγω της χορήγησης κρατικής ενίσχυσης στον προσφέροντα μπορεί να απορρίψει την εν λόγω προσφορά μόνο αποκλειστικά για το λόγο αυτό μόνον εφόσον διαβουλευθεί με τον προσφέροντα και εφόσον ο τελευταίος δεν είναι σε θέση να αποδείξει, εντός επαρκούς προθεσμίας την οποία ορίζει η αναθέτουσα αρχή/ο αναθέτων φορέας, ότι η εν λόγω ενίσχυση έχει χορηγηθεί νομίμως. Όταν η αναθέτουσα αρχή/ο αναθέτων φορέας απορρίπτει μια προσφορά υπό τις συνθήκες αυτές, ενημερώνει σχετικά την Επιτροπή.

### ΤΙΤΛΟΣ III

#### ΚΑΝΟΝΕΣ ΠΟΥ ΕΦΑΡΜΟΖΟΝΤΑΙ ΣΧΕΤΙΚΑ ΜΕ ΤΗΝ ΥΠΕΡΓΟΛΑΒΙΑ

#### ΚΕΦΑΛΑΙΟ I

#### Υπεργολαβίες που ανατίθενται από αναδόχους οι οποίοι δεν είναι αναθέτουσες αρχές/αναθέτοντες φορείς

#### Άρθρο 50

#### Πεδίο εφαρμογής

1. Όταν σύμφωνα με το άρθρο 21 παράγραφοι 3 και 4 εφαρμόζεται ο παρών τίτλος, τα κράτη μέλη λαμβάνουν τα αναγκαία μέτρα για να εξασφαλίσουν ότι οι ανάδοχοι οι οποίοι δεν είναι αναθέτουσες αρχές/αναθέτοντες φορείς εφαρμόζουν τους κανόνες των άρθρων 51 έως 53 κατά την ανάθεση υπεργολαβιών σε τρίτους.

2. Για τους σκοπούς της πρώτης παραγράφου, οι επιχειρήσεις οι οποίες συνιστούν κοινοπραξία για να αναλάβουν τη σύμβαση ή οι επιχειρήσεις που συνδέονται με τις επιχειρήσεις αυτές, δεν θεωρούνται τρίτοι.

Ο προσφέρων περιλαμβάνει εξαντλητικό κατάλογο των εν λόγω επιχειρήσεων στην προσφορά του. Ο κατάλογος αυτός ενημερώνεται για τις οποιοσδήποτε μεταβολές στους δεσμούς που υπάρχουν μεταξύ των επιχειρήσεων.

#### Άρθρο 51

#### Αρχές

Ο ανάδοχος ενεργεί με διαφάνεια και μεταχειρίζεται όλους τους δυνητικούς υπεργολάβους ισότιμα και χωρίς διακρίσεις.

#### Άρθρο 52

#### Κατώτατα όρια και κανόνες δημοσιότητας

1. Όταν ο ανάδοχος ο οποίος δεν είναι αναθέτουσα αρχή/αναθέτων φορέας αναθέτει σύμβαση υπεργολαβίας με αξία χωρίς ΦΠΑ εκτιμώμενη ως όχι χαμηλότερη από τα κατώτατα όρια του άρθρου 8, γνωστοποιεί την πρόθεσή του με προκήρυξη.

2. Οι προκηρύξεις υπεργολαβίας περιέχουν τις πληροφορίες που αναφέρονται στο παράρτημα V και οποιοσδήποτε άλλες πληροφορίες κριθούν χρήσιμες από τον ανάδοχο, εν ανάγκη με την έγκριση της αναθέτουσας αρχής/του αναθέτοντος φορέα.

Οι προκηρύξεις υπεργολαβίας συντάσσονται σύμφωνα με την τυποποιημένη μορφή που έχει εγκρίνει η Επιτροπή βάσει της συμβουλευτικής διαδικασίας του άρθρου 67, παράγραφος 2.

3. Οι προκηρύξεις υπεργολαβίας δημοσιεύονται σύμφωνα με το άρθρο 32 παράγραφος 2 έως 5.

4. Δεν απαιτείται προκήρυξη υπεργολαβίας όταν η σύμβαση υπεργολαβίας πληροί τις προϋποθέσεις του άρθρου 28.

5. Οι ανάδοχοι μπορούν να εκδίδουν, σύμφωνα με το άρθρο 32, προκηρύξεις υπεργολαβίας για τις οποίες δεν απαιτείται δημοσιότητα.

6. Τα κράτη μέλη μπορούν επίσης να προβλέπουν ότι ο ανάδοχος είναι δυνατόν να εκπληρώνει την απαίτηση υπεργολαβίας του άρθρου 21 παράγραφος 3 ή 4 αναθέτοντας, στη βάση συμφωνίας-πλαίσιο, συμβάσεις υπεργολαβίας οι οποίες θα συνάπτονται σύμφωνα με τους κανόνες που αναφέρονται στα άρθρα 51 και 53 και στις παραγράφους 1 έως 5 του παρόντος άρθρου.

Οι συμβάσεις υπεργολαβίας που βασίζονται σε μια τέτοια συμφωνία-πλαίσιο ανατίθενται τηρουμένων των όρων που προβλέπει η συμφωνία-πλαίσιο. Μπορούν να ανατεθούν μόνο σε οικονομικούς φορείς που συμμετείχαν αρχικά στη συμφωνία-πλαίσιο. Κατά την ανάθεση των συμβάσεων, οι συμβαλλόμενοι προτείνουν πάντοτε όρους που συνάδουν προς τους όρους της συμφωνίας-πλαίσιο.

Η διάρκεια μιας συμφωνίας-πλαίσιο δεν μπορεί να υπερβαίνει τα επτά έτη, εκτός από εξαιρετικές περιστάσεις που προσδιορίζονται λαμβανομένου υπόψη του προβλεπόμενου κύκλου ζωής οποιασδήποτε παραδιδόμενων ειδών, εγκαταστάσεων ή συστημάτων, και των τεχνικών δυσκολιών τις οποίες ενδέχεται να προκαλέσει η αλλαγή προμηθευτή.

Οι συμφωνίες-πλαίσιο δεν μπορούν να χρησιμοποιούνται καταχρηστικά ή κατά τρόπο που να εμποδίζει, να περιορίζει ή να νοθεύει τον ανταγωνισμό.



7. Για την ανάθεση συμβάσεων υπεργολαβίας με αξία χωρίς ΦΠΑ εκτιμώμενη ως χαμηλότερη από τα κατώτατα όρια του άρθρου 8, οι ανάδοχοι εφαρμόζουν τις αρχές της συνθήκης σχετικά με τη διαφάνεια και τον ανταγωνισμό.

8. Το άρθρο 9 εφαρμόζεται στον υπολογισμό της εκτιμώμενης αξίας των συμβάσεων υπεργολαβίας.

#### Άρθρο 53

### Κριτήρια ποιοτικής επιλογής των υπεργολάβων

Στην προκήρυξη υπεργολαβίας, ο ανάδοχος αναφέρει τα κριτήρια ποιοτικής επιλογής που ορίζει η αναθέτουσα αρχή/ο αναθέτων φορέας καθώς και οποιαδήποτε άλλα κριτήρια που θα εφαρμόσει όσον αφορά την ποιοτική επιλογή των υπεργολάβων. Όλα τα κριτήρια αυτά πρέπει να είναι αντικειμενικά, χωρίς διακρίσεις και συνεπή προς τα κριτήρια που εφαρμόζονται από την αναθέτουσα αρχή/τον αναθέτοντα φορέα όσον αφορά την επιλογή των προσφερόντων για την κύρια σύμβαση. Οι απαιτούμενες ικανότητες πρέπει να συνδέονται άμεσα με το αντικείμενο της σύμβασης υπεργολαβίας και τα απαιτούμενα επίπεδα ικανότητας πρέπει να είναι ανάλογα προς αυτό.

Ο ανάδοχος δεν απαιτείται να προχωρήσει σε υπεργολαβική ανάθεση, εφόσον αποδεικνύει, με τρόπο που πείθει την αναθέτουσα αρχή/τον αναθέτοντα φορέα, ότι κανείς από τους υπεργολάβους που συμμετέχουν στον διαγωνισμό ή καμία από τις προσφορές τους δεν μπορεί να ανταποκριθεί στα κριτήρια που αναφέρονται στην προκήρυξη υπεργολαβίας, με αποτέλεσμα ο ανάδοχος να μην είναι σε θέση να ανταποκριθεί στις απαιτήσεις της κύριας σύμβασης.

#### ΚΕΦΑΛΑΙΟ II

### Υπεργολαβίες που ανατίθενται από αναδόχους οι οποίοι είναι αναθέτουσες αρχές/αναθέτοντες φορείς

#### Άρθρο 54

### Εφαρμοστέες διαδικασίες

Όταν οι ανάδοχοι είναι αναθέτουσες αρχές/αναθέτοντες φορείς και αναθέτουν συμβάσεις υπεργολαβίας, συμμορφώνονται προς τις διατάξεις περί κύριων συμβάσεων που προβλέπονται στους τίτλους I και II.

#### ΤΙΤΛΟΣ IV

### ΚΑΝΟΝΕΣ ΠΟΥ ΔΙΕΠΟΥΝ ΤΙΣ ΠΡΟΣΦΥΓΕΣ

#### Άρθρο 55

### Πεδίο εφαρμογής και διαθεσιμότητα των διαδικασιών προσφυγής

1. Οι διαδικασίες προσφυγής του παρόντος τίτλου εφαρμόζονται στις συμβάσεις που αναφέρονται στο άρθρο 2 της παρούσας οδηγίας, με την επιφύλαξη των εξαιρέσεων που προβλέπονται στα άρθρα 12 και 13.

2. Τα κράτη μέλη λαμβάνουν τα αναγκαία μέτρα ώστε οι αποφάσεις που λαμβάνουν οι αναθέτουσες αρχές/αναθέτοντες φορείς να υπόκεινται στην άσκηση αποτελεσματικών και, ιδίως, όσο το δυνατόν ταχύτερων προσφυγών, υπό τις προϋποθέσεις που θέτουν τα άρθρα 56 έως 62, λόγω του ότι οι αποφάσεις αυτές παραβιάζουν την κοινοτική νομοθεσία περί σύναψης συμβάσεων ή των εθνικών κανόνων που μεταφέρουν την εν λόγω νομοθεσία.

3. Τα κράτη μέλη μεριμνούν ώστε να μην υφίσταται καμία διάκριση μεταξύ των επιχειρήσεων που επικαλούνται ζημία στα πλαίσια διαδικασίας ανάθεσης συμβάσεως, λόγω της διάκρισης που γίνεται στον παρόντα τίτλο μεταξύ των εθνικών κανόνων που μεταφέρουν την κοινοτική νομοθεσία και των άλλων εθνικών κανόνων.

4. Τα κράτη μέλη μεριμνούν ώστε οι διαδικασίες προσφυγής να είναι διαθέσιμες, σύμφωνα με τους λεπτομερείς κανόνες που είναι δυνατόν να θεσπίζουν τα κράτη μέλη, τουλάχιστον σε οιοδήποτε πρόσωπο έχει ή είχε συμφέρον να του ανατεθεί συγκεκριμένη σύμβαση και το οποίο υπέστη ή ενδέχεται να υποστεί ζημία από εικαζόμενη παράβαση.

5. Τα κράτη μέλη μπορούν να απαιτούν από το πρόσωπο που επιθυμεί να χρησιμοποιήσει τη διαδικασία προσφυγής να ενημερώνει την αναθέτουσα αρχή/τον αναθέτοντα φορέα για την εικαζόμενη παράβαση και για την πρόθεσή του να ασκήσει προσφυγή, υπό τον όρο ότι αυτό δεν επηρεάζει την ανασταλτική προθεσμία σύμφωνα με το άρθρο 57 παράγραφος 2 ή οιαδήποτε άλλη προθεσμία άσκησης προσφυγής σύμφωνα με το άρθρο 59.

6. Τα κράτη μέλη μπορούν να απαιτήσουν από τον ενδιαφερόμενο να ασκήσει καταρχάς προσφυγή στην αναθέτουσα αρχή/στον αναθέτοντα φορέα. Στην περίπτωση αυτή τα κράτη μέλη μεριμνούν ώστε η άσκηση της εν λόγω προσφυγής να συνεπάγεται την άμεση αναστολή της δυνατότητας σύναψης της σύμβασης.

Τα κράτη μέλη αποφασίζουν ως προς τα κατάλληλα μέσα επικοινωνίας, περιλαμβανομένων της φαξ ή των ηλεκτρονικών μέσων, που πρέπει να χρησιμοποιούνται για την άσκηση της προσφυγής κατά το πρώτο εδάφιο.

Η αναστολή στην οποία αναφέρεται το πρώτο εδάφιο δεν λήγει πριν από την εκπνοή προθεσμίας τουλάχιστον 10 ημερολογιακών ημερών από την επομένη της ημέρας κατά την οποία η αναθέτουσα αρχή/ο αναθέτων φορέας απέστειλε απάντηση με φαξ ή με ηλεκτρονικά μέσα ή, εφόσον χρησιμοποιούνται άλλα μέσα επικοινωνίας, πριν από την εκπνοή προθεσμίας τουλάχιστον 15 ημερολογιακών ημερών από την επομένη της ημέρας κατά την οποία η αναθέτουσα αρχή/ο αναθέτων φορέας απέστειλε απάντηση ή τουλάχιστον 10 ημερολογιακών ημερών από την επομένη της ημέρας παραλαβής της απάντησης.

#### Άρθρο 56

### Απαιτήσεις για τις διαδικασίες προσφυγής

1. Τα κράτη μέλη μεριμνούν ώστε τα μέτρα που λαμβάνονται όσον αφορά τις διαδικασίες προσφυγής που ορίζει το άρθρο 55 να προβλέπουν τις αναγκαίες εξουσίες προκειμένου:

- α) να λαμβάνονται, το συντομότερο δυνατόν και με τη διαδικασία ασφαλιστικών μέτρων, προσωρινά μέτρα για να επανορθωθεί η εικαζόμενη παράβαση ή να αποτραπεί η πρόκληση περαιτέρω ζημίας των σχετικών συμφερόντων, συμπεριλαμβανομένων μέτρων που αναστέλλουν ή επιτρέπουν την αναστολή της διαδικασίας ανάθεσης σύμβασης ή της εκτέλεσης οποιασδήποτε απόφασης λαμβάνει η αναθέτουσα αρχή/ο αναθέτων φορέας και να ακυρώνονται ή να διασφαλίζεται η ακύρωση των παράνομων αποφάσεων, και ιδίως να καταργούνται οι τεχνικές, οικονομικές και χρηματοδοτικές προδιαγραφές που εισάγουν διακρίσεις και περιλαμβάνονται στα έγγραφα με τα οποία καλούνται οι ενδιαφερόμενοι να συμμετάσχουν στο διαγωνισμό, στις συγγραφές υποχρεώσεων ή σε οποιοδήποτε άλλο έγγραφο που έχει σχέση με τη διαδικασία σύναψης της συγκεκριμένης σύμβασης, ή
- β) να λαμβάνονται όσο το δυνατόν συντομότερα, ει δυνατόν μέσω διαδικασιών ασφαλιστικών μέτρων και εν ανάγκη με τελική διαδικασία επί της ουσίας, μέτρα εκτός των προβλεπόμενων στο στοιχείο α), με στόχο την επανόρθωση κάθε διαπιστωμένης παράβασης και την αποτροπή πρόκλησης περαιτέρω ζημίας των σχετικών συμφερόντων και, ειδικότερα, την έκδοση εντολής πληρωμής ενός καθορισμένου ποσού σε περιπτώσεις κατά τις οποίες η παράβαση δεν επανορθώθηκε ή δεν αποτράπηκε,

Και στις δύο προαναφερόμενες περιπτώσεις, οι προβλεπόμενες εξουσίες περιλαμβάνουν εξουσία χορήγησης αποζημίωσης στα ζημιωθέντα από την παράβαση πρόσωπα.

2. Οι εξουσίες που προβλέπονται στην παράγραφο 1 και στα άρθρα 60 και 61 είναι δυνατόν να ανατίθενται σε χωριστά όργανα, υπεύθυνα για διαφορετικές πτυχές των διαδικασιών προσφυγής.

3. Όταν πρωτοβάθμιο όργανο, ανεξάρτητο από την αναθέτουσα αρχή/τον αναθέτοντα φορέα, εξετάζει προσφυγή κατά απόφασης σχετικά με την ανάθεση σύμβασης, τα κράτη μέλη εξασφαλίζουν ότι η αναθέτουσα αρχή/ο αναθέτων φορέας δεν μπορεί να συνάψει τη σύμβαση πριν το όργανο προσφυγής αποφασίσει την εφαρμογή προσωρινών μέτρων ή επί της προσφυγής. Η αναστολή δεν λήγει πριν από την εκπνοή της ανασταλτικής προθεσμίας του άρθρου 57, παράγραφος 2, και του άρθρου 60 παράγραφοι 4 και 5.

4. Με εξαίρεση τις περιπτώσεις της παραγράφου 3 του παρόντος άρθρου και του άρθρου 55 παράγραφος 6, οι διαδικασίες προσφυγής δεν απαιτείται να έχουν αυτόματο ανασταλτικό αποτέλεσμα επί των διαδικασιών ανάθεσης των συμβάσεων τις οποίες αφορούν.

5. Τα κράτη μέλη μπορούν να προβλέπουν ότι το αρμόδιο για τις διαδικασίες προσφυγής όργανο μπορεί να συνυπολογίσει τις πιθανές συνέπειες των προσωρινών μέτρων για όλα τα συμφέροντα που ενδέχεται να ζημιωθούν καθώς και για το δημόσιο συμφέρον, ιδίως συμφέροντα άμυνας και/ή ασφάλειας, και να αποφασίσει να μην προβεί στη χορήγηση τέτοιων μέτρων, αν οι αρνητικές τους συνέπειες είναι περισσότερες από τα οφέλη τους.

Η απόφαση να μη ληφθούν προσωρινά μέτρα δεν θίγει τις λοιπές αξιώσεις που προβάλλει το πρόσωπο που έχει ζητήσει τη λήψη των εν λόγω μέτρων.

6. Τα κράτη μέλη μπορούν να προβλέπουν ότι, όταν ζητείται αποζημίωση για το λόγο ότι απόφαση ελήφθη παρανόμως, πρέπει πρώτα να ακυρώνεται η προσβαλλόμενη απόφαση από αρμόδιο προς τούτο όργανο.

7. Με εξαίρεση τις περιπτώσεις που προβλέπονται στα άρθρα 60 έως 62, τα αποτελέσματα της άσκησης των εξουσιών που προβλέπονται στην παράγραφο 1 του παρόντος άρθρου σε μια σύμβαση που συνάπτεται μετά την ανάθεσή της καθορίζονται από το εθνικό δίκαιο.

Επιπλέον, εκτός από την περίπτωση κατά την οποία μια απόφαση πρέπει να ακυρωθεί προτού χορηγηθεί αποζημίωση, τα κράτη μέλη μπορούν να προβλέπουν ότι, αφού συναφθεί σύμβαση σύμφωνα με το άρθρο 55 παράγραφος 6, την παράγραφο 3 του παρόντος άρθρου ή τα άρθρα 57 έως 62, οι εξουσίες του υπεύθυνου για τις διαδικασίες προσφυγής οργάνου περιορίζονται στην επιδίκαση αποζημίωσης σε οιονδήποτε υπέστη ζημία λόγω παράβασης.

8. Τα κράτη μέλη μεριμνούν ώστε να καθιστάται δυνατή η αποτελεσματική εκτέλεση των αποφάσεων που λαμβάνουν τα αρμόδια για τις διαδικασίες προσφυγής όργανα.

9. Όταν τα υπεύθυνα για τις διαδικασίες προσφυγής όργανα δεν είναι δικαστικά, οι αποφάσεις τους πρέπει πάντα να αιτιολογούνται γραπτώς. Επιπλέον, στην περίπτωση αυτή, πρέπει επίσης να θεσπίζονται διατάξεις που να εγγυώνται την ύπαρξη διαδικασιών με τις οποίες κάθε μέτρο του οργάνου προσφυγής που εικάζεται ότι είναι παράνομο ή κάθε εικαζόμενη παράλειψή του κατά την εκτέλεση των εξουσιών που του έχουν ανατεθεί, να μπορεί να αποτελέσει αντικείμενο δικαστικής προσφυγής ή προσφυγής ενώπιον άλλου οργάνου το οποίο θεωρείται δικαιοδοτικό όργανο κατά την έννοια του άρθρου 234 της συνθήκης και είναι ανεξάρτητο από την αναθέτουσα αρχή/τον αναθέτοντα φορέα και από το όργανο προσφυγής.

Ο διορισμός και η λήξη της θητείας των μελών του ανεξάρτητου αυτού οργάνου πρέπει να υπόκειται στους ίδιους όρους οι οποίοι εφαρμόζονται στους δικαστές όσον αφορά την υπεύθυνη για το διορισμό τους αρχή, τη διάρκεια της θητείας τους, και την ανάκλησή τους. Τουλάχιστον ο πρόεδρος του ανεξάρτητου αυτού οργάνου πρέπει να έχει ίδια νομικά και επαγγελματικά προσόντα με τους δικαστές. Οι αποφάσεις που λαμβάνει το ανεξάρτητο όργανο έχουν, με τα μέσα που καθορίζει κάθε κράτος μέλος, δεσμευτικά νομικά αποτελέσματα.

10. Τα κράτη μέλη διασφαλίζουν ότι τα αρμόδια για τις διαδικασίες προσφυγής όργανα εγγυώνται επαρκή βαθμό εμπιστευτικότητας των διαβαθμισμένων πληροφοριών ή άλλων πληροφοριών οι οποίες περιέχονται στους φακέλους που διαβιβάζονται από τους ενδιαφερομένους, και ότι ενεργούν καθ' όλη τη διάρκεια της διαδικασίας σύμφωνα με τα συμφέροντα άμυνας και/ή ασφάλειας.

Για τον σκοπό αυτό, τα κράτη μέλη μπορούν να αποφασίσουν ότι ένα καθορισμένο όργανο έχει αποκλειστική δικαιοδοσία για την εξέταση προσφυγών που αφορούν συμβάσεις στους τομείς της άμυνας και της ασφάλειας.

Σε κάθε περίπτωση, τα κράτη μέλη μπορούν να προβλέπουν ότι μόνο όσα μέλη των οργάνων εξέτασης προσφυγών διαθέτουν προσωπική εξουσιοδότηση χειρισμού διαβαθμισμένων πληροφοριών θα δύνανται να εξετάζουν προσφυγές στις οποίες περιλαμβάνονται τέτοιες πληροφορίες. Τα κράτη μέλη μπορούν επίσης να επιβάλλουν ειδικά μέτρα ασφαλείας όσον αφορά την καταχώριση των προσφυγών, την παραλαβή των εγγράφων και την αποθήκευση των φακέλων.

Τα κράτη μέλη καθορίζουν με ποιο τρόπο τα όργανα εξέτασης προσφυγών απαιτείται να συμβιβάζουν την εμπιστευτικότητα των διαβαθμισμένων πληροφοριών με τον σεβασμό των δικαιωμάτων υπεράσπισης και, σε περίπτωση δικαστικής προσφυγής ή προσφυγής από όργανο που είναι δικαιοδοτικό κατά την έννοια του άρθρου 234 της συνθήκης, θα γίνεται με τρόπο ώστε η διαδικασία να συμμορφώνεται, ως σύνολο, με το δικαίωμα δίκαιης δίκης.

#### Άρθρο 57

##### Ανασταλτική προθεσμία

1. Τα κράτη μέλη μεριμνούν ώστε τα κατά το άρθρο 55 παράγραφος 4 πρόσωπα να έχουν στη διάθεσή τους επαρκή χρόνο που εξασφαλίζει αποτελεσματικές προσφυγές κατά των αποφάσεων για την ανάθεση σύμβασης που λαμβάνονται από τις αναθέτουσες αρχές/αναθέτοντες φορείς, με τη θέσπιση των αναγκαίων διατάξεων που πληρούν τις ελάχιστες προϋποθέσεις κατά την παράγραφο 2 του παρόντος άρθρου και το άρθρο 59.

2. Δεν επιτρέπεται να συναφθεί σύμβαση κατόπιν απόφασης για την ανάθεση σύμβασης που εμπίπτει στο πεδίο εφαρμογής της παρούσας οδηγίας πριν από την εκπνοή προθεσμίας τουλάχιστον 10 ημερολογιακών ημερών από την επομένη της ημερομηνίας κατά την οποία απεστάλη η απόφαση ανάθεσης στους ενδιαφερομένους προσφέροντες και υποψήφιους, εφόσον χρησιμοποιούνται φαξ ή ηλεκτρονικά μέσα ή, εφόσον χρησιμοποιούνται άλλα μέσα επικοινωνίας, πριν από την εκπνοή προθεσμίας τουλάχιστον 15 ημερολογιακών ημερών από την επομένη της ημερομηνίας κατά την οποία απεστάλη η απόφαση ανάθεσης στους ενδιαφερομένους προσφέροντες και υποψήφιους ή τουλάχιστον 10 ημερολογιακών ημερών από την επομένη της ημερομηνίας παραλαβής της απόφασης ανάθεσης.

Οι προσφέροντες θεωρούνται ως ενδιαφερόμενοι εφόσον δεν έχουν αποκλεισθεί ακόμη οριστικά. Ο αποκλεισμός είναι οριστικός εφόσον έχει κοινοποιηθεί στους ενδιαφερομένους προσφέροντες και έχει θεωρηθεί νόμιμος από ανεξάρτητο όργανο προσφυγής ή δεν μπορεί πλέον να ασκηθεί προσφυγή.

Οι υποψήφιοι θεωρούνται ως ενδιαφερόμενοι αν η αναθέτουσα αρχή/ο αναθέτων φορέας δεν έχει παράσχει πληροφορίες σχετικά με την απόρριψη της αίτησής τους πριν από την κοινοποίηση της απόφασης ανάθεσης στους ενδιαφερομένους προσφέροντες.

Η κοινοποίηση της απόφασης ανάθεσης σε όλους τους ενδιαφερομένους προσφέροντες και υποψήφιους συνοδεύεται από:

- συνοπτική έκθεση των συναφών λόγων κατά το άρθρο 35, παράγραφος 2, με την επιφύλαξη του άρθρου 35, παράγραφος 3, και

- σαφή δήλωση της επακριβούς ανασταλτικής προθεσμίας που ισχύει σύμφωνα με τις εθνικές διατάξεις μεταφοράς της παρούσας παραγράφου.

#### Άρθρο 58

##### Παρεκκλίσεις από την ανασταλτική προθεσμία

Τα κράτη μέλη μπορούν να προβλέπουν ότι οι προθεσμίες που αναφέρονται στο άρθρο 57 παράγραφος 2 δεν εφαρμόζονται στις ακόλουθες περιπτώσεις:

- α) όταν η παρούσα οδηγία δεν απαιτεί προηγούμενη δημοσίευση της προκήρυξης στην Επίσημη Εφημερίδα της Ευρωπαϊκής Ένωσης,
- β) όταν ο μόνος προσφέρων, κατά την έννοια του άρθρου 57 παράγραφος 2 είναι εκείνος στον οποίο ανατίθεται η σύμβαση, και δεν υπάρχουν ενδιαφερόμενοι υποψήφιοι,
- γ) σε συμβάσεις που συνάπτονται με βάση συμφωνία-πλαίσιο, όπως προβλέπεται στο άρθρο 29.

Σε περίπτωση επίκλησης της παρούσας παρέκκλισης, τα κράτη μέλη εξασφαλίζουν ότι η σύμβαση κηρύσσεται ανενεργή σύμφωνα με τα άρθρα 60 και 62, εφόσον:

- υπάρχει παράβαση της δεύτερης περίπτωσης του δεύτερου εδαφίου του άρθρου 29 παράγραφος 4, και
- εκτιμάται ότι η αξία της σύμβασης ισούται προς ή υπερβαίνει τα κατώτατα όρια που καθορίζονται στο άρθρο 8.

#### Άρθρο 59

##### Προθεσμίες άσκησης προσφυγής

Όταν κράτος μέλος προβλέπει ότι κάθε προσφυγή κατά αποφάσεων της αναθέτουσας αρχής/του αναθέτοντος φορέα που έχει ληφθεί στο πλαίσιο ή σε σχέση με διαδικασία ανάθεσης σύμβασης υπαγόμενης στην παρούσα οδηγία πρέπει να έχει ασκηθεί πριν από την εκπνοή καθορισμένης προθεσμίας, η προθεσμία αυτή είναι τουλάχιστον 10 ημερολογιακές ημέρες από την επομένη της ημερομηνίας κατά την οποία απεστάλη η απόφαση της αναθέτουσας αρχής/του αναθέτοντος φορέα στον προσφέροντα ή υποψήφιο εφόσον χρησιμοποιούνται τηλεομοιοτυπία ή ηλεκτρονικά μέσα ή, εφόσον χρησιμοποιούνται άλλα μέσα επικοινωνίας, τουλάχιστον 15 ημερολογιακές ημέρες από την επομένη της ημερομηνίας κατά την οποία απεστάλη η απόφαση της αναθέτουσας αρχής/του αναθέτοντος φορέα. Η κοινοποίηση της απόφασης της αναθέτουσας αρχής/του αναθέτοντος φορέα σε κάθε σχετικό προσφέροντα ή υποψήφιο συνοδεύεται από συνοπτική έκθεση των συναφών λόγων. Στην περίπτωση άσκησης προσφυγής σχετικά με αποφάσεις στις οποίες αναφέρεται το άρθρο 56 παράγραφος 1 στοιχείο β) και οι οποίες δεν υπόκεινται σε ειδική κοινοποίηση, η προθεσμία είναι τουλάχιστον 10 ημερολογιακές ημέρες από την ημερομηνία δημοσίευσης της οικείας απόφασης.

## Άρθρο 60

## Ανενεργό της σύμβασης

1. Τα κράτη μέλη μεριμνούν ώστε μια σύμβαση να κηρύσσεται ανενεργή από όργανο προσφυγής ανεξάρτητο από την αναθέτουσα αρχή/τον αναθέτοντα φορέα, ή το ανενεργό της να προκύπτει από απόφαση του εν λόγω ανεξάρτητου οργάνου σε οιαδήποτε από τις εξής περιπτώσεις:

- α) εφόσον η αναθέτουσα αρχή/ο αναθέτων φορέας έχει αναθέσει σύμβαση χωρίς προηγούμενη δημοσίευση προκήρυξης στην Επίσημη Εφημερίδα της Ευρωπαϊκής Ένωσης, αν αυτό δεν επιτρέπεται σύμφωνα με την παρούσα οδηγία,
- β) σε περίπτωση παράβασης του άρθρου 55 παράγραφος 6, του άρθρου 56 παράγραφος 3, ή του άρθρου 57 παράγραφος 2, εφόσον λόγω της παράβασης αυτής ο προσφέρων ο οποίος ασκεί προσφυγή στερήθηκε της δυνατότητας άσκησης προσυμβατικών διαδικασιών προσφυγής, η δε παράβαση αυτή συνδυάζεται με άλλη παράβαση των τίτλων I ή II η οποία επηρέασε αρνητικά τις πιθανότητες του προσφέροντος που ασκεί προσφυγή να αναλάβει τη σύμβαση,
- γ) στις περιπτώσεις στις οποίες αναφέρεται το άρθρο 58 στοιχείο γ), αν κράτη μέλη έχουν επικαλεσθεί την παρέκκλιση από την ανασταλτική προθεσμία για συμβάσεις βασιζόμενες σε συμφωνία-πλαίσιο.

2. Οι συνέπειες της κήρυξης του ανενεργού μιας σύμβασης προσδιορίζονται από το εθνικό δίκαιο. Το εθνικό δίκαιο μπορεί να προβλέπει την αναδρομική ακύρωση όλων των συμβατικών υποχρεώσεων ή να περιορίζει την εμβέλεια της ακύρωσης στις υποχρεώσεις εκείνες που δεν έχουν εκπληρωθεί ακόμη. Στην τελευταία περίπτωση, τα κράτη μέλη προβλέπουν την εφαρμογή εναλλακτικών κυρώσεων κατά την έννοια του άρθρου 61 παράγραφος 2.

3. Τα κράτη μέλη μπορούν να προβλέπουν ότι το ανεξάρτητο από την αναθέτουσα αρχή/τον αναθέτοντα φορέα όργανο προσφυγής δεν μπορεί να κηρύξει ανενεργή μια σύμβαση, παρά το γεγονός ότι η ανάθεσή της έχει γίνει παράνομα για τους λόγους που μνημονεύονται στην παράγραφο 1, αν το όργανο προσφυγής διαπιστώσει, εφόσον έχει εξετάσει όλες τις σχετικές πτυχές, ότι επιτακτικοί λόγοι γενικού συμφέροντος επιβάλλουν τη διατήρηση των αποτελεσμάτων της σύμβασης.

Η ύπαρξη οικονομικών συμφερόντων για τη διατήρηση των αποτελεσμάτων μιας σύμβασης θεωρείται ότι συνιστά υπερισχύοντα λόγο γενικού συμφέροντος κατά την έννοια του πρώτου εδαφίου, αν σε εξαιρετικές περιστάσεις το ανενεργό θα οδηγούσε σε δυσανάλογες συνέπειες.

Ωστόσο, τα οικονομικά συμφέροντα τα οποία συνδέονται άμεσα με τη σύμβαση δεν συνιστούν υπερισχύοντες λόγους γενικού συμφέροντος κατά την έννοια του πρώτου εδαφίου. Τα οικονομικά συμφέροντα τα οποία συνδέονται άμεσα με τη σύμβαση περιλαμβάνουν, μεταξύ άλλων, τα έξοδα λόγω καθυστέρησης στην εκτέλεση της σύμβασης, τα

έξοδα λόγω της κίνησης νέας διαγωνιστικής διαδικασίας, τα έξοδα λόγω αλλαγής του οικονομικού φορέα ο οποίος εκτελεί τη σύμβαση και τα έξοδα των νομικών υποχρεώσεων λόγω της κήρυξης της σύμβασης ως ανενεργού.

Σε κάθε περίπτωση, μια σύμβαση δεν μπορεί να κηρυχθεί ανενεργή αν οι συνέπειες του ανενεργού θα έβηταν σε σοβαρό κίνδυνο την ίδια την ύπαρξη ενός ευρύτερου προγράμματος άμυνας ή ασφάλειας το οποίο είναι θεμελιώδες για τα συμφέροντα ασφαλείας ενός κράτους μέλους.

Σε όλες τις ως άνω περιπτώσεις, τα κράτη μέλη προβλέπουν εναλλακτικές κυρώσεις κατά την έννοια του άρθρου 61 παράγραφος 2, που εφαρμόζονται αντί του ανενεργού.

4. Τα κράτη μέλη προβλέπουν ότι η παράγραφος 1 στοιχείο α) δεν εφαρμόζεται εφόσον:

- η αναθέτουσα αρχή/ο αναθέτων φορέας κρίνει ότι η ανάθεση σύμβασης χωρίς προηγούμενη δημοσίευση προκήρυξης στην *Επίσημη Εφημερίδα της Ευρωπαϊκής Ένωσης* είναι επιτρεπτή σύμφωνα με την παρούσα οδηγία,
- η αναθέτουσα αρχή/ο αναθέτων φορέας δημοσίευσε στην *Επίσημη Εφημερίδα της Ευρωπαϊκής Ένωσης* προκήρυξη, όπως προβλέπει το άρθρο 64, με την οποία εκφράζει την πρόθεσή της να συνάψει τη σύμβαση, και

— η σύμβαση δεν έχει συναφθεί πριν από τη λήξη προθεσμίας τουλάχιστον 10 ημερολογιακών ημερών από την επομένη της δημοσίευσης της προκήρυξης αυτής.

5. Τα κράτη μέλη προβλέπουν ότι η παράγραφος 1 στοιχείο γ) δεν εφαρμόζεται εφόσον:

- η αναθέτουσα αρχή/ο αναθέτων φορέας θεωρεί ότι η ανάθεση σύμβασης είναι σύμφωνη με το δεύτερο εδάφιο του άρθρου 29 παράγραφος 4,
- η αναθέτουσα αρχή/ο αναθέτων φορέας έχει αποστείλει την απόφαση ανάθεσης μαζί με συνοπτική έκθεση των λόγων κατά το άρθρο 57 παράγραφος 2 τέταρτο εδάφιο πρώτη περίπτωση, στους ενδιαφερόμενους προσφέροντες, και

— η σύμβαση δεν έχει συναφθεί πριν από την εκπνοή προθεσμίας τουλάχιστον 10 ημερολογιακών ημερών από την επομένη της ημερομηνίας αποστολής της απόφασης ανάθεσης στους ενδιαφερόμενους προσφέροντες σε περίπτωση χρήσης τηλεμοιοτυπίας ή ηλεκτρονικών μέσων ή, σε περίπτωση χρήσης άλλων μέσων επικοινωνίας, πριν από την εκπνοή προθεσμίας τουλάχιστον 15 ημερολογιακών ημερών από την επομένη της ημερομηνίας αποστολής της απόφασης ανάθεσης στους ενδιαφερόμενους προσφέροντες ή τουλάχιστον 10 ημερολογιακών ημερών από την επομένη της ημερομηνίας παραλαβής της απόφασης ανάθεσης.



## Άρθρο 61

**Παραβάσεις του παρόντος τίτλου και εναλλακτικές κυρώσεις**

1. Σε περίπτωση παράβασης του άρθρου 55 παράγραφος 6, του άρθρου 56 παράγραφος 3, ή του άρθρου 57 παράγραφος 2, η οποία δεν εμπίπτει στο πεδίο εφαρμογής του άρθρου 60 παράγραφος 1 στοιχείο β), τα κράτη μέλη προβλέπουν ότι η σύμβαση καθίσταται ανενεργή σύμφωνα με το άρθρο 60 παράγραφοι 1 έως 3, ή εναλλακτικές κυρώσεις. Τα κράτη μέλη μπορούν να προβλέπουν ότι το ανεξάρτητο από την αναθέτουσα αρχή/τον αναθέτοντα φορέα όργανο προσφυγής αποφασίζει, αφού εξετάσει όλες τις σχετικές πτυχές, αν η σύμβαση πρέπει να κηρυχθεί ανενεργή ή αν θα πρέπει να επιβληθούν εναλλακτικές κυρώσεις.

2. Οι εναλλακτικές κυρώσεις πρέπει να είναι αποτελεσματικές, αναλογικές και αποτρεπτικές. Οι εναλλακτικές κυρώσεις περιλαμβάνουν:

- την επιβολή προστίμων στην αναθέτουσα αρχή/στον αναθέτοντα φορέα, ή,
- τη σύντμηση της διάρκειας της σύμβασης.

Τα κράτη μέλη μπορούν να αναθέτουν στο όργανο προσφυγής ευρεία διακριτική ευχέρεια να συνυπολογίζει όλους τους σχετικούς παράγοντες, συμπεριλαμβανομένης της βαρύτητας της παράβασης, της συμπεριφοράς της αναθέτουσας αρχής/αναθέτοντος φορέα και, στις περιπτώσεις που αναφέρονται στο άρθρο 60 παράγραφος 2, του βαθμού στον οποίο μια σύμβαση παραμένει σε ισχύ.

Η παροχή αποζημίωσης δεν αποτελεί κατάλληλη κύρωση για τους σκοπούς της παρούσας παραγράφου.

## Άρθρο 62

**Προθεσμίες**

1. Τα κράτη μέλη μπορούν να προβλέπουν ότι η άσκηση προσφυγής σύμφωνα με το άρθρο 60 παράγραφος 1, πρέπει να πραγματοποιείται:

- α) πριν από την πάροδο τουλάχιστον 30 ημερολογιακών ημερών από την επομένη της ημέρας κατά την οποία:
  - η αναθέτουσα αρχή/ο αναθέτων φορέας δημοσίευσε απόφαση ανάθεσης σύμβασης σύμφωνα με τα άρθρα 30 παράγραφος 3, 31 και 32, εφόσον η δημοσίευση αυτή περιλαμβάνει αιτιολόγηση της απόφασης της αναθέτουσας αρχής/αναθέτοντος φορέα να αναθέσει τη σύμβαση χωρίς προηγούμενη δημοσίευση προκήρυξης στην *Επίσημη Εφημερίδα της Ευρωπαϊκής Ένωσης*, ή
  - η αναθέτουσα αρχή/ο αναθέτων φορέας ενημέρωσε τους ενδιαφερόμενους προσφέροντες και υποψηφίους σχετικά με τη σύναψη της σύμβασης, εφόσον οι πληροφορίες αυτές περιλαμβάνουν συνοπτική έκθεση των συναφών λόγων σύμφωνα με το άρθρο 35 παράγραφος 2, με την επιφύλαξη του άρθρου 35 παράγραφος 3. Η δυνατότητα αυτή ισχύει και στις περιπτώσεις του άρθρου 58 στοιχείο γ) και

β) εν πάση περιπτώσει πριν από την πάροδο τουλάχιστον 6 μηνών από την επομένη της ημέρας κατά την οποία συνήφθη η σύμβαση.

2. Σε όλες τις άλλες περιπτώσεις, συμπεριλαμβανομένης της άσκησης προσφυγής σύμφωνα με το άρθρο 61 παράγραφος 1, οι προθεσμίες άσκησης προσφυγής καθορίζονται από το εθνικό δίκαιο, με την επιφύλαξη του άρθρου 59.

## Άρθρο 63

**Διορθωτικός μηχανισμός**

1. Η Επιτροπή μπορεί να επικαλεσθεί τη διαδικασία των παραγράφων 2 έως 5 όταν, πριν από τη σύναψη σύμβασης, κρίνει ότι έχει διαπραχθεί σοβαρή παράβαση του κοινοτικού δικαίου για τη σύναψη των συμβάσεων στο πλαίσιο διαδικασίας σύναψης σύμβασης που εμπίπτει στο πεδίο εφαρμογής της παρούσας οδηγίας.

2. Η Επιτροπή γνωστοποιεί στο ενδιαφερόμενο κράτος μέλος τους λόγους που την οδήγησαν στο συμπέρασμα ότι έχει διαπραχθεί σοβαρή παράβαση και να ζητεί τη διόρθωσή της με κατάλληλα μέσα.

3. Εντός 21 ημερολογιακών ημερών από την παραλαβή της γνωστοποίησης που αναφέρεται στην παράγραφο 2, το οικείο κράτος μέλος διαβιβάζει στην Επιτροπή:

- α) επιβεβαίωση ότι η παράβαση διορθώθηκε
- β) αιτιολογημένη απάντηση με την οποία εξηγεί για ποιο λόγο δεν έγινε καμία διορθωτική ενέργεια, ή
- γ) γνωστοποίηση ότι η διαδικασία σύναψης συμβάσεως ανεστάλη, είτε με πρωτοβουλία της αναθέτουσας αρχής/του αναθέτοντος φορέα, είτε στα πλαίσια άσκησης των εξουσιών που προβλέπονται στο άρθρο 56 παράγραφος 1 στοιχείο α).

4. Η διαβιβασθείσα κατά την παράγραφο 3, στοιχείο β) αιτιολογημένη απάντηση, μπορεί, μεταξύ άλλων, να βασίζεται στο γεγονός ότι, για την εικαζόμενη παράβαση, έχει ήδη ασκηθεί δικαστική προσφυγή ή προσφυγή κατά την έννοια του άρθρου 56 παράγραφος 9. Στην περίπτωση αυτή, το κράτος μέλος ενημερώνει την Επιτροπή για τα αποτελέσματα των διαδικασιών αυτών, μόλις αυτά γίνουν γνωστά.

5. Εφόσον έχει γνωστοποιηθεί ότι διαδικασία σύναψης σύμβασης ανεστάλη σύμφωνα με την παράγραφο 3 στοιχείο γ), το οικείο κράτος μέλος γνωστοποιεί στην Επιτροπή την άρση της αναστολής ή την έναρξη νέας διαδικασίας σύναψης σύμβασης που έχει εν όλω ή εν μέρει το ίδιο αντικείμενο. Η νέα αυτή γνωστοποίηση βεβαιώνει ότι η εικαζόμενη παράβαση διορθώθηκε ή περιέχει αιτιολογημένη απάντηση που εξηγεί τον λόγο για τον οποίο δεν έγινε καμία διορθωτική ενέργεια.

## Άρθρο 64

**Περιεχόμενο της προκήρυξης για εκούσια εκ των προτέρων διαφάνεια**

Η προκήρυξη που προβλέπει το άρθρο 60 παράγραφος 4, τον τύπο της οποίας αποφασίζει η Επιτροπή σύμφωνα με τη συμβουλευτική διαδικασία στην οποία παραπέμπει το άρθρο 67 παράγραφος 2, περιέχει τις εξής πληροφορίες:

- α) όνομα και στοιχεία επικοινωνίας της αναθέτουσας αρχής/του αναθέτοντος φορέα,
- β) περιγραφή του αντικειμένου της σύμβασης,
- γ) αιτιολόγηση της απόφασης της αναθέτουσας αρχής/του αναθέτοντος φορέα να αναθέσει τη σύμβαση χωρίς προηγούμενη δημοσίευση προκήρυξης στην *Επίσημη Εφημερίδα της Ευρωπαϊκής Ένωσης*,
- δ) όνομα και στοιχεία επικοινωνίας του οικονομικού φορέα υπέρ του οποίου ελήφθη απόφαση ανάθεσης της σύμβασης, και
- ε) εφόσον απαιτείται, οιαδήποτε άλλη πληροφορία κρίνει χρήσιμη η αναθέτουσα αρχή/ο αναθέτων φορέας.

## ΤΙΤΛΟΣ V

**ΣΤΑΤΙΣΤΙΚΕΣ ΥΠΟΧΡΕΩΣΕΙΣ, ΕΚΤΕΛΕΣΤΙΚΕΣ ΑΡΜΟΔΙΟΤΗΤΕΣ ΚΑΙ ΤΕΛΙΚΕΣ ΔΙΑΤΑΞΕΙΣ**

## Άρθρο 65

**Στατιστικές υποχρεώσεις**

Προκειμένου να καθίσταται δυνατή η εκτίμηση των αποτελεσμάτων από την εφαρμογή της παρούσας οδηγίας, τα κράτη μέλη διαβιβάζουν στην Επιτροπή στατιστική κατάσταση που καταρτίζεται σύμφωνα με το άρθρο 66 σχετικά με τις συμβάσεις προμηθειών, υπηρεσιών και έργων που έχουν συνάψει οι αναθέτουσες αρχές/αναθέτοντες φορείς κατά το προηγούμενο έτος, το αργότερο έως τις 31 Οκτωβρίου κάθε έτους.

## Άρθρο 66

**Περιεχόμενο της στατιστικής κατάστασης**

Η στατιστική κατάσταση προσδιορίζει τον αριθμό και την αξία των συμβάσεων που ανατέθηκαν, ανά κράτος μέλος ή τρίτη χώρα του αναδόχου. Αφορά, χωριστά, τις συμβάσεις προμηθειών, υπηρεσιών και έργων.

Τα στοιχεία που αναφέρονται στο πρώτο εδάφιο κατανομούνται ανά χρησιμοποιούμενη διαδικασία και προσδιορίζουν, για κάθε διαδικασία, τις προμήθειες, τις υπηρεσίες και τα έργα ανά κατηγορία της ονοματολογίας CPV.

Στην περίπτωση που οι συμβάσεις συνήφθησαν με βάση διαδικασία με διαπραγμάτευση χωρίς δημοσίευση προκήρυξης διαγωνισμού, τα στοιχεία που αναφέρονται στην πρώτη παράγραφο κατανέμονται επιπλέον ανάλογα με τις προβλεπόμενες στο άρθρο 28 περιστάσεις.

Το περιεχόμενο της στατιστικής κατάστασης καθορίζεται σύμφωνα με τη συμβουλευτική διαδικασία που ορίζεται στο άρθρο 67, παράγραφος 2.

## Άρθρο 67

**Διαδικασία επιτροπής**

1. Η Επιτροπή επικουρείται από τη Συμβουλευτική Επιτροπή Δημόσιων Συμβάσεων, η οποία συστάθηκε με το άρθρο 1 της απόφασης 71/306/ΕΟΚ <sup>(1)</sup> του Συμβουλίου («επιτροπή»).

2. Στις περιπτώσεις που γίνεται μνεία της παρούσας παραγράφου, εφαρμόζονται τα άρθρα 3 και 7 της απόφασης 1999/468/ΕΚ, τηρουμένων των διατάξεων του άρθρου 8 της ίδιας απόφασης.

3. Στις περιπτώσεις που γίνεται μνεία της παρούσας παραγράφου, εφαρμόζονται το άρθρο 5α παράγραφοι 1 έως 4 και το άρθρο 7 της απόφασης 1999/468/ΕΚ, τηρουμένων των διατάξεων του άρθρου 8 της ίδιας απόφασης.

Όσον αφορά την αναθεώρηση των προβλεπόμενων στο άρθρο 8 κατώτατων ορίων, οι προθεσμίες που προβλέπονται στο άρθρο 5α παράγραφοι 3 στοιχείο γ), 4 στοιχείο β) και 4 στοιχείο ε) της απόφασης 1999/468/ΕΚ καθορίζονται σε τέσσερις, δύο και έξι εβδομάδες αντιστοίχως, λόγω της έλλειψης χρόνου που οφείλεται στους τρόπους υπολογισμού και δημοσίευσης οι οποίοι προβλέπονται στο άρθρο 69 παράγραφος 1 δεύτερο εδάφιο και στο άρθρο 69 παράγραφος 3 της οδηγίας 2004/17/ΕΚ.

4. Στις περιπτώσεις που γίνεται μνεία της παρούσας παραγράφου, εφαρμόζονται το άρθρο 5α παράγραφοι 1, 2, 4 και 6 και το άρθρο 7 της απόφασης 1999/468/ΕΚ, τηρουμένων των διατάξεων του άρθρου 8 της ίδιας απόφασης.

## Άρθρο 68

**Αναθεώρηση των κατώτατων ορίων**

1. Με την ευκαιρία της προβλεπόμενης στο άρθρο 69 της οδηγίας 2004/17/ΕΚ αναθεώρησης των κατώτατων ορίων, η Επιτροπή αναθεωρεί επίσης τα κατώτατα όρια που προβλέπονται στο άρθρο 8 της παρούσας οδηγίας, ευθυγραμμίζοντας τα ακόλουθα κατώτατα όρια:

- α) το κατώτατο όριο που προβλέπεται στο άρθρο 8 στοιχείο α) της οδηγίας αυτής προς το αναθεωρημένο κατώτατο όριο που προβλέπεται στο άρθρο 16 στοιχείο α) της οδηγίας 2004/17/ΕΚ,
- β) το κατώτατο όριο που προβλέπεται στο άρθρο 8 στοιχείο β) της οδηγίας αυτής προς το αναθεωρημένο κατώτατο όριο που προβλέπεται στο άρθρο 16 στοιχείο β) της οδηγίας 2004/17/ΕΚ.

Τέτοια αναθεώρηση που αποσκοπεί στην τροποποίηση μη ουσιαστών στοιχείων της παρούσας οδηγίας, γίνεται σύμφωνα με την προβλεπόμενη στο άρθρο 67 παράγραφος 3 κανονιστική διαδικασία με έλεγχο. Η Επιτροπή δύναται, για λόγους κατεπείγουσας ανάγκης, να κάνει χρήση της συνοπτικής διαδικασίας που προβλέπεται στο άρθρο 67 παράγραφος 4.

2. Οι αξίες των κατώτατων ορίων που ορίζονται σύμφωνα με την παράγραφο 1 στα εθνικά νομίσματα των κρατών μελών που δεν συμμετέχουν στο ευρώ ευθυγραμμίζονται προς τις αντίστοιχες αξίες των προβλεπόμενων στην οδηγία 2004/17/ΕΚ κατώτατων ορίων που αναφέρονται στην παράγραφο 1, οι οποίες υπολογίζονται σύμφωνα με το άρθρο 69 παράγραφος 2 δεύτερο εδάφιο της οδηγίας 2004/17/ΕΚ.

<sup>(1)</sup> ΕΕ L 185 της 16.8.1971, σ. 15.

3. Τα προβλεπόμενα στην παράγραφο 1 αναθεωρημένα κατώτατα όρια και η αντίστοιχη αξία τους στα εθνικά νομίσματα δημοσιεύονται από την Επιτροπή στην *Επίσημη Εφημερίδα της Ευρωπαϊκής Ένωσης* στην αρχή του Νοεμβρίου μετά την αναθεώρησή τους.

#### Άρθρο 69

##### Τροποποιήσεις

1. Σύμφωνα με τη συμβουλευτική διαδικασία που προβλέπεται στο άρθρο 67 παράγραφος 2, η Επιτροπή δύναται να επιφέρει τροποποιήσεις:

- α) στις λεπτομέρειες κατάρτισης, διαβίβασης, παραλαβής, μετάφρασης, συλλογής και διανομής των προκηρύξεων που αναφέρονται στο άρθρο 30 καθώς και των στατιστικών καταστάσεων που προβλέπονται στο άρθρο 65,
- β) στις λεπτομέρειες διαβίβασης και δημοσίευσης στοιχείων που προβλέπονται στο παράρτημα VI, για λόγους που άπτονται της τεχνικής προόδου ή για λόγους διοικητικής φύσεως,
- γ) στον κατάλογο των μητρώων, δηλώσεων και πιστοποιητικών που αναφέρονται στο παράρτημα VII, όποτε τούτο κρίνεται αναγκαίο βάσει των κοινοποιήσεων των κρατών μελών.

2. Σύμφωνα με την προβλεπόμενη στο άρθρο 67 παράγραφος 3 κανονιστική διαδικασία με έλεγχο, η Επιτροπή δύναται να τροποποιεί τα απαριθμούμενα κατωτέρω μη ουσιώδη στοιχεία της παρούσας οδηγίας:

- α) τους αριθμούς αναφοράς της ονοματολογίας CPV στα παραρτήματα I και II, στο βαθμό που το γεγονός αυτό δεν μεταβάλλει το ουσιαστικό πεδίο εφαρμογής της παρούσας οδηγίας και τον τρόπο με τον οποίο γίνεται στις προκηρύξεις αναφορά σε συγκεκριμένες θέσεις της CPV, εντός των κατηγοριών των υπηρεσιών που απαριθμούνται στα εν λόγω παραρτήματα,
- β) τις λεπτομέρειες και τα τεχνικά χαρακτηριστικά των συστημάτων ηλεκτρονικής παραλαβής που προβλέπονται στα στοιχεία α), στ) και ζ) του παραρτήματος VIII.

Η Επιτροπή δύναται, για λόγους κατεπείγουσας ανάγκης, να κάνει χρήση της διαδικασίας επείγοντος που προβλέπεται στο άρθρο 67 παράγραφος 4.

#### Άρθρο 70

##### Τροποποίηση της οδηγίας 2004/17/ΕΚ

Εισάγεται το ακόλουθο άρθρο στην οδηγία 2004/17/ΕΚ:

#### «Άρθρο 22α

##### Συμβάσεις στους τομείς της άμυνας και της ασφάλειας

Η παρούσα οδηγία δεν εφαρμόζεται στις συμβάσεις που εμπίπτουν στο πεδίο εφαρμογής της οδηγίας 2009/81/ΕΚ του Ευρωπαϊκού Κοινοβουλίου και του Συμβουλίου, της 13ης Ιουλίου 2009, που αφορά το συντονισμό των διαδικασιών σύναψης ορισμένων

συμβάσεων έργων, προμηθειών και παροχής υπηρεσιών από αναθέτουσες αρχές ή αναθέτοντες φορείς στους τομείς της άμυνας και της ασφάλειας (\*), ούτε στις συμβάσεις στις οποίες η εν λόγω οδηγία δεν εφαρμόζεται δυνάμει των άρθρων 8, 12 και 13 αυτής.

(\*) ΕΕ L 217 της 20.8.2009, σ. 76.»

#### Άρθρο 71

##### Τροποποίηση της οδηγίας 2004/18/ΕΚ

Το άρθρο 10 της οδηγίας 2004/18/ΕΚ αντικαθίσταται από το ακόλουθο:

#### «Άρθρο 10

##### Συμβάσεις στους τομείς της άμυνας και της ασφάλειας

Σύμφωνα με το άρθρο 296 της συνθήκης, η παρούσα οδηγία εφαρμόζεται στις δημόσιες συμβάσεις που συνάπτονται στους τομείς της άμυνας και της ασφάλειας, με εξαίρεση τις συμβάσεις στις οποίες εφαρμόζεται η οδηγία 2009/81/ΕΚ του Ευρωπαϊκού Κοινοβουλίου και του Συμβουλίου, της 13ης Ιουλίου 2009, που αφορά το συντονισμό των διαδικασιών σύναψης ορισμένων συμβάσεων έργων, προμηθειών και παροχής υπηρεσιών από αναθέτουσες αρχές ή αναθέτοντες φορείς στους τομείς της άμυνας και της ασφάλειας (\*).

Η παρούσα οδηγία δεν εφαρμόζεται στις συμβάσεις που εξαιρούνται από το πεδίο εφαρμογής της οδηγίας 2009/81/ΕΚ δυνάμει των άρθρων 8, 12 και 13 αυτής.

(\*) ΕΕ L 217 της 20.8.2009, σ. 76.»

#### Άρθρο 72

##### Μεταφορά στο εθνικό δίκαιο

1. Το αργότερο έως τις 21 Αυγούστου 2011 τα κράτη μέλη θεσπίζουν και δημοσιεύουν, τις νομοθετικές, κανονιστικές και διοικητικές διατάξεις που είναι αναγκαίες για να συμμορφωθούν με την παρούσα οδηγία. Ανακοινώνουν αμέσως στην Επιτροπή το κείμενο των διατάξεων αυτών.

Όταν τα κράτη μέλη θεσπίζουν τις εν λόγω διατάξεις, αυτές περιέχουν παραπομπή στην παρούσα οδηγία ή συνοδεύονται από την παραπομπή αυτή κατά την επίσημη δημοσίευσή τους. Οι τρόποι της παραπομπής αυτής καθορίζονται από τα κράτη μέλη.

2. Τα κράτη μέλη ανακοινώνουν στην Επιτροπή το κείμενο των ουσιωδών διατάξεων εσωτερικού δικαίου τις οποίες θεσπίζουν στον τομέα που καλύπτει η παρούσα οδηγία.

#### Άρθρο 73

##### Επανεξέταση και υποβολή εκθέσεων

1. Η Επιτροπή υποβάλλει έκθεση σχετικά με τα μέτρα που έλαβαν τα κράτη μέλη για τη μεταφορά της παρούσας οδηγίας, και ιδίως των άρθρων 21 και 50 έως 54, έως τις 21 Αυγούστου 2012.

2. Η Επιτροπή επανεξετάζει την εφαρμογή της παρούσας οδηγίας και υποβάλλει έκθεση στο Ευρωπαϊκό Κοινοβούλιο και στο Συμβούλιο, όχι αργότερα από τις 21 Αυγούστου 2016. Η Επιτροπή αξιολογεί ιδίως εάν, και σε ποιο βαθμό, επιτεύχθηκαν οι στόχοι της παρούσας οδηγίας όσον αφορά τη λειτουργία της εσωτερικής αγοράς και την ανάπτυξη μιας ευρωπαϊκής αγοράς αμυντικού εξοπλισμού και μιας αμυντικής βιομηχανικής και τεχνολογικής βάσης στην Ευρώπη, συμπεριλαμβανομένης της κατάστασης των μικρομεσαίων επιχειρήσεων. Εφόσον ενδείκνυται, η έκθεση συνοδεύεται από νομοθετική πρόταση.

3. Η Επιτροπή επανεξετάζει επίσης την εφαρμογή του άρθρου 39 παράγραφος 1, διερευνώντας ειδικότερα τη δυνατότητα να εναρμονισθούν οι όροι αποκατάστασης υποψηφίων ή προσφερόντων με προηγούμενες καταδίκες που τους αποκλείουν από τη συμμετοχή σε διαδικασίες δημόσιων συμβάσεων, και, εφόσον ενδείκνυται, υποβάλλει σχετική νομοθετική πρόταση.

Άρθρο 74

### Έναρξη ισχύος

Η παρούσα οδηγία αρχίζει να ισχύει την επόμενη ημέρα από τη δημοσίευσή της στην *Επίσημη Εφημερίδα της Ευρωπαϊκής Ένωσης*.

Άρθρο 75

### Αποδέκτες

Η παρούσα οδηγία απευθύνεται στα κράτη μέλη.

Βρυξέλλες, 13 Ιουλίου 2009.

Για το Ευρωπαϊκό Κοινοβούλιο  
Ο Πρόεδρος  
H.-G. PÖTTERING

Για το Συμβούλιο  
Ο Πρόεδρος  
E. ERLANDSSON

## ΠΑΡΑΡΤΗΜΑ Ι

## Υπηρεσίες που αναφέρονται στα άρθρα 2 και 15

Αριθ. κατηγορίας	Θέμα	Αριθ. αναφοράς CPV του κοινού λεξιλογίου για τις δημόσιες συμβάσεις)
1	Υπηρεσίες συντήρησης και επισκευών	50000000-5, από 50100000-6 έως 50884000-5 με εξαίρεση από 50310000-1 έως 50324200-4 και 50116510-9, 50190000-3, 50229000-6, 50243000-0) και από 51000000-9 έως 51900000-1
2	Υπηρεσίες που σχετίζονται με θέματα εξωτερικής στρατιωτικής βοήθειας	75211300-1
3	Υπηρεσίες άμυνας, υπηρεσίες στρατιωτικής άμυνας και υπηρεσίες πολιτικής άμυνας	75220000-4, 75221000-1, 75222000-8
4	Υπηρεσίες (αστυνομικών) ερευνών και ασφαλείας	Από 79700000-1 έως 79720000-7
5	Υπηρεσίες χερσαίων μεταφορών	60000000-8, από 60100000-9 έως 60183000-4 εκτός 60160000-7, 60161000-4), και από 64120000-3 έως 64121200-2
6	Υπηρεσίες εναέριων μεταφορών: μεταφορά επιβατών και εμπορευμάτων, εξαιρούμενης της μεταφοράς ταχυδρομείου	60400000-2, από 60410000-5 έως 60424120-3 εκτός 60411000-2, 60421000-5), από 60440000-4 έως 60445000-9 και 60500000-3
7	Χερσαία και εναέρια μεταφορά ταχυδρομικής αλληλογραφίας	60160000-7, 60161000-4, 60411000-2, 60421000-5
8	Υπηρεσίες σιδηροδρομικών μεταφορών	Από 60200000-0 έως 60220000-6
9	Υπηρεσίες υδάτινων μεταφορών	Από 60600000-4 έως 60653000-0, και από 63727000-1 έως 63727200-3
10	Υποστηρικτικές και επικουρικές υπηρεσίες μεταφορών	Από 63100000-0 έως 63111000-0, από 63120000-6 έως 63121100-4, 63122000-0, 63512000-1 και από 63520000-0 έως 63700000-6
11	Υπηρεσίες τηλεπικοινωνιών	Από 64200000-8 έως 64228200-2, 72318000-7, και από 72700000-7 έως 72720000-3
12	Χρηματοπιστωτικές υπηρεσίες: υπηρεσίες ασφαλίσεων	Από 66500000-5 έως 66720000-3
13	Υπηρεσίες πληροφορικής και συναφείς υπηρεσίες	Από 50310000-1 έως 50324200-4, από 72000000-5 έως 72920000-5 εκτός 72318000-7 και από 72700000-7 έως 72720000-3), 79342410-4, 9342410-4
14	Υπηρεσίες έρευνας και ανάπτυξης <sup>(1)</sup> και δοκιμές αξιολόγησης	Από 73000000-2 έως 73436000-7
15	Υπηρεσίες λογιστικής, λογιστικού ελέγχου και τήρησης λογιστικών βιβλίων	Από 79210000-9 έως 79212500-8
16	Υπηρεσίες παροχής συμβουλών διαχείρισης <sup>(2)</sup> και συναφείς υπηρεσίες	Από 73200000-4 έως 73220000-0, από 79400000-8 έως 79421200-3 και 79342000-3, 79342100-4, 79342300-6, 79342320-2, 79342321-9, 79910000-6, 79991000-7 98362000-8
17	Υπηρεσίες αρχιτέκτονα· υπηρεσίες μηχανικού και ολοκληρωμένες υπηρεσίες μηχανικού· υπηρεσίες πολεοδομικού σχεδιασμού και αρχιτεκτονικής τοπίου· συναφείς υπηρεσίες παροχής επιστημονικών και τεχνικών συμβουλών· υπηρεσίες τεχνικών δοκιμών και αναλύσεων·	Από 71000000-8 έως 71900000-7 εκτός 71550000-8) και 79994000-8
18	Υπηρεσίες καθαρισμού κτιρίων και διαχείρισης ακινήτων	Από 70300000-4 έως 70340000-6 και από 90900000-6 έως 90924000-0
19	Υπηρεσίες οδικών δικτύων και αποκομιδής απορριμμάτων: εγκαταστάσεις υγιεινής και συναφείς υπηρεσίες	Από 90400000-1 έως 90743200-9 εκτός 90712200-3), από 90910000-9 έως 90920000-2 και 50190000-3, 50229000-6, 50243000-0
20	Υπηρεσίες εκπαίδευσης και προσομοίωσης στους τομείς της άμυνας και της ασφαλείας	80330000-6, 80600000-0, 80610000-3, 80620000-6, 80630000-9, 80640000-2, 80650000-5, 80660000-8

(1) Εκτός των υπηρεσιών έρευνας και ανάπτυξης που αναφέρονται στο άρθρο 13 στοιχείο ι).

(2) Εκτός των υπηρεσιών διατήρησης και συμβιβασμού.

## ΠΑΡΑΡΤΗΜΑ ΙΙ

## Υπηρεσίες που αναφέρονται στα άρθρα 2 και 16

Αριθ. κατηγορίας	Θέμα	Αριθ. αναφοράς CPV
21	Υπηρεσίες ξενοδοχείων και εστιατορίων	Από 55100000-1 έως 55524000-9 και από 98340000-8 έως 98341100-6
22	Υποστηρικτικές και επικουρικές υπηρεσίες μεταφορών	Από 63000000-9 έως 63734000-3 εκτός 63711200-8, 63712700-0, 63712710-3), από 63727000-1 έως 63727200-3 και 98361000-1
23	Νομικές υπηρεσίες	Από 79100000-5 έως 79140000-7
24	Υπηρεσίες τοποθέτησης και προμήθειας προσωπικού (*)	Από 79600000-0 έως 79635000-4 εκτός 79611000-0, 79632000-3, 79633000-0), και από 98500000-8 έως 98514000-9
25	Υγειονομικές και κοινωνικές υπηρεσίες	79611000-0 και από 85000000-9 έως 85323000-9 εκτός 85321000-5 και 85322000-2)
26	Λοιπές υπηρεσίες	

(\*) Εκτός των συμβάσεων εργασίας.



## ΠΑΡΑΡΤΗΜΑ ΙΙΙ

**Ορισμός τεχνικές προδιαγραφών που αναφέρονται στο άρθρο 18**

Για τους σκοπούς της παρούσας οδηγίας, νοούνται ως:

- (1) α) «Τεχνικές προδιαγραφές», εφόσον πρόκειται για συμβάσεις έργων: όλες οι τεχνικές απαιτήσεις τις οποίες περιέχουν ιδίως οι συγγραφές υποχρεώσεων και καθορίζουν τα απαιτούμενα χαρακτηριστικά υλικού, προϊόντος ή προμήθειας και οι οποίες επιτρέπουν τον προσδιορισμό τους, ώστε να ανταποκρίνονται στη χρήση για την οποία προορίζονται από την αναθέτουσα αρχή/τον αναθέτοντα φορέα. τα χαρακτηριστικά αυτά περιλαμβάνουν τα επίπεδα της περιβαλλοντικής επίδοσης, το σχεδιασμό για όλες τις χρήσεις περιλαμβανομένης της δυνατότητας πρόσβασης για τα άτομα με ειδικές ανάγκες), την εκτίμηση της συμμόρφωσης, την καταλληλότητα, την ασφάλεια ή τις διαστάσεις, περιλαμβανομένων των διαδικασιών σχετικά με τη διασφάλιση της ποιότητας, την ορολογία, τα σύμβολα, τις δοκιμές και τις μεθόδους δοκιμών, τη συσκευασία, τη σήμανση και την επίθεση ετικετών, καθώς και διαδικασίες και μεθόδους παραγωγής. Περιλαμβάνουν επίσης τους κανόνες σχεδιασμού και υπολογισμού των έργων, τους όρους δοκιμής, ελέγχου και παραλαβής των έργων, καθώς και τις τεχνικές ή μεθόδους και κάθε άλλο όρο τεχνικού χαρακτήρα που η αναθέτουσα αρχή/ο αναθέτων φορέας είναι σε θέση να καθορίσει, μέσω γενικών ή ειδικών κανονιστικών διατάξεων, σχετικά με τα ολοκληρωμένα έργα, καθώς και με τα χρησιμοποιηθέντα υλικά ή στοιχεία για τα έργα αυτά·
- β) «τεχνική προδιαγραφή», εφόσον πρόκειται για συμβάσεις προμηθειών ή υπηρεσιών: προδιαγραφή που περιλαμβάνεται σε έγγραφο το οποίο καθορίζει τα απαιτούμενα χαρακτηριστικά ενός προϊόντος ή μιας υπηρεσίας, όπως τα επίπεδα ποιότητας, τα επίπεδα της περιβαλλοντικής επίδοσης, το σχεδιασμό για όλες τις χρήσεις συμπεριλαμβανομένης της δυνατότητας πρόσβασης για τα άτομα με ειδικές ανάγκες), και την εκτίμηση της συμμόρφωσης, της καταλληλότητας, της χρήσης του προϊόντος, της ασφάλειας ή των διαστάσεών του, συμπεριλαμβανομένων των απαιτήσεων που ισχύουν για το προϊόν όσον αφορά την ονομασία πώλησης, την ορολογία, τα σύμβολα, τις δοκιμές και μεθόδους δοκιμών, τη συσκευασία, τη σήμανση και την επίθεση ετικετών, τις οδηγίες για τους χρήστες, τις διαδικασίες και μεθόδους παραγωγής, καθώς και τις διαδικασίες εκτίμησης της συμμόρφωσης·
- (2) «πρότυπο»: τεχνική προδιαγραφή που έχει εγκριθεί από αναγνωρισμένο οργανισμό με τυποποιητική αρμοδιότητα, με σκοπό την επαναλαμβανόμενη ή συνεχή εφαρμογή, της οποίας όμως η τήρηση δεν είναι υποχρεωτική και η οποία εμπίπτει σε μία από τις ακόλουθες κατηγορίες:
- «διεθνές πρότυπο»: πρότυπο που έχει εγκριθεί από διεθνή οργανισμό τυποποίησης και έχει τεθεί στη διάθεση του κοινού,
  - «ευρωπαϊκό πρότυπο»: πρότυπο που έχει εγκριθεί από ευρωπαϊκό οργανισμό τυποποίησης και έχει τεθεί στη διάθεση του κοινού,
  - «εθνικό πρότυπο»: πρότυπο που έχει εγκριθεί από εθνικό οργανισμό τυποποίησης και έχει τεθεί στη διάθεση του κοινού·
- (3) «πρότυπο αμυντικού εξοπλισμού»: τεχνική προδιαγραφή της οποίας η τήρηση δεν είναι υποχρεωτική και η οποία έχει εγκριθεί από αναγνωρισμένο και ειδικευμένο στην κατάρτιση τεχνικών προδιαγραφών οργανισμό με τυποποιητική αρμοδιότητα σε διεθνή, περιφερειακή ή εθνική κλίμακα, με σκοπό την επαναλαμβανόμενη ή συνεχή εφαρμογή στον τομέα της άμυνας·
- (4) «ευρωπαϊκή τεχνική έγκριση»: η ευνοϊκή τεχνική εκτίμηση της καταλληλότητας χρήσης ενός προϊόντος για ένα συγκεκριμένο σκοπό, με γνώμονα την ικανοποίηση των βασικών κατασκευαστικών απαιτήσεων και με βάση τα εγγενή χαρακτηριστικά του εν λόγω προϊόντος και τους όρους εφαρμογής και χρήσης που έχουν τεθεί· η ευρωπαϊκή τεχνική έγκριση χορηγείται από τον οργανισμό που είναι αναγνωρισμένος για τον σκοπό αυτόν από το εκάστοτε κράτος μέλος·
- (5) «κοινή τεχνική προδιαγραφή»: τεχνική προδιαγραφή που έχει εκπονηθεί βάσει αναγνωρισμένης από τα κράτη μέλη διαδικασίας η οποία έχει δημοσιευθεί στην *Επίσημη Εφημερίδα της Ευρωπαϊκής Ένωσης*·
- (6) «τεχνικό πλαίσιο αναφοράς»: κάθε προϊόν που σχεδιάζεται από τους ευρωπαϊκούς οργανισμούς τυποποίησης, πλην των επίσημων προτύπων, σύμφωνα με διαδικασίες προσαρμοσμένες στην εξέλιξη των αναγκών της αγοράς.



## ΠΑΡΑΡΤΗΜΑ IV

**Πληροφορίες που πρέπει να περιλαμβάνονται στις προκηρύξεις που αναφέρονται στο άρθρο 30**

## ΓΝΩΣΤΟΠΟΙΗΣΗ ΤΗΣ ΔΗΜΟΣΙΕΥΣΗΣ ΠΡΟΚΑΤΑΡΚΤΙΚΗΣ ΠΡΟΚΗΡΥΞΗΣ ΣΤΟ «ΠΡΟΦΙΛ ΑΓΟΡΑΣΤΗ»

1. Χώρα της αναθέτουσας αρχής/του αναθέτοντος φορέα
2. Επωνυμία της αναθέτουσας αρχής/του αναθέτοντος φορέα
3. Διεύθυνση του «προφίλ αγοραστή» στο Διαδίκτυο (URL)
4. Αριθμός (-οί) αναφοράς της ονοματολογίας CPV.

## ΠΡΟΚΑΤΑΡΚΤΙΚΗ ΠΡΟΚΗΡΥΞΗ

1. Επωνυμία, διεύθυνση, αριθμός τηλεμοιοτυπίας, ηλεκτρονική διεύθυνση της αναθέτουσας αρχής/του αναθέτοντος φορέα και, εάν διαφέρουν, της υπηρεσίας από την οποία μπορούν ενδεχομένως να λαμβάνονται συμπληρωματικές πληροφορίες και, εφόσον πρόκειται για συμβάσεις υπηρεσιών και έργων, των υπηρεσιών, π.χ. ο σχετικός δημόσιος ιστοχώρος, από τις οποίες μπορούν να λαμβάνονται πληροφορίες σχετικά με το γενικό ρυθμιστικό πλαίσιο που ισχύει στους τομείς της φορολογίας, της προστασίας του περιβάλλοντος, της προστασίας της απασχόλησης και των συνθηκών εργασίας, στον τόπο στον οποίο πρόκειται να εκτελεσθεί η σύμβαση.
2. Διευκρίνιση, ενδεχομένως, ότι πρόκειται για σύμβαση που μπορεί να ανατεθεί μόνο σε προστατευόμενα εργαστήρια ή να εκτελεσθεί μόνο στο πλαίσιο προγραμμάτων προστατευμένης εργασίας.
3. Για τις συμβάσεις έργων: φύση και έκταση των εργασιών, τόπος εκτέλεσης· σε περίπτωση που το έργο υποδιαιρείται σε πολλά τμήματα, βασικά χαρακτηριστικά των τμημάτων αυτών σε σχέση με το έργο· εφόσον είναι διαθέσιμη, εκτίμηση του κόστους στο οποίο θα κυμαίνονται οι προβλεπόμενες εργασίες, αριθμός αναφοράς της ονοματολογίας CPV.

Για τις συμβάσεις προμηθειών: φύση και ποσότητα ή αξία των προς παράδοση προϊόντων· αριθμός (-οί) αναφοράς της ονοματολογίας CPV.

Για τις συμβάσεις υπηρεσιών: προβλεπόμενο συνολικό ποσό των αγορών σε καθεμία από τις κατηγορίες υπηρεσιών, αριθμός (-οί) της ονοματολογίας CPV.

4. Προσωρινές ημερομηνίες που προβλέπονται για την έναρξη των διαδικασιών σύναψης της ή των συμβάσεων, σε περίπτωση συμβάσεων υπηρεσιών ανά κατηγορία.
5. Αναφέρεται, ενδεχομένως, εάν πρόκειται για συμφωνία-πλαίσιο.
6. Ενδεχομένως, άλλες πληροφορίες.
7. Ημερομηνία αποστολής της προκήρυξης ή αποστολής της γνωστοποίησης της δημοσίευσης της παρούσας προκήρυξης στο «προφίλ αγοραστή».

## ΠΡΟΚΗΡΥΞΗ ΔΙΑΓΩΝΙΣΜΟΥ

Κλειστές διαδικασίες, διαδικασίες διαπραγμάτευσης με δημοσίευση προκήρυξης και ανταγωνιστικός διάλογος:

1. επωνυμία, διεύθυνση, αριθμός τηλεφώνου και τηλεμοιοτυπίας, ηλεκτρονική διεύθυνση της αναθέτουσας αρχής/του αναθέτοντος φορέα.
2. Διευκρίνιση, ενδεχομένως, ότι πρόκειται για σύμβαση που μπορεί να ανατεθεί μόνο σε προστατευόμενα εργαστήρια ή να εκτελεσθεί μόνο στο πλαίσιο προγραμμάτων προστατευμένης εργασίας.
3. α) επιλεγείσα διαδικασία συνάψεως της σύμβασης,  
β) ενδεχομένως, αιτιολόγηση της προσφυγής στην ταχεία διαδικασία (σε περίπτωση κλειστών διαδικασιών και διαδικασιών με διαπραγμάτευση),  
γ) αναφέρεται, ενδεχομένως, εάν πρόκειται για συμφωνία-πλαίσιο,  
δ) ενδεχομένως, διεξαγωγή ηλεκτρονικής δημοπρασίας.

4. Τύπος της σύμβασης.
5. Τόπος εκτέλεσης/υλοποίησης των έργων, τόπος παράδοσης των προϊόντων ή τόπος παροχής των υπηρεσιών.
6. α) Συμβάσεις έργων:
  - φύση και έκταση των εργασιών· γενικά χαρακτηριστικά του έργου. Να αναφέρονται ιδίως τα οποιαδήποτε δικαιώματα προαίρεσης για την ανάθεση συμπληρωματικών εργασιών και, εάν είναι γνωστό, το προσωρινό χρονοδιάγραμμα για την άσκηση των εν λόγω δικαιωμάτων, καθώς και ο αριθμός τυχόν παρατάσεων· εάν το έργο ή η σύμβαση υποδιαιρείται σε πλείονα τμήματα, αναφορά της τάξης μεγέθους των διάφορων τμημάτων· αριθμός (-οί) αναφοράς της ονοματολογίας CPV,
  - πληροφορίες για το στόχο του έργου ή της σύμβασης, στην περίπτωση που αφορά και την εκπόνηση μελετών,
  - στην περίπτωση συμφωνιών-πλαίσιο, να αναφέρεται επίσης η προβλεπόμενη διάρκεια της συμφωνίας-πλαισίου, η συνολική εκτιμώμενη αξία των εργασιών για όλη τη διάρκεια της συμφωνίας-πλαισίου καθώς και, στο μέτρο του δυνατού, η αξία και η συχνότητα των συμβάσεων που πρόκειται να συναφθούν,
- β) Συμβάσεις προμηθειών:
  - φύση των προς παράδοση προϊόντων, με επισήμανση ιδίως εάν η υποβολή προσφορών ζητείται για την αγορά, χρηματοδοτική μίσθωση, μίσθωση ή μίσθωση-πώληση ή για συνδυασμό αυτών, αριθμός αναφοράς της ονοματολογίας CPV· ποσότητα των προς παράδοση προϊόντων, με αναφορά ιδίως των δικαιωμάτων προαίρεσης (option) για συμπληρωματικές αγορές και, εάν είναι γνωστό, προσωρινό χρονοδιάγραμμα για την άσκηση των εν λόγω δικαιωμάτων· δικαιώματα προαίρεσεων καθώς και ο αριθμός τυχόν παρατάσεων· αριθμός (-οί) αναφοράς της ονοματολογίας CPV,
  - σε περίπτωση επαναλαμβανόμενων ή ανανεώσιμων συμβάσεων εντός δεδομένης περιόδου, να αναφέρεται επίσης, εάν είναι γνωστό, το χρονοδιάγραμμα των επόμενων συμβάσεων για τις προβλεπόμενες προμήθειες,
  - στην περίπτωση συμφωνιών-πλαίσιο, να αναφέρεται επίσης η προβλεπόμενη διάρκεια της συμφωνίας-πλαίσιο, η συνολική εκτιμώμενη αξία των προμηθειών για όλη τη διάρκεια της συμφωνίας-πλαίσιο καθώς και, στο μέτρο του δυνατού, η αξία και η συχνότητα των συμβάσεων που πρόκειται να συναφθούν,
- γ) Συμβάσεις υπηρεσιών:
  - κατηγορία και περιγραφή της υπηρεσίας· αριθμός (-οί) αναφοράς της ονοματολογίας CPV. ποσότητα των υπηρεσιών που θα παρασχεθούν αναφέρονται ιδίως τα δικαιώματα προαίρεσης για συμπληρωματικές αγορές και, εάν είναι γνωστό, το προσωρινό χρονοδιάγραμμα για την άσκηση των εν λόγω δικαιωμάτων καθώς και ο αριθμός τυχόν παρατάσεων σε περίπτωση ανανεώσιμων συμβάσεων εντός συγκεκριμένης περιόδου, αναφέρεται, εάν είναι γνωστό, το χρονοδιάγραμμα των επόμενων συμβάσεων για τις προβλεπόμενες αγορές υπηρεσιών.

Στην περίπτωση συμφωνιών-πλαίσιο, να αναφέρεται επίσης η προβλεπόμενη διάρκεια της συμφωνίας-πλαίσιο, η συνολική εκτιμώμενη αξία των εργασιών για όλη τη διάρκεια της συμφωνίας-πλαίσιο καθώς και, στο μέτρο του δυνατού, η αξία και η συχνότητα των συμβάσεων που πρόκειται να συναφθούν,
  - διευκρινίζεται κατά πόσον η παροχή της υπηρεσίας αφορά αποκλειστικά, βάσει νομοθετικών, κανονιστικών ή διοικητικών διατάξεων, μια συγκεκριμένη επαγγελματική κατηγορία.

Μνεία της εν λόγω εν λόγω νομοθετικής, κανονιστικής ή διοικητικής διάταξης,
  - διευκρινίζεται αν τα νομικά πρόσωπα είναι υποχρεωμένα να δηλώσουν τα ονόματα και τα επαγγελματικά προσόντα του προσωπικού που θα είναι επιφορτισμένο με την εκτέλεση της υπηρεσίας.
7. Εφόσον οι συμβάσεις υποδιαιρούνται σε τμήματα, αναφορά της δυνατότητας των οικονομικών φορέων να υποβάλουν προφορά για ένα, περισσότερα ή/και για όλα τα εν λόγω τμήματα.
8. Αποδοχή ή απαγόρευση υποβολής εναλλακτικών προσφορών.
9. Ενδεχομένως, διευκρίνιση του ποσοστού της συνολικής αξίας της σύμβασης του οποίου απαιτείται υπεργολαβική ανάθεση σε τρίτους μέσω διαδικασίας υποβολής προσφορών (άρθρο 21 παράγραφος 4).
10. Ενδεχομένως, κριτήρια επιλογής σχετικά με την προσωπική κατάσταση των οικονομικών φορέων τα οποία ενδέχεται να επιφέρουν τον αποκλεισμό τους και απαιτούμενα στοιχεία βάσει των οποίων αποδεικνύεται ότι δεν εμπίπτουν στις περιπτώσεις που δικαιολογούν αποκλεισμό. Πληροφορίες και οιοσδήποτε διατυπώσεις που είναι απαραίτητες για την αξιολόγηση των ελάχιστων οικονομικών και τεχνικών ικανοτήτων που θα πρέπει να διαθέτουν οι υπεργολάβοι. Ελάχιστο επίπεδο ή ελάχιστα επίπεδα ικανοτήτων που ενδεχομένως απαιτούνται.

11. Προθεσμία ολοκλήρωσης των έργων/προμηθειών/υπηρεσιών ή διάρκεια της σύμβασης έργων/προμηθειών/υπηρεσιών. Εάν είναι δυνατόν, προθεσμία έναρξης των έργων ή προθεσμία έναρξης ή παράδοσης των προμηθειών, ή παροχής των υπηρεσιών.
12. Κατά περίπτωση, οι ειδικοί όροι στους οποίους υπόκειται η εκτέλεση της σύμβασης.
13. α) ημερομηνία λήξης της προθεσμίας για την παραλαβή των αιτήσεων συμμετοχής,  
β) διεύθυνση στην οποία πρέπει να διαβιβάζονται οι εν λόγω αιτήσεις,  
γ) γλώσσα ή γλώσσες στις οποίες πρέπει να συνταχθούν οι αιτήσεις.
14. Ενδεχομένως, απαιτούμενες εγγυήσεις.
15. Βασικοί όροι χρηματοδότησης και πληρωμής και/ή παραπομπές στις σχετικές κανονιστικές διατάξεις.
16. Ενδεχομένως, νομική μορφή την οποία θα πρέπει να περιβληθεί η κοινοπραξία οικονομικών φορέων στην οποία κατακυρώνεται η σύμβαση.
17. Κριτήρια επιλογής σχετικά με την προσωπική κατάσταση των οικονομικών φορέων τα οποία ενδέχεται να επιφέρουν τον αποκλεισμό τους και απαιτούμενα στοιχεία βάσει των οποίων αποδεικνύεται ότι δεν εμπίπτουν στις περιπτώσεις που δικαιολογούν αποκλεισμό· κριτήρια επιλογής, πληροφορίες και διατυπώσεις που είναι απαραίτητες για την αξιολόγηση των ελάχιστων όρων οικονομικού και τεχνικού χαρακτήρα που θα πρέπει να πληροί ο οικονομικός φορέας ελάχιστο επίπεδο ή ελάχιστα επίπεδα ικανοτήτων που ενδεχομένως απαιτούνται.
18. Για τις συμφωνίες-πλαίσια: αριθμός και ενδεχομένως ελάχιστος αριθμός των προβλεπόμενων οικονομικών φορέων που θα συμμετάσχουν, προβλεπόμενη διάρκεια της συμφωνίας-πλαίσιο.
19. Για τον ανταγωνιστικό διάλογο και τις διαδικασίες διαπραγμάτευσης με δημοσίευση προκήρυξης διαγωνισμού, να αναφέρεται, ενδεχομένως, η χρησιμοποίηση διαδικασίας με διαδοχικές φάσεις, προκειμένου να μειώνεται προοδευτικά ο αριθμός των προς συζήτηση λύσεων ή των προς διαπραγμάτευση προσφορών.
20. Εφόσον πρόκειται για κλειστή διαδικασία, διαδικασία με διαπραγμάτευση ή ανταγωνιστικό διάλογο, στην περίπτωση που γίνεται χρήση της δυνατότητας περιορισμού του αριθμού των υποψηφίων που θα κληθούν να υποβάλουν προσφορά, να συμμετάσχουν στον διάλογο ή να διαπραγματευτούν: ελάχιστος αριθμός και, ενδεχομένως, μέγιστος προβλεπόμενος αριθμός υποψηφίων και αντικειμενικά κριτήρια που θα εφαρμοστούν για την επιλογή του εν λόγω αριθμού υποψηφίων.
21. Κριτήρια που προβλέπονται στο άρθρο 47 και τα οποία θα χρησιμοποιηθούν κατά τη διαδικασία ανάθεσης της σύμβασης: «η χαμηλότερη τιμή» ή «πλέον συμφέρουσα προσφορά από οικονομική άποψη». Τα κριτήρια που συνιστούν την πλέον συμφέρουσα από οικονομική άποψη προσφορά ή τα κριτήρια κατά φθίνουσα τάξη σπουδαιότητας αναφέρονται εφόσον δεν περιλαμβάνονται στη συγγραφή υποχρεώσεων ή, στην περίπτωση του ανταγωνιστικού διαλόγου, στο περιγραφικό έγγραφο.
22. Ενδεχομένως, ημερομηνία ή ημερομηνίες δημοσίευσης της προκαταρκτικής προκήρυξης σύμφωνα με τις τεχνικές προδιαγραφές δημοσίευσης που αναφέρονται στο παράρτημα VI, ή δήλωση ότι δεν έγινε τέτοια δημοσίευση.
23. Ημερομηνία αποστολής της παρούσας γνωστοποίησης.

#### ΓΝΩΣΤΟΠΟΙΗΣΗ ΣΥΝΑΦΘΕΙΣΩΝ ΣΥΜΒΑΣΕΩΝ

1. Επωνυμία και διεύθυνση της αναθέτουσας αρχής/του αναθέτοντος φορέα.
2. Επιλεγείσα διαδικασία ανάθεσης της σύμβασης. Σε περίπτωση διαδικασίας διαπραγμάτευσης χωρίς προηγούμενη δημοσίευση προκήρυξης διαγωνισμού (άρθρο 28), αιτιολόγηση της επιλογής αυτής.
3. Συμβάσεις έργων: φύση και έκταση των εργασιών.  
  
Συμβάσεις προμηθειών: είδος και ποσότητα των προϊόντων που παραδόθηκαν, κατά περίπτωση, ανά προμηθευτή· αριθμός αναφοράς της ονοματολογίας CPV.  
  
Συμβάσεις υπηρεσιών: κατηγορία και περιγραφή των υπηρεσιών· αριθμός αναφοράς της ονοματολογίας CPV· ποσότητα των παρεχόμενων υπηρεσιών.
4. Ημερομηνία σύναψης της σύμβασης.
5. Κριτήρια ανάθεσης της σύμβασης.

6. Αριθμός των παραληφθεισών προσφορών.
  7. Όνομα και διεύθυνση του ή των αναδόχων.
  8. Τιμή ή κλίμακα των τιμών ελάχιστη/μέγιστη) που καταβλήθηκαν.
  9. Αξία της (των) επιλεγείσας(-ών) προσφοράς(-ών) ή υψηλότερη και χαμηλότερη προσφορά που ελήφθησαν υπόψη για την ανάθεση της σύμβασης.
  10. Κατά περίπτωση, τμήμα της σύμβασης που θα ανατεθεί με υπεργολαβία σε τρίτους και την αξία του.
  11. Ενδεχομένως, τους λόγους που δικαιολογούν διάρκεια της συμφωνίας-πλαίσιο ανώτερη των επτά ετών.
  12. Ημερομηνία δημοσίευσης της προκήρυξης διαγωνισμού σύμφωνα με τις τεχνικές προδιαγραφές δημοσίευσης που αναφέρονται στο παράρτημα VI.
  13. Ημερομηνία αποστολής της παρούσας γνωστοποίησης.
-

## ΠΑΡΑΡΤΗΜΑ V

**Πληροφορία που πρέπει να περιλαμβάνονται στις προκηρύξεις υπεργολαβίας που αναφέρονται στο άρθρο 52**

1. Επωνυμία, διεύθυνση, αριθμός τηλεφώνου και τηλεομοιοτυπίας, ηλεκτρονική διεύθυνση του αναδόχου ή, αν δεν συμπίπτουν, της υπηρεσίας από την οποία μπορούν να ζητηθούν συμπληρωματικές πληροφορίες.
  2.
    - α) Τόπος εκτέλεσης/υλοποίησης των έργων, τόπος παράδοσης των προϊόντων ή τόπος παροχής των υπηρεσιών.
    - β) Φύση, ποσότητα και έκταση των εργασιών· γενικά χαρακτηριστικά του έργου, αριθμός (-οί) αναφοράς της ονοματολογίας CPV.
    - γ) Φύση των προς παράδοση προϊόντων, με επισήμανση ιδίως εάν η υποβολή προσφορών ζητείται για την αγορά, χρηματοδοτική μίσθωση, μίσθωση ή μίσθωση-πώληση ή για συνδυασμό αυτών, αριθμός(-οί) αναφοράς της ονοματολογίας CPV.
    - δ) Κατηγορία και περιγραφή των υπηρεσιών. Αριθμός(-οί) αναφοράς της ονοματολογίας CPV.
  3. Οιαδήποτε καθορισμένη προθεσμία περάτωσης.
  4. Όνομα και διεύθυνση του οργάνου από το οποίο μπορούν να ζητηθούν οι τεχνικές προδιαγραφές και τα συμπληρωματικά έγγραφα.
  5.
    - α) προθεσμία παραλαβής αιτήσεων συμμετοχής και/ή παραλαβής προσφορών·
    - β) διεύθυνση στην οποία πρέπει να διαβιβάζονται οι εν λόγω αιτήσεις·
    - γ) γλώσσα ή γλώσσες στις οποίες πρέπει να έχουν συνταχθεί.
  6. Κάθε απαιτούμενη κατάθεση ή εγγύηση.
  7. Αντικειμενικά κριτήρια που θα εφαρμοστούν για την επιλογή των υπεργολάβων όσον αφορά την προσωπική τους κατάσταση ή την αξιολόγηση της προσφοράς τους.
  8. Οποιοδήποτε άλλες πληροφορίες.
  9. Ημερομηνία αποστολής της προκήρυξης.
-

## ΠΑΡΑΡΤΗΜΑ VI

## ΧΑΡΑΚΤΗΡΙΣΤΙΚΑ ΣΧΕΤΙΚΑ ΜΕ ΤΗ ΔΗΜΟΣΙΕΥΣΗ

## 1. Δημοσίευση των προκηρύξεων

- α) Οι προκηρύξεις που αναφέρονται στα άρθρα 30 και 52 αποστέλλονται από τις αναθέτουσες αρχές/αναθέτοντες φορείς ή τους αναδόχους στην Υπηρεσία Εκδόσεων της Ευρωπαϊκής Ένωσης υπό τη μορφή που προβλέπεται στο άρθρο 32. Τη μορφή αυτή τηρούν επίσης οι αναφερόμενες στο άρθρο 30 παράγραφος 1 πρώτο εδάφιο προκαταρκτικές προκηρύξεις που δημοσιεύονται στο «προφίλ αγοραστή», όπως προβλέπεται στο σημείο 2, καθώς και η γνωστοποίηση της εν λόγω δημοσίευσης.

Οι προκηρύξεις που αναφέρονται στα άρθρα 30 και 52 δημοσιεύονται από την Υπηρεσία Εκδόσεων της Ευρωπαϊκής Ένωσης ή από τις αναθέτουσες αρχές/αναθέτοντες φορείς στην περίπτωση προκαταρκτικών προκηρύξεων που δημοσιεύονται στο «προφίλ αγοραστή» σύμφωνα με το άρθρο 30 παράγραφος 1 πρώτο εδάφιο.

Οι αναθέτουσες αρχές/αναθέτοντες φορείς δύνανται, επιπλέον, να δημοσιεύουν τις πληροφορίες αυτές μέσω του Διαδικτύου στο «προφίλ αγοραστή», όπως προβλέπεται στο σημείο 2.

- β) η Υπηρεσία Εκδόσεων της Ευρωπαϊκής Ένωσης χορηγεί στην αναθέτουσα αρχή/τον αναθέτοντα φορέα τη βεβαίωση της δημοσίευσης που αναφέρεται στο άρθρο 32 παράγραφος 8.

## 2. Δημοσίευση πρόσθετων πληροφοριών

Το «προφίλ αγοραστή» μπορεί να περιλαμβάνει τις προκαταρκτικές προκηρύξεις που αναφέρονται στο άρθρο 30 παράγραφος 1 πρώτο εδάφιο, πληροφορίες για τις τρέχουσες προσκλήσεις υποβολής προσφορών, τις προγραμματιζόμενες αγορές, τις συμβάσεις που έχουν συναφθεί, τις διαδικασίες που έχουν ακυρωθεί καθώς και κάθε άλλη χρήσιμη γενική πληροφορία, όπως τον αρμόδιο επικοινωνίας, αριθμό τηλεφώνου και τηλεμοιοτυπίας, ταχυδρομική διεύθυνση και ηλεκτρονική διεύθυνση.

## 3. Μορφή και λεπτομέρειες σχετικά με την ηλεκτρονική διαβίβαση των προκηρύξεων

Η μορφή και οι λεπτομέρειες διαβίβασης των προκηρύξεων με ηλεκτρονικά μέσα είναι διαθέσιμες στην ακόλουθη διεύθυνση Διαδικτύου «<http://simap.europa.eu>».



## ΠΑΡΑΡΤΗΜΑ VII

ΜΗΤΡΩΑ <sup>(1)</sup>

## ΜΕΡΟΣ Α

## Συμβασεις εργαων

Τα επαγγελματικά μητρώα καθώς και οι αντίστοιχες δηλώσεις και πιστοποιητικά σε κάθε κράτος μέλος είναι:

- στο Βέλγιο, το «Registre du commerce»/«Handelsregister»,
- στη Βουλγαρία, το «Търговски регистър»
- στην Τσεχική Δημοκρατία, το «obchodní rejstřík»,
- στη Δανία, το «Erhvervs- og Selskabsstyrelsen»,
- στη Γερμανία, το «Handelsregister» και το «Handwerksrolle»,
- στην Εσθονία, το «Registrite ja Infosüsteemide Keskus»,
- στην Ιρλανδία: ο εργολήπτης μπορεί να κληθεί να προσκομίσει πιστοποιητικό από το «Registrar of Companies» ή το «Registrar of Friendly Societies» ή, σε διαφορετική περίπτωση, πιστοποιητικό που βεβαιώνει ότι ο εργολήπτης δήλωσε ενόρκως ότι ασκεί το εν λόγω επάγγελμα στη χώρα όπου είναι εγκατεστημένος, σε συγκεκριμένο τόπο και υπό καθορισμένη εμπορική επωνυμία,
- στην Ελλάδα: το «Μητρώο Εργοληπτικών Επιχειρήσεων — ΜΕΕΠ» του Υπουργείου Περιβάλλοντος, Χωροταξίας και Δημοσίων Έργων (Υ.Π.Ε.Χ.Ω.Δ.Ε),
- στην Ισπανία, το «Registro Oficial de Licitadores y Empresas Clasificadas del Estado»,
- στη Γαλλία, το «Registre du commerce et des sociétés» και το «Répertoire des métiers»,
- στην Ιταλία, το «Registro della Camera di commercio, industria, agricoltura e artigianato»,
- στην Κύπρο, ο εργολήπτης μπορεί να κληθεί να προσκομίσει πιστοποιητικό του «Council for the Registration and Audit of Civil Engineering and Building Contractors (Συμβούλιο Εγγραφής και Ελέγχου Εργοληπτών Οικοδομικών και Τεχνικών Έργων)» σύμφωνα με τον περί Εγγραφής και Ελέγχου Εργοληπτών Οικοδομικών και Τεχνικών Έργων Νόμο,
- στη Λεττονία, το «Uzņēmumu reģistrs» («μητρώο επιχειρήσεων»),
- στη Λιθουανία, το «Juridinių asmenų registras»,
- στο Λουξεμβούργο, το «Registre aux firmes», και το «Rôle de la chambre des métiers»,
- στην Ουγγαρία, το «Cégnylvántartás», το «egyéni vállalkozók jegyzői nyilvántartása»,
- στη Μάλτα, ο εργολήπτης παρέχει το σχετικό «numru ta' registrazzjoni tat-Taxxa tal-Valur Miżjud (VAT) u n-numru tal-licenzja ta' kummerc», ή, εφόσον πρόκειται για εταιρική σχέση ή εταιρεία, το σχετικό αριθμό καταχώρισης που έχει εκδοθεί από τη μαλτέζικη αρχή για τις χρηματοπιστωτικές υπηρεσίες,
- στις Κάτω Χώρες, το «Handelsregister»,
- στην Αυστρία, το «Firmenbuch», το «Gewerberegister» και τα «Mitgliederverzeichnisse der Landeskammern»,

(<sup>1</sup>) Για τους σκοπούς του άρθρου 40, ως «μητρώα» νοούνται τα περιλαμβανόμενα στο παρόν παράρτημα και, σε περίπτωση που έχουν επέλθει τροποποιήσεις σε εθνικό επίπεδο, τα μητρώα που τα αντικατέστησαν. Το παρόν παράρτημα είναι απλώς ενδεικτικό και δεν προδικάζει τη συμβατότητα των μητρώων αυτών με το κοινοτικό δίκαιο για την ελευθερία εγκατάστασης και την ελεύθερη παροχή υπηρεσιών.

- στην Πολωνία, το «Krajowy Rejestr Sądowy» εθνική γραμματεία),
- στην Πορτογαλία, το «Instituto da Construção e do Imobiliário» (INCI),
- στη Ρουμανία, το «Registru Comerțului»,
- στη Σλοβενία, το «Sodni register» και το «obrtni register»,
- στη Σλοβακία, το «Obchodný register»,
- στη Φινλανδία, το «Kaupparekisteri»/«Handelsregistret»,
- στη Σουηδία, το «aktiebolags-, handels- eller föreningsregistren»,
- στο Ηνωμένο Βασίλειο: ο εργολήπτης μπορεί να κληθεί να προσκομίσει πιστοποιητικό από το «Registrar of Companies» ή, σε διαφορετική περίπτωση, πιστοποιητικό που βεβαιώνει ότι ο εργολήπτης δήλωσε ενόρκως ότι ασκεί το εν λόγω επάγγελμα στη χώρα όπου είναι εγκατεστημένος, σε συγκεκριμένο τόπο και υπό καθορισμένη εμπορική επωνυμία.

#### ΜΕΡΟΣ Β

#### Συμβασεισ προμηθειων

Τα επαγγελματικά ή εμπορικά μητρώα και οι αντίστοιχες δηλώσεις και πιστοποιητικά είναι:

- στο Βέλγιο, το «Registre du commerce»/«Handelsregister»,
- στη Βουλγαρία, το «Търговски регистър»
- στην Τσεχική Δημοκρατία, το «obchodní rejstřík»,
- στη Δανία, το «Erhvervs- og Selskabsstyrelsen»,
- στη Γερμανία, το «Handelsregister» και το «Handwerksrolle»,
- στην Εσθονία, το «Registrite ja Infosüsteemide Keskus»,
- στην Ελλάδα, το «Βιοτεχνικό ή Εμπορικό ή Βιομηχανικό Επιμελητήριο» και το «Μητρώο Κατασκευαστών Αμυντικού Υλικού»,
- στην Ισπανία, το «Registro Mercantil» ή, στην περίπτωση μη καταχωρημένων σε μητρώο προσώπων, πιστοποιητικό που βεβαιώνει ότι το εν λόγω πρόσωπο δήλωσε ενόρκως ότι ασκεί το επάγγελμα αυτό,
- στη Γαλλία, το «Registre du commerce et des sociétés» και το «Répertoire des métiers»,
- στην Ιρλανδία, ο προμηθευτής μπορεί να κληθεί να προσκομίσει πιστοποιητικό από το «Registrar of Companies» ή το «Registrar of Friendly Societies», το οποίο πιστοποιεί ότι έχει συστήσει εταιρεία ή είναι καταχωρημένος σε εμπορικό μητρώο ή, εάν τούτο δεν είναι δυνατό, πιστοποιητικό που βεβαιώνει ότι το συγκεκριμένο πρόσωπο δήλωσε ενόρκως ότι ασκεί το εν λόγω επάγγελμα στη χώρα όπου είναι εγκατεστημένο, σε συγκεκριμένο τόπο, υπό καθορισμένη εμπορική επωνυμία,
- στην Ιταλία, το «Registro della Camera di commercio, industria, agricoltura e artigianato» και το «Registro delle Commissioni provinciali per l'artigianato»,
- στην Κύπρο, ο προμηθευτής μπορεί να κληθεί να προσκομίσει πιστοποιητικό από το «Registrar of Companies and Official Receiver» (Εφορο Εταιρειών και Επίσημο Παραλήπτη) ή, διαφορετικά, βεβαίωση στην οποία να διευκρινίζεται ότι ο ενδιαφερόμενος δήλωσε ενόρκως ότι ασκεί το εν λόγω επάγγελμα στη χώρα όπου είναι εγκατεστημένος, σε συγκεκριμένο τόπο και υπό καθορισμένη εμπορική επωνυμία,
- στη Λεττονία, το «Uzņēmumu reģistrs» («μητρώο επιχειρήσεων»),
- στη Λιθουανία, το «Juridinių asmenų registras»,

- στο Λουξεμβούργο, το «Registre aux firmes», και το «Rôle de la chambre des métiers»,
- στην Ουγγαρία, το «Cégnyilvántartás», το «egyéni vállalkozók jegyzői nyilvántartása»,
- στη Μάλτα: ο προμηθευτής προσκομίζει το σχετικό «numru ta' registrazzjoni tat-Taxxa tal-Valur Miżjud (VAT) u n-numru tal-licenzja ta' kummerc», ή, εφόσον πρόκειται για εταιρική σχέση ή εταιρεία, το σχετικό αριθμό καταχώρισης που έχει εκδοθεί από τη μαλτέζικη αρχή για τις χρηματοπιστωτικές υπηρεσίες,
- στις Κάτω Χώρες, το «Handelsregister»,
- στην Αυστρία, το «Firmenbuch», το «Gewerberegister» και τα «Mitgliederverzeichnisse der Landeskammern»,
- στην Πολωνία, το «Krajowy Rejestr Sądowy» (εθνική γραμματεία),
- στην Πορτογαλία, το «Registro nacional des Pessoas Colectivas»,
- στη Ρουμανία, το «Registrul Comerțului»,
- στη Σλοβενία, το «Sodni register» και το «obrtni register»,
- στη Σλοβακία, το «Obchodný register»,
- στη Φινλανδία, το «Kaupparekisteri»/«Handelsregistret»,
- στη Σουηδία, το «aktiebolags-, handels- eller föreningsregistren»,
- στο Ηνωμένο Βασίλειο, ο προμηθευτής μπορεί να κληθεί να προσκομίσει πιστοποιητικό από το «Registrar of Companies», το οποίο βεβαιώνει ότι έχει συστήσει εταιρεία ή ότι είναι εγγεγραμμένος σε μητρώο ή, εάν τούτο δεν είναι δυνατό, πιστοποιητικό που βεβαιώνει ότι το συγκεκριμένο πρόσωπο δήλωσε ενόρκως ότι ασκεί το εν λόγω επάγγελμα σε συγκεκριμένο τόπο και υπό καθορισμένη εμπορική επωνυμία.

#### ΜΕΡΟΣ Γ

#### Συμβασεισ υπηρεσιων

Τα επαγγελματικά ή εμπορικά μητρώα και οι αντίστοιχες δηλώσεις και πιστοποιητικά είναι:

- στο Βέλγιο, το «Registre du commerce/Handelsregister» και τα «Ordres professionnels -/Beroepsorden»,
- στη Βουλγαρία, το «Търговски регистър»
- στην Τσεχική Δημοκρατία, το «obchodní rejstřík»,
- στη Δανία, το «Erhvervs- og Selskabsstyrelsen»,
- στη Γερμανία, το «Handelsregister», το «Handwerksrolle», το «Vereinsregister», το «Partnerschaftsregister» και τα «Mitgliedsverzeichnisse der Berufskammern der Länder»,
- στην Εσθονία, το «Registrite ja Infosüsteemide Keskus»,
- στην Ιρλανδία, ο πάροχος υπηρεσιών μπορεί να κληθεί να προσκομίσει πιστοποιητικό εκδοθέν από το «Registrar of companies», ή το «Registrar of Friendly Societies» ή, εάν ελλείψει αυτού, πιστοποιητικό που βεβαιώνει ότι το συγκεκριμένο πρόσωπο δήλωσε ενόρκως ότι ασκεί το εν λόγω επάγγελμα στη χώρα όπου είναι εγκατεστημένο, σε συγκεκριμένο τόπο και υπό καθορισμένη εμπορική επωνυμία,
- στην Ελλάδα, ο πάροχος υπηρεσιών μπορεί να κληθεί να προβεί σε ένορκη δήλωση ενώπιον συμβολαιογράφου σχετικά με την άσκηση του συγκεκριμένου επαγγέλματος· στις περιπτώσεις που προβλέπει η ισχύουσα εθνική νομοθεσία, για την παροχή υπηρεσιών μελετών όπως αναφέρεται στο παράρτημα I, τα επαγγελματικά μητρώα είναι το «Μητρώο Μελετητών» και το «Μητρώο Γραφείων Μελετών»,
- στην Ισπανία, το «Registro Oficial de Licitadores y Empresas Clasificadas del Estado»,

- στη Γαλλία, το «Registre du commerce et des sociétés» και το «Répertoire des métiers»,
- στην Ιταλία, το «Registro della Camera di commercio, industria, agricoltura e artigianato», το «Registro delle commissioni provinciali per l'artigianato», ή το «Consiglio nazionale degli ordini professionali»,
- στην Κύπρο, ο πάροχος υπηρεσιών μπορεί να κληθεί να προσκομίσει πιστοποιητικό από το «Registrar of Companies and Official Receiver» (Εφορο Εταιρειών και Επίσημο Παραλήπτη) ή, διαφορετικά, βεβαίωση στην οποία να διευκρινίζεται ότι ο ενδιαφερόμενος δήλωσε ενόρκως ότι ασκεί το εν λόγω επάγγελμα στη χώρα όπου είναι εγκατεστημένος, σε συγκεκριμένο τόπο και υπό καθορισμένη εμπορική επωνυμία,
- στη Λεττονία, το «Uzņēmumu reģistrs» («μητρώο επιχειρήσεων»),
- στη Λιθουανία, το «Juridinių asmenų registras»,
- στο Λουξεμβούργο, το «Registre aux firmes», και το «Rôle de la chambre des métiers»,
- στην Ουγγαρία, το «Cégnyilvántartás», το «egyéni vállalkozók jegyzői nyilvántartása», ορισμένα «szakmai kamarák nyilvántartása» ή, στις περιπτώσεις ορισμένων δραστηριοτήτων, πιστοποιητικό που βεβαιώνει ότι επιτρέπεται στο εν λόγω πρόσωπο να ασκεί τη συγκεκριμένη εμπορική ή επαγγελματική δραστηριότητα,
- στη Μάλτα, ο πάροχος υπηρεσιών προσκομίζει το σχετικό «numru ta' registrazzjoni tat-Taxxa tal-Valur Miżjud VAT) u n-numru tallicenzja ta' kummerc» ή, εφόσον πρόκειται για εταιρική σχέση ή εταιρεία, το σχετικό αριθμό καταχώρισης που έχει εκδοθεί από τη μαλτέζικη αρχή για τις χρηματοπιστωτικές υπηρεσίες,
- στις Κάτω Χώρες, το «Handelsregister»,
- στην Αυστρία, το «Firmenbuch», το «Gewerberegister» και τα «Mitgliederverzeichnisse der Landeskammern»,
- στην Πολωνία, το «Krajowy Rejestr Sądowy» (εθνική γραμματεία),
- στην Πορτογαλία, το «Registo nacional des Pessoas Colectivas»,
- στη Ρουμανία, το «Registru Comerțului»,
- στη Σλοβενία, το «Sodni register» και το «obrtni register»,
- στη Σλοβακία, το «Obchodný register»,
- στη Φινλανδία, το «Kaupparekisteri»/«Handelsregistret»,
- στη Σουηδία, το «aktiebolags-, handels- eller föreningsregistren»,
- στο Ηνωμένο Βασίλειο, ο πάροχος υπηρεσιών μπορεί να κληθεί να προσκομίσει πιστοποιητικό από το «Registrar of companies» ή, εάν τούτο δεν είναι δυνατό, πιστοποιητικό που βεβαιώνει ότι το εν λόγω πρόσωπο δήλωσε ενόρκως ότι ασκεί το συγκεκριμένο επάγγελμα, σε συγκεκριμένο τόπο και υπό καθορισμένη εμπορική επωνυμία.

## ΠΑΡΑΡΤΗΜΑ VIII

**Απαιτήσεις σχετικά με τα συστήματα ηλεκτρονικής παραλαβής των αιτήσεων συμμετοχής και των προσφορών**

Τα συστήματα ηλεκτρονικής παραλαβής των αιτήσεων συμμετοχής και των προσφορών πρέπει τουλάχιστον να διασφαλίζουν, με τα κατάλληλα τεχνικά μέσα και διαδικασίες, ότι:

- α) οι ηλεκτρονικές υπογραφές σχετικά με τις αιτήσεις συμμετοχής και τις προσφορές είναι σύμφωνες προς τις εθνικές διατάξεις που έχουν θεσπισθεί κατ' εφαρμογή της οδηγίας 1999/93/ΕΚ·
  - β) μπορεί να καθορισθεί με ακρίβεια η ώρα και η ημερομηνία παραλαβής των αιτήσεων συμμετοχής και των προσφορών·
  - γ) μπορεί να διασφαλίζεται ευλόγως ότι κανείς δεν μπορεί να έχει πρόσβαση στις διαβιβαζόμενες δυνάμει των ως άνω απαιτήσεων πληροφορίες πριν από τις προκαθορισμένες καταληκτικές ημερομηνίες·
  - δ) σε περίπτωση παραβίασης της εν λόγω απαγόρευσης πρόσβασης, μπορεί να διασφαλισθεί ευλόγως ότι η παραβίαση είναι σαφώς ανιχνεύσιμη·
  - ε) μόνον τα εξουσιοδοτημένα πρόσωπα μπορούν να καθορίζουν ή να τροποποιούν τις ημερομηνίες αποσφράγισης των παραληφθεισών πληροφοριών·
  - στ) η πρόσβαση στο σύνολο ή σε μέρος των υποβληθέντων στοιχείων, κατά τα διάφορα στάδια της διαδικασίας ανάθεσης της σύμβασης, είναι δυνατή μόνον με ταυτόχρονες ενέργειες των εξουσιοδοτημένων προσώπων·
  - ζ) η πρόσβαση στις διαβιβαζόμενες πληροφορίες με ταυτόχρονες ενέργειες των εξουσιοδοτημένων προσώπων είναι δυνατή μόνον μετά την προκαθορισμένη ημερομηνία·
  - η) στις πληροφορίες που παρελήφθησαν και αποσφραγίσθηκαν κατ' εφαρμογή των εν λόγω απαιτήσεων έχουν πρόσβαση μόνον τα πρόσωπα τα εξουσιοδοτημένα να λάβουν γνώση.
-





**Τιμή συνδρομής 2009 (χωρίς ΦΠΑ, συμπεριλαμβανομένων των βιβλίων ταχυδρομείου για κανονική αποστολή)**

Επίσημη Εφημερίδα της ΕΕ, σειρές L + C, μόνο έντυπη έκδοση	22 επίσημες γλώσσες της ΕΕ	1 000 EUR ετησίως (*)
Επίσημη Εφημερίδα της ΕΕ, σειρές L + C, μόνο έντυπη έκδοση	22 επίσημες γλώσσες της ΕΕ	100 EUR μηνιαίως (*)
Επίσημη Εφημερίδα της ΕΕ, σειρές L + C, έντυπη έκδοση + ετήσιο CD-ROM	22 επίσημες γλώσσες της ΕΕ	1 200 EUR ετησίως
Επίσημη Εφημερίδα της ΕΕ, σειρά L, μόνο έντυπη έκδοση	22 επίσημες γλώσσες της ΕΕ	700 EUR ετησίως
Επίσημη Εφημερίδα της ΕΕ, σειρά L, μόνο έντυπη έκδοση	22 επίσημες γλώσσες της ΕΕ	70 EUR μηνιαίως
Επίσημη Εφημερίδα της ΕΕ, σειρά C, μόνο έντυπη έκδοση	22 επίσημες γλώσσες της ΕΕ	400 EUR ετησίως
Επίσημη Εφημερίδα της ΕΕ, σειρά C, μόνο έντυπη έκδοση	22 επίσημες γλώσσες της ΕΕ	40 EUR μηνιαίως
Επίσημη Εφημερίδα της ΕΕ, σειρές L + C, μηνιαίο συγκεντρωτικό CD-ROM	22 επίσημες γλώσσες της ΕΕ	500 EUR ετησίως
Συμπλήρωμα της Επίσημης Εφημερίδας, σειρά S — Δημόσιες συμβάσεις και διαγωνισμοί, CD-ROM, δύο εκδόσεις την εβδομάδα	πολύγλωσσο: 23 επίσημες γλώσσες της ΕΕ	360 EUR ετησίως (= 30 EUR μηνιαίως)
Επίσημη Εφημερίδα της ΕΕ, σειρά C — Διαγωνισμοί	γλώσσα(-ες) ανάλογα με το διαγωνισμό	50 EUR ετησίως

(\*) Πώληση ανά τεύχος: — έως 32 σελίδες: 6 EUR  
— από 33 έως 64 σελίδες: 12 EUR  
— περισσότερες από 64 σελίδες: η τιμή ορίζεται κατά περίπτωση.

Η συνδρομή στην *Επίσημη Εφημερίδα της Ευρωπαϊκής Ένωσης*, που εκδίδεται στις επίσημες γλώσσες της Ευρωπαϊκής Ένωσης, είναι δυνατή σε 22 γλωσσικές εκδόσεις. Περιλαμβάνει τις σειρές L (Νομοθεσία) και C (Ανακοινώσεις και Πληροφορίες).

Για κάθε γλωσσική έκδοση απαιτείται ξεχωριστή συνδρομή.

Σύμφωνα με τον κανονισμό (ΕΚ) αριθ. 920/2005 του Συμβουλίου, που δημοσιεύτηκε στην *Επίσημη Εφημερίδα* L 156 της 18ης Ιουνίου 2005, τα θεσμικά όργανα της Ευρωπαϊκής Ένωσης δεν υποχρεούνται, προσωρινά, να συντάσσουν και να δημοσιεύουν στα ιρλανδικά όλες τις πράξεις. Γι' αυτό, η *Επίσημη Εφημερίδα* στα ιρλανδικά πωλείται ξεχωριστά.

Η συνδρομή για το Συμπλήρωμα της *Επίσημης Εφημερίδας* (σειρά S — Δημόσιες συμβάσεις και διαγωνισμοί) περιλαμβάνει 23 επίσημες γλωσσικές εκδόσεις σε ένα ενιαίο πολύγλωσσο CD-ROM.

Με απλή αίτηση, οι συνδρομητές της *Επίσημης Εφημερίδας της Ευρωπαϊκής Ένωσης* έχουν δικαίωμα να λαμβάνουν διάφορα παραρτήματα της *Επίσημης Εφημερίδας*. Ενημερώνονται για την έκδοση των παραρτημάτων με «Σημείωμα προς τον αναγνώστη» που δημοσιεύεται στην *Επίσημη Εφημερίδα της Ευρωπαϊκής Ένωσης*.

**Πωλήσεις και συνδρομές**

Οι προς πώληση εκδόσεις της Υπηρεσίας Εκδόσεων διατίθενται στους εμπορικούς μας αντιπροσώπους. Κατάλογο των εμπορικών μας αντιπροσώπων θα βρείτε στο Διαδίκτυο, στη διεύθυνση:

[http://publications.europa.eu/others/agents/index\\_el.htm](http://publications.europa.eu/others/agents/index_el.htm)

Το EUR-Lex (<http://eur-lex.europa.eu>) παρέχει άμεση και δωρεάν πρόσβαση στο δίκαιο της Ευρωπαϊκής Ένωσης. Ο ιστοχώρος αυτός επιτρέπει την πρόσβαση στην *Επίσημη Εφημερίδα της Ευρωπαϊκής Ένωσης* καθώς και στις συνθήκες, στη νομοθεσία, στη νομολογία και στις προπαρασκευαστικές πράξεις.

Για περισσότερες πληροφορίες σχετικά με την Ευρωπαϊκή Ένωση: <http://europa.eu>