

De Europæiske Fællesskabers

ISSN 0378-7001

Tidende

C 256

45. årgang

23. oktober 2002

Dansk udgave

Meddelelser og oplysninger

Informationsnummer

Inhold

Side

I *Meddelelser*

Kommissionen

2002/C 256/01

Forklarende bemærkninger til De Europæiske Fællesskabers kombinerede nomenklatur . . . 1



Pris: 54,00 EUR

I

(Meddelelser)

KOMMISSIONEN**FORKLARENDE BEMÆRKNINGER TIL DE EUROPÆISKE FÆLLESSKABERS
KOMBINEREDE NOMENKLATUR**

(2002/C 256/01)

Offentliggjort i overensstemmelse med artikel 10, stk. 1, i Rådets forordning (EØF) nr. 2658/87 af 23. juli 1987 om told- og statistiknomenklaturen og den fælles toldtarif (EFT L 256 af 7.9.1987, s. 1), ændret ved forordning (EF) nr. 969/2002 (EFT L 149 af 7.6.2002, s. 20)

INDHOLDSFORTEGNELSE

	Side		Side
Forord	7	14. Vegetabilsk flettematerialer; vegetabilsk produkter, ikke andetsteds tariferet	65
A. Almindelige tariferingsbestemmelser vedrørende den kombinerede nomenklatur	9		
C. Fælles almindelige bestemmelser vedrørende nomenklaturen og toldsatsene	9	<i>Afsnit III</i>	
		Animalske og vegetabilsk fedtstoffer og olier samt deres spaltningssprodukter; tilberedt spisefedt; animalsk og vegetabilsk voks	
<i>Afsnit I</i>		15. Animalske og vegetabilsk fedtstoffer og olier samt deres spaltningssprodukter; tilberedt spisefedt; animalsk og vegetabilsk voks	66
Levende dyr; animalske produkter			
Kapitel		<i>Afsnit IV</i>	
1. Levende dyr	11	Produkter fra næringsmiddelindustrien; drikkevarer, ethanol (ethylalkohol) og eddike; tobak og fabrikerede tobakserstatninger	
2. Kød og spiseligt slagteaffald	14	16. Tilberedte varer af kød, fisk, krebsdyr, bløddyr eller andre hvirvelløse vanddyr	71
3. Fisk og krebsdyr, bløddyr og andre hvirvelløse vanddyr	27	17. Sukker og sukkervarer	74
4. Mælk og mejeriprodukter; fugleæg; naturlig honning; spiselige produkter af animalsk oprindelse, ikke andetsteds tariferet	34	18. Kakao og tilberedte varer deraf	77
5. Diverse produkter af animalsk oprindelse	37	19. Tilberedte varer af korn, mel, stivelse eller mælk; bagværk	79
		20. Varer af grøntsager, frugter, nødder eller andre planter og plantedele	82
<i>Afsnit II</i>		21. Diverse produkter fra næringsmiddelindustrien	86
Vegetabilsk produkter		22. Drikkevarer, ethanol (ethylalkohol) og eddike	88
6. Levende træer og andre levende planter; løg, rødder og lign.; afskårne blomster og blade	39	23. Rest- og affaldsprodukter fra næringsmiddelindustrien; tilberedt dyrefoder	94
7. Spiselige grøntsager samt visse rødder og rodknolde	41	24. Tobak og fabrikerede tobakserstatninger	98
8. Spiselige frugter og nødder; skaller af citrusfrugter og meloner	46		
9. Kaffe, te, maté og krydderier	51	<i>Afsnit V</i>	
10. Korn	55	Mineralske produkter	
11. Mølleriprodukter; malt; stivelse; inulin; hvedegluten	56	25. Salt; svovl; jord- og stenarter; gips, kalk og cement	100
12. Olieholdige frø og frugter; diverse andre frø og frugter; planter til industriel og medicinsk brug; halm og foderplanter	59	26. Malme, slagter og aske	104
13. Schellak og lign.; carbohydratgummier og naturharpikser samt andre plantesafter og planteekstrakter	63	27. Mineralske brændselsstoffer, mineralolier og destillationsprodukter deraf; bituminøse stoffer; mineralsk voks	106

	Side		Side
<i>Afsnit VI</i>		<i>Afsnit IX</i>	
Produkter fra kemiske og nærstående industrier		Træ og varer deraf; trækul; kork og varer deraf; kurvemagerarbejder og andre varer af flettematerialer	
28. Uorganiske kemikalier; uorganiske eller organiske forbindelser af ædle metaller, af sjældne jordarters metaller, af radioaktive grundstoffer og af isotoper	123	44. Træ og varer deraf; trækul	186
29. Organiske kemikalier	128	45. Kork og varer deraf	194
30. Farmaceutiske produkter	135	46. Kurvemagerarbejder og andre varer af flettematerialer	196
31. Gødningsstoffer	139	<i>Afsnit X</i>	
32. Garve- og farvestofekstrakter; garvesyrer og derivater deraf; pigmenter og andre farvestoffer; maling og lakker; kit, spartelmasse og lign.; trykfarver, blæk og tusch	141	Papirmasse af træ eller andre celluloseholdige materialer; genbrugspapir og -pap (affald); papir og pap samt varer deraf	
33. Flygtige vegetabiliske olier og resinoider; parfumevarer, kosmetik og toiletmidler	147	47. Papirmasse af træ eller andre celluloseholdige materialer; genbrugspapir og -pap (affald)	197
34. Sæbe; organiske overfladeaktive stoffer samt vaske- og rengøringsmidler; smøremidler; syntetisk voks og tilberedt voks; pudse- og skuremidler; lys og lignende produkter; modellermasse; dentalvoks og andre dentalpræparater på basis af gips	148	48. Papir og pap; varer af papirmasse, papir og pap	199
35. Proteiner; modificeret stivelse; lim og klister; enzymer	151	49. Bøger, aviser, billeder og andre tryksager; håndskrevne eller maskinskrevne arbejder samt tegninger	206
36. Krudt og andre eksplosive stoffer; pyrotekniske artikler; tændstikker; pyrophore legeringer; visse brændbare materialer	152	<i>Afsnit XI</i>	
37. Fotografiske og kinematografiske artikler	153	Tekstilvarer	
38. Diverse kemiske produkter	156	50. Natursilke	208
<i>Afsnit VII</i>		51. Uld samt fine eller grove dyrehår; garn og vævet stof af hestehår	210
Plast og varer deraf; gummi og varer deraf		52. Bomuld	212
39. Plast og varer deraf	165	53. Andre vegetabiliske tekstilfibre; papirgarn og vævet stof af papirgarn	213
40. Gummi og varer deraf	173	54. Endeløse kemofibre	214
<i>Afsnit VIII</i>		55. Korte kemofibre	217
Huder, skind, læder, pelsskind og varer deraf; sadelmagerarbejder; rejseartikler, håndtasker og lignende varer; varer af tarme		56. Vat, filt og fiberdug; særligt garn; sejlgarn, reb og tovværk samt varer deraf	218
41. Rå hud og skind (undtagen pelsskind) samt læder	176	57. Gulvtæpper og anden gulvbelægning af tekstilmaterialer	219
42. Varer af læder; sadelmagerarbejder; rejseartikler, håndtasker og lignende varer; varer af tarme	182	58. Særlige vævede stoffer; tuftede tekstilstoffer; blonder og kniplinger; tapisserier; posementartikler; broderier	220
43. Pelsskind og kunstigt pelsskind samt varer deraf	184	59. Imprægneret, overtrukket, belagt eller lamineret tekstilstof; tekniske varer af tekstil	222
		60. Trikotagestof	224
		61. Beklædningsgenstande og tilbehør til beklædningsgenstande, af trikotage	225

	Side
62. Beklædningsgenstande og tilbehør til beklædningsgenstande, undtagen varer af trikotage	233

63. Andre konfektionerede tekstilvarer; håndarbejdsæt; brugte beklædningsgenstande og brugte tekstilvarer; klude	240
--	-----

Afsnit XII

Fodtøj, hovedbeklædning, paraplyer, parasoller, spadserestokke, siddestokke, piske, ridepiske samt dele dertil; bearbejdede fjer og dun samt varer af fjer og dun; kunstige blomster; varer af menneskehår

64. Fodtøj, gamacher og lign.; dele dertil	241
--	-----

65. Hovedbeklædning og dele dertil	245
--	-----

66. Paraplyer, parasoller, spadserestokke, siddestokke, piske, ridepiske samt dele dertil	246
---	-----

67. Bearbejdede fjer og dun samt varer af fjer og dun; kunstige blomster; varer af menneskehår	247
--	-----

Afsnit XIII

Varer af sten, gips, cement, asbest, glimmer og lignende materialer; keramiske produkter; glas og glasvarer

68. Varer af sten, gips, cement, asbest, glimmer og lignende materialer	248
---	-----

69. Keramiske produkter	252
-----------------------------------	-----

70. Glas og glasvarer	257
---------------------------------	-----

Afsnit XIV

Naturperler, kulturperler, ædel- og halvædelsten, ædle metaller, ædelmetaldublé samt varer af disse materialer; bijouterivarer; mønter

71. Naturperler, kulturperler, ædel- og halvædelsten, ædle metaller, ædelmetaldublé samt varer af disse materialer; bijouterivarer; mønter	262
--	-----

Afsnit XV

Uædle metaller og varer deraf

72. Jern og stål	267
----------------------------	-----

73. Varer af jern og stål	276
-------------------------------------	-----

74. Kobber og varer deraf	284
-------------------------------------	-----

75. Nikkel og varer deraf	285
-------------------------------------	-----

76. Aluminium og varer deraf	286
--	-----

77. (Reserveret til eventuel senere brug i det harmoniserede system)	
--	--

78. Bly og varer deraf	287
----------------------------------	-----

81. Andre uædle metaller; sintrede keramiske metaller (cermets); varer af disse materialer	288
--	-----

82. Værktøj, redskaber, knive, skeer og gafler samt dele dertil, af uædle metaller	289
--	-----

83. Diverse varer af uædle metaller	291
---	-----

Afsnit XVI

Maskiner og apparater samt mekaniske redskaber; elektrisk materiel; dele dertil; lydoptagere og lydgendivere samt billed- og lydoptagere og billed- og lydgendivere til fjernsyn; dele og tilbehør dertil

84. Atomreaktorer; kedler; maskiner og apparater samt mekaniske redskaber; dele dertil	294
--	-----

85. Elektriske maskiner og apparater, elektrisk materiel samt dele dertil; lydoptagere og lydgendivere samt billed- og lydoptagere og billed- og lydgendivere til fjernsyn samt dele og tilbehør dertil	314
---	-----

Afsnit XVII

Transportmidler

86. Lokomotiver, vogne og andet materiel til jernbaner og sporveje samt dele dertil; stationært jernbane- og sporvejsmateriel samt dele dertil; mekanisk (herunder elektromekanisk) trafikreguleringsudstyr af enhver art	334
---	-----

87. Køretøjer (undtagen til jernbaner og sporveje) samt dele og tilbehør dertil	336
---	-----

88. Luft- og rumfartøjer samt dele dertil	341
---	-----

89. Skibe, både og flydende materiel	342
--	-----

Side

Side

*Afsnit XVIII**Afsnit XX***Optiske, fotografiske og kinematografiske instrumenter og apparater; måle-, kontrol- og præcisionsinstrumenter og -apparater; medicinske og kirurgiske instrumenter og apparater; ure; musikinstrumenter; dele og tilbehør dertil****Diverse varer**

90. Optiske, fotografiske og kinematografiske instrumenter og apparater; måle-, kontrol- og præcisionsinstrumenter og -apparater; medicinske og kirurgiske instrumenter og apparater; dele og tilbehør dertil	343
91. Ure og dele dertil	349
92. Musikinstrumenter; dele og tilbehør dertil	350

94. Møbler; sengebunde, madrasser, dyner, puder og lign.; lamper og belysningsartikler, ikke andetsteds tariferet; lysskilte, navneplader med lys og lignende varer; præfabrikerede bygninger	352
95. Legetøj, spil og sportsartikler; dele og tilbehør dertil	354
96. Diverse	357

*Afsnit XIX**Afsnit XXI***Våben og ammunition samt dele og tilbehør dertil****Kunstværker, samlerobjekter og antikviteter**

93. Våben og ammunition samt dele og tilbehør dertil	351
--	-----

97. Kunstværker, samlerobjekter og antikviteter	359
---	-----

FORORD

Ved Rådets forordning (EØF) nr. 2658/87 af 23. juli 1987 om told- og statistiknomenklaturen og den fælles toldtarif⁽¹⁾ indførtes en nomenklatur, benævnt »den kombinerede nomenklatur« eller forkortet »KN«, baseret på den internationale konvention om det harmoniserede varebeskrivelses- og varenomenklaturssystem⁽²⁾, benævnt »det harmoniserede system« eller forkortet »HS«.

HS er blevet suppleret med sine egne Forklarende Bemærkninger (FB/HS), som udgives på engelsk og fransk og ajourføres af:

The WORLD CUSTOMS ORGANIZATION
Customs Cooperation Council (CCC)
30, rue du Marché
B-1210 Brussels

Andre sprogversioner af FB/HS udgives af de nationale myndigheder⁽³⁾ i visse medlemsstater.

I medfør af artikel 9, stk. 1, litra a), andet led, og artikel 10 i forordning (EØF) nr. 2658/87 vedtager Kommissionen forklarende bemærkninger til den kombinerede nomenklatur (FB/KN) efter udtalelse fra Gruppen for Told- og Statistiknomenklaturen under Toldkodeksudvalget. Selv om FB/KN kan henvise til FB/HS, erstatter de ikke sidstnævnte, men bør betragtes som et supplement og anvendes sammen med dem.

Denne udgave af FB/KN indeholder og erstatter, hvor det er relevant, de forklarende bemærkninger, der er offentliggjort i C-udgaven af *De Europæiske Fællesskabers Tidende*, til og med 5 april 2002⁽⁴⁾. De FB/KN, der blev offentliggjort i C-udgaven af *De Europæiske Fællesskabers Tidende* efter nævnte dato, forbliver i kraft og vil blive medtaget i FB/KN, når disse revideres.

De KN-positions- og underpositions-koder, som der henvises til, svarer til koderne i den kombinerede nomenklatur for 2002, som fastlagt i Kommissionens forordning (EF) nr. 2031/2001⁽⁵⁾.

⁽¹⁾ EFT L 256 af 7. 9. 1987, s. 1.

⁽²⁾ EFT L 198 af 20. 7. 1987, s. 1.

⁽³⁾ Belgien, Danmark, Tyskland, Spanien, Italien, Nederlandene, Portugal, Finland og Sverige.

⁽⁴⁾ EFT C 82 af 5. 4. 2002, s. 5.

⁽⁵⁾ EFT L 279 af 23. 10. 2001, s. 1.

A. Almindelige tariferingsbestemmelser vedrørende den kombinerede nomenklatur

Almindelig tariferingsbestemmelse 3 b) Medmindre andet er fastsat i bestemmelse 3 til afsnit XVI, finder almindelig tariferingsbestemmelse 3 b) også anvendelse i tilfælde, hvor tarifieringen må foretages efter varenes funktion.

Almindelig tariferingsbestemmelse 5 b) Pakningsgenstande, der normalt anvendes ved salg af drikkevarer, marmelade, sennep, krydderier mv., tariferes sammen med varerne, selv om de er egnede til anvendelse flere gange.

C. Fælles almindelige bestemmelser vedrørende nomenklaturen og toldsatserne

- Almindelige bestemmelse 3**
1. De »arbejdsdage«, der henvises til i artikel 18, stk. 1 og 2, i Rådets forordning (EØF) nr. 2913/92 ⁽¹⁾, som ændret ved Europa-Parlamentets og Rådets forordning (EF) nr. 82/97 ⁽²⁾, er alle andre dage end dem, der er feriedage for Europa-Kommissionens tjenestegrene i Bruxelles, samt lørdage og søndage.
 2. Den kurs for omregning af euro til national valuta, jf. artikel 18, stk. 1, i førnævnte forordning, som skal anvendes, hvis den ikke er offentliggjort i *De Europæiske Fællesskabers Tidende* den næstsidste arbejdsdag i måneden eller den næstsidste arbejdsdag før den 15. i måneden, er den, der senest er offentliggjort før denne næstsidste arbejdsdag i måneden eller næstsidste arbejdsdag før den 15. i måneden.

⁽¹⁾ EFT L 302 af 19. 10. 1992, s. 1.

⁽²⁾ EFT L 17 af 21. 1. 1997, s. 1.

AFSNIT I

LEVENDE DYR; ANIMALSKE PRODUKTER

KAPITEL 1

LEVENDE DYR

- 0101 Heste, æsler, muldyr og mulæsler, levende**
- 0101 90 11 Heste**
og
0101 90 19 Vilde heste, fx Przewalski-heste eller tarpaner (Mongoliet) hører også under disse underpositioner. Derimod henhører zebraer (Equus zebra, Equus grevyi, Equus burchelli, Equus quagga etc.) under pos. 0106 19 90, selv om de tilhører hestefamilien (Equidae).
Krydsninger mellem hoppe og zebra henhører under pos. 0106 19 90.
- 0101 90 30 Æsler**
Denne underposition omfatter både tamæsler og andre æsler. Blandt andre æsler kan nævnes kulan eller tschiggetai fra Mongoliet, kiang fra Tibet, onager samt asiatisk vildæsel (Equus hemionus).
Krydsninger mellem æsel og zebra henhører under pos. 0106 19 90.
- 0101 90 90 Muldyr og mulæsler**
Denne underposition omfatter de i Forklarende Bemærkninger til HS, pos. 0101, andet stykke, nævnte dyr.
- 0102 Hornkvæg, levende**
- 0102 90 05 Tamkvæg**
til
0102 90 79 Disse underpositioner omfatter alt hornkvæg (også bøfler) af slægterne Bos og Bubalus, som er tamkvæg, uanset hvilke formål dyrene er bestemt til (opdræt, avlsbrug, opfedning, slagtning mv.), bortset fra racerene avlsdyr (pos. 0102 10 10 til 0102 10 90).
Disse underpositioner omfatter fx de i Forklarende Bemærkninger til HS, pos. 0102, første stykke, punkt 1, 2 og 7, nævnte dyr.
- 0102 90 90 Andre varer**
Denne underposition omfatter alt hornkvæg (også bøfler), der ikke er tamkvæg. Underpositionen omfatter fx de i Forklarende Bemærkninger til HS, pos. 0102, første stykke, punkt 3, 4, 5 og 6, nævnte dyr samt moskusokser (Ovibos moschatus).
Det bemærkes, at yakokser og bisonokser har 14 par ribben, medens alle andre dyr af hornkvægsracer (herunder bøfler) kun har 13 par ribben.
- 0103 Svin, levende**
- 0103 91 90 Andre varer**
Denne underposition omfatter kun levende svin, der ikke er tamsvin, fx:
1. Vildsvin (Sus scrofa).
 2. Vortesvin (Phacochoerus aethiopicus), flodsvin (Potamochoerus porcus) og skovsvin (Hylochoerus meinertzhagen).
 3. Hjortesvin (Babyrousa babyrussa).
 4. Navlesvin (Dicotyles tajacu).

0103 92 90**Andre varer**

Se de forklarende bemærkninger til pos. 0103 91 90.

0104**Får og geder, levende****0104 10 10**

til

0104 10 80**Får**

Herunder hører fx tamfår (*Ovis aries*), de forskellige mufflonfårearter såsom de europæiske mufflonfår (*Ovis musimon*), tykhornsfår (*Ovis canadensis*), de asiatiske mufflonfår (*Ovis orientalis*), Argalifåret fra Pamir (*Ovis ammon*) samt Aoudad- eller Barbaryfåret (*Ammotragus lervia*), der kendes som mankefåret, uanset at det mere ligner geder end får.

0104 20 10

og

0104 20 90**Geder**

Herunder hører fx tamgeder, stenbuk (*Capra ibex*) og Bezoasgederne eller Pasanggederne (*Capra aegagrus* eller *Capra hircus*).

Undtaget er moskushjort (*Moschus moschiferus*), Dorkasgazelle (*Gazelle dorcas*), dværgmoskushjort (*Tragulus meminna*), som hører under pos. 0106 19 90. Det samme gælder for de såkaldte gedeantiloper, som er en mellemting mellem geder og antiloper (Himalaya-Thar, gemse etc.).

0105**Fjerkræ, dvs. høns af arten *Gallus domesticus*, ænder, gæs, kalkuner og perlehøns, levende**

Denne position omfatter kun høns, ænder, gæs, kalkuner og perlehøns, samt deres kyllinger eller ællinger; dyrene tariferes herunder uanset om de opdrættes med henblik på æglægning, på grund af deres kød eller fjer eller til andre formål (fx til udsætning i bure, volierer, parker eller damme).

Vildfugle (fx vilde kalkuner — *Meleagris gallopavo*) henhører under pos. 0106 39 90, uanset at de kan opdrættes og slagtes på tilsvarende måde som tamt fjerkræ.

Tamduer henhører under pos. 0106 39 10.

0106**Andre dyr, levende****0106 19 10****Tamkaniner**

Underpositionen omfatter kun tamkaniner, uanset om de opdrættes på grund af deres kød eller pels (fx angorakaniner) eller til andre formål.

0106 19 90**Andre varer**

Denne underposition omfatter alle levende pattedyr, med undtagelse af heste, æsler, muldyr og mulæsler (pos. 0101), hornkvæg (pos. 0102), svin (pos. 0103), får og geder (pos. 0104), primater (pos. 0106 11 00), hvaler, delfiner, marsvin, manater og dygonger (pos. 0106 12 00) og tamkaniner (pos. 0106 19 10).

Denne underposition omfatter bl.a. følgende pattedyr:

1. Vildkaniner (*Oryctolagus cuniculus*) og harer.
2. Hjorte, rådyr, dådyr, gemser (*Rupicapra rupicapra*), elg eller canadahjorte (*Alces alces*), afrikanske elsdyr eller elgantiloper (*Tauro tragus*) og gedeantiloper (*Goral*, Himalayageder) og lign.
3. Løver, tigre, bjørne, flodheste, næsehorn, elefanter, giraffer, okapier, kænguruer, zebraer etc.
4. Kameler, dromedarer og andre dyr af kamelslægten (lamaer, alpakaer, guanakoer og vicunnaer).
5. Egern, ræv, mink, murmeldyr, bævere, bisamrotter, bæverrotter (*nutria*), oddere og marsvin.
6. Rensdyr.
7. Hunde og katte.

0106 20 00**Krybdyr (herunder slanger og skildpadder)**

Denne underposition omfatter alle reptiler, øgler og skildpadder (både land-, hav- og ferskvandsskildpadder).

0106 39 10**Duer**

Denne underposition omfatter alle duer, både vilde og tamme; for tamduernes vedkommende uden hensyn til hvilket formål, de opdrættes (gårdduer, prydduer eller bredduer).

Blandt de vilde duer, der hører under denne underposition, kan nævnes ringduer og skovduer (*Columba palumbus*), hulduer (*Columba oenas*), klippeduer (*Columba livia*), glanspletduer og turtelduer (*Streptopelia turtur*) samt skoggerduer (*Streptopelia risoria*).

Undtaget fra denne underposition — og henhørende under pos. 0106 39 90 — er imidlertid visse arter, der står nærmere hønsefuglene, fx mankeduer (*Coloenas nicobarica*), frugtduer, kornduer (*Goura* etc.) og stepphøns (*Syrhaptes paradoxus*).

0106 39 90**Andre fugle**

Denne underposition omfatter alle levende fugle, med undtagelse af fjerkræ (pos. 0105), rovfugle (pos. 0106 31 00), papegøjer (pos. 0106 32 00) og duer (pos. 0106 39 10).

Denne underposition omfatter bl.a. følgende fugle:

1. Grågæs (*Anser anser*), radgæs (*Branta bernicla*), gravænder (*Tadorna tadorna*), skeænder (*Anas platyrhynchos*), knarænder og knargæs (*Anas strepera*), blisænder eller pibeænder (*Anas penelope*), spidsænder (*Anas acuta*), kropænder (*Anas clypeata*), krikænder (*Anas querquedula*, *Anas crecca*), blichøns og edderfugle.
2. Svaner og påfugle.
3. Agerhøns, fasaner, vagtler, snepper, bekkasiner, urfugle, ryper, hjerper, vildænder, vildgæs, hortulaner, værlinger, kramsfugle, solsorte og lærker.
4. Finker, mejser, kanariefugle, kolibrier etc.

0106 90 00**Andre levende dyr**

Denne underposition omfatter:

1. Alle andre levende dyr, med undtagelse af fisk, krebsdyr, bløddyr og andre hvirvelløse vanddyr (kapitel 3) og kulturer af mikroorganismer (pos. 3002).
2. Bier (også i sværme eller i kuber).
3. Silkeorme, sommerfugle, biller og andre insekter.
4. Frøer.

KAPITEL 2

KØD OG SPISELIGE SLAGTEBIPRODUKTER

Almindelige bemærkninger

1. Kød og slagtebiprodukter, egnet til menneskeføde, forbliver i dette kapitel, også selv om det fx foreligger som bestemt til fremstilling af dyrefoder.
2. Vedrørende udtrykkene »kød« og »slagtebiprodukter« i dette kapitel henvises til Forklarende Bemærkninger til HS, kapitel 2, Almindelige bemærkninger.
3. For så vidt angår de tilstandsformer, som kød og slagtebiprodukter under dette kapitel kan foreligge i (fersk, kølet, frosset, saltet, i saltlage, tørret eller røget), henvises til Forklarende Bemærkninger til HS, kapitel 2, Almindelige bemærkninger. Det bemærkes desuden, at dybfrosset kød samt helt eller delvis optøet kød tariferes som frosset kød. Udtrykket »frosset« omfatter ikke alene kød, som er blevet frosset fra frisk tilstand, men også kød som forinden frysning har undergået en let tørring, forudsat kødets endelige konservering beror på frysningen.
4. For så vidt angår afgrænsningen mellem kød og slagtebiprodukter henhørende under dette kapitel og varer henhørende under kapitel 16 henvises til Forklarende Bemærkninger til HS, kapitel 2, Almindelige bemærkninger. Det bemærkes imidlertid, at dette kapitel også omfatter rå kød og slagtebiprodukter, hakket, men ikke yderligere tilberedt, som er emballeret i plastfolie (også af pølseform) udelukkende for at lette opbevaring under transport og salg.
5. Med henblik på at skelne mellem udbenede stykker og ikke-udbenede stykker, betragtes brusk og sener ikke som ben.

Supplerende
bestemmelse 2 C

For anvendelsen af supplerende bestemmelse 2.C til dette kapitel vedrørende de to forskellige udskæringsteknikker og udtrykkene »bovsnitte«, »kæbe- og halssnitte« og »sammenhængende kæbe-, hals- og bovsnitte« henvises til nedenstående illustrationer:

Lige snit parallelt med baghovedet

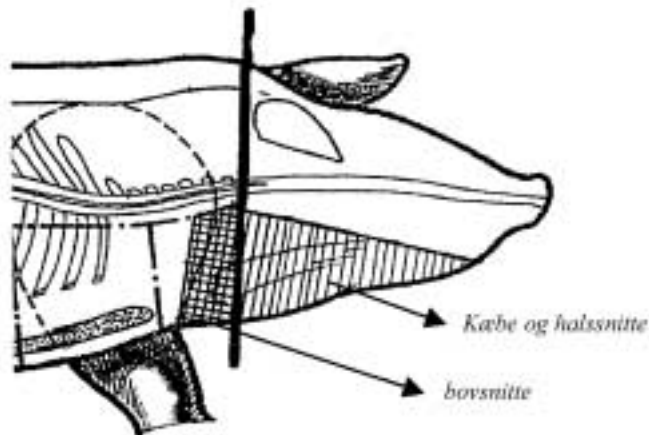

Snit parallelt med bagehovedet til øjenniveau og ned til den forreste del af hovedet

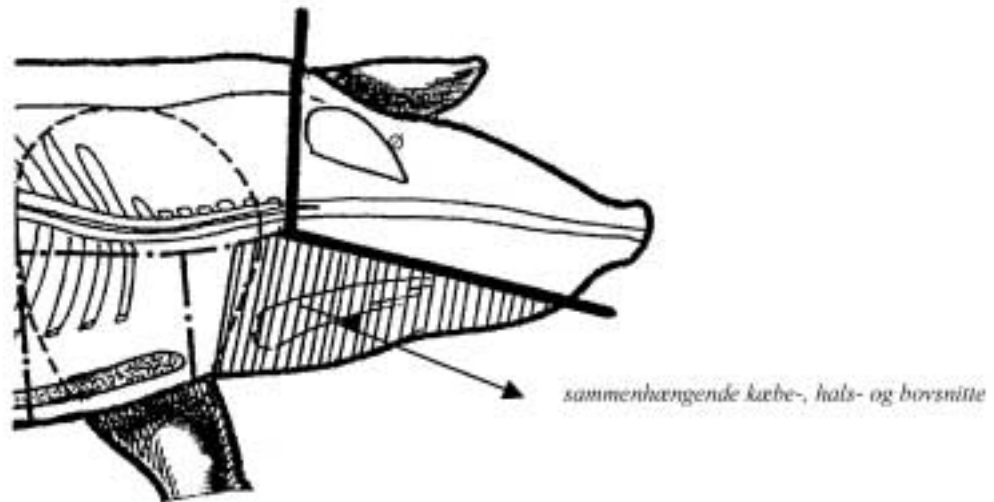

**Supplerende
bestemmelse 6 a)**

Salt anses ikke for at være et krydderi i henhold til denne supplerende bestemmelse.
Se ligeledes supplerende bestemmelse 7 til dette kapitel.

0201

Kød af hornkvæg, fersk eller kølet

Denne position omfatter kun fersk eller kølet kød af dyr henhørende under pos. 0102.

Ved anvendelsen af definitionerne vedrørende forfjerdinger og bagfjerdinger gælder følgende:

- Som hals betragtes halsstykket med muskler og de syv halve halshvirvler.
- Som bov betragtes forlemmet med skulderblad, skulderben, spoleben og albueben samt de omgivende muskler.
- Som højreb betragtes denne udskæring med mørbrad, filet og tyksteg, med eller uden slag.

0201 10 00

Hele og halve kroppe

Udtrykkene »hele kroppe« og »halve kroppe« er defineret i supplerende bestemmelse 1.A, punkt a) og b), til dette kapitel. De første otte eller ni brysthvirvler kan befinde sig i enten den højre eller den venstre del af den halve krop.

0201 20 20

»Quartiers compensés«

Udtrykket »quartiers compensés« er defineret i supplerende bestemmelse 1.A, punkt c), til dette kapitel.

0201 20 30

Forfjerdinger, sammenhængende eller adskilte

Udtrykkene »forfjerdinger, sammenhængende« og »forfjerdinger, adskilte« er defineret i supplerende bestemmelse 1.A, punkt d) og e), til dette kapitel. Ifølge den supplerende bestemmelse betyder det, at fx den forreste del af en halv krop med samtlige knogler, som har mindre end 3 ribben, eller som mangler kølle, mørbrad, højreb eller filet, er undtaget fra denne underposition og henhører under pos. 0201 20 90.

0201 20 50

Bagfjerdinger, sammenhængende eller adskilte

Udtrykkene »bagfjerdinger, sammenhængende« og »bagfjerdinger, adskilte« er defineret i supplerende bestemmelse 1.A, punkt f) og g), til dette kapitel. Ifølge den supplerende bestemmelse betyder det, at fx den bageste del af en halv krop med samtlige knogler, som har mindre end 3 ribben, eller som mangler kølle, mørbrad, højreb eller filet, er undtaget fra denne underposition og henhører under pos. 0201 20 90. Bagfjerdinger uden nyrer eller nyrefedt, med eller uden slag, tariferes dog som bagfjerdinger.

- 0201 20 90 Andre varer**
Denne underposition omfatter især bov, kølle og højreb, ikke udbenet. Herunder henhører endvidere de forreste og bageste dele af halve kroppe (med ben), der ikke opfylder definitionen for *quartiers compensés*, forfjerdinger eller bagfjerdinger.
- 0201 30 00 Udbenet kød**
Underpositionen omfatter alt kød, fersk eller kølet, hvorfra alle ben er fjernet, fx filet og slag uden ben.
- 0202 Kød af hornkvæg, frosset**
Denne position omfatter kun frosset kød af dyr henhørende under pos. 0102.
- 0202 10 00 Hele og halve kroppe**
Udtrykkene »hele kroppe« og »halve kroppe« er defineret i supplerende bestemmelse 1.A, punkt a) og b), til dette kapitel.
- 0202 20 10 »Quartiers compensés«**
Udtrykket »quartiers compensés« er defineret i supplerende bestemmelse 1.A, punkt c), til dette kapitel.
- 0202 20 30 Forfjerdinger, sammenhængende eller adskilte**
Udtrykkene »forfjerdinger, sammenhængende« og »forfjerdinger, adskilte« er defineret i supplerende bestemmelse 1.A, punkt d) og e), til dette kapitel.
- 0202 20 50 Bagfjerdinger, sammenhængende eller adskilte**
Udtrykkene »bagfjerdinger, sammenhængende« og »bagfjerdinger, adskilte« er defineret i supplerende bestemmelse 1.A, punkt f) og g), til dette kapitel.
- 0202 20 90 Andre varer**
De forklarende bemærkninger til pos. 0201 20 90 anvendes med de fornødne tillem্পninger.
- 0202 30 50 Udskæringer benævnt »crop«, »chuck and blade« og »brisket«**
Udtrykkene »crop«, »chuck and blade« og »brisket« er defineret i supplerende bestemmelse 1.A, punkt h), til dette kapitel.
- 0202 30 90 Andre varer**
Denne underposition omfatter alt frosset, udbenet kalve- og oksekød, med undtagelse af frosne blokke henhørende under pos. 0202 30 10 og udskæringer henhørende under pos. 0202 30 50.
- 0203 Svinekød, fersk, kølet eller frosset**
Denne position omfatter kun kød af dyr henhørende under pos. 0103.
Kød af svin, som de kompetente australske myndigheder attesterer som kød af vildtlevende svin fra Australien, betragtes som kød af andre svin end af tamsvin.
- 0203 11 10 Fersk eller kølet**
til
0203 19 90
Disse underpositioner omfatter kun fersk eller kølet kød af dyr henhørende under pos. 0103.
- 0203 11 10 Af tamsvin**
Udtrykket »hele og halve kroppe« er defineret i supplerende bestemmelse 2.A, punkt a), til dette kapitel.

- 0203 12 11** **Skinke og stykker deraf**
Udtrykket »skinke« er defineret i supplerende bestemmelse 2.A, punkt b), til dette kapitel.
Denne underposition omfatter bagskanke, ikke udbenet.
- 0203 12 19** **Bov og stykker deraf**
Udtrykket »bov« er defineret i supplerende bestemmelse 2.A, punkt d), til dette kapitel.
Denne underposition omfatter forendebe (»riblets«) og forskanke, ikke udbenet.
- 0203 19 11** **Forende og stykker deraf**
Udtrykket »forende« er defineret i supplerende bestemmelse 2.A, punkt c), til dette kapitel.
Undtaget fra denne underposition er såvel forskanke, ikke udbenet, som forendebe (»riblets«) (pos. 0203 12 19).
- 0203 19 13** **Kam og stykker deraf**
Udtrykket »kam« er defineret i supplerende bestemmelse 2.A, punkt e), til dette kapitel.
Denne underposition omfatter kamben.
- 0203 19 15** **Brystflæsk og stykker deraf**
Udtrykkene »brystflæsk« og »stykker« er defineret i supplerende bestemmelse 2.A, punkt f), og i supplerende bestemmelse 2.B, første afsnit, til dette kapitel.
Udskæringer af brystflæsk henhører kun under denne underposition, når de foreligger med svær og spæk.
Undtaget fra denne underposition er spareribs, der foreligger uden svær og spæk (pos. 0203 19 59).
- 0203 19 59** **I andre tilfælde**
Denne underposition omfatter spareribs uden svær og spæk.
- 0203 19 90** **Af andre svin**
Denne underposition omfatter kun kød af andre svin end tamsvin, især kød af vildsvin, bortset fra hele kroppe, halve kroppe, skinke og bov samt stykker af skinke og bov.
- 0203 21 10**
til
0203 29 90 **Frosset**
De forklarende bemærkninger til pos. 0203 11 10 til 0203 19 90 anvendes — med de fornødne tillem্পninger — for de respektive underpositioner.
- 0204** **Kød af får og geder, fersk, kølet eller frosset**
Denne position omfatter kun fersk, kølet eller frosset kød af dyr, også vilde, henhørende under pos. 0104, og herunder navnlig kød af får (tamfår og mufflonfår) samt kød af stenbukke.
- 0204 10 00** **Hele og halve kroppe af lam, fersk eller kølet**
Udtrykkene »hele kroppe« og »halve kroppe« er defineret i supplerende bestemmelse 3 A, punkt a) og b), til dette kapitel.
Det bemærkes, at udtrykket »lammekød« er defineret i Forklarende Bemærkninger til HS, pos. 0204 10 og 0204 30.
- 0204 21 00** **Hele og halve kroppe**
Udtrykkene »hele kroppe« og »halve kroppe« er defineret i supplerende bestemmelse 3.A, punkt a) og b), til dette kapitel.

- 0204 22 10 Forsæt (dobbel forfjerdning) og forfjerdinger**
 Udtrykkene »forsæt (dobbel forfjerdning)« og »forfjerdinger« er defineret i supplerende bestemmelse 3.A, punkt c) og d), til dette kapitel.
- 0204 22 30 Kam og/eller nyresteg (dobbel ryg) og halv kam og/eller nyresteg (enkelt ryg)**
 Udtrykkene »kam og/eller nyresteg (dobbel ryg)« og »halv kam og/eller nyresteg (enkelt ryg)« er defineret i supplerende bestemmelse 3.A, punkt e) og f), til dette kapitel.
- 0204 22 50 Culotte (dobbel kølle) og halv culotte**
 Udtrykkene »culotte (dobbel kølle)« og »halv culotte« er defineret i supplerende bestemmelse 3.A, punkt g) og h), til dette kapitel.
- 0204 30 00 Hele og halve kroppe af lam, frosset**
 De forklarende bemærkninger til pos. 0204 10 00 anvendes med de fornødne tillem্পninger.
- 0204 41 00 Andet kød af får, frosset**
 til
0204 43 90
 De forklarende bemærkninger til pos. 0204 21 00 til 0204 22 50 anvendes — med de fornødne tillem্পninger — for de respektive underpositioner.
- 0204 50 11 Kød af geder**
 til
0204 50 79
 Udtrykkene »hele kroppe« og »halve kroppe« (pos. 0204 50 11 og 0204 50 51), »forsæt (dobbel forfjerdning)« og »forfjerdinger« (pos. 0204 50 13 og 0204 50 53), »kam og/eller nyresteg (dobbel ryg)« og »halv kam og/eller nyresteg (enkelt ryg)« (pos. 0204 50 15 og 0204 50 55) og »culotte (dobbel kølle)« og »halv culotte« (pos. 0204 50 19 og 0204 50 59) er defineret i de respektive punkter i supplerende bestemmelse 3.A til dette kapitel.
- 0206 Spiselige slagtebiprodukter af hornkvæg, svin, får, geder, heste, æsler, muldyr eller mulæsler, fersk, kølet eller frosset**
 Denne position omfatter slagtebiprodukter af dyr henhørende under pos. 0101 til 0104. Slagtebiprodukter til fremstilling af farmaceutiske produkter henføres kun til de pågældende underpositioner, såfremt de betingelser, der er fastsat af de kompetente myndigheder, er opfyldt.
 Nærmere retningslinjer er nævnt i Forklarende Bemærkninger til HS, pos. 0206.
- 0206 10 10 Af hornkvæg, fersk eller kølet**
 til
0206 10 99
 Underpositionerne omfatter kun ferske eller kølede slagtebiprodukter af dyr henhørende under pos. 0102.
- 0206 10 95 Nyretap og mellemgulv**
 Nyretap og mellemgulv er muskulære dele af diaphragma.
- 0206 21 00 Af hornkvæg, frosset**
 til
0206 29 99
 Underpositionerne omfatter kun frosne slagtebiprodukter af dyr henhørende under pos. 0102.
- 0206 30 20 Af svin, fersk eller kølet**
 til
0206 30 80
 Underpositionerne omfatter kun ferske eller kølede slagtebiprodukter af dyr henhørende under pos. 0103.
- 0206 30 30 Andre varer**
 Denne underposition omfatter hele eller halve hoveder, med eller uden hjerne, kæber eller tunge, samt stykker deraf (jf. supplerende bestemmelse 2.C til dette kapitel); udtrykket »stykker af hovedet« er defineret i den nævnte supplerende bestemmelse, tredje afsnit.
 Underpositionen omfatter endvidere bl.a. tæer, haler, nyrer, hjerner, tunger, lunger, spiselig svær, hjerner, slør.

- 0206 30 80** **Af andre svin**
Denne underposition omfatter fx slagtebiprodukter af vildsvin.
- 0206 41 20** **Af svin, frosset**
til
0206 49 80 Underpositionerne omfatter kun frosne slagtebiprodukter af dyr henhørende under pos. 0103.
- 0206 49 20** **Af tamsvin**
Se de forklarende bemærkninger til pos. 0206 30 30.
- 0206 49 80** **Af andre svin**
Denne underposition omfatter slagtebiprodukter af vildsvin.
- 0206 80 91** **Varer af heste, æsler, mulæsler og muldyr**
Denne underposition omfatter kun ferske eller kølede slagtebiprodukter af dyr henhørende under pos. 0101.
- 0206 80 99** **Varer af får og geder**
Denne underposition omfatter kun ferske eller kølede slagtebiprodukter af dyr henhørende under pos. 0104.
- 0206 90 91** **Varer af heste, æsler, mulæsler og muldyr**
Denne underposition omfatter kun frosne slagtebiprodukter af dyr henhørende under pos. 0101.
- 0206 90 99** **Varer af får og geder**
Denne underposition omfatter kun frosne slagtebiprodukter af dyr henhørende under pos. 0104.
- 0207** **Kød og spiselige slagtebiprodukter, fersk, kølet eller frosset, af fjerkræ henhørende under pos. 0105**
- 0207 11 10** **Plukkede, uden tarme, med hoved og fødder (såkaldte 83 pct.-høns)**
Denne underposition omfatter især plukkede høns, med hoved og fødder, hvorfra tarmene er fjernet, medens de øvrige indvolde (fx lunger, lever, kråse, hjerte og ægestokke) ikke er fjernet.
- 0207 11 30** **Plukkede, rensede, uden hoved og fødder, men med hals, hjerte, lever og kråse (såkaldte 70 pct.-høns)**
Denne underposition omfatter især grydeklare høns, dvs. plukkede høns, uden hoved og fødder, men med hals, fuldstændigt rensede, og med hjerte, lever og kråse atter indlagt i kroppen.
- 0207 11 90** **Plukkede, rensede, uden hoved og fødder og uden hals, hjerte, lever og kråse (såkaldte 65 pct.-høns), eller i anden form**
Denne underposition omfatter især grydeklare høns, dvs. plukkede høns, uden hoved og fødder og fuldstændigt rensede. Herunder hører endvidere høns, der foreligger i anden form end nævnt i pos. 0207 11 10 og 0207 11 30, fx høns med hoved og fødder, selv om de ikke er plukkede eller rensede.
- 0207 12 10** **Ikke udskåret, frosset**
og
0207 12 90 De forklarende bemærkninger til pos. 0207 11 30 og 0207 11 90 anvendes med de fornødne tilføjelser.
- 0207 13 10** **Udbenet**
Denne underposition omfatter hønsekød uden ben, uanset fra hvilken del af kroppen kødet stammer.

0207 13 20

Halve og kvarte

Udtrykket »halve« er defineret i supplerende bestemmelse 4, punkt a) og b), til dette kapitel.

Udtrykket »kvarte« er defineret i supplerende bestemmelse 4, punkt a) og c), til dette kapitel. Denne underposition omfatter kvarte bagkroppe, bestående af underlår (skinneben og lægben), lår (femur), den bageste del af ryggen og gumpen, samt kvarte forkroppe, i det væsentlige bestående af halvdelen af brystet med tilhørende vinge.

0207 13 30

Hele vinger, også uden vingespids

Udtrykket »hele vinger, også uden vingespids« er defineret i supplerende bestemmelse 4, punkt a) og d), til dette kapitel.

0207 13 40

Rygge, halse, rygge med hals, gumpe og vingespidser

Se supplerende bestemmelse 4, punkt a), til dette kapitel.

Denne underposition omfatter bl.a. rygge med halse (bestående af et stykke af halsen, ryggen og eventuelt gumpen), rygge, halse, gumpe og vingespidser.

0207 13 50

Bryst og stykker deraf

Udtrykket »bryst« er defineret i supplerende bestemmelse 4, punkt a) og e), til dette kapitel.

0207 13 60

Lår og stykker deraf

Udtrykket »lår« er defineret i supplerende bestemmelse 4, punkt a) og f), til dette kapitel.

Udskæringen, der skiller låret fra ryggen, skal foretages mellem de to linjer, der afgrænser leddene, som anført på tegningen nedenfor:

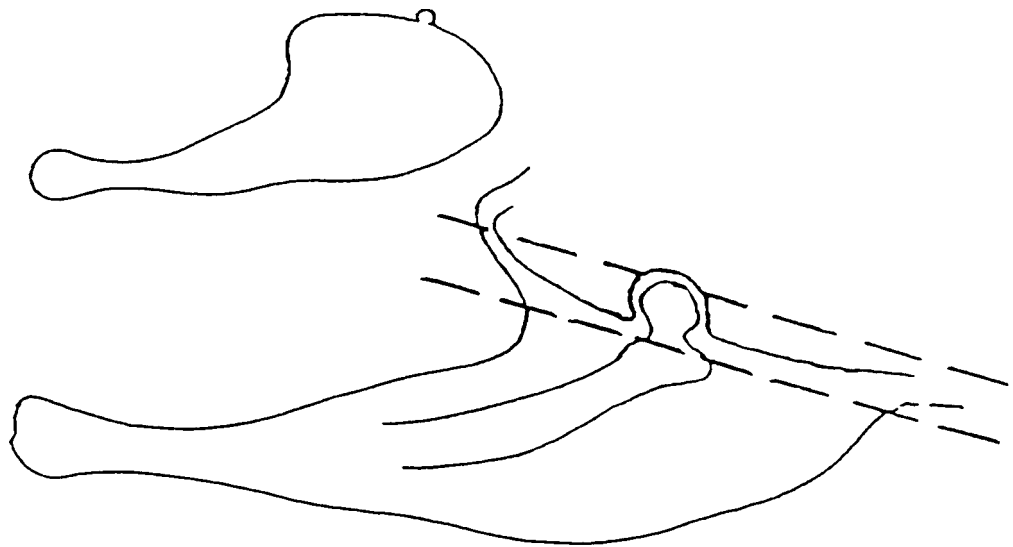

0207 13 91

Lever

Se Forklarende Bemærkninger til HS, pos. 0207, sidste stykke.

0207 13 99

Andre varer

Denne underposition omfatter spiselige slagtebidprodukter, herunder især hjertes, kamme og strubelapper, bortset fra lever. Hønsfødder hører ligeledes herunder.

0207 14 10
til
0207 14 99**Udskåret samt slagtebidprodukter, frosset**

De forklarende bemærkninger til pos. 0207 13 10 til 0207 13 99 anvendes med de fornødne tilføjelser.

- 0207 24 10** **Plukkede, rensede, uden hoved og fødder, men med hals, hjerte, lever og kråse (såkaldte 80 pct.-kalkuner)**
Denne underposition omfatter især plukkede kalkuner uden hoved og fødder, men med hals, fuldstændigt rensede, og med hjerte, lever og kråse atter indlagt i kroppen.
- 0207 24 90** **Plukkede, rensede, uden hoved og fødder og uden hals, hjerte, lever og kråse (såkaldte 73 pct.-kalkuner), eller i anden form**
Denne underposition omfatter især grydeklare kalkuner, dvs. plukkede kalkuner, uden hoved, hals og fødder, fuldstændigt rensede. Herunder hører endvidere kalkuner, der foreligger i anden form end nævnt i pos. 0207 24 10 og 0207 24 90.
- 0207 25 10** **Ikke udskåret, frosset**
og
0207 25 90
De forklarende bemærkninger til pos. 0207 24 10 og 0207 24 90 anvendes med de fornødne tilføjelser.
- 0207 26 10** **Udbenet**
De forklarende bemærkninger til pos. 0207 13 10 anvendes med de fornødne tilføjelser.
- 0207 26 20** **Halve eller kvarte**
De forklarende bemærkninger til pos. 0207 13 20 anvendes med de fornødne tilføjelser.
- 0207 26 30** **Hele vinger, også uden vingespids**
Udtrykket »hele vinger, også uden vingespids« er defineret i supplerende bestemmelse 4, punkt a) og d), til dette kapitel.
- 0207 26 40** **Rygge, halse, rygge med hals, gumpe og vingespidser**
De forklarende bemærkninger til pos. 0207 13 40 anvendes med de fornødne tilføjelser.
- 0207 26 50** **Bryst og stykker deraf**
Udtrykket »bryst« er defineret i supplerende bestemmelse 4, punkt a) og e), til dette kapitel.
- 0207 26 60** **Underlår og stykker deraf**
Udtrykket »underlår« er defineret i supplerende bestemmelse 4, punkt a) og g), til dette kapitel.
Udskæringen, der skiller underlåret (ofte med handelsbetegnelsen »drumstick«) fra låret, skal foretages mellem de to linjer, der afgrænser leddene, som anført på tegningen nedenfor.

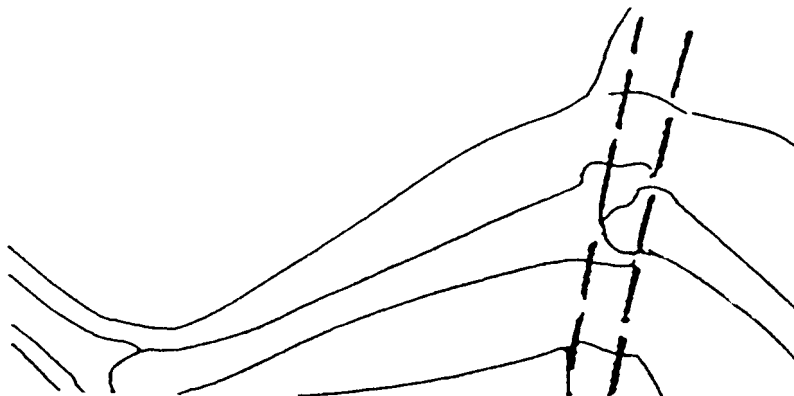

- 0207 26 70 Andre varer**
Denne underposition omfatter udskæringer som defineret i supplerende bestemmelse 4, punkt a) og h), til dette kapitel.
Udskæringen, der skiller låret (ofte med handelsbetegnelsen »thigh«), eller som skiller hele låret (ofte med handelsbetegnelsen »whole leg«) fra ryggen, skal foretages mellem de to linjer, der afgrænser leddene, som anført på tegningen til de forklarende bemærkninger til position 0207 13 60).
Udskæringen, der skiller låret fra underlåret, skal foretages mellem de to linjer, der afgrænser leddene, som anført på tegningen til de forklarende bemærkninger til position 0207 26 60).
- 0207 26 91 Lever**
Se Forklarende Bemærkninger til HS, pos. 0207, sidste stykke.
- 0207 26 99 Andre varer**
De forklarende bemærkninger til pos. 0207 13 99 anvendes med de fornødne tilføjelser.
- 0207 27 10 til 0207 27 99 Udskåret samt slagtebiprodukter, frosset**
De forklarende bemærkninger til pos. 0207 26 10 til 0207 26 99 anvendes med de fornødne tilføjelser.
- 0207 32 15 Plukkede, rensede, uden hoved og fødder, med hals, hjerte, lever og kråse (såkaldte 70 pct.-ænder)**
Denne underposition omfatter især plukkede ænder, uden hoved og fødder, men med hals, fuldstændigt rensede, og med hjerte, lever og kråse atter indlagt i kroppen.
- 0207 32 19 Plukkede, rensede, uden hoved og fødder og uden hals, hjerte, lever og kråse (såkaldte 63 pct.-ænder), eller i anden form**
Denne underposition omfatter især grydeklare ænder, dvs. plukkede ænder, uden hoved, hals og fødder, fuldstændigt rensede. Herunder hører endvidere ænder, der foreligger i anden form end nævnt i pos. 0207 32 11, 0207 32 15 og 0207 32 19.
- 0207 32 59 Plukkede, rensede, uden hoved og fødder, med eller uden hjerte og kråse (såkaldte 75 pct.-gæs), eller i anden form**
Denne underposition omfatter især plukkede gæs, uden hoved og fødder, fuldstændigt rensede, men med hjerte og kråse atter indlagt i kroppen, samt grydeklare gæs, uden hoved og fødder, fuldstændigt rensede. Underpositionen omfatter også gæs, der foreligger i anden form end nævnt i pos. 0207 32 51 og 0207 32 59, fx slagtede, plukkede og afblødte gæs, som ikke er rensede og uden hoved og fødder.
- 0207 33 11 til 0207 33 90 Ikke udskåret, frosset**
De forklarende bemærkninger til pos. 0207 32 15, 0207 32 19 og 0207 32 59 anvendes med de fornødne tilføjelser.
- 0207 34 10 og 0207 34 90 Fed lever (»foies gras«), fersk eller kølet**
Se Forklarende Bemærkninger til HS, pos. 0207, sidste stykke.
- 0207 35 11 og 0207 35 15 Udbenet**
De forklarende bemærkninger til pos. 0207 13 10 anvendes med de fornødne tilføjelser.
- 0207 35 21 til 0207 35 25 Halve eller kvarte**
De forklarende bemærkninger til pos. 0207 13 20 anvendes med de fornødne tilføjelser.

- 0207 35 31** **Hele vinger, også uden vingspids**
Udtrykket »hele vinger« er defineret i supplerende bestemmelse 4, punkt a) og d), til dette kapitel.
- 0207 35 41** **Rygge, halse, rygge med hals, gumpe og vingspidser**
De forklarende bemærkninger til pos. 0207 13 40 anvendes med de fornødne tillem্পninger.
- 0207 35 51** **Bryst og stykker deraf**
og
0207 35 53 Udtrykket »bryst« er defineret i supplerende bestemmelse 4, punkt a) og e), til dette kapitel.
- 0207 35 61** **Lår og stykker deraf**
og
0207 35 63 Udtrykket »lår« er defineret i supplerende bestemmelse 4, punkt a) og f), til dette kapitel.
- 0207 35 71** **Gåse- og andepaletots**
Udtrykket »gåse- og andepaletots« er defineret i supplerende bestemmelse 4, punkt ij) til dette kapitel.
- 0207 35 91** **Lever, undtagen fed lever («foies gras«)**
Se Forklarende Bemærkninger til HS, pos. 0207, sidste stykke.
- 0207 35 99** **Andre varer**
De forklarende bemærkninger til pos. 0207 13 99 anvendes med de fornødne tillem্পninger.
- 0207 36 11** **Udbenet**
og
0207 36 15 De forklarende bemærkninger til pos. 0207 13 10 anvendes med de fornødne tillem্পninger.
- 0207 36 21** **Ikke udbenet**
til
0207 36 79 De forklarende bemærkninger til pos. 0207 13 20 til 0207 13 60 og 0207 35 71 anvendes med de fornødne tillem্পninger.
- 0207 36 81** **Lever**
til
0207 36 89 Se Forklarende Bemærkninger til HS, pos. 0207, sidste stykke.
- 0207 36 90** **Andre varer**
De forklarende bemærkninger til pos. 0207 13 99 anvendes med de fornødne tillem্পninger.
- 0208** **Andet kød og spiselige slagtebiprodukter, fersk, kølet eller frosset**
Positionen omfatter kun kød og spiselige slagtebiprodukter, fersk, kølet eller frosset, af dyr henhørende under pos. 0106.
- 0208 10 11** **Af tamkaniner**
og
0208 10 19 Disse underpositioner omfatter kød og spiselige slagtebiprodukter af dyr henhørende under pos. 0106 19 10.

0208 90 10**Af tamduer**

Denne underposition omfatter kød og spiselige slagtebiprodukter af tamduer (gårdduer, prydduer og brevduer). Kød og slagtebiprodukter af vilde duer, jf. de forklarende bemærkninger til pos. 0106 39 10, er undtaget og henføres under pos. 0208 90 40.

0208 90 40**I andre tilfælde**

Denne underposition omfatter kød og spiselige slagtebiprodukter af:

1. Hårvildt: hjortevildt, dåvildt, råvildt, gemser (*Rupicapra rupicapra*), elsdyr, gedeantiloper, gazelle, bjørne og kænguruer.

2. Fuglevildt: skovduer, vildgæs, vildænder, agerhøns, fasaner, snepper, bekkasiner, urhøns, tjurer, ryper, værlinger og strudse.

Kød og spiselige slagtebiprodukter af visse dyr, som almindeligvis jages som vildt (fasaner, dådyr, strudse etc.) tariferes som kød og spiselige slagtebiprodukter som vildt, selv om de opdrættes i fangenskab.

Kød og spiselige slagtebiprodukter af rensdyr er undtaget fra denne underposition (pos. 0208 90 60). Uanset denne undtagelse kan kød og spiselige slagtebiprodukter fra visse rensdyrarter (fx canadiske rensdyr) tariferes herunder, såfremt det dokumenteres, at de omhandlede dyr har levet i vild tilstand og er jagtbytte.

Undtaget fra underpositionen er kød og spiselige slagtebiprodukter af vildkaniner (*Oryctolagus cuniculus*) og harer, som henføres under pos. 0208 10 90.

0208 90 60**Af rensdyr**

Se de forklarende bemærkninger til pos. 0208 90 40, tredje stykke.

0209 00**Svinespæk, uden kødindhold, og fjerkræfedt, ikke udsaltet eller på anden måde ekstraheret, fersk, kølet, frosset, saltet, i saltlage, tørret eller røget****0209 00 11****Svinespæk**

og
0209 00 19

Udtrykket »svinespæk« er defineret i supplerende bestemmelse 2.D til dette kapitel.

0209 00 30**Andet fedt af svin**

Se Forklarende Bemærkninger til HS, pos. 0209, andet stykke.

0209 00 90**Fedt af fjerkræ**

Se Forklarende Bemærkninger til HS, pos. 0209, tredje stykke.

0210**Kød og spiselige slagtebiprodukter, saltet, i saltlage, tørret eller røget; spiseligt mel og pulver af kød eller slagtebiprodukter**

Denne position omfatter kød og spiselige slagtebiprodukter, saltet, i saltlage, tørret eller røget, af alle dyr henhørende under pos. 0101 til 0106; positionen omfatter dog ikke spæk og fedt (pos. 0209).

Udtrykkene »tørret eller røget« og »saltet, i saltlage« er defineret i supplerende bestemmelse 2.E og 7 til dette kapitel.

0210 11 11**Af tamsvin**

til
0210 11 39

Udtrykkene »skinke« og »bov« er defineret i supplerende bestemmelse 2.A, punkt b) og d), til dette kapitel.

0210 11 11**Saltet eller i saltlage**

og
0210 11 19

Disse underpositioner omfatter kun skinke, bov og stykker deraf, ikke udbenet, af tamsvin, der er saltet i dybden eller nedlagt i stærk saltlage. Dette kød kan tillige være let tørret eller let røget, men ikke i et sådant omfang, at det kan anses som tørret eller røget henhørende under pos. 0210 11 31 og 0210 11 39 (se supplerende bestemmelse 2.E til dette kapitel).

- 0210 11 31**
og
0210 11 39
- Tørret eller røget**
- Disse underpositioner omfatter kun skinke, bov og stykker deraf, ikke udbenet, af tamsvin, der er konserveret ved tørring eller røgning, også selv om kødet inden tørringen eller røgningen er saltet eller nedlagt i saltlage. Dette gælder især skinke, der er saltet før en delvis dehydrering ved lufttørring (fx Parmaskinke og Bayonneskinke) eller ved røgning (fx Ardennerskinke).
- Skinke og bov samt stykker deraf, der er delvis dehydreret, men hvis holdbarhed opnås ved dybfrysning, henhører under pos. 0203 22 11 eller 0203 22 19.
- 0210 12 11**
og
0210 12 19
- Af tamsvin**
- Udtrykkene »brystflæsk« og »stykker« er defineret i supplerende bestemmelse 2.A, punkt f), og supplerende bestemmelse 2.B til dette kapitel.
- 0210 12 11**
- Saltet eller i saltlage**
- De forklarende bemærkninger til pos. 0210 11 11 og 0210 11 19 anvendes med de fornødne tilføjelser.
- 0210 12 19**
- Tørret eller røget**
- De forklarende bemærkninger til pos. 0210 11 31 og 0210 11 39 anvendes med de fornødne tilføjelser.
- 0210 19 10**
- Baconsider eller spencers**
- Udtrykkene »baconsider« og »spencers« er defineret i supplerende bestemmelse 2.A, punkt g) og h), til dette kapitel.
- 0210 19 20**
- 3/4 sider eller midterstykker**
- Udtrykkene »3/4 sider« og »midterstykker« er defineret i supplerende bestemmelse 2.A, punkt ij) og k), til dette kapitel.
- 0210 19 30**
- Forende og stykker deraf**
- Udtrykket »forende« er defineret i supplerende bestemmelse 2.A, punkt c), til dette kapitel.
- 0210 19 40**
- Kam og stykker deraf**
- Udtrykket »kam« er defineret i supplerende bestemmelse 2.A, punkt e), til dette kapitel.
- 0210 19 60**
- Forende og stykker deraf**
- Udtrykket »forende« er defineret i supplerende bestemmelse 2.A, punkt c), til dette kapitel.
- 0210 20 10**
og
0210 20 90
- Kød af hornkvæg**
- Underpositionerne omfatter kun kød, saltet, i saltlage, tørret eller røget, af hornkvæg henhørende under pos. 0102; slagtebiprodukter af hornkvæg henhører under pos. 0210 99 51 eller 0210 99 59.
- 0210 99 10**
- Hestekød, saltet, i saltlage eller tørret**
- Underpositionen omfatter kun kød, saltet, i saltlage eller tørret, af dyr henhørende under pos. 0101 10 10, 0101 90 11 og 0101 90 19; røget hestekød henhører under pos. 0210 99 39. Slagtebiprodukter af heste henhører under pos. 0210 99 80.
- 0210 99 21**
og
0210 99 29
- Kød af får og geder**
- Underpositionerne omfatter kød, saltet, i saltlage, tørret eller røget, af dyr henhørende under pos. 0104. Slagtebiprodukter af disse dyr henhører under pos. 0210 99 60.
- 0210 99 31**
- Af rensdyr**
- Se de forklarende bemærkninger til pos. 0208 90 40, tredje stykke.

0210 99 49**Andre varer**

Underpositionen omfatter især hele eller halve hoveder, med eller uden hjerne, kæber eller tunge, samt stykker deraf (jf. supplerende bestemmelse 2.C til dette kapitel), af tamsvin. Stykker af hovedet er defineret i ovennævnte supplerende bestemmelse, tredje afsnit.

Slagtebiprodukter er defineret i Forklarende Bemærkninger til HS, pos. 0206.

0210 99 90**Spiseligt mel og pulver af kød eller slagtebiprodukter**

Underpositionen omfatter også pellets af dette mel og pulver.

KAPITEL 3

FISK OG KREBSDYR, BLØDDYR OG ANDRE HVIRVELLØSE VANDDYR**Almindelige bemærkninger**

1. Dybfrosne fisk og krebsdyr, bløddyr og andre hvirvelløse vanddyr tariferes som frosne fisk og krebsdyr, bløddyr og andre hvirvelløse vanddyr.
2. Blanchering, der er en let varmebehandling (opkogning), men ikke en egentlig kogning af varerne ændrer ikke varernes tarifiering. Navnlig kød af tunfisk, krebsdyr eller bløddyr blanches før frysning.
3. Følgende varer er undtaget fra kapitel 3:
 - a) Tørrede eller saltede svømmeblærer af torsk, også spiselige (pos. 0511 91 10).
 - b) Let saltede, tørrede eller røgede fisk, nedlagt i vegetabilsk olie for at sikre en foreløbig holdbarhed — såkaldt halvkonserves (pos. 1604).
 - c) Fisk i olie eller eddike, også uden yderligere tilberedning (pos. 1604).
 - d) Bløddyr, som er tilstrækkelig varmebehandlet til at sikre koagulering af proteinerne (pos. 1605).

0301 Fisk, levende**0301 10 10 Akvariefisk**

og
0301 10 90 Se Forklarende Bemærkninger til HS, pos. 0301 10.

0301 10 10 Ferskvandsfisk

Underpositionen omfatter bl.a.:

1. Lygtefisk (*Hemigrammus ocellifer*).
2. Guldfisk (*Carassius auratus*) og guldkarpe.
3. Mollyer, herunder sort molly (*Mollienisia latipinna* og *velifera*), grøn sværddrager og dens røde og hvide varianter (*Xiphophorus helleri*), de røde, gyldne, sorte og hvide platyer (*Platyopocilus maculatus*) samt sværddrager- og platykrydsninger (*Xiphophorus* og *Okattoieucukys*), især den sorte sværddrager og berliner-sværddrager.
4. Siamesiske kampfisk (*Betta splendens*), paradisfisk (*Macropodus opercularis* eller *viridi-auratus*), gouramier og dværggouramier (*Trichogaster trichopterus* og *Colisa lalia* og *fasciata*).
5. Havengel, engelfisk (*Pterophyllum scalare* og *eimckei*).

0301 10 90 Saltvandsfisk

Underpositionen omfatter bl.a.:

1. Chaetodontidae.
2. Læbefisk.
3. Papegøjefisk (herunder den falske papegøjefisk).

0302 Fisk, fersk eller kølet, undtagen filet og andet fiskekød henhørende under pos. 0304

0302 11 10
og
0302 11 90

Ørred (*Salmo trutta*, *Oncorhynchus mykiss*, *Oncorhynchus clarki*, *Oncorhynchus aguabonita*, *Oncorhynchus gilae*, *Oncorhynchus apache* og *Oncorhynchus chrysogaster*)

Disse underpositioner omfatter:

1. Havørred (*Salmo trutta* forma *trutta*).
2. Bækørred eller almindelig ørred (*Salmo trutta* forma *fario*).
3. Søørred (*Salmo trutta* forma *lacustris*).
4. Regnbueørred eller amerikansk ørred eller »steelhead« (*Oncorhynchus mykiss*).
5. Cutthroat-ørred (*Oncorhynchus clarki*).
6. Guldørred (*Oncorhynchus aguabonita*).
7. Gila-ørred (*Oncorhynchus gilae*).
8. Ørred af arten *Oncorhynchus apache*.
9. Ørred af arten *Oncorhynchus chrysogaster*.

0302 12 00

Stillehavslaks (*Oncorhynchus nerka*, *Oncorhynchus gorbuscha*, *Oncorhynchus keta*, *Oncorhynchus tshawytscha*, *Oncorhynchus kisutch*, *Oncorhynchus masou* og *Oncorhynchus rhodurus*), atlantehavslaks (*Salmo salar*) og donaulaks (*Hucho hucho*)

Denne underposition omfatter atlantehavslaks (*Salmo salar*) og donaulaks (*Hucho hucho*) samt følgende arter af stillehavslaks:

1. Rødlaks eller sockeye-laks eller alaska red salmon (*Oncorhynchus nerka*).
2. Rosé-laks eller pink salmon eller humpback salmon (*Oncorhynchus gorbuscha*).
3. Ketalaks eller hundelaks eller chum salmon (*Oncorhynchus keta*).
4. Kongelaks eller chinook-laks eller californiske laks eller Quinnet eller spring salmon (*Oncorhynchus tshawytscha*).
5. Guldlaks eller coho salmon (*Oncorhynchus kisutch*).
6. Japanlaks eller japansk cherry salmon (*Oncorhynchus masou*).
7. Laks af arten *Oncorhynchus rhodurus*.

0302 19 00

Andre laksefisk

Blandt de ferskvandslaksefisk, der henhører herunder, kan nævnes:

1. Helt eller heltling (*Coregonus clupeaformis*, *Coregonus fera*, *Coregonus albula* og *Coregonus lavaretus*).
2. Snæbel (*Coregonus oxyrinchus*).
3. Fjeldørred (*Salvelinus alpinus*), kildeørred (*Salvelinus fontinalis*), canadaørred (*Salvelinus namaycush* eller *Christivomer namaycush*).

0302 21 10
til
0302 29 90

Fladfisk (*Pleuronectidae*, *Bothidae*, *Cynoglossidae*, *Soleidae*, *Scophthalmidae*, *Citharidae*), undtagen lever, rogn og mælke deraf

Fladfisk er flade på den horisontale led, med to øjne på oversiden, i modsætning til rokken, der er flad på den vertikale led.

0302 29 90

Andre fladfisk

Denne underposition omfatter især pighvar (*Scophthalmus maximus* eller *Psetta maxima*) og slethvar (*Scophthalmus rhombus*), slette eller ising (*Pleuronectes limanda* eller *Limanda limanda*), rødtunge eller mareflynder (*Pleuronectes microcephalus* eller *Microstomus kitt*) og skrubber (*Platichthys flesus* eller *Flesus flesus*).

- 0302 31 10** **Hvid tun (*Thunnus alalunga*)**
og
0302 31 90 Hvid tun kendetegner sig ved en lang bugfinne, som når ned bag gatåbningen, og ved en mørkeblå ryg og blågrå sider og bug.
- 0302 32 10** **Gulfinnet tun (*Thunnus albacares*)**
og
0302 32 90 Gulfinnet tun er let kendelig på halen og den anden rygfinne, som er krumme.
- 0302 33 10** **Bugstribet bonit**
og
0302 33 90 Den bugstribede bonit (*Euthynnus (Katsuwonus) pelamis*) kendes på bugsidens 4-7 mørke længdebånd. Dens mørkeblå ryg er fremhævet af en grøn zone til midt på kroppen over brystfinnen; siderne og bugen er sølvfarvet og finnerne korte.
Underpositionerne omfatter ikke rygstribet pelamide (*Sarda sarda*), som har skrå længdebånd på ryggen; i fersk eller kølet stand henhører denne fisk under pos. 0302 69 99.
- 0302 40 00** **Sild (*Clupea harengus*, *Clupea pallasii*), undtagen lever, rogn og mælke deraf**
»Sild« i denne underposition omfatter kun sildefisk af arterne *Clupea harengus* (nordisk sild) og *Clupea pallasii* (stillehavssild). Såkaldt indisk sild (*Chirocentrus dorab*), der foreligger i fersk eller kølet stand, henhører under pos. 0302 69 99.
- 0302 50 10** **Torsk (*Gadus morhua*, *Gadus ogac*, *Gadus macrocephalus*), undtagen lever, rogn og mælke deraf**
og
0302 50 90 Torsk kan opnå en længde på 1,5 m. De har olivenfarvet ryg med mørke pletter og lys bug med hvide sidelinjer. Torsk har 3 rygfinner, en kort bugfinne og en skægtråd.
- 0302 61 10** **Sardin af arten *Sardina pilchardus***
Denne underposition omfatter også udvoksede store sardiner (op til 25 cm lange) — såkaldte pilchards.
- 0302 61 80** **Brisling (*Sprattus sprattus*)**
»Brisling« i denne underposition omfatter kun sildefisk af arten *Sprattus sprattus*; disse fisk, der er meget nært beslægtet med sild, selv om de er meget mindre, kaldes ofte med urette for norske ansjoser.
- 0302 63 00** **Sej (*Pollachius virens*)**
Sej (gråsej) er også kendt under handelsbetegnelsen sølaks.
- 0302 65 20** **Pighaj (*Squalus acanthias*)**
Pighaj har en pig foran hver rygfinne og gællespalter over brystfinnerne; kroppen, som er rund og glat, er grå på ryggen og hvid på bugen; længde ca. 1 m.
- 0302 65 90** **Andre hajer**
Denne underposition omfatter fx sildehaj (*Lamna nasus* eller *Lamna cornubica*), og gråhaj eller hundehaj (*Galeorhinus galeus* eller *Galeus canis*).
- 0302 66 00** **Ål (*Anguilla*-arter)**
»Ål« i denne underposition omfatter kun egentlige ål (*Anguilla*-arter), og især den europæiske ål (*Anguilla anguilla*) i dens to former (bredsnutet ål og spidssnutet ål), amerikansk ål (*Anguilla rostrata*), japansk ål (*Anguilla japonica*) og australsk ål (*Anguilla australis*).
Fisk, der med urette betegnes ål, er derfor undtaget fra denne underposition; som eksempler kan nævnes havål (*Conger conger*), muræne (*Muraena helena*), sandgrævling eller tobis (*Ammodytes*-arter), ofte kaldet sandål; disse tre fiskearter hører under pos. 0302 69 99.

0302 69 19**Andre ferskvandsfisk**

Denne underposition omfatter bl.a. følgende ferskvandsfisk:

1. Suder (*Tinca tinca*).
2. Barbe (*Barbus*-arter).
3. Aborrefisk: flodaborre (*Perca fluviatilis*), bækaborre eller sortaborre (*Micropterus*-arter), solfisk (*Lepomis gibbosus*) og hork (*Gymnocephalus cernuus* eller *Acerina cernua*).
4. Brasen (*Abramis brama*) og flire (*Blicca bjärkna*).
5. Gedder (*Esox*-arter og *Lepisosteus*-arter).
6. Løje eller hvid skalle (*Alburnus alburnus*), grundling (*Gobio gobio*), stengrundling (*Gobio uranoscopus*), ulk (*Cottus gobio*) og ferskvandskvabbe (*Lota lota*).
7. Flodniøje eller flodlampret (*Lampetra fluviatilis*, *Lampetra planeri*).
8. Hvidfisk, der hører til grupperne *Leuciscus*-arter, *Rutilus*-arter og *Idus*-arter, skalle, ende, rinte, døbel, kutling, strømskalle etc.
9. Stalling (*Thymallus*-arter).
10. Sandart (*Stizostedion lucioperca*).

0302 69 99**Andre saltvandsfisk**

Denne underposition omfatter bl.a. følgende saltvandsfisk:

1. Skægtorsk (*Trisopterus luscus*) og spærting (*Trisopterus esmarki*).
2. Fisk af arten *Dicentrarchus punctatus*, serran (*Serranus*-arter) og kæmpeaborre (*Epinephelus*-arter).
3. Rødsæk (*Mullus barbatus*) og gulstribet mulle (*Mullus surmuletus*).
4. Knurhaner (*Trigla*-arter, *Eutrigla*-arter, *Aspitrigla*-arter, *Lepidotrigla*-arter og *Trigloporus*-arter).
5. Havtudser (*Scorpaena*-arter).
6. Havlampret eller havniøje (*Petromyzon marinus*).
7. Hornfisk (*Belone belone*) og fjæsing (*Trachinus*-arter).
8. Røkker (*Raja*-arter eller *Raia*-arter).
9. Smelt (*Osmerus*-arter).
10. Lodde (*Mallotus villosus*).
11. Fisk af arten *Kathetostoma giganteum*.

0302 70 00**Lever, rogn og mælke**

Fiskelever, -rogn og -mælke, fersk eller kølet, henhører under denne underposition, såfremt varerne efter deres beskaffenhed og tilstand er egnede til menneskeføde, uanset om de rent faktisk er bestemt til industriel anvendelse.

0303**Fisk, frosset, undtagen filet og andet fiskekød henhørende under pos. 0304**

De forklarende bemærkninger til pos. 0302 anvendes — med de fornødne tilføjelser — for de respektive underpositioner.

0304**Filet og andet fiskekød (også hakket), fersk, kølet eller frosset**

- 0304 10 11**
til
0304 10 38
- Filet**
- Se Forklarende Bemærkninger til HS, pos. 0304, punkt 1.
- Underpositionerne omfatter også stykker udskåret af filet, forudsat stykkerne kan identificeres som hidrørende fra filet. De fiskearter, der især anvendes til dette formål, er ørred, laks, torsk, kuller, sej, rødfisk, hvilling, kulmule, blankesteen, tunge, rødspætte, pighvar, lange, tun, makrel, sild og ansjos.
- 0304 10 38**
- Af andre saltvandsfisk**
- Underpositionen omfatter filet af bl.a. tunge, rødspætte og sild.
- 0304 20 11**
til
0304 20 95
- Filet, frosset**
- Se de forklarende bemærkninger til pos. 0304 10 11 til 0304 10 38.
- Underpositionerne omfatter endvidere dybfrosne blokke, bestående af filet eller stykker af filet (almindeligvis af torsk), også blandet med en mindre mængde (ikke over 20 vægtprocent) findelt kødmasse fra samme fiskeart, der anvendes til udfyldning af mellemrum i blokken. Blokkene er bestemt til udskæring i mindre stykker (portioner, stænger etc.), som pakkes til detailsalg.
- 0304 90 05**
- Surimi**
- Surimi er et halvfabrikat, som markedsføres i frossen stand. Det består af en næsten lugt- og smagsfri hvidlig pasta fremstillet af finthakket, udvasket og siet fiskekød. Ved gentagne udvaskninger fjernes hovedparten af fedtet og de vandopløselige proteiner. Til forbedring af konsistensen og til stabilisering i den frosne stand tilsættes der små mængder additiver (fx sukker, salt, sorbitol, di- eller triphosphat).
- Undtaget fra denne underposition er tilberedninger af surimi (pos. 1604 20 05).
- 0305**
- Fisk, tørret, saltet eller i saltlage; røget fisk, også kogt før eller under røgningen; mel, pulver og pellets af fisk, egnet til menneskeføde**
- 0305 10 00**
- Mel, pulver og pellets af fisk, egnet til menneskeføde**
- Mel og pulver af fisk gøres almindeligvis egnet til spisebrug ved fjernelse af olie og lugt og benævnes undertiden »koncentreret fiskeprotein«.
- Denne underposition omfatter ligeledes produkter, benævnt »instant fish«, fremstillet af fersk fiskekød, der er frosset, skåret i mindre stykker og derefter fint hakket og tørret.
- 0305 30 11**
til
0305 30 90
- Filet, tørret, saltet eller i saltlage, men ikke røget**
- De forklarende bemærkninger til pos. 0304 10 11 til 0304 10 38 anvendes med de fornødne tilføjelser. Røgede fileter tariferes i pos. 0305 41 00 til 0305 49 80.
- 0305 41 00**
til
0305 49 80
- Fisk, røget, herunder filet**
- Se Forklarende Bemærkninger til HS, pos. 0305, femte stykke.
- 0305 63 00**
- Ansjos (Engraulis-arter)**
- Til denne underposition henføres ansjoser i saltlage, såfremt de ikke har undergået nogen yderligere behandling. Varerne frembydes i tønder, glas eller endog i hermetisk lukkede metaldåser uden at have undergået nogen varmebehandling efter lukning af emballagen.
- 0306**
- Krebsdyr, også afskallede, levende, ferske, kølede, frosne, tørrede, saltede eller i saltlage; krebsdyr med skal, kogt i vand eller dampkogte, også kølede, frosne, tørrede, saltede eller i saltlage; mel, pulver og pellets af krebsdyr, egnet til menneskeføde**
- Pos. 1605 omfatter krebsdyr, også afskallede, der er røget, samt afskallede og kogte krebsdyr (fx kogte og »pillede« rejehaler, almindeligvis frosset).
- Pos. 1605 omfatter også delvis afskallede kogte eller dampkogte dele af krabber (fx kløer), der kan nydes direkte uden yderligere afskalning.

- 0306 11 10**
og
0306 11 90
- Languster (Palinurus-arter, Panulirus-arter og Jasus-arter)**
- I modsætning til hummer er langustere røde; de har små klør og veludviklede antenner samt et tornet og knudret rygskjold.
- 0306 11 10**
- Haler**
- Denne underposition omfatter langusterhaler med skal, også delt i to, samt pillede haler.
- 0306 11 90**
- Andre varer**
- Denne underposition omfatter languster med skal, hele eller delt i længderetningen, samt kød af languster.
- 0306 12 10**
og
0306 12 90
- Hummer (Homarus-arter)**
- Hummer er krebsdyr med store klør. Ikke kogt hummer er mørkeblå med hvide eller gullige pletter; de bliver først røde ved kogning.
- Hummer foreligger i handelen i praktisk taget samme former som languster.
- 0306 13 10**
til
0306 13 80
- Rejer**
- Disse underpositioner omfatter bl.a.:
1. Såkaldte røde rejer af Pandalidae-familien (nogle af disse rejer bliver først røde under kogningen).
 2. Rejer af Crangon-arten.
 3. Rejer tilhørende Palaemonoidae- og Penaeidae-familien. Blandt disse rejer skelnes ofte mellem ægte røde rejer (*Palaemon serratus*) og kongerejer (*Penaeus caramote* eller *Penaeus kerathurus*).
- 0306 14 10**
til
0306 14 90
- Krabber**
- Som krabber anses et stort antal skaldyr med kløer, af stærkt varierende størrelse, og som adskiller sig fra languster, hummer, rejer og andre krebsdyr ved ikke at have en veludviklet kødfuld hale.
- 0306 14 90**
- Andre krabber**
- Denne underposition omfatter foruden de europæiske saltvandskrabber som svømmekrabbe (*Portunus puber*) og edderkopkrabbe (*Maia squinado*) et stort antal andre arter (især *Cancer*-arter, *Carcinus*-arter, *Portunus*-arter, *Neptunus*-arter, *Charybdis*-arter, *Scylla*-arter, *Erimacrus*-arter, *Limulus*-arter, *Maia*-arter, og *Menippi*-arter), samt ferskvandskrabben kinesisk krabbe (*Eriocheir sinensis*).
- 0306 19 10**
- Ferskvandskrebs**
- De vigtigste ferskvandskrebs tilhører slægterne *Astacus*, *Cambarus*, *Orconectes* og *Pacifastacus*.
- Underpositionen omfatter også haler.
- 0306 19 30**
- Jomfruhummer (Nephrops norvegicus)**
- Jomfruhummer, også kendt som Dublin Bugt-rejer, er små krebsdyr, der kendetegner sig ved deres lange, slanke og prismatiske klør.
- 0306 21 00**
- Languster (Palinurus-arter, Panulirus-arter og Jasus-arter)**
- Se de forklarende bemærkninger til pos. 0306 11 10 og 0306 11 90.
- 0306 22 10**
til
0306 22 99
- Hummer (Homarus-arter)**
- Se de forklarende bemærkninger til pos. 0306 12 10 og 0306 12 90.

- 0306 23 10**
til
0306 23 90
- Rejer**
Se de forklarende bemærkninger til pos. 0306 13 10 til 0306 13 80.
- 0306 24 10**
til
0306 24 90
- Krabber**
Se de forklarende bemærkninger til pos. 0306 14 10 til 0306 14 90.
- 0306 24 90**
- Andre krabber**
Se de forklarende bemærkninger til pos. 0306 14 90.
- 0306 29 10**
- Ferskvandskrebs**
Se de forklarende bemærkninger til pos. 0306 19 10.
- 0306 29 30**
- Jomfruummer (*Nephrops norvegicus*)**
Se de forklarende bemærkninger til pos. 0306 19 30.
- 0307**
- Bløddyr, også uden skal, levende, ferske, kølede, frosne, tørrede, saltede eller i saltlage; hvirvelløse vanddyr, andre end krebsdyr og bløddyr, levende, ferske, kølede, frosne, tørrede, saltede eller i saltlage; mel, pulver og pellets af hvirvelløse vanddyr, andre end krebsdyr, egnet til menneskeføde**
- 0307 10 10**
og
0307 10 90
- Østers**
Disse underpositioner omfatter kun toskallede bløddyr af slægterne *Ostrea*, *Crassostrea* (også kaldet *Gryphaea*) og *Pycnodonta*. Der skelnes i almindelighed mellem flade østers (*Ostrea*-slægten) og østers med uregelmæssige skaller som fx såkaldte portugisiske østers (*Crassostrea angulata*) og amerikanske østers (*Crassostrea virginica*).
- 0307 10 10**
- Levende flade østers (af slægten *Ostrea*), som inklusive skal ikke vejer over 40 g pr. stk.**
Denne underposition omfatter kun østers af *Ostrea*-slægten, som inklusive skal ikke vejer over 40 g pr. stk. De flade østers, der fiskes eller dyrkes i Europa, er i almindelighed *Ostrea edulis*-østers. Der findes andre *Ostrea*-østers, fx *Ostrea lurida*-østers ved Nordamerikas Stillehavskyst og *Ostrea chilensis*-østers ved Chile.
- 0307 10 90**
- Andre østers**
I denne underposition tariferes østers af *Ostrea*-slægten af vægt over 40 g pr. stk. samt alle østers, unge eller udvoksede, af *Crassostrea*-slægten (også kaldet *Gryphaea*) og af *Pycnodonta*-arten.
Til *Crassostrea*-slægten hører især portugisiske østers (*Crassostrea angulata*), japanske østers (*Crassostrea gigas*) og såkaldte amerikanske østers (*Crassostrea virginica*).
- 0307 91 00**
til
0307 99 90
- Andre varer, herunder mel, pulver og pellets af hvirvelløse vanddyr, andre end krebsdyr, egnet til menneskeføde**
Underpositionerne omfatter bl.a.:
1. Havsnegle, fx konk eller trompetsnegl (*Buccinum undatum*).
 2. Strandsnegle (*Littorina*-arter og *Lunatia*-arter).
 3. Søøre (*Haliotis tuberculata*).
 4. Venusmuslinger (*Scorbicularia plana*), trugmuslinger (*Mactra*-arter) og hjertemuslinger (*Cardium*-arter).
 5. Knivmuslinger (især *Solen marginatus*, *Solen siliqua* og *Solen ensis*) og amerikanske venusmuslinger (*Venus mercenaria* og *Venus verrucosa*).
 6. Hvirvelløse vanddyr, andre end krebsdyr og bløddyr, især søpindsvin, søpølser og gopler.

KAPITEL 4

MÆLK OG MEJERIPRODUKTER; FUGLEÆG; NATURLIG HONNING; SPISELIGE PRODUKTER AF ANIMALSK OPRINDELSE, IKKE ANDETSTEDS TARIFERET**0401 Mælk og fløde, ikke koncentreret og ikke tilsat sukker eller andre sødemidler**

Denne position omfatter især følgende varer, forudsat at de ikke har undergået andre behandlinger end dem, der er nævnt i Forklarende Bemærkninger til HS, kapitel 4, Almindelige bemærkninger, andet stykke:

1. Frisk mælk, herunder skummetmælk.
2. Pasteuriseret mælk, dvs. mælk, hvis holdbarhed er blevet forbedret ved delvis fjernelse af bakterierne ved en varmebehandling.
3. Steriliseret mælk, herunder mælk af UHT-type, der har længere holdbarhed som følge af, at bakterierne praktisk taget er blevet fuldstændigt fjernet ved en videregående varmebehandling.
4. Homogeniseret mælk, dvs. mælk, hvori fedtkuglerne i den naturlige emulsion er blevet sønderdelt til småkugler af væsentligt mindre diameter ved hjælp af en mekanisk behandling under meget højt tryk samtidig med en varmebehandling; herved undgås til en vis grad, at der dannes fløde.
5. Peptoniseret eller pepsineret mælk, dvs. mælk, som er gjort lettere fordøjelig ved tilsætning af pepsin, der bevirker en nedbrydning af proteinstofferne.
6. Fløde, dvs. det fedtlag, der naturligt dannes på overfladen af mælk som følge af en langsom agglomering af emulsionens fedtkugler. Fløden udskilles manuelt eller ved centrifugering af mælken (skumning) og indeholder, foruden de andre mælkebestanddele, en temmelig stor mængde fedt (i almindelighed over 10 vægtprocent). Ved visse former for centrifugering udskilles fløde med et fedtindhold på over 50 vægtprocent.

Udtrykket »ikke koncentreret« i denne position omfatter fløde — uden hensyn til fedtindholdet — der udelukkende er fremstillet på en af følgende måder:

- a) Ved skumning af fløden fra mælkens overflade.
- b) Ved centrifugering.

Fløde, der er blevet koncentreret på andre måder, fx ved vandfordampning, henhører derimod under pos. 0402.

0402 Mælk og fløde, koncentreret eller tilsat sukker eller andre sødemidler

Natriumcaseinat er ikke en naturlig mælkebestanddel, og det bruges især som emulgator. Derfor er varer med et indhold heraf på over 3 vægtprocent undtaget fra denne position (almindeligvis pos. 1901). Det samme gælder for varer med indhold af sojalecitin.

Se endvidere Forklarende Bemærkninger til HS, pos. 0404, undtagelse d).

0403 Kærnemælk, koaguleret mælk og fløde, yoghurt, kefir og anden fermenteret eller syrnet mælk og fløde, også koncentreret, tilsat sukker eller andre sødemidler, aromatiseret eller tilsat frugt, nødder eller kakao

Produkter i pastaform, som almindeligvis spises med ske, tariferes ikke som produkter i pulverform, som granulat eller i anden fast form.

**0403 10 11
til
0403 10 99****Yoghurt**

Disse underpositioner omfatter kun produkter, hvis syrning er foretaget udelukkende med *Streptococcus thermophilus* og *Lactobacillus delbrueckii* subsp. *bulgaricus*.

Undtaget fra disse underpositioner er varer, der efter syrningen er undergået en varmebehandling, hvorved yoghurtbakterierne er blevet dræbt (pos. 0403 90).

0403 90 11
til
0403 90 99

Andre varer

Se de forklarende bemærkninger til pos. 0403 10 11 til 0403 10 99.

0404**Valle, også koncentreret eller tilsat sukker eller andre sødemidler; varer bestående af naturlige mælkebestanddele, også tilsat sukker eller andre sødemidler, ikke andetsteds tariferet**

0404 90 21
til
0404 90 89

Andre varer

De forklarende bemærkninger til pos. 0402 anvendes med de fornødne tillem্পninger.

Herunder henhører bl.a. koncentreret af mælkeprotein, der er fremstillet ved delvist at fjerne lactose og mineralsalte fra skummetmælk. Proteinindholdet udgør 85 vægtprocent eller derunder, beregnet på grundlag af tørstofindholdet. Proteinindholdet beregnes ved at multiplicere nitrogenindholdet med en omregningsfaktor på 6,38.

Koncentreret af mælkeprotein med et proteinindhold på over 85 vægtprocent, beregnet på grundlag af tørstofindholdet, henhører under pos. 3504 (se supplerende bestemmelse 1 til kapitel 35).

0405**Smør og andre mælkefedtstoffer; smørbare mælkefedtprodukter**

0405 10 11
til
0405 10 90

Smør

Udtrykket »smør« er defineret i bestemmelse 2, punkt a), og i underpositionsbestemmelse 2 til dette kapitel.

Se også Forklarende Bemærkninger til HS, pos. 0405, afsnit A.

Smør er en emulsion af vand i mælkefedt, i hvilken vandet udgør den dispergerende fase og fedtstoffet den kontinuerlige fase.

Fløde (pos. 0401 eller 0402) — hvis fedtindhold i visse tilfælde kan være lige så stort som smørs — er derimod en emulsion af fedt i vand, i hvilken vandet er den kontinuerlige fase og fedtstoffet den dispergerende fase.

På grund af denne strukturforskel kan man blot ved at tilsætte fløde en passende mængde vand tilnærmelsesvis fremstille den oprindelige mælk, hvilket ikke er muligt ved smør.

0405 20 10
til
0405 20 90

Smørbare mælkefedtprodukter

Udtrykket »smørbare mælkefedtprodukter« er defineret i bestemmelse 2, punkt b) til dette kapitel.

Se også Forklarende Bemærkninger til HS, pos. 0405, afsnit B.

0405 90 10
og
0405 90 90

Andre varer

Se underpositionsbestemmelse 2 til dette kapitel og Forklarende Bemærkninger til HS, pos. 0405, afsnit C.

0406**Ost og ostemasse**

Produkter, hvor mælkefedt er erstattet helt eller delvist af andre fedttyper (fx vegetabilsk fedt), skal ikke tariferes som ost under denne position (almindeligvis pos. 2106).

0406 10 20
og
0406 10 80

Frisk ost (ikke modnet eller lagret), herunder valleost, og ostemasse

Vedrørende valleost henvises til Forklarende Bemærkninger til HS, pos. 0406, andet stykke.

Ostemasse (kvarke) eller hvid ost er fremstillet af syrnede mælk, hvorfra det meste af vollen er fjernet (fx ved afdrypning eller presning). Ostemasse (bortset fra pulver) med tilsætning af indtil 30 vægtprocent sukker og frugt anses for at have bevaret sin karakter af ostemasse henhørende under disse underpositioner.

0406 20 10
og
0406 20 90

Ost af enhver art, revet eller i pulverform

Disse underpositioner omfatter:

1. Revet ost, der i almindelighed anvendes som krydderi eller i næringsmiddelindustrien. Revet ost fremstilles for det meste af hårde oste (fx Grana, Parmigiano Reggiano, Emmental, Reggianito, Sbrinz, Asiago, Pecorino). Varen kan være delvis dehydreret for at sikre den længst mulige holdbarhed.

Underpositionerne omfatter ligeledes ost, der efter rivning er blevet klumpet.

2. Ost i pulverform, der i almindelighed anvendes i næringsmiddelindustrien. Varen kan fremstilles af oste af enhver art, der enten er gjort flydende og derefter forstøvet, eller er blevet forarbejdet til grød, tørret og formalet.

- 0406 30 10**
til
0406 30 90
- Smelteost, ikke revet eller i pulverform**
Se Forklarende Bemærkninger til HS, pos. 0406, første stykke, punkt 3.
- 0406 40 10**
til
0406 40 90
- Blåskimmelost**
Disse oste kendetegner sig ved en uregelmæssig pigmentering i ostemassen, der skyldes en indre skimmeldannelse.
Disse underpositioner omfatter alle blåskimmeloste, fx Stilton, Blue Dorset, Saingorlon, Edelpilzkäse, Danablu, Mycella, Gorgonzola, Roquefort, Bleu d'Auvergne, Bleu des Causses og Bleu de Quercy.
- 0406 40 90**
- Anden blåskimmelost**
Denne underposition omfatter også oste med en tydelig synlig uregelmæssig hvidgrå pigmentering i ostemassen, der er opnået ved anvendelse af farveløse stammer af *Penicillium roqueforti*.
- 0407 00**
- Fugleæg med skal, friske, konserverede eller kogte**
Denne position omfatter også fordærvede æg med skal og delvis udrugede æg.
Konserveringen kan ske ved en overfladebehandling af æggene med fedtstof, voks eller paraffin, ved nedlægning af æggene i en kalk- eller vandglasopløsning eller på anden måde.
- 0407 00 11**
til
0407 00 30
- Æg af fjerkræ**
Ved æg af fjerkræ forstås æg af dyr henhørende under pos. 0105.
- 0407 00 11**
og
0407 00 19
- Til udrugning**
Herunder hører kun æg af fjerkræ, som opfylder de betingelser, der er fastsat af de kompetente myndigheder.
- 0408**
- Fugleæg uden skal samt æggeblommer, friske, tørrede, kogt i vand eller dampkogte, formede, frosne eller på anden måde konserverede, også tilsat sukker eller andre sødemidler**
- 0408 11 80**
- I andre tilfælde**
Denne underposition omfatter æggeblommer, der er egnet til menneskeføde, samt æggeblommer, der er uegnet til menneskeføde, bortset fra dem, der er omfattet af pos. 0408 11 20.
Underpositionen omfatter også tørrede æggeblommer, som er konserveret ved tilsætning af små mængder kemiske stoffer, og som er bestemt til anvendelse ved fremstilling af bagværk, pastaprodukter og lignende varer.
- 0408 19 81**
og
0408 19 89
- I andre tilfælde**
Det første stykke i de forklarende bemærkninger til pos. 0408 11 80 anvendes med de fornødne tilføjelser.
- 0408 91 80**
- I andre tilfælde**
De forklarende bemærkninger til pos. 0408 11 80 anvendes med de fornødne tilføjelser.
- 0408 99 80**
- I andre tilfælde**
De forklarende bemærkninger til pos. 0408 11 80 anvendes med de fornødne tilføjelser.
Foruden hele friske æg uden skal omfatter denne underposition også konserverede, flydende hele æg (fx ved tilsætning af salt eller kemiske konserveringsmidler) og frosne hele æg. Underpositionen omfatter endvidere kogte æg uden skal og formede æg (fx såkaldte »langæg«, der foreligger som cylindre bestående af en kerne af æggeblomme helt omgivet af æggehvite).

KAPITEL 5

DIVERSE PRODUKTER AF ANIMALSK OPRINDELSE

- 0505** **Skind og andre dele af fugle med påsiddende fjer, af den art der anvendes eller dun, fjer og dele af fjer (også med klippede kanter) samt dun, rå eller kun rensede, desinficerede eller konserverede; pulver og affald af fjer eller dele af fjer**
- 0505 10 10** **Fjer, af den art der anvendes til stopning; dun**
og
0505 10 90 Varer henhørende under disse underpositioner er defineret i Forklarende Bemærkninger til HS, pos. 0505 10.
- 0505 10 10** **Urensede**
Denne underposition omfatter fjer og dun til stopning, i den tilstand de foreligger i efter at være blevet plukket af dyrets krop, også i våd tilstand. Fjer og dun til stopning, som efter plukningen er rensset for støv, desinficeret eller behandlet med henblik på forbedring af holdbarheden, hører også under denne underposition.
Brugte fjer, der kun kan anvendes til stopning efter rensning, hører ligeledes herunder. Varerne under denne underposition foreligger almindeligvis i form af pressede baller.
- 0505 10 90** **I andre tilfælde**
Denne underposition omfatter bl.a. fjer og dun til stopning, som er blevet rensset i videre omfang end nævnt i de forklarende bemærkninger til pos. 0505 10 10, fx vasket i vand eller med damp og varmlufttørret.
- 0505 90 00** **Andre varer**
Denne underposition omfatter bl.a.:
1. Skind og andre dele af fugle (hoveder, vinger, halse etc.) med påsiddende fjer eller dun, fx bestemt til fremstilling af pynt til hovedbeklædninger.
 2. Skind af fugle uden dækfjer, især såkaldte svaneskind, der hovedsagelig anvendes til fremstilling af pudderkvaste.
 3. Store vinge- og halefjer og fjer fra andre dele af fjerdragter, som er uegnede til stopning, navnlig på grund af deres størrelse og stive faner.
 4. Pyntefjer, der efter bearbejdning især anvendes til fremstilling af pynt til hovedbeklædning, til kunstige blomster etc. Det drejer sig navnlig om fjer af struds, hejre, fasan, marabustork, ibis, påfugl, paradisfugl, flamingo, skovskade, grib, måge og stork.
 5. Fjer, almindeligvis af en ensartet længde, der anvendes til fremstilling af støvekoste.
 6. Visse dele af fjer, fx fjerposer, også spaltede (til fremstilling af tandstikkere, fiskeriartikler etc); faner, også beskårne, adskilt fra fjerposen, også selv om de stadig holdes sammen af en tynd del af fjerposen. Disse varer tariferes dog i pos. 0505 10 10 eller 0505 10 90, såfremt de efter deres beskaffenhed må anses som fjer til stopning, uanset ovennævnte bearbejdning.
Denne underposition omfatter også såkaldte gerissene Hahnehålse, dvs. fjerposer uden faner, bortset fra den øverste, tyndeste del, hvor en lille fanerest er blevet siddende.
 7. Pulver og affald af fjer eller dele af fjer.
- 0506** **Ben og hornkerner, rå, affedtede, behandlede med syre eller afgelatiniserede, også simpelt bearbejdede, men ikke tilskåret i form; pulver og affald af ben og hornkerner**

- 0506 10 00** **Ossein og ben behandlet med syre**
Se Forklarende Bemærkninger til HS, pos. 0506, andet stykke, punkt 3.
- 0506 90 00** **Andre varer**
Se Forklarende Bemærkninger til HS, pos. 0506, andet stykke, punkt 1, 2, 4 og 5.
- 0509 00** **Naturlige animalske vaskesvampe**
- 0509 00 10** **Rå varer**
Foruden svampe, der foreligger i den tilstand, hvori de er høstet fra havet, omfatter denne underposition naturlige vaskesvampe, der ved slag eller stampning og vask i havvand er blevet befriet for den ydre hinde og en del af deres urenheder (kalk, sand etc.).
Underpositionen omfatter ligeledes naturlige vaskesvampe, hvorfra uanvendelige dele er blevet fjernet, især ved tilskæring (fx rådne dele), og i det hele taget alle svampe, som endnu ikke har undergået en kemisk behandling.
- 0509 00 90** **Andre varer**
Denne underposition omfatter svampe, der er yderligere bearbejdet, fx fuldstændig befriet for kalkdele, gjort klarere (behandlet med brom eller natriumthiosulfat), affedtede (behandlet med ammoniakopløsning), blegede (behandlet med 2 % oxalsyre) eller gjort færdige til brug ved andre kemiske behandlinger.
- 0510 00 00** **Ambra, bævergejl, civet og moskus; spanske fluer; galde, også tørret; kirtler og andre animalske produkter, anvendelige til fremstilling af pharmaceutiske produkter, ferske, kølede, frosne eller på anden måde foreløbigt konserverede**
Foruden de i Forklarende Bemærkninger til HS, pos. 0510, anførte varer omfatter denne position væv af moderkage (placenta), kølet eller frosset, også i sterile beholdere.
- 0511** **Animalske produkter, ikke andetsteds tariferet; døde dyr af de arter, der er nævnt i kapitel 1 eller 3, uegnede til menneskeføde**
- 0511 91 10** **Fiskeaffald**
Se Forklarende Bemærkninger til HS, pos. 0511, punkt 6, a)-d).
- 0511 91 90** **Andre varer**
Herunder hører:
1. Fiskerogn og fiskemælke, ikke spiselige (jf. Forklarende Bemærkninger til HS, pos. 0511, punkt 5, a) og b)).
 2. Affald af krebsdyr, bløddyr og andre hvirvelløse vanddyr, fx rejeskaller, også pulveriserede.
 3. Døde dyr af de i kapitel 3 omhandlede arter, ikke spiselige eller uegnet til menneskeføde, fx daphnier og andre ostrakoder (muslingekrebs), tørrede, til foder til akvariefisk.
- 0511 99 90** **Andre varer**
Foruden de varer, der er nævnt i Forklarende Bemærkninger til HS, pos. 0511, punkt 2, 3, 4, 7 og 8, omfatter denne underposition også døde dyr af de i kapitel 1 omhandlede arter, ikke spiselige eller uegnet til menneskeføde.
Undtaget fra denne underposition er bl.a. plasma af dyreblood (fx pos. 3002).

AFSNIT II

VEGETABILSKE PRODUKTER

KAPITEL 6

LEVENDE TRÆER OG ANDRE LEVENDE PLANTER; LØG, RØDDER OG LIGN.; AFSKÅRNE BLOMSTER OG BLADE

- 0601** **Løg, rod- og stængelknolde, rodstokke og jordstængler, også i vækst eller i blomst; cikorieplanter og -rødder, undtagen cikorierødder henhørende under pos. 1212**
- 0601 20 30** **Orkideer, hyacinter, narcisser og tulipaner**
Denne underposition omfatter bl.a. epifytiske orkideer, såsom Cattleya og Dendrobium.
- 0602** **Andre levende planter (herunder rødder), stiklinger og podekviste; mycelium**
- 0602 10 10** **Stiklinger uden rod samt podekviste**
og
0602 10 90 Herunder hører:
1. Levende plantedele uden rod, som er adskilt fra moderplanten med henblik på at frembringe selvstændige planter (stiklinger).
 2. Levende plantedele med knopper (øjne), bestemt til podning på planter (podekviste).
- 0602 40 10** **Rosenplanter, også podede**
og
0602 40 90 Underpositionerne omfatter såvel forædlede roser som hybenroser og vildroser.
- 0602 90 10** **Mycelium**
Mycelium er betegnelsen på et rigt, sammenfiltret, ofte underjordisk voksende trådvæv af meget tynde tråde (såkaldte hyfer), der trives på overfladen af rådne animalske eller vegetabiliske stoffer, hvorpå det vokser og videreudvikles til de egentlige svampe.
Udsøgt mycelium, der forekommer i handelen, leveres i form af små plader, der består af delvis formulerede halmrester, hvorpå der har dannet sig lag af de tråde, der former myceliet.
Denne underposition omfatter også varer bestående af endnu ikke udviklet mycelium, der kun kan ses ved hjælp af mikroskop, og som på et næringsstof er nedlagt i steriliserede hestepærer.
- 0602 90 41** **Skovtræer**
Denne underposition omfatter den type unge planter af frø fra nåle- eller løvtræer, der normalt anvendes til skovbrug (nyplantning af skov eller udplantning i allerede eksisterende skove). De leveres sædvanligvis uden rodklump.
- 0602 90 45** **Stiklinger med rod samt unplanter**
Denne underposition omfatter planter, ikke andetsteds tariferet, som er på et så tidligt stadium, at de før den endelige udplantning kræver yderligere dyrkning på en planteskole. Det drejer sig om en- eller to-årige kimplanter, stiklinger med rod, rodstiklinger, aflæggere og planter, der sædvanligvis ikke er mere end to til tre år gamle.

- 0602 90 49 Andre varer**
Denne underposition omfatter træer og buske af europæiske og eksotiske arter, ikke andetsteds tariferet, såfremt de ikke normalt anvendes ved plantning af skov. De leveres sædvanligvis med rodklump.
- 0602 90 51 Stauder**
Denne underposition omfatter vinterhårdføre planter, som anvendes til flerårige, varige beplantninger, og hvis overjordiske og ikke-træagtige stængel visner om efteråret og vokser frem om foråret.
Underpositionen omfatter også havebregner samt sump- og vandplanter (bortset fra varer henhørende under pos. 0601 og 0602 90 99).
- 0602 90 59 Andre varer**
Denne underposition omfatter også græs i ruller eller plader til anlæg af græsplæner.
- 0603 Afskårne blomster og blomsterknopper, af den art der anvendes til buketter eller til pynt, friske, tørrede, blegede, farvede, imprægnerede eller præparerede på anden måde**
- 0603 10 10 Friske**
til
0603 10 80
Underpositionerne omfatter også blomster og blomsterknopper, hvis naturlige farve er ændret eller opfrisket, fx ved absorption af farveopløsninger før eller efter afskæringen eller ved simpel neddykning i sådanne opløsninger, forudsat at varerne er friske.
- 0603 10 80 Andre varer**
Denne underposition omfatter bl.a. solsikker og reseda. Stængler og blade af disse to planter (uden blomster) henhører derimod under pos. 1404 10 00.
Underpositionen omfatter også pilegrene med knopper eller blomster. Pilegrene uden knopper eller blomster henhører derimod under pos. 1401 90 00.
- 0604 Blade, grene og andre plantedele, uden blomster eller blomsterknopper, samt græs, mos og lav, af den art der anvendes til buketter eller til pynt, friske, tørrede, blegede, farvede, imprægnerede eller præparerede på anden måde**
- 0604 10 10 Rensdyrlav**
Denne underposition omfatter planter af Cladonia-familien (Cladonia rangiferina, Cladonia silvatica og Cladonia alpestris).
- 0604 91 90 Andre varer**
Undtaget fra denne underposition er friske aks og kolber af suktermajs (Zea mays var. saccharata) (kapitel 7) eller korn (kapitel 10).
- 0604 99 10 Kun tørrede**
Undtaget fra denne underposition er tørrede aks og kolber af suktermajs (Zea mays var. saccharata) (kapitel 7) eller af korn (kapitel 10).
- 0604 99 90 I andre tilfælde**
Denne underposition omfatter bl.a. tørrede aks og kolber af korn (fx majsokolber), som er bleget, farvet, imprægneret eller behandlet på anden måde med henblik på anvendelse til dekorationsformål.

KAPITEL 7

SPISELIGE GRØNTSAGER SAMT VISSE RØDDER OG RODKNOLDE

0701 Kartoffler, friske eller kølede**0701 90 50 Nye kartofler, i perioden 1. januar til 30. juni**

Nye kartofler kendetegner sig ved deres lyse farve (normalt hvid eller rosa) og ved, at skrællen er tynd eller knap nok dannet, sidder løst, og let kan fjernes ved gnidning. Nye kartofler viser ikke tegn på spiring.

0703 Skalotteløg, hvidløg og andre spiseløg samt porrer og andre Allium-arter, friske eller kølede**0703 10 11 Skalotteløg og andre spiseløg (bortset fra hvidløg)**

til
0703 10 90

Underpositionerne omfatter alle slags spiseløg (*Allium cepa*) og skalotteløg (*Allium ascalonicum*).

0703 10 11 Sætteløg

Denne underposition omfatter et-årige løg, der stammer fra frø, til udplantning. Deres diameter er normalt mellem 1 og 2 cm.

0703 20 00 Hvidløg

Denne underposition omfatter alle slags hvidløg (*Allium sativum*), egnet til menneskeføde.

0703 90 00 Porrer og andre Allium-arter

Denne underposition omfatter almindelige porrer (*Allium porrum*), vinterløg eller pibeløg (*Allium fistulosum*) og purløg (*Allium schoenoprasum*).

0704 Hvidkål, blomkål, grønkål og anden spiselig kål (Brassica-arter), friske eller kølede**0704 10 00 Blomkål og broccoli (bortset fra arten Brassica oleracea var. italica)**

Se Forklarende Bemærkninger til HS, pos. 0704, første stykke, punkt 1.

0704 90 10 Hvidkål og rødkål

Denne underposition omfatter hvidkål (*Brassica oleracea* L. var. *capitata* L. f. *alba* D. C.), herunder spidskål (*Brassica oleracea* L. var. *capitata* L. f. var. *alba* D. C. subvar. *conica* et subvar. *pyramidalis*) og rødkål (*Brassica oleracea* L. var. *capitata* L. f. *rubra* (L.) Thell).

0704 90 90 Andre varer

Denne underposition omfatter ribbekål eller savoykål (*Brassica oleracea* L. var. *bullata* D. C. og var. *sabauda* L.), kinakål (*Brassica sinensis* og *Brassica pekinensis*), kålrabi (*Brassica oleracea* var. *gongylodes*) og aspargeskål (*Brassica oleracea* L. convar. *botrytis* (L.) Alef var. *italica* Plenck).

Undtaget fra underpositionen er:

- a) Spiselige rodfrugter af Brassica-slægten (turnips henhører under pos. 0706 og kålroer (*Brassica napus* var. *napobrassica*) under pos. 1214).
- b) Foderkål som fx hvid eller rød foderkål (*Brassica oleracea* var. *medullosa*) og marvkål (*Brassica oleracea* var. *viridis*), der henhører under pos. 1214.

- 0706 Gulerødder, turnips, rødbeder, skorzoner, knoldselleri, radiser og andre spiselige rødder, friske eller kølede**
- 0706 10 00 Gulerødder og turnips**
Denne underposition omfatter kun turnips og gulerødder (røde eller rosa) af de arter, der anvendes til spisebrug. Gulerødder til foderbrug, der i reglen er hvide eller lysegule, foderturnips (*Brassica campestris* var. *rapa*) og kålroer (*Brassica napus* var. *napobrassica*) henhører derimod under pos. 1214 90 10.
- 0706 90 90 Andre varer**
Underpositionen omfatter bl.a.:
1. Rødbeder (*Beta vulgaris* var. *conditiva*).
 2. Havrerod (*Tragopogon porrifolius*) og skorzoner (*Scorzonera hispanica*).
 3. Radiser (*Raphanus sativus*, var. *sativus*) hvide, sorte, rosa mv., samt ræddiker (*Raphanus sativus*, var. *niger*).
 4. Knoldpersille (*Petroselinum crispum* var. *tuberosum*) og kørvelroer (*Chaerophyllum bulbosum*).
 5. Pastinak (*Pastinaca sativa*).
 6. Japansk artiskok (*Stachys affinis* eller *Stachys sieboldii*), som er gullighvide aflange jordstængler med indsnævring, almindeligvis af størrelse som en lillefinger.
- Spiselige rodfrugter og rodknolde med stort indhold af stivelse eller inulin, fx jordskokker, søde kartofler, taroer eller yamsrødder, henhører under pos. 0714.
- 0707 00 Agurker og asier, friske eller kølede**
- 0707 00 90 Drueagurker**
Drueagurker (*cornichons*) i denne underposition er små agurker (85 stk. eller mere pr. kg).
- 0708 Bælgfrugter, også udbælgede, friske eller kølede**
- 0708 10 00 Ærter (*Pisum sativum*)**
Underpositionen omfatter alle ærter af arten *Pisum sativum*, herunder foderærter (*Pisum sativum* var. *arvense*).
Undtaget er vignabønne eller kundi (herunder den sortøjede varietet), som henhører under pos. 0708 20 00, samt kikerærter af slægten *Cicer* henhørende under pos. 0708 90 00.
- 0708 90 00 Andre bælgfrugter**
Underpositionen omfatter de varer, der er nævnt i Forklarende Bemærkninger til HS, pos. 0708, første stykke, punkt 3, 4, 5 og 6.
- 0709 Andre grøntsager, friske eller kølede**
- 0709 20 00 Asparges**
Denne underposition omfatter kun rodskud af asparges (*Asparagus officinalis*).
- 0709 40 00 Selleri, undtagen knoldselleri**
Denne underposition omfatter selleri af arterne *Apium graveolens* L., var. *dulce* (Mill.) Pers. (stangselleri) og *Apium graveolens* var. *secalinum* Alef (blad- eller snitselleri).
- 0709 59 10 Kantareller**
Denne underposition omfatter kun æggegule kantareller af arten *Cantharellus cibarius* Fries og *Cantarellus friesii* Quélet. Lignende spiselige arter som uægte kantareller (*Clitocybe aurantiaca*) og trompetsvamp (*Craterellus cornucopioides*), der lejlighedsvis anvendes i pølsevarer som erstatning for trøfler, henhører under pos. 0709 59 90.

0709 59 30**Rørhatte**

Herunder hører kun rørhatte af *Boletus*-arter og især den almindelige rørhat (*Boletus edulis*).

0709 60 10**Frugter af slægterne *Capsicum* eller *Pimenta***

til

0709 60 99

Se Forklarende Bemærkninger til HS, pos. 0709, første stykke, punkt 6.

0709 90 10**Salat, bortset fra hovedsalat (*Lactuca sativa*) og cikorie (*Cichorium*-arter)**

Bortset fra hovedsalat (*Lactuca sativa*) samt cikorie og endivie (*Cichorium*-arter) omfatter denne underposition alle slags salater, fx:

1. Vårsalat.
2. Løvetand eller mælkebøtte (*Taraxacum officinale*).

0709 90 20**Bladbeder og kardoner**

Denne underposition omfatter dels bladbeder, også kaldet hvidbede eller sølvbede (*Beta vulgaris* subvar. *cicla*), dels kardoner (*Cynara Cardunculus*).

0709 90 31**Oliven**

og

0709 90 39

Oliven, der er behandlet ved olieudvinding, og som har et fedtindhold på over 8 vægtprocent, forbliver i disse underpositioner.

0709 90 40**Kapers**

Kapers er blomsterknopper fra en tornet stedsegrøn busk (*Capparis spinosa*).

0709 90 90**Andre varer**

Underpositionen omfatter:

1. Abemoskus, okra eller gombo (*Hibiscus esculentus*).
2. Græskar (fx *Cucurbita maxima* og *Cucurbita Pepo*, undtagen *Cucurbita pepo* L. convar. *citrullina* Greb. var. *styriaca* og *Cucurbita pepo* L. var. *oleifera* Pietsch).
3. Rabarber.
4. Syre (*Rumex acetosa*).
5. Spiselig surkløver (*Oxalis crenata*).
6. Sukkerrødder (*Sium sisarum*).
7. Karse af enhver art, fx havrekarse (*Lepidium sativum*), brøndkarse (*Nasturtium officinale*), almindelig karse (*Barbarea verna*), blomsterkarse (*Tropaeolum majus*) etc.
8. Haveportulak (*Portulaca oleracea*).
9. Persille og kørvel, bortset fra knoldpersille og kørvelroer, der henhører under pos. 0706 90 90.
10. Estragon (*Artemisia dracunculus*), sar (*Satureja hortensis* og *Satureja montana*).
11. Merian (*Majorana hortensis* eller *Origanum majorana*).
12. Løg af liljefamilien (*Liliaceae*) af arten *Muscari comosum* (gængse betegnelser: »lampasciolo«, »vilde løg«, »lilas de terre«, »feather hyacinth«).

Undtaget fra denne underposition er:

- a) Rodfrugter og rodknolde med stort indhold af stivelse eller inulin henhørende under pos. 0714.
- b) Visse grøntsager mm., selv om de anvendes til spisebrug; det gælder især følgende varer:
 1. Timian og laurbærblade (pos. 0910 40 11 til 0910 40 90).
 2. Vild merian eller oregano (*Origanum vulgare*), salvie (*Salvia officinalis*), basilikum (*Ocimum basilicum*), alle arter mynte, verbena eller jernurt (*Verbena*-arter), rude (*Ruta graveolens*), isop (*Hyssopus officinalis*) og hjulkrone eller boras (*Borago officinalis*), der henhører under pos. 1211.

- 0711 Grøntsager, foreløbigt konserverede f. eks. med svovldioxid, i saltlage, svovlsyringvand eller andre konserverende opløsninger, men ikke tilberedte til umiddelbar fortæring**
- 0711 20 10 Oliven**
og
0711 20 90 Underpositionerne omfatter oliven, ikke afbitrede; varerne foreligger som regel i saltlage. Oliven, der er gjort spiselige — også selv om dette blot er sket ved længere tids opbevaring i saltlage — er undtaget herfra og henhører under pos. 2005 70 10 eller 2005 70 90.
- 0711 30 00 Kapers**
Kapers henhørende under denne underposition foreligger som regel nedlagt i saltlage i fade.
- 0711 40 00 Agurker og asier**
Denne underposition omfatter agurker og asier, der alene er nedlagt i store beholdere i en saltlage, der eventuelt er tilsat eddike eller eddikesyre, med henblik på foreløbig konservering under transport og lagring, forudsat at de er uegnede til umiddelbar fortæring.
Før varerne kan anvendes, behandles de som regel på følgende måder, som medfører, at de skal tariferes i kapitel 20:
— en delvis afsaltning og efterfølgende krydring (oftest ved tilsætning af kryddereddike)
— en pateurisering efter at varerne er blevet pakket i små beholdere (dåser, glas mv.); pasteuriseringen supplerer den stabiliserende virkning af salt og eddike.
Det bemærkes, at agurker og asier, som har undergået en fuldstændig mælkesyregering, også nedlagt i saltlage, henhører under pos. 2005. Disse varer kendetegnes ved, at frugtkødet ved gennemskæring udviser et glasagtigt udseende.
- 0711 51 00 Svampe af slægten Agaricus**
Svampe under denne underposition kan være konserveret i en stærk saltlage tilsat eddike eller eddikesyre.
- 0712 Grøntsager, tørrede, også snittede, knuste eller pulveriserede, men ikke yderligere tilberedte**
Undtaget fra denne position er grøntsager, som i tørret stand ikke anvendes som sådan, men hovedsagelig til fremstilling af parfumer, farmaceutiske produkter, insektbekæmpelsesmidler, afsvampningsmidler og lign. (pos. 1211).
- 0712 90 30 Tomater**
Vedrørende tarifieringen af tomatpulver henvises til de forklarende bemærkninger til pos. 2002 90 11 til 2002 90 99.
- 0712 90 90 Andre varer**
Undtaget fra underpositionen er tørrede blade og rødder af løvetand (mælkebøtte) (*Taraxacum officinale*), tørret syre (*Rumex acetosa*) og tørret blomsterkarse (*Tropaeolum majus*), som anvendes til medicinske formål (pos. 1211 90 98).
- 0713 Bælgfrugter, udbælgede og tørrede, også afskallede eller flækkede**
Varer bestemt til udsæd henhørende under denne position er særligt udvalgte varer, der almindeligvis kendetegnes ved deres emballage (fx i sække med angivelse af anvendelsesformålet) og ved deres højere pris.
- 0713 10 10 Ærter (*Pisum sativum*)**
og
0713 10 90 De forklarende bemærkninger til pos. 0708 10 00 anvendes med de fornødne tillem্পninger.
- 0713 20 00 Kikerærter**
Denne underposition omfatter kikerærter af slægten *Cicer* (især af arten *Cicer arietinum*), uanset om de er bestemt til udsæd eller til dyrefoder.
- 0713 31 00 Bønner af arterne *Vigna mungo* (L.) Hepper eller *Vigna radiata* (L.) Wilczek**
Se Forklarende Bemærkninger til HS, pos. 0713 31.

- 0713 32 00** **Små røde (Adzuki) bønner (Phaseolus eller Vigna angularis)**
Disse bønner forhandles kun i tørret stand; i ikke-modnet stand er bønnerne grønne og vandholdige, og i takt med modningen bliver bønnerne røde og tørrer ud.
- 0713 40 00** **Linser**
Denne underposition omfatter kun linser af sorterne Ervum eller Lens, fx de forskellige slags almindelige linser (Ervum lens eller Lens esculenta), samt perlebælg-vikke (Ervum ervilia).
- 0713 90 10** **Andre varer**
og
0713 90 90
Herunder hører bønner af sorten Dolichos, fx kæmpeaspargesbønner (Dolichos sinensis ssp. sesquipedalis), hjelm-bønner (Dolichos lablab), angolaerter (Cajanus cajan), sværdbønner (Canavalia ensiformis), Mascateærter (Mucuna utilis) og guarfrø.
Undtaget fra underpositionerne er frø af vikker af andre sorter end Vicia faba og af lupiner (Lupinus) (pos. 1209 29 10 eller 1209 29 50).
- 0714** **Maniokrod, arrowroot, saleprod, jordskokker, søde kartofler og lignende rødder og rodknolde med stort indhold af stivelse eller inulin, friske, kølede, frosne eller tørrede, hele eller snittede, også i form af pellets; marv af sagopalmer**
Udtrykket »pellets« er defineret i bestemmelse 1 til afsnit II.
- 0714 10 10** **Maniokrod**
til
0714 10 99
Herunder hører:
1. Rodknolde af maniok, af hvilke der findes to hovedsorter (Manihot utilissima og Manihot aipi); rødderne er placeret som egerne i et hjul, og vægten kan ved høstning variere fra 500 g til 3 kg eller mere.
 2. Pellets fremstillet ved agglomerering af rodstykker eller af mel af rødder (se også supplerende bestemmelse 1 til dette kapitel og Forklarende Bemærkninger til HS, pos. 0714, andet stykke).
- 0714 20 10** **Søde kartofler**
og 0714 20 90
Søde kartofler er stængelknolde af en urteagtig slyngplante (Ipomea batatas), som har hvidt, gult eller rødt kød afhængig af sorten.
- 0714 90 11** **Arrowroot, saleprod og lignende rødder med stort indhold af stivelse**
og
0714 90 19
Disse underpositioner omfatter især:
1. Arrowroot, der hører til forskellige plantearter alt efter oprindelsen: arrowroot fra Brasilien (Maranta arundinacea), fra Indien (Maranta indica), fra Tahiti (Tacca pinnatifida), fra Antillerne, fra Toloman (Canna edulis) etc.
 2. Saleprødder fra forskellige sorter af planter tilhørende slægten Orchis.
 3. Døde rødder af georgine samt andre døde blomsterknolde.
 4. Taro-rodknolde (Colocasia esculenta eller Colocasia antiquorum).
 5. Yamsrødder af mange forskellige sorter (Dioscorea batatas, D. trifida, D. alata, D. bulbifera etc).
- 0714 90 90** **Andre varer**
Denne underposition omfatter især forskellige varieteter af jordskokker (fx Helianthus tuberosus, Helianthus strumosus og Helianthus decapetalus) og såkaldt marv af sagopalme, der er en stivelsesholdig marv fra stammen på meget forskelligartede palmer (Metroxylon, Rumphia, Raphia ruffia, Arenga etc).

KAPITEL 8

SPISELIGE FRUGTER OG NØDDER; SKALLER AF CITRUSFRUGTER OG MELONER

Almindelige bemærkninger

Dette kapitel omfatter også frugt, bestemt til destillation, i form af pulp eller grov mos, også i naturlig gæring.

0801 Kokosnødder, paranødder og akajounødder, friske eller tørrede, også afskallede**0801 21 00 Paranødder**

og
0801 22 00

Paranødder er nødder med hård skal, og hvis form og størrelse minder om segmenter af mandariner; kernen har trekantet tværsnit og er omsluttet af en brunlig hinde.

0802 Andre nødder, friske eller tørrede, også afskallede**0802 21 00 Hasselnødder (Corylus-arter)**

og
0802 22 00

Underpositionerne omfatter hasselnødder (frugter af *Corylus avellana*), trænødder (frugter af *Corylus colurna*) og lombardske nødder, også kaldet store hasselnødder (frugter af *Corylus maxima*).

0802 40 00 Spiselige kastanjer (Castanea-arter)

Underpositionen omfatter kun spiselige kastanjer af slægten *Castanea*; undtaget fra underpositionen er således hornnødder eller vandnødder (frugter af *Trapa natans*), som hører under pos. 0802 90 85, og hestekastanjer (*Aesculus hippocastanum*) henhørende under pos. 2308.

0802 50 00 Pistacienødder

Pistacienødder er frugter fra pistacietræet (*Pistacia vera*), som hovedsagelig dyrkes på Sicilien, i Grækenland og i Mellemøsten.

Pistacienødder er af samme størrelse som små oliven og har en tynd, grøn kapsel indeholdende et tyndt, rynket, rødliggrønt og let aromatisk frugtkød, der omslutter en træagtig hvid sten; denne indeslutter en kantet kerne, der er dækket af en karminrød hinde og har en behagelig mild smag.

0802 90 50 Pinjefrø

Denne underposition omfatter pinjefrø (frugter af *Pinus pinea*), også i kogler.

0802 90 85 Andre varer

Denne underposition omfatter bl.a. frø af cembrafyr (frugter af *Pinus cembra*) også i kogler.

0803 00 Bananer, herunder pisang, friske eller tørrede**0803 00 11 Pisang**

Pisang (melbananer) bliver op til 50 cm lange og er større og har et mere kantet tværsnit end (frugtbananer) i pos. 0803 00 19. Stivelsen i pisang adskiller sig fra stivelsen i frugtbananer ved, at den ikke bliver sød under modningen. Pisang har ikke nogen markant smag. De er ikke egnede til at spises i rå tilstand. De høstes oftest som grønne og spises i kogt, bagt eller ristet stand.

0804 Dadler, figner, ananas, avocadoer, guavabær, mango og mangostaner, friske eller tørrede**0804 40 00 Avocadoer**

Avocadoer er frugter af avocadotræet (*Persea americana* Mill.); de er ofte ret store stenfrugter, kugleformet, pæreformet eller flaskeformet alt efter sorten. Skindet er mørkegrønt, violet, karminrødt eller gult. Frugtkødet er fast og varierer i farve fra grønligvid under skindet til bleghvid omkring stenen.

0804 50 00**Guavabær, mango og mangostaner**

Guavabær er frugten af guavatræet (*Psidium guayava* L.); bærenes frugtkød er af forskellig farve (hvidligt, lyserødt, flødefarvet, rødt eller grønt) og indeholder mange små kerner.

Mango er frugten af mangotræet (*Mangifera indica*); mango er en stenfrugt med en trevlet stenskal, der indeslutter et enkelt frø. Der findes forskellige mangoer, der varierer i vægt (150 g til 1 kg), sødme og smag (nogle har endog en let smag af terpentiner).

Mangostaner er frugter af mangostantræet (*Garcinia mangostana*); frugten er et violet bær med kernehus indeholdende adskillige kerner omgivet af hvidt, sukkerholdigt frugtkød, der er særdeles velsmagende.

0805**Citrusfrugter, friske eller tørrede****0805 10 10
til
0805 10 50****Appelsiner, friske**

Disse underpositioner omfatter kun appelsiner af sorten *Citrus sinensis*.

0805 10 10**Blod- og halvblodappelsiner**

Blodappelsiner er appelsiner, hvis skræl (ofte over halvdelen af dens overflade), kød og saft har en pigmentering på grund af tilstedeværelsen af karotin. For halvblodappelsiner er pigmenteringen normalt mindre udtalt og er begrænset til kødet og saften.

Disse appelsiner omfatter bl.a. »Blodvaler«, »Redondasblodappelsiner«, »Navels sanguinas«, »Sanguinelli«, »Double fines«, »Washington-blodappelsiner« eller »Improved double fines« eller »Store blodappelsiner« og »Portugisere«.

0805 10 80**Andre varer**

Herunder hører fx bitre oranger (pomerans), der er frugter af arten *Citrus aurantium*. Varerne anvendes især i marmeladeindustrien.

0805 20 30**Monreales og satsumas**

Satsumas (*Citrus reticulata* Blanco var. unshiu (Swing)) er en tidlig variant af mandariner. Frugten er stor, af gul-orange farve, saftig, ikke syreholdig og uden kerner.

0805 20 50**Mandariner og wilkings**

Mandariner (*Citrus nobilis* Lour. eller *Citrus reticulata* Blanco) kan skelnes fra almindelige appelsiner ved deres mindre, fladere form, ved at de er nemmere at skrælle, ved en mere udtalt opdeling af deres segmenter og ved deres sødere og mere aromatiske smag.

Wilkings er krydsninger af en sort (opdyrket) mandarin, benævnt Willow leaf, og sorten Templemandarin (Kongemandarin) (i sig selv en krydsning af mandariner og bitre appelsiner). De ligner mandariner, men er større og spidse i den ene ende.

0805 20 70**Tangeriner**

Herunder hører tangeriner (*Citrus reticulata* Blanco var. tangerina).

0805 20 90**Andre varer**

Herunder hører fx:

1. Tangelos, krydsninger mellem tangeriner og grapefrugter.
2. Ortaniques, krydsninger mellem appelsiner og tangeriner.
3. Malaquinas, krydsninger mellem appelsiner og mandariner.
4. Tangors.

0805 40 00**Grapefrugter**

Denne underposition omfatter frugter af arterne *Citrus grandis* og *Citrus paradisi*. Disse frugter har lysegul skal og er almindeligvis større end appelsiner, kugleformet eller let fladtrykt, og med gult eller rosafarvet frugtkød med en syrlig smag.

0805 50 90**Limefrugter (*Citrus aurantifolia*, *Citrus latifolia*)**

Underpositionen omfatter alle sorter af arterne *Citrus aurantifolia* og *Citrus latifolia*.

Limefrugter (herunder limettefrugter) er små frugter, runde eller ovale, med en tynd, klæbende grøn eller grønlig-gul skal; det saftige frugtkød er grønt og meget syrligt.

0805 90 00**Andre varer**

Herunder hører bl.a.:

1. Cedratfrugter (*Citrus medica*), en stor citronlignende frugt med en meget tyk skal med nopret overflade og et meget aromatisk og syrligt frugtkød; skallerne anvendes — efter tilberedning — især i bagværk og sukkervarer.
2. Kumquatsfrugter (*Fortunella japonica*, *F. hindsii* og *F. margarita*), af størrelse som en stor oliven, rund eller aflang, med glat skal og med et let syrligt frugtkød; skallen, der er sød og spises rå eller moset, anvendes i mindre omfang i sukkervarer.
3. Chinottefrugter (*Citrus aurantium* var. *myrtifolia*).
4. Bergamottefrugter (*Citrus aurantium* var. *bergamia*), en pæreformet, lysegul appelsinlignende frugt med en let syrlig smag, som hovedsagelig anvendes til udvinding af flygtige olier.

0806**Druer, friske eller tørrede****0806 10 10****Til spisebrug**

Druer til spisebrug adskiller sig almindeligvis fra druer til vinfremstilling ved både deres udseende og emballeringsform. Druer til spisebrug foreligger ofte i bakker, æsker, tremmekasser eller små kurve, medens druer til vinfremstilling foreligger i store emballager såsom kasser eller fade, hvori druerne, helt eller delvist knuste, ligger sammenpresset.

0806 20 11**Korender**

Korender er tørrede druer af vinstokken *Vitis corinthica*; de er små og runde, uden stilke og kerner, farven er mørkerød til sort, og smagen er meget sød.

0806 20 91**Korender**

Se de forklarende bemærkninger til pos. 0806 20 11.

0807**Meloner (herunder vandmeloner) og melontræsfrugter (papaya), friske****0807 11 00****Vandmeloner**

Vandmeloner er frugter af sorten *Citrullus vulgaris* Schrad, som kan have en vægt på indtil 20 kg. Frugtkødet, der er meget vandholdigt og svagt sødligt, er almindeligvis lyserødt og indeholder sorte kerner.

0807 19 00**Andre meloner**

Herunder hører frugter af sorten *Cucumis melo*, hvoraf der findes adskillige varieteter, bl.a. netmeloner (var. *reticulatus* Naud.) med netagtig skal, meloner af sorten var. *saccharus* Naud., ligeledes med netagtig skal, kantalupmeloner (var. *cantalupensis* Naud.) med dybe langsgående riller, honningmeloner (var. *inodorus* Naud.) og meloner med glat skal. Frugterne er almindeligvis store, kugle- eller ægformede, med glat eller ru skal; frugtkødet er fast og saftigt, rødgult eller hvidt, med sødlig smag. I midten af frugten, der er mere fiberholdig og hul, er der et stort antal flade, ovale kerner, som er skinnende og gullighvide.

0807 20 00**Melontræsfrugter (papaya)**

Melontræsfrugter (*Carica papaya*) er runde eller aflange frugter af vægt fra et par hundrede gram til flere kilogram, glatte eller let ribbet, og varierende fra gulligrøn til orange, når de er modne. Frugtkødet er fast, som i meloner, rødgult og mere eller mindre sødt og aromatisk; det indeholder et stort antal runde, sorte kerner, der er omgivet af en planteslim.

0808**Æbler, pærer og kvæder, friske****0808 10 10****Æbler i løs afladning, til fremstilling af æblecider eller æblesaft, i perioden 16. september til 15. december**

Denne underposition omfatter æbler, der efter deres art og beskaffenhed (fx ikke sorteret efter størrelse eller kvalitet og i almindelighed mindre end spiseæbler, sure eller ubehagelige i smagen eller af ringe værdi) kun kan anvendes til fremstilling af gærede eller ugærede drikkevarer. Varerne skal foreligge i løs afladning uden mellemlag i transportmidlet (fx i jernbanevogne, containere, lastbiler eller pramme).

0808 20 10**Pærer i løs afladning, til fremstilling af pærecider eller pæresaft, i perioden 1. august til 31. december**

De forklarende bemærkninger til pos. 0808 10 10 anvendes med de fornødne tilføjelser.

0809 Abrikoser, kirsebær, ferskner (herunder nektariner), blommer og slåen, friske**0809 20 05 Kirsebær**

og
0809 20 95 Herunder hører alle slags kirsebær, også vilde kirsebær; de vigtigste sorter er almindelig kirsebær (frugter af *Prunus cerasus*), moreller (frugter af *Prunus cerasus* var. *austera*), hjerte-kirsebær (frugter af *Prunus avium* var. *juliana*), bruskkirsebær eller spanske kirsebær (frugter af *Prunus avium* var. *duracina*) og fuglekirsebær (frugter af *Prunus avium* eller *Cerasus avium*).

0809 30 10 Ferskner, herunder nektariner

og
0809 30 90 Nektariner har i modsætning til ferskner glat skind.

0809 40 90 Slåen

Slåen er frugter af *Prunus spinosa* (vild blomme eller slåen).

0810 Andre frugter, friske**0810 20 10 Hindbær**

Underpositionen omfatter frugter af *Rubus idaeus*, *Rubus illecebrosus*, *Rubus occidentalis* og *Rubus strigosus*. Nogle sorter har røde frugter, medens andre har hvide.

0810 30 10 Solbær

Underpositionen omfatter frugter af *Ribes nigrum* L.

0810 30 30 Røde ribs

Underpositionen omfatter frugter af *Ribes rubrum* L.

0810 40 10 Tyttebær (frugter af arten *Vaccinium vitis-idaea*)

Frugterne er røde eller rosa.

0810 40 30 Frugter af arten *Vaccinium myrtillus*

Frugterne er blåsorte.

0810 50 00 Kiwifrugter

Underpositionen omfatter kiwifrugter af sorten *Actinidia chinensis* Planch. eller *Actinidia deliciosa*.

Disse frugter, der er på størrelse med et æg, er fuldt med pulp af en bitter-sød smag, og deres behårede skind er af grøn-brun farve.

0810 90 30 Tamarinder, akajouæbler, jackfrugter, litchi og sapotiller

Det bemærkes, at tamarinder (frugter af *Tamarindus indica* og *Tamarindus officinalis*) i den form, hvori de som regel forekommer i international handel (som bælg samt som pulp ikke tilsat sukker eller andre stoffer eller yderligere tilberedt), henhører under pos. 0813 40 60.

Jackfrugter er frugter af *Artocarpus heterophylla* og *Artocarpus integrifolia*; litchi er frugter af *Litchi chinensis*; sapotiller er frugter af *Achras sapota*.

0810 90 40 Passionsfrugter, caramboler og pitahaya

Denne underposition omfatter passionsfrugter eller granadillas eller frugter af passionsblomsten (fx »maracuja«), herunder følgende arter: spiselig passionsblomst (*Passiflora edulis*), kæmpepassionsblomst (*Passiflora quadrangularis*) og passionsblomster af sorten *Passiflora ligularis*.

0810 90 95**Andre varer**

Denne underposition omfatter bl.a.:

1. Frugter af jordbærtræ (frugter af *Arbutus unedo*).
2. Berberisbær (frugter af *Berberis vulgaris*).
3. Hyldebær (bær af *Sambucus nigra*).
4. Frugter af havtorn eller sandtidse (frugter af *Hippophae rhamnoides*).
5. Rønnebær (fx frugter af *Sorbus domestica* og *Sorbus aria*).
6. Frugter af anonetræ (frugter af *Anona cherimolia* (cherimoya), *Anona muricata* (tornet corosol), *Anona reticulata* (oksehjerte) og *Anona squamosa* (sukkeræble)).
7. Jødekirsebær, blærebæger mv. (frugter af *Physalis alkekengi* eller *Physalis pubescens*).
8. Frugter af *Flacourtia*, fx appelsinkirsebær (frugter af *Flacourtia cataphracta* og *Idesia polycarpa*).
9. Mispel (frugter af *Mespilus germanica*) og japansk mispel (frugter af *Eriobotrya japonica*).
10. Frugter af Sapotaceae-arter, fx marmeladefrugt (*Lucuma mammosa*), men ikke sapotiller, som henhører under pos. 0810 90 30.
11. Spiselige *Actinidia*-arter, bortset fra kiwifrugter (*Actinidia chinensis* Planch. eller *Actinidia deliciosa*) henhørende under pos. 0810 50 00.
12. Frugter af Sapindaceae-arter, fx rambutan-frugter (frugter af *Nephelium lappaceum*), og pulasanfrugter (frugter af *Nephelium mutabile*), men ikke litchi (frugter af *Litchi chinensis*), som henhører under pos. 0810 90 30.

0811**Frugter og nødder, også kogte i vand eller dampkogte, frosne, også tilsat sukker eller andre sødemidler**

Udtrykket »frosne« er defineret i andet stykke i Forklarende Bemærkninger til HS, kapitel 8, Almindelige bemærkninger.

For så vidt angår anvendelsen af positioner, der omtaler sukkerindhold, henvises til supplerende bestemmelse 1 til dette kapitel.

0811 20 31**Hindbær**

Se de forklarende bemærkninger til pos. 0810 20 10.

0811 20 39**Solbær**

Se de forklarende bemærkninger til pos. 0810 30 10.

0811 20 51**Røde ribs**

Se de forklarende bemærkninger til pos. 0810 30 30.

KAPITEL 9

KAFFE, TE, MATÉ OG KRYDDERIER

Almindelige bemærkninger

Tariferingen af blandinger af krydderier, med tilsætning af andre stoffer, foretages i medfør af bestemmelse 1 til dette kapitel.

Det følger af denne bestemmelse, at blandinger af krydderier og andre stoffer er udelukket fra kapitel 9, såfremt de ikke har bevaret deres karakter af krydderier. Varerne henhører under pos. 2103, såfremt der er tale om sammensatte smagspræparater. Blandinger, der umiddelbart anvendes til aromatisering af drikkevarer eller fremstilling af ekstrakter til fremstilling af drikkevarer og består af krydderier og af planter, plantedele, frø eller frugter (hele, skårede, knuste eller formalede), henhørende under andre kapitler (7, 11, 12 etc.), tariferes i overensstemmelse med Forklarende Bemærkninger til HS, kapitel 9, almindelige bemærkninger, sjette og syvende stykke.

Det bemærkes, at brudstykker og affald, som fremkommer ved høstning af krydderierne, ved tilberedningen efter høstningen (fx sortering eller tørring), ved oplagring eller ved transport, skal tariferes som varer, der er ikke knust eller formalet. Dette gælder dog ikke, hvis det kan konstateres (fx på grund af varernes ensartede udseende), at varerne er fremkommet ved en tilsigtet knusning.

Udtrykket »knust eller formalet«, der anvendes i forskellige positioner i dette kapitel, omfatter ikke varer, der er snittet eller skåret i stykker.

0901 Kaffe, rå eller brændt, også koffeinfri; skaller og hinder af kaffe; kaffeerstatning med indhold af kaffe, uanset blandingsforholdet**0901 11 00****Rå kaffe**

og

0901 12 00

Herunder hører rå kaffe i enhver form, også uden koffeinindhold (også bønner og brudstykker, der er udskilt i forbindelse med sortering eller sigtning mv.), og uanset om kaffen er bestemt til andre formål end til drikkebrug (fx til ekstraktion af koffeinen).

0901 11 00**Med koffeinindhold**

Denne underposition omfatter rå kaffe på betingelse af, at den ikke er undergået nogen behandling, hvorved koffeinindholdet er fjernet.

0901 12 00**Koffeinfri**

Denne underposition omfatter rå kaffe, som har undergået en behandling, hvorved koffeinindholdet er fjernet. Kaffe, der er behandlet på denne måde, har normalt et koffeinindhold, der ikke overstiger 0,2 vægtprocent, beregnet på grundlag af varens tørstofindhold.

0901 21 00**Brændt kaffe**

og

0901 22 00

Disse underpositioner omfatter kaffe som nævnt under pos. 0901 11 00 og 0901 12 00, der er brændt, også glaseret, formalet eller presset.

0901 21 00**Med koffeinindhold**

De forklarende bemærkninger til pos. 0901 11 00 anvendes med de fornødne tilføjelser.

0901 22 00**Koffeinfri**

De forklarende bemærkninger til pos. 0901 12 00 anvendes med de fornødne tilføjelser.

0901 90 10**Skaller og hinder af kaffe**

Skaller er den tynde bæg i kaffefrugten, som omslutter bønnerne, og hvoraf der almindeligvis er to.

Hinder er det tynde lag, der omslutter den enkelte bønne, og som fjernes ved ristningen.

- 0901 90 90** **Kaffeerstatning med indhold af kaffe**
Denne underposition omfatter de varer, der er nævnt i Forklarende Bemærkninger til HS, pos. 0901, første stykke, punkt 5. Sådanne blandinger kan være formalede eller pressede.
- 0904** **Peber af slægten Piper; krydderier af slægterne Capsicum eller Pimenta, tørrede, knuste eller formalede**
- 0904 11 00** **Ikke knust eller formalet**
Denne underposition omfatter de varer, der er nævnt i Forklarende Bemærkninger til HS, pos. 0904, punkt 1. Det bemærkes, at brudstykker af peberkorn forbliver herunder, medmindre det kan konstateres, at de er fremkommet med en tilsigtet knusning eller formaling. Tilsvarende gælder for støv og opfejning, bestående af urent peber fra krydderimøller.
Herunder hører også grøn peber konserveret i en eddike- eller saltvandsopløsning (eventuelt tilsat små mængder citronsyre).
- 0904 20 10** **Krydderier af slægterne Capsicum eller Pimenta, tørrede, knuste eller formalede**
til
0904 20 90
Disse underpositioner omfatter de varer, der er nævnt i Forklarende Bemærkninger til HS, pos. 0904, punkt 2, forudsat de er tørrede, knuste eller formalede.
- 0904 20 10** **Sød peber**
Sød peber (*Capsicum annum* var. *grossum*) omfattet af denne underposition er en forholdsvis stor frugt med mild smag, som er enten grøn eller rød, når den høstes. Underpositionen omfatter kun tørrede frugter, hele eller i stykker, men ikke knust eller formalet.
- 0906** **Kanel og kanelblomster**
- 0906 10 00** **Ikke knust eller formalet**
Denne underposition omfatter fx:
1. Stænger bestående af barkstrenger af kanel, der er rullet inden i hinanden, og som kan være op til 110 cm lange.
2. Stykker, der er fremkommet ved overskæring af kanelstænger til en bestemt længde (fx 5 til 10 cm).
3. Barkstykker af forskellig længde og tykkelse, samt såkaldte Quillings (stykker og affald fremkommet i forbindelse med overskæring af kanelstænger til bestemt længde) og featherings eller chips (små kanelpartikler, der er fremkommet i forbindelse med afskrælningen af barken, og som hovedsagelig anvendes til fremstilling af kanelessens).
- 0907 00 00** **Kryddernelliker, modernelliker og nellikestilke**
Underpositionen omfatter også knuste eller formalede kryddernelliker, modernelliker og nellikestilke.
- 0908** **Muskatnød, muskatblomme og kardemomme**
- 0908 10 00** **Muskatnød**
Se Forklarende Bemærkninger til HS, pos. 0908, punkt a).
Denne underposition omfatter muskatnødder, som er frøet af muskatnøddetræet (*Myristica fragans*).
Underpositionen omfatter også hele muskatnødder til industriel fremstilling af flygtige vegetabiliske olier eller resinoider, ofte behandlet med kalkmælk som beskyttelse mod insekter, samt muskatnødder af ringere kvalitet, fx skrumpenødder samt nødder, der er beskadiget under høsten; sidstnævnte varer forekommer i handelen under betegnelsen »affald«, »BWP« (broken, wormy, punky) eller »defective«.
- 0908 20 00** **Muskatblomme**
Se Forklarende Bemærkninger til HS, pos. 0908, punkt b).

- 0908 30 00** **Kardemomme**
Se Forklarende Bemærkninger til HS, pos. 0908, punkt c), nr. 1-4.
- 0909** **Anis, stjerneanis, fennikel, koriander, spidskommen og kommen; enebær**
- 0909 20 00** **Koriander**
Se Forklarende Bemærkninger til HS, pos. 0909, første og tredje stykke.
Koriander er kugleformede og let gulbrune, med en sødlig og let bidende smag.
- 0909 30 00** **Spidskommen**
Se Forklarende Bemærkninger til HS, pos. 0909, første og tredje stykke.
Spidskommen er ægformede og faste.
- 0909 40 00** **Kommen**
Se Forklarende Bemærkninger til HS, pos. 0909, første og tredje stykke.
Kommen er ægformede, aflange og faste.
- 0910** **Ingefær, safran, gurkemeje, timian, laurbærblade, karry og andre krydderier**
- 0910 10 00** **Ingefær**
Se Forklarende Bemærkninger til HS, pos. 0910, punkt a).
Denne underposition omfatter rodstokke af ingefær (*Amomum zingiber* L.), som kan foreligge friske, tørrede eller formalede. Underpositionen omfatter såvel grå (eller sort) ingefær (ikke skrællet) som hvid (skrællet) ingefær.
- 0910 20 10**
og
0910 20 90 **Safran**
Se Forklarende Bemærkninger til HS, pos. 0910, punkt b).
- 0910 30 00** **Gurkemeje**
Se Forklarende Bemærkninger til HS, pos. 0910, punkt c).
Den runde gurkemeje er den tykke runde rodstok, medens den lange gurkemeje, som er oval eller cylinderformet, er siderødder fra rodstocken.
- 0910 40 11**
til
0910 40 19 **Timian**
Disse underpositioner omfatter timian, hvoraf der findes flere sorter (*Thymus vulgaris*, *Thymus zygis*, *Thymus serpyllum* eller vild timian), også tørret.
- 0910 40 11** **Vild timian (*Thymus serpyllum*)**
Underpositionen omfatter kun timian af slægten *Thymus serpyllum*.
- 0910 40 13** **Andre varer**
Underpositionen omfatter bl.a. de plukkede og tørrede blade og blomster fra *Thymus vulgaris* eller *Thymus zygis*.
- 0910 40 90** **Laurbærblade**
Underpositionen omfatter blade af laurbærtræet (*Laurus nobilis*), også tørret.

0910 50 00**Karry**

Karry er beskrevet i Forklarende Bemærkninger til HS, pos. 0910, punkt e); tilsætning af ubetydelige mængder af andre stoffer (fx salt, sennepsfrø, mel af bælgfrugter), påvirker ikke tariferingen af disse blandinger.

0910 91 10**til****0910 99 99****Andre krydderier**

Foruden de i Forklarende Bemærkninger til HS, pos. 0910, punkt f) og g), nævnte varer omfatter disse underpositioner også kani, der udvindes af frugter af *Xylopi aethiopica*.

Uanset at de ofte anvendes som krydderier, henhører nedennævnte varer under andre kapitler:

- a) Sennepsfrø (pos. 1207).
- b) Rodstokke af alle sorter galangarødder (pos. 1211).
- c) Saflor eller uægte safran; varen er stærkere rød end ægte safran og består af blomster af saflor (*Carthamus tinctorius*, *Carthamus oxyacantha* eller *Carthamus palaestinus*) (pos. 1404).

Adskillige andre krydderplanter, der ikke er egentlige krydderier, er ligeledes undtaget fra dette kapitel og hører især under kapitel 7 eller 12 (se de forklarende bemærkninger til disse kapitler).

KAPITEL 10

KORN

Almindelige bemærkninger

Det bemærkes, at tørrede aks og kolber af korn (fx majscolber), som er blevet bleget, farvet, imprægneret eller behandlet på anden måde med henblik på anvendelse til dekorationsformål, hører under pos. 0604 99 90.

Korn i dette kapitel kan være undergået en varmebehandling, som kun medfører en let forklistring af stivelsesindholdet samt ofte en revnedannelse i kernen.

1001 Hvede og blandsæd af hvede og rug**1001 10 00 Hård hvede**

Se underpositionsbestemmelse 1 til dette kapitel og Forklarende Bemærkninger til HS, pos. 1001, første stykke, punkt 2.

1001 90 91 Blød hvede og blandsæd af hvede og rug, til udsæd

Såsåden er specielt udvalgt og kendes almindeligvis på emballagen (fx sække, hvor anvendelsen som såsåden er angivet) og den højere pris.

Såsåden kan også være behandlet mod skadedyrsangreb og fugleskade efter udsåningen.

1003 00 Byg**1003 00 10 Til udsæd**

Se de forklarende bemærkninger til pos. 1001 90 91.

1006 Ris

Se supplerende bestemmelse 1 til dette kapitel.

1008 Boghvede, hirse og kanariefrø; andre kornsorter**1008 90 10 Triticale**

Triticale er en krydsning af hvede og rug. Kornene er normalt større end rug og ofte også større end hvede; overfladen er rynket.

KAPITEL 11

MØLLERIPRODUKTER; MALT; STIVELSE; INULIN; HVEDEGLUTEN

- 1101 00 Hvedemel og mel af blandsæd af hvede og rug**
Se bestemmelse 2 til dette kapitel.
Mel under denne position kan indeholde små mængder salt (almindeligvis ikke over 0,5 %) samt amylase, formalede kim af korn og brændt malt.
- 1102 Mel af korn, undtagen hvedemel og mel af blandsæd af hvede og rug**
Se bestemmelse 2 til dette kapitel.
Mel under denne position kan indeholde små mængder salt (almindeligvis ikke over 0,5 %) samt amylase, formalede kim af korn og brændt malt.
- 1102 20 10 Majsmel**
og
1102 20 90
Til bestemmelse af fedtindholdet anvendes ifølge Kommissionens forordning (EØF) nr. 1748/85 (EFT nr. L 167 af 27. 6. 1985, s. 26) den analytiske metode, der er anført i Kommissionens direktiv 84/4/EØF, bilag I (metode A) (EFT nr. L 15 af 18. 1. 1984, s. 29).
- 1103 Gryn og groft mel samt pellets af korn**
- 1103 11 10 Gryn og groft mel**
til
1103 19 90
1. Se bestemmelse 2 og 3 til dette kapitel.
 2. Se Forklarende Bemærkninger til HS, pos. 1103, de første seks stykker.
 3. — Varer, der ikke opfylder betingelserne i bestemmelse 3 til dette kapitel om passage gennem en sigte, tariferes i pos. 1104.
— Varer, der opfylder betingelserne i bestemmelse 3 til dette kapitel om passage gennem en sigte, men som er slebet og fremtræder som afrundet korn, hører under den relevante underposition for perlegryn under pos. 1104.
- 1103 13 10 Af majs**
og
1103 13 90
Vedrørende bestemmelse af fedtindholdet henvises til de forklarende bemærkninger til pos. 1102 20 10 og 1102 20 90.
- 1103 20 10 Pellets**
til
1103 20 90
Se Forklarende Bemærkninger til HS, pos. 1103, sidste stykke.
- 1104 Korn, bearbejdet på anden måde (f. eks. afskallet, valset, i flager, afrundet, skåret eller knust), undtagen ris henhørende under pos. 1006; kim af korn, hele, valset, i flager eller formalet**
Flager henhørende under pos. 1104 12 90, 1104 19 69 og 1104 19 91 er korn, som er afskallet og valset.
- 1104 22 20 Andet bearbejdet korn (f. eks. afskallet, afrundet, skåret eller knust)**
til
1104 29 89
Se Forklarende Bemærkninger til HS, pos. 1104, andet stykke, punkt 2-5.
- 1104 22 50 Afrundet (perlegryn)**
Foruden de perlegryn, der er nævnt i Forklarende Bemærkninger til HS, pos. 1104, andet stykke, punkt 4, omfatter denne underposition også brudstykker af korn, der er afrundet ved slibning.

- 1104 22 90** **Kun knust**
Denne underposition omfatter varer, der er fremstillet ved knusning af uafskallet korn, og som ikke opfylder betingelserne i bestemmelse 3 til dette kapitel om passage gennem en sigte.
- 1104 23 30** **Afrundet (perlegryn)**
Se de forklarende bemærkninger til pos. 1104 22 50.
- 1104 23 90** **Kun knust**
Se de forklarende bemærkninger til pos. 1104 22 90.
Knuste majs-korn, som opsamles ved sigtning af de uafskallede majs-korn, renses, og som opfylder kriterierne i bestemmelse 2 til dette kapitel, tariferes i denne underposition som korn, kun knust.
- 1104 29 05** **Afrundet (perlegryn)**
Se de forklarende bemærkninger til pos. 1104 22 50.
- 1104 29 07** **Kun knust**
Se de forklarende bemærkninger til pos. 1104 22 90.
- 1104 29 31** **Afrundet (perlegryn)**
til
1104 29 39 Se de forklarende bemærkninger til pos. 1104 22 50.
- 1104 29 51** **Kun knust**
til
1104 29 59 Se de forklarende bemærkninger til pos. 1104 22 90.
- 1104 30 10** **Kim af korn, hele, valset, i flager eller formalet**
og
1104 30 90 Se Forklarende Bemærkninger til HS, pos. 1104, andet stykke, punkt 6.
- 1106** **Mel og pulver af tørrede bælgfrugter henhørende under pos. 0713, af marv af sagopalmer eller af rødder eller rodknolde henhørende under pos. 0714 eller af varer henhørende under kapitel 8**
Betegnelserne »mel« og »pulver« er defineret i supplerende bestemmelse 2 til dette kapitel.
Positionen omfatter ikke produkter i pastaform.
- 1107** **Malt, også brændt**
- 1107 10 11** **Ikke brændt**
til
1107 10 99 Disse underpositioner omfatter al slags malt, der er diastatisk aktivt, så det kan omdanne stivelsen i korn til sukker. Herunder hører bl.a. grønmalt, vindtørret malt og køllemalt; i handelen skelnes der ofte mellem to slags køllemalt: lys malt (pilsnertype) og mørk malt (eller farvemalt) (München-type).
Hel malt henhørende under disse underpositioner er kendetegnet ved en hvid, melet, sprød kerne. Hvor der er tale om mørk malt (München-typen), kan det forekomme, at ca. 10 % af kernerne er gule eller brunlige. Kernerne er tørre og sprøde. Ved knusning af kernerne fremkommer fint blødt mel.

1107 20 00**Brændt**

Denne underposition omfatter al slags malt, hvis diastatiske aktivitet er svækket eller helt forsvundet som følge af brændingen; ved brygning anvendes denne vare derfor kun som tilsætning til malt, der ikke er brændt, for at give øllet en særlig farve og smag.

Farven på kernerne af brændt malt varierer fra grå-hvid til sort, afhængig af typen.

Underpositionen omfatter bl.a.:

1. Brændt malt, der er blevet brændt, uden at stivelsen er blevet omdannet til sukker, eller efter en kun delvis omdannelse af stivelse til sukker i forhold til fugtigheden af den anvendte lyse malt. Malt af denne art er blank på ydersiden, medens frøhviden er sort uden at være glasagtig.
2. Karamelmalt, hvori det sukker, der er blevet omdannet fra stivelsen, er karamelliseret. Denne malt er af mat gul eller brunlig farve; frøhviden er i mindst 90 % af kernerne glasagtig og grå-hvid til mørkebrun. Meget lys karamelmalt er stadig delvis diastatisk aktivt; der kan forekomme op til 10 % kerner, der ikke er karamelliserede.

KAPITEL 12

OLIEHOLDIGE FRØ OG FRUGTER; DIVERSE ANDRE FRØ OG FRUGTER; PLANTER TIL INDUSTRIEL OG MEDICINSK BRUG; HALM OG FODERPLANTER**1201 00 Sojabønner, også knuste**

Sojabønner (frø af *Glycine max*) varierer i farve mellem brun, grøn og sort; de indeholder praktisk talt ingen stivelse, men har et stort indhold af protein og olie.

Der må udvises særlig opmærksomhed ved tarifieringen af visse udbælgede bælgfrugter, der i handelen betegnes »green soya beans« eller »green beans«. Der er ofte ikke tale om sojabønner, men om bønner henhørende under pos. 0713.

1202 Jordnødder, ikke ristede eller på anden måde varmebehandlede, også afskallede eller knuste

Jordnødder er frø af *Arachis hypogaea*, som har et stort indhold af spiselig olie.

1205 Rybsfrø og rapsfrø, også knuste**1205 10 10 Rybsfrø og rapsfrø med lavt indhold af erucasyre**

og
1205 10 90

Se underpositionsbestemmelse 1 til dette kapitel og Forklarende Bemærkninger til HS, pos. 1205.

1206 00 Solsikkefrø, også knuste**1206 00 91 Afskallede; uafskallede med grå- og hvidstribet skal**

Solsikkefrø under denne underposition er sædvanligvis bestemt til fremstilling af sukkervarer, til anvendelse som fuglefoder eller til umiddelbar fortæring. Almindeligvis er kernens længde kun halvdelen af skallen længde, der kan overstige 2 cm. Disse frø har normalt et olieindhold på 30-35 vægtprocent.

1206 00 99 I andre tilfælde

Denne underposition omfatter bl.a. solsikkefrø til fremstilling af spiseolie. Disse frø leveres normalt i skal, der er ensartet sort. Almindeligvis er længden af kernen og skallen stort set identisk. Disse frø har normalt et olieindhold på 40-45 vægtprocent.

1207 Andre olieholdige frø og frugter, også knuste**1207 10 10 Palmenødder og palmekerner**

og
1207 10 90

Se Forklarende Bemærkninger til HS, pos. 1207 10.

Af nøddernes frugtkød udvindes der palmeolie, medens man af kernerne udvinder palmekerneolie.

1207 30 10 Ricinusfrø

og
1207 30 90

Ricinusfrø er frø af *Ricinus communis*; andre betegnelser for frøene er castoroliefrø, frø af kristpalme samt castorfrø.

1207 40 10 Sesamfrø

og
1207 40 90

Disse underpositioner omfatter frø af *Sesamum indicum*.

1207 50 10 Sennepsfrø

og
1207 50 90

Sennepsfrø hidrører fra forskellige sennepsarter, fx *Sinapis alba*, *Brassica hirta*, *Brassica nigra* og *Brassica juncea*.

1207 99 98

Andre varer

Denne underposition omfatter de i Forklarende Bemærkninger til HS, pos. 1207, andet stykke, nævnte frø og frugter, der ikke er omfattet af en tidligere underposition under denne position.

Underpositionen omfatter også græskarfrø (-kerner) med blødt skind, der genetisk mangler det korkagtige ydre lag af frøets overtræk (*Cucurbita pepo* L. convar. *citrullinia* Greb. var. *styriaca* og *Cucurbita pepo* L. var. *oleifera* Pietsch). Sådanne græskar dyrkes hovedsagelig på grund af deres olie og anvendes ikke som grøntsag; frø af grøntsagsgræskar hører under pos. 1209 91 90.

Undtaget fra denne underposition er ristede græskarfrø (pos. 2008 19).

1208

Mel af olieholdige frø og frugter, undtagen sennepsmel

Se bestemmelse 2 til dette kapitel.

1209

Frø, frugter og sporer, af den art der anvendes til udsæd

1209 10 00

Sukkerroefrø

Denne underposition omfatter kun frø af sukkerroer (*Beta vulgaris* var. *altissima*).

Herunder hører også såkaldt enkimsfrø fremstillet ved avl eller ved deling af frøkerne (genetiske enkimsfrø eller enkimsfrø fremstillet ad teknisk vej), også forsynet med overtræk (som regel af ler).

1209 29 60

Roefrø, undtagen sukkerroefrø

Underpositionen omfatter også såkaldt enkimsfrø fremstillet ved avl eller ved deling af frøkerne (genetiske enkimsfrø eller enkimsfrø fremstillet ad teknisk vej), også forsynet med overtræk (som regel af ler).

1209 30 00

Frø af urteagtige planter, der hovedsagelig dyrkes for deres blomster

Denne underposition omfatter frø af planter, som udelukkende eller hovedsagelig dyrkes på grund af deres blomster (til afskårne blomster, prydblomster og lign.). Frø af denne art kan også være anbragt på underlag, fx af cellulosevat eller tørv. Blandt de frø, der hører under denne underposition, kan nævnes frø af lathyrus eller vellugtende ærteblomst (*Lathyrus odoratus*).

1209 91 90

Andre grøntsagsfrø

Denne underposition omfatter bl.a. frø af grøntsagsgræskar, der anvendes til udsæd, til spisebrug (fx i salater), i fødevarerindustrien (fx i bagværk) eller til medicinsk brug.

Se også de forklarende bemærkninger til pos. 1207 99 98.

1209 99 10

Frø af skovtræer

Denne underposition omfatter frø og anden sæd fra skovtræer, også selv om varerne er bestemt til avl af prydræer og -buske i indførselslandet.

Ved udtrykket »træer« i denne underposition forstås alle træer og buske, hvis stammer, grene og kviste er af træagtig beskaffenhed.

Underpositionen omfatter følgende frø og frugter til udsæd:

1. Af træer af europæiske eller eksotiske arter, bestemt til skovbrug med henblik på træproduktion eller for at holde på jorden eller beskytte jorden mod erosion.
2. Af prydræer, træer til parkanlæg, til offentlige og private haver samt af såkaldte allé-træer til offentlige pladser, veje, kanaler og lign.

Den anden gruppe træer — der for en stor del er samme arter som træerne i første gruppe — omfatter træer, der anvendes ikke alene på grund af deres form eller bladenes farve (visse sorter af poppel, ahorn, nåletræer etc.), men også på grund af deres blomster (mimose, tamarisk, magnolia, syren, guldrøn, japansk kirsebær, judastræ, rose etc.) eller på grund af deres frugters kraftige farve (laubærkirsebær, cotoneaster, ildtorn etc.).

Følgende frø og frugter er imidlertid undtaget fra underpositionen, selv om de er bestemt til udsæd:

- a) Frugter og nødder henhørende under kapitel 8 (især nødder, fx spiselige kastanjer, valnødder, hasselnødder, pekannødder og mandler).
- b) Frø og frugter henhørende under kapitel 9 (fx enebær).

c) Olieholdige frø og frugter henhørende under pos. 1201 00 til 1207 (fx bog og palmekerner).

Undtaget fra underpositionen er endvidere:

a) Tamarindefrø (pos. 1209 99 99).

b) Agern og hestekastanjer (pos. 2308 00 40).

1210 Humle, frisk eller tørret, også formalet, pulveriseret eller som pellets; lupulin

1210 20 10 Humle, formalet, pulveriseret eller som pellets, lupulin beriget; lupulin

Foruden lupulin omfatter denne underposition også lupulinberigede produkter fremstillet ved formaling af humle eller mekanisk fjernelse af blade, stængler, dækblade og humlespindler.

1211 Planter og plantedele (herunder frø og frugter), af den art der hovedsagelig anvendes til fremstilling af parfumer, pharmaceutiske produkter, insektbekæmpelsesmidler, afsvampningsmidler og lign., friske eller tørrede, også snittede, knuste eller pulveriserede

1211 10 00 Lakridsrod

Underpositionen omfatter lakridsrod (*Glycyrrhiza glabra*), som er gråbrun og har aflange riller, medens rodkødet ved overskæring er mørkegult.

1211 20 00 Ginsengrod

Underpositionen omfatter ginsengrod (*Panax quinquefolium* og *Panax ginseng*), som er cylindrisk til tenformet med cirkulære rynker omkring den øverste tredjedel; de har ofte adskillige rodgrene. Røddernes ydre farve varierer fra gullighvid til gulbrun, medens rodkødet er hvidt og melagtigt (eller hårdt som horn efter behandling i kogt vand). Underpositionen omfatter også knust eller formalet ginsengrod.

1211 90 30 Tonkabønner

Underpositionen omfatter frø af *Dipteryx odorata*, som også kendes under betegnelserne tongobønner og cumarubønner. De indeholder coumarin og anvendes i parfumeindustrien og til fremstilling af diætetiske drikkevarer.

1211 90 98 Andre varer

Denne underposition omfatter planter og plantedele (herunder frø og frugter), der er nævnt i listen i Forklarende Bemærkninger til HS, pos. 1211, bortset fra varer omfattet af en tidligere underposition under denne position. Underpositionen omfatter endvidere bl.a. følgende varer:

1. Dele af cannabisplanten, også blandet med uorganiske eller organiske stoffer, der udelukkende tjener som fyldstof.
2. »Orange peas« eller »Orangetter«, der er umodne, uspiselige appelsiner, som er faldet af træet umiddelbart efter blomstringen, og som herefter er indsamlet i tørret tilstand, hovedsagelig med henblik på ekstraktion af deres indhold af flygtig vegetabilsk olie (petit-grainolie).
3. Tørrede blade af løvetand (mælkebøtte) (*Taraxacum officinale*).
4. Tørret syre (*Rumex acetosa*).
5. Tørret blomsterkarse (*Tropaeolum majus*).

Undtaget fra denne underposition er bl.a. alger (pos. 1212) og græskarfrø (pos. 1207 eller 1209).

1212 Johannesbrød, tang og andre alger, sukkerroer og sukkerrør, friske, kølede, frosne eller tørrede, også formalede; frugtsten og -kerner samt andre vegetabiliske produkter (herunder ikke-brændte cikorierødder af arten *Cichorium intybus sativum*), af den art der hovedsagelig anvendes til menneskeføde, ikke andetsteds tariferet

1212 10 10 til 1212 10 99 Johannesbrød, herunder frø af johannesbrød

Se Forklarende Bemærkninger til HS, pos. 1212, afsnit A.

1212 20 00 Tang og andre alger

Se Forklarende Bemærkninger til HS, pos. 1212, afsnit B.

1212 91 20
og
1212 91 80

Sukkerroer

Disse underpositioner omfatter kun ikke-afsukrede sukkerroer med et sukkerindhold, beregnet på grundlag af tørstofindholdet, på almindeligvis mere end 60 vægtprocent. Helt eller delvis afsukrede sukkerroer henhører under pos. 2303 20 11 til 2303 20 90.

1212 99 80

Andre varer

Foruden de i Forklarende Bemærkninger til HS, pos. 1212, afsnit D, tredje, fjerde og femte stykke, nævnte varer, omfatter denne underposition:

1. Konjakurodknolde, hele, knuste eller formalede.
2. »Pollen flour« – små kugler bestående af pollen, som er indsamlet af bier og agglomereret ved hjælp af nektar, honning og sekretionsaft.

Undtaget fra denne underposition er græskarfrø (pos. 1207 eller 1209).

1214

Kålroer, runkelroer, andre foderrodfrugter, hør, lucerne, kløver, esparsette, foderkål, lupin, vikker og lignende foderprodukter, også som pellets

1214 90 10

Runkelroer, kålroer og andre foderrodfrugter

Underpositionen omfatter bl.a.:

1. Runkelroer eller foderroer (*Beta vulgaris* var. *alba*).
2. Kålroer (*Brassica napus* var. *napobrassica*).
3. Andre foderrodfrugter, fx foderturnips og fodergulerødder.

Derimod tariferes de forskellige arter af jordskokker (fx *Helianthus tuberosus*) under pos. 0714, og pastinak (*Pastinaca sativa*) under kapitel 7 (pos. 0706 i frisk eller kølet stand).

KAPITEL 13

SCHELLAK OG LIGN.; CARBOHYDRATGUMMIER OG NATURHARPIKSER SAMT ANDRE PLANTESAFTER OG PLANTEEKSTRAKTER

- 1301 Schellak og lign.; vegetabiliske carbohydratgummier, naturharpikser, gummiharpikser og oleoresiner (f. eks. balsamer)**
- 1301 10 00 Schellak og lign.**
Se Forklarende Bemærkninger til HS, pos. 1301, afsnit I.
- 1301 20 00 Gummi arabicum**
Gummi arabicum (akaciegummi eller senegalgummi) foreligger i stykker af gullig eller rødlig farve, er gennemsigtig og kan opløses i vand, men ikke i alkohol.
- 1301 90 10 Andre varer**
og
1301 90 90 Disse underpositioner omfatter de varer, der er nævnt i Forklarende Bemærkninger til HS, pos. 1301, afsnit II, andet stykke, punkt 1 (undtagen gummi arabicum) til 6.
- 1302 Plantesafter og planteekstrakter; pectinstoffer, pectinater og pectater; agar-agar og andre planteslimere og gelatineringsmidler, også modificerede, udvundet af vegetabiliske stoffer**
- 1302 11 00 Opium**
Se Forklarende Bemærkninger til HS, pos. 1302, afsnit A, punkt 1.
- 1302 12 00 Af lakrids**
Se Forklarende Bemærkninger til HS, pos. 1302, afsnit A, punkt 2.
- 1302 14 00 Af pyrethrum eller af planterødder indeholdende rotenon**
Se Forklarende Bemærkninger til HS, pos. 1302, afsnit A, punkt 4 og 5.
- 1302 19 91 Til terapeutisk eller profylaktisk brug**
Denne underposition omfatter bl.a.:
1. Medicinske ekstrakter, som nævnt i Forklarende Bemærkninger til HS, pos. 1302, afsnit A, punkt 12.
 2. Ekstrakter og tinkturer af Cannabis, også blandet med uorganiske eller organiske stoffer, der tjener som fyldstof.
 3. Podofyllin.
 4. Kurare.
 5. Kassiafrugtkød, rensed (vandig ekstrakt).
 6. Ekstrakter af de planter og plantedele, der er nævnt i Forklarende Bemærkninger til HS, pos. 1211, forudsat at de hovedsageligt anvendes i medicin.
- 1302 20 10 Pectinstoffer, pectinater og pectater**
og
1302 20 90 Herunder hører de varer, der er nævnt i Forklarende Bemærkninger til HS, pos. 1302, afsnit B.
- 1302 31 00 Agar-agar**
Se Forklarende Bemærkninger til HS, pos. 1302, afsnit C, punkt 1.

1302 32 10
og
1302 32 90

Planteslimer og gelatineringsmidler, også modificerede, udvundet af johannesbrød, af frø af johannesbrød eller af guarfrø

Se Forklarende Bemærkninger til HS, pos. 1302, afsnit C, punkt 2.

Undtaget herfra er bl.a. kerner af guarfrø («guar-splits»), i form af små lysegule uregelmæssigt formede skæl (pos. 1404).

1302 39 00

Andre varer

Foruden de i Forklarende Bemærkninger til HS, pos. 1302, afsnit C, punkt 3-5, nævnte varer, omfatter underpositionen også:

1. Ekstrakt af algen *Furcellaria fastigiata*, der indsamles ved danske kyster; varen fremstilles på samme måde som agar-agar og foreligger i handelen i de samme former som agar-agar.
2. Planteslim af kvædefrø.
3. Planteslim af islandsk mos.
4. Carrageenan og calcium-, natrium-, og kaliumcarrageenater, også standardiseret med sukker (fx saccharose, glucose), der er tilsat for at sikre en konstant styrke under brugen. Indholdet af sukker overstiger almindeligvis ikke 25 %.

KAPITEL 14

VEGETABILSKE FLETTEMATERIALER; VEGETABILSKE PRODUKTER, IKKE ANDETSTEDS TARIFERET

- 1401** **Vegetabilske materialer, af den art der hovedsagelig anvendes til kurvemagerarbejder og andre flettede arbejder (f. eks. bambus, spanskrør, rør, siv, vidjer, raffiabast, rensset, bleget eller farvet halm samt lindebark)**
- 1401 10 00** **Bambus**
Se Forklarende Bemærkninger til HS, pos. 1401, andet stykke, punkt 1.
- 1401 20 00** **Spanskrør**
Se Forklarende Bemærkninger til HS, pos. 1401, andet stykke, punkt 2.
- 1401 90 00** **Andre varer**
Foruden de varer, der er nævnt i Forklarende Bemærkninger til HS, pos. 1401, andet stykke, punkt 3-7, omfatter underpositionen også blade af forskellige dunhammerarter (fx *Typha latifolia*).
- 1404** **Vegetabilske produkter, ikke andetsteds tariferet**
- 1404 10 00** **Vegetabilske råmaterialer, af den art der hovedsagelig anvendes til farvning eller garvning**
Se Forklarende Bemærkninger til HS, pos. 1404, afsnit A.
- 1404 20 00** **Bomuldslinters**
Se Forklarende Bemærkninger til HS, pos. 1404, afsnit B.
- 1404 90 00** **Andre varer**
Underpositionen omfatter de i Forklarende Bemærkninger til HS, pos. 1404, afsnit C og D, nævnte varer.
Det bemærkes, at de i afsnit D, punkt 6, nævnte karteboller hører til arten *Dipsacus sativus*.
Underpositionen omfatter også kerner af guarfrø («guar splits»), i form af små lysegule uregelmæssigt formede skæl.

AFSNIT III

ANIMALSKE OG VEGETABILSKE FEDTSTOFFER OG OLIER SAMT DERES SPALTNINGSPRODUKTER; TILBEREDT SPISEFEDT; ANIMALSK OG VEGETABILSK VOKS

KAPITEL 15

ANIMALSKE OG VEGETABILSKE FEDTSTOFFER OG OLIER SAMT DERES SPALTNINGSPRODUKTER; TILBEREDT SPISEFEDT; ANIMALSK OG VEGETABILSK VOKS**Almindelige bemærkninger**

Udtrykket »til industriel anvendelse«, der er nævnt i underpositioner i dette kapitel, omfatter kun anvendelser, der medfører en forarbejdning af basisproduktet.

Udtrykket »til teknisk anvendelse«, der ligeledes er nævnt i dette kapitel, kræver derimod ikke nogen forarbejdning af basisproduktet.

Enkle behandlinger, som fx rensning, raffinering eller hydrering, anses hverken som »industriel anvendelse« eller »teknisk anvendelse«.

Det bemærkes, at også spiselige produkter kan være bestemt til industriel eller teknisk anvendelse.

Underpositionerne i dette kapitel, der er forbeholdt varer til teknisk eller industriel anvendelse, bortset fra fremstilling af næringsmidler, omfatter fedtstoffer og olier bestemt til fremstilling af foder.

Supplerende bestemmelse 1 a)

Som »rå olier« betragtes ikke den flydende fraktion af vegetabiliske olier, der fremkommer ved at udskille den faste bestanddel ved fx køling, anvendelse af organiske opløsningsmidler, overfladeaktive stoffer etc.

1502 00**Talg af hornkvæg, får eller geder, bortset fra varer henhørende under pos. 1503**

Denne position omfatter foruden udsmetet talg også rå talg, dvs. talg omgivet af dets celleformede hinder.

Denne position omfatter således følgende varer:

1. Rå talg (fra slagterier, slagtere eller tarmrenserier).
2. Udsmetet talg, fx:
 - a) Premier jus, der er betegnelsen for den bedste kvalitet spisetalg.
 - b) Talg fra fedtegrever.
 - c) Såkaldt »syretalg«, der er udvundet ved kogning af talg af dårligste kvalitet i en vandig opløsning af svovlsyre, der hydrolyserer indholdet af proteiner i vævet og derved frigør talgen.
3. Talg udvundet af ben eller affald af hornkvæg, får eller geder.

Undtaget fra positionen er imidlertid klov-, ben- og marvolie (pos. 1506 00 00).

1503 00**Lardstearin, lardoil, oleostearin (pressetalg), oleomargarin og talgolie, ikke emulgeret eller blandet eller på anden måde tilberedt****1503 00 11
og
1503 00 19****Lardstearin og oleostearin (pressetalg)**

Disse underpositioner omfatter de i andet og næstsidste stykke i Forklarende Bemærkninger til HS, pos. 1503, nævnte produkter.

1503 00 30**Talgolie til industriel anvendelse, bortset fra fremstilling af næringsmidler**

Denne underposition omfatter de i femte stykke i Forklarende Bemærkninger til HS, pos. 1503, nævnte produkter, forudsat produkterne er bestemt til anden industriel anvendelse end fremstilling af næringsmidler (se almindelige bemærkninger til dette kapitel).

1503 00 90**Andre varer**

Foruden de i Forklarende Bemærkninger til HS, pos. 1503, tredje og fjerde stykke, nævnte produkter omfatter denne underposition talgolie, der ikke opfylder betingelserne fastsat under pos. 1503 00 30, fx talgolie til teknisk anvendelse.

1504**Fedtstoffer og olier udvundet af fisk og havpattedyr, samt fraktioner deraf, også raffinerede, men ikke kemisk modificerede**

Se Forklarende Bemærkninger til HS, kapitel 15, almindelige bemærkninger, afsnit A, sjette og syvende stykke.

1504 10 10**Olier af fiskelever samt fraktioner deraf**

til
1504 10 99 Se Forklarende Bemærkninger til HS, pos. 1504, andet stykke.

1504 10 10**Med indhold af vitamin A på 2 500 i.e. og derunder pr. g**

Indholdet af vitamin A i olier af lever af torsk (torsk, kuller, lange, kulmule etc.) overstiger almindeligvis ikke 2 500 i.e. pr. g.

1504 10 91**I andre tilfælde**

og
1504 10 99 Indholdet af vitamin A i olier af lever af fx tunfisk, hellefisk og mange hajararter overstiger almindeligvis 2 500 i.e. pr. g.

Olier med forhøjet vitaminindhold forbliver under disse underpositioner, forudsat at de har bevaret karakteren af olier af fiskelever. Dette gælder fx olier af fiskelever med et indhold af vitamin A på ikke over 100 000 i.e. pr. g.

1504 20 10**Fedtstoffer og olier af fisk, samt fraktioner deraf, bortset fra olier af fiskelever**

og
1504 20 90 Disse underpositioner omfatter fedtstoffer og olier udvundet af alle fiskearter, samt fraktioner deraf, undtagen olier udelukkende udvundet af fiskelever; underpositionerne omfatter således fx:

1. Olier udvundet af sild og af menhaden (fisk i familie med sild, som udelukkende fiskes med henblik på ekstraktion af olie).
2. Olier udvundet af rester fra fiskekonservesindustrien, af ringere værdi end olierne nævnt ovenfor. De handelsmæssigt betydningsfulde olier er olier fra affald fra sildearter, olie fra tunfisk- og bonitaffald og olier fra affald fra laksefamilien.
3. Olier fra affald fra fiskehandelen, der er af en meget blandet sammensætning og af endnu mindre værdi.
4. Fiskestearin som beskrevet i femte stykke i Forklarende Bemærkninger til HS, pos. 1504.

Fedtstoffer og olier under disse underpositioner anvendes hovedsagelig til teknisk og industriel anvendelse som fx garvning, fremstilling af maling eller til skæreoiler.

1504 30 10**Fedtstoffer og olier af havpattedyr, samt fraktioner deraf**

og
1504 30 90 Disse underpositioner omfatter:

1. Hvalolie og spermacetolie, som beskrevet i tredje og fjerde stykke i Forklarende Bemærkninger til HS, pos. 1504.
2. Spæk af havpattedyr.
3. Olier fra sæler, hvalrosser og søløver.

Disse underpositioner omfatter al slags olie fra havpattedyr, samt fraktioner deraf, herunder også olier udvundet af lever fra spermacethvaler, som er meget rig på vitamin A, og som har tilsvarende egenskaber som fiskeleverolie henhørende under pos. 1504 10 10, 1504 10 91 og 1504 10 99.

- 1505 00 Uldfedt og fedtstoffer udvundet deraf (herunder lanolin)**
- 1505 00 10 Uldfedt, rå**
Se første stykke i Forklarende Bemærkninger til HS, pos. 1505.
- 1505 00 90 Andre varer**
Denne underposition omfatter:
1. Lanolin, der er beskrevet i andet, tredje og fjerde stykke i Forklarende Bemærkninger til HS, pos. 1505.
 2. Fedtstoffer udvundet af uldfedt (uldfedtolein og uldfedstearin), der er henholdsvis den flydende og faste del udvundet efter destillering og efterfølgende presning af uldfedt.
- 1506 00 00 Andre animalske fedtstoffer og olier samt fraktioner deraf, også raffinerede, men ikke kemisk modificerede**
Undtaget fra denne position er ikke-spiselige blandinger eller tilberedninger af animalske fedtstoffer og olier (fx fedt udvundet fra destruktion af dyr) og blandinger eller tilberedninger af ikke-spiselige blandinger af animalske og vegetabiliske fedtstoffer (fx brugt fritureolie) (pos. 1518).
- 1507 Sojabønneolie og fraktioner deraf, også raffinerede, men ikke kemisk modificerede**
- 1507 10 10 Rå olie, også afslimet**
og
1507 10 90
Udtrykket »rå olier« er defineret i supplerende bestemmelse 1 a), 1 b) og 1 c) til dette kapitel.
- 1507 90 10 Andre varer**
og
1507 90 90
Disse underpositioner omfatter bl.a. raffineret sojabønneolie.
- 1508 Jordnøddeolie og fraktioner deraf, også raffinerede, men ikke kemisk modificerede**
- 1508 10 10 Rå olie**
og
1508 10 90
Se supplerende bestemmelse 1 a) og 1 b) til dette kapitel.
- 1508 90 10 Andre varer**
og
1508 90 90
Disse underpositioner omfatter bl.a. raffineret jordnøddeolie.
- 1509 Olivenolie og fraktioner deraf, også raffinerede, men ikke kemisk modificerede**
Olivenolie henhørende under denne position skal opfylde nedennævnte tre betingelser:
1. Den skal udelukkende være udvundet ved behandling af frugter fra oliventræet (*Olea europaea* L.).
 2. Den skal udelukkende være udvundet ved mekaniske eller andre fysiske processer (fx ved presning), hvorved anvendelsen af opløsningsmidler er udelukket (se bestemmelse 2 til dette kapitel).
 3. Den må ikke være re-esterificeret eller blandet med andre olier, herunder heller ikke olie fra olivenrester henhørende under pos. 1510 00.
- 1509 10 10 Bomolie**
Se supplerende bestemmelse 2.B.I til dette kapitel.
- 1509 10 90 Andre varer**
Se supplerende bestemmelse 2.B.II til dette kapitel.
- 1509 90 00 Andre varer**
Se supplerende bestemmelse 2.C til dette kapitel.
Foruden raffineret olivenolie omfatter denne underposition også raffineret olivenolie blandet med jomfruolie.

- 1510 00** **Andre olier og fraktioner deraf, fremstillet udelukkende af oliven, også raffinerede, men ikke kemisk modificerede, herunder blandinger af disse olier og fraktioner med olier og fraktioner henhørende under pos. 1509**
- Denne position omfatter kun olier, der opfylder betingelserne under punkt 1 i de forklarende bemærkninger til pos. 1509. Ligesom olierne henhørende under pos. 1509, må olierne under pos. 1510 00 ikke være re-esterificeret eller blandet med andre olier, fx anden olie end olivenolie, men
- de kan være udvundet ved hjælp af opløsningsmidler eller fysiske processer,
 - de kan være blandet med olier og fraktioner henhørende under pos. 1509; den mest almindelige blanding består af en blanding af raffineret olivenolie af presserester og jomfruolie.
- 1510 00 10** **Rå olie**
- Se supplerende bestemmelse 2.D til dette kapitel.
- 1510 00 90** **Andre varer**
- Denne underposition omfatter bl.a. raffineret olie af presserester af oliven og blandinger af olie af presserester af oliven og jomfruolie.
- 1511** **Palmeolie og fraktioner deraf, også raffinerede, men ikke kemisk modificerede**
- 1511 10 10** **Rå olie**
og
1511 10 90
- Se supplerende bestemmelse 1 a) og 1 b) til dette kapitel.
Rå plameolie nedbrydes hurtigere end andre olier og har således et højt indhold af frie fedtsyrer.
- 1511 90 11** **Faste fraktioner**
og
1511 90 19
- Disse underpositioner omfatter palmestearin.
- 1511 90 91** **Andre varer**
og
1511 90 99
- Disse underpositioner omfatter bl.a.:
1. Raffineret palmeolie.
 2. Den flydende fraktion af palmeolie, der fremkommer ved at udskille den faste del ved fx køling, anvendelse af organiske opløsningsmidler, overfladeaktive stoffer etc. Denne fraktion (palmeolein) — som kan være sammensat med fedtsyrer, der i nogle tilfælde er meget lig den ufraktionerede palmeolie — kan normalt identificeres ved at sammenligne de relative proportioner af dets sammensatte triglycerider med triglyceriderne for den typisk ufraktionerede palmeolie. Triglyceriderne med indhold af højere nummererede carbonatomer (C₅₂ og C₅₄) findes i større mængder i den flydende fraktion end i de ufraktionerede olier, hvorimod triglycerider med indhold af de relativt lavere nummererede carbonatomer (C₅₀ og C₄₈) er dominerende i den faste fraktion.
- 1512** **Solsikkeolie, saflorolie og bomuldsfrøolie samt fraktioner deraf, også raffinerede, men ikke kemisk modificerede**
- 1512 11 91** **Solsikkeolie**
- Se supplerende bestemmelse 1 a) og 1 b) til dette kapitel samt Forklarende Bemærkninger til HS, pos. 1512, afsnit A.
- 1512 11 99** **Saflorolie**
- Se supplerende bestemmelse 1 a) og 1 b) til dette kapitel samt Forklarende Bemærkninger til HS, pos. 1512, afsnit B.
- 1512 19 91** **Solsikkeolie**
- Denne underposition omfatter bl.a. raffineret solsikkeolie.
- 1512 19 99** **Saflorolie**
- Denne underposition omfatter bl.a. raffineret saflorolie.

- 1512 21 10**
til
1512 29 90
- Bomuldsfrøolie og fraktioner deraf**
Se Forklarende Bemærkninger til HS, pos. 1512, afsnit C.
- 1514**
- Rybsolie, rapsolie og sennepsolie samt fraktioner deraf, også raffinerede, men ikke kemisk modificerede**
- 1514 11 10**
til
1514 19 90
- Rybsolie og rapsolie med lavt indhold af erucasyre, samt fraktioner deraf**
Se underpositionsbestemmelse 1 til dette kapitel og Forklarende Bemærkninger til HS, pos. 1514, afsnit A, andet stykke, andet punktum.
- 1515**
- Andre vegetabiliske fedtstoffer og olier (herunder jojobaolie) samt fraktioner deraf, også raffinerede, men ikke kemisk modificerede**
- 1515 30 10**
og
1515 30 90
- Ricinusolie og fraktioner deraf**
Ricinusolie er også kendt under betegnelserne »castorolie«, »kristpalmeolie« og »kervaolie«.
Undtaget fra disse underpositioner er curcasolie eller cicinolie (eller afføringsolie), der udvindes af frøene fra »helvedesolietræet« af Euphorbiaceae-familien; varen kaldes også »amerikansk ricinusolie« eller »vild ricinusolie« (pos. 1515 90 40 til 1515 90 99).
- 1517**
- Margarine; spiselige blandinger eller tilberedninger af animalske eller vegetabiliske fedtstoffer eller olier eller af fraktioner af forskellige fedtstoffer og olier fra dette kapitel, undtagen spiselige fedtstoffer og olier eller fraktioner deraf henhørende under pos. 1516**
- 1517 10 10**
og
1517 10 90
- Margarine, undtagen flydende margarine**
Se Forklarende Bemærkninger til HS, pos. 1517, fjerde stykke, afsnit A.
Det bemærkes, at vandindholdet ikke er en afgørende faktor ved tarifieringen i disse underpositioner.
- 1521**
- Vegetabilisk voks (undtagen triglycerider), bivoks og anden insektvoks samt spermacet (hvalrav), også raffineret eller farvet**
- 1521 10 00**
- Vegetabilisk voks**
Foruden de i Forklarende Bemærkninger til HS, pos. 1521, afsnit I, beskrevne produkter omfatter denne underposition også kaffevoks, som naturligt forekommer i alle dele af kaffebusk (bønner, bønneskind, blade etc.) og er et biprodukt fra fremstillingen af dekokkeineret kaffe. Det er sort, har en kaffeagtig lugt og anvendes i fremstillingen af visse rensmidler.
- 1521 90 91**
- Rå varer**
Denne underposition omfatter også voks, der foreligger i naturlige celler.
- 1521 90 99**
- Andre varer**
Denne underposition omfatter voks, presset eller raffineret, også bleget eller farvet.
- 1522 00**
- Degras; restprodukter fra behandling af fedtstoffer, fede olier eller animalsk og vegetabilisk voks**
- 1522 00 31**
og
1522 00 39
- Med indhold af olie, der har karakter af olivenolie**
Se supplerende bestemmelse 3 til dette kapitel, der specificerer restprodukter, der er udelukket fra disse underpositioner.

AFSNIT IV

PRODUKTER FRA NÆRINGSMIDDELINDUSTRIEN; DRIKKEVARER, ETHANOL (ETHYLALKOHOL) OG EDDIKE; TOBAK OG FABRIKEREDE TOBAKSERSTATNINGER

KAPITEL 16

TILBEREDTE VARER AF KØD, FISK, KREBSDYR, BLØDDYR ELLER ANDRE HVIRVELLØSE VANDDYR

Almindelige bemærkninger

Vedrørende tarifiering af tilberedte næringsmidler (herunder færdigretter) med indhold af pølser, kød, slagtebiprodukter, fisk, krebsdyr, bløddyr og andre hvirvelløse vanddyr eller af en blanding af disse samt grøntsager, spaghetti, saucer og lignende, henvises til bestemmelse 2 til dette kapitel og Forklarende Bemærkninger til HS, kapitel 16, almindelige bemærkninger, næstsidsste stykke.

Bestemmelse 2, første stykke, andet punktum (tarifiering i den position, der omfatter den bestanddel, som vægtmæssigt udgør den største andel), anvendes også ved bestemmelse af underpositionerne. Dette gælder imidlertid ikke for tilberedninger henhørende under pos. 1601 00 og 1602 med indhold af lever (se andet stykke af bestemmelsen).

Supplerende bestemmelse 2

Generelt kan udskæringen af et stykke kun identificeres, når det udskårne stykkes størrelse er ca. 100 × 80 × 2 mm.

Som »stykker deraf« betragtes udelukkende stykker, hvor den oprindelige udskæring (fx skinker) kan fastslås positivt og ikke ved udelukkelse af andre muligheder.

1601 00 Pølser og lignende varer af kød, slagtebiprodukter eller blod; tilberedte næringsmidler på basis heraf

For tarifiering af produkter under denne position er det ikke afgørende, at produkterne i handelen betragtes som »pølser og lignende varer«.

Tilberedninger af groft- og finthakket kød, som er emballeret på dåser eller andre stive beholdere, også i cylindrisk form, betragtes ikke som pølser henhørende under denne position.

1601 00 10 Varer af lever

Denne underposition omfatter pølser og lignende varer med indhold af lever, også tilsat kød, slagtebiprodukter, spæk, fedt og lign., på betingelse af at leveren er karaktergivende for varen. Varerne, der almindeligvis er kogt og eventuelt røget, er især kendetegnet ved den meget karakteristiske leversmag.

1601 00 91 Tørrede pølser og smørpølser, ikke kogt, stegt eller på lignende måde tilberedt

Denne underposition omfatter pølser, ikke kogte, på betingelse af at de har undergået en modning (fx gennem lufttørring), og at de er egnede til umiddelbar fortæring.

Pølserne kan også være røgede, men proteinet i pølserne må ikke være fuldstændigt koaguleret som følge af en varmebehandling (fx ved varmrøgning).

Herunder hører både skærefaste pølser (fx salami, Arlespølser og Plockwurst) og smørpølser (fx tepølser).

1601 00 99 Andre varer

Herunder hører bl.a.:

1. Pølser og visse specialiteter, rå, ikke undergået en modningsproces.
2. Pølser, kogte, fx frankfurterpølser, strassburgerpølser, wienerpølser, bolognapølser, kødpølser, fjerkræpølser, blodpølser, andouillettes og lignende specialiteter.

- 1602 Andre varer af kød, slagtebiprodukter eller blod, tilberedte eller konserverede**
- 1602 10 00 Homogeniserede tilberedninger**
Se underpositionsbestemmelse 1 til dette kapitel.
- 1602 20 11 Af lever fra dyr af enhver art**
til
1602 20 90 Disse underpositioner omfatter tilberedte eller konserverede varer med indhold af lever, også blandet med kød eller slagtebiprodukter, forudsat at leveren er karaktergivende for varen. De vigtigste varer herunder er fremstillet af gåse- eller andelever (pos. 1602 20 11 eller 1602 20 19).
- 1602 31 11 Af fjerkræ henhørende under pos. 0105**
til
1602 39 80 Disse underpositioner omfatter fjerkræ og dele deraf, som er konserveret efter kogning.
Herunder hører fx:
1. Kylling i gele.
 2. Halve eller kvarte kyllinger, i sauce, samt hele gåse- eller kyllingelår, også frosne.
 3. Fjerkræpostej (hovedsageligt bestående af fjerkrækød, tilsat kalvekød, svinefedt, trøfler og krydderier), også frosne.
 4. Færdigretter fremstillet på basis af fjerkrækød og som tillige indeholder grøntsager, ris, pastaprodukter mv. til supplerings af den egentlige kødret. Som eksempel på færdigretter af denne art kan nævnes »kylling med ris«, »kylling med champignon« og frosne retter, fremstillet på basis af fjerkrækød, på en bakke med kød og tilbehør anbragt særskilt.
- Det bemærkes, at der ved fastsættelsen af procenten af fjerkrækød ikke skal tages hensyn til vægten af ben.
- 1602 31 11 Udelukkende med indhold af kød af kalkuner, ikke kogt, stegt eller på lignende måde tilberedt**
Se supplerende bestemmelse 1 til dette kapitel.
- 1602 32 11 Ikke kogt, stegt eller på lignende måde tilberedt**
Se supplerende bestemmelse 1 til dette kapitel.
- 1602 39 21 Ikke kogt, stegt eller på lignende måde tilberedt**
Se supplerende bestemmelse 1 til dette kapitel.
- 1602 41 10 Skinke og stykker deraf**
og
1602 41 90 Se supplerende bestemmelse 2 til dette kapitel vedrørende omfanget af udtrykket »stykker deraf« og den tilhørende forklarende bemærkning.
Groft- eller finthakkede produkter er undtaget herfra, selv om de er fremstillet af skinke eller stykker deraf.
- 1602 42 10 Bov og stykker deraf**
og
1602 42 90 Se supplerende bestemmelse 2 til dette kapitel vedrørende omfanget af udtrykket »stykker deraf« og den tilhørende forklarende bemærkning.
Groft- eller finthakkede produkter er undtaget herfra, selv om de er fremstillet af bov eller stykker deraf.
- 1602 49 11 Af tamsvin**
til
1602 49 50 Til fastsættelse af procenten af kød eller slagtebiprodukter af enhver art, herunder fedt af enhver art eller oprindelse, se Kommissionens forordning (EØF) nr. 226/89 (EFT nr. L 29 af 31. 1. 1989, s. 11).
Gelatine og saucer skal ikke medregnes ved fastsættelsen af disse procentsatser.
- 1602 49 15 Andre blandinger med indhold af skinke, bov, kam eller nakke, og stykker deraf**
Se supplerende bestemmelse 2 til dette kapitel vedrørende omfanget af udtrykket »stykker deraf« og den tilhørende forklarende bemærkning.
Blandingerne under denne underposition skal indeholde mindst en af de udskæringer (og/eller stykker deraf), der er nævnt i teksten til underpositionen, uden at det er nødvendigt, at den giver blandingen dens væsentlige karakter. Blandingerne kan også indeholde kød og/eller slagtebiprodukter af andre dyr.

- 1602 50 10** **Ikke kogt, stegt eller på lignende måde tilberedt; blandinger af sådant kød eller slagtebiprodukter med kogt, stegt eller på lignende måde tilberedt kød eller slagtebiprodukter**
Se supplerende bestemmelse 1 til dette kapitel.
- 1602 50 31** **I hermetisk lukkede pakninger**
og
1602 50 39 I pos. 1602 50 31 til 1602 50 39 omfatter udtrykket »i hermetisk lukkede pakninger« varer i lufttætte pakninger, herunder vakuumpakninger, der skal forhindre, at luft og andre gasser hverken kan komme ud eller ind. Når pakningen først er åbnet, er den oprindelige forsegling permanent brudt.
Disse underpositioner omfatter varer, der bl.a. er pakket i forseglede plastposer, også under vakuum.
- 1602 90 61** **Ikke kogt, stegt eller på lignende måde tilberedt; blandinger af sådant kød eller slagtebiprodukter med kogt, stegt eller på lignende måde tilberedt kød eller slagtebiprodukter**
Se supplerende bestemmelse 1 til dette kapitel.
- 1602 90 72** **Ikke kogt, stegt eller på lignende måde tilberedt; blandinger af sådant kød eller slagtebiprodukter med kogt, stegt eller på lignende måde tilberedt kød eller slagtebiprodukter**
og
1602 90 74 Se supplerende bestemmelse 1 til dette kapitel.
- 1604** **Fisk, tilberedt eller konserveret; kaviar og kaviarerstatning tilberedt af fiskerogn**
Se underpositionsbestemmelse 2 til dette kapitel.
- 1604 12 91** **I hermetisk lukkede emballager**
Se de forklarende bemærkninger til pos. 1602 50 31 til 1602 50 39.
- 1604 14 16** **Filet (såkaldte »loins«)**
Denne underposition omfatter kun fiskefileter, som er beskrevet i Forklarende Bemærkninger til HS, pos. 0304, punkt 1, som har følgende tre karakteristika:
— kogt, stegt eller på lignende måde tilberedt
— emballeret uden luge i en pose eller folie af plast til levnedsmidler, også vakuumpakket eller varmemeforseglet, og
— frosset.
- 1604 19 31** **Filet (såkaldte »loins«)**
Se de forklarende bemærkninger til pos. 1604 14 16.
- 1604 20 05** **Tilberedninger af surimi**
Se de forklarende bemærkninger til pos. 0304 90 05.
Disse tilberedninger fremstilles af surimi blandet med andre produkter (fx mel, stivelse, proteiner, krabbekød, krydderier, smagsstoffer og farvestoffer). De varmebehandles og markedsføres almindeligvis i frossen stand.
- 1605** **Krebsdyr, bløddyr og andre hvirvelløse vanddyr, tilberedt eller konserveret**
Se underpositionsbestemmelse 2 til dette kapitel.
- 1605 20 10** **I hermetisk lukkede pakninger**
Se de forklarende bemærkninger til pos. 1602 50 31 til 1602 50 39.
- 1605 90 11** **I hermetisk lukkede pakninger**
Se de forklarende bemærkninger til pos. 1602 50 31 til 1602 50 39.

KAPITEL 17

SUKKER OG SUKKERVARER

1701 Rør- og roesukker samt kemisk ren saccharose, i fast form**1701 11 10 Rå sukker, uden indhold af tilsatte smagsstoffer eller farvestoffer**til
1701 12 90

Se underpositionsbestemmelse 1 til dette kapitel.

Herunder hører bl.a.:

1. Visse former for hvidt uraffineret sukker.
2. Brunt sukker med lav polymerisationsgrad, fremkommet ved anden eller tredje aftapning i fremstillingsprocessen; dets farve varierer fra gul til mørkebrun på grund af indholdet af melasse, og det har et saccharoseindhold, som almindeligvis er mellem 85 og 98 vægtprocent.
3. Sukker af mindre renhed, fremkommet ved raffineringen eller ved fremstilling af kandis.

1701 11 10og
1701 11 90**Rørsukker**

Se Forklarende Bemærkninger til HS, pos. 1701 11 og 1701 12.

1701 12 10og
1701 12 90**Roesukker**

Se Forklarende Bemærkninger til HS, pos. 1701 11 og 1701 12.

1701 91 00**Med indhold af tilsatte smagsstoffer eller farvestoffer**

Sukker tilsat smagsstoffer eller farvestoffer tariferes herunder, selv om indholdet af saccharose er under 99,5 vægtprocent.

1701 99 10**Hvidt sukker**

Se supplerende bestemmelse 3 til dette kapitel.

Denne underposition omfatter sukker, også raffineret, som almindeligvis er hvidt på grund af dets store indhold af saccharose (99,5 vægtprocent eller derover).

Bestemmelse af indholdet af saccharose i hvidt sukker i henhold til supplerende bestemmelse 3 til dette kapitel skal ske efter polarisationsmetoden, der er beskrevet i Kommissionens direktiv 79/796/EØF, bilag II, metode 10 (EFT nr. L 239 af 22. 9. 1979, s. 24).

1702**Andet sukker, herunder kemisk ren lactose, maltose, glucose og fructose, i fast form; sirup og andre sukkeropløsninger uden indhold af tilsatte smagsstoffer eller farvestoffer; kunsthonning, også blandet med naturlig honning; karamel****1702 11 00**og
1702 19 00**Lactose og lactosesirup**

Se Forklarende Bemærkninger til HS, pos. 1702, afsnit A, punkt 1, og afsnit B, første stykke.

1702 30 10**Isoglucose**

Se supplerende bestemmelse 5 til dette kapitel.

1702 30 51til
1702 30 99**Andre varer**

Ved beregningen af vægtprocenten af glucose, skal der ved udtrykket »i tør tilstand« ses bort fra såvel frit vand som vand fra krystallisation.

- 1702 40 10** **Isoglucose**
Se supplerende bestemmelse 5 til dette kapitel.
- 1702 60 10** **Isoglucose**
Se supplerende bestemmelse 5 til dette kapitel.
- 1702 60 80** **Inulinsirup**
Se supplerende bestemmelse 6 a) til dette kapitel.
- 1702 90 30** **Isoglucose**
Se supplerende bestemmelse 5 til dette kapitel.
- 1702 90 80** **Inulinsirup**
Se supplerende bestemmelse 6 b) til dette kapitel.
- 1702 90 99** **Andre varer**
Denne underposition omfatter bl.a.:
1. Maltose, bortset fra kemisk ren maltose.
 2. Invertsukker.
 3. Saccharosesirup (bortset fra ahornsirup), ikke farvet eller tilsat smagsstoffer.
 4. Produkter, som ukorrekt benævnes »high test molasses«, fremstillet ved hydrolysering og koncentrering af rå rørsukkersaft; produktet anvendes hovedsagelig som næringssubstrat ved fremstilling af antibiotika eller til fremstilling af ethylalkohol.
 5. Lactulose, bortset fra kemisk ren lactulose.
- 1703** **Melasse hidrørende fra udvinding eller raffinering af sukker**
- 1703 10 00** **Melasse af rørsukker**
Se Forklarende Bemærkninger til HS, pos. 1703 10.
- 1704** **Sukkervarer uden indhold af kakao (herunder hvid chokolade)**
- 1704 10 11** **Tyggegummi, også overtrukket med sukker**
til
1704 10 99
Disse underpositioner omfatter tyggegummi med indhold af sukker; varerne er karakteriseret ved et indhold af chiclegummi eller andre lignende ikke-spiselige stoffer, og de hører under underpositionerne uanset deres form (skiver, rondeller, sukkerovertrukne pastiller etc.); underpositionerne omfatter også ballontyggegummi.
- 1704 90 10** **Lakridssaft, der indeholder over 10 vægtprocent saccharose, uden tilsætning af andre stoffer**
Denne underposition omfatter kun lakridssaft (lakridsekstrakt), der indeholder over 10 vægtprocent saccharose, uden tilsætning af andre sukkerarter, smagsstoffer eller andre stoffer; varen kan også foreligge i form af plader, blokke, stænger, pastiller etc.
Lakridssaft (lakridsekstrakt), der er tilberedt som sukkervarer ved tilsætning af andre stoffer, hører under pos. 1704 90 99, uanset indholdet af saccharose.
- 1704 90 30** **Hvid chokolade**
Se Forklarende Bemærkninger til HS, pos. 1704, andet stykke, punkt 6.

1704 90 51
til
1704 90 99

Andre varer

Disse underpositioner omfatter de fleste af de sukkertilberedninger, der almindeligvis betegnes »sukkervarer« eller »slik«. Varerne forbliver herunder, selv om de indeholder spiritus eller likør.

Underpositionerne omfatter også råmasser til fremstilling af fondant, marcipan, nougat etc., der udgør halvfabrikata til sukkervareindustrien. De foreligger som regel i form af plader eller blokke. Disse halvfabrikata forbliver herunder, selv om de i forbindelse med fremstillingen af færdigvarer skal tilsættes yderligere sukker, såfremt de på grund af deres sammensætning definitivt er bestemt til fremstilling af bestemte kategorier af sukkervarer.

Undtaget fra underpositionerne er:

- a) Konsumis, også i form af ispinde (pos. 2105 00).
- b) Blandinger af sukkervarer med indhold af kakao og sukkervarer uden indhold af kakao, sammenpakket med henblik på salg som blanding (pos. 1806).

1704 90 51

Råmasser, herunder marcipan, i pakninger af nettovægt 1 kg og derover

Se Forklarende Bemærkninger til HS, pos. 1704, andet stykke, punkt 4 og 9.

Underpositionen omfatter også sukker- og fedtglasurer.

1704 90 55

Halspastiller og hostebolsjer

Se Forklarende Bemærkninger til HS, pos. 1704, andet stykke, punkt 5.

1704 90 61

Dragévarer

Denne underposition omfatter sukkervarer (slik) såsom sukkerovertrukne mandler med et hårdt overtræk eller skal af sukker. Dragévarer fremstilles ved at anbringe slikstykkernes inderste del (fx mandler) i en kedel med sirup; når kedlen roterer, optager mandlerne etc. sukker, som ved afkøling danner en klar afgrænset ydre skal.

1704 90 65

Vin- og frugt gummi, gelévarer samt frugtpasta i form af sukkervarer

Vin- og frugt gummi og gelévarer består af geleringsmidler (fx gummi arabicum, gelatine, pectin eller visse former for stivelse) samt sukker og smagsstoffer. De foreligger i forskellige former (fx menneske- og dyrefigurer).

1704 90 71

Bolsjer og lign., også fyldte

Bolsjer er hårdt, i visse tilfælde også sprødt, slik, som kan være klare eller uigennemsigtige. Bolsjer består i det væsentligste af sukker, som er kogt og tilsat små mængder af andre stoffer (undtagen fedt) for at opnå en stor variation i smag, konsistens og farve. Bolsjer kan også være med fyld.

1704 90 75

Karameller

Karameller er produkter, der ligesom bolsjer fremstilles ved kogning af sukker, men som indeholder tilsatte fedtstoffer.

1704 90 81

Fremstillet ved presning eller støbning

Sukkervarer af denne type foreligger i forskellige former fremstillet ved presning eller støbning, også med tilsætning af bindemiddel.

1704 90 99

I andre tilfælde

Herunder hører sukkervarer, der ikke omfattes af nogen af de foregående underpositioner. Underpositionerne omfatter bl.a.:

1. Fondant.
2. Marcipan i pakninger af nettovægt under 1 kg (i anden emballage: pos. 1704 90 51).
3. Nougat.
4. Lakridssaft (lakridsekstrakt) tilberedt som sukkervarer (slik).

KAPITEL 18

KAKAO OG TILBEREDTE VARER DERAFT

- 1801 00 00** **Kakaobønner, hele eller brækkede, også brændte**
Kakaobønner indeholder 49-54 vægtprocent af et fedtstof benævnt kakaosmør, 8-10 vægtprocent stivelse, 8-10 vægtprocent protein, 1-2 vægtprocent theobromin, 5-10 vægtprocent tanniner (cathchin eller kakaorødt), 4-6 vægtprocent cellulose, 2-3 vægtprocent mineraler, steroler (vitamin D) og enzymer.
- 1803** **Kakaomasse, også affedt**
Denne position omfatter kakaomasse, også i stykker, behandlet med alkalier for at forbedre opløseligheden. Undtaget fra positionen er imidlertid kakaomasse behandlet på tilsvarende måde, men som foreligger i pulverform (pos. 1805).
- 1805 00 00** **Kakaopulver, ikke tilsat sukker eller andre sødemidler**
Kakaopulver, som er tilsat små mængder lecitin (ca. 5 vægtprocent), forbliver under denne position, da formålet med tilsætningen er at øge kakaopulverets evne til at dispergere i væsker og derved lette fremstillingen af kakaobaserede drikkevarer (opløselig kakao).
- 1806** **Chokolade og andre tilberedte næringsmidler med indhold af kakao**
- 1806 20 10** **Med indhold af kakaosmør på 31 vægtprocent og derover eller med et samlet indhold af kakaosmør og mælkefedt på 31 vægtprocent og derover**
Herunder hører overtrækschokolade, der er almindeligt kendt under betegnelserne »chocolate couverture« eller »milk chocolate couverture«.
- 1806 20 30** **Med et samlet indhold af kakaosmør og mælkefedt på 25 vægtprocent og derover, men under 31 vægtprocent**
Herunder hører varer, der er almindeligt kendt under betegnelsen »flødechokolade«.
- 1806 20 50** **Med indhold af kakaosmør på 18 vægtprocent og derover**
Herunder hører varer, der er almindeligt kendt under betegnelsen »ren chokolade«.
- 1806 20 70** **»Chocolate milk crumb«**
»Chocolate milk crumb« fremstilles ved vakuamtørring af en homogen vandig blanding af sukker, mælk og kakao; varen anvendes især til fremstilling af mælke- og flødechokolade. Den kan foreligge i uregelmæssige sprøde stykker eller i form af pulver. »Chocolate milk crumb« indeholder almindeligvis 35-70 vægtprocent sukker, 15-50 vægtprocent faste mælkebestanddele og 5-30 vægtprocent kakao.
Den specielle fremstillingsmåde bevirker en krystallisering af ingredienserne.
- 1806 20 95** **Andre varer**
Denne underposition omfatter andre tilberedninger med indhold af kakao, fx nougatmasse og smorbar chokoladepaste.
- 1806 31 00** **Med fyld**
Se Forklarende Bemærkninger til HS, pos. 1806 31.
- 1806 32 10** **Med tilsætning af korn, frugt eller nødder**
Denne underposition omfatter især massive plader og stænger af chokolade med indhold af korn, frugt eller nødder, også i stykker, der er helt indesluttet i chokolademassen.

- 1806 90 11**
og
1806 90 19
- Chokolader, også med fyld**
Udtrykket »med fyld« fortolkes i overensstemmelse med Forklarende Bemærkninger til HS, pos. 1806 31.
Disse underpositioner omfatter varer, der normalt kan spises i en enkelt mundfuld, fx:
— fyldte chokolader
— en kombination af lag af chokolade og andre næringsmidler
— blandinger af chokolader med andre næringsmidler.
- 1806 90 11**
- Med indhold af alkohol**
Assortimenter af chokolader, hvori nogle af stykkerne indeholder alkohol og andre ikke, skal tariferes ved anvendelse af almindelige tariferingsbestemmelser vedrørende den kombinerede nomenklatur, punkt 3 b).
- 1806 90 19**
- I andre tilfælde**
Se de forklarende bemærkninger til pos. 1806 90 11.
- 1806 90 31**
- Med fyld**
Udtrykket »med fyld« fortolkes i overensstemmelse med Forklarende Bemærkninger til HS, pos. 1806 31.
Herunder hører fx fyldte påskeæg af chokolade og andre lignende varer.
- 1806 90 39**
- Uden fyld**
Denne underposition omfatter bl.a. chokoladegranualter, chokoladeflager og lign., samt massive eller hule chokoladeæg og -figurer.
- 1806 90 50**
- Sukkervarer og erstatninger herfor, fremstillet på basis af andre sødemidler end sukker, med indhold af kakao**
Denne underposition omfatter sukkervarer (slik) henhørende under pos. 1704, fx karameller og dragévarer, som er tilsat kakao.
- 1806 90 60**
- Smørepålæg med indhold af kakao**
Denne underposition omfatter smørepålæg med indhold af kakao, i pakninger med et nettoindhold på 2 kg og derunder.
- 1806 90 90**
- Andre varer**
Denne underposition omfatter bl.a. visse pulvere med indhold af kakao til tilberedning af creme, iscreme, dessert og lignende tilberedninger, med forbehold for de undtagelser, der fremgår af Forklarende Bemærkninger til HS, kapitel 18, Almindelige bemærkninger.

KAPITEL 19

TILBEREDTE VARER AF KORN, MEL, STIVELSE ELLER MÆLK; BAGVÆRK**Almindelige bemærkninger**

Kakaoindholdet i produkter henhørende under dette kapitel beregnes ved at multiplicere summen af indholdet af theobromin og koffein med faktoren 31.

Indholdet af theobromin og koffein bestemmes ved højtryksvæske-chromatografi (HPLC).

- 1901** **Maltekstrakt; tilberedte næringsmidler fremstillet af mel, gryn, groft mel, stivelse eller maltekstrakt, også med indhold af kakao, såfremt dette udgør mindre end 40 vægtprocent beregnet på et fuldstændig fedtfrit grundlag, ikke andetsteds tariferet; tilberedte næringsmidler fremstillet af produkter henhørende under pos. 0401 til 0404, også med indhold af kakao, såfremt dette udgør mindre end 5 vægtprocent beregnet på et fuldstændig fedtfrit grundlag, ikke andetsteds tariferet**
- 1901 20 00** **Blandinger og dej til fremstilling af bagværk henhørende under pos. 1905**
Herunder hører dejblandinger, der er beskrevet i Forklarende Bemærkninger til HS, pos. 1901, afsnit II, ottende stykke, punkt 7 og 8.
Undtaget fra underpositionen er bl.a. tørrede eller kogte flager af mel eller stivelse, uanset om de skal anvendes til fremstilling af bagværk (pos. 1905).
- 1901 90 11** **Maltekstrakt**
og
1901 90 19 Se Forklarende Bemærkninger til HS, pos. 1901, afsnit I.
Maltekstrakt indeholder dekstriner, maltose, proteiner, vitaminer, enzymer og smagsstoffer.
Undtaget herfra er bl.a. tilberedte næringsmidler til børn, i pakninger til detailsalg, med indhold af maltekstrakt, uanset om maltekstrakten er en af hovedbestanddelene (pos. 1901 10 00).
- 1902** **Pastaprodukter, også kogte eller med fyld (af kød eller andre varer) eller på anden måde tilberedt, f. eks. spaghetti, makaroni, nudler, lasagne, gnocchi, ravioli, cannelloni; couscous, også tilberedt**
- 1902 20 91** **Kogte**
Underpositionen omfatter også forkogte pastaprodukter.
- 1902 40 90** **I andre tilfælde**
Herunder hører tilberedt couscous, med indhold af fx kød, grøntsager eller andre bestanddele, forudsat at kødindholdet ikke overstiger 20 vægtprocent.
- 1904** **Tilberedte næringsmidler fremstillet ved ekspandering eller ristning af korn eller kornprodukter (f. eks. cornflakes); korn, undtagen majs, i form af kerner, flager eller andet bearbejdet korn (undtagen mel, gryn eller groft mel), forkogt eller på anden måde tilberedt, ikke andetsteds tariferet**
Se bestemmelse 3 og 4 til dette kapitel.
- 1904 10 10** **Varer fremstillet ved ekspandering eller ristning af korn eller kornprodukter**
til
1904 10 90 Varer fremstillet ved den i Forklarende Bemærkninger til HS, pos. 1904, afsnit A, fjerde stykke, nævnte proces samt varer fremstillet af andre kornsorter forbliver i disse underpositioner, når de forarbejdes til mel, gryn eller pellets efter ekspanderingen.
Herunder hører også uregelmæssigt formet emballagefyld, også uegnet til menneskeføde, fremstillet ved ekstrudering af fx majsgrøn.

- 1904 20 10**
til
1904 20 99
- Tilberedte næringsmidler fremstillet af ikke-ristede flager af korn eller af blandinger af ikke-ristede kornflager og ristede flager af korn eller ekspanderet korn**
- Se Forklarende Bemærkninger til HS, pos. 1904, afsnit B.
- 1904 30 00**
- Bulgur**
- Se Forklarende Bemærkninger til HS, pos. 1904, afsnit C.
- 1904 90 10**
og
1904 90 80
- Andre varer**
- Se Forklarende Bemærkninger til HS, pos. 1904, afsnit D.
- 1905**
- Brød, wienerbrød, kager, kiks og andet bagværk, også tilsat kakao; kirkeoblater, oblatkapsler af den art der anvendes til lægemidler, segloblater og lignende varer af mel eller stivelse**
- Denne position omfatter ikke ubagt dej, også selv om dejen er formet med henblik på fremstilling af brød, wienerbrød, kager, kiks og andet bagværk, også tilsat kakao (pos. 1901 20 00).
- 1905 10 00**
- Knækbrød**
- Se Forklarende Bemærkninger til HS, pos. 1905, afsnit A, punkt 4.
Denne underposition omfatter også de nævnte produkter fremstillet ved ekstrusion.
- 1905 20 10**
til
1905 20 90
- Honningkager og lignende**
- Se Forklarende Bemærkninger til HS, pos. 1905, afsnit A, punkt 6.
Disse underpositioner omfatter ikke »speculoos« og russisk brød (»Patience«).
- 1905 31 11**
til
1905 31 99
- Søde kiks, biskuits og småkager**
- Se supplerende bestemmelse 1 og 2 til dette kapitel og Forklarende Bemærkninger til HS, pos. 1905, afsnit A, punkt 8 b).
Disse underpositioner omfatter også de nævnte produkter fremstillet ved ekstrusion.
- 1905 31 30**
- Med indhold af mælkefedt på 8 vægtprocent og derover**
- Denne underposition omfatter bl.a. småkager (»Butter cookies«).
- 1905 31 91**
- Dobbeltkiks og -biskuits med mellemlag**
- Denne underposition omfatter dobbeltkiks og -biscuits bestående af to lag med mellemlag af næringsmidler af enhver art. Fyldstoffet kan fx være chokolade, syltetøj, fondantcreme eller nøddepasta.
- 1905 32 11**
til
1905 32 99
- Vafler**
- Se supplerende bestemmelse 1 og 3 til dette kapitel og Forklarende Bemærkninger til HS, pos. 1905, afsnit A, punkt 9.
- 1905 32 91**
- Saltede, også med fyld**
- Denne underposition omfatter bl.a. krydrede og saltede vafler med indhold af ost.
- 1905 40 10**
og
1905 40 90
- Tvebakker og kryddere, ristet brød og lignende ristede varer**
- Se Forklarende Bemærkninger til HS, pos. 1905, afsnit A, punkt 5.

- 1905 90 20** **Kirkeoblater, oblatkapsler af den art der anvendes til lægemidler, segloblater og lignende varer af mel eller stivelse**
Se Forklarende Bemærkninger til HS, pos. 1905, afsnit B.
- 1905 90 30** **Brød, uden tilsætning af honning, æg, ost eller frugt, og med et indhold i tør tilstand på ikke over 5 vægtprocent sukker og ikke over 5 vægtprocent fedt**
Udtrykket »brød« omfatter produkter af forskellig størrelse.
Denne underposition omfatter almindeligt brød i forskellige former og specielle brød som fx glutenbrød til diabetikere og beskøjter.
- 1905 90 45** **Kiks, biskuits og småkager**
Se Forklarende Bemærkninger til HS, pos. 1905, afsnit A, punkt 8 a) og 8 c).
- 1905 90 55** **Ekstruderede eller ekspanderede varer, krydrede eller saltede**
Se Forklarende Bemærkninger til HS, pos. 1905, afsnit A, punkt 7 og 15.
- 1905 90 60** **Med tilsætning af sødemidler**
Denne underposition omfatter al finere bagværk, der ikke er omfattet af de foregående underpositioner, fx kager, wienerbrød og marengs.
- 1905 90 90** **I andre tilfælde**
Denne underposition omfatter bl.a. quiche og pizza samt brød, der ikke er omfattet af pos. 1905 90 30 eller 1905 90 60.
Herunder hører også uregelmæssigt formet emballagefyld, også uegnet til menneskeføde, fremstillet ved ekstrudering af stivelse.

KAPITEL 20

VARER AF GRØNTSAGER, FRUGTER, NØDDER ELLER ANDRE PLANTER OG PLANTEDELE

- Bestemmelse 4** Til bestemmelse af tørstofindholdet i tomatsaft anvendes den analysemetode, der er anført i bilaget til Kommissionens forordning (EØF) nr. 1979/82 (EFT nr. L 214 af 22. 7. 1982, s. 12).
- Supplerende bestemmelse 1** Til bestemmelse af syreindholdet homogeniseres repræsentative dele (aliquoter) af varens flydende og faste bestanddele.
- 2001** **Grøntsager, frugter, nødder og andre spiselige plantedele, tilberedt eller konserveret med eddike eller eddikesyre**
Se bestemmelse 3 til dette kapitel.
Vedrørende afgrænsningen mellem varer henhørende under denne position og »saucer«, se supplerende bestemmelse 1 til kapitel 21.
- 2001 90 10** **Mangochutney**
Som mangochutney i denne underposition og i pos. 2103 90 10 anses en tilberedning af mangofrugter tilsat forskellige andre varer, fx ingefær, rosiner, peber og sukker.
Mangochutney henhørende under denne underposition indeholder frugtstykker, medens mangochutney henhørende under pos. 2103 90 10 fremtræder som mere eller mindre flydende saucer, der er fuldstændigt homogeniserede.
- 2001 90 50** **Svampe**
Undtaget fra denne underposition er svampe, der kun er foreløbigt konserveret ved en metode nævnt i pos. 0711, fx i en stærk saltlage tilsat eddike eller eddikesyre.
- 2002** **Tomater, tilberedt eller konserveret på anden måde end med eddike eller eddikesyre**
Vedrørende afgrænsningen mellem varer henhørende under denne position og »saucer«, se supplerende bestemmelse 1 til kapitel 21.
- 2002 10 10** **Tomater, hele eller i stykker**
og
2002 10 90
Disse underpositioner omfatter bl.a. tomater, hele eller i stykker, også flåede, der er konserveret ved sterilisation.
- 2002 90 11** **Andre varer**
til
2002 90 99
Disse underpositioner omfatter bl.a. tomatmos, også i form af brød, tomatkoncentrater samt tomatsaft med et tørstofindhold på 7 vægtprocent eller derover. Underpositionerne omfatter endvidere tomatpulver, der er fremstillet ved tørring af tomatsaft. Tomatpulver, der er fremstillet ved formaling af flager, der er fremkommet ved tørring af skiver af tomater, hører derimod under pos. 0712 90 30.
- 2004** **Andre grøntsager, tilberedt eller konserveret på anden måde end med eddike eller eddikesyre, frosne, undtagen varer henhørende under pos. 2006**
Se bestemmelse 3 til dette kapitel.
Denne position omfatter ikke tilberedninger af varer henhørende under pos. 0714, der ikke betragtes som grøntsager (pos. 2001 90 40, 2006 00 38, 2006 00 99 eller 2008 99 91).
- 2004 10 10** **Kogte eller på anden måde varmebehandlede, men ikke yderligere tilberedt**
Denne underposition omfatter bl.a. de i Forklarende Bemærkninger til HS, pos. 2004, andet stykke, punkt 1, nævnte produkter.
- 2004 10 91** **I andre tilfælde**
og
2004 10 99
Disse underpositioner omfatter bl.a. de i Forklarende Bemærkninger til HS, pos 2004, andet stykke, punkt 3, nævnte produkter.

- 2004 90 50** **Ærter (*Pisum sativum*) og umodne bønner (*Phaseolus*-arter), i bælg**
Ved »bønner i bælg« forstås i denne underposition kun bønner af *Phaseolus*- eller *Vigna*-arter, der er høstet før modning, og som spises hele. Bælgen kan have forskellig farve, fx ensfarvet grøn, grøn med grå eller blå striber eller gul (voksbønner).
- 2005** **Andre grøntsager, tilberedt eller konserveret på anden måde end med eddike eller eddikesyre, ikke frosne, undtagen varer henhørende under pos. 2006**
De forklarende bemærkninger til pos. 2004 gælder også for denne position.
Vedrørende afgrænsningen mellem varer henhørende under denne position og »saucer«, se supplerende bestemmelse 1 til kapitel 21.
Under denne position henhører varen, som betegnes »papad«, og som består af blade af tørret dej fremstillet på basis af mel af tørrede udbælgede bælgfrugter, salt, krydderier, olie, hævemidler og til tider små mængder mel af korn eller ris.
- 2005 10 00** **Homogeniserede grøntsager**
Se underpositionsbestemmelse 1 til dette kapitel.
- 2005 20 80** **I andre tilfælde**
Denne underposition omfatter bl.a. kartofler, i skiver eller snittede, forkogt i olie eller fedt, kølede og vakuumpakket.
- 2005 70 10** **Oliven**
Disse underpositioner omfatter oliven som nævnt i Forklarende Bemærkninger til HS, pos. 2005, fjerde stykke, punkt 1, også
og
2005 70 90 fyldt med grøntsager (fx paprika eller sød peber), med frugter (fx mandler) eller med en blanding af grøntsager og frugter.
- 2006 00** **Grøntsager, frugter, nødder, frugtskaller og andre plantedele, tilberedt med sukker (afløbne, glaserede eller kandiserede)**
- 2006 00 31** **Med indhold af sukker på over 13 vægtprocent**
til
2006 00 38 Se supplerende bestemmelse 2 til dette kapitel vedrørende indhold af sukker.
- 2007** **Syltetøj, frugtgelé, marmelade, frugt- eller nøddepuré samt frugt- eller nøddemos, fremstillet ved kogning, også tilsat sukker eller andre sødemidler**
Se bestemmelse 5 til dette kapitel vedrørende fremstillet ved kogning.
Se supplerende bestemmelse 2 a) til dette kapitel vedrørende indhold af sukker.
Denne position omfatter ikke frugtpuré fremstillet af siet frugtkød, som er inddampet under vacuum, og hvis smagsmæssige og termiske egenskaber ikke er ændret ved varmebehandling (pos. 2008).
- 2007 10 10** **Homogeniserede tilberedninger**
til
2007 10 99 Se underpositionsbestemmelse 2 til dette kapitel.
- 2008** **Frugter, nødder og andre spiselige plantedele, tilberedt eller konserveret på anden måde, også tilsat sukker, andre sødemidler eller alkohol, ikke andetsteds tariferet**
Se supplerende bestemmelse 2 a) til dette kapitel vedrørende indhold af sukker.
Se supplerende bestemmelse 3 til dette kapitel vedrørende tilsat sukker.
Se supplerende bestemmelse 4 til dette kapitel vedrørende alkoholindhold.
Vedrørende afgrænsningen mellem varer henhørende under denne position og »saucer«, se supplerende bestemmelse 1 til kapitel 21.
- 2008 11 10** **Nødder, jordnødder samt andre kerner og frø, også blandede**
til
2008 19 99 Disse underpositioner omfatter bl.a. de varer, der er nævnt i Forklarende Bemærkninger til HS, pos. 2008, andet stykke, punkt 1 og 2, også blandede.
Underpositionerne omfatter også disse varer:
1. i flager eller små stykker, især til brug i konditorvarer
 2. formalede eller på anden måde knuste, der fremtræder som en pasta, også med indhold af andre tilsætningsstoffer.
- Undtaget fra underpositionen er derimod råmasser til fremstilling af marcipan, nougat mv. (pos. 1704).

- 2008 19 11 til 2008 19 99** **Andre varer, herunder blandinger**
Disse underpositioner omfatter nødder (bortset fra jordnødder) samt andre kerner og frø, herunder blandinger, hvori jordnødder udgør den overvejende del.
- 2008 30 51** **Dele af grapefrugter**
Ved dele af grapefrugter forstås i denne underposition naturlige enkeltdele af hele frugter (segmenter), ikke yderligere udskåret. Tilstedeværelsen af segmenter i stykker, som ikke er resultatet af en tilsigtet behandling, på virker ikke tariferingen.
- 2008 30 71** **Dele af grapefrugter**
Se de forklarende bemærkninger til pos. 2008 30 51.
- 2008 60 51** **Surkirsebær (*Prunus cerasus*)**
Disse underpositioner omfatter surkirsebær med en let syrlig smag, af forskellige varieteter af arten *Prunus cerasus* L.
- 2008 60 61** **Surkirsebær (*Prunus cerasus*)**
Se de forklarende bemærkninger til pos. 2008 60 51.
- 2008 60 71** **Surkirsebær (*Prunus cerasus*)**
Se de forklarende bemærkninger til pos. 2008 60 51.
- 2008 60 91** **Surkirsebær (*Prunus cerasus*)**
Se de forklarende bemærkninger til pos. 2008 60 51.
- 2009** **Frugt- og grøntsagssafter (herunder druemost), ugedede og ikke tilsat alkohol, også tilsat sukker eller andre sødemidler**
Se bestemmelse 6 til dette kapitel vedrørende frugt- og grøntsagssafter, ugedede og ikke tilsat alkohol.
Se underpositionsbestemmelse 3 til dette kapitel vedrørende Brix-værdi.
Se supplerende bestemmelse 5 a) til dette kapitel vedrørende tilsat sukker.
Ved anvendelse af supplerende bestemmelse 5 b) til dette kapitel har produkter, der er tilsat sådan en mængde sukker, at de indeholder mindre end 50 vægtprocent frugtsaft i deres naturlige tilstand, mistet deres oprindelige karakter af frugtsaft henhørende under pos. 2009.
Ved afgørelse af, om et produkt har mistet karakteren af frugtsaft ved tilsætning af sukker, er det kun supplerende bestemmelse 2 og 5 til dette kapitel, der skal anvendes. Indholdet af forskellige sukkerarter, udtrykt som saccharose, bestemmes i overensstemmelse med supplerende bestemmelse 2. Hvis indholdet af sukker, beregnet i overensstemmelse med supplerende bestemmelse 5 a) til dette kapitel, er større end 50 vægtprocent, så udgør det beregnede indhold af frugtsaft i naturlig tilstand mindre end 50 vægtprocent.
Med hensyn til tilsætning af andre stoffer til produkter henhørende under pos. 2009 henvises til Forklarende Bemærkninger til HS, pos. 2009.
EKSEMPEL
Analyser af en prøve af appelsinsaft giver følgende resultat:
— densitet ved 20 °C: 1,32 g/cm³,
— refraktometret viser ved en temperatur på 20 °C: 65,3,
— beregnet indhold af forskellige sukkerarter, udtrykt som saccharose (supplerende bestemmelse 2 til kapitel 20): 62,0 (65,3 × 0,95),
— beregnet indhold af tilsat sukker (supplerende bestemmelse 5 til dette kapitel): 49 vægtprocent (62,0–13),
— beregnet indhold af frugtsaft i naturlig tilstand: 51 vægtprocent (100–49).
Konklusion: prøven anses, i henhold til supplerende bestemmelse 5 b) til dette kapitel, ikke at have mistet sin oprindelige karakter.
- 2009 11 11 til 2009 11 99** **Frosset**
Se Forklarende Bemærkninger til HS, pos. 2009 11.

2009 50 10
og
2009 50 90

Tomatsaft

Se bestemmelse 4 til dette kapitel og den tilhørende forklarende bemærkning.

2009 69 51

Koncentreret

Se supplerende bestemmelse 6 til dette kapitel.

2009 69 71

Koncentreret

Se supplerende bestemmelse 6 til dette kapitel.

KAPITEL 21

DIVERSE PRODUKTER FRA NÆRINGSMIDDELINDUSTRIEN

- Supplerende bestemmelse 2** Denne supplerende bestemmelse vedrører især maltodextrin.
- 2101** **Ekstrakter, essenser og koncenterer af kaffe, te eller maté samt varer tilberedt på basis af disse produkter eller på basis af kaffe, te eller maté; brændt cikorie og andre brændte kaffeerstatninger samt ekstrakter, essenser og koncenterer deraf**
- 2101 11 11** **Med indhold af tørstof hidrørende fra kaffe på 95 vægtprocent eller derover**
Denne underposition omfatter ekstrakter, essenser og koncenterer af kaffe, i form af pulver, granulater, flager og blokke eller i anden fast form.
- 2101 11 19** **I andre tilfælde**
Denne underposition omfatter bl.a. produkter i flydende form eller i pastaform (også frosset). Sådanne produkter anvendes især til tilberedte næringsmidler (fx til fremstilling af chokolade, kager og andet bagværk og iscreme).
- 2101 30 19** **Andre varer**
Denne underposition omfatter bl.a. ikke-spiret korn af byg, der er afskallet og ristet, og som er anvendeligt som farve- og smagsstof ved fremstilling af øl eller som kaffeerstatning.
- 2102** **Gær (levende eller inaktiv); andre inaktive encellede mikroorganismer (undtagen vacciner henhørende under pos. 3002); tilberedte bagepulvere**
- 2102 10 10** **Kulturgær**
Se Forklarende Bemærkninger til HS, pos. 2102, afsnit A, tredje stykke, punkt 4.
Disse gærtyper dyrkes på specielle medier til bestemte anvendelser, især til brug ved destillation og vinfremstilling. Med disse gærtyper er det muligt at opnå meget præcise karakteristika i de ved gæringen fremstillede produkter.
- 2102 20 11 og 2102 20 19** **Inaktiv gær**
Disse gærtyper, der er beskrevet i Forklarende Bemærkninger til HS, pos. 2102, afsnit A, fjerde og femte stykke, forekommer almindeligvis i handelen som pulver, flager eller granulater.
- 2102 20 90** **Andre varer**
Se Forklarende Bemærkninger til HS, pos. 2102, afsnit B.
- 2102 30 00** **Tilberedte bagepulvere**
Se Forklarende Bemærkninger til HS, pos. 2102, afsnit C.
- 2103** **Saucer samt tilberedninger til fremstilling deraf; sammensatte smagspræparater; sennepsmel og tilberedt sennep**
Se supplerende bestemmelse 1 til dette kapitel.
- 2103 90 10** **Flydende mangochutney**
Som mangochutney i denne underposition anses en tilberedning af mangofrugter tilsat forskellige andre varer, fx ingefær, rosiner, peber og sukker.
Mangochutney henhørende under denne underposition foreligger som mere eller mindre flydende saucer, der er fuldstændigt homogeniserede.

2103 90 30

Aromatisk bitter, med et alkoholindhold på 44,2 % vol eller derover, men ikke over 49,2 % vol, tilsat 1,5 vægtprocent eller derover, men ikke over 6 vægtprocent ensian, krydderier og andre bestanddele, samt indeholdende 4 vægtprocent eller derover, men ikke over 10 vægtprocent sukker, i beholdere med indhold af 0,5 liter eller derunder

Varer henhørende under denne underposition er flydende alkoholholdige koncentreter, hvis særlige smag, der på en gang er bitter og stærkt aromatisk, skyldes de ensianrødder, der er anvendt under varernes fremstilling sammen med forskellige krydderier og aromastoffer.

Sådanne koncentrerede aromatiske bittere anvendes som smagstilsætning til drikkevarer (fx cocktails, safter og limonader) eller som smagsforbedrende stoffer i forbindelse med madlavning eller fremstilling af bagværk (fx til supper, kød-, fiske- eller grøntsagsretter, saucer, pålæg, kompot, frugtsalater, frugttærter, cremer og sorbet).

Disse aromatiske bittere forhandles almindeligvis under betegnelsen »Angostura bitter«.

2104

Suppe og bouillon samt tilberedninger til fremstilling deraf; homogeniserede sammensatte næringsmidler

2104 20 00

Homogeniserede sammensatte næringsmidler

Udtrykket »homogeniserede sammensatte næringsmidler« er defineret i bestemmelse 3 til dette kapitel.

2105 00

Konsumis, også med indhold af kakao

Som »konsumis« anses næringsmidler, pakket i detailsalgspakninger eller ikke, også med indhold af kakao eller chokolade (eventuelt som overtræk), der foreligger i fast form eller i pastaform som resultat af en frysning, og som er bestemt til fortæring i denne tilstand.

Disse varer er væsentligt karakteriseret ved, at de omdannes til flydende eller halvflydende varer ved en omgivende temperatur på omkring 0 °C.

Lignende varer, der har udseende som konsumis, men som ikke karakteriserer sig som beskrevet ovenfor, er derimod undtaget fra positionen og hører efter beskaffenheden under pos. 1806, 1901 eller 2106.

Varerne under denne position forhandles under mange forskellige navne (fx vandis, iscreme, cassata) og i mange forskellige former. De kan indeholde kakao eller chokolade, sukker, vegetabilsk fedt eller mælkefedt, mælk (herunder skummetmælk), frugt, stabilisatorer, smagsstoffer, farvestoffer mv.

Det totale indhold af fedtstoffer overstiger almindeligvis ikke 15 vægtprocent af færdigvaren. Men visse specialiteter, der fremstilles under anvendelse af en stor mængde fløde, kan indeholde ca. 20 vægtprocent fedtstof.

Ved fremstillingen af visse typer konsumis bliver luft blæst ind i råmaterialet for at forøge færdigvarens volumen.

Se også undtagelserne i Forklarende Bemærkninger til HS, pos. 2105.

2106

Tilberedte næringsmidler, ikke andetsteds tariferet

2106 10 20

Proteinkoncentreter og texturerede proteinstoffer

og

2106 10 80

Se Forklarende Bemærkninger til HS, pos. 2106, andet stykke, punkt 6, idet der ses bort fra omtalen af proteinhydrolysater.

Disse underpositioner omfatter ikke koncentreter af mælkeprotein (pos. 0404 90 eller 3504 00 00).

Ved fastlæggelsen af saccharoseindholdet skal man med henblik på tarifiering i de foregående underpositioner ligeledes tage hensyn til indholdet af invertsukker, beregnet som saccharose.

2106 90 10

Ostefondue

Se supplerende bestemmelse 3 til dette kapitel.

2106 90 20

Sammensatte alkoholholdige tilberedninger (undtagen tilberedninger på basis af lugtstoffer), af den art der anvendes til fremstilling af drikkevarer

Se Forklarende Bemærkninger til HS, pos. 2106, andet stykke, punkt 7.

Se supplerende bestemmelse 4 til dette kapitel.

Undtaget fra denne underposition er sammensatte alkoholholdige tilberedninger med et alkoholindhold på 0,5 % vol eller derunder (pos. 2106 90 92 eller 2106 90 98).

2106 90 30

Af isoglucose

Se supplerende bestemmelse 5 til dette kapitel.

2106 90 92

Andre varer

og

2106 90 98

Se Forklarende Bemærkninger til HS, pos. 2106, andet stykke, punkt 1-5, 8-11 og 13-16 samt de forklarende bemærkninger til pos. 2106 10 20 og 2106 10 80, tredje stykke.

KAPITEL 22

DRIKKEVARER, ETHANOL (ETHYLALKOHOL) OG EDDIKE**Almindelige bemærkninger**

I de tilfælde, hvor der i dette kapitel skelnes mellem beholdere med indhold af 2 liter eller derunder og beholdere med indhold af over 2 liter, er det ikke beholderens rumfang, men væskemængden i beholderne, der er afgørende.

Dette kapitel omfatter også — for så vidt der ikke er tale om lægemidler — tilberedninger af tonicumtypen, der, selv om de indtages i små mængder, fx i skefulde, er egnede til direkte konsum som drikkevarer. Ikke-alkoholholdige tilberedninger af tonicumtypen, som skal fortyndes, inden de drikkes, hører ikke under dette kapitel (almindeligvis pos. 2106).

**Supplerende
bestemmelse 2 b)**

Det potentielle alkoholindhold udtrykt i % vol beregnes ved at multiplicere det samlede sukkerindhold (beregnet i kilogram invertsukker) i 100 l af varen med en faktor på 0,60.

2201

Vand, herunder naturligt eller kunstigt mineralvand, og vand tilsat kulsyre, ikke tilsat sukker eller andre sødemidler og ikke aromatiseret; is og sne

**2201 10 11
til
2201 10 90**

Mineralvand og vand tilsat kulsyre

Disse underpositioner omfatter de varer, der er nævnt i Forklarende Bemærkninger til HS, pos. 2201, afsnit B og C. Underpositionerne omfatter fx ikke naturligt mineralvand i aerosoldåse, beregnet til hudpleje (pos. 3304).

**2201 10 11
og
2201 10 19**

Naturligt mineralvand

Som »naturligt mineralvand« betragtes mineralvand, der opfylder de betingelser, der er anført i Rådets direktiv 96/70/EF (EFT nr. L 299 af 23. 11. 1996, s. 26) med eventuelle senere ændringer.

2201 90 00

Andre varer

Denne underposition omfatter de varer, der er nævnt i Forklarende Bemærkninger til HS, pos. 2201, afsnit A og D. Herunder hører også vanddamp og naturligt vand, der er filtreret, steriliseret, rensat eller afkalket.

2202

Vand, herunder mineralvand og vand tilsat kulsyre, tilsat sukker eller andre sødemidler eller aromatiseret, og andre ikke-alkoholholdige drikkevarer, undtagen frugt- og grøntsagssaft henhørende under pos. 2009

Udtrykket »ikke-alkoholholdige drikkevarer« er defineret i bestemmelse 3 til dette kapitel.

2202 10 00

Vand, herunder mineralvand og vand tilsat kulsyre, tilsat sukker eller andre sødemidler eller aromatiseret

Denne underposition omfatter de i Forklarende Bemærkninger til HS, pos. 2202, afsnit A, nævnte læskedrikke.

Forekomsten af antioxidant, vitaminer, stabilisatorer eller kinin påvirker ikke tariferingen af læskedrikke.

Underpositionen omfatter bl.a. flydende varer bestående af vand, sukker, smags- og aromastoffer, som er påfyldt små poser af plast og beregnet til hjemmefremstilling af ispinde ved frysning i hjemmefrysere.

Se ligeledes supplerende bestemmelse 1 til dette kapitel.

**2202 90 91
til
2202 90 99**

I andre tilfælde, med indhold af fedt af varer henhørende under pos. 0401-0404

Disse underpositioner omfatter fx flydende såkaldt »filled milk«, forudsat at varen umiddelbart kan drikkes. Filled milk er fremstillet af skummetmælk eller skummetmælkspulver tilsat raffinerede vegetabiliske fedtstoffer eller olier i en mængde, der stort set svarer til den mængde mælkefedt, som er fjernet fra den oprindelige sødmælk. Varen tariferes i underpositionerne efter indholdet af mælkefedt.

2204 Vin af friske druer, herunder vin tilsat alkohol; druemost, undtagen druemost henhørende under pos. 2009

Vedrørende udtrykket »virkeligt alkoholindhold udtrykt i % vol« henvises til supplerende bestemmelse 2 a) til dette kapitel.

2204 10 11 Mousserende vin

til
2204 10 99

Se underpositionsbestemmelse 1 til dette kapitel.

2204 10 11 Champagne

Champagne er en mousserende vin, der udelukkende er fremstillet af druer høstet i en afgrænset del af det franske distrikt Champagne.

2204 21 10 Vin i flasker med champagneproplukke med fastholdelsesanordning, undtagen vin henhørende under pos. 2204 10; vin i andre beholdere, der ved 20 °C har et overtryk på 1 bar eller derover, men under 3 bar, hidrørende fra kuldioxid i opløsning

Denne underposition omfatter:

1. Vin i flasker med champagneproplukke, som ikke svarer til definitionen af mousserende vin i underpositionsbestemmelse 1 til dette kapitel.
2. Vin i andre beholdere end flasker med champagneproplukke med et overtryk ved 20 °C på 1 bar eller derover, men under 3 bar.

Ved champagneproplukke forstås i denne underposition kun korkpropper svarende til nedenstående tegning samt ligenende propper af plast.

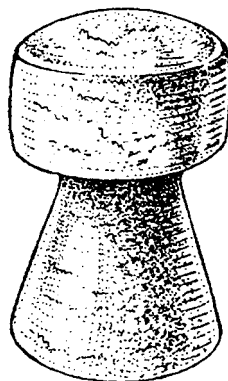

2204 21 11 Andre varer

til
2204 21 99

Se supplerende bestemmelse 4 og 5 til dette kapitel.

Blandt de ikke-flygtige bestanddele, der udgør det totale tørstofindhold som nævnt i supplerende bestemmelse 4.A til dette kapitel, kan nævnes sukker, glycerin, garvestoffer, vinsyre, farvestoffer og salte.

2204 21 11 Kvalitetsvine fra bestemte dyrkningsområder

til
2204 21 78

Se supplerende bestemmelse 6 til dette kapitel.

2204 21 81 Kvalitetsvine fra bestemte dyrkningsområder

og
2204 21 82

Se supplerende bestemmelse 6 til dette kapitel.

2204 21 93 Tokayer (aszu og szamorodni)

Se supplerende bestemmelse 4.B, punkt b), til dette kapitel.

2204 21 97 Tokayer (aszu og szamorodni)

Se supplerende bestemmelse 4.B, punkt b), til dette kapitel.

- 2204 29 10** **Vin i flasker med champagneproplukke med fastholdelsesanordning, undtagen vin henhørende under pos. 2204 10; vin i andre beholdere, der ved 20 °C har et overtryk på 1 bar eller derover, men under 3 bar, hidrørende fra kuldioxid i opløsning**
De forklarende bemærkninger til pos. 2204 21 10 anvendes med de fornødne tilføjelser.
- 2204 29 12** **Andre varer**
til
2204 29 99 Se supplerende bestemmelse 4 og 5 til dette kapitel.
- 2204 29 12** **Kvalitetsvine fra bestemte dyrkningsområder**
til
2204 29 58 Se supplerende bestemmelse 6 til dette kapitel.
- 2204 29 81** **Kvalitetsvine fra bestemte dyrkningsområder**
og
2204 29 82 Se supplerende bestemmelse 6 til dette kapitel.
- 2204 29 93** **Tokayer (aszu og szamorodni)**
Se supplerende bestemmelse 4.B, punkt b), til dette kapitel.
- 2204 29 97** **Tokayer (aszu og szamorodni)**
Se supplerende bestemmelse 4.B, punkt b), til dette kapitel.
- 2204 30 10** **Druemost i gæring samt druemost, hvis gæring er standset på anden måde end ved tilsætning af alkohol**
Se supplerende bestemmelse 3, jf. supplerende bestemmelse 2 a), 2 b) og 2 c), til dette kapitel.
- 2204 30 92** **Koncentreret**
Se supplerende bestemmelse 7 til dette kapitel.
- 2204 30 96** **Koncentreret**
Se supplerende bestemmelse 7 til dette kapitel.
- 2205** **Vermouth og anden vin af friske druer, tilsat aromatiske planter eller aromastoffer**
Blandt vine henhørende under denne position, og som er beskrevet i Forklarende Bemærkninger til HS, pos. 2205, kan nævnes:
1. Marsala all'uovo, Marsala alla mandorla og Crema di Marsala all'uovo, der er drikkevarer fremstillet på basis af Marsala-vin tilsat æggeblommer, mandler eller andre aromastoffer.
2. Sangria, fremstillet på basis af vin tilsat aromastoffer fra fx citroner eller appelsiner.
Se supplerende bestemmelse 8 til dette kapitel. Varer med et virkeligt alkoholindhold på under 7 % vol henhører under pos. 2206 00.
- 2206 00** **Andre gærede drikkevarer (f. eks. æblecider, pære cider og mjød); blandinger af gærede drikkevarer samt blandinger af gærede drikkevarer med ikke-alkoholholdige drikkevarer, ikke andetsteds tariferet**
- 2206 00 10** **»Piquettevin«**
Se supplerende bestemmelse 9 til dette kapitel.
- 2206 00 31** **Andre varer**
til
2206 00 89 Disse underpositioner omfatter bl.a. gærede drikkevarer som nævnt i Forklarende Bemærkninger til HS, pos. 2206, andet stykke, punkt 1-10.

- 2206 00 31**
og
2206 00 39
- Mousserende varer**
- Vedrørende udtrykket »mousserende« henvises til supplerende bestemmelse 10 til dette kapitel.
- Vedrørende udtrykket »champagneproplukke«, der er anvendt i den nævnte supplerende bestemmelse, henvises til de forklarende bemærkninger til pos. 2204 21 10, sidste stykke.
- 2206 00 51**
til
2206 00 89
- Ikke-mousserende varer, i beholdere med indhold af**
- Disse underpositioner omfatter fx drikkevarer, der ikke er et produkt af naturlig gæring af frisk druesaft, men som er fremstillet på basis af koncentreret druesaft. Denne saft er holdbar og kan opbevares til anvendelse efter behov.
- Almindeligvis sættes gæringsprocessen herefter i gang ved tilsætning af gær. Saften kan også tilsættes sukker før eller under gæringen. Det produkt, der opnås ved denne proces, kan til sidst sødes, tilsættes alkohol eller sammenstikkes.
- 2207**
- Ethanol (ethylalkohol), ikke denatureret, med et alkoholindhold på 80 % vol eller derover; ethanol (ethylalkohol) og anden spiritus, denatureret, uanset alkoholindholdet**
- 2207 10 00**
- Ethanol (ethylalkohol), ikke denatureret, med et alkoholindhold på 80 % vol eller derover**
- Se Forklarende Bemærkninger til HS, pos. 2207, bortset fra fjerde stykke.
- Det bemærkes, at spiritusholdige drikkevarer (fx gin og vodka) hører under pos. 2208 20 12 til 2208 90 78 uanset deres alkoholindhold.
- 2207 20 00**
- Ethanol (ethylalkohol) og anden spiritus, denatureret, uanset alkoholindholdet**
- Se Forklarende Bemærkninger til HS, pos. 2207, fjerde stykke.
- 2208**
- Ethanol (ethylalkohol), ikke denatureret, med et alkoholindhold på under 80 % vol; spiritus, likør og andre spiritusholdige drikkevarer**
- Spiritus, likør og andre spiritusholdige drikkevarer under denne position er alkoholholdige væsker, der i almindelighed er bestemt til anvendelse som drikkevarer og fremstillet:
- enten direkte ved destillation (med eller uden aromastoffer) af gærede naturlige væsker, fx vin eller cider, eller af gærede frugter, mask, korn eller andre vegetabiliske produkter
 - eller ved tilsætning af forskellige aroma- og smagsstoffer og eventuelt sukker til destilleret alkohol.
- I Forklarende Bemærkninger til HS, pos. 2208, tredje stykke, punkt 1-17, er forskellige spiritusholdige drikkevarer beskrevet.
- Det bemærkes, at ikke-denatureret spiritus hører under denne position, uanset om alkoholindholdet udgør 80 % vol eller derover; det er uden betydning, om varen er egnet til umiddelbar brug.
- Alkoholholdige drikkevarer fremstillet ved gæring undtaget fra denne position (pos. 2203 00 til 2206 00).
- 2208 30 11**
til
2208 30 88
- Whisky**
- Whisk(e)y er en spiritusholdig drikkevare, der fremstilles ved destillation af mask af korn, og som forhandles med et alkoholindhold på 40 % vol. eller derover i flasker eller i andre beholdere.
- Skotsk whisky (scotch whisky) er en whisky, der er destilleret og lagret i Skotland.
- Whisky tilsat kulsyreholdigt vand (whisky-soda) er undtaget fra disse underpositioner og hører under pos. 2208 90 69 eller 2208 90 78.
- 2208 30 32**
og
2208 30 38
- Malt whisky, i beholdere med indhold af**
- Skotsk malt whisky er en spiritusholdig drikkevare, der udelukkende er fremstillet ved destillation af gæret mask af maltet byg.
- 2208 30 52**
og
2208 30 58
- Blended whisky, i beholdere med indhold af**
- Skotsk blended whisky fremstilles ved blanding (»blending«) af to eller flere skotske malt whiskyer og/eller skotske »grain« — whiskyer.
- 2208 30 72**
og
2208 30 78
- Andre varer, i beholdere med indhold af**
- Disse underpositioner omfatter alle andre skotske whiskyer, specielt skotsk »grain« — whisky, som fremstilles af en blanding af maltet byg og ikke-maltet korn.

2208 40 11
til
2208 40 99

Rom og tafia

Disse underpositioner omfatter rom og tafia, der er nævnt i Forklarende Bemærkninger til HS, pos. 2208, tredje stykke, punkt 3, forudsat at varerne har bevaret deres organoleptiske karakteristika.

2208 50 11
og
2208 50 19

Gin, i beholdere med indhold af

Gin er en spiritusholdig drikkevare, der almindeligvis fremstilles ved en eller flere destillationer enten af rektificeret spiritus af korn eller af ethanol (ethylalkohol) under tilsætning af enebær og andre smagsstoffer (fx koriander, angelikarødder, anis eller ingefær).

Som gin anses i disse underpositioner kun spiritusholdige drikkevarer, der har gins organoleptiske karakteristika.

Undtaget fra disse underpositioner er således følgende varer:

- a) Genever (pos. 2208 50 91 eller 2208 50 99).
- b) Akvavit (pos. 2208 90 57 eller 2208 90 74).
- c) Kranawitter (pos. 2208 90 57 eller 2208 90 74).

2208 60 11
til
2208 60 99

Vodka

Se Forklarende Bemærkninger til HS, pos. 2208, tredje stykke, punkt 5.

2208 70 10
og
2208 70 90

Likør

Se Forklarende Bemærkninger til HS, pos. 2208, første stykke, afsnit B, og tredje stykke.

2208 90 11
og
2208 90 19

Arrak, i beholdere med indhold af

Arrak er spiritus fremstillet ved hjælp af en særlig gær på grundlag af rørsuktermelasse eller sukkerholdige plantesaft eller ris.

Det bemærkes, at arrak ikke må forveksles med raki, der fremstilles ved gendestillering af spiritus fremstillet af tørrede druer eller figner under tilsætning af aniskorn, og som hører under pos. 2208 90 57 eller 2208 90 74.

2208 90 33
og
2208 90 38

Spiritus fremstillet af blommer, pærer eller kirsebær (undtagen likør), i beholdere med indhold af

Spiritus fremstillet af blommer, pærer eller kirsebær er alkoholholdige drikkevarer, der er fremstillet udelukkende ved gæring og destillation af andre frugter end blommer, pærer eller kirsebær, fx abrikoser, blåbær, hindbær, brombær, ribs, jordbær eller æbler, herunder brændevin fremstillet af cider. Calvados henhører under pos. 2208 90 45.

Vedrørende udtrykkene »blommer« og »kirsebær« henvises til Forklarende Bemærkninger til HS, pos. 0809.

2208 90 48

Andre varer

Som spiritus af frugt i denne underposition betragtes alkoholholdige drikkevarer, der udelukkende er fremstillet ved gæring og destillation af andre frugter end blommer, pærer eller kirsebær, fx agavebrændevin (fx tequila og mezcal), kryddersnaps, bitter (mavebitter), akvavit, kranawitter, brændevin af rødder (fx ensian), brændevin af sorghum.

2208 90 57

Andre varer

Denne underposition omfatter bl.a. anisbrændevin, raki, agavebrændevin (fx tequila og mezcal), kryddersnaps, bitter (mavebitter), akvavit, kranawitter, brændevin af rødder (fx ensian), brændevin af sorghum.

2208 90 69

Andre spiritusholdige drikkevarer

Foruden de i Forklarende Bemærkninger til HS, pos. 2208, tredje stykke, punkt 14-17, nævnte drikkevarer omfatter underpositionen også:

1. Alkoholholdige drikkevarer tilsat kulsyreholdigt vand (fx whisky-soda).
2. Te tilsat alkohol.
3. Blandinger af alkoholholdige drikkevarer eller blandinger af alkoholholdige drikkevarer og frugt- og grøntsagssaft (cocktails).

2208 90 71**Af frugt**

Se de forklarende bemærkninger til pos. 2208 90 48. Denne underposition omfatter calvados.

2208 90 74**I andre tilfælde**

Se de forklarende bemærkninger til pos. 2208 90 57.

2208 90 78**Andre spiritusholdige drikkevarer**

Se de forklarende bemærkninger til pos. 2208 90 69.

2209 00**Eddike og eddikeerstatninger fremstillet af eddikesyre****2209 00 11****Vineddike, i beholdere med indhold af**

og

2209 00 19

Se supplerende bestemmelse 11 til dette kapitel.

Se også Forklarende Bemærkninger til HS, pos. 2209, afsnit I, andet stykke, punkt 1.

2209 00 91**Andre varer, i beholdere med indhold af**

og

2209 00 99

Disse underpositioner omfatter bl.a. varer som nævnt i Forklarende Bemærkninger til HS, pos. 2209, afsnit I, andet stykke, punkt 2, 3 og 4, og afsnit II.

KAPITEL 23

REST- OG AFFALDSPRODUKTER FRA NÆRINGSMIDDELINDUSTRIEN; TILBEREDT DYREFODER

**Supplerende
bestemmelse 3**

Det potentielle alkoholindhold i masse beregnes ved at multiplicere det samlede sukkerindhold (beregnet i kilogram invertsukker) i 100 kg af varen med en faktor på 0,47.

2301**Mel, pulver og pellets af kød, slagtebiprodukter, fisk, krebsdyr, bløddyr eller andre hvirvelløse vanddyr, uegnet til menneskeføde; fedtegrever****2301 20 00****Mel, pulver og pellets af fisk, krebsdyr, bløddyr eller andre hvirvelløse vanddyr**

Fiskemel, fiskepulver og fiskepellets henhørende under denne underposition består af fisk eller fiskeaffald, der i almindelighed er blevet dampbehandlet og presset, hvorefter det tørres og formales og eventuelt omdannes til pellets.

Undtaget fra underpositionen er fiskemel, der er egnet til menneskeføde (pos. 0305 10 00).

2302**Klid og andre restprodukter, også i form af pellets, fra sigtning, formaling eller anden bearbejdning af korn eller bælgfrugter**

Vedrørende afgrænsning mellem varer henhørende under denne position og varer henhørende under kapitel 11 henvises til bestemmelse 2. A til kapitel 11.

Restprodukter, som nævnt i Forklarende Bemærkninger til HS, pos. 2302, afsnit B, punkt 1, skal indeholde en overvejende del af korn og bælgfrugter på mindst 50 %.

Bestemmelse af indholdet af stivelse (i den foreliggende vare) skal ske efter den metode, der er beskrevet i Kommissionens direktiv 72/199/EØF, bilag I, punkt 1 (EFT nr. L 123 af 29. 5. 1972, s. 6).

**2302 10 10
og
2302 10 90****Af majs**

Såfremt kriterierne i bestemmelse 2. A til kapitel 11 er opfyldt, er knuste majs-korn, som opsamles ved sigtning af de uafskallede majs-korn og er rensede, undtaget fra disse underpositioner (pos. 1104 23 90).

2303**Restprodukter fra stivelsesfremstilling og lignende restprodukter, roeaffald, bagasse og andre affaldsprodukter fra sukkerfremstilling, samt mask, bærmel og andre restprodukter fra øl- eller alkoholfremstilling, også i form af pellets**

Bestemmelse af indholdet af stivelse og af protein skal ske efter de metoder, der er beskrevet i Kommissionens direktiv 72/199/EØF, bilag I, henholdsvis punkt 1 og 2 (EFT nr. L 123 af 29. 5. 1972, s. 6).

**2303 10 11
og
2303 10 19****Restprodukter fra fremstilling af majsstivelse (bortset fra koncentreret majsstøbevand), med proteinindhold, beregnet på grundlag af tørstofindholdet på**

Varer, der tariferes i disse underpositioner skal være i overensstemmelse med kriterierne af dyrefoder i supplerende bestemmelse 1 til dette kapitel.

Disse underpositioner omfatter bl.a.:

1. Varer, benævnt »majs gluten« (almindeligvis i form af mel), hovedsagelig bestående af gluten fremkommet i forbindelse med udskillelse af stivelse. Proteinindholdet (nitrogen \times 6,25) udgør mere end 40 vægtprocent.
2. Varer, benævnt »gluten meal«, der hovedsagelig fremstilles ved blanding af tørrede restprodukter fra fremstillingen af majsstivelse med ren gluten. Disse varer har almindeligvis et proteinindhold (nitrogen \times 6,25) på ca. 40 vægtprocent.
3. Varer, benævnt »majs gluten foder« («corn gluten feed»), der hovedsagelig består af dele af skaller og frøhvide, majs gluten og eventuelt koncentreret majsstøbevand, som alt sammen er biprodukter fra fremstilling af majsstivelse; proteinindholdet (nitrogen \times 6,25) er almindeligvis mindst 20 vægtprocent.

Disse underpositioner omfatter også de nævnte varer i form af pellets.

Disse underpositioner omfatter kun varer med et stivelsesindhold, beregnet på grundlag af tørstofindholdet, på ikke over 28 vægtprocent, i overensstemmelse med den metode, der er beskrevet i Kommissionens direktiv 72/199/EØF, bilag I, punkt 1 (EFT nr. L 123 af 29. 5. 1972, s. 6), og et fedtindhold, beregnet på grundlag af tørstofindholdet, på 4,5 vægtprocent eller derunder, målt ved anvendelse af metode A, der er indeholdt i Kommissionens direktiv 84/4/EØF, bilag I (EFT nr. L 15 af 18. 1. 1984, s. 28).

Varer med et større indhold af stivelse eller fedt tariferes almindeligvis i kapitel 11 eller i pos. 2302 10 10, 2302 10 90, 2309 90 41 eller 2309 90 51 efter beskaffenheden. Dette gælder også for varer, der indeholder produkter fra majs fremstillet på anden måde end ved den våde metode (restprodukter fra sigtning af majs Korn, formålet majs Korn, restprodukter fra ekstrahering af majs kornolie ved den tørre metode etc.).

Varer, der tariferes i disse underpositioner, må ikke også indeholde restprodukter fra ekstrahering af majs kornolie ved den våde metode.

Koncentreret majsstøbevand, uanset proteinindholdet, hører under pos. 2303 10 90.

2303 10 90

Andre varer

Som restprodukter fra stivelsesfremstilling af maniokrødder betragtes i denne underposition varer med et indhold af stivelse på ikke over 40 vægtprocent, beregnet på grundlag af tørstofindholdet.

Såfremt varerne foreligger i form af mel med et større indhold af stivelse, hører de under pos. 1106 20 10 til 1106 20 90. Samme slags varer i form af pellets hører under pos. 0714 10 10.

Denne underposition omfatter endvidere bl.a.:

1. Varer, benævnt »sorghumglutenfoder« (»sorghum gluten feed«), som almindeligvis har et proteinindhold på mindst 18 vægtprocent; varerne består hovedsagelig af dele af skaller og frøhvide, sorghumgluten og eventuelt koncentreret sorghumstøbevand, som alt sammen er biprodukter fra fremstillingen af sorghumstivelse.

Det bemærkes, at underpositionen kun omfatter varer med et stivelsesindhold på ikke over 40 vægtprocent, beregnet på grundlag af tørstofindholdet.

Varer med et højere indhold af stivelse tariferes efter beskaffenheden almindeligvis i kapitel 11 eller i pos. 2302 eller 2309.

2. Restprodukter, benævnt »tørret kartoffelaffald«, hidrørende fra fremstilling af stivelse. Indholdet af stivelse i sådanne restprodukter er almindeligvis på mindst 50 vægtprocent.

Bestemmelse af indholdet af fugtighed skal ske efter den metode, der er beskrevet i Kommissionens direktiv 71/393/EØF, bilag I, punkt 1 (EFT nr. L 279 af 20. 12. 1971, s. 7).

Det bemærkes, at koncentreret majsstøbevand, uanset proteinindholdet, hører under denne underposition.

2303 20 11 til 2303 20 90

Roeaffald, bagasse og andre affaldsprodukter fra sukkerfremstilling

Valle, hvorfra lactosen er delvis fjernet, betragtes ikke som affaldsprodukter fra sukkerfremstilling og hører ikke under disse underpositioner (pos. 0404).

Disse underpositioner omfatter helt eller delvis afsukrede sukkerroer.

2303 30 00

Mask, bærmel og andre restprodukter fra øl- eller alkoholfremstilling

Se Forklarende Bemærkninger til HS, pos. 2303, første stykke, afsnit E, punkt 1-5.

2304 00 00

Oliekager og andre faste restprodukter fra udvinding af sojaolie, også formalede eller i form af pellets

Denne position omfatter ikke sojabønneskaller, også formalede, når skallerne ikke har været underkastet en olieudvindingproces (pos. 2308).

2306

Oliekager og andre faste restprodukter fra udvinding af vegetabiliske fedtstoffer eller olier, også formalede eller i form af pellets, undtagen varer henhørende under pos. 2304 eller 2305

2306 41 00

Af rybs- eller rapsfrø med lavt indhold af erucasyre

Se underpositionsbestemmelse 1 til dette kapitel og Forklarende Bemærkninger til HS, pos. 2306 41.

2306 70 00

Af majs korn

Denne underposition omfatter restprodukter fra udvinding af majs kornolie ved såvel den våde som den tørre metode, og som opfylder kriteriet i supplerende bestemmelse 2 til dette kapitel.

Produkter, som ikke opfylder dette kriterium, tariferes efter beskaffenheden, almindeligvis i kapitel 11 eller i pos. 2302 eller 2309.

- 2306 90 11** **Oliekager og andre restprodukter fra udvinding af olivenolie**
og
2306 90 19 Udtrykket »restprodukter fra udvinding af olivenolie« omfatter kun varer med et fedtindhold på højst 8 vægtprocent. Lignende varer (undtagen restprodukter fra rensning af olier) med et større fedtindhold tariferes som råvaren (pos. 0709 90 31 eller 0709 90 39).
Bestemmelse af indholdet af fedt skal ske efter den metode, der er beskrevet i Kommissionens forordning (EØF) nr. 2568/91, bilag XV (EFT nr. L 248 af 5. 9. 1991, s. 1).
- 2307 00** **Vinbærme; rå vinsten**
- 2307 00 11** **Med et totalt alkoholindhold på 7,9 % mas og derunder og et tørstofindhold på 25 vægtprocent og derover**
Se supplerende bestemmelse 3 til dette kapitel samt de forklarende bemærkninger hertil.
- 2307 00 90** **Rå vinsten**
Se Forklarende Bemærkninger til HS, pos. 2307, andet stykke.
- 2308 00** **Vegetabiliske produkter og vegetabilisk affald samt rest- og biprodukter fra forarbejdning af vegetabiliske produkter, også i form af pellets, af den art der anvendes som dyrefoder, ikke andetsteds tariferet**
- 2308 00 11** **Med et totalt alkoholindhold på 4,3 % mas og derunder og et tørstofindhold på 40 vægtprocent og derover**
Se supplerende bestemmelse 3 til dette kapitel samt de forklarende bemærkninger hertil.
- 2308 00 40** **Agern og hestekastanjer; presserester fra andre frugter end vindruer**
Presserester fra andre frugter end vindruer omfatter bl.a. såkaldte »orange-celler«, dvs. varer, der består af dele af appelsiner fremkommet efter presning af frugterne til saft og senere sining, og som næsten ikke indeholder dele af frugtkød eller frugtsaft, men stort set består af cellehinder og albedo. Disse varer anvendes som tilsætning til fortyndet koncentrat af appelsinsaft eller til limonade.
- 2308 00 90** **Andre varer**
Denne underposition omfatter bl.a. varer som nævnt i Forklarende Bemærkninger til HS, pos. 2308, andet stykke, punkt 2, 3, 4, 6, 7, 8 og 9.
Underpositionen omfatter endvidere sojabønneskaller, også formalede, når skallerne ikke har været underkastet en olieudvindingsproces.
- 2309** **Tilberedninger, af den art der anvendes som dyrefoder**
Se bestemmelse 1 til dette kapitel.
Bestemmelse af indholdet af stivelse skal ske efter den modificerede Ewers metode, der er beskrevet i Kommissionens direktiv 72/199/EØF, bilag I, punkt 1 (EFT nr. L 123 af 29. 5. 1972, s. 6). Såfremt den modificerede Ewers metode ikke kan anvendes, kan man bruge den enzymatiske metode, der er beskrevet i Kommissionens forordning (EØF) nr. 1822/86 (EFT nr. L 158 af 13. 6. 1986, s. 3). Når der kun er spor af stivelse, kan man bruge en mikroskopimetode.
For så vidt angår mælkeprodukter henvises til supplerende bestemmelse 4 til dette kapitel. Indhold af mælkeprodukter og af stivelse beregnes i den foreliggende vare.
- 2309 10 11** **Hunde- og kattefoder, i pakninger til detailsalg**
til
2309 10 90 Disse underpositioner omfatter også tyggelegetøj til hunde i form af ringe, ben eller kringler, der består af oksehudsstykker, gelatine, glucosesirup (som bindemiddel), farvestoffer, et hydrolysat af planteproteiner, en stabilisator og for ringenes vedkommende kød og benmel, og som kan fortæres fuldstændigt.
- 2309 90 10** **»Solubles« af fisk eller havpattedyr**
Se Forklarende Bemærkninger til HS, pos. 2309, afsnit I. B, sidste stykke, punkt 1.

2309 90 20**Varer omhandlet i supplerende bestemmelse 5 til dette kapitel**

Det skal bemærkes, at anvendelse af majsstøbevand som vækstmedium kan bevirke, at der i varerne optræder rester af døde fermenteringsorganismer i en koncentration, der almindeligvis ikke er på over 2 %. Disse kan påvises under mikroskop.

Desuden indeholder varerne, der indeholder rester af støbevand, der er anvendt ved visse fermenteringer, følgende substanser i meget ringe mængder: amyloglucosidase, alpha-amylase, xanthan gummi, mælkesyre, citronsyre, lysin, threonin, triptophan.

Det skal bemærkes, at majsstøbevand allerede indeholder ringe mængder af nogle af disse substanser (fx aminosyrer), og at en større koncentration heraf som følge af fermentering er ubetydelig.

Varer med større indhold af stivelse eller fedt end de grænser, der er omhandlet i supplerende bestemmelse 5, tariferes i pos. 2309 90 41 eller 2309 90 51 efter beskaffenheden.

Overensstemmelsen af restprodukter fra fremstilling af majsstivelse, der indføres fra Amerikas Forenede Stater, kontrolleres i overensstemmelse med Kommissionens forordning (EF) nr. 2019/94 (EFT nr. L 203 af 6. 8. 1994, s. 5), ændret ved forordning (EF) nr. 396/96 (EFT nr. L 54 af 5. 3. 1996, s. 22).

KAPITEL 24

TOBAK OG FABRIKEREDE TOBAKSERSTATNINGER

2401

Tobak, rå eller ufabrikeret; tobaksaffald

Vedrørende rå eller ufabrikeret tobak henvises til Forklarende Bemærkninger til HS, pos. 2401, punkt 1.

Det bemærkes, at

- a) »Flue cured« Virginia tobak: tobak, der er tørret under kunstige atmosfæriske betingelser ved en proces, hvor varme og luftcirkulation reguleres, uden at røgen får mulighed for at komme i berøring med tobaksbladene; den tørrede tobaks farve varierer almindeligvis fra citrongul til meget mørk orange eller rød. Andre farver og farvekombinationer er ofte resultatet af forskelle i modenhed eller kultur- og tørreknik.
- b) »Light air cured« Burley tobak (herunder Burley-hybrider): tobak, der er tørret under naturlige atmosfæriske betingelser, og som ikke lugter af røg, selv om den yderligere er blevet behandlet med varme eller luftcirkulation; bladenes farve kan variere fra lys brun til rødlig. Andre farver og farvekombinationer er ofte resultatet af forskelle i modenhed eller kultur- og tørreknik.
- c) »Light air cured« Maryland tobak: tobak, der er tørret under naturlige atmosfæriske betingelser, og som ikke lugter af røg, selv om den yderligere er blevet behandlet med varme eller luftcirkulation; bladenes farve kan variere fra lysegul til mørk kirsebærrød. Andre farver og farvekombinationer er ofte resultatet af forskelle i modenhed eller kultur- og tørreknik.
- d) »Fire cured« tobak: tobak, der er tørret under kunstige atmosfæriske betingelser ved åben ild, og som delvis har absorberet brænderøgen. »Fire cured« — tobaksblade er normalt kraftigere end de tilsvarende blade fra Burley, »flue cured« eller Maryland. Bladenes farve svinger almindeligvis fra gulligbrun til meget mørkebrun. Andre farver og farvekombinationer er ofte resultatet af forskelle i modenhed eller kultur- og tørreknik.

»Sun cured« tobak er tobak, der er tørret ved solvarme i fri luft og ved direkte solstråling.

Undtaget fra positionen er levende tobaksplanter (pos. 0602).

2401 30 00

Tobaksaffald

Foruden tobaksaffald som nævnt i Forklarende Bemærkninger til HS, pos. 2401, punkt 2, omfatter denne underposition bl.a.:

1. Affald fremkommet ved bearbejdning af tobaksblade; dette affald forhandles bl.a. under betegnelsen »kirinti«, »broquelins« og »scraps«. Affaldet indeholder almindeligvis urenheder eller fremmedlegemer (fx støv, planterester, tekstilfibre). Affaldet renses undertiden for støv ved sigtning.
2. Affald af tobaksblade, med handelsbetegnelsen »siftings«, som er fremkommet ved sigtning af ovennævnte affald.
3. Affald fra cigarfremstilling; affaldet benævnes »coupures« og består af stykker af afklip af tobaksblade.
4. Støv fremkommet ved sigtning af ovennævnte affald.

Undtaget fra denne underposition er bl.a. tobaksaffald, der er tilberedt som røgtobak, skrå, snus eller tobakspulver, eller som er således behandlet, at det uden yderligere behandling kan anvendes som røgtobak, skrå, snus eller tobakspulver (pos. 2403).

2402

Cigarer, cerutter, cigarillos og cigaretter, af tobak eller tobakserstatning

2402 10 00

Cigarer, cerutter og cigarillos, med indhold af tobak

Cigarer, cerutter og cigarillos er tobaksruller, der kan ryges, som de er, og som:

1. udelukkende består af naturlig tobak, eller
2. har et dæksblad af naturlig tobak, eller
3. har et udvendigt cigarfarvet dæksblad og et omblad, begge af rekonstitueret tobak henhørende under pos. 2403 91 00, forudsat at mindst 60 vægtprocent af tobakspartiklerne er af såvel længde som bredde over 1,75 mm, og dæksbladet er pårullet skråt med en spids vinkel på mindst 30° i forhold til tobaksrullens længdeakse, eller

4. har et cigarfarvet dæksblad af rekonstitueret tobak henhørende under pos. 2403 91 00, såfremt stykvægten uden filter og mundstykke er 2,3 g eller derover, mindst 60 vægtprocent af tobakspartiklerne er af såvel længde som bredde over 1,75 mm og mindst en tredjedel af længden af den omviklede tobaksrulle har en omkreds på 34 mm eller derover.

Som cigarer, cerutter eller cigarillos tariferes også varer, der er forsynet med dæksblad af naturtobak, dæksblad af rekonstitueret tobak eller med omblad og dæksblad af rekonstitueret tobak, og som delvis består af andre produkter end tobak, forudsat at de i øvrigt opfylder foranstående beskrivelse af cigarer, cerutter og cigarillos.

2402 20 10
og
2402 20 90

Cigaretter med indhold af tobak

Cigaretter er tobaksruller (med omslag af tyndt papir), der kan ryges, som de er, og som ikke skal betragtes som cigarer, cerutter eller cigarillos (se de forklarende bemærkninger til pos. 2402 10 00).

Som cigaretter tariferes også varer, som delvis består af andre produkter end tobak, forudsat at disse svarer til foranstående beskrivelse af cigaretter.

Undtaget fra disse underpositioner er varer, der helt består af andre produkter end tobak (pos. 2402 90 00 eller, hvis de er bestemt til medicinsk brug, kapitel 30).

2402 90 00

Andre varer

Denne underposition omfatter bl.a. cigarer, cigarillos og cigaretter, der udelukkende består af tobakserstatninger, fx cigaretter, der er fremstillet af specielt tilberedte blade af en salatsort, og som hverken indeholder tobak eller nikotin.

2403

Andre tobaksvarer og fabrikerede tobakserstatninger; homogeniseret eller rekonstitueret tobak; ekstrakter og essenser af tobak

2403 10 10
og
2403 10 90

Røgtobak, også med indhold af tobakserstatning, uanset mængdeforholdet

Røgtobak er tobak, der er skåret, revet, spundet eller udpresset i plader, og som kan ryges uden yderligere industriel forarbejdning.

Tobaksaffald, som kan ryges, og som foreligger i detailsalgspakninger, tariferes som røgtobak, såfremt det ikke svarer til beskrivelsen af cigarer, cerutter, cigarillos eller cigaretter (se de forklarende bemærkninger til pos. 2402 10 00, 2402 20 10 og 2402 20 90).

Disse underpositioner omfatter også varer, der helt eller delvis består af andre produkter end tobak, forudsat at de svarer til foranstående beskrivelse af røgtobak. Undtaget er derimod varer, der udelukkende består af andre produkter end tobak, og som er bestemt til medicinsk brug (kapitel 30).

Herunder hører også skåren cigarettobak (cut cigarette rag), som er en færdig tobaksblanding til fremstilling af cigaretter.

2403 91 00

Homogeniseret eller rekonstitueret tobak

Se Forklarende Bemærkninger til HS, pos. 2403, første stykke, punkt 6.

2403 99 10

Skrå og snus

Skrå er tobak i ruller, stave, strimler, blokke eller plader, der er specielt tilberedt til tygning, men ikke til rygning, og som foreligger i detailsalgspakninger.

Snus er tobaksstøv eller tobakskorn, der er specielt tilberedt, så det kan snuses, men ikke ryges.

Som skrå eller snus tariferes også varer, der delvis består af andre produkter end tobak, og som svarer til foranstående beskrivelse af skrå og snus.

2403 99 90

Andre varer

Denne underposition omfatter bl.a.:

1. Tobaksekstrakter og -essenser som nævnt i de Forklarende Bemærkninger til HS, pos. 2403, første stykke, punkt 7.
2. Tobaksmel (tobakspulver).
3. Spundne, sovsede og fermenterede Brasil-tobakker, der foreligger sammenpresset i huder (mangotes).
4. Ekspanderet tobak.

AFSNIT V

MINERALSKE PRODUKTER

KAPITEL 25

SALT; SVOVL; JORD- OG STENARTER; GIPS, KALK OG CEMENT

- Bestemmelse 1** Flotation har til formål at adskille den værdifulde mineralbestanddel fra gangarten, idet førstnævnte samles på overfladen af det vand, den er hældt op i, mens gangarten aflejres på bunden
- 2501 00** **Salt (herunder bordsalt og denatureret salt) og ren natriumchlorid, også opløst i vand eller tilsat stoffer, der modvirker sammenklumpning eller letter fordelingen; havvand**
- 2501 00 31** **Varer til kemisk omdannelse (spaltning) i natrium og chlor til fremstilling af andre varer**
Såfremt de af de kompetente myndigheder fastsatte betingelser opfyldes, omfatter denne underposition bl.a. salt, også denatureret, bestemt til fremstilling af saltsyre, chlor, calciumchlorid, natriumnitrat, natriumhypochlorit, natriumsulfat, natriumcarbonat, natriumhydroxid, natriumchlorat, natriumperchlorat og natriummetal.
- 2501 00 51** **Denaturerede varer samt varer bestemt til anden industriel brug (herunder raffinering), bortset fra konservering eller fremstilling af næringsmidler til mennesker eller dyr**
Såfremt de af de kompetente myndigheder fastsatte betingelser opfyldes, omfatter denne underposition:
1. Denatureret salt, uanset anvendelsesformålet, undtagen denatureret salt henhørende under pos. 2501 00 31.
 2. Salt til raffinering; som »raffinering« anses kun rensningsprocesser, hvorunder saltet opløses.
 3. Salt til anden industriel brug, undtagen kemisk omdannelse, konservering eller fremstilling af næringsmidler til mennesker eller dyr. Som »salt bestemt til industriel brug« anses salt, der er bestemt til anvendelse i fabrikker som råvare eller som hjælpestof i en industriel fremstillingsproces (fx i metallurgien, i farverier, i læderindustrien, til sæbefremstilling, i køleindustrien og i den keramiske industri).
- Det bemærkes, at salt (undtagen denatureret salt) bestemt til saltning af veje hører under pos. 2501 00 99.
- 2501 00 91** **Salt egnet til menneskeføde**
Salt egnet til menneskeføde er ikke-denatureret salt, som er egnet til umiddelbar anvendelse i køkkenet, ved bordet eller i industrien til kryddring eller konservering af næringsmidler. Det er almindeligvis meget rent og ensartet hvidt.
- 2501 00 99** **Andre varer**
Denne underposition omfatter bl.a. ikke-denatureret salt, som om vinteren anvendes som vejsalt, og salt, der anvendes som foderstof til dyr (fx i form af sliksten).
- 2503 00** **Svovl af enhver art, undtagen sublimeret, fældet og kolloid svovl**
- 2503 00 10** **Rå eller uraffineret svovl**
Denne underposition omfatter de forskellige svovlarter, der er nævnt i Forklarende Bemærkninger til HS, pos. 2503, første stykke, punkt 1-4. Disse varer foreligger almindeligvis i form af blokke, stykker eller støv.

- 2503 00 90 Andre varer**
Denne underposition omfatter de forskellige svovlarter, der er nævnt i Forklarende Bemærkninger til HS, pos. 2503, første stykke, punkt 5-7. Disse varer foreligger almindeligvis i form af stænger eller »brød« (raffineret svovl) eller i pulverform (»sigtet svovl«, »vindsigtet svovl«, »mikroniseret svovl«).
- 2508 Andre lerarter (undtagen ekspanderet ler henhørende under pos. 6806), andalusit, cyanit og sillimanit, også brændt; mullit; chamotte og dinasler**
- 2508 10 00 Bentonit**
Se Forklarende Bemærkninger til HS, pos. 2508, tredje stykke, punkt 1.
Naturlig bentonit har generelt en pH-værdi på mellem 6 og 9,5 (i en 5 % opslæmning efter en times henstand) og indholdet af natriumcarbonat er mindre end 2 %; det kumulerede indhold af frit natrium og calcium overstiger ikke 80 meq pr. 100 g. Der er to slags bentonit: let kvældende calciumbentonit og meget kvældende natriumbentonit (kvældning på henholdsvis mindre end 7 ml/g eller mere end 12 ml/g).
Visse former for naturlig bentonit kan fremvise en egenskab, som afviger fra disse værdier; når flere egenskaber afviger derfra, betragtes bentonit almindeligvis som aktiveret.
Aktiveret bentonit henhører almindeligvis under pos. 3802 90 00.
- 2511 Naturlig bariumsulfat (tungspat); naturligt bariumcarbonat (witherit), også brændt, undtagen bariumoxid henhørende under pos. 2816**
- 2511 10 00 Naturligt bariumsulfat (tungspat)**
Tungspat indeholder jernoxid, aluminiumoxid, natriumcarbonat og kiselsyreanhydrid i varierende mængder. Hvid tungspat er den mest efterspurgte form for tungspat. Det fremstilles ved, at tungspat knuses, sigtes (for at fjerne de farvede bestanddele, som oftest er gule), pulveriseres og renses ved slemning.
- 2511 20 00 Naturligt bariumcarbonat (witherit)**
Witherit foreligger som rhombeformede krystaller eller en gul masse, som er uopløselig i vand.
- 2513 Pimpsten; smergel; naturligt korund, naturligt granat og andre naturlige slibemidler, også varmebehandlede**
- 2513 19 00 I andre tilfælde**
Denne underposition omfatter især formalet eller pulveriseret pimpsten.
- 2513 20 00 Smergel, naturligt korund, naturligt granat og andre naturlige slibemidler**
Ved andre naturlige slibemidler forstås i denne underposition bl.a. trippelse, også benævnt »rådden jord« eller »rådden sten«, der er askegrå og anvendes som blidt slibe- eller pudsemiddel.
- 2516 Granit, porfyr, basalt, sandsten og andre monument- eller bygningssten, også groft tildannet eller kun tilskåret, ved savning eller på anden måde, til blokke eller plader af kvadratisk eller rektangulær form**
Såfremt de tildannede sten ikke har en ensartet tykkelse, bestemmes tarifieringen efter stenens største tykkelse.
- 2516 11 00 Rå eller groft tildannet**
Forklarende Bemærkninger til HS, pos. 2515 11 anvendes med de fornødne tillem্পninger.
- 2516 12 10 og 2516 12 90 Kun tilskåret, ved savning eller på anden måde, til blokke eller plader af kvadratisk eller rektangulær form**
Forklarende Bemærkninger til HS, pos. 2515 12 anvendes med de fornødne tillem্পninger.

2516 21 00

Rå eller groft tildannet

Forklarende Bemærkninger til HS, pos. 2515 11 anvendes med de fornødne tillem্পninger.

2516 22 00

Kun tilskåret, ved savning eller på anden måde, til blokke eller plader af kvadratisk eller rektangulær form

Forklarende Bemærkninger til HS, pos. 2515 12 anvendes med de fornødne tillem্পninger.

2516 90 00

Andre monument- eller bygningssten

Denne underposition omfatter bl.a.:

1. Hårde sten, fx porfyr, syenit, lava, basalt, gneis, trakyt, diabas, diorit, fonolit, liparit, gabbro, labrodorit og periodit.
2. Monument- eller bygningskalksten, som ikke henhører under pos. 2515, dvs. kalksten med en tilsyneladende densitet under 2,5, rå eller groft tildannet eller kun tilskåret, ved savning eller på anden måde, til blokke eller plader af kvadratisk eller rektangulær form, af enhver tykkelse.
3. Serpentin eller ophit, rå eller groft tildannet eller kun tilskåret, ved savning eller på anden måde, til blokke eller plader af kvadratisk eller rektangulær form, af enhver tykkelse.

2518

Dolomit, også brændt eller sintret, herunder dolomit, groft tildannet eller kun tilskåret, ved savning eller på anden måde, til blokke eller plader af kvadratisk eller rektangulær form; stampeblanding af dolomit

2518 10 00

Dolomit, ikke brændt eller sintret

Dolomit er et naturligt dobbeltcarbonat af calcium og magnesium. Varen forbliver i denne underposition, selv om den har undergået en let varmebehandling, der ikke ændrer dens kemiske sammensætning.

Denne underposition omfatter dolomit, ikke brændt eller sintret, rå eller groft tildannet eller kun tilskåret, ved savning eller på anden måde, til blokke eller plader af kvadratisk eller rektangulær form.

2518 20 00

Brændt eller sintret dolomit

Ved brændt eller sintret dolomit forstås dolomit, der som følge af varmebehandling ved høj temperatur (for sintret dolomit ca. 1 500 °C og for brændt dolomit ca. 800 °C), har ændret kemisk sammensætning ved udskillelse af carbondioxid.

2519

Naturlig magnesiumcarbonat (magnesit); smeltet magnesia; dødbrændt (sintret) magnesia, også med indhold af små mængder af andre oxider, der er tilsat før sintringen; anden magnesiumoxid, også rent

2519 90 10

Magnesiumoxid, undtagen brændt naturligt magnesiumcarbonat

Denne underposition omfatter bl.a.:

1. Magnesiumoxid, der er fremstillet ved brænding af enten magnesiumhydroxid eller fældet magnesiumcarbonat; produktet fremkommer som et hvidt pulver med en renhed på mindst 98 %, og det anvendes hovedsagelig i farmacien.
2. Magnesiumoxid fremkommet ved smeltning af magnesit, der forinden er brændt ved temperaturer fra 1 400-1 800 °C; dette magnesit smeltes i en lysbue ved temperaturer fra 2 800-3 000 °C; efter afkøling fremkommer der et krystalagtigt produkt næsten udelukkende bestående af magnesiumoxid (smeltet magnesium), med en renhed på mindst 95 % og kendetegnet ved glasagtige krystaller.
3. Magnesiumoxid udvundet af havvand; det fremstilles ved brænding af magnesiumhydroxid udfældet af havvand. Det har almindeligvis en renhed på 91-98 % og indeholder som typisk urenhed bor i større mængder end dødbrændt (sintret) magnesia (ca. 100 ppm mod 40 ppm).

2520

Gipssten; anhydrit; brændt gips, også farvet eller tilsat små mængder acceleratorer eller retarderingsmidler

- 2520 20 10 Til bygningsbrug**
Gips til bygningsbrug fremstilles af rågips (gipssten eller andre gipsholdige råvarer, fx biprodukter fra den kemiske industri) ved hjælp af forskellige bearbejdnings- og brændingsprocesser. Under fremstillingen tilsættes en række stoffer, som gør, at gipsen får bestemte egenskaber. Disse tilsætningsstoffer er stoffer, som ændre gipsens egenskaber, fx konsistensen eller vedhæftningen, i den ønskede retning, samt accelleratorer eller retarderingsmidler.
Gips til bygningsbrug anvendes fx som stuk, til pudsnings af vægge og lofter, ved fremstilling af byggeplader eller andre bygningslementer eller ved lægning af kakler.
- 2523 Portland cement, aluminatcement, slaggecement og lignende hydraulisk cement, også farvet eller i form af klinker**
- 2523 90 10 Slaggecement**
Slaggecement består af mindst 20 vægtprocent portlandcementklinker og 36-80 vægtprocent slagge samt højst 5 vægtprocent andre cementbestanddele.
- 2523 90 30 Puzzolancement**
Puzzolancement består af mindst 60 vægtprocent portlandcementklinker og højst 40 vægtprocent naturlig puzzolan eller flyveaske samt højst 5 vægtprocent andre cementbestanddele.
Vedrørende udtrykket »puzzolan« henvises til Forklarende Bemærkninger til HS, pos. 2530, afsnit D, punkt 7.
Flyveaske er et fint, let pulver, som fremkommer, når kulstøv anvendes som brændsel. Den har en farvetone fra grå til sort.
- 2526 Naturlig steatit, også groft tildannet eller kun tilskåret, ved savning eller på anden måde, til blokke eller plader af kvadratisk eller rektangulær form; talkum**
- 2526 20 00 Knust eller pulveriseret**
Undtaget fra denne underposition er talkumpulver til kosmetisk brug, i pakninger til detailsalg (pos. 3304).
- 2528 Naturlige borater og koncentrat deraf (også brændte), undtagen borater udvundet af naturligt forekommende saltopløsninger; naturlig borsyre med et indhold af H_3BO_3 på 85 vægtprocent og derunder, beregnet på grundlag af tørsubstansen**
- 2528 10 00 Naturlige natriumborater og koncentrat deraf (også brændte)**
Denne underposition omfatter bl.a. kernit og tinkal, som også benævnes »naturlig borax«.
Undtaget fra denne underposition er natriumborat fremstillet ved kemisk behandling af kermit eller tinkal (raffineret borax), og natriumborat, som fremkommer ved fordampning af vand fra visse saltsøer (pos. 2840).
- 2528 90 00 Andre varer**
Denne underposition omfatter bl.a.:
1. Pandermit og priceit, der er calciumborater.
 2. Boracit, der er magnesiumchlorborat.
 3. Naturlig borsyre fremstillet ved fordampning af kondenseret vand hidrørende fra den naturlige damp, der strømmer op af jorden i visse egne (Italiens »soffioni«), eller ved fordampning af vand hidrørende fra underjordiske vandåre i disse egne. Dog hører borsyre med et indhold af H_3BO_3 på mere end 85 %, beregnet på grundlag af tørsubstansen, under pos. 2810 00 00.
- 2530 Mineralske stoffer, ikke andetsteds tariferet**
- 2530 10 10 Vermiculit, perlit og chlorit, ikke ekspanderet**
og
2530 10 90
Se Forklarende Bemærkninger til HS, pos. 2530, afsnit D, punkt 3.
- 2530 90 98 Andre varer**
Se Forklarende Bemærkninger til HS, pos. 2530, afsnit A, B, C og D (undtagen punkt 3).

KAPITEL 26

MALME, SLAGGER OG ASKE

2620 Aske og restprodukter (undtagen fra fremstillingen af jern og stål) indeholdende arsen, metaller eller forbindelser deraf**2620 11 00 Galvaniseringsråsten (hårdzinkrester)**

Galvaniseringsråsten (hårdzinkrester) er et restprodukt fra galvaniseringsbade. Der skelnes mellem:

1. Galvaniseringsråsten, benævnt »hårdzink«, der er et metallisk produkt af meget uens og uhomogen sammensætning; det er sværere at smelte og har højere vægtfylde end zink, og det afsættes i bunden af zinkbadet ved varm galvanisering af jernplader, jerntråd, jernrør etc.

Hårdzink tages op af zinkbadet i dejformet tilstand og støbes til plader eller »brød«, der kan have en ru eller endog svampet overflade.

Hårdzink indeholder 2-5 vægtprocent jern. Zinkindholdet varierer fra 92-94 vægtprocent. Indholdet af aluminium er almindeligvis ringe og er ikke større en 0,2-0,3 vægtprocent.

2. Galvaniseringsråsten, benævnt »let zinkråsten« eller »overfladezinksten«, der er et metallisk restprodukt; det hidrører fra kontinuerlige galvaniseringsbade efter Senzimir-metoden og indeholder ikke flusmidler.

Denne zinksten, der har en lavere vægtfylde end zink, flyder på zinkbadets overflade. Varen »skummes« af zinkbadet i dejagtig tilstand og støbes til »brød«, der er af mindre uregelmæssig ydre form end de ovennævnte »brød« af hårdzink.

Jernindholdet er meget lavt, almindeligvis under 0,5 vægtprocent. Aluminiumindholdet er højere og udgør 1-2 vægtprocent. Zinkindholdet er på ca. 98 vægtprocent.

Zinkstenen må ikke forveksles med zinklegeringer (pos. 7901), der almindeligvis indeholder 3-5 vægtprocent aluminium, og som kan have et kobberindhold på op til 3 vægtprocent samt opfylder bestemte tekniske krav; zinksten er derimod sådan sammensat, at varen kun kan anvendes til en metallurgisk eller kemisk forarbejdningsproces.

2620 19 00 Andre varer

Denne underposition omfatter bl.a.:

1. Zinksten, der i forbindelse med raffinering af råzink tages op fra bunden af zinkbadet, og som indeholder 4-8 vægtprocent bly og indtil 6 vægtprocent jern.
2. Zinkaske bestående af zink (65-70 vægtprocent) og zinkoxid, og indeholdende carbon og andre urenheder.
3. Zinkslugger eller zinksalmiak-aske bestående af metallisk zink, zink- og ammoniumchlorid, zinkoxid og jernoxid; varen indvindes fra overfladen af galvaniseringsbade eller fra digler til smeltning af gammel zink.
4. Zinkslam, der fremkommer som restprodukt i visse industrier, der anvender zink som reduktionsmiddel.
5. Zinkkrads, der er et restprodukt fra fremstillingen af zinkoxid på basis af zinksten; varen indeholder ca. 60 vægtprocent zink, medens resten er jern og andre urenheder.
6. Zinkoxidrester udvundet ved rensning af røg fremkommet ved genindvinding af forskellige metaller eller legeringer, fx messing. Disse oxider, der er restprodukter, må ikke forveksles med:
 - Zinkgråt (pos. 3206 49 90) — en meget uren zinkoxid i pulverform med homogen farve og finhed, der anvendes som pigment.
 - Zinkpulver, der indvindes ved forstøvning af smeltet zink (pos. 7903 90 00), eller zinkstøv, der indeholder 80-94 vægtprocent metallisk zink, og hvis korn er overtrukket med et lag zinkoxid (pos. 7903 10 00).

- 2620 21 00** **Blyholdigt olieslam og blyholdigt slam fra præparater til modvirkning af bankning**
Se underpositionsbestemmelse 1 til dette kapitel.
Se også Forklarende Bemærkninger til HS, pos. 2620, andet stykke, punkt 10.
- 2620 60 00** **Indeholdende arsen, kviksølv eller thallium eller blandinger deraf, af den art der anvendes til udvinding af arsen eller de nævnte metaller eller som udgangsmateriale for fremstilling af deres kemiske forbindelser**
Se underpositionsbestemmelse 2 til dette kapitel.
- 2620 91 00** **Indeholdende antimon, beryllium, cadmium, chrom eller blandinger deraf**
Se Forklarende Bemærkninger til HS, pos. 2620, andet stykke, punkt 13.
- 2621** **Slagger og aske, ikke foran nævnt, herunder tangaske; aske og restprodukter fra forbrænding af kommunalt affald**
- 2621 10 00** **Aske og restprodukter fra forbrænding af kommunalt affald**
Se Forklarende Bemærkninger til HS, pos. 2621, andet stykke, punkt 5.

KAPITEL 27

MINERALSKE BRÆNDELSSTOFFER, MINERALOLIER OG DESTILLATIONSPRODUKTER DERAFF; BITUMINØSE STOFFER; MINERALSK VOKS**Almindelige bemærkninger**

Medmindre andet følger af sammenhængen omfatter udtrykket »ASTM-metode« de metoder, som er fastlagt af American Society for Testing and Materials i 1976-udgaven om standarddefinitioner for mineralolieprodukter og smøremidler.

Bestemmelse 2

Ved bestemmelsen af indholdet af aromatiske bestanddele skal følgende metoder anvendes:

- Varer, hvis destillationsslutpunkt er 315 °C eller derunder: ASTM D 1319-70.
- Varer, hvis destillationsslutpunkt er højere end 315 °C: Se de forklarende bemærkninger til dette kapitel, bilag A.

Supplerende bestemmelse 4

1. Med forbehold af supplerende bestemmelse 4 n) gælder den omhandlede toldfritagelse for alle de varer, der er blevet undergivet en bestemt behandling.

Det følger heraf, at hvis et olieprodukt underkastes en forarbejdning, fx med henblik på alkylering eller polymerisation, omfatter fritagelsen også den del af varen, der rent faktisk ikke bliver alkyleret eller polymeriseret.

2. Kræves der for en proces en bestemt forbehandling (se supplerende bestemmelse 4, sidste stykke), er der to betingelser, der skal være opfyldt, før toldfrihed kan bevilges:

- a) De indførte varer skal faktisk underkastes en af de nævnte »begunstigede« processer, fx krakning.
- b) Forbehandlingen skal af tekniske grunde være påkrævet for den videre behandling.

Som »forbehandlinger«, der er nødvendige for varer bestemt til at underkastes en af de nævnte processer, betragtes bl.a.:

- a) Afgasning.
- b) Dehydrering.
- c) Fjernelse af visse lette eller tunge stoffer, der ville kunne forstyrre processen.
- d) Fjernelse eller omdannelse af merkaptan (blødgøring), andre svovlforbindelser eller andre stoffer, der er skadelige for processen.
- e) Neutralisering.
- f) Dekantering.
- g) Afsaltning.

Varer, der fremkommer i løbet af forbehandlingen, og som ikke underkastes en proces, er toldpligtige med den sats, der gælder for varer »til anden anvendelse«, på grundlag af arten og værdien af de indførte varer og på grundlag af nettovægten af de fremkomne varer.

Supplerende bestemmelse 4 a)

Ved »vakuumdestillation« forstås destillation under et tryk, der ikke er større end 400 mbar, målt ved kolonnens top.

Supplerende bestemmelse 4 b)

Ved »gendestillation i videre fraktioner« forstås destillation (bortset fra topning) i industrielle anlæg i kontinuerlig eller diskontinuerlig drift, hvorved der sker en forarbejdning af destillater henhørende under pos. 2710 11 11 til 2710 19 49, 2711 11 00, 2711 12 91 til 2711 19 00, 2711 21 00 og 2711 29 00 (undtagen propan af renhed 99 % eller derover) for at udvinde følgende varer:

1. Isolerede carbonhydrider af høj renhed (90 % eller mere for olefiner og 95 % eller mere for de andre carbonhydrider); blandinger af isomerer af samme organiske forbindelse anses som isolerede carbonhydrider.

Det bemærkes, at det kun er processer, hvorved der fremkommer mindst tre varer, der er tilladt; denne begrænsning gælder dog ikke, når behandlingen omfatter en udskillelse af isomerer. I denne forbindelse anses ethylbenzen som en xylenisomer.

2. Varer henhørende under pos. 2707 10 10 til 2707 30 90, 2707 50 10 og 2707 50 90 og 2710 11 11 til 2710 19 49:
 - a) uden overlappning af slutkogepunktet for en fraktion og begyndelseskogepunktet for den følgende fraktion, og hvor der højst er en forskel på 60 °C mellem de to temperaturer, ved hvilke henholdsvis 5 og 90 rumfangsprocent (inkl. svind) overdestilleres, bestemt efter ASTM D 86-67 (reapproved 1972);
 - b) med overlappning af slutkogepunktet for en fraktion og begyndelseskogepunktet for den næste, og hvor der højst er en forskel på 30 °C mellem de to temperaturer, ved hvilke henholdsvis 5 og 90 rumfangsprocent (inkl. svind) overdestilleres, bestemt efter ASTM D 86-67 (reapproved 1972).

Supplerende bestemmelse 4 c)

Ved »krakning« forstås en industriel behandling, hvorved molekylerne i jordolieprodukter bliver spaltet og deres kemiske struktur ændret som følge af varmpåvirkning, med eller uden tryk og med eller uden anvendelse af katalysatorer; ved krakning udvindes især blandinger af lette carbonhydrider, der er flydende eller gasformige ved normal temperatur og ved normalt tryk.

De vigtigste former for krakning er:

1. Termisk krakning.
2. Katalytisk krakning.
3. Dampkrakning til udvinding af gasformige carbonhydrider.
4. Hydrogenkrakning (krakning med hydrering).
5. Dehydrering.
6. Dealkylering.
7. Fluid-bed-metode (coking).
8. Viskositetsreduktion (visbreaking).

Supplerende bestemmelse 4 d)

Ved »reformning« forstås termiske eller katalytiske behandlinger af lette eller mellemsvære olier med henblik på forøgelse af indholdet af aromatiske forbindelser. Katalytisk reformning anvendes for eksempel til forarbejdning af lette olier fra den første destillation til lette olier med højt oktantal (med højt indhold af aromatiske carbonhydrider) eller til en blanding af carbonhydrider, der indeholder benzen, toluen, xylene, ethylbenzen etc.

Katalytisk reformning foregår især med platin som katalysator.

Supplerende bestemmelse 4 e)

Ved »ekstraktion med selektive opløsningsmidler« forstås processer, hvorved grupper af stoffer med forskellige molekylestrukturer adskilles fra hinanden ved hjælp af selektivt virkende opløsningsmidler (fx furfurool, phenol, dichlorethylether, svovldioxid, nitrobenzen, urinstof og visse urinstofderivater, acetone, propan, methylethylketon, methylisobutylketon, glycol, morpholin).

Supplerende bestemmelse 4 g)

Ved »polymerisation« forstås industrielle processer, hvorved umættede carbonhydrider med eller uden varmpåvirkning og med eller uden anvendelse af katalysatorer bliver forbundet til en eller flere af deres polymerer eller copolymerer.

Supplerende bestemmelse 4 h)

Ved »alkylering« forstås enhver termisk eller katalytisk reaktion, hvorved umættede carbonhydrider forbindes med andre carbonhydrider, især med isoparaffiner eller aromatiske forbindelser.

Supplerende bestemmelse 4 ij)

Ved »isomerisation« forstås forandring af strukturen af bestanddelene i jordolieprodukter, uden at der sker ændring af bruttoformlen.

Supplerende bestemmelse 4 l)

Ved »afparaffinering« forstås i denne supplerende bestemmelse bl.a.:

1. Afparaffinering ved kuldepåvirkning (med eller uden opløsningsmidler).
2. Mikrobiologisk behandling.
3. Afparaffinering med urinstof.
4. Behandling med molekyllarsigter.

**Supplerende
bestemmelse 4 n)**

Ved »atmosfærisk destillation« forstås destillation udført ved et tryk på omkring 1 013 mbar, målt ved kolonnens top.

**Supplerende
bestemmelse 5**

1. Ved »kemisk omdannelse« forstås enhver behandling, der har til formål at ændre den molekylære sammensætning af en eller flere bestanddele i det jordolieprodukt, der behandles.

Som »kemisk omdannelse« anses ikke simpel blanding af et jordolieprodukt med et andet jordolieprodukt eller med andre varer. Blanding af mineralsk terpentin i maling eller blanding af olie og trykfarve opfylder fx ikke definitionen på »kemisk omdannelse«. Det samme er også tilfældet ved anvendelse af jordolieprodukter som opløsningsmidler, motorbrændstof eller til opvarmning.

2. Eksempler på »kemisk omdannelse«:

a) Behandling med halogener eller halogenforbindelser:

- i) Reaktion med den propylen, der findes i en gasformig fraktion af jordolie, med henblik på udvinding af organiske derivater (fx udvinding af propylenoxid).
- ii) Bearbejdning af jordoliefraktioner (benzin, petroleum, gasolie), paraffin, mikrovoks eller paraffinholdige restprodukter med chlor eller chlorforbindelser med henblik på udvinding af chlorparaffin.

b) Behandling med baser (soda, kalilud, ammoniak mv.) med henblik på udvinding af naphdensyre.

c) Behandling med svovlsyre og svovlsyreanhydrid med henblik på:

- i) Udvinning af sulfonater.
- ii) Ekstraktion eller udvinding af isobutylen.
- iii) Sulfonyering af gasolie og smørelie.
Toldfriheden omfatter ikke olie, der tilsættes efter sulfonyeringen.

d) Sulfochlorering.

e) Hydratisering, især for at udvinde alkohol ved omdannelse af umættede carbonhydrider indeholdt i en gasformig jordoliefraktion.

f) Behandling med maleinsyreanhydrid, især af butadien indeholdt i en gasformig jordoliefraktion med fire kulstofatomer med henblik på udvinding af tetrahydrophthalsyre.

g) Behandling med phenoler, fx reaktion med jordolieolefiner og phenoler under anvendelse af en katalysator med henblik på udvinding af alkylphenoler.

h) Oxidation:

- i) Oxidation af svære olier med henblik på udvinding af kunstig asfaltbitumen henhørende under pos. 2713 20 00.
- ii) Oxidation af jordolieprodukter af enhver art med henblik på udvinding af mere komplekse kemiske produkter, såsom syrer, aldehyder, ketoner, alkoholer; fx oxidation af lette fraktioner under tryk med henblik på udvinding af eddikesyre, myresyre, propionsyre eller ravsyre.

ij) Dehydrering, fx af:

- i) Naphtenholdige carbonhydrider med henblik på udvinding af aromatiske carbonhydrider (fx benzen).
- ii) Paraffinholdige carbonhydrider med henblik på udvinding af flydende olefiner, der fx anvendes til fremstilling af biologisk nedbrydelige alkylbenzener.

k) Oxosyntese.

l) Irreversibel optagelse af tunge olier i højpolymere stoffer (fx naturlig eller syntetisk latex, butylgummi, polystyren).

m) Fremstilling af varer henhørende under pos. 2803 00.

n) Nitring med henblik på udvinding af nitroderivater.

o) Biologisk behandling af visse jordoliefraktioner indeholdende n-paraffiner med henblik på udvinding af proteiner eller andre komplekse organiske stoffer.

2701 Stenkul samt stenkulsbriketter og lignende fast brændsel fremstillet af stenkul

Brændsel, der forhandles i Spanien under betegnelsen »Sort lignit« fra de producerende bækkener Teruel, Mequinenza, Pirenaica og Baleares, betragtes som stenkul under denne position.

2701 12 10 Kokskul

Kokskul indeholder 19-41 rumfangsprocent flygtige bestanddele.

2702 Brunkul og brunkulsbriketter, også agglomereret, undtagen jet

Brunkul og brunkulsbriketter brænder med en lang, men ikke særlig varm flamme, og afgiver en sort, ubehagelig røg. Der skelnes almindeligvis mellem: bastkul, som med dets trådede brud af udseende minder om det træ, det oprindelig er dannet af, og som har et vandindhold på op til 50 %; almindeligt brunkul eller jordkul, brunt eller sort, med et lavere vandindhold end bastkul (ca. 15 %) og med jordagtigt brud; bituminøst brunkul, som bliver blødt under påvirkning af varme, hvilket gør det velegnet til fremstilling af briketter; voksagtigt brunkul, som har voksagtigt brud, og som har et stort voksindhold.

Undtaget fra denne position er brændsel, der forhandles i Spanien under betegnelsen »Sort lignit« fra de producerende bækkener Teruel, Mequinenza, Pirenaica og Baleares (pos. 2701).

2704 00 Koks og halvkoks af stenkul, brunkul eller tørv, også agglomereret; retortkul**2704 00 11 Koks og halvkoks af stenkul**

og
2704 00 19

Koks af stenkul adskiller sig fra stenkul ved, at den brænder næsten uden flamme og bevarer sin porøsitet og luftgennemtrængelighed, efter at den er brændt. Den er usmelteleg, hårdere, mindre svovlholdig og mere carbonholdig end stenkul. Til forskel fra koks, som fremstilles ved forkoksning af stenkul ved høj temperatur (1 000-1 200 °C) uden tilførsel af luft, fremkommer halvkoks ved forkoksning af stenkul ved en temperatur på 450- 700°C med begrænset tilførsel af luft.

2704 00 11 Til fremstilling af elektroder

Denne underposition omfatter koks og halvkoks af stenkul, der anvendes til fremstilling af elektroder, der almindeligvis anvendes ved produktionen af ferrolegeringer. De koks og halvkoks, der hører under denne underposition, er særlig rene (meget ringe askeindhold) og foreligger i reglen i små stykker.

2704 00 19 I andre tilfælde

Denne underposition omfatter bl.a. gaskoks (biprodukt fra fremstillingen af gas), samt metallurgiske koks og halvkoks, der er specielt fremstillet til anvendelse i den metallurgiske industri (højovnskoks); sidstnævnte varer er i modsætning til gaskoks hårde og modstandsdygtige og forekommer som store sølvglinsende stykker.

2704 00 30 Koks og halvkoks af brunkul

Brunkul og brunkulsbriketter er uegnede til fremstilling af koks ved høj temperatur. Ved lavtemperaturforkoksning fremkommer halvkoks, der brænder godt uden røg og er porøs, glinsende og ren at føle på.

2704 00 90 Andre varer

Denne underposition omfatter:

1. Varer fremstillet ved forkoksning af tørv; ved forbrænding udvikles en kraftig og ubehagelig lugt, og varerne bruges hovedsagelig som brændstof i industriovne.
2. Retortkul (se Forklarende Bemærkninger til HS, pos. 2704, fjerde og femte stykke).

2707 Olier og andre produkter fremstillet ved destillation af højtemperaturtjære fra stenkul; lignende produkter, for så vidt deres indhold af aromatiske bestanddele, beregnet efter vægt, er større end deres indhold af ikke-aromatiske bestanddele

Vedrørende bestemmelsen af indholdet af aromatiske bestanddele henvises til de forklarende bemærkninger til bestemmelse 2 til dette kapitel.

2707 10 10
og
2707 10 90

Benzol (benzen)

Se underpositionsbestemmelse 3 til dette kapitel.

Disse underpositioner omfatter kun benzol (benzen) af renhed under 95 vægtprocent. Benzol (benzen) af renhed 95 vægtprocent og derover henhører under pos. 2902 20 00.

2707 20 10
og
2707 20 90

Toluol (toluen)

Se underpositionsbestemmelse 3 til dette kapitel.

Disse underpositioner omfatter kun toluol (toluen) af renhed under 95 vægtprocent. Toluol (toluen) af renhed 95 vægtprocent og derover henhører under pos. 2902 30 00.

2707 30 10
og
2707 30 90

Xylol (xylener)

Se underpositionsbestemmelse 3 til dette kapitel.

Disse underpositioner omfatter kun xylol (xylener) af renhed under 95 vægtprocent (rene eller blandede ortho-, meta- eller para-isomerer), gaskromatografisk bestemt. Xylol (xylener) af renhed 95 vægtprocent og derover henhører under pos. 2902 41 00 til 2902 44 00.

2707 40 00

Naphthalen

Se underpositionsbestemmelse 3 til dette kapitel.

Denne underposition omfatter kun naphthalen med et størkningspunkt på under 79,4 °C, bestemt i overensstemmelse med den i de forklarende bemærkninger til dette kapitel, bilag B, nævnte metode. Såfremt varens størkningspunkt er på 79,4 °C eller derover, henhører den under pos. 2902 90 10.

Undtaget fra denne underposition er naphthalen-homologe (pos. 2707 50 10 og 2707 50 90, 2707 91 00 til 2707 99 99, 2902 90 10 til 2902 90 80 eller 3817 00 90).

2707 50 10
og
2707 50 90

Andre aromatiske carbonhydridblandinger, af hvilke der ved destillation efter ASTM D 86 op til 250 °C overdestilleres 65 rumfangsprocent og derover (herunder tab ved destillationen)

Disse underpositioner omfatter blandinger af overvejende aromatiske carbonhydrider, hvori hverken benzen, toluen, xylen eller naphthalen dominerer, og af hvilke der ved destillation op til 250 °C overdestilleres mindst 65 rumfangsprocent (inkl. svind), bestemt efter ASTM D 86-67 (reapproved 1972).

2707 60 00

Phenoler

Se underpositionsbestemmelse 3 til dette kapitel.

Denne underposition omfatter bl.a.:

1. Phenoler fremstillet ved destillation af højtemperaturtjære samt lignende produkter, forudsat deres indhold af aromatiske bestanddele, beregnet efter vægt, er større end deres indhold af ikke-aromatiske bestanddele.
Salte af phenoler er derimod undtaget fra denne underposition (almindeligvis pos. 2907 eller pos. 3824 90 99).
2. Cresoler (rene isomerer eller isomerblandinger) med et samlet indhold af cresoler under 95 vægtprocent (gaskromatografisk bestemt). Såfremt denne procentsats er 95 eller derover, henhører varerne under pos. 2907 12 00.
3. Xylenoler (rene isomerer eller isomerblandinger) med et samlet indhold af xylenoler under 95 vægtprocent (gaskromatografisk bestemt). Såfremt denne procentsats er 95 eller derover, henhører varerne under pos. 2907 14 00.
4. Andre phenoler indeholdende en eller flere benzenkerner med en eller flere hydroxylgrupper, forudsat at der ikke er tale om kemisk definerede phenoler henhørende under pos. 2907. Et produkt af denne art er phenol (C₆H₅OH) af renhed under 90 vægtprocent.

2707 99 11
og
2707 99 19

Råolier

Disse underpositioner omfatter:

1. Varer fremstillet ved den første destillation af højtemperaturtjære fra stenkul.

Disse højtemperaturtjærer fremstilles som regel i koksværker, der fremstiller højovnskoks, og udvindes ved temperaturer over 900 °C. Varer, som udvindes ved destillation af høtemperaturtjærer, indeholder ikke alene carbonhydrider — hovedsagelig aromatiske carbonhydrider — men også kvælstof-, oxygen- og svovlforbindelser samt, i reglen, urenheder. Varerne skal oftest underkastes yderligere behandlinger, før de kan anvendes.

2. Lignende produkter, forudsat deres indhold af aromatiske bestanddele beregnet efter vægt, er større end deres indhold af ikke-aromatiske bestanddele.

Som »lignende« betragtes produkter, hvis kvalitative sammensætning svarer til de under punkt 1 nævnte varers.

De kan dog have et større indhold af alifatiske og naphtheniske carbonhydrider og et lavere indhold af mangejernede aromatiske carbonhydrider end de under punkt 1 nævnte varer.

Disse underpositioner omfatter kun produkter, hvis indhold af aromatiske bestanddele, beregnet efter vægt, er større end deres indhold af ikke-aromatiske bestanddele.

Underpositionerne omfatter også olier fremstillet ved at fjerne benzen fra gas fremkommet ved forkoksning af stenkul.

2707 99 30**Svovlholdige topfraktioner**

Som »svovlholdige topfraktioner« i denne underposition betrages kun lette varer udvundet ved den første destillation af rå tjæreolie, indeholdende svovlholdige forbindelser (fx carbondisulfid, mercaptaner, thiophen) og carbonhydrider med overvejende indhold af ikke-aromatiske bestanddele, af hvilke der ved destillation op til mindre end 80 °C overdestilleres mindst 90 rumfangsprocent.

2707 99 50**Basiske produkter**

Som »basiske produkter« i denne underposition betragtes aromatiske og/eller heterocycliske varer med basisk funktion.

Denne underposition omfatter især pyridin-, quinolin-, acridin- og anilinbaser (samt blandinger heraf). De er hovedsagelig udvundet af pyridin, quinolin, acridin og deres homologe.

Blandt de basiske produkter under denne underposition kan nævnes:

1. Pyridin af renhed 95 vægtprocent. Pyridin af renhed 95 vægtprocent og derover henhører under pos. 2933 31 00.
2. Methylpyridiner (picolin), 5-ethyl-2-methylpyridin (5-ethyl-2-picolin) og 2-vinylpyridin, af renhed under 90 vægtprocent (gaskromatografisk bestemt). Såfremt denne procentsats er 90 eller derover, henhører varerne under pos. 2933 39 99.
3. Quinolin af renhed under 95 vægtprocent, beregnet i forhold til det vandfri stof (gaskromatografisk bestemt). Såfremt denne procentsats er 95 eller derover, henhører varerne under pos. 2933 49 90.
4. Acridin af renhed under 95 vægtprocent, beregnet i forhold til det vandfri stof (gaskromatografisk bestemt). Såfremt denne procentsats er 95 eller derover, henhører varerne under pos. 2933 99 90.

Undtaget fra denne underposition er salte af alle de nævnte basiske produkter (pos. 2933 eller 3824).

2707 99 70**Anthracen**

Anthracen under denne underposition foreligger som regel halvflydende eller i pastaform og indeholder almindeligvis phenantren, carbazol og andre aromatiske bestanddele. Underpositionen omfatter kun anthracen af renhed under 90 vægtprocent. Anthracen af renhed 90 vægtprocent og derover henhører under pos. 2902 90 10.

2707 99 91**Andre varer****og
2707 99 99**

Disse underpositioner omfatter især varer, der består af blandinger af carbonhydrider.

Blandt disse varer kan nævnes:

1. Tunge olier (bortset fra rå olier) fremstillet ved destillation af højtemperaturtjære eller lignende produkter, forudsat:
 - a) der ved destillation op til 250 °C overdestilleres mindre end 65 rumfangsprocent, bestemt efter ASTM D 86-67 (reapproved 1972),
 - b) varernes densitet ved 15 °C er større end 1,000 g/cm³,
 - c) varernes nålepenetration er mindst 400 ved 25 °C bestemt efter ASTM D 5, og
 - d) varerne har andre karakteristika end de under pos. 2715 00 00 hørende varer.

Varer, der ikke svarer til de under punkt a)-d) nævnte kriterier, tariferes efter deres beskaffenhed i fx pos. 2707 10 10 til 2707 30 90, 2707 50 10 og 2707 50 90, 2708, 2710 19 31 til 2710 19 99, 2713 20 00 eller 2715 00 00.

2. Aromatiske ekstrakter, som ikke svarer til de kriterier, der er fastsat for sådanne varer i de forklarende bemærkninger til pos. 2713 90 10 og 2713 90 90.
3. Visse homologe af naphthalen eller anthracen, fx ethylnaphthalen og methylantracen, forudsat de ikke hører under pos. 2902.

2709 00**Jordolie og rå olier hidrørende fra bituminøse mineraler**

Denne position omfatter kun produkter, som har de karakteristika, der er typiske for råolier af den pågældende oprindelse (vægtfylde, destillationskurve, svovlindhold, purpoint, viskositet etc.).

2709 00 10**Kondensater af naturgas**

Denne underposition omfatter de former for råolier, som fremkommer i forbindelse med stabilisering af naturgas umiddelbart efter udvindingen. Ved stabiliseringen udskilles de kondenserbare carbonhydrider fra den våde naturgas ved hjælp af især afkøling og trykreduktion.

Se også Forklarende Bemærkninger til HS, pos. 2709, andet stykke.

2710**Olier udvundet af jordolie eller af rå olier hidrørende fra bituminøse mineraler; præparater, ikke andetsteds tariferet, indeholdende 70 vægtprocent eller derover af jordolie eller af rå olier hidrørende fra bituminøse mineraler som karaktergivende bestanddel; affaldsolier**

Se bestemmelse 2 og 3 til dette kapitel og de forklarende bemærkninger hertil.

**2710 11 11
til
2710 19 99****Olier udvundet af jordolie eller af rå olier hidrørende fra bituminøse mineraler; præparater, ikke andetsteds tariferet, indeholdende 70 vægtprocent eller derover af jordolie eller af rå olier hidrørende fra bituminøse mineraler som karaktergivende bestanddel, undtagen affaldsolier**

Vedrørende definitionen af produkterne se bestemmelse 2 til dette kapitel og Forklarende Bemærkninger til HS, pos. 2710, afsnit I.

Vedrørende underpositionerne for produkter bestemt til:

— behandling ved en bestemt proces

— kemisk omdannelse

henvises til supplerende bestemmelse 4 og 5 til dette kapitel og de forklarende bemærkninger hertil.

I. Olier udvundet af jordolie eller af rå olie hidrørende fra bituminøse mineraler

Denne gruppe omfatter især blandinger af isomerer (undtagen stereoisomerer) af mættede acykliske carbonhydrider indeholdende mindre end 95 vægtprocent af en bestemt isomer, eller af umættede acykliske carbonhydrider indeholdende mindre end 90 vægtprocent af en bestemt isomer, beregnet i forhold til det vandfri stof.

Denne gruppe omfatter endvidere isolerede isomerer af de ovennævnte carbonhydrider af renhed, der er lavere end henholdsvis 95 eller 90 vægtprocent.

Gruppen omfatter kun olier udvundet af jordolie eller af rå olie fra bituminøse mineraler:

1. hvis størkningspunkt er lavere end 30 °C bestemt efter ASTM D 938, eller
2. hvis størkningspunkt er 30 °C eller derover, og som
 - a) har en vægtfylde ved 70 °C på under 0,942 g/cm³ og en Walk-konuspenetration på mindst 350 ved 25 °C bestemt efter ASTM D 217, eller
 - b) har en vægtfylde ved 70 °C på 0,942 g/cm³ eller derover og en nålepenetration på mindst 400 ved 25 °C bestemt efter ASTM D 5.

Olier udvundet af jordolie eller af rå olie hidrørende fra bituminøse mineraler som nævnt i denne gruppe kan være tilsat meget små mængder af forskellige stoffer, fx additiver til forbedring af kvaliteten eller lugten, røbe- og sporstoffer eller farvestoffer.

Se også nedenstående skema ⁽¹⁾ :

Særlige kendetegn for visse jordolieprodukter henhørende under pos. 2710 11 11 til 2710 19 99, 2712 og 2713 (undtagen for præparater henhørende under pos. 2710 11 11 til 2710 19 99)

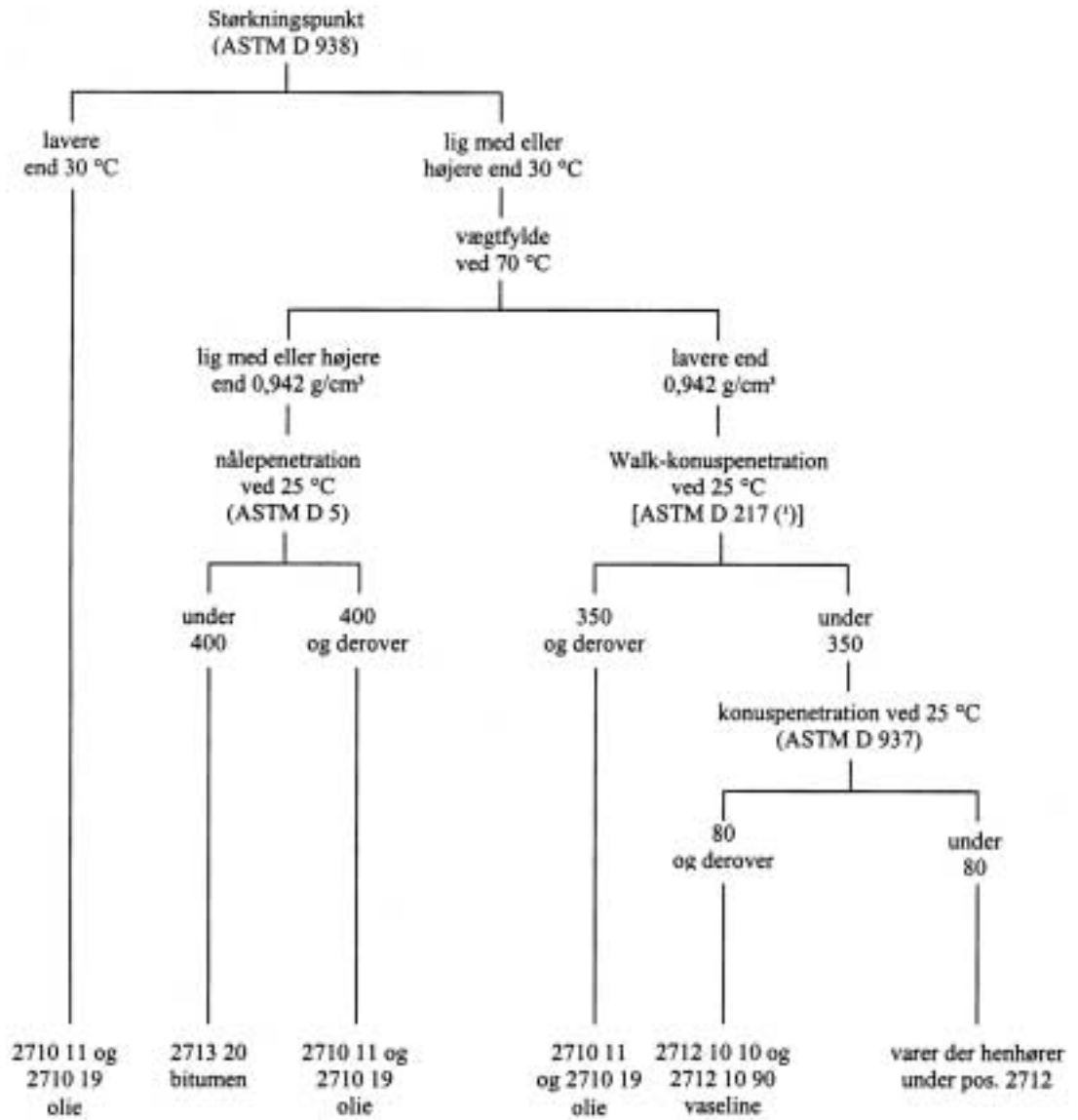

II. *Præparater, ikke andetsteds tariferet, indeholdende 70 vægtprocent eller derover af olier udvundet af jordolie eller af rå olie hidrørende fra bituminøse mineraler som karaktergivende bestanddel*

For at kunne henføres under disse underpositionerskal præparater opfylde følgende betingelser:

1. Indholdet af olier udvundet af jordolie eller af rå olie hidrørende fra bituminøse mineraler, der er defineret i del I ovenfor, skal være på 70 vægtprocent eller derover.

Dette indhold bestemmes ikke på grundlag af vægten af de anvendte udgangsmaterialer, men ved analyse.

2. Varerne må ikke være andetsteds tariferet.
3. De olier udvundet af jordolie eller af rå olie hidrørende fra bituminøse mineraler, der indgår i præparatet, skal være karaktergivende for præparatet, dvs. være den vigtigste bestanddel i relation til præparatets anvendelse.

⁽¹⁾ Såfremt den foreliggende vare er for hård til, at der kan ske måling af Walk-konuspenetration efter ASTM D 217, gås der straks videre til måling af konuspenetration bestemt efter ASTM D 937.

Som præparater henhørende under disse underpositioner anses ikke:

- a) Farver og lakker (pos. 3208, 3209 og 3210 00).
- b) Skønhedspræparater og kosmetik og toiletmidler på basis af mineralolier (almindeligvis pos. 3304 til 3307).
- c) Petroleumssulfonater (pos. 3402 eller 3824).
 Petroleumssulfonater er oftest suspenderet i en olie udvundet af jordolie eller af rå olie hidrørende fra bituminøse mineraler, der tjener som bærestof. Indholdet af rent sulfonat er i almindelighed så stort, at de udelukker en umiddelbar anvendelse af varen som smøremiddel.
- d) Pudse- og polermidler samt tilberedninger til beskyttelse af træ, lak, metalvarer, glasvarer og lignende varer (hovedsagelig pos. 3405).
- e) Desinfektionsmidler, insektbekæmpelsesmidler mv., uanset hvorledes de er formet eller pakket, bestående af en opløsning eller en dispersion af et aktivt stof i en olie udvundet af jordolie eller af rå olie hidrørende fra bituminøse mineraler (pos. 3808).
- f) Appreturmidler, af den art der anvendes i tekstilindustrien (pos. 3809).
- g) Tilberedte additiver til mineralolier (også kaldet dopes) (pos. 3811).
- h) Blandede organiske opløsnings- og fortyndingsmidler (fx pos. 3814 00).
- ij) Kernebindemidler til støberier (pos. 3824 10 00).
- k) Visse antirustpræparater og især:
 - i) bestående af fx lanolin (ca. 20 %) opløst i mineralsk terpentin (pos. 3403 19 10)
 - ii) indeholdende aminer som aktive bestanddele (pos. 3824 90 35).

2710 11 11
til
2710 11 90

Lette olier og præparater deraf

Se underpositionsbestemmelse 4 til dette kapitel.

2710 11 21
og
2710 11 25

Specialbenzin

Se supplerende bestemmelse 1 a) til dette kapitel.

2710 11 21

Mineralsk terpentin

Se supplerende bestemmelse 1 b) til dette kapitel.

»Abel-Pensky-metoden« er metoden i henhold til DIN 51755, marts 1974 (Deutsche Industrienormen), som er offentliggjort af Deutsche Normenausschuß (DNA), Berlin 15.

2710 19 11
til
2710 19 29

Middelsvære olier

Se supplerende bestemmelse 1 c) til dette kapitel.

2710 19 31
til
2710 19 99

Tunge olier

Se supplerende bestemmelse 1 d) til dette kapitel.

2710 19 31
til
2710 19 49

Gasolier

Se supplerende bestemmelse 1 e) til dette kapitel.

2710 19 51
til
2710 19 69

Brændselolier

Se supplerende bestemmelse 1 f) til dette kapitel samt nedenstående skema over brændseloliers særlige kendetegn:

Kendetegn for brændselolier

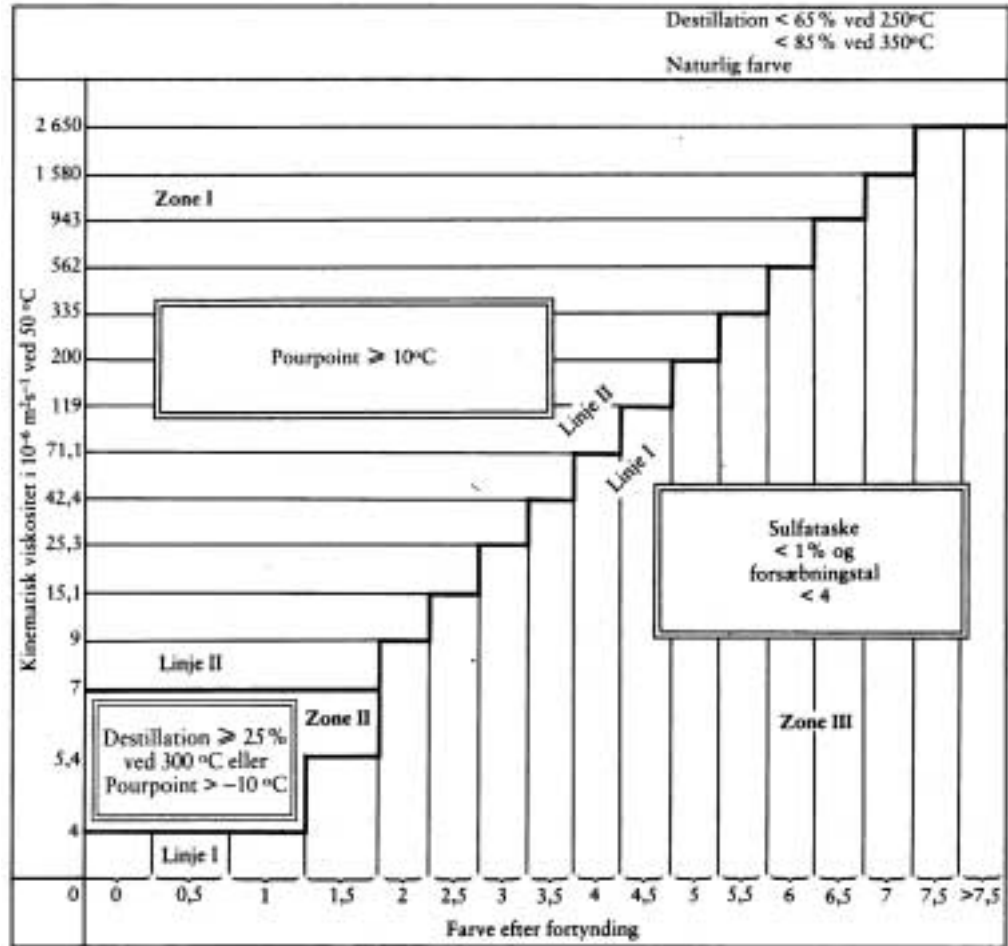

2710 19 71
til
2710 19 99

Smøreolier og andre olier

Disse underpositioner omfatter tunge olier som defineret i supplerende bestemmelse 1 d) til dette kapitel, forudsat at olierne ikke opfylder betingelserne i supplerende bestemmelse 1 e) (gasolie) eller 1 f) (brændselolie) til dette kapitel.

Underpositionerne omfatter tunge olier, af hvilke der ved destillation til og med 350°C overdestilleres mindre end 85 rumfangsprocent (inkl. svind) bestemt efter ASTM D 86-67 (reapproved 1972):

1. Såfremt varernes viskositet V ved en farve C efter fortynding:

- ikke overstiger værdierne i sammenligningstabellens linje I i supplerende bestemmelse 1 f) til dette kapitel, forudsat at indholdet af sulfataske er 1 % eller derover, eller at forsæbningstallet er 4 eller derover
- eller er højere end værdierne i sammenligningstabellens linje II, forudsat at varens pourpoint er under 10°C
- eller er mellem værdierne i linje I og II eller er lig med værdierne i linje II, forudsat der ved destillation op til 300°C overdestilleres mindre end 25 %, og varens pourpoint er lig med eller lavere end minus 10°C . Disse bestemmelser gælder kun for olier med en farve C efter fortynding, der er under 2.

2. For hvilke det ikke er muligt at konstatere:

- destillationsprocenten ved 250°C bestemt efter ASTM D 86-67 (reapproved 1972) (nul gælder som en procentsats)
- eller den kinematiske viskositet ved 50°C bestemt efter ASTM D 445-74
- eller farven C efter fortynding bestemt efter ASTM D 1500.

3. Med farve, der ikke er naturlig.

De analysemetoder, der skal anvendes ved punkt 1 ovenfor, er de samme som dem, der er angivet for brændselsolier (se supplerende bestemmelse 1 f) til dette kapitel).

Se endvidere nedenstående skema:

Kendetegn for smøreolier og andre varer

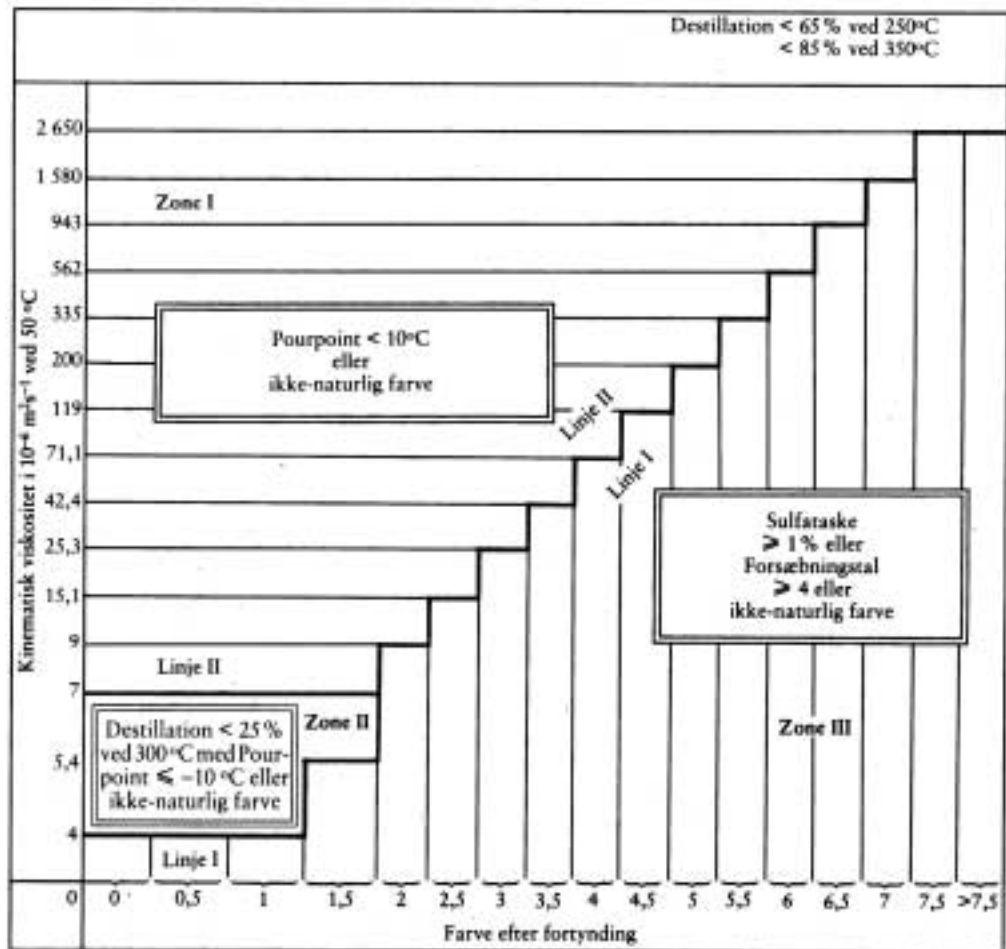

2710 91 00
og
2710 99 00

Affaldsolier

Se bestemmelse 3 til dette kapitel og Forklarende Bemærkninger til HS, pos. 2710, afsnit II.

2711

Jordoliegas og andre gasformige carbonhydrider

Vedrørende definitionen af produkterne henvises til Forklarende Bemærkning til HS, pos. 2711.

Vedrørende underpositionerne for produkter bestemt til:

- behandling ved en bestemt proces
- kemisk omdannelse

henvises der til supplerende bestemmelse 4 og 5 til dette kapitel og de forklarende bemærkninger hertil.

2712

Vaselin; paraffin, mikrovoks, ozokerit, montanvoks, tørvevoks og anden mineralvoks samt lignende produkter fremstillet ad syntetisk vej eller på anden måde, også farvet

2712 10 10
og
2712 10 90

Vaselin

Se Forklarende Bemærkninger til HS, pos. 2712, afsnit A.

Se tillige skemaet i de forklarende bemærkninger til pos. 2710 11 11 til 2710 19 99, del I.

2712 10 10**Rå varer**

Se supplerende bestemmelse 2 til dette kapitel.

2712 20 10
og
2712 20 90**Paraffin med indhold af olie på under 0,75 vægtprocent**

Disse underpositioner omfatter paraffin som beskrevet i Forklarende Bemærkninger til HS, pos. 2712, afsnit B, første og syvende stykke.

2712 90 11
og
2712 90 19**Ozokerit, montanvoks og tørvevoks (naturlige produkter)**

Disse underpositioner omfatter de i Forklarende Bemærkninger til HS, pos. 2712, afsnit B, tredje, fjerde og femte stykke, nævnte varer.

»Ozokerit« (naturlig voks) forekommer sjældent i handelen for tiden (udvindingsstederne er udtømte eller lukkede på grund af ringe rentabilitet); betegnelserne »ozokerit« og »ceresin« (raffineret ozokerit) anvendes i praksis ofte for jordolievoks henhørende under pos. 2712 90 31 til 2712 90 99.

2712 90 31
til
2712 90 99**Andre varer**

Disse underpositioner omfatter de i Forklarende Bemærkninger til HS, pos. 2712, afsnit B, andet, sjette og syvende stykke, nævnte varer, bortset fra syntetisk paraffin henhørende under pos. 2712 20 10 og 2712 20 90.

Disse varer har følgende kendetegn:

1. størkningspunktet er mindst 30 °C bestemt efter ASTM D 938
2. vægtfylde ved 70 °C er under 0,942 g/cm³
3. Walk-konuspenetration er under 350 ved 25 °C bestemt efter ASTM D 217, og
4. konuspenetration er mindst 80 ved 25 °C bestemt efter ASTM D 937.

Såfremt varen er for hård til, at det er muligt at bestemme Walk-konuspenetration efter ASTM D 217, bestemmes konuspenetrationen efter ASTM D 937.

Se tillige skemaet i de forklarende bemærkninger til pos. 2710 11 11 til 2710 19 99, del I.

2712 90 31
til
2712 90 39**Rå varer**

Se supplerende bestemmelse 3 til dette kapitel.

Vedrørende underpositionerne for produkter bestemt til:

- behandling ved en bestemt proces
- kemisk omdannelse

henvises der til supplerende bestemmelse 4 og 5 til dette kapitel og de forklarende bemærkninger hertil.

2713**Jordoliekoks, kunstig asfaltbitumen og andre restprodukter fra jordolie eller fra olier hidrørende fra bituminøse mineraler****2713 11 00**
og
2713 12 00**Jordoliekoks**

Disse underpositioner omfatter jordoliekoks om beskrevet i Forklarende Bemærkninger til HS, pos. 2713, afsnit A.

2713 20 00**Kunstig asfaltbitumen**

Denne underposition omfatter kunstig asfaltbitumen som beskrevet i Forklarende Bemærkninger til HS, pos. 2713, afsnit B.

Dette produkt har følgende kendetegn:

1. størkningspunktet er mindst 30 °C bestemt efter ASTM D 938
2. vægtfylden ved 70 °C er mindst 0,942 g/cm³, og
3. nålepenetration er under 400 ved 25 °C bestemt efter ASTM D 5.

Se tillige skemaet i de forklarende bemærkninger til pos. 2710 11 11 til 2710 19 99, del I.

2713 90 10
og
2713 90 90

Andre restprodukter fra jordolie eller fra olier hidrørende fra bituminøse mineraler

Disse underpositioner omfatter de produkter, der er beskrevet i Forklarende Bemærkninger til HS, pos. 2713, afsnit C.

Aromatiske ekstrakter henhørende under disse underpositioner (se Forklarende Bemærkninger til HS, pos. 2713, afsnit C, punkt 1) har normalt følgende kendetegn:

1. indhold af aromatiske bestanddele på over 80 vægtprocent bestemt efter den metode, der er beskrevet i de forklarende bemærkninger til dette kapitel, bilag A
 2. vægtfylde over 0,950 g/cm³ ved 15 °C, og
 3. ved destillation overdestilleres højst 20 % af deres rumfang ved 300 °C bestemt efter ASTM D 86-67 (reapproved 1972).
- Alkylbenzener og alkylnaphtalener, der også har disse kendetegn, tariferes imidlertid i pos. 3817.

2715 00 00

Bituminøse blandinger på basis af naturlig asfalt, naturlig bitumen, kunstig asfaltbitumen, mineraltjære eller mineraltjærebeleg (f. eks. asfaltmastix og »cut backs«)

Bituminøse blandinger henhørende under denne position har alt efter anvendelsen forskellig sammensætning.

1. *Produkter til tætning, overfladebeskyttelse og isolering*

Disse stoffer, der anvendes som antikorrosionsovertræk, til isolering af elektrisk materiel, til at gøre overflader uigennemtrængelige for vand, udfyldning af revner m.m., er normalt sammensat af et bindemiddel (bitumen, asfalt eller tjære) og faste fyldstoffer, såsom mineralske fibre (asbest, glas), træspåner og andre lignende stoffer, som giver blandingen de ønskede egenskaber eller letter varernes anvendelse. Som eksempler på sådanne varer kan nævnes:

a) Bitumen til forsegling

der indeholder mindre end 30 % opløsningsmiddel og tillader dannelse af et beskyttelsesovertræk af en tykkelse på indtil 3-4 mm.

b) Bituminøse mastixarter

der indeholder højst 10 % opløsningsmiddel og tillader dannelse af et beskyttelsesovertræk af tykkelse 4-10 mm eller dannelse af tættende forbindelser af større dimensioner (2-8 cm).

c) Andre bituminøse tilberedninger

der ikke indeholder opløsningsmiddel, men fyldstoffer, og som må opvarmes før brugen. Disse produkter anvendes bl.a. til beskyttelse af rørledninger (pipelines), der er anbragt i jorden eller under vand.

2. *Produkter til vejbelægning*

Bituminøse produkter under denne position, der anvendes ved vejbyggeri, opdeles i to hovedkategorier:

a) Blandingsbitumen- »cut-backs« og »road-oils«

»Cut-backs« er bitumen opløst i mere eller mindre tunge opløsningsmidler, og opløsningsmidlets mængde varierer efter den ønskede viskositet.

Disse tilberedningers handelsnavne er forskellige, alt efter om det anvendte opløsningsmiddel er et destillat af jordolie, eller om det har anden oprindelse; førstnævnte kaldes »flydende bitumen« sidstnævnte »fluxet bitumen«.

»Road-oils« er ligeledes tilberedninger på basis af bitumen, som afhængig af den ønskede viskositet er tilsat forskellige mængder tunge opløsningsmidler.

I visse tilfælde tilsættes additiver for at gøre produkterne modstandsdygtige mod afskalning.

De nævnte bituminøse tilberedninger har følgende kendetegn:

— nålepenetration er mindst 400 ved 25 °C bestemt efter ASTM D 5

— rest fra destillation under formindsket tryk er 60 vægtprocent og derover bestemt efter ASTM D 1189, og nålepenetration er under 400 ved 25 °C bestemt efter ASTM D 5.

Efterfølgende skema viser hvorledes:

- der kan skelnes mellem flydende og fluxet bitumen og bitumen henhørende under pos. 2713 20 00
- der kan skelnes mellem flydende og fluxet bitumen og olier henhørende under pos. 2710 11 11 til 2710 19 99.

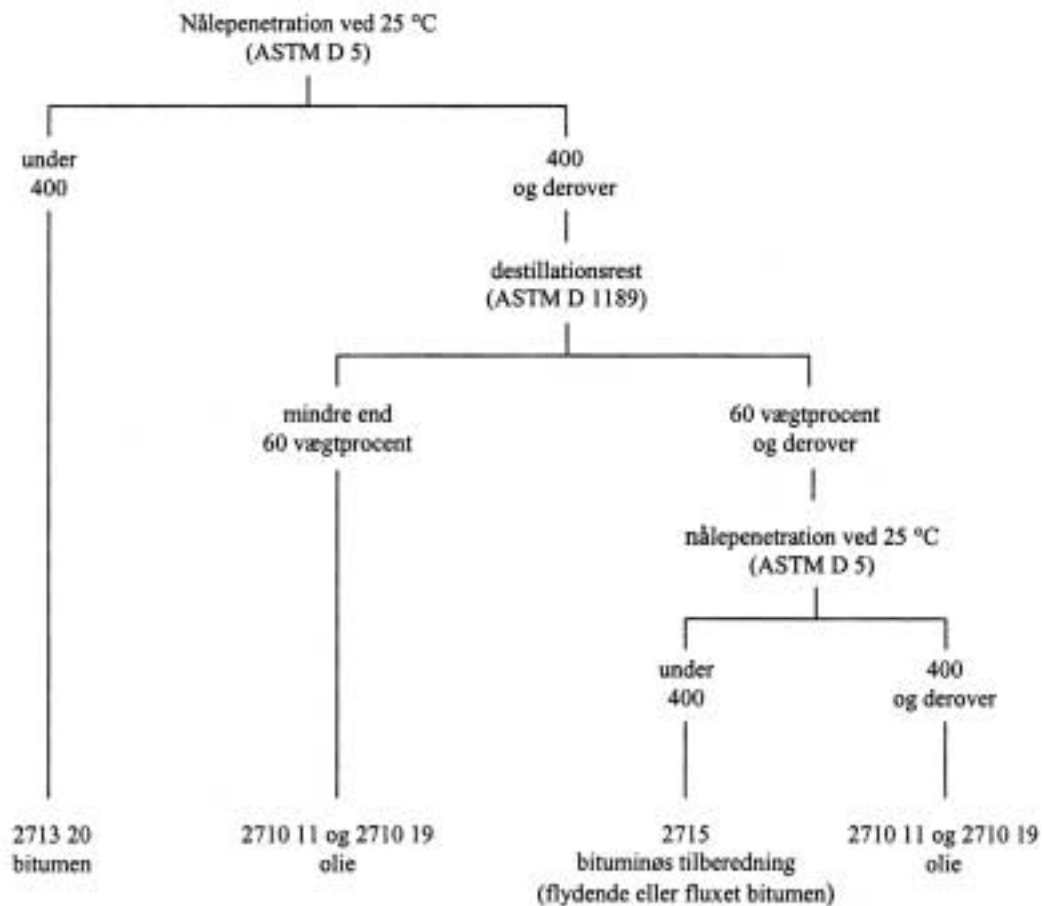

b) Vandige emulsioner

Vandige emulsioner er tilberedninger, der fremstilles ved at emulgere bitumen med vand.

Der findes to typer emulsioner:

1. Anioniske (alkaliske) emulsioner på basis af tallolier eller talloliesæber.
2. Kationiske (sure) emulsioner, der fremstilles ved anvendelse af fedtaminer eller kvaternære ammonium-forbindelser.

BILAG A

METODE TIL BESTEMMELSE AF PROCENTINDHOLDET AF AROMATISKE FORBINDELSER I PRODUKTER MED SLUTKOGE PUNKT OVER 315 °C**Metodens princip**

Man lader prøven, der først er opløst i n-pentan, passere gennem en speciel kromatografikolonne fyldt med silikagel. De ikke-aromatiske carbonhydrider, der er elueret med n-pentan, opsamles derefter og bestemmes ved vejning, når opløsningsmidlet er afdampet.

Apparatur og reagenser

Kromatografikolonnen: Denne består af et glasrør af dimensioner og form som vist på omstående tegning. Øverste åbning skal kunne lukkes med et glastopstykke, hvis nederste flade presses mod kolonnens top af to gummibelagte spændestykker af metal. Lukningen skal være fuldstændig tæt for det anvendte overtryk af nitrogen eller luft.

Silikagel: Finhed 200 mesh eller derover. Skal aktiveres i syv timer i et tørreskab ved 170 °C før brugen og anbringes i eksikkator til afkøling.

n-pentan: mindst 95 % renhed, fri for aromatiske forbindelser.

Metode

Kromatografikolonnen fyldes op med den forud aktiverede silikagel indtil ca. 10 cm fra den øverste glaskugle, idet kolonnens indhold forsigtigt rystes sammen med en vibrator for at undgå lommer. En prop af glasuld placeres derefter ovenpå silikagelen i kolonnen.

Silikagelen fugtes herefter med 180 ml n-pentan, og ved hjælp af et overtryk af luft og nitrogen trykkes ovenfra, indtil væskens overflade når toppen af silikagelsøjlen. Derefter tages trykket forsigtigt af kolonnen.

Denne overhældes med omkring 3,6 g (den nøjagtige vægt konstateres) af prøven opløst i 10 ml n-pentan, og derefter skylles bægerglasset med en ny portion n-pentan på 10 ml, som derefter ligeledes hældes over kolonnen.

Trykket forøges gradvist, således at væsken løber ud af hårrøret i bunden med en omtrentlig hastighed på 1 ml/min; denne væske opsamles i en 500 ml kolbe.

Når overfladen af den væske, som indeholder det stof, der skal udskilles, falder til overfladen af silikagelen, fjernes trykket forsigtigt igen, og der tilsættes 230 ml n-pentan; trykket etableres straks igen, og væskens overflade bringes ned til silikagelens overflade, idet eluatet opsamles i samme kolbe som før.

Den opsamlede fraktion reduceres til et lille rumfang ved fordampning i vakuumtørreskab ved 35 °C eller i roterende vakuumfordamper eller lignende apparatur, og den overføres derpå så fuldstændig som muligt til et tareret bægerglas under anvendelse af mere n-pentan som opløsningsmiddel.

Bægerglassets indhold inddampes til konstant vægt (P) i vakuumtørreskab.

Procenten af ikke-aromatiske carbonhydrider udtrykt i vægt (A) fås af følgende formel:

$$A = \frac{P}{P_1} \times 100$$

hvor P_1 er prøvens vægt.

Afvigelsen fra 100 er procenten af aromatiske carbonhydrider, som er absorberet af silikagelen.

Metodens nøjagtighed

Repetérbarhed: $\pm 0,2$ %.

Reproducérbarhed: $\pm 0,5$ %.

Kromatografikolonnen

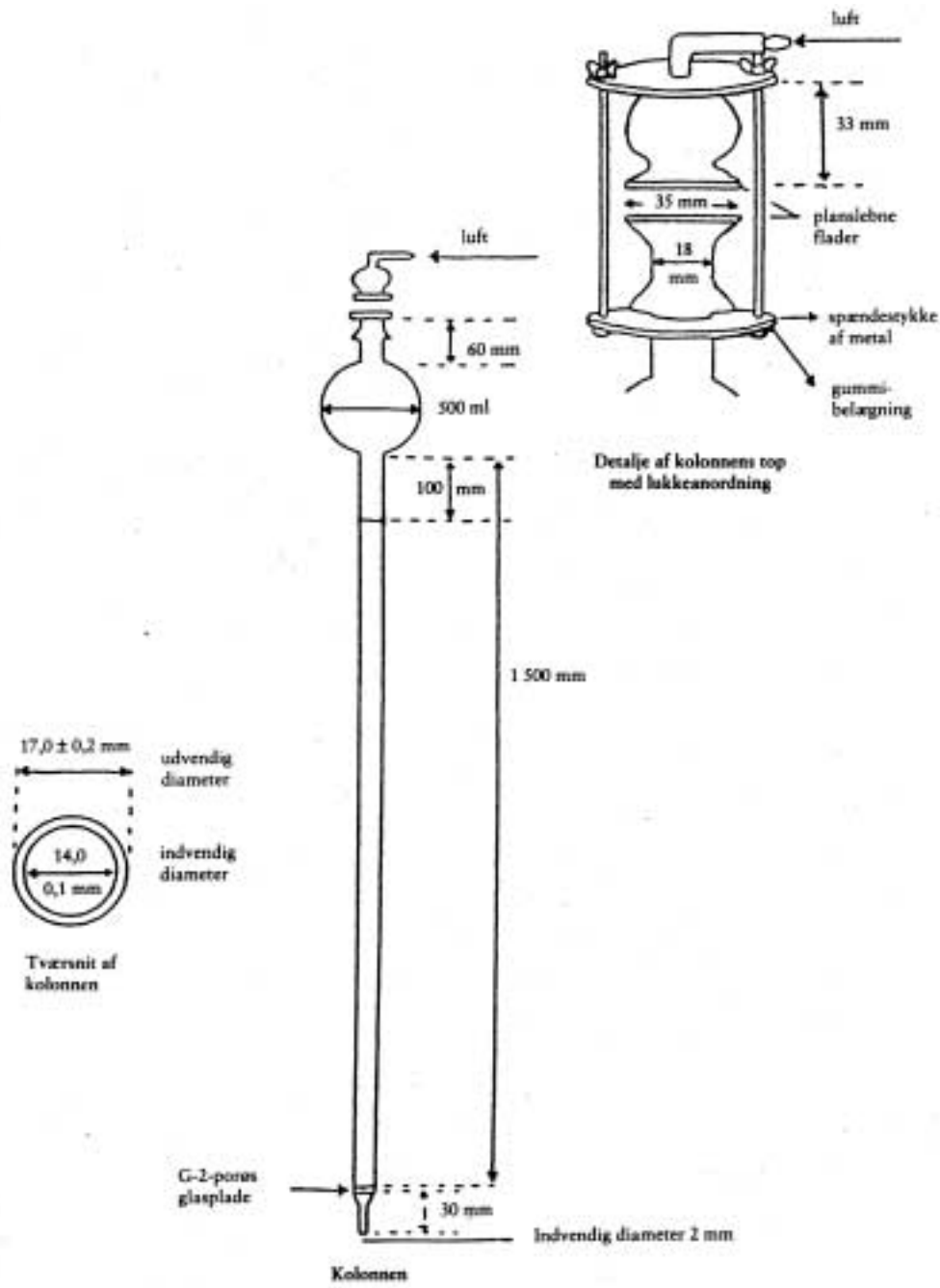

BILAG B

METODE TIL BESTEMMELSE AF STØRKNINGSPUNKTET FOR NAPHTALEN

Cirka 100 g naphthalen bringes til smeltning under omrøring i en ca. 100 cm³ porcelænsskål. Ca. 40 cm³ af den smeltede masse anbringes i en på forhånd opvarmet »Shukoff« — kolbe, således at denne er 3/4 fyldt. Derpå indsættes et termometer inddelt i tiendedele grader ved hjælp af en gennemboret korkprop, således at kviksølvkuglen befinder sig midt i den flydende masse. Når temperaturen er faldet til et punkt i nærheden af naphthalens størkningspunkt (ca. 83 °C), fremkaldes en krystallisation ved hjælp af vedvarende omrystninger. Så snart de første krystaller dannes, standser kviksølvstøjlen normalt og fortsætter derefter med at falde. Der foretages aflæsning af den temperatur, hvorved kviksølvstøjlen standsede og blev stående et vist tidsrum; denne temperatur anses som naphthalens størkningspunkt, idet der dog foretages en korrektion for at tage hensyn til den del af kviksølvstøjlen, der befinder sig uden for.

Korrektionen kan ved et kviksølvtermometer anses for at udgøre:

$$\frac{n(t-t')}{6000}$$

hvor n er lig med antallet af gradstreger, der befinder sig udenfor, t er den aflæste temperatur og t' den gennemsnitlige temperatur af den kviksølvstøjle, der befinder sig udenfor. t' kan bestemmes med tilnærmelse ved at anvende et ekstra termometer, hvis kviksølvkugle befinder sig på højde med midten af den del af kviksølvstøjlen, der er udenfor. Der opnås større nøjagtighed, såfremt der anvendes et kapillartermometer.

»Shukoff« — kolben, der er afbildet nedenfor, er en glasbeholder med dobbelte vægge, hvorimellem der er lufttomt.

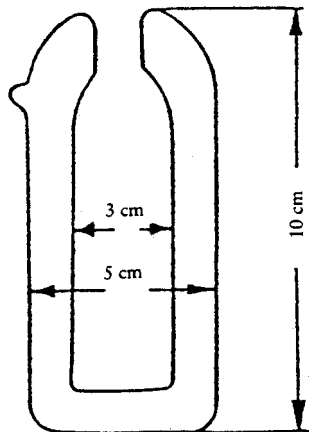

AFSNIT VI

PRODUKTER FRA KEMISKE OG NÆRSTÅENDE INDUSTRIER

Almindelige bemærkninger

Vedrørende fortolkningen af bestemmelse 1, 2 og 3 til dette afsnit henvises til Forklarende Bemærkninger til HS, afsnit VI, almindelige bemærkninger.

KAPITEL 28

UORGANISKE KEMIKALIER; UORGANISKE ELLER ORGANISKE FORBINDELSER AF ÆDLE METALLER, AF SJÆLDNE JORDARTERS METALLER, AF RADIOAKTIVE GRUNDSTOFFER OG AF ISOTOPER

II. UORGANISKE SYRER OG UORGANISKE OXIDER AF IKKE-METALLER

2811 Andre uorganiske syrer og andre uorganiske oxider af ikke-metaller

2811 19 10 Andre varer

**til
2811 19 80**

Disse underpositioner omfatter bl.a. de i bestemmelse 4 til dette kapitel nævnte varer.

III. HALOGEN- OG SVOVLFORBINDELSER AF IKKE-METALLER

2812 Halogenider og oxydhalogenider af ikke-metaller

2812 10 11 Af phosphor

**til
2812 10 18**

Se Forklarende Bemærkninger til HS, pos. 2812, afsnit A, punkt 3, og afsnit B, punkt 4.

2812 10 91 I andre tilfælde

**til
2812 10 99**

Foruden de i Forklarende Bemærkninger til HS, pos. 2812, afsnit A (undtagen punkt 3) og B (undtagen punkt 4), nævnte varer omfatter disse underpositioner tellurtetrachlorid (TeCl_4), som hovedsagelig anvendes til at patinere sølvtøj.

IV. UORGANISKE BASER SAMT OXIDER, HYDROXIDER OG PEROXIDER AF METALLER

Ved peroxider forstås udelukkende metal-oxygen-forbindelser, hvis molekyle indeholder forbindelsen $-\text{O}-\text{O}-$, som fx i hydrogenperoxid (brintoverilte).

Metaloxider, -hydroxider og -peroxider, som ikke er nævnt i tidligere positioner eller underpositioner i dette underkapitel, skal tariferes i pos. 2825 90 80.

2819 Oxider og hydroxider af chrom**2819 10 00 Chromtrioxid**

Se Forklarende Bemærkninger til HS, pos. 2819, afsnit A, punkt 1.

2819 90 90 Andre varer

Denne underposition omfatter de i Forklarende Bemærkninger til HS, pos. 2819, afsnit A, punkt 2, og afsnit B, nævnte varer.

2825 Hydrazin og hydroxylamin samt deres uorganiske salte; andre uorganiske baser; andre oxider, hydroxider og peroxider af metaller**2825 70 00 Molybdenoxider og molybdenhydroxider**

Undtaget fra denne underposition er teknisk molybdenoxid fremstillet ved simpel ristning af molybdenitkoncentrat (pos. 2613 10 00).

V. METALSALTE OG METALPEROXYSALTE AF UORGA-NISKE SYRER**2826 Fluorider; fluorosilicater, fluoroaluminater og andre komplekse fluorosalte****2826 19 00 I andre tilfælde**

Foruden de i Forklarende Bemærkninger til HS, pos. 2826, afsnit A, punkt 4-9, nævnte varer omfatter denne underposition:

1. Berylliumdifluorid (BeF_2), et vitrøst udseende stof med en massefylde på ca. 2 g/cm^3 og et smeltepunkt på ca. $800 \text{ }^\circ\text{C}$, let vandopløseligt, anvendes som mellemprodukt i berylliumudvinding. Det udvindes ved kalcinering af ammoniumfluoroberylliat.
2. Basisk berylliumfluorid ($5\text{BeF}_2 \cdot 2\text{BeO}$), ligeledes vitrøst udseende, vandopløseligt og med en lidt større massefylde ($2,3 \text{ g/cm}^3$).

2826 30 00 Natriumhexafluoroaluminat (syntetisk kryolit)

Se Forklarende Bemærkninger til HS, pos. 2826, afsnit C, punkt 1.

2826 90 90 Andre varer

Se Forklarende Bemærkninger til HS, pos. 2826, afsnit B, punkt 3-7, og afsnit C, punkt 2-5 (undtagen dikaliumhexafluorozirconat, der er specielt nævnt i pos. 2826 90 10).

2833 Sulfater; aluner; peroxosulfater (persulfater)**2833 29 30 Af cobalt; af titan**

Under denne underposition hører bl.a.:

1. Ditantrisulfat (titansulfat, titansesquisulfat, trivalent titansulfat) ($\text{Ti}_2(\text{SO}_4)_3$). Det forekommer i vandfri tilstand som et grønt, krystallinsk pulver, som er uopløseligt i vand, men opløseligt i fortyndede syrer, med hvilke det danner en violet opløsning. I hydratiseret tilstand danner det en stabil krystallinsk forbindelse, som er vandopløselig. Anvendes som reduktionsmiddel i tekstilindustrien.
2. Titanoxysulfat (titanylsulfat) ($(\text{TiO})\text{SO}_4$). Det kan forekomme i vandfri tilstand, i form af et hygroskopisk, hvidt pulver eller i en af de talrige hydratiserede former, af hvilke dihydratet er den mest stabile. Det anvendes som bejdsemiddel i farverier.
3. Titandisulfat ($\text{Ti}(\text{SO}_4)_2$) er et hvidt pulver, stærkt hygroskopisk og meget ustabil.

2835 Phosphinater (hypophosphiter), phosphonater (phosphiter) og phosphater; polyphosphater, også når de ikke er kemisk definerede

2835 10 00 Phosphinater (hypophosphiter) og phosphonater (phosphiter)

Se Forklarende Bemærkninger til HS, pos. 2835, afsnit A og B.

2835 22 00 Phosphater

til

2835 29 90

Se Forklarende Bemærkninger til HS, pos. 2835, afsnit C, første stykke, punkt I, og andet stykke, punkt 1 a), 2 a), 2 b) og 2 c) samt punkt 3-8.

Undtaget fra disse underpositioner er præparater bestående af en blanding af forskellige phosphater (almindeligvis kapitel 31 eller pos. 3824 90 99).

2835 31 00 Polyphosphater

og

2835 39 00

Se Forklarende Bemærkninger til HS, pos. 2835, afsnit C, første stykke, punkt II, III og IV, og andet stykke, punkt 1 b) og 2 d)-g).

2835 39 00 Andre varer

Denne underposition omfatter bl.a.:

1. Tetraammoniumdiphosphat (ammoniumpyrophosphat) $((\text{NH}_4)_4\text{P}_2\text{O}_7)$ og pentaammoniumtriphosphat $((\text{NH}_4)_5\text{P}_3\text{O}_{10})$.
2. Natriumpyrophosphater (natriumdiphosphater): tetranatriumpyrophosphat (neutralt diphosphat) $(\text{Na}_4\text{P}_2\text{O}_7)$, dinatriumdihydrogenpyrophosphat (surt diphosphat) $(\text{Na}_2\text{H}_2\text{P}_2\text{O}_7)$.
3. Natriummetaphosphater (grundformel $(\text{NaPO}_3)_n$): cyclotriphosphat og cyclotetraphosphat.
4. Andre natriumpolyphosphater med høj polymerisationsgrad. Af disse skal nævnes det produkt, som fejlagtigt betegnes natriumhexametaphosphat, også kaldet Grahamssalt, og som er en blanding af polymerer $((\text{NaPO}_3)_n)$ med en polymerisationsgrad mellem 30 og 90.

Underpositionen omfatter endvidere ammoniumpolyphosphater med høj polymerisationsgrad, også dem, som er dannet af homologe rækker af polymerer (undertiden benævnt ammoniummetaphosphater). Dette er fx tilfældet med Kurrol-ammoniumsalt (ikke at forveksle med Kurrol-salt, som er et natriummetaphosphat), en lineær polymer med en ret høj gennemsnitlig polymerisationsgrad (fra nogle tusind til flere titusinde enheder). Det er et hvidt, krystallinsk pulver, ringe vandopløseligt, hovedsagelig anvendt som brandsikrende præparat.

2840 Borater; peroxoborater (perborater)

2840 19 90 Andre varer

Denne underposition omfatter bl.a. krystalliseret dinatriumtetraborat (med $10\text{H}_2\text{O}$).

2840 20 10 Af natrium, vandfri

Denne underposition omfatter bl.a. pentaborat og natriummetaborat.

2841 Salte af oxometalsyrer eller peroxometalsyrer

2841 69 00 Andre varer

Manganiter er salte af mangansyre (H_2MnO_3) , i hvilke manganet er tetravalent. De er praktisk taget vandopløselige og hydrolyseres let.

Herunder hører bl.a. kobbermanganit (CuMnO_3) , som anvendes i gasmasker til oxidering af carbonoxidet til carbondioxid, og bimanganit $(\text{Cu}(\text{HMnO}_3)_2)$, som er endnu mere effektivt.

Foruden de manganater, som er nævnt i Forklarende Bemærkninger til HS, pos. 2841, punkt 3 a), omfatter denne underposition også manganater, i hvilke manganet er pentavalent, fx $\text{Na}_3\text{MnO}_4 \cdot 10\text{H}_2\text{O}$.

2842 Andre salte af uorganiske syrer eller peroxosyrer (herunder aluminosilicater, også når de ikke er kemisk definerede) (undtagen azider)

2842 10 00 Dobbelte eller komplekse silicater (herunder aluminosilicater, også når de ikke er kemisk definerede)

Se Forklarende Bemærkninger til HS, pos. 2842, afsnit II, andet stykke, punkt K.

2842 90 10 Enkelte, dobbelte eller komplekse salte af selens syrer og tellurs syrer

Foruden de produkter, der er nævnt i Forklarende Bemærkninger til HS, pos. 2842, afsnit I, punkt B og C, afsnit II, andet stykke, punkt D og E, samt de thioselenider, selensulfater og thiotellurater, som er nævnt i afsnit II, andet stykke, punkt C 3, omfatter denne underposition bl.a.:

1. Kviksølsevenid (HgSe) og indiumselenid (InSe), der anvendes som halvledere.
2. Blytellurid (PbTe), der i meget ren tilstand anvendes til transistorer, termoelementer, kviksvøldamplamper etc.

VI. DIVERSE

2844 Radioaktive kemiske grundstoffer og radioaktive isotoper (herunder spaltelige eller fertile kemiske grundstoffer og isotoper) samt forbindelser deraf; blandinger og restprodukter med indhold af sådanne produkter

Se bestemmelse 6 til dette kapitel.

2844 10 10 til 2844 10 90 Naturligt uran samt forbindelser deraf; legeringer, dispersioner (herunder sintrede keramiske metaller (cermets)), keramiske stoffer og blandinger med indhold af naturligt uran eller naturlige uranforbindelser

Se Forklarende Bemærkninger til HS, pos. 2844, afsnit IV, punkt A.1, B.1, C.1, C.2 og C.3.

2844 20 25 til 2844 20 99 Uran beriget med U 235 samt forbindelser deraf; plutonium samt forbindelser deraf; legeringer, dispersioner (herunder sintrede keramiske metaller (cermets)), keramiske stoffer og blandinger med indhold af uran beriget med U 235, plutonium eller forbindelser af sådanne stoffer

Uran beriget med isotop 235 findes i handelen under benævnelserne let beriget uran (indeholder indtil 20 % U 235) og stærkt beriget uran (indeholder over 20 % U 235).

Vedrørende plutonium og forbindelser deraf henvises til Forklarende Bemærkninger til HS, pos. 2844, afsnit IV, punkt A.3, B.2, C.1 og C.3.

2844 30 11 og 2844 30 19 Uran med formindsket indhold af U 235; legeringer, dispersioner (herunder sintrede keramiske metaller (cermets)), keramiske stoffer og blandinger med indhold af uran med formindsket indhold af U 235 eller forbindelser af dette stof

Uran med formindsket indhold af U 235 er et biprodukt fra berigelse af uran med U 235. På grund af dets langt lavere pris og de disponible kvanta erstatter det naturligt uran, navnlig som gødningsstof, til strålingsbeskyttelse, som tungmetal til fremstilling af svinghjul samt til fremstilling af absorberende substanser (getters), der anvendes til rensning af visse gasser.

2844 30 51 til 2844 30 69 Thorium; legeringer, dispersioner (herunder sintrede keramiske metaller (cermets)), keramiske stoffer og blandinger med indhold af thorium eller forbindelser af dette stof

Se Forklarende Bemærkninger til HS, pos. 2844, afsnit IV, især punkt A.2 og B.3.

2844 30 91 og 2844 30 99 Forbindelser af uran med formindsket indhold af U 235 eller af thorium, også indbyrdes blandede

Se Forklarende Bemærkninger til HS, pos. 2844, afsnit IV, punkt B.1 og B.3.

- 2844 40 10 til 2844 40 80** **Radioaktive grundstoffer og isotoper samt forbindelser deraf, bortset fra varer henhørende under pos. 2844 10, 2844 20 og 2844 30; legeringer, dispersioner (herunder sintrede keramiske metaller (cermets)), keramiske stoffer og blandinger med indhold af sådanne grundstoffer, isotoper eller forbindelser; radioaktive restprodukter**
Vedrørende definitionen af udtrykket »isotoper« henvises til bestemmelse 6, sidste afsnit, til dette kapitel, samt Forklarende Bemærkninger til HS, pos. 2844, afsnit I.
Vedrørende de øvrige varer, der er nævnt i denne underposition, henvises til Forklarende Bemærkninger til HS, pos. 2844, afsnit III.
- 2844 50 00** **Brugte (bestrålede) brændstofelementer fra atomreaktorer (Euratom)**
Se Forklarende Bemærkninger til HS, pos. 2844, afsnit IV, punkt C.4.
- 2845** **Isotoper, andre end de under pos. 2844 hørende; uorganiske eller organiske forbindelser deraf, også når de ikke er kemisk definerede**
Vedrørende definitionen af udtrykket »isotoper« henvises til bestemmelse 6, sidste sætning, til dette kapitel samt Forklarende Bemærkninger til HS, pos. 2844, afsnit I.
- 2845 10 00** **Tungt vand (deuteriumoxid) (Euratom)**
Denne underposition omfatter tungt vand (deuteriumoxid), som ser ud som almindeligt vand og har de samme kemiske egenskaber; dets fysiske egenskaber er derimod lidt anderledes. Tungt vand anvendes som deuteriumkilde, og i kernereaktorer benyttes det som moderator til de neutroner, som bevirker spaltningen af uranatomerne.
- 2845 90 10** **Deuterium og andre forbindelser af deuterium; hydrogen og forbindelser deraf, beriget med deuterium; blandinger og opløsninger med indhold af disse stoffer (Euratom)**
Se Forklarende Bemærkninger til HS, pos. 2845, tredje stykke, punkt 1 og 3.
Denne underposition omfatter også andre hydrerede organiske eller uorganiske forbindelser, i hvilke hydrogenet delvis eller helt er erstattet af deuterid. Blandt de vigtigste kan nævntes lithiumdeuterid og andre deuteriumberigede stoffer såsom ammoniakgas, svovlbrinte, benzen, biphenyl og terphenyl. Disse stoffer anvendes i den nukleare industri som neutronmoderatorer og som mellemstof i fremstillingen af tungt vand, eller til studium af den termioniske fusionsreaktion. Disse forbindelser er endvidere meget anvendt til organisk analyse og syntese.
- 2845 90 90** **Andre varer**
Denne underposition omfatter isotoper og forbindelser deraf såsom:
1. Carbon 13, lithium 6, lithium 7 og forbindelser deraf.
2. Bor 10, bor 11, nitrogen 15, oxygen 18 og forbindelser deraf (fx $^{10}\text{B}_2\text{O}_3$, $^{10}\text{B}_4\text{C}$, $^{15}\text{NH}_3$, $^{18}\text{H}_2\text{O}$).
Disse stoffer anvendes i den videnskabelige forskning og i den nukleare industri.
- 2846** **Uorganiske eller organiske forbindelser af de sjældne jordarters metaller, af yttrium eller af scandium eller af blandinger af disse metaller**
- 2846 10 00** **Ceriumforbindelser**
Se Forklarende Bemærkninger til HS, pos. 2846, tredje stykke, punkt 1.
- 2846 90 00** **Andre varer**
Blandt forbindelserne af de sjældne jordarters metaller, de såkaldte lanthanider (idet lanthan er grundelementet i disse stoffer), kan nævnes oxider af europium, gadolinium, samarium og terbium (terbit), der anvendes som absorber af langsomme neutroner i kontrol- eller sikkerhedsstænger i kernereaktorer og i billedrør til farvefjernsyn.
Se også Forklarende Bemærkninger til HS, pos. 2846, tredje stykke, punkt 2.

KAPITEL 29

ORGANISKE KEMIKALIER

Almindelige bemærkninger

Forkortelsen INN anført efter en betegnelse (varenavn) i den kombinerede nomenklatur og i de forklarende bemærkninger hertil betyder, at det findes på den liste over de internationale fællesbetegnelser for farmaceutiske stoffer (International NON-proprietary Names), som er offentliggjort af Verdenssundhedsorganisationen (WHO).

Forkortelsen INNМ betyder, at betegnelsen (varenavnet) af WHO er godkendt som modificeret fællesbetegnelse (International NON-proprietary Name (modified)).

Forkortelsen ISO betyder, at betegnelsen (varenavnet) er medtaget i henstilling R 1750 fra Den Internationale Standardiseringsorganisation om »common names for pest control chemicals and plant growth regulators«.

Et kondenseret system er et system, i hvilket der er mindst to ringe som har én, og kun én, binding fælles, og som har to, og kun to, atomer fælles.

Bestemmelse 1 a) Se Forklarende Bemærkninger til HS, kapitel 29, almindelige bemærkninger, afsnit A, de fire første stykker. Dette kapitel omfatter bl.a.:

1. Anthracen af renhed 90 vægtprocent og derover (pos. 2902 90 10).
2. Benzen af renhed 95 vægtprocent og derover (pos. 2902 20 00).
3. Naphthalen, som har et krystalliseringspunkt på 79,4 °C eller derover (pos. 2902 90 10).
4. Toluen af renhed 95 vægtprocent og derover (pos. 2902 30 00).
5. Xylen med indhold af xylen (alle isomerer taget under et) på 95 vægtprocent og derover (pos. 2902 41 00 til 2902 44 00).
6. Ethan og andre mættede acykliske carbonhydrider (bortset fra methan og propan) i form af rene isomerer af renhed 95 % og derover; for luftformige stoffer anvendes volumenprocent ⁽¹⁾ og for ikke-luftformige stoffer vægtprocent (pos. 2901 10 10 eller 2901 10 90).
7. Ethylen af renhed 95 volumenprocent og derover (pos. 2901 21).
8. Propen (propylen) af renhed 90 volumenprocent og derover (pos. 2901 22).
9. Fedtalkoholer af renhed 90 vægtprocent og derover, beregnet på grundlag af vandfrit stof og indeholdende seks carbonatomer eller mere (pos. 2905 16, 2905 17 00 eller 2905 29 90).
10. Cresoler (rene isomerer eller isomerblandinger) med et samlet indhold af cresoler på 95 vægtprocent og derover (pos. 2907 12 00).
11. Phenol af renhed 90 vægtprocent og derover (pos. 2907 11 00).
12. Xylenoler (rene isomerer eller isomerblandinger) med et samlet indhold af xylenoler på 95 vægtprocent og derover (pos. 2907 14 00).
13. Fedtsyrer (undtagen oliesyre) af renhed 90 vægtprocent og derover, beregnet på grundlag af vandfrit stof og indeholdende seks carbonatomer eller mere (pos. 2915 og 2916).
14. Oliesyre af renhed 85 vægtprocent og derover, beregnet på grundlag af vandfrit stof (pos. 2916 15 00).
15. Pyridin af renhed 95 vægtprocent og derover (pos. 2933 31 00).
16. Methylpyridin (picolin), 5-ethyl-2-methylpyridin (5-ethyl-2-picolin) og 2-vinylpyridin, af renhed 90 vægtprocent og derover (pos. 2933 39 99).
17. Quinolin af renhed 95 vægtprocent og derover, beregnet på grundlag af vandfrit stof (gaskromatografisk bestemt) (pos. 2933 49 90).
18. 1,2-dihydro-2,2,4-trimethylquinolin af renhed over 85 vægtprocent, beregnet på grundlag af vandfrit stof (pos. 2933 49 90).
19. Acridin af renhed 95 vægtprocent og derover, beregnet på grundlag af vandfrit stof (gaskromatografisk bestemt) (pos. 2933 99 90).
20. Derivater af de i punkt 9, 13 og 14 nævnte fedtsyrer og fedtalkoholer (fx salte, estere (bortset fra glycerinestere), aminer, amider, nitriler), for så vidt de opfylder kriterierne for de tilsvarende fedtsyrer og -alkoholer.

⁽¹⁾ Luftforming tilstand konstateres ved 15 °C og ved et tryk på 1 013 millibar.

- Bestemmelse 1 b)** Se Forklarende Bemærkninger til HS, kapitel 29, almindelige bemærkninger, afsnit A, sidste stykke.
- Bestemmelse 1 d)** Ved vandige opløsninger forstås kun virkelige opløsninger, selv om stoffet på grund af utilstrækkelig vandmængde kun delvis er opløst.
- Bestemmelse 1 f)** Med hensyn til tilsætning af et stabiliseringsmiddel, et støvhindrende middel eller et farve- eller lugtstof, se Forklarende Bemærkninger til HS, kapitel 29, almindelige bemærkninger, afsnit A, næstsidste stykke.
- Bestemmelse 1 g)** Med hensyn til tilsætning af et stabiliseringsmiddel, et støvhindrende middel eller et farve- eller lugtstof, se Forklarende Bemærkninger til HS, kapitel 29, almindelige bemærkninger, afsnit A, næstsidste stykke.
- Bestemmelse 5** Denne bestemmelse vedrører udelukkende tariferingen af de omhandlede stoffer i tariffens hovedpositioner (se Forklarende Bemærkninger til HS, kapitel 29, almindelige bemærkninger, afsnit G).
Ved valget mellem underpositioner inden for en position anvendes reglerne i underpositionsbestemmelse 1 til kapitel 29.

I. CARBONHYDRIDER SAMT HALOGEN-, SULFO-, NITRO- OG NITROSODERIVATER DERAFF

2902 Cycliske carbonhydrider

2902 19 30 Azulen samt alkylderivater deraf

Denne underposition omfatter: azulen (bicyclo[5,3,0]decapentaen) samt alkylderivater deraf, fx chamazylen (7-ethyl-1,4-dimethylazulen), guajazulen (7-isopropyl-1,4-dimethylazulen), vetiverazulen (2-isopropyl-4,8-dimethylazulen).

2902 90 10 Naphthalen og anthracen

Se Forklarende Bemærkninger til HS, pos. 2902, afsnit C, punkt III a) og c).

2902 90 30 Biphenyl og terphenyler

Se Forklarende Bemærkninger til HS, pos. 2902, afsnit C, punkt II a) og d).

2903 Halogenderivater af carbonhydrider

2903 30 80 Fluorider og jodider

Denne underposition omfatter bl.a.: 1,1-difluorethan, carbontetrafluorid (tetrafluormethan), tetrafluorethylen, trifluorethylen, trifluormethan.

2903 51 00 1,2,3,4,5,6-Hexachlorcyclohexan

Denne underposition omfatter lindan (ISO). Lindan er gammaisomeren af hexachlorcyclohexan (HCH) med en renhedsgrad på 99 % eller derover. Kun gammaisomeren af HCH har insektdræbende egenskaber. Lindan anvendes i landbruget og til behandling af træ.

II. ALKOHOLER SAMT HALOGEN-, SULFO-, NITRO- ELLER NITROSODERIVATER DERAFF

2905 Acykliske alkoholer samt halogen-, sulfo-, nitro- eller nitrosoderivater deraf

2905 14 90 Andre varer

Denne underposition omfatter kun følgende alkoholer: sec-butylalkohol (butan-2-ol), isobutylalkohol (2-methylpropan-1-ol).

2905 15 00 Pentanol (amylalkohol) og isomerer deraf

Denne underposition omfatter kun følgende forbindelser: n-amylalkohol (pentan-1-ol), sec-amylalkohol (pentan-2-ol), tert-amylalkohol (2-methylbutan-2-ol, amylenhydrat), isoamylalkohol (3-methylbutan-1-ol), sec-isoamylalkohol (3-methylbutan-2-ol), (2-methylbutan-1-ol), neopentylalkohol (neoamylalkohol, 2, 2-dimethylpropan-1-ol), (pentan-3-ol).

2905 44 11
til
2905 44 99

D-glucitol (sorbitol)

Disse underpositioner omfatter kun D-glucitol (sorbitol), som opfylder betingelserne i bestemmelse 1 til dette kapitel. De typer D-glucitol (sorbitol), som ikke opfylder disse betingelser, hører under pos. 3824 60 11 til 3824 60 99.

2906

Cycliske alkoholer samt halogen-, sulfo-, nitro- eller nitrosoderivater deraf

2906 11 00

Menthol

Denne underposition omfatter kun (-)-para-menthol-3, ((-)-trans-1, 2-cis-1, 5-isopropyl-2-methyl-5-cyclo-hexanol), (±)-para-menthol-3 samt (+)-para-menthol-3.

Undtaget fra denne underposition er bl.a. neomenthol, isomenthol og neoisomenthol (pos. 2906 19 00).

VI. KETONER OG QUINONER

2914

Ketoner og quinoner, også med andre oxygenholdige grupper, samt halogen-, sulfo-, nitro- og nitrosoderivater deraf

2914 50 00

Ketonphenoler og ketoner med andre oxygenholdige grupper

Ved »andre oxygenholdige grupper« forstås i forbindelse med denne underposition de oxygenholdige grupper, som er nævnt i de foregående positioner i dette kapitel, undtagen alkohol-, aldehyd- og phenolgrupper.

2914 61 00
til
2914 69 90

Quinoner

Disse underpositioner omfatter produkterne, der er nævnt i Forklarende Bemærkninger til HS, pos. 2914, afsnit E og F. I disse underpositioner skal udtrykket »quinoner« forstås i bred betydning, dvs. »quinoner, også med andre oxygenholdige grupper«; de omfatter derfor quinoner, som ikke indeholder andre oxygenholdige grupper (end quinon-gruppen), alkoholquinoner, phenolquinoner, aldehyd-quinoner samt quinoner med andre oxygenholdige grupper (end de her nævnte).

VII. CARBOXYLSYRER OG DERES ANHYDRIDER, HALOGENIDER, PEROXIDER OG PEROXYSYRER SAMT HALOGEN-, SULFO-, NITRO- ELLER NITROSODERIVATER DERAf

2915

Mættede acykliske monocarboxylsyrer og deres anhydrider, halogenider, peroxider og peroxyrer; halogen-, sulfo-, nitro- og nitrosoderivater deraf

Vedrørende renhedsgraden af fedtsyrer og derivaterne deraf, se de forklarende bemærkninger til dette kapitel, almindelige bemærkninger, bestemmelse 1 a), punkt 13 og 20.

2916

Umættede acykliske monocarboxylsyrer og cycliske monocarboxylsyrer samt deres anhydrider, halogenider, peroxider og peroxyrer; halogen-, sulfo-, nitro- og nitrosoderivater deraf

Vedrørende renhedsgraden af fedtsyrer og derivaterne deraf, se de forklarende bemærkninger til dette kapitel, almindelige bemærkninger, bestemmelse 1 a), punkt 13, 14 og 20.

VIII. ESTERE AF UORGANISKE SYRER AF IKKE-METALLER OG DERES SALTE SAMT HALOGEN-, SULFO-, NITRO- OG NITROSODERIVATER DERAf

2919 00

Estere af phosphorsyre og deres salte (herunder lactophosphater); halogen-, sulfo-, nitro- og nitrosoderivater deraf

2919 00 10

Tributylphosphater, triphenylphosphat, tritolylphosphater, trixylylphosphater og tris(2-chlorethyl)phosphat

Se Forklarende Bemærkninger til HS, pos. 2919, andet stykke, punkt 3, 4, 5 og 6.

Der findes kun to tributylphosphater: tri-n-butylphosphat og triisobutylphosphat; tritolylphosphater og trixylylphosphater forekommer i tre former: ortho-, meta- og para-isomere.

2919 00 90**Andre varer**

Se Forklarende Bemærkninger til HS, pos. 2919, andet stykke, punkt 1, 2, 7 og 8.

Underpositionen omfatter bl.a. alfa- og beta-glycerophosphorsyre og deres salte, især alfa- og beta-glycerophosphat samt tris(2-methoxyphenyl)phosphat (guaicol phosphat).

IX. FORBINDELSER MED NITROGENHOLDIGE GRUPPER**2921****Aminer****2921 42 90****Andre varer**

Se Forklarende Bemærkninger til HS, pos. 2921 42 til 2921 49.

2921 43 00**Toluidiner og derivater deraf; salte af disse produkter**

Se Forklarende Bemærkninger til HS, pos. 2921 42 til 2921 49.

2921 44 00**Diphenylamin og derivater deraf; salte af disse produkter**

Se Forklarende Bemærkninger til HS, pos. 2921 42 til 2921 49.

2921 45 00**1-Naphthylamin (alfa-naphthylamin) og 2-naphthylamin (beta-naphthylamin) samt derivater deraf; salte af disse produkter**

Se Forklarende Bemærkninger til HS, pos. 2921 42 til 2921 49.

2921 49 10**Xylidiner og derivater deraf; salte af disse produkter**

Se Forklarende Bemærkninger til HS, pos. 2921 42 til 2921 49.

2923**Kvaternære ammoniumsalte og kvaternære ammoniumhydroxider; lecithiner og andre phosphoaminolipider, også når de ikke er kemisk definerede****2923 20 00****Lecithiner og andre phosphoaminolipider**

Se Forklarende Bemærkninger til HS, pos. 2923, fjerde stykke, punkt 2.

De andre phosphoaminolipider henhørende under denne underposition er lecithin-lignende estere (phosphatider). Disse omfatter cephalin, hvis organiske nitrogenbaser er colamin og serin, og sphingomyelin, hvis organiske nitrogenbaser er cholin og sphingosin.

2925**Imider af carboxylsyrer (herunder saccharin og salte deraf) samt iminer****2925 11 00****Saccharin og salte deraf**

Se Forklarende Bemærkninger til HS, pos. 2925, afsnit A, første stykke, punkt 1.

X. ORGANISKE-UORGANISKE FORBINDELSER, HETEROCYCLISKE FORBINDELSER, NUCLEINSYRER OG DERES SALTE SAMT SULFONAMIDER**2930****Organiske svovlforbindelser**

Organiske svovlforbindelser nævnt i bestemmelse 6 til dette kapitel tariferes i denne position, selv om de indeholder andre ikke-metaller eller metaller, der er direkte bundet til et kulstofatom.

2932**Heterocycliske forbindelser udelukkende med oxygen som heteroatom(er)**

2932 29 10
til
2932 29 80

Andre lactoner

Se Forklarende Bemærkninger til HS, pos. 2932 29.

Se tillige Forklarende Bemærkninger til HS, pos. 2932, første stykke, afsnit B, punkt d-v.

2933

Heterocycliske forbindelser udelukkende med nitrogen som heteroatom(er)

2933 11 10
og
2933 11 90

Phenazon (antipyryn) og derivater deraf

Se Forklarende Bemærkninger til HS, pos. 2933 11, 2933 21 og 2933 52.

2933 21 00

Hydantoin og derivater deraf

Se Forklarende Bemærkninger til HS, pos. 2933 11, 2933 21 og 2933 52.

2933 52 00

Malonylurinstof (barbitursyre) og salte deraf

Se Forklarende Bemærkninger til HS, pos. 2933 11, 2933 21 og 2933 52.

2933 54 00

Andre derivater af malonylurinstof (barbitursyre); salte af disse produkter

Se Forklarende Bemærkninger til HS, pos. 2933 11, 2933 21 og 2933 52.

2933 79 00

Andre lactamer

Se Forklarende Bemærkninger til HS, pos. 2933 79.

Se tillige Forklarende Bemærkninger til HS, pos. 2933, første stykke, afsnit G, punkt 2-7.

XI. PROVITAMINER, VITAMINER OG HORMONER

2936

Provitaminer og vitaminer, naturlige eller syntetisk reproducerede (herunder naturlige koncentrater), derivater deraf, der hovedsagelig anvendes som vitaminer, samt indbyrdes blandinger af disse stoffer; opløsninger af disse produkter, uanset opløsningsmidlets art

Varerne under denne position kan være:

— stabiliserede med olie

— stabiliserede ved hjælp af et overtræk, som fx gelatine, voks, fedtstoffer, forskellige arter gummi eller derivater af cellulose, i form af mikrokapsler;

— absorberede på siliciumdioxid.

Tarifering under denne position påvirkes ikke af tilsætning af blødgøringsmidler eller antiklumpningsmidler.

Absorbater på ionbyttere er undtaget fra denne position og tariferes efter deres sammensætning og anvendelse.

2937

Hormoner, prostaglandiner, thromboxaner og leukotriener, naturlige eller syntetisk reproducerede; derivater og strukturelle analogstoffer deraf, herunder polypeptider med modificeret kædestruktur, der hovedsagelig anvendes som hormoner

Vedrørende definitionen af »hormoner« og »der hovedsagelig anvendes som hormoner«, se bestemmelse 8 til dette kapitel.

Denne position omfatter kun produkter, der opfylder de kriterier, som er anført i Forklarende Bemærkninger til HS, pos. 2937, første stykke, punkt I til VI, og andet stykke.

2937 11 00

Somatotropin samt derivater og strukturelle analogstoffer deraf

Se Forklarende Bemærkninger til HS, pos. 2937, fortegnelse over hormoner, der skal tariferes som produkter hørende under pos. 2937, afsnit A, punkt 1.

2937 12 00

Insulin og salte deraf

Se Forklarende Bemærkninger til HS, pos. 2937, fortegnelse over hormoner, der skal tariferes som produkter hørende under pos. 2937, afsnit A, punkt 2.

2937 19 00

Andre varer

Se Forklarende Bemærkninger til HS, pos. 2937, fortegnelse over hormoner, der skal tariferes som produkter hørende under pos. 2937, afsnit A, punkt 3 til 19.

- 2937 21 00** **Steroide hormoner samt derivater og strukturelle analogstoffer deraf**
til
2937 29 00 Se Forklarende Bemærkninger til HS, pos. 2937, fortegnelse over hormoner, der skal tariferes som produkter hørende under pos. 2937, afsnit B.
Se også i »Fortegnelse over steroider, der hovedsagelig anvendes på grund af deres hormonfunktion« i Forklarende Bemærkninger til HS, pos. 2937, de produkter, der er tilføjet betegnelsen »corticosteroid«.
- 2937 21 00** **Cortison, hydrocortison, prednison (dehydrocortison) og prednisolon (dehydrohydrocortison)**
Se Forklarende Bemærkninger til HS, pos. 2937, fortegnelse over hormoner, der skal tariferes som produkter hørende under pos. 2937, afsnit B, punkt 1 a) til d).
- 2937 22 00** **Halogenerede derivater af corticosteroidale hormoner**
Se Forklarende Bemærkninger til HS, pos. 2937, fortegnelse over hormoner, der skal tariferes som produkter hørende under pos. 2937, afsnit B, punkt 2.
- 2937 23 00** **Østrogener og progestogener**
Se Forklarende Bemærkninger til HS, pos. 2937, fortegnelse over hormoner, der skal tariferes som produkter hørende under pos. 2937, afsnit B, punkt 3.
Se også i »Fortegnelse over steroider, der hovedsagelig anvendes på grund af deres hormonfunktion« i Forklarende Bemærkninger til HS, pos. 2937, de produkter, der er tilføjet betegnelsen »østrogen« eller »progestogen«.
- 2937 29 00** **Andre varer**
Se Forklarende Bemærkninger til HS, pos. 2937, fortegnelse over hormoner, der skal tariferes som produkter hørende under pos. 2937, afsnit B, punkt 1 e) og f) samt 4.
- 2937 31 00** **Katekolaminhormoner samt derivater og strukturelle analogstoffer deraf**
og
2937 39 00 Se Forklarende Bemærkninger til HS, pos. 2937, fortegnelse over hormoner, der skal tariferes som produkter hørende under pos. 2937, afsnit C.
- 2937 40 00** **Derivater af aminosyre**
Se Forklarende Bemærkninger til HS, pos. 2937, fortegnelse over hormoner, der skal tariferes som produkter hørende under pos. 2937, afsnit D.
- 2937 50 00** **Prostaglandiner, thromboxaner og leukotriener samt derivater og strukturelle analogstoffer deraf**
Se Forklarende Bemærkninger til HS, pos. 2937, fortegnelse over hormoner, der skal tariferes som produkter hørende under pos. 2937, afsnit E.
- 2937 90 00** **Andre varer**
Se Forklarende Bemærkninger til HS, pos. 2937, fortegnelse over hormoner, der skal tariferes som produkter hørende under pos. 2937, afsnit F.

XII. GLYCOSIDER OG PLANTEALKALOIDER, NATURLIGE ELLER SYNTETISK REPRODUCEREDE SAMT SALTE, ETHERE, ESTERE OG ANDRE DERIVATER DERAf

2938 **Glycosider, naturlige eller syntetisk reproducerede, samt salte, ethere, estere og andre derivater deraf**

Glycosider henhørende under denne position består af en sukkerdel og en ikke-sukkerdel, benævnt »aglycon«. Disse dele er forbundet med hinanden ved hjælp af sukkerets anomere carbonatom. Som følge heraf kan produkter såsom vacciniin og hamamelitanin henhørende under pos. 2940 ikke betragtes som glycosider.

De mest almindeligt forekommende glycosider er O-glycosider. Der er imidlertid også naturligt forekommende N-, S- og C-glycosider, i hvilke sukkerets anomere carbon er forbundet med aglyconen ved hjælp af et nitrogen-, svovl- eller carbonatom (fx sinigrin, aloin, scoparin).

Undtaget fra denne position er følgende produkter:

- Nuklosider og nuklotider henhørende under pos. 2934 (se Forklarende Bemærkninger til HS, pos. 2934, tredje stykke, afsnit D, punkt 6).
- Alkaloider henhørende under pos. 2939 (fx tomatin).
- Antibiotika henhørende under pos. 2941 (fx toyocamycin).

2938 90 10**Digitalisglycosider**

Foruden de forbindelser, som er nævnt i Forklarende Bemærkninger til HS, pos. 2938, tredje stykke, punkt 2, omfatter underpositionen bl.a. følgende forbindelser:

- Acetyldigitoxin, acetyldigoxin, acetylditoxin.
- Deacetyllanatoasid A, B, C og D.
- Digifolein, diginatin, digipurpurin, digitalinum verum og germanicum.
- Gitalin, gitaloxin, gitonin, gitoxin, glucoverodoxin.
- Lanafolin, lanatosid A, B, C og D.
- Tigonin, verodoxin.

2938 90 90**Andre varer**

Denne underposition omfatter bl.a. de forbindelser, som er nævnt i Forklarende Bemærkninger til HS, pos. 2938, tredje stykke, punkt 4-9, og de to sidste stykker.

2939**Plantealkaloider, naturlige eller syntetisk reproducerede, samt salte, ethere, estere og andre derivater deraf****2939 69 00****Andre varer**

Denne underposition omfatter følgende alkaloider af meldrøje: ergotaminin; ergosin og ergosinin; ergocristin og ergocristinin; ergocryptin og ergocryptinin; ergocornin og ergocorninin; ergobasin og ergobasinin, samt derivater af alkaloider af meldrøje, bl.a. dihydroergotamin, dihydroergotoxin og methylergobasin.

XIII. ANDRE ORGANISKE FORBINDELSER**2941****Antibiotika****2941 10 10
til
2941 10 90****Penicilliner og derivater deraf, med penicillansyrestruktur; salte af disse produkter**

Se Forklarende Bemærkninger til HS, pos. 2941 10.

Af penicilliner kan nævnes: natriumbenzylpenicillin (natrium-phenylacetatpenin), natriumamylpenicillin (natrium-n-carboxyhexenylpenin), biosyntetiske penicilliner og retarderede penicilliner som fx procainpenicillin og benzathindipenicillin.

**2941 20 30
og
2941 20 80****Streptomyciner og derivater deraf; salte af disse produkter**

Foruden streptomycin omfatter disse underpositioner bl.a. dihydrostreptomycin, mannosidostreptomycin samt salte af alle disse produkter, fx sulfater og pantothenater.

2941 30 00**Tetracycliner og derivater deraf; salte af disse produkter**

Denne underposition omfatter bl.a. chlortetracyclin, oxytetracyclin og tetracyclinhydrochlorid.

2941 50 00**Erythromycin og derivater deraf; salte af disse produkter**

Erythromycinsalte omfatter bl.a. hydrochlorid, sulfat, citrat, palmitat, stearat og glucoheptonat; i forbindelse med syrechloriderne danner erythromycin de tilsvarende estere, og med syreanhydriderne monoestere som fx glutarat, succinat, maleat og phtalat.

KAPITEL 30

PHARMACEUTISKE PRODUKTER

Almindelige bemærkninger

Tariferingen eller beskrivelsen af et produkt som et lægemiddel i fælleskabslovgivningen (anden enden, der er specielt knyttet til tariferingen i den kombinerede nomenklatur) eller i den nationale lovgivning eller i nogen farmakopé er ikke bestemmende for tariferingen i dette kapitel.

Supplerende
bestemmelse 1

1. Plantemedicinske præparater er tilberedninger baseret på et eller flere aktive stoffer, som opnås ved at lade en plante eller dele deraf undergå en proces som fx tørring, knusning, ekstrahering eller rensning.

Ved aktivt stof forstås et kemisk defineret stof, en kemisk defineret gruppe af stoffer (fx alkaloider, polyphenoler eller anthocyaniner) eller en planteekstrakt. Disse aktive stoffer må besidde medicinske egenskaber til at forebygge eller behandle specifikke sygdomme, lidelser eller symptomer.

2. Homøopatiske medicinske præparater er tilberedt af produkter, stoffer eller sammensætninger, der betegnes homøopatiske stamopløsninger (modertinkture). Fortyndingsgraden skal være angivet (fx som D6).
3. Vitamin- og mineraltilberedninger er tilberedninger baseret på vitaminer henhørende under pos. 2936, på mineraler, herunder sporstoffer, og blandinger heraf. De anvendes til at behandle eller forebygge specifikke sygdomme, lidelser eller symptomer. Sådanne tilberedninger har et langt højere indhold af vitaminer eller mineraler, generelt mindst 3 gange højere, end den normale anbefalede daglige tilførsel (ADT).

Hvad angår den anbefalede tilførsel (ADT) for visse vitaminer og mineraler, se for eksempel tabellen i bilaget til Rådets direktiv 90/496/EØF af 24. september 1990 om næringsdeklaration af levnedsmidler (EFT L 276 af 6. 10. 1990, s. 40):

Vitaminer og mineraler	ADT/RDA
Vitamin A	800 µg
Vitamin D	5 µg
Vitamin E	10 mg
Vitamin C	60 mg
Thiamin	1,4 mg
Riboflavin	1,6 mg
Niacin	18 mg
Vitamin B ₆	2 mg
Folacin (folsyre)	200 µg
Vitamin B ₁₂	1 µg
Biotin	0,15 mg
Pantothensyre	6 mg
Calcium	800 mg
Fosfor	800 mg
Jern	14 mg
Magnesium	300 mg
Zink	15 mg
Jod	150 µg

Pos. 3004 omfatter ikke fx kosttilskud eller diætetiske næringsmidler (se også bestemmelse 1 a) til dette kapitel).

- 3001** **Kirtler og andre organer til organo-terapeutisk brug, tørrede, også pulveriserede; ekstrakter af kirtler eller andre organer eller af deres sekreter, til organo-terapeutisk brug; heparin og salte deraf; andre menneskelige eller animalske stoffer tilberedt til terapeutisk eller profylaktisk brug, ikke andetsteds tariferet**
- 3001 10 10** **Kirtler og andre organer, tørrede, også pulveriserede**
og
3001 10 90 Foruden de i Forklarende Bemærkninger til HS, pos. 3001, afsnit A, nævnte varer omfatter disse underpositioner bl.a. skjoldbruskkirtel og hypofyse.
- 3001 20 90** **I andre tilfælde**
Denne underposition omfatter bl.a. rensede ekstrakter fra maveslimhinder fra svin (intrinsic-factor).
- 3001 90 91** **Heparin og salte deraf**
Se Forklarende Bemærkninger til HS, pos. 3001, afsnit C.
- 3002** **Menneskeblod; dyreblood tilberedt til terapeutisk, profylaktisk eller diagnostisk brug; antisera og andre blodbestanddele samt modificerede immunologiske produkter, også fremstillet ved bioteknologiske processer; vacciner, toksiner, kulturer af mikroorganismer (undtagen gær) samt lignende produkter**
- 3002 10 10** **Antisera**
Denne underposition omfatter de produkter, der er beskrevet i Forklarende Bemærkninger til HS, pos. 3002, afsnit C, punkt 1, tredje stykke.
Undtaget fra underpositionen er bl.a. serum, der anvendes som reagensmidler til blodtypebestemmelse (pos. 3006) og normalserum (pos. 3002 10 95 eller 3002 10 99).
- 3002 10 91** **Hæmoglobin, blodglobuliner og serumglobuliner**
Denne underposition omfatter bl.a. menneskeligt normalimmunoglobulin.
- 3002 10 95** **Andre varer**
og
3002 10 99 Disse underpositioner omfatter bl.a. normalserum, plasma, fibrinogen, fibrin og endvidere blodalbumin (fx albumin udvundet ved fraktionering af plasma fra menneskeblod), forudsat det er tilberedt til terapeutisk eller profylaktisk brug.
Blodalbumin, der ikke er tilberedt til terapeutisk eller profylaktisk brug, er derfor undtaget (bestemmelse 1 g) til kapitlet (pos. 3502).
- 3002 20 00** **Vacciner til mennesker**
Ved udtrykket »vacciner« forstår de i Forklarende Bemærkninger til HS, pos. 3002, afsnit D, punkt 1, nævnte produkter.
- 3002 30 00** **Vacciner til veterinær brug**
Se de forklarende bemærkninger til pos. 3002 20 00.
- 3002 90 50** **Kulturer af mikroorganismer**
Se Forklarende Bemærkninger til HS, pos. 3002, afsnit D, punkt 3.
- 3002 90 90** **Andre varer**
Denne underposition omfatter bl.a. toksiner og — for så vidt de udgør »lignende produkter« — såkaldte »hjelpeparasitter«, der anvendes til behandling af bestemte sygdomme, såsom malariaparasitter (plasmodium) og trypanosoma cruzi.

- 3003** **Lægemidler (undtagen produkter henhørende under pos. 3002, 3005 og 3006), bestående af mindst to produkter, der er blandede til terapeutisk eller profylaktisk brug, ikke i doseret stand eller i former eller pakninger til detailsalg**
- 3003 10 00** **Med indhold af penicillin eller derivater deraf, med penicillansyrestruktur, eller af streptomycin eller derivater deraf**
Denne underposition omfatter også varer med indhold af en kombination af penicillin og streptomycin.
- 3004** **Lægemidler (undtagen produkter henhørende under pos. 3002, 3005 og 3006), bestående af blandede eller ublandede produkter, til terapeutisk eller profylaktisk brug, i doseret stand (herunder sådanne produkter i form af transdermiske administrationssystemer) eller i former eller pakninger til detailsalg**
Se supplerende bestemmelse 1 til dette kapitel.
I modsætning til pos. 3003 omfatter denne position også »ublandede produkter«, som defineret i bestemmelse 3 a) til dette kapitel og Forklarende Bemærkninger til HS, pos. 3004, fjerde og femte stykke.
Udtrykkene »i doseret stand (herunder sådanne produkter i form af transdermiske administrationssystemer)« og »i former eller pakninger til detailsalg til terapeutisk eller profylaktisk brug« er defineret i Forklarende Bemærkninger til HS, pos. 3004, første og andet stykke.
Positionen omfatter også lægemidler, der foreligger i pakninger til langvarig brug eller til brug på klinikker, hospitaler og lignende institutioner. Disse pakninger indeholder et større antal lægemiddelenheder og vil almindeligvis være påført oplysning om, at varerne er til langvarig brug eller til brug på hospitaler og lign.
Lægemidler i ampuller eller flasker, som fx indeholder antibiotika, hormoner eller lyophiliserede stoffer, er ikke udelukket fra denne position, selv om de inden anvendelsen skal tilsættes pyrogenfrit vand eller et andet opløsningsmiddel.
- 3004 20 90** **I andre tilfælde**
Denne underposition omfatter kun produkter i doseret stand (herunder sådanne produkter i form af transdermiske administrationssystemer), men ikke produkter i former eller pakninger til detailsalg.
- 3004 31 90** **I andre tilfælde**
Se de forklarende bemærkninger til pos. 3004 20 90.
- 3004 32 90** **I andre tilfælde**
Se de forklarende bemærkninger til pos. 3004 20 90.
- 3004 39 90** **I andre tilfælde**
Se de forklarende bemærkninger til pos. 3004 20 90.
- 3004 40 90** **I andre tilfælde**
Se de forklarende bemærkninger til pos. 3004 20 90.
- 3004 50 90** **I andre tilfælde**
Se de forklarende bemærkninger til pos. 3004 20 90.
- 3004 90 91** **I andre tilfælde**
og
3004 90 99 Se de forklarende bemærkninger til pos. 3004 20 90.

3005 **Vat, bind og lignende varer (f. eks. bandager, hæfteplastre, omslag), imprægneret eller overtrukket med pharmaceutiske præparater eller i former eller pakninger til detailsalg til medicinsk, kirurgisk, dental eller veterinær anvendelse**

3005 10 00 **Hæfteplastre og andre varer med klæbelag**

Undtaget fra denne underposition er flydende forbindinger (pos. 3005 90 99).

3006 **Pharmaceutiske produkter som nævnt i bestemmelse 4 til dette kapitel**

3006 10 10 **Steril catgut, lignende sterile suturmateriale samt sterile plastre til operationssår; sterile laminaria; sterile resorberbare blodstillende midler til kirurgisk eller dental brug**

3006 10 90 **og**
Udtrykkene i disse underpositioner skal anvendes strikt efter ordlyden. Undtaget fra underpositionerne er således sterile suturklemmer (pos. 9018).

KAPITEL 31

GØDNINGSSTOFFER

- 3103 Phosphorholdige gødningsstoffer, mineralske eller kemiske**
- 3103 10 10 Superphosphater**
og
3103 10 90 Se Forklarende Bemærkninger til HS, pos. 3103, afsnit A, punkt 1.
- 3103 20 00 Thomasslagge**
 Se Forklarende Bemærkninger til HS, pos. 3103, afsnit A, punkt 2.
- 3105 Mineralske eller kemiske gødningsstoffer indeholdende to eller tre af gødningselementerne nitrogen, phosphor og kalium; andre gødningsstoffer; varer henhørende under dette kapitel, i form af tabletter eller lignende eller i pakninger af bruttovægt 10 kg og derunder**
 Se bestemmelse 6 til dette kapitel vedrørende definitionen af »andre gødningsstoffer«, der anvendes i teksten til denne position.
- 3105 10 00 Varer henhørende under dette kapitel, i form af tabletter eller lignende eller i pakninger af bruttovægt 10 kg og derunder**
 Udtrykket »eller lignende« omfatter varer i doseret stand. Derfor kan gødningsstoffer i de sædvanlige industrielle former (fx granulater) ikke betragtes som »lignende« former.
- 3105 20 10 Mineralske eller kemiske gødningsstoffer indeholdende de tre gødningselementer nitrogen, phosphor og kalium**
og
3105 20 90 Udtrykket »indeholdende de tre gødningselementer nitrogen, phosphor og kalium« betyder, at de nævnte stoffer skal være til stede i sådanne mængder, at de kan have en egentlig gødende virkning og ikke blot forekommer som urenheder.
 Nitrogen kan foreligge som nitrater, ammoniumsalte, urinstof, calciumcyanamid eller andre organiske forbindelser.
 Phosphor foreligger almindeligvis som mere eller mindre opløselige phosphater eller, om end sjældent, i organisk form.
 Kalium foreligger som salte (carbonat, chlorid, sulfat, nitrat etc.).
 I handelen angives indholdet af nitrogen, phosphor og kalium i procent N, P₂O₅ og K₂O.
 Disse underpositioner omfatter de i Forklarende Bemærkninger til HS, pos. 3105, afsnit B og C, nævnte gødningsstoffer, forudsat at varerne indeholder nitrogen, phosphor og kalium. Varerne sælges undertiden under handelsbetegnelsen »NPK-gødning«.
 Kemisk definerede ammoniumkaliumphosphater er undtaget fra disse underpositioner (pos. 2842 90 90).
- 3105 51 00 Andre mineralske eller kemiske gødningsstoffer indeholdende de to gødningselementer nitrogen og phosphor**
og
3105 59 00 Med hensyn til udtrykket »indeholdende de to gødningselementer nitrogen og phosphor« anvendes de forklarende bemærkninger til pos. 3105 20 10 og 3105 20 90 med de fornødne tilføjelser.
- 3105 51 00 Med indhold af nitrater og phosphater**
 Denne underposition omfatter gødningsstoffer, der indeholder både nitrater og phosphater af en hvilken som helst kation, også ammonium, men undtagen kalium.
 Varen, der er nævnt i Forklarende Bemærkninger til HS, pos. 3105, afsnit B, punkt 2, men fremstillet uden tilsætning af kaliumsalte, er et eksempel på et gødningsstof, der er omfattet af denne underposition.
- 3105 59 00 I andre tilfælde**
 Denne underposition omfatter bl.a.:
1. Blandinger af mineralsalte indeholdende phosphater af en hvilken som helst kation (bortset fra kalium) og andre ammoniumsalte end nitrater.
 2. Phosphor-nitrogengødningsstoffer, hvori nitrogenindholdet foreligger på anden måde end som nitrat eller ammoniak, dvs. som calciumcyanamid, urinstof eller andre organiske forbindelser.
 3. Phosphor-nitrogengødningsstoffer, af de arter der er nævnt i Forklarende Bemærkninger til HS, pos. 3105, afsnit C, punkt 1 og 3.

3105 60 10
og
3105 60 90

Mineralske eller kemiske gødningsstoffer indeholdende de to gødningselementer phosphor og kalium

Med hensyn til udtrykket »indeholdende de to gødningselementer phosphor og kalium« anvendes de forklarende bemærkninger til pos. 3105 20 10 og 3105 20 90 med de fornødne tilføjelser.

Disse underpositioner omfatter bl.a. gødningsstoffer bestående af følgende blandinger:

— calcinerede naturlige phosphater og kaliumchlorid

— superphosphater og kaliumsulfat.

Undtaget fra disse underpositioner er kemisk definerede kaliumphosphater henhørende under pos. 2835 24 00, også selv om de kan anvendes som gødningsstoffer.

3105 90 10
til
3105 90 99

Andre varer

Disse underpositioner omfatter bl.a.:

1. Alle gødningsstoffer indeholdende de to gødningselementer nitrogen og kalium. Undtaget herfra er dog kemisk defineret kaliumnitrat, også selv om det kan anvendes som gødningsstof (pos. 2834 21 00).
2. Gødningsstoffer, som indeholder mindst ét gødningselement, bortset fra varer henhørende under pos. 3102 til 3104.

KAPITEL 32

GARVE- OG FARVESTOFEKSTRAKTER; GARVESYRER OG DERIVATER DERAFF; PIGMENTER OG ANDRE FARVESTOFFER; MALING OG LAKKER; KIT, SPARTELMASSE O. LIGN.; TRYKFARVER, BLÆK OG TUSCH

- Bestemmelse 4** Udtrykket »opløsninger« i denne bestemmelse og i bestemmelse 6 a) til kapitel 39 omfatter ikke kolloide opløsninger.
- 3201 Vegetabiliske garvestofekstrakter; garvesyrer (tanniner) samt salte, ethere, estere og andre derivater deraf**
- 3201 20 00 Mimosabarkekstrakt**
Mimosabarkekstrakt udvindes af barken af forskellige arter af akacietræer (især *Acacia decurrens*, *Acacia pycnantha* og *Acacia mollissima*).
Katechu, der er en ekstrakt udvundet af *Acacia catechu*, hører under pos. 3203 00 11.
- 3201 90 20 Sumakekstrakt, valoneækstrakt, egetræekstrakt eller kastanjetræekstrakt**
Valonea er agernkopper af visse egetræsarter (fx *Quercus valonea*).
- 3201 90 90 Andre varer**
Denne underposition omfatter bl.a. følgende vegetabiliske garvestofekstrakter:
1. Ekstrakter af bark af grantræ, mangrovetræ, eucalyptustræ, piletræ og birketræ.
 2. Ekstrakter af tizera- og urundaytræ (*Astronium balansae* Engl.).
 3. Ekstrakter af myrobalan- og dividivifrugter.
 4. Ekstrakter af gambierblade.
- 3202 Syntetiske organiske garvestoffer; uorganiske garvestoffer; præparater til garvning, også med indhold af naturlige garvestoffer; enzyholdige præparater til garveribrug**
- 3202 10 00 Syntetiske organiske garvestoffer**
Se Forklarende Bemærkninger til HS, pos. 3202, afsnit I, punkt A.
- 3202 90 00 Andre varer**
Underpositionen omfatter de i Forklarende Bemærkninger til HS, pos. 3202, afsnit I, punkt B, og afsnit II, nævnte varer.
- 3203 00 Vegetabiliske eller animalske farvestoffer (herunder farvestofekstrakter, men ikke dyrekul), også kemisk definerede; præparater som nævnt i bestemmelse 3 til dette kapitel, på basis af vegetabiliske eller animalske farvestoffer**
- 3203 00 11 Vegetabiliske farvestoffer samt præparater på basis deraf**
og
3203 00 19 Ekstrakt af visse arter af vrietorn (persiske bær) anvendes ikke hovedsagelig som farvestof og henhører derfor ikke under denne position. Dette gælder især ekstrakt af vrietorn (persiske bær) af arten *Rhamnus cathartica*, der anvendes til medicinske formål og derfor tariferes i pos. 1302 19 91.

3203 00 11**Katechu**

Katechu er farvestofekstrakt, der udvindes af en akacietræart, *Acacia catechu*.

3204

Syntetiske organiske farvestoffer, også kemisk definerede; præparater som nævnt i bestemmelse 3 til dette kapitel, på basis af syntetiske organiske farvestoffer; syntetiske organiske produkter, af den art der anvendes som fluorescerende blegemidler (optisk hvidt) eller som luminophorer, også kemisk definerede

**3204 11 00
til
3204 19 00**

Syntetiske organiske farvestoffer samt præparater som nævnt i bestemmelse 3 til dette kapitel, på basis af sådanne farvestoffer

Disse underpositioner omfatter:

1. Syntetiske organiske farvestoffer, også blandet indbyrdes; varerne kan være standardiseret med mineralske stoffer uden farvende egenskaber, men må kun være tilsat små mængder overfladeaktive stoffer eller andre hjælpestoffer, der skal lette farvens indtrængen og fiksering (se Forklarende Bemærkninger til HS, pos. 3204, afsnit I, andet stykke, punkt A og B).
2. Præparater som nævnt i bestemmelse 3 til dette kapitel (se Forklarende Bemærkninger til HS, pos. 3204, afsnit I, andet stykke, punkt C-E).

Med hensyn til farvestoffer under pos. 3204 11 00 til 3204 19 00, der på grund af deres anvendelse kan høre til to eller flere kategorier under forskellige underpositioner, se Forklarende Bemærkninger til HS, pos. 3204 11 til 3204 19, ellefte stykke.

3204 11 00**Dispersionsfarvestoffer samt præparater på basis deraf**

Se Forklarende Bemærkninger til HS, pos. 3204 11 til 3204 19, andet stykke.

3204 12 00**Syre-farvestoffer, også metalliserede, samt præparater på basis deraf; bejdsefarvestoffer samt præparater på basis deraf**

Se Forklarende Bemærkninger til HS, pos. 3204 11 til 3204 19, tredje og fjerde stykke.

3204 13 00**Basiske farvestoffer samt præparater på basis deraf**

Se Forklarende Bemærkninger til HS, pos. 3204 11 til 3204 19, femte stykke.

3204 14 00**Direkt-farvestoffer samt præparater på basis deraf**

Se Forklarende Bemærkninger til HS, pos. 3204 11 til 3204 19, sjette stykke.

3204 15 00**Kype-farvestoffer (også som pigmenter) samt præparater på basis deraf**

Se Forklarende Bemærkninger til HS, pos. 3204 11 til 3204 19, syvende stykke.

3204 16 00**Reaktive farvestoffer samt præparater på basis deraf**

Se Forklarende Bemærkninger til HS, pos. 3204 11 til 3204 19, ottende stykke.

3204 17 00**Pigmenter samt præparater på basis deraf**

Se Forklarende Bemærkninger til HS, pos. 3204 11 til 3204 19, niende stykke.

3204 19 00**Andre varer, herunder blandinger af farvestoffer henhørende under mindst to af positionerne 3204 11 til 3204 19**

Se Forklarende Bemærkninger til HS, pos. 3204 11 til 3204 19, tiende til tolvte stykke.

3204 20 00**Syntetiske organiske produkter, af den art der anvendes som fluorescerende blegemidler (optisk hvidt)**

Denne underposition omfatter de produkter, der er beskrevet i Forklarende Bemærkninger til HS, pos. 3204, afsnit II, punkt 1.

3204 90 00**Andre varer**

Denne underposition omfatter syntetiske organiske produkter, af den art der anvendes som luminophorer, og som er beskrevet i Forklarende Bemærkninger til HS, pos. 3204, afsnit II, punkt 2, og de følgende tre stykker.

3206**Andre farvestoffer; præparater som nævnt i bestemmelse 3 til dette kapitel, undtagen varer henhørende under pos. 3203, 3204 eller 3205; uorganiske produkter, af den art der anvendes som luminophorer, også kemisk definerede**

Se bestemmelse 5 til dette kapitel.

Kernepigmenter, dvs. pigmenter, hvis enkelte korn består af en kerne af inaktivt stof (almindeligvis siliciumdioxid), der ved en særlig teknisk proces er blevet overtrukket med et lag uorganisk farvestof, tariferes efter overtrækkets beskaffenhed.

Således tariferes farvepigmenter med overtræk af basisk blysilicatchromat i pos. 3206 20 00, medens varer med overtræk af kobberborat eller kalciumplombat tariferes i pos. 3206 49 90.

3206 11 00**Pigmenter og præparater på basis af titandioxid****og
3206 19 00**

Se Forklarende Bemærkninger til HS, pos. 3206, afsnit A, punkt 1, samt for så vidt angår præparater de fire stykker efter punkt 13.

Se tillige Forklarende Bemærkninger til HS, pos. 3206 19.

3206 20 00**Pigmenter og præparater på basis af chromforbindelser**

Se Forklarende Bemærkninger til HS, pos. 3206, afsnit A, punkt 2, og for så vidt angår præparater de fire stykker efter punkt 13.

Denne underposition omfatter bl.a.:

1. Molybdatrødt, bestående af blandingskrystaller af blymolybdat, blychromat og almindeligvis også blyulfat.
2. Blandingskrystaller af blyulfat, blychromat, bariumchromat, zinkchromat eller strontiumchromat.
3. Pigmenter baseret på ferrochromat (gul »Siderin«), kaliumdichromat og calciumdichromat eller chromoxid.

3206 30 00**Pigmenter og præparater på basis af cadmiumforbindelser**

Se Forklarende Bemærkninger til HS, pos. 3206, afsnit A, punkt 3, og for så vidt angår præparater de fire stykker efter punkt 13.

3206 41 00**Ultramarin og præparater på basis deraf**

Se Forklarende Bemærkninger til HS, pos. 3206, afsnit A, punkt 4, og for så vidt angår præparater de fire stykker efter punkt 13.

3206 42 00**Lithopone samt andre pigmenter og præparater på basis af zinksulfid**

Se Forklarende Bemærkninger til HS, pos. 3206, afsnit A, punkt 5, og for så vidt angår præparater de fire stykker efter punkt 13.

3206 43 00**Pigmenter og præparater på basis af hexacyanoferrater (ferrocyanider eller ferricyanider)**

Se Forklarende Bemærkninger til HS, pos. 3206, afsnit A, punkt 6, og for så vidt angår præparater de fire stykker efter punkt 13.

3206 49 10**Magnetit**

Denne underposition omfatter kun fint formalet magnetit.

Magnetit betragtes som fint formalet, når 95 vægtprocent eller derover passerer gennem en sigte med en maskevidde på 0,045 mm.

3206 49 90**Andre varer**

Foruden de i Forklarende Bemærkninger til HS, pos. 3206, afsnit A, punkt 7-13, nævnte produkter, omfatter denne underposition bl.a.:

1. Manganblåt, der er et pigment bestående af bariummanganat og bariumsulfat.
2. Kunstig okker, der er et pigment på basis af kunstige ferrooxider.
3. Gult pigment på basis af nikkeltitanat.

For så vidt angår pigmenter bestående af fint formalet malm skal udtrykket »fint formalet« forstås på samme måde som anført for magnetit under pos. 3206 49 10.

3206 50 00**Uorganiske produkter, af den art der anvendes som luminophorer**

Se Forklarende Bemærkninger til HS, pos. 3206, afsnit B.

3207**Tilberedte pigmenter, tilberedte opakiseringsmidler, tilberedte porcelæns-, glas- og emaljefarver, ikke-frittet glasur- og emaljemasse, engøber, flydende glansmetalpræparater og lignende præparater, af den art der anvendes i keramik-, emalje- eller glasindustrien; glasfritte og andet glas i form af pulver, granulater eller flager****3207 10 00****Tilberedte pigmenter, tilberedte opakiseringsmidler og tilberedte porcelæns-, glas- og emaljefarver samt lignende præparater**

Denne underposition omfatter de i Forklarende Bemærkninger til HS, pos. 3207, første stykke, punkt 1, beskrevne produkter.

Underpositionen omfatter bl.a.:

1. Såkaldt »cobaltaluminat« bestående af en ikke-støkiometrisk blanding af aluminiumoxid og cobaltoxid.
2. Såkaldt »cobaltsilicat« ligeledes bestående af en ikke-støkiometrisk blanding af siliciumdioxid og cobaltoxid.
3. Blandinger af chromoxid og cobaltoxid.
4. Blandinger af ferro-, chrom- og zinkoxider.
5. Blandinger af bly- og ferroantimonat.
6. Vanadiumgult, bestående af zirconiumoxid og en ringe mængde vanadiumpentoxid.
7. Vanadiumblåt, bestående af zirconiumslicat og en ringe mængde vanadiumtrioxid.
8. Praseodymgult, bestående af zirconiumslicat og praseodymoxid.
9. Ferrorosa, bestående af zirconiumslicat og ferrooxid.
10. Tilberedte opakiseringsmidler på basis af tinoxid, zirconiumoxid, zirconiumslicat etc.

3207 20 10**Engøber**

Se Forklarende Bemærkninger til HS, pos. 3207, første stykke, punkt 3.

3207 20 90**Andre varer**

Denne underposition omfatter navnlig ikke-frittet glasur- og emaljemasse. Disse produkter foreligger almindeligvis som pulver, granulater eller flager, som ved brænding giver en ensartet skinnende eller mat, farvet eller hvid, gennemsigtig eller uigennemsigtig glat overflade på keramik- eller metalvarer.

Disse varer kan være sammensat:

1. Af pulveriserede blandinger af glasfritte henhørende under pos. 3207 40 80 og andre stoffer, fx siliciumdioxid, feldspat, kaolin og pigmenter.
2. Af pulveriserede blandinger af siliciumdioxid, feldspat, kaolin, calcium- og magnesiumcarbonater osv. (dvs. de ikke vandopløselige bestanddele af glasfritte) og eventuelt pigmenter.

Disse to typer glasur- og emaljemasse giver et gennemsigtigt, farvet eller farveløst overtræk.

3. Af de under punkt 1 og 2 nævnte varer tilsat opakiseringsmidler; herved opnås et uigennemsigtigt overtræk, som enten er hvidt eller farvet.
4. Af fritte i form af pulver, granulater eller flager — sammensat og fremstillet som nævnt i de forklarende bemærkninger til pos. 3207 40 10 tilg 3207 40 80 — som tillige indeholder pigmenter, opakiseringsmidler eller oxider til forbedring af vedhængningsevnen.

Farvepigmenter, der anvendes til fremstilling af varer henhørende under denne underposition, omfatter bl.a. cobalt-, nikkel-, kobber-, jern-, mangan-, uran- og chromoxider og -salte.

Tinoxid, zirconiumoxid og -silicat, titanoxid og arsensyreanhydrid, kan tilsættes som opakiseringsmidler.

Cobalt- og nikkeloxid, kan tilsættes til forbedring af vedhængningsevnen på metaloverflader.

3207 30 00

Flydende glansmetalpræparater og lignende præparater

Foruden de i Forklarende Bemærkninger til HS, pos. 3207, første stykke, punkt 4, beskrevne produkter omfatter denne underposition også præparater på basis af sølv, dispergeret i collodium eller terpeneol. Disse præparater anvendes på glimmer eller glas i den elektriske eller keramiske industri.

3207 40 10 til 3207 40 80

Glasfritte og andet glas i form af pulver, granulater eller flager

Disse underpositioner omfatter:

1. Glasfritte, der fremstilles ved pludselig afkøling i vand af den flydende eller dejagtige masse, der fremkommer ved smeltning af de sædvanlige råstoffer til glas. Disse råstoffer omfatter fx siliciumdioxid, natrium-, kalium-, calcium-, barium- og magnesium-carbonat, natrium- og kaliumsulfat, natrium- og kaliumnitrat, blyoxid (sølverglød og mønje), kaolin, feldspat, borax og borsyre.

Glasfritte henhørende herunder anvendes hovedsagelig til fremstilling af glasur- og emaljemasse. Varen adskiller sig fra glasfritte under pos. 3207 20 10 og 3207 20 90 ved ikke at indeholde pigmenter, opakiseringsmidler eller oxider til forbedring af vedhængningsevnen og ved at give en mere eller mindre transparent overflade, der ikke er ensartet uigennemsigtig eller farvet, når den er smeltet under varmepåvirkning.

2. Pulver og granulater af glas, fremstillet ved knusning eller formaling af skår og affald af glas. Disse varer og visse typer glasfritte nævnt i punkt 1 anvendes til fremstilling af slibepapir og slibelærred, porøse artikler (skiver, plader, rør osv.) og til forskellige laboratorieføremål.
3. Såkaldt »emaljeglase« i pulver, granulater etc., der er et specielt glas, som anvendes til dekoration af glasvarer. Det smelter almindeligvis mellem 540 °C og 600 °C til en farvet masse. I løs vægt henhører varen under pos. 7001 00, medens den i form af stænger eller rør henhører under pos. 7002 20 90 eller 7002 39 00.
4. Glas i form af flager, også farvet eller forsølvet, der er fremstillet ved knusning af blæst glas i form af små tynde kugler, og som anvendes til dekorationsformål.
5. Vitrite, også benævnt glasskum, i form af pulver eller granulater, der fremstilles af en svampet hvid, grå eller sort masse (afhænger af mængden af urenheder), og som hovedsagelig anvendes til fremstilling af elektriske isolatorer (sokler til glødelamper og lign.).

Undtagen fra underpositionerne er reflekskugler (mikrokugler), der anvendes til belægning af filmfærdige, elektroniske paneler etc. (pos. 7018 20 00).

3212

Pigmenter (herunder metalpulver og -skæl) dispergerede i ikke-vandige medier, flydende eller som pasta, af den art der anvendes til fremstilling af maling; prægefolie; farvestoffer formet eller pakket til detailsalg

3212 10 10 og 3212 10 90

Prægefolie

Se bestemmelse 6 til dette kapitel og Forklarende Bemærkninger til HS, pos. 3212, afsnit B.

3212 90 10 til 3212 90 39

Pigmenter (herunder metalpulver og -skæl) dispergerede i ikke-vandige medier, flydende eller som pasta, af den art der anvendes til fremstilling af maling

Se Forklarende Bemærkninger til HS, pos. 3212, afsnit A.

Metalpulver og -skæl omfatter bl.a.:

1. Zinkpulver, der er uforenelig med syrebindemidler, men er et udmærket rustbeskyttende pigment.

2. Rustfrit stål i lamelform og nikkelpulver, der anvendes i visse typer antikorrosionsmaling, som er modstandsdygtig mod syrer.
3. Blypulver, som er et indikatorpigment, der anvendes som rustbeskyttende middel (eventuelt blandet med rødt bly eller basisk blyulfat) i oliemaling eller olielakker, som påføres som en første belægning på store stålkonstruktioner (hangarer, broer, viadukter etc.)
4. Kobber- og bronzepulver, hvis lamelformede partikler anvendes i lakker baseret på alkohol, naturharpikser eller kunstharpikser til at danne dekorative belægninger.

3212 90 10**Perleessens**

Perleessens under denne underposition består af en suspension, i et medium almindeligvis sammensat af cellulosenitrat og amylacetat, af perlemorsflager af guanin udvundet af skæl af visse fisk. Denne underposition omfatter også syntetiske produkter, indeholdende fx basisk blycarbonat, blyarsenat eller titanbelagt glimmer, med samme udseende som det naturlige produkt perleessens. Syntetisk perleessens benævnes også »nacreous dimercury dichloride«.

Perleessens anvendes til fremstilling af imiterede perler og neglelak.

3212 90 90**Farvestoffer formet eller pakket til detailsalg**

Se Forklarende Bemærkninger til HS, pos. 3212, afsnit C.

KAPITEL 33

FLYGTIGE VEGETABILSKES OLIER OG RESINOIDER; PARFUMEVARER, KOSMETIK OG TOILETMIDLER

- 3301** **Flygtige vegetabiliske olier (også befriet for terpenener), også i fast form; resinoider; ekstraherede oleoresiner; koncentrat af flygtige vegetabiliske olier i fedtstoffer, ikke-flygtige olier, voks eller lignende, fremkommet ved enfleurage eller maceration; terpenholdige biprodukter fra behandling af flygtige vegetabiliske olier; vandfase fra vanddampdestillation af flygtige vegetabiliske olier samt vandige opløsninger af sådanne olier**
- Visse bestanddele af flygtige vegetabiliske olier kan efter deres natur ændre oliernes aroma og bliver derfor fjernet, såsom cyclosterpener (fx pinen, camphen og limonen).
- Flygtige vegetabiliske olier kan befries for terpenener ved forskellige metoder, afhængig af deres sammensætning, især ved fraktioneret destillation i vakuum, ved fraktioneret krystallisation gennem afkøling til lav temperatur, separation ved hjælp af opløsningsmidler etc.
- Flygtige vegetabiliske olier, som endnu indeholder terpenener, samt flygtige vegetabiliske olier, der fra naturens side ikke indeholder terpenener (fx vintergrøntolie og sennepsolie), betragtes som varer »ikke befriet for terpenener«.
- 3301 11 10** **Flygtige vegetabiliske olier af citrusfrugter**
- til**
3301 19 90 Disse olier udvindes næsten udelukkende af frugternes skaller. De har en behagelig duft, der minder om duften af de frugter, de er udvundet af. Appelsinblomstolie (neroliolie) anses ikke som en flygtig vegetabilisk olie af citrusfrugter og hører under pos. 3301 29 61 eller 3301 29 91.
- 3301 90 10** **Terpenholdige biprodukter fra flygtige vegetabiliske olier**
- Se Forklarende Bemærkninger til HS, pos. 3301, afsnit C.
- 3301 90 90** **Andre varer**
- Denne underposition omfatter bl.a.:
1. Koncentrat af flygtige vegetabiliske olier i fedtstoffer, ikke-flygtige olier, voks eller lignende (se Forklarende Bemærkninger til HS, pos. 3301, afsnit B).
 2. Vandfase fra vanddampdestillation af flygtige vegetabiliske olier samt vandige opløsninger af sådanne olier (se Forklarende Bemærkninger til HS, pos. 3301, afsnit D, første til fjerde stykke).
- 3305** **Hårplejemidler**
- 3305 90 10** **Hårvand**
- Hårvand er hårplejemidler, der påføres i flydende form, og som skal indvirke på håret eller hovedbunden. Det drejer sig som regel om vandige eller hydroalkoholiske opløsninger.

KAPITEL 34

SÆBE; ORGANISKE OVERFLADEAKTIVE STOFFER SAMT VASKE- OG RENGØRINGSMIDLER; SMØREMIDLER; SYNTETISK VOKS OG TILBEREDT VOKS; PUDSE- OG SKUREMIDLER; LYS OG LIGNENDE PRODUKTER; MODEL- LERMASSE; DENTALVOKS OG ANDRE DENTALPRÆPARATER PÅ BASIS AF GIPS

- 3401** **Sæbe; organiske overfladeaktive stoffer og præparater til brug som sæbe, i form af stænger, blokke eller støbte stykker og figurer, også med indhold af sæbe; organiske overfladeaktive stoffer og præparater til vask af huden, i flydende form eller som creme, i pakninger til detailsalg, også med indhold af sæbe; papir, vat, filt og fiberdug, imprægneret eller overtrukket med sæbe eller rensedmidler**
- 3401 11 00** **Til toiletbrug (herunder til medicinsk brug)**
Denne underposition omfatter de produkter, der er beskrevet i Forklarende Bemærkninger til HS, pos. 3401, afsnit I, syvende stykke, punkt 1, samt endvidere de i afsnit II og IV anførte produkter, hvis de er til toiletbrug.
- 3401 20 90** **I anden form**
Denne underposition omfatter bl.a. flydende sæbe og sæbe i pastaform.
- 3401 30 00** **Organiske overfladeaktive stoffer og præparater til vask af huden, i flydende form eller som creme, i pakninger til detailsalg, også med indhold af sæbe**
Se Forklarende Bemærkninger til HS, pos. 3401, afsnit III.
- 3403** **Tilberedte smøremidler (herunder skæreolier, gevindløsningspræparater, antirust- og antikorrosionspræparater og præparater til frigørelse af støbeforme, på basis af smøremidler) samt præparater, af den art der anvendes til olie- eller fedtbehandling af tekstilmaterialer, læder, pelsskind eller andre materialer, med undtagelse af produkter, der som karaktergivende bestanddele indeholder 70 vægtprocent eller derover af olier udvundet af jordolie eller af rå olier hidrørende fra bituminøse mineraler**
- 3403 19 91** **Tilberedte smøremidler til maskiner, apparater og køretøjer**
Denne underposition omfatter præparater som nævnt i Forklarende Bemærkninger til HS, pos. 3403, første stykke, punkt A, som indeholder under 70 vægtprocent af olier udvundet af jordolie eller af rå olier hidrørende fra bituminøse mineraler.
Undtaget fra underpositionen er præparater, der indeholder 70 vægtprocent eller derover af olier udvundet af jordolie eller af rå olier hidrørende fra bituminøse mineraler. Når sådanne olier udgør den karaktergivende bestanddel af præparatet, hører varen under pos. 2710 11 11 til 2710 19 99, og i andre tilfælde under pos. 3403 19 10.
- 3403 91 00** **I andre tilfælde**
til
3403 99 90
Disse underpositioner omfatter tilberedninger som nævnt i teksten til pos. 3403 uden indhold af olier udvundet af jordolie eller af rå olier hidrørende fra bituminøse mineraler; som »jordolie eller rå olier hidrørende fra bituminøse mineraler« betragtes de i bestemmelse 2 til kapitel 27 nævnte varer.
Underpositionerne omfatter bl.a.:
1. Tilberedte smøremidler bestående af molybdendisulfid og polypropylenglycol samt andre tilberedte smøremidler på basis af molybdendisulfid, også koncentreret eller i form af stave, stifter, plader, folier og lignende.
 2. Præparater til frigørelse af støbeforme, fx tilberedninger bestående af en vandig opløsning af polyethylenvoks og aminoalkoholsæbe.
 3. Tilberedte smøremidler på basis af natrium- eller calciumsæbe og borax, der anvendes for at beskytte og smøre ståltråd før bearbejdning i trådtrækmaskinen.

3403 99 10**Tilberedte smøremidler til maskiner, apparater og køretøjer**

Denne underposition omfatter præparater som nævnt i Forklarende Bemærkninger til HS, pos. 3403, første stykke, punkt A, som ikke indeholder olier udvundet af jordolie eller af rå olier hidrørende fra bituminøse mineraler.

3404**Syntetisk voks og tilberedt voks****3404 90 10****Tilberedt voks, herunder seglvoks**

Denne underposition omfatter de produkter, der er nævnt i Forklarende Bemærkninger til HS, pos. 3404, første stykke, punkt B og C.

3404 90 90**Andre varer**

Denne underposition omfatter voks som nævnt i Forklarende Bemærkninger til HS, pos. 3404, første stykke, punkt A.

3405**Pudse- og polermidler (til fodtøj, møbler, gulve, automobiler, glasvarer eller metalvarer), skurepasta og skurepulver og lignende varer (herunder papir, vat, filt, fiberdug, skumplast eller skumgummi, imprægneret eller overtrukket med disse præparater), undtagen voks henhørende under pos. 3404****3405 10 00****Skocreme og lignende præparater til behandling af fodtøj eller læder**

De råstoffer, der anvendes til fremstilling af skoplejemidler, består almindeligvis af animalsk, vegetabilsk, mineralsk eller syntetisk voks, flygtige opløsningsmidler (terpentinolie, mineralsk terpentin etc), farvestoffer og forskellige andre stoffer (alkohol, borax, syntetiske olier, emulgatorer etc.).

Det bemærkes, at læderfarver, især farvestoffer til ruskind, ikke anses som skoplejemidler og derfor skal tariferes i pos. 3212 90 90 (forudsat at de, som det i reglen er tilfældet, foreligger i detailsalgspakninger). Skohvidt er ligeledes udelukket fra denne underposition og hører under pos. 3210 00 90. Skofedt tariferes almindeligvis under pos. 3403 11 00 eller 3403 91 00.

3405 20 00**Polermidler og lignende præparater til vedligeholdelse af træmøbler, gulve eller andet træværk**

Varer, der anvendes til vedligeholdelse af træ (træmøbler, gulve og andet træværk), renser almindeligvis disse genstande og efterlader en beskyttende film på overfladen, som efter tørring og eventuelt polering bevirker en opfriskning af farven og et blankt udseende. Sådanne varer forhandles almindeligvis i dåser, dunke, flasker, puder eller aerosoldåser. Ved deres fremstilling anvendes ofte foruden voks, opløsningsmidler, farvestoffer og de specielle stoffer i skoplejemidler tillige med nogle af følgende stoffer: fedtsyrer, vegetabiliske olier (palmeolie, linolie etc.), mineralolier, sæbe eller overfladeaktive stoffer, harpiks (copal, colophonium etc.), siliconer, emulgatorer, lugtstoffer (fyrrenåleolie, rosmarinolie etc.), insektbekæmpelsesmidler mv., men ikke slibemidler.

3405 30 00**Polermidler og lignende præparater til automobiler, undtagen polermidler til metalvarer**

Polermidler og lignende præparater til vedligeholdelse af automobiler (karrosserier) består almindeligvis af en voksagtig emulsion eller opløsning indeholdende siliconer, olier, emulgatorer og eventuelt bløde slibemidler.

3405 40 00**Skurepasta og skurepulver samt andre skurepræparater**

Skurepulver til håndvaske, badekar, fliser osv. består af blandinger af meget findelte slibemidler (pimpsten, sandsten etc.) og pulverformede rengøringsmidler (anionaktive overfladeaktive stoffer, sæbepulver, natriumphosphat, vandfrit natriumcarbonat etc.). Varerne er almindeligvis emballeret i dåser eller poser. Skurepasta er en slags skuremiddel, der fremstilles ved, at skurepulver bindes med fx en voksopløsning.

3405 90 10**Pudse- og polermidler til metalvarer**

Pudse- og polermidler er bestemt til ved rengøring at give metal, der på overfladen er korroderet, snavset eller patineret, dets oprindelige udseende. Resultatet opnås ved en slibning (et slibemiddels mekanisk polerende virkning) og ved en kemisk eller rensende virkning af syrer eller alkalistoffer på de forskellige oxider, sulfider og andre pletter.

De råstoffer, der anvendes til fremstilling af pudse- og polermidler til metalvarer, er meget findelte slibemidler (pimpsten, kridt, kiselgur, trippelse, bentonit, silica etc.), syrer (oxalsyre, oliesyre, svovlsyre, phosphorsyre etc.), flygtige opløsningsmidler (mineralsk terpentin, trichlorethylen, denatureret alkohol etc.), alkalistoffer (ammoniak, soda etc.), overfladeaktive stoffer såsom sulfonerede fedtalkoholer samt fedt, sæbe og eventuelt farvestoffer og syntetiske lugtstoffer.

Pudse- og polermidler til metalvarer sælges som pulver, pasta, creme eller pomade, eller i flydende form. Varerne kan foreligge i flasker, metaldunke, tuber, dåser eller poser eller i form af blokke, kegler, stave etc.

3405 90 90**Andre varer**

Denne underposition omfatter især:

1. Polermidler til glas, som i almindelighed består af vand, alkohol, en lille mængde ammoniak eller syre (oxalsyre, vinsyre etc.) og et blødt slibemiddel.
2. Produkter til polering pudsning eller finslibning af andre stoffer.

KAPITEL 35

PROTEINER; MODIFICERET STIVELSE; LIM OG KLISTER; ENZYMER

3501 Casein, caseinater og andre caseinderivater; caseinlim**3501 10 10 Casein****til
3501 10 90**

Disse underpositioner omfatter de i Forklarende Bemærkninger til HS, pos. 3501, afsnit A, punkt 1, nævnte caseinarter. Varerne tariferes herunder — uanset hvorledes de er blevet udvundet — forudsat vandindholdet er 15 vægtprocent eller derunder; i modsat fald tariferes de under pos. 0406.

3501 10 90 I andre tilfælde

Casein henhørende under denne underposition anvendes især til fremstilling af næringsmidler til diætetisk brug (biscuits, diætbrød); casein kan også anvendes til fremstilling af dyrefoder.

3501 90 10 Caseinlim

Caseinlim, også benævnt »koldlim«, er fremstillet på basis af casein og kalk tilsat små mængder af andre stoffer, fx borax og ammoniumchlorid. Varerne kan også indeholde fyldstoffer, fx feldspat.

Calciumcaseinat uden tilsætning af andre stoffer hører under pos. 3501 90 90, uanset at det kan anvendes som lim.

3501 90 90 Andre varer

Underpositionen omfatter de i Forklarende Bemærkninger til HS, pos. 3501, afsnit A, punkt 2 og 3, nævnte caseinater og andre caseinderivater.

Caseinater er hvide eller gullige pulvere, næsten lugtfrie.

3504 00 00 Peptoner og derivater deraf; andre proteinstoffer og derivater deraf, ikke andetsteds tariferet; hudpulver, også behandlet med chromsalt

Se supplerende bestemmelse 1 til dette kapitel.

Koncentrater af mælkeprotein fremstilles normalt ved delvist at fjerne lactose og mineralsalte fra skummetmælk, fx ved ultrafiltrering. Varerne er hovedsagelig sammensat af casein og valleproteiner (lactoglobuliner, lactalbuminer etc.) i et omtrentligt forhold 4:1. Proteinindholdet beregnes ved at multiplicere nitrogenindholdet med en omregningsfaktor på 6,38.

Koncentrater af mælkeprotein med et proteinindhold på 85 vægtprocent eller derunder, beregnet på grundlag af tørstofindholdet, henhører under pos. 0404 90.

3506 Tilberedt lim og klister samt andre tilberedte klæbemidler, ikke andetsteds tariferet; varer af enhver art der er anvendelige som lim eller klister, i pakninger til detailsalg, der tilkendegiver, at varerne er til brug som lim eller klister, og hvis nettovægt ikke overstiger 1 kg pr. stk.**3506 10 00 Varer af enhver art der er anvendelige som lim eller klister, i pakninger til detailsalg, der tilkendegiver, at varerne er til brug som lim eller klister, og hvis nettovægt ikke overstiger 1 kg pr. stk.**

Vedrørende emballeringen af varer henhørende herunder henvises til Forklarende Bemærkninger til HS, pos. 3506, første stykke, afsnit A.

Denne underposition omfatter bl.a. methylcellulose i flager eller klumper, som kan opløses i vand til et klæbemiddel, der er specielt egnet til tapet.

3506 99 00 Andre varer

Foruden de produkter, der er nævnt i Forklarende Bemærkninger til HS, pos. 3506, første stykke, afsnit B, punkt 1-3, omfatter denne underposition bl.a. klæbemidler på basis af silicater, klæbemidler på basis af lav melpasta, glutenlim (»wienierlim«) og klæbemidler på basis af agar-agar.

3507 Enzymer; tilberedte enzymer, ikke andetsteds tariferet**3507 90 90 Andre varer**

Foruden de produkter, der er nævnt i Forklarende Bemærkninger til HS, pos. 3507 (undtagen osteøbe og koncentrater deraf, lipoprotein lipase og aspergillus alkaline protease), omfatter denne underposition fx penicillinase, asparaginase og kallidinogenase (INN) (kallikrein).

KAPITEL 36

**KRUDT OG ANDRE EKSPLOSIVE STOFFER; PYROTEKNISKE ARTIKLER; TÆNDSTIKKER; PYROPHORE LEGERINGER;
VISSE BRÆENDBARE MATERIALER**

- 3603 00** Tændsnore, også detonerende; fænghætter og sprængkapsler; tændsatser; elektriske detonatorer
- 3603 00 10** Tændsnore, også detonerende
Denne underposition omfatter kun de produkter, der er beskrevet i Forklarende Bemærkninger til HS, pos. 3603, andet stykke, punkt A.
- 3604** Fyrværkeriartikler, signalraketter, tågesignaler, livredningsraketter samt andre pyrotekniske artikler
- 3604 10 00** Fyrværkeriartikler
Se Forklarende Bemærkninger til HS, pos. 3604, første stykke, punkt 1 a).
- 3604 90 00** Andre varer
Foruden de i Forklarende Bemærkninger til HS, pos. 3604, første stykke, punkt 1 b) og 2, og andet stykke, nævnte varer omfatter denne underposition også tændstrimler og -ruller, der anvendes i grubesikkerhedslamper med flamme til påvisning af grubegas i minegange. De enkelte tændere er fastgjort på ca. 4 mm bredt og ca. 35 cm lang tekstilbånd. På hvert bånd, der i reglen foreligger i ruller, er der almindeligvis ca. 30 tændere.

KAPITEL 37

FOTOGRAFISKE OG KINEMATOGRAFISKE ARTIKLER

- 3702** **Fotografiske film i ruller, lysfølsomme, ikke eksponerede, af andre materialer end papir, pap eller tekstilstof; film til umiddelbar billedfremstilling (»instant film«) i ruller, lysfølsomme, ikke eksponerede**
- 3702 32 11** **Mikrofilm; film til grafisk brug**
Mikrofilm under denne underposition adskiller sig normalt ikke fra kinematografiske film, men anvendes til reproduktion af dokumenter, billede for billede. De anvendes ligeledes til reproduktion af edb-liste (computerliste), i hvilket tilfælde de betegnes med forkortelsen COM. Mikrofilm forekommer almindeligvis i bredder på 8 mm, 16 mm og 35 mm, og i længder på ca. 30 m, 61 m, 122 m og 305 m.
Film til grafisk brug anvendes i trykkerier til fotomekanisk reproduktion af illustrationer eller tekst (fx fotolitografi, heliogravure, fotochromtypografi, fotostat-reproduktion).
- 3702 32 31** **Mikrofilm**
Se de forklarende bemærkninger til pos. 3702 32 11, første stykke.
- 3702 32 51** **Film til grafisk brug**
Se de forklarende bemærkninger til pos. 3702 32 11, andet stykke.
- 3702 91 20** **Film til grafisk brug**
Se de forklarende bemærkninger til pos. 3702 32 11, andet stykke.
- 3702 93 10** **Mikrofilm; film til grafisk brug**
Se de forklarende bemærkninger til pos. 3702 32 11.
- 3702 94 10** **Mikrofilm; film til grafisk brug**
Se de forklarende bemærkninger til pos. 3702 32 11.
- 3705** **Fotografiske plader og film, undtagen kinematografiske film, eksponerede og fremkaldte**
- 3705 20 00** **Mikrofilm**
Denne underposition omfatter formindskede fotografiske reproduktioner af dokumenter (fx forretningspapirer, arkiver og tekniske tegninger).
Mikrofilm består af film i fladt format (»mikrofiches«) eller af ruller med en række mikrobilleder. Såvel indrammede som uindrammede »mikrofiches« hører under denne underposition.
Mikroreproduktioner på fotografisk papir, eksponeret og fremkaldt (i form af »mikrokort«, bøger etc.), hører derimod under pos. 4911 91 80.
- 3706** **Kinematografiske film, med eller uden lydspor eller bestående alene af lydspor, eksponerede og fremkaldte**
- 3706 10 91** **I andre tilfælde**
og
3706 10 99
Disse underpositioner omfatter som tonefilm kun film, som indeholder både billedoptagelser og lydspor på samme bånd. Tonefilm bestående af to bånd tariferes efter hvert bånds beskaffenhed, uanset om de to bånd foreligger samtidig; film bestående alene af lydspor tariferes således i pos. 3706 10 10 eller i pos. 3706 90 10 afhængig af bredden, medens filmstrimlen med billedoptagelser tariferes i en af disse underpositioner eller i pos. 3706 90 31 til 3706 90 99 (anvendelse af supplerende bestemmelse 1 til dette kapitel).

3706 10 91

Negative; mellempositive

Denne underposition omfatter bl.a.:

1. Originale negativfilm.
2. Mellempositive, der er aftryk af originalnegativer; i sort-hvid-teknikken benævnes de »contretype positifs«, »positifs marron«, »lavendel lilla positifs«, »master positives«, »masterprints«, »fine-grain masterprints«, »lavendel« eller »duplicating positives«, medens de i farveteknikken kaldes »contretype positifs«, »interpositifs« eller »intermediate positives«; mellempositive er som regel let lilla eller let kastaniebrune, men kan dog også være ufarvede; sådanne film anvendes almindeligvis ikke til projektion, men er bestemt til fremstilling af kopier af de originale negativer. Mellempositive kan dog untagelsesvis anvendes til besigtigelse (fremvisning); til klipning eller til eftersynkronisering af en film.

Som mellempositive anses også separationspositive, der fremstilles ved hjælp af filtre (blå, grøn og rød) af det originale farvenegativ, og som ved hjælp af tilsvarende filtre anvendes til fremstilling af et farve-mellemnegativ bestemt til fremstilling af positivkopier til projektion.

3. Kopinegative fremstillet af mellempositive film og bestemt til fremstilling af positivkopier til projektion; i sort-hvid-teknikken kaldes de »contretype négatifs« eller »duplicating negatives« og i farveteknikken kaldes de »internégatifs« eller »mellemnegative« ⁽¹⁾.
4. Omvendte-kopinegative, der i farveteknikken umiddelbart fremstilles af originalnegativer ved en omvendeproces. Kopier til projektion fremstilles af disse.
5. »Matrix-film« (rød, grøn, blå), som i farveteknikken fremstilles af negativer og hvoraf fremstilles kopier til projektion.

Når filmene er 35 mm brede eller mere, er de — med undtagelse af »matrix-film« — som regel forsynet med »negativ-perforering« (tøndeformede huller).

Herved kan der skelnes mellem bl.a. mellempositive med farveløs filmbasis og positivfilm til projektion forsynet med »positiv-perforering«.

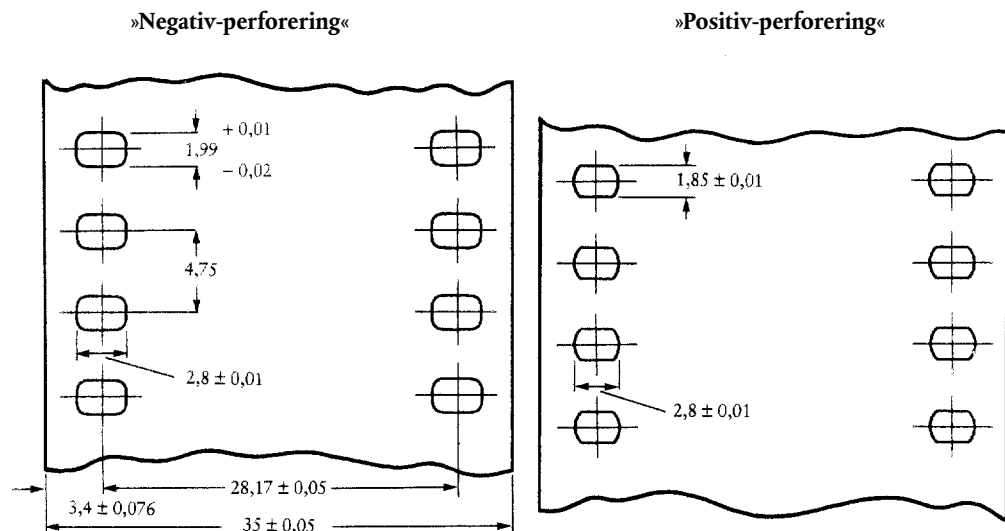

Det bemærkes, at film fra visse lande (især det tidligere USSR) er forsynet med ens perforering (Dubray-Howell), der meget ligner den normale »positiv-perforering« og forekommer ved originalnegativer, mellempositive, mellemnegative samt ved positive kopier bestemt til projektion.

»Matrix-film« har »positiv-perforering«, men kan kendes på deres tykkelse (næsten dobbelt så stor som positive films), på deres som regel kastaniebrune farve og på en vis reliefvirkning i billederne.

⁽¹⁾ Synonyme betegnelser herfor er:

— Kopinegativ: contretype négatif (fransk) — Dup — negativ (tysk) — dupe negative (engelsk) — controtipi negativi (italiensk) — duplicaat — negatief (nederlandsk)

— Mellemnegativ: internégatif (fransk) — Zwischennegativ (tysk) — intermediate negative (engelsk) — internegativi (italiensk) — internegatief (nederlandsk).

3706 10 99**Andre positive**

Denne underposition omfatter film bestemt til projektion.

Positive film med to eller flere rækker billeder ved siden af hinanden tariferes og fortoldes efter bredden og filmlængden efter opskæring, dvs. filmens længde og bredde i den stand, hvori den anvendes til projektion.

En 35 mm bred og 100 m lang film (4 billedrækker a 8 mm plus affaldsstrimler) anses således som en 8 mm bred og 400 m lang film.

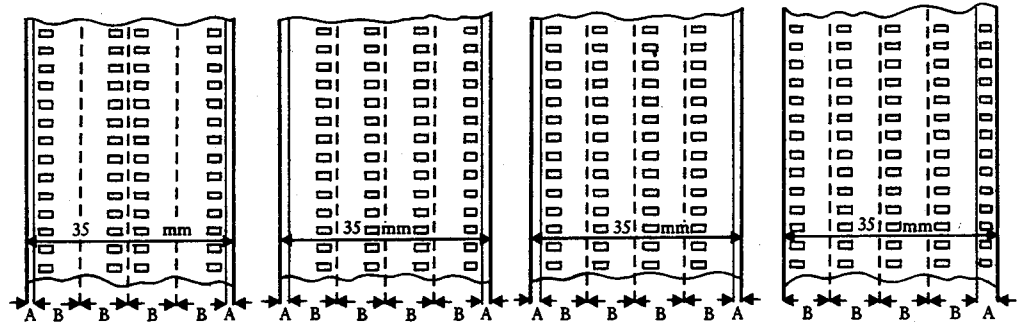
Eksempler på film med flere rækker billeder

A = Affaldsstrimler.

B = 8 mm film efter opskæringen.

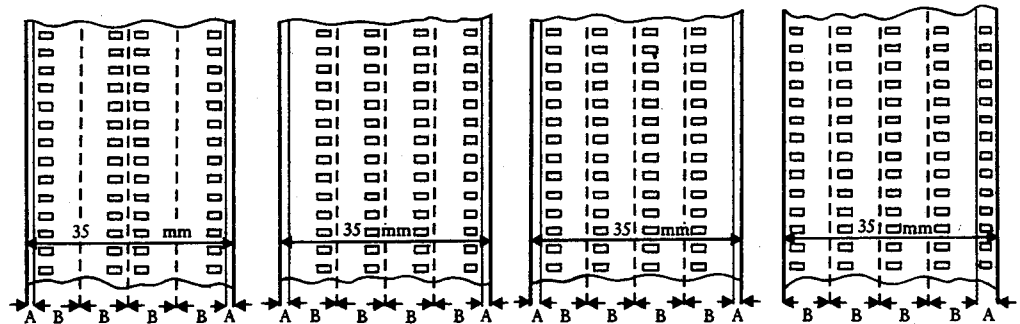
**3706 90 31
til
3706 90 99****I andre tilfælde**

Se de forklarende bemærkninger til pos. 3706 10 91 og 3706 10 99.

3706 90 31**Negative; mellempositive**

Se de forklarende bemærkninger til pos. 3706 10 91.

**3706 90 51
til
3706 90 99****Andre positive**

Se de forklarende bemærkninger til pos. 3706 10 99.

3706 90 51**Film journaler**

Se supplerende bestemmelse 2 til dette kapitel.

KAPITEL 38

DIVERSE KEMISKE PRODUKTER

- 3801** **Kunstig grafit; kolloid eller semi-kolloid grafit; præparater på basis af grafit eller andet kul, i form af pasta, blokke, plader eller andre halvfabrikata**
- 3801 10 00** **Kunstig grafit**
Se Forklarende Bemærkninger til HS, pos. 3801, punkt 1.
- 3801 20 10** **Kolloid eller semi-kolloid grafit**
og
3801 20 90 Se Forklarende Bemærkninger til HS, pos. 3801, punkt 2.
- 3801 20 90** **Andre varer**
Denne underposition omfatter kolloid grafit i vandig suspension eller i anden suspension, bortset fra suspension i olie.
- 3801 30 00** **Kulholdig pasta til elektroder og lignende pasta til indvendig beklædning af ovne**
Se Forklarende Bemærkninger til HS, pos. 3801, punkt 3 b).
- 3802** **Aktiveret kul; aktiverede naturlige mineraler; dyrekul, også brugt**
- 3802 10 00** **Aktiveret kul**
Aktiveret kul henhørende under denne underposition har et jodtal på 300 eller derover (milligram jod optaget pr. gram kul) bestemt efter ASTM D 4607-86.
- 3802 90 00** **Andre varer**
Aktiveret diatomit henhørende under denne underposition, der er kalcineret sammen med sintringsmidler såsom natriumchlorid eller natriumcarbonat (se Forklarende Bemærkninger til HS, pos. 3802, afsnit A, tredje stykke, punkt b 1), har almindeligvis følgende kendetegn:
- det er hvidt og ændrer ikke farve ved fornyet kalcinering
 - dets pH-værdi i en 10 %-suspension i vand er mellem 7,5 og 10,5
 - glødetabet ved 900 °C er mindre end 0,5 %
 - indholdet af natrium, udtrykt som Na₂O er over 1,5 %.
- Denne underposition omfatter aktiveret bentonit, som svarer til beskrivelsen af aktiverede jordarter (se Forklarende Bemærkninger til HS, pos. 3802, afsnit A, tredje stykke, punkt b 3). Aktiveret bentonit henhørende under denne underposition adskiller sig fra naturlig bentonit henhørende under pos. 2508 10 00 ved at have en pH-værdi, der almindeligvis er mindre end 6 (sur bentonit) eller større end 9,5 (i en 5 % opslemning efter en times henstand) med et indhold af natriumcarbonat på mere end 2 % eller et kumuleret indhold af frit natrium og calcium på mere end 80 meq pr. 100 g (aktiveret natriumbentonit).
- Organofil bentonit fremstillet ved tilføjelse af fx stearylamin er normalt dækket af pos. 3824 90 99.
- Naturligt bentonit, kun blandet med små mængder natriumkarbonat, er dækket af pos. 3824 90 99.

- 3803 00** **Tallolie (tallsyre), også raffineret**
- 3803 00 10** **Rå varer**
Se Forklarende Bemærkninger til HS, pos. 3803, de to første stykker.
- 3804 00** **Affaldslud fra fremstillingen af træmasse, også koncentreret, afsukret eller kemisk behandlet, herunder ligninsulfonater, men ikke tallolie henhørende under pos. 3803**
- 3804 00 10** **Inddampet sulfitlud**
Inddampet sulfitlud fremstilles ved kraftig koncentration af affaldslud fra fremstillingen af træmasse ved sulfitmetoden, idet denne affaldslud eventuelt først er blevet underkastet forskellige kemiske behandlinger, fx med henblik på at ændre surhedsgraden eller alkaliindholdet, askeindholdet, farven eller de kolloide egenskaber.
- 3805** **Balsam-, træ- eller sulfatterpentin og andre terpenolier udvundet ved destillation eller anden behandling af nåletræ; rå dipenten; sulfatterpentin og anden rå para-cymen; pine-oil med alpha-terpineol som hovedbestanddel**
- 3805 10 10** **Balsamterpentin (terpentinolie)**
Denne underposition omfatter kun varer, som udelukkende og direkte er udvundet ved vanddampdestillation af saft (balsam) aftappet af levende nåletræer, især fyrretræer.
- 3805 10 30** **Træterpentin**
Denne underposition omfatter de produkter, der er beskrevet i Forklarende Bemærkninger til HS, pos. 3805, andet stykke, punkt 2 a).
- 3805 10 90** **Sulfatterpentin**
Denne underposition omfatter de produkter, der er beskrevet i Forklarende Bemærkninger til HS, pos. 3805, andet stykke, punkt 2 b).
- 3805 20 00** **Pine-oil**
Denne underposition omfatter de produkter, der er beskrevet i Forklarende Bemærkninger til HS, pos. 3805, andet stykke, punkt 5.
- 3805 90 00** **Andre varer**
Denne underposition omfatter bl.a. terpenolinie, hvorfra indholdet af betapinen, bortset fra en lille rest, er fjernet (ved fraktioneret destillation og efterfølgende blanding af de øvrige fraktioner). Varen sælges under handelsbetegnelsen »rekonstitueret terpenolinie«.
- 3806** **Colophonium og harpikssyrer samt derivater deraf; harpiksessens (pinolin) og harpiksolier; naturharpikser modificeret ved smeltning**
- 3806 10 10** **Colophonium og harpikssyrer**
og
3806 10 90 Se Forklarende Bemærkninger til HS, pos. 3806, afsnit A.
- 3806 20 00** **Salte af colophonium, af harpikssyrer eller af derivater af colophonium eller harpikssyrer, undtagen salte af additionsprodukter af colophonium**
Se Forklarende Bemærkninger til HS, pos. 3806, afsnit B.
- 3806 30 00** **Harpiksestere**
Se Forklarende Bemærkninger til HS, pos. 3806, afsnit C.

3806 90 00**Andre varer**

Denne underposition omfatter bl.a.:

1. Derivater af colophonium og harpikssyrer som nævnt i Forklarende Bemærkninger til HS, pos. 3806, afsnit D, punkt I, samt disproportioneret (dismuteret) colophonium, hvorfra en del af harpikssyrerne er dehydreret og en del hydreret, tekniske harpiksaminer (fx dehydroabietylamin) og tekniske harpiksnitriler.
2. Harpiksessens og harpiksolier som nævnt i Forklarende Bemærkninger til HS, pos. 3806, afsnit D, punkt II.
3. Naturharpikser modificeret ved smeltning som nævnt i Forklarende Bemærkninger til HS, pos. 3806, afsnit D, punkt III.

3807 00**Træmjære; træmjæreolier; træcreosot; rå methanol; vegetabilsk beg; bryggerbeg og lignende præparater på basis af colophonium, harpikssyrer eller vegetabilsk beg****3807 00 10****Træmjære**

Se Forklarende Bemærkninger til HS, pos. 3807, andet stykke, punkt A 1.

3807 00 90**Andre varer**

Denne underposition omfatter de produkter, der er nævnt i Forklarende Bemærkninger til HS, pos. 3807, andet stykke, punkt A.2 og 3, samt punkt B, C og D.

3808**Insektbekæmpelsesmidler, rotteudryddelsesmidler, afsvampningsmidler, ukrudtbekæmpelsesmidler, antispiringsmidler, plantevækstregulatorer, desinfektionsmidler og lignende produkter, der er formet eller pakket til detailsalg eller foreligger som præparater eller færdige artikler (f. eks. bånd, væger og lys præpareret med svovl, samt fluepapir)****3808 10 10****Insektbekæmpelsesmidler**

til
3808 10 90

Se Forklarende Bemærkninger til HS, pos. 3808, afsnit I (efter stjernen).

3808 20 10**Afsvampningsmidler**

til
3808 20 80

Se Forklarende Bemærkninger til HS, pos. 3808, afsnit II (efter stjernen).

3808 20 10**På basis af kobberforbindelser**

Denne underposition omfatter bl.a.:

1. Bordeauxvæske fremstillet af kobbersulfat og læsket kalk; varen anvendes i landbruget som afsvampningsmiddel (fungicid).
2. Præparater fremstillet af basisk kobberchlorid og basisk kobbersulfat, kobberoxychlorid, kobbersilicat, kobberacetoarsenit, kobberoxid, kobberhydroxid eller kobbercarbonat; varerne har samme anvendelsesformål.
3. Præparater fremstillet på basis af kobbernaphthenat eller kobberphosphat; varerne anvendes til at beskytte tekstiler og træ mod svampeangreb.
4. Chelater bestående af organiske kobbersalte og metalsæber.

Disse præparater forekommer som pulvere, opløsninger eller tabletter, i løs vægt eller i detailsalgspakninger. Foruden kobberforbindelser kan de også indeholde andre aktive stoffer, såsom zink- eller kviksølvforbindelser.

3808 30 90**Plantevækstregulatorer**

Plantevækstregulatorer er stoffer, som ændrer planternes fysiologiske processer i en valgt retning. De anvendes på selve planterne, dele af planterne eller jordbunden.

Varens virkning kan fx påvirke:

- a) plantens almindelige vækst
- b) plantens størrelse (formindskelse eller forøgelse af højden)
- c) rodknoldenes størrelse og form
- d) ledafstanden (forbedring af modstandsdygtigheden over for vind)
- e) frugternes antal og størrelse
- f) indholdet af næringsreserve (carbohydrater, proteiner, fedtstoffer)
- g) blomstringstiden eller frugternes modningstid
- h) sterilitet
- ij) antallet af hunblomster.

Plantevækstregulatorer kan inddeles i fire hovedgrupper:

1. Auxiner, der virker på roddannelsen, stænglens vækst og frugtudviklingen. Den vigtigste er indol-3-ylleddikesyre.
2. Gibberelliner, der fremmer bl.a. knoppernes vækst og blomstringen. De er alle afledt af gibberellinsyre.
3. Cytokininer, der især fremmer celledelingen og forsinker planternes ældning. De mest kendte er kinetin (6-furfurylaminopyrin) og zeatin.
4. Vækstretarderende stoffer.

Undtaget fra denne underposition er:

- a) Gødningsstoffer.
- b) Jordforbedringsmidler.
- c) Ukrudtsbekæmpelsesmidler, også selektive (pos. 3808 30 11 til 3808 30 27).
- d) Antispiringsmidler (pos. 3808 30 30).

**3808 40 10
til
3808 40 90****Desinfektionsmidler**

Se Forklarende Bemærkninger til HS, pos. 3808, afsnit IV, de første tre stykker (efter stjernen).

3809

Efterbehandlingsmidler, acceleratorer til farvning eller til fiksering af farvestoffer samt andre produkter og præparater (f. eks. tilberedte appretur- og bejdsemidler), af den art der anvendes i tekstil-, papir- eller læderindustrien eller i nærstående industrier, ikke andetsteds tariferet

**3809 10 10
til
3809 10 90****På basis af stivelse eller stivelsesprodukter**

Foruden de produkter og præparater fremstillet på basis af stivelse eller stivelsesprodukter, der er nævnt i Forklarende Bemærkninger til HS, pos. 3809, tredje stykke, punkt A.1, punkt a.11, og punkt B.1 og B.2, omfatter disse underpositioner også produkter og præparater bestående af blandinger af stivelse og borax eller carboxymethylcellulose (skjortestivelse) eller af blandinger af opløselig stivelse og kaolin (til anvendelse ved papirfremstilling).

3809 91 00
til
3809 93 00

I andre tilfælde

Disse underpositioner omfatter produkter og præparater uden indhold af stivelse som nævnt i Forklarende Bemærkninger til HS, pos. 3809, tredje stykke, punkt A, B og C, herunder:

1. En række såkaldte permanent-appreturmidler, som anvendes i tekstilindustrien til at gøre vævet tekstilstof krølfrit eller for at forhindre krympning. Blandt disse varer kan nævnes forkondensater af urinstofformaldehyd, melaminformaldehyd og glyoxaldiurinstof-formaldehyd, på betingelse af, at de ikke er polycondensationsprodukter henhørende under kapitel 39 eller isolerede kemisk definerede forbindelser (kapitel 29). Disse underpositioner omfatter dog vandige opløsninger af isolerede kemisk definerede forbindelser (fx dimethylolurinstof, trimethylolmelamin), forudsat de er tilsat parfume for at dække over lugten af formaldehyd, der fremkommer ved varens delvise nedbrydning.
2. Appreturmidler, der foruden at gøre tekstilstoffer vandafvisende giver dem en betydelig modstandsdygtighed mod olier og smuds, samtidig med at stofferne forbliver luftgennemtrængelige.
3. Såkaldte permanente antistatiske appreturmidler, dvs. præparater, som forhindrer opladning med statisk elektricitet i tekstilfibre eller tekstilstoffer. Der er som regel tale om præparater bestående af vandopløselige forkondenserede polyelektrolytter, som efter en kortvarig behandling ved moderat temperatur kan danne netformede polykondensater, der er tilstrækkeligt uopløselige i vand til at kunne modstå gentagen vask og kemisk rensning. Til denne varegruppe hører produkter bestående af en lineær, vandopløselig basisk polyamid, fremstillet af en dicarbonsyre (fx adipin-, rav- eller terephthalsyre) og polyaminer indeholdende en eller flere sekundære aminogrupeer (fx diethylentriamin eller triethylentetramin), samt en bestanddel med alkylende virkning (som forårsager netdannelse og således kan gøre polyamid uopløselig i vand ved hjælp af en egnet varmebehandling), fx visse dihalogenider (polyethylenglycoldijodid af forholdsvis lav molekylvægt, epichlorhydrin etc.).
4. Flammehæmmende midler, der nedsætter fx tekstilers eller læders brændbarhed. Varerne er normalt præparater fremstillet på basis af ammoniumsalte, borsyre, chlorparaffin, antimonoxid, zinkoxid, andre metaloxider og visse organiske nitrogen- og/eller phosphorforbindelser.

3811

Præparater til modvirkning af bankning, oxydation, korrosion eller harpiksdannelse, viskositetsforhøjende præparater og andre tilberedte additiver til mineralolier (herunder benzin) eller til andre væsker, som anvendes til samme formål som mineralolier

3811 11 10

Fremstillet på basis af tetraethylbly

Denne underposition omfatter bl.a. præparater, hvori tetraethylbly er eneste bestanddel til modvirkning af bankning.

3811 11 90

I andre tilfælde

Denne underposition omfatter bl.a. præparater, hvori tetramethylbly, ethylmethylbly eller en blanding af tetraethyl- og tetramethylbly er eneste eller vigtigste bestanddel til modvirkning af bankning.

3815

Reaktionsstartere, reaktionsacceleratorer og katalytiske præparater, ikke andetsteds tariferet

3815 11 00
til
3815 19 90

Katalysatorer på bærestof

Dette er meget anvendte katalysatorer afsat på et bærestof, normalt ved imprægnering, nedfældning eller iblanding. De består som regel enten af et eller flere aktive stoffer afsat på et bærestof eller af blandinger fremstillet på basis af aktive stoffer. I de fleste tilfælde er der tale om visse metaller i form af meget finkornede pulvere eller metaloxider og andre bestanddele. De hyppigst anvendte metaller hører under gruppe VIII i det periodiske system (især cobalt, nikkel, palladium og platin) samt molybden, chrom, kobber og zink. Bærestykket består som regel af aluminiumoxid, silicagel, fossilt kiselmel (også aktiveret), keramiske materialer etc.

Katalysatorer på bærestof anvendes i industrielle processer ved fremstilling af organiske eller uorganiske forbindelser samt i forbindelse med raffinering af jordolier (fx ved ammoniaksyntese, ved fedthærdning og ved hydrering af olefiner).

Til denne gruppe katalysatorer hører endvidere:

1. Visse præparater på basis af forbindelser af overgangsmetaller, hvis virkning består i at lette iltningen under en forbrændingsproces og derved lette fjernelsen af kulrester, der omdannes til carbondioxid (fx i varmekedler og brændere).
2. Såkaldte »efterbrændingskatalysatorer« bestemt til montering i bilers udstødningsrør for at begrænse forureningen fra udstødningsgasserne ved at ilte carbonoxid til carbondioxid samt ved at omsætte andre giftige stoffer (fx heterocycliske forbindelser) hidrørende fra forbrændingen af benzin.

3815 90 10
og
3815 90 90

Andre varer

Disse underpositioner omfatter blandinger fremstillet på basis af forbindelser, hvis art og sammensætning afhænger af den katalyserende reaktion. De anvendes som regel ved fremstilling af plast og benævnes ofte initiatører, kædeoverførere, terminatorer eller telomerer og tværbindingmidler.

Blandt disse produkter skal fremhæves:

1. Radikaldannende katalysatorer

Disse varer er præparater fremstillet på basis af organiske stoffer, som under reaktionsprocessen langsomt nedbrydes og derved danner brudstykker indeholdende frie elektroner. Ved sammenstød med udgangsmonomeren fører de til en kemisk binding og danner derved nye frie radikaler, som er i stand til at gentage processen og således fortsætte kædedannelsen.

Hertil hører:

- a) Præparater fremstillet på basis af organiske peroxider R-O-O-R' (opløsning af organiske peroxider som fx acetylperoxid og dibenzoylperoxid). Under reaktionsprocessen dannes radikalerne RO. og R'O., der har aktiverende virkninger.
- b) Præparater fremstillet på basis af azo-forbindelser (fx azo-bis-isobutyronitril), som under reaktionsprocessen nedbrydes under afgivelse af nitrogen og derved danner frie radikaler.
- c) Præparater til redox-reaktion (fx blandinger af kaliumperoxid og dodecylmercaptan), hvorved der dannes aktive radikaler ved en redox-reaktion.

2. Ion-katalysatorer

Disse varer er organiske opløsninger af ion-dannende stoffer, som har den egenskab at kunne gå i forbindelse med dobbeltbindinger og danne aktive zoner i det fremkomne stof.

Hertil hører:

- a) Katalysatorer af ziegler-typen til fremstilling af polyolefiner (fx blandinger af titantetrachlorid og triethylaluminium).
- b) Katalysatorer af ziegler-natta-typen (stereo-katalysatorer, orienteringskatalysatorer) så som blandinger af titantrichlorid og trialkylaluminium til fremstilling af isotaktisk polypropylen og af ethylen-olefin-blokkopolymerisationsprodukter.
- c) Katalysatorer til fremstilling af polyurethener (fx blandinger af triethylendiamin og tinforbindelser).
- d) Katalysatorer til fremstilling af aminoplast (fx phosphorsyre i et organisk opløsningsmiddel).

3. Katalysatorer til polykondensationsreaktioner

Disse varer er præparater fremstillet på basis af forskellige forbindelser (fx blandinger af calciumacetat og antimontrioxid, af titanalkoholater etc.).

3821 00 00

Tilberedte substrater til dyrkning af mikroorganismer

Undtaget fra denne position er æg, heller ikke befrugtede, fra fuglebestande, der er attesteret at være sygdomsfri, og som ikke er tilberedte med henblik på dyrkning af mikroorganismer (pos. 0407 eller 0408).

3823

Industrielle monocarboxylfedtsyrer; sure olier fra raffinering; industrielle fedtalkoholer

3823 11 00

Stearinsyre

Ved »stearinsyre« i denne underposition forstås blandinger af fedtsyrer, der er faste ved normal temperatur og med et indhold af ren stearinsyre på 30 vægtprocent eller derover, men under 90 vægtprocent beregnet på grundlag af tørsubstansen.

Sådanne produkter med et indhold af ren stearinsyre på 90 vægtprocent eller derover hører under pos. 2915 70 25.

3823 12 00**Oliesyre**

Ved »oliesyre« i denne underposition forstås blandinger af fedtsyrer, der er flydende ved normal temperatur og med et indhold af ren stearinsyre på 70 vægtprocent eller derover, men under 85 vægtprocent beregnet på grundlag af tørsubstansen.

Sådanne produkter med et indhold af ren stearinsyre på 85 vægtprocent eller derover hører under pos. 2916 15 00.

3823 13 00**Talloliefedtsyre**

Se Forklarende Bemærkninger til HS, pos. 3823, afsnit A, andet stykke, punkt 3.

Sådanne produkter med et indhold af fedtsyrer på under 90 vægtprocent hører under pos. 3803 00.

3823 70 00**Industrielle fedtalkoholer**

Se Forklarende Bemærkninger til HS, pos. 3823, afsnit B.

Denne underposition omfatter kun industrielle fedtalkoholer (blandinger af acycliske alkoholer), hvori ingen af de enkelte alkoholer udgør 90 vægtprocent eller derover beregnet på grundlag af tørsubstansen.

Sådanne produkter, hvori en enkelt alkohol udgør 90 vægtprocent eller derover, henhører almindeligvis under pos. 2905.

3824**Tilberedte bindemidler til støbeforme eller støbekerner; produkter fra kemiske og nærstående industrier (herunder blandinger af naturprodukter), ikke andetsteds tariferet****3824 10 00****Tilberedte bindemidler til støbeforme eller støbekerner**

Se Forklarende Bemærkninger til HS, pos. 3824, afsnit A.

3824 20 00**Naphthensyrer, ikke-vandopløselige salte deraf og estere deraf**

Naphthensyrer er blandinger af alicykliske monocarboxylsyrer fremkommet ved raffinering af jordolier fra bestemte områder (især det tidligere USSR og Rumænien).

Denne underposition omfatter også ikke-vandopløselige salte af naphthensyrer (fx aluminium-, barium-, bly-, chrom-, calcium-, cobalt-, mangan- og zinksalte) samt estere af naphthensyrer.

3824 30 00**Ikke-agglomererede metalcarbider, blandede indbyrdes eller med metalliske bindemidler**

Denne underposition omfatter pulvere, der er færdige til brug til fremstilling af hårdmetaller ved sintring. De består af metalcarbider (carbider af wolfram, titan, tantal eller niobium) blandet sammen eller blandet med metalliske bindemidler (pulver af cobalt eller nikkel) og ofte indeholdende små mængder paraffin (ca. 0,5 vægtprocent). Selv en simpel blanding af et af de nævnte metalcarbider og et metallisk bindemiddel (cobalt eller nikkel) hører under denne underposition, medens det enkelte metalcarbide tariferes i pos. 2849.

3824 40 00**Tilberedte additiver til cement, mørtel eller beton**

Se Forklarende Bemærkninger til HS, pos. 3824, afsnit B, sjette stykke, punkt 3.

3824 50 10**Færdigblandet beton**

Denne underposition omfatter beton, som er blandet med vand, og som almindeligvis transporteres i betonblandevoerne.

3824 50 90**Andre varer**

Denne underposition omfatter bl.a.:

1. Beton, som endnu ikke er blandet med vand.
2. Mørtel.

3824 60 11
til
3824 60 99

Sorbitol, undtagen varer henhørende under pos. 2905 44

Disse underpositioner omfatter bl.a. såkaldt »ikke-krystalliserende (NC) typer sorbitol (D-glucitol)«, som almindeligvis fremstilles på basis af glyucose-sirup indeholdende en vis mængde andre oligosaccharider ved hydrering under højt tryk. Indholdet af sorbitol (D-glucitol) er mellem 60 og 80 %, beregnet på tørstofindholdet, medens de øvrige bestanddele hovedsageligt udgøres af andre delvist hydrerede polyalkoholer og oligosaccharider. Af denne grund er varens tendens til at krystallisere stærkt begrænset (heraf betegnelsen ikke-krystalliserende sorbitol (D-glucitol)).

Sorbitol, der opfylder betingelserne i bestemmelse 1 til kapitel 29, tariferes i pos. 2905 44 11 til 2905 44 99.

3824 90 10

Petroleumssulfonater, bortset fra petroleumssulfonater af alkalimetaller, af ammonium eller af ethanolaminer; thiophenholdige sulfonsyrer af olier hidrørende fra bituminøse mineraler og salte deraf

Denne underposition omfatter bl.a.:

1. Petroleumssulfonater af calcium eller barium, der normalt indeholder 50-70 vægtprocent mineralolie. Varerne anvendes ofte til fremstilling af additiver til mineralolie.
2. Thiophenholdige sulfonsyrer af olier hidrørende fra bituminøse mineraler, fremstillet ved tørdestillation af en bestemt art bituminøs skifer og efterfølgende behandling med svovlsyre; varerne er bestemt til pharmaceutisk brug og har normalt et svovlindhold på over 9 vægtprocent; herunder hører endvidere salte af de nævnte sulfonsyrer, især calciumsalte.

3824 90 15

Ionbyttere

Se Forklarende Bemærkninger til HS, pos. 3824, afsnit B, sjette stykke, punkt 14.

Denne underposition omfatter ionbyttere fremstillet på basis af sulfoneret carbon samt visse lerarter, såfremt de er underkastet særlige behandlinger med henblik på anvendelse som ionbyttere (hovedsagelig af kationer). Herunder kan nævnes glaukonit i form af pasta af lerjordssilicater fremstillet af naturlig sandholdigt mergel, der stammer fra havet. Varen anvendes især til blødgøring af vand. Til samme formål anvendes produkter baseret på montmorillonit og kaolinit.

Denne underposition omfatter ligeledes syntetiske ionbyttere, fx kunstige zeoliter, samt ionbyttere fremstillet på basis af aluminiumoxid eller silicagel.

Undtaget fra denne underposition er:

- a) Rent silicagel (pos. 2811 22 00).
- b) Rent aluminiumoxid eller -hydroxid, også aktiveret (pos. 2818 20 00 eller 2818 30 00).
- c) Aktiveret ler (pos. 3802 90 00).

3824 90 20

Luftabsorberende præparater (getters)

Denne underposition omfatter de såkaldte »getters«. Der skelnes mellem »flash getters« og »bulk getters«.

De førstnævnte bringes til at fordampe i elektriske rør under disses fremstilling. Hertil hører fx varer bestående af barium og aluminium, magnesium, tantal eller thorium etc., i form af tråd eller pellets; blandinger af barium- og strontiumcarbonat afsat på tantaltråd.

»Bulk getters« opvarmes, men bringes ikke til at fordampe og har kun en kontaktabsorberende virkning. De består normalt af rent metal (tantal, wolfram, zirconium, niobium eller thorium) i form af tråd, små plader etc. og henhører derfor ikke under denne underposition.

3824 90 30

Alkalisk jernoxid (gasrensemasse)

Denne underposition omfatter varer, der kendes under særlige handelsbetegnelser (fx Lamings blanding). Visse varer fremkommer som biprodukter ved udvinding af aluminium af bauxit og foreligger som rustfarvede afrundede granuler; varerne består af jern-, aluminium-, calcium- eller titanoxid samt af natriumcarbonat og kiseltsyre og er som regel fugtige. Andre varer består af tørt pulver fremstillet på basis af jernoxider (delvis magnetiske), calciumcarbonat og silicater.

3824 90 35

Antirustpræparater indeholdende aminer som aktive bestanddele

Denne underposition omfatter varer, der anvendes som antirustpræparater, og som indeholder aminer eller derivater deraf som aktive bestanddele, fx:

1. Præparater fremstillet på basis af aminer eller aminoalkoholer (i almindelighed triethanolamin) og alkalinitrit, også tilsat befugtningsmidler.

2. Opløsninger af fedtaminer, harpiksaminer og derivater deraf i organiske opløsningsmidler (fx phosphater og fedtdiaminer eller salte af fedtsyrer og fedtaminer).

Præparater af denne art, der anvendes som additiver til mineralolier, fx korrosionsinhibitorer til brændselolie, hører dog under pos. 3811.

3824 90 45**Præparater mod kedelsten**

Denne underposition omfatter de i Forklarende Bemærkninger til HS, pos. 3824, afsnit B, sjette stykke, punkt 15, nævnte varer samt midler, som opløser eksisterende kalkaflejringer.

3824 90 50**Præparater til galvanoteknik**

Denne underposition omfatter fx specielt sammensatte metalliseringsbade, glansbade, polersalte og ætsmidler til galvanisk ætsning.

3824 90 55**Blandinger af mono-, di- og tri-fedtsyreestere af glycerol (emulgeringsmidler til fedtstoffer)**

Se Forklarende Bemærkninger til HS, pos. 3824, afsnit B, sjette stykke, punkt 11.

3824 90 65**Hjælpemidler til støberier (undtagen varer henhørende under pos. 3824 10 00)**

Foruden de i Forklarende Bemærkninger til HS, pos. 3824, afsnit B, sjette stykke, punkt 6 og 42, nævnte varer omfatter denne underposition bl.a.:

1. Præparater til coating af støberiers kernekasser og modelbrætter på basis af calciumcarbonat, voks og et farvestof.
2. Præparater på basis af dextrin og natriumcarbonat, som efter emulgering er beregnet til overfladebehandling af stålforme.
3. Sand overtrukket med et tyndt lag kunstharpiks beregnet til fremstilling af støbekerner.
4. Produkter til afgangning af stål.
5. Præparater til frigørelse til brug under støbning (bortset fra de af pos. 3403 omfattede midler).

3824 90 70**Præparater til brand- eller vandbeskyttelse og lignende præparater til byggeindustrien**

Denne underposition omfatter bl.a.:

1. Brandbeskyttende produkter, fx produkter på basis af ammoniumforbindelser, som under varmepåvirkning svulmer op og herigennem danner et isolerende lag til beskyttelse af bygningsdele.
2. Produkter især på basis af silicat til imprægnering af facader som beskyttelse mod vand.
3. Produkter, som tilsættes beton som beskyttelse mod indtrængning af grundvand.

AFSNIT VII

PLAST OG VARER DERAFT; GUMMI OG VARER DERAFT

KAPITEL 39

PLAST OG VARER DERAFT

Bestemmelse 6 Udtrykket »opløsninger« i denne bestemmelse og i bestemmelse 4 til kapitel 32 omfatter ikke kolloide opløsninger.

I. UBEARBEJDET FORM

Udtrykket »I ubearbejdet form« er defineret i bestemmelse 6 til dette kapitel; der henvises endvidere til Forklarende Bemærkninger til HS, kapitel 39, almindelige bemærkninger, afsnittet »I ubearbejdet form«.

3901 Polymerer af ethylen, i ubearbejdet form**3901 10 10 Polyethylen med densitet under 0,94**

og
3901 10 90

Disse underpositioner omfatter kun homopolymerer af ethylen, dvs. polymerer, hvori ethylen udgør 95 vægtprocent eller derover af det samlede polymerindhold.

Densiteten af polyethylenet bestemmes ved anvendelse af en polymer uden tilsætningsstof.

Flydende polyethylen hører kun under disse underpositioner, hvis det opfylder betingelserne i bestemmelse 3 a) til dette kapitel. I modsat fald hører det under pos. 2710 11 11 til 2710 19 99.

Voks af polyethylen tariferes i pos. 3404.

3901 20 10 Polyethylen med densitet 0,94 eller derover

og
3901 20 90

Se de forklarende bemærkninger til pos. 3901 10 10 og 3901 10 90.

3901 90 10 Andre varer

til
3901 90 90

Disse underpositioner omfatter i henhold til bestemmelse 4 og underpositionsbestemmelse 1 til dette kapitel:

1. Copolymerer af ethylen og andre monomerer, undtagen vinylacetat (fx copolymerer af ethylen og propylen) samt blandinger af polymerer med lignende sammensætning, i hvilke ethylen er den dominerende comonomer.
2. Kemisk modificeret polyethylen, som opfylder betingelserne i bestemmelse 5 til dette kapitel (fx chloreret polyethylen og chloresulfoneret polyethylen).

3902 Polymerer af propylen eller andre olefiner, i ubearbejdet form**3902 10 00 Polypropylen**

De forklarende bemærkninger til pos. 3901 10 10 og 3901 10 90, første stykke, anvendes med de fornødne tilføjelser.

Undtaget fra denne underposition er flydende polypropylen, som ikke opfylder betingelserne i bestemmelse 3 a) til dette kapitel (fx tri- og tetrapropylen) (pos. 2710 11 11 til 2710 19 99).

3902 20 00**Polyisobutylen**

Denne underposition omfatter polyisobutylen som nævnt i Forklarende Bemærkninger til HS, pos. 3902, tredje og fjerde stykke.

Undtaget fra denne underposition er flydende polyisobutylen, som ikke opfylder betingelserne i bestemmelse 3 a) til dette kapitel (fx tri-isobutylen) (pos. 2710 11 11 til 2710 19 99).

3902 30 00**Copolymerer af propylen**

Denne underposition omfatter bl.a. en copolymer eller en blanding bestående af 45 vægtprocent ethylen, 35 vægtprocent propylen og 20 vægtprocent isobutylen, idet propylenet og isobutylet, hvis polymerer henhører under pos. 3902, udgør 55 % af copolymeren og dermed tilsammen den største andel; desuden er det propylenet, hvis copolymerer udtrykkelig er nævnt her, som er den dominerende monomer i forhold til isobutylet (bestemmelse 4 og underpositionsbestemmelse 1 til dette kapitel).

Hvis procentandelen af propylen og isobutylen byttes om i ovenstående eksempel, er copolymeren undtaget fra denne underposition og hører under pos. 3902 90 10 til 3902 90 90.

3902 90 10

til

3902 90 90**Andre varer**

Disse underpositioner omfatter bl.a. produkter med handelsbetegnelsen poly(alpha-olefiner), der almindeligvis fremstilles ved svag polymerisering af dec-1-en, efterfulgt af hydrogenering og adskillelse ved destillation af de fraktioner, der er rige på C₂₀-, C₃₀-, C₄₀- og C₅₀-carbonhydrider. Disse fraktioner blandes for at opnå de forskellige typer kommercielle poly(alpha-olefiner).

Produkterne er væsker, der ikke nødvendigvis opfylder betingelserne i bestemmelse 3 c) til dette kapitel, men dog bestemmelse 3 a) til samme kapitel, og som anvendes som erstatning for mineralolier til fremstilling af syntetiske og semisyntetiske smøreolier, hvorved de nævnte produkter får højere viskositet, lavere pourpoint, større termisk stabilitet, højere flammepunkt og mindre flygtighed.

3903**Polymerer af styren, i ubearbejdet form**

Undtaget fra denne position er polyester indeholdende styren (pos. 3907).

3903 11 00

og

3903 19 00**Polystyren**

De forklarende bemærkninger til pos. 3901 10 10 og 3901 10 90, første stykke, anvendes med de fornødne tillem্পninger.

3904**Polymerer af vinylchlorid eller andre halogenerede olefiner, i ubearbejdet form**

En polymer af vinyl er en polymer, hvis monomer har formen

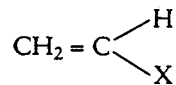

hvor forbindelsen C — X hverken er en carbon-carbon-forbindelse eller en carbon-hydrogen-forbindelse.

3904 10 00**Poly(vinylchlorid), ikke blandet med andre stoffer**

De forklarende bemærkninger til pos. 3901 10 10 og 3901 10 90, første stykke, anvendes med de fornødne tillem্পninger.

3904 21 00

og

3904 22 00**Andet poly(vinylchlorid)**

De forklarende bemærkninger til pos. 3901 10 10 og 3901 10 90, første stykke, anvendes med de fornødne tillem্পninger.

3904 30 00**Copolymerer af vinylchlorid og vinylacetat**

Denne underposition omfatter kun:

1. Copolymerer af vinylchlorid og vinylacetat, i hvilke vinylchloriden er den dominerende comonomer.
2. Blandinger af poly(vinylchlorid) og poly(vinylacetat), i hvilke vinylchloridmonomeren er den dominerende comonomer.

- 3904 40 00 Andre copolymerer af vinylchlorid**
Denne underposition omfatter bl.a. copolymerer af vinylchlorid og ethylenchlorid, i hvilke vinylchloriden er den dominerende comonomer.
- 3904 61 00 Polytetrafluorethylen**
De forklarende bemærkninger til pos. 3901 10 10 og 3901 10 90, første stykke, anvendes med de fornødne tilføjelser.
- 3904 69 90 Andre varer**
Denne underposition omfatter bl.a. poly(chlortrifluorethylen) og poly(vinylidenfluorid).
- 3906 Polymerer af acryl, i ubearbejdet form**
- 3906 10 00 Poly(methylmethacrylat)**
De forklarende bemærkninger til pos. 3901 10 10 og 3901 10 90, første stykke, anvendes med de fornødne tilføjelser.
- 3906 90 90 Andre varer**
Denne underposition omfatter bl.a. poly(acrylonitril).
Undtaget fra underpositionen er:
a) Acrylpolymerer i form af ionbyttere (pos. 3914 00 00).
b) Copolymerer af acrylonitril, som opfylder betingelserne i bestemmelse 4 til kapitel 40 (kapitel 40).
- 3907 Polyacetaler og andre polyethere samt epoxyharpikser, i ubearbejdet form; polycarbonater, alkydharpikser, polyallylester og andre polyestere, i ubearbejdet form**
Vedrørende definitionen af præfikset »poly« i denne position henvises til underpositionsbestemmelse 1 a) punkt 1 til dette kapitel.
- 3907 20 11 til 3907 20 99 Andre polyethere**
Disse underpositioner omfatter også kemisk modificerede polyethere (undtagen polyacetaler) (se Forklarende Bemærkninger til HS, pos. 3907, punkt 2).
- 3907 20 21 Med hydroxyindeks 100 eller derunder**
En polymers hydroxyindeks er den mængde kaliumhydroxid målt i milligram, som svarer til det antal hydroxygrupper, som er indeholdt i 1 g af stoffet. Det er et mål for koncentrationen af hydroxygrupper i en polymerkæde. Det kan bl.a. måles ved en af metoderne efter ASTM D 4274.
Polyether og polyester med højt hydroxyindeks (over 100) fås ved at tilsætte polyoler under deres syntese. De på denne måde fremkomne produkter med mange reaktive hydroxygrupper er beregnet til at gå i forbindelse med isocyanater, således at der produceres polyurethener.
- 3907 20 29 I andre tilfælde**
Se de forklarende bemærkninger til pos. 3907 20 21.
- 3907 40 00 Polycarbonater**
Denne underposition omfatter bl.a. copolymerer, som indeholder en komponent bestående af poly(ethylterephthalat), såfremt polycarbonatet udgør den største andel (se Forklarende Bemærkninger til HS-underpositioner, kapitel 39, afsnit B, punkt 1, sjette stykke).
- 3907 60 20 og 3907 60 80 Poly(ethylterephthalat)**
De forklarende bemærkninger til pos. 3901 10 10 og 3901 10 90, anvendes med de fornødne tilføjelser.
Disse underpositioner omfatter bl.a. copolymerer, som indeholder en komponent bestående af polycarbonat og en komponent bestående af poly(ethylterephthalat), såfremt poly(ethylterephthalatet) udgør den største andel (se Forklarende Bemærkninger til HS-underpositioner, kapitel 39, afsnit B, punkt 1, sjette stykke).

- 3907 60 20** **Med viskositetindeks på 78 ml/g og derover**
Poly(ethylenterephthalat) med en viskositetindeks på 78 ml/g og derover anvendes almindeligvis til fremstilling af flasker.
Viskositetindeksen beregnes efter ISO 1628-5.
- 3907 99 11** **Med hydroxylindeks 100 eller derunder**
og
3907 99 19 Se de forklarende bemærkninger til pos. 3907 20 21.
- 3907 99 91** **I andre tilfælde**
og
3907 99 99 Se de forklarende bemærkninger til pos. 3907 20 21.
- 3908** **Polyamider, i ubearbejdet form**
- 3908 10 00** **Polyamid-6, - 11, - 12, - 6,6, - 6,9, - 6,10 eller - 6,12**
De forklarende bemærkninger til pos. 3901 10 10 og 3901 10 90 anvendes med de fornødne tilføjelser.
- 3909** **Aminoplast, phenolplast og polyurethaner, i ubearbejdet form**
Vedrørende tariferingen af dels copolymerer bestående af monomerer af harpikser som nævnt i positionsteksten til denne position, dels af blandinger af disse, henvises til bestemmelse 4 til dette kapitel.
- 3911** **Jordolieharpikser, cumaronindenharpikser, polyterpener, polysulfider, polysulfoner og andre produkter som nævnt i bestemmelse 3 til dette kapitel, ikke andetsteds tariferet, i ubearbejdet form**
- 3911 10 00** **Jordolieharpikser, cumaronharpikser, indenharpikser og cumaronindenharpikser samt polyterpener**
Ved udtrykket »polyterpener« forstås i denne underposition polymerer og blandinger af polymerer, i hvilke én eller flere monomerer af terpen udgør 95 vægtprocent eller derover af det samlede polymerindhold.
- 3911 90 11** **Kondensationsprodukter eller intermolekylært omløjrede polymerisationsprodukter, også kemisk modificerede**
til
3911 90 19 Disse underpositioner omfatter bl.a. varer som nævnt i Forklarende Bemærkninger til HS, pos. 3911, første stykke, punkt 2-4.
- 3912** **Cellulose og kemiske derivater deraf, ikke andetsteds tariferet, i ubearbejdet form**
- 3912 11 00** **Celluloseacetater**
og
3912 12 00 Se Forklarende Bemærkninger til HS, pos. 3912, afsnit B, andet stykke, punkt 1.
- 3912 20 11** **Cellulosenitrater (herunder collodium)**
til
3912 20 90 Se Forklarende Bemærkninger til HS, pos. 3912, afsnit B, andet stykke, punkt 2.
- 3912 20 11** **Collodium og celloidin**
Collodium er en opløsning af nitrocellulose med 12 vægtprocent nitrogen i en blanding af ether og alkohol. Når opløsningen tørrer, efterlader den et elastisk lag af nitrocellulose, hvis fleksibilitet kan forøges ved tilsætning af ricinusolie. Collodium kan også fremstilles ved opløsning af nitrocellulose i acetone. Collodium anvendes til fremstilling af fotografiske emulsioner og til medicinske formål.
Celloidin fremstilles af collodium ved delvis fordampning af opløsningsmidlerne; celloidin er et fast stof.

- 3912 20 19 Andre varer**
Denne underposition omfatter ikke-blødgjort cellulosenitrat (nitrocellulose), undtagen collodium og celloidin, selv om det af sikkerhedshensyn er fortyndet — almindeligvis med ethyl- eller butylalkohol — eller på anden måde gjort inaktivt.
- 3912 31 00 Celluloseethere**
til
3912 39 80
Se Forklarende Bemærkninger til HS, pos. 3912, afsnit B, andet stykke, punkt 4.
- 3912 31 00 Carboxymethylcellulose og salte deraf**
Carboxymethylcellulose fremstillet ved behandling af alkalicellulose med chloreddikesyre. Det anvendes fortrinsvis som fortykningsmiddel og som beskyttelseskolloid.
- 3912 39 80 Andre varer**
Denne underposition omfatter bl.a. methylcellulose, benzylcellulose og hydroxyethylcellulose.
- 3912 90 10 Celluloseestere**
Denne underposition omfatter bl.a. cellulosepropionat og cellulosebutyrat.
- 3912 90 90 Andre varer**
Denne underposition omfatter cellulose i ubearbejdet form, ikke andetsteds tariferet.
På grund af den form, som regenereret cellulose almindeligvis forhandles i, tariferes den ikke her. I form af tynde og gennemsigtige folier hører den under pos. 3920 eller 3921, og som tekstilfibre hører den under kapitel 54 eller 55.
Denne underposition omfatter også blandinger af celluloseestere og -ethere (se underpositionsbestemmelse 1 til dette kapitel).
- 3913 Naturlige polymerer (f. eks. alginsyre) og modificerede naturlige polymerer (f. eks. hærdede proteiner, kemiske derivater af naturgummi), ikke andetsteds tariferet, i ubearbejdet form**
- 3913 10 00 Alginsyre samt salte og estere deraf**
Se Forklarende Bemærkninger til HS, pos. 3913, første stykke, punkt 1.
- 3913 90 10 Kemiske derivater af naturgummi (kautsjuk)**
Se Forklarende Bemærkninger til HS, pos. 3913, første stykke, punkt 3.
- 3913 90 80 Andre varer**
Se Forklarende Bemærkninger til HS, pos. 3913, første stykke, punkt 2 og 4.

II. AFFALD, AFKLIP OG SKROT; HALVFABRIKATA; FORARBEJDEDE VARER

- 3915 Affald, afklip og skrot, af plast**
Udtrykket »plast« er defineret i bestemmelse 1 til dette kapitel.
Positionen omfatter bl.a.:
1. Affald, afklip og skrot af et enkelt termohærdende materiale (allerede hærdet), der er omdannet til ubearbejdet form.
 2. Affald, afklip og skrot af blandede plastmaterialer (indbyrdes blandede termoplastiske materialer, indbyrdes blandede termohærdende materialer, allerede hærdede), der er omdannet til ubearbejdet form.

- 3915 90 11**
til
3915 90 19
- Af additionspolymerisationsprodukter**
- Udtrykket »additionspolymerisationsprodukter« er defineret i Forklarende Bemærkninger til HS, kapitel 39, almindelige bemærkninger, afsnittet polymerer, andet stykke, punkt 1.
- Disse underpositioner omfatter bl.a. affald, afklip og skrot af polymerer af propylen, af polymerer af acryl, af polymerer af vinylacetat og polymerer af vinylidenacetat.
- 3915 90 99**
- Af anden plast**
- Denne underposition omfatter bl.a. affald, afklip og skrot af polyestere, polyamider eller polyurethaner.
- 3916**
- Monofilamenter, hvis største tværmål overstiger 1 mm, stænger og profiler, også overfladebehandlede, men ikke på anden måde bearbejdet, af plast**
- 3916 90 11**
til
3916 90 19
- Af kondensationsprodukter eller intermolekylært omlejrede polymerisationsprodukter, også kemisk modificerede**
- Disse underpositioner omfatter bl.a. monofilamenter, stænger og profiler af polyestere, polyamider eller polyurethaner.
- 3916 90 51**
og
3916 90 59
- Af additionspolymerisationsprodukter**
- Disse underpositioner omfatter bl.a. monofilamenter, stænger og profiler af propylenpolymerer, af styrenpolymerer eller af acrylpolymerer.
- 3917**
- Rør og slanger samt fittings dertil (f. eks. muffe, rørknæ, forbindelsesstykker), af plast**
- Udtrykket »rør og slanger« er defineret i bestemmelse 8 til dette kapitel.
- 3917 29 12**
- Af kondensationsprodukter eller intermolekylært omlejrede polymerisationsprodukter, også kemisk modificerede**
- Denne underposition omfatter bl.a. rør og slanger fremstillet af phenoplast, aminoplast, alkyder og andre polyestere, af polyamider, polyurethaner og silikoner.
- 3917 29 15**
- Af additionspolymerisationsprodukter**
- Denne underposition omfatter bl.a. varer af polytetrahaloethylener, af polyisobutylen, af polymerer af styren, vinylidenchlorid, vinylacetat eller af andre vinylestere eller af polymerer af acryl.
- 3917 32 10**
- Af kondensationsprodukter eller intermolekylært omlejrede polymerisationsprodukter, også kemisk modificerede**
- Se de forklarende bemærkninger til pos. 3917 29 12.
- 3917 32 31**
til
3917 32 39
- Af additionspolymerisationsprodukter**
- Se de forklarende bemærkninger til pos. 3917 29 15.
- Disse underpositioner omfatter bl.a. varer af polymerer af ethylen, propylen eller vinylchlorid.
- 3918**
- Gulvbelægningsmaterialer af plast, også selvklæbende, i ruller eller som fliser; væg- eller loftsbeklædning af plast som defineret i bestemmelse 9 til dette kapitel**
- Denne position omfatter også ikke-perforerede folier af plast, i ruller eller fliser, til anvendelse som belægning på fx tennisbaner og terrasser.
- 3919**
- Plader, ark, film, folier, bånd, tape, strimler og andre flade former, af plast, selvklæbende, også i ruller**
- Udtrykket »selvklæbende« er defineret i Forklarende Bemærkninger til HS, pos. 3919, første stykke. Positionen omfatter ikke flade former af plast, der kun klæber til glatte overflader, såsom glas.
- Varer henhørende under denne position har ofte et beskyttende ark eller bånd af papir eller plast. Et sådant beskyttelseslag skal ikke tages i betragtning ved tariferingen.

3919 10 11
til
3919 10 90

I ruller af bredde ikke over 20 cm

Disse underpositioner omfatter bl.a. klæbestrimler forsynet med en trækstrimmel og anbragt i en holder, der hovedsagelig tjener som detailsalgsemballage, og som normalt ikke anvendes igen når klæbestrimlen er opbrugt.

3919 10 11
til
3919 10 19

Strimler med klæbemiddel af ikke-vulkaniseret naturgummi eller syntetgummi

Disse underpositioner omfatter kun selvklæbende klæbestrimler, fx strimler, der udelukkende eller hovedsagelig er bestemt som fastgørelsesmidler. Strimlerne anvendes almindeligvis til emballageformål og lign.

3919 10 69

I andre tilfælde

Denne underposition omfatter bl.a. varer fremstillet af styrenpolymerer, propylenpolymerer eller acrylpolymerer.

3920

Andre plader, ark, film, folier, bånd og strimler, af plast undtagen celleplast, uden underlag og ikke forstærket, lamineret eller på lignende måde i forbindelse med andre materialer

Se bestemmelse 10 til dette kapitel.

Undtaget fra denne position er strimler med en bredde på 5 mm eller derunder (kapitel 54).

3920 20 71

Dekorative bånd

Denne underposition omfatter bånd, som anvendes til indpakning, som er farvede og har et silkeagtigt udseende, og som er fremstillet ved ekstrudering af propylenpolymerer.

Den molekylestruktur, som propylenpolymererne herved får, bevirker, at produktet fibrillerer (dvs. deler sig), når båndet med hånden rives fra hinanden på langs, hvilket giver det fejlagtige indtryk, at det drejer sig om et produkt på basis af fibre.

Båndene har en tykkelse på ca. 0,13 mm, de kan forsynes med påtryk, og de kan krølles. De er som regel vundet på spoler og markedsføres under betegnelsen »Plastic-bolducs«. De anvendes til samme formål som bolducs henhørende under pos. 5806. Som regel slås der knude på disse dekorative bånd, når de bruges til indpakning.

Undtaget fra denne underposition er dekorative bånd med en synlig bredde på ikke over 5 mm (pos. 5404 90 11).

3920 20 79

Andre varer

Denne underposition omfatter bånd, som anvendes til indpakning, som er ufarvede eller farvede i massen, og som fremstilles ved ekstrudering af propylenpolymerer.

I modsætning til de dekorative bånd henhørende under pos. 3920 20 71 har disse bånd ikke et silkeagtigt udseende, de er tykkere og mere stive og egner sig ikke til at blive krøllet. Overfladen kan have forhøjninger eller fordybninger og være forsynet med påtryk.

Under spænding bindes de om den genstand, der skal emballeres, og enderne forbindes enten ved termisk svejsning eller ved hjælp af en metal- eller plastklemme.

Undtaget fra denne underposition er bånd med en synlig bredde på ikke over 5 mm (pos. 5404 90 19).

3920 43 10
og
3920 43 90

Med indhold af blødgøringsmidler på 6 vægtprocent eller derover

Se underpositionsbestemmelse 2 til dette kapitel og Forklarende Bemærkninger til HS, pos. 3920 43 og 3920 49.

3920 49 10
og
3920 49 90

I andre tilfælde

Se Forklarende Bemærkninger til HS, pos. 3920 43 og 3920 49.

3920 73 10

Folier i ruller eller bånd, til fotografiske eller kinematografiske film

Denne underposition omfatter folier, der inden for fotografi eller kinematografi er egnede til at anvendes som underlag for lysfølsomme stoffer.

- 3921 Andre plader, ark, film, folier, bånd og strimler, af plast**
Se de forklarende bemærkninger til pos. 3920.
- 3921 90 41 Fremstillet under højt tryk, med dekorativt dæklag på en eller begge sider**
Denne underposition omfatter bl.a. laminerede plader, som består af fiberholdige lag (fx papir), er imprægneret med varmhærdet plastmateriale og fremstillet ved opvarmning og sammenpresning ved et tryk på 5 MPa eller mere. Det eller de øverste lag er farvet eller forsynet med dekorationer (fx imiteret træ).
Plader med dekorativt dæklag på begge sider anvendes fx som skillevægge i udstillingsvinduer; plader med dekorativt dæklag på kun den ene side anvendes fortrinsvis til beklædning af spånplader.
- 3923 Transport- og emballagegenstande, af plast; propper, låg, kapsler og andre lukkeanordninger, af plast**
- 3923 90 10 Ekstruderede plasttrådnæt, rørformede eller flade**
Net henhørende under denne underposition anvendes som emballage og foreligger ikke i faste længder. Nettene anvendes almindeligvis til fremstilling af sække og poser til emballering af visse former for frugt og grøntsager, fx æbler, appelsiner, kartofler og løg, efter at være blevet skåret til den ønskede længde.
- 3924 Bordservice, køkkenartikler og andre husholdningsartikler samt toiletartikler, af plast**
- 3924 90 11 Svampe**
Denne underposition omfatter såvel svampe af regenereret cellulose, der er tilskåret i anden form end kvadratisk eller rektangulær, som i kvadratisk eller rektangulær form tilskårne svampe med afrundede kanter eller på anden måde bearbejdede svampe.
Undtaget fra underpositionen er:
a) Ovennævnte svampe fremstillet af anden plast end regenereret cellulose (pos. 3924 90 90).
b) Naturlige svampe (pos. 0509).
c) Svampe, der udelukkende er tilskåret i kvadratisk eller rektangulær form (pos. 3921).
- 3925 Bygningsudstyr, af plast, ikke andetsteds tariferet**
Se bestemmelse 11 til dette kapitel.
- 3925 20 00 Døre, vinduer og rammer dertil, samt dørtærskler**
Se Forklarende Bemærkninger til HS, pos. 3925 20.
- 3925 90 10 Beslag og tilbehør bestemt til permanent fastgørelse i eller på døre, vinduer, trapper, mure eller andre bygningsdele**
Se bestemmelse 11 ij) til dette kapitel.

KAPITEL 40

GUMMI OG VARER DERAFF

Almindelige bemærkninger

Ved anvendelse af bestemmelse 4 a) til kapitel 40 forstås ved »ikke-termoplastiske stoffer« stoffer, som ikke kan blødgøres gentagne gange ved varmebehandling, således at de kan formes ved støbning eller ekstrudering.

- 4001** **Naturgummi, balata, guttaperka, guayulegummi, chiclegummi og lignende naturlige gummiarter i ubearbejdet form eller som plader eller bånd**
- 4001 21 00** **»Smoked sheets«**
Se Forklarende Bemærkninger til HS, pos. 4001, afsnit B, punkt 1, første stykke
- 4001 29 00** **Andre varer**
Se Forklarende Bemærkninger til HS, pos. 4001, afsnit B, punkt 1, andet og fjerde stykke.
Denne underposition omfatter bl.a. »palecrepes«, »brown crepes«, lufttørrede plader med rillet overflade (air dried sheets), reagglomerede granulater af rågummi samt ikke-reagglomereret pulver (free flowing powders).
- 4002** **Syntetgummi og factis fremstillet af olier, i ubearbejdet form eller som plader eller bånd; blandinger af produkter henhørende under pos. 4001 med produkter henhørende under denne position, i ubearbejdet form eller som plader eller bånd**
- 4002 99 10** **Varer modificeret ved tilsætning af plast**
Denne underposition omfatter gummi som nævnt i bestemmelse 4 c) til dette kapitel, bortset fra depolymeriseret naturgummi (pos. 4002 99 90).
- 4002 99 90** **Andre varer**
Denne underposition omfatter bl.a. acrylonitrilbutadiengummi (XNBR), acrylonitrilisoprengummi (NIR) samt factis fremstillet af olier.
- 4005** **Blandet gummi, ikke-vulkaniseret, i ubearbejdet form eller som plader eller bånd**
- 4005 20 00** **Opløsninger; dispersioner undtagen varer henhørende under pos. 4005 10**
Se Forklarende Bemærkninger til HS, pos. 4005, afsnit B, første stykke og andet stykke, punkt 2.
- 4005 91 00** **Plader og bånd**
Se Forklarende Bemærkninger til HS, pos. 4005, afsnit B, første stykke og andet stykke, punkt 3 og 4.
Denne underposition omfatter også plader og bånd af ikke-vulkaniseret gummi, der ikke er tilskåret eller blot er tilskåret i kvadratisk eller rektangulær form, og som på den ene side er belagt med et klæbemiddel. Påføring af klæbemidlet anses som en simpel overfladebehandling som nævnt i bestemmelse 9 til dette kapitel. Tarifieringen ændres ikke, selv om klæbemidlet er beskyttet af papir, tekstil eller andet materiale.
- 4005 99 00** **Andre varer**
Se Forklarende Bemærkninger til HS, pos. 4005, afsnit B, første stykke og andet stykke, punkt 5.

- 4009 Rør og slanger af blødgummi, også med fittings (f. eks. muffer, rørknæ, forbindelsesstykker)**
- 4009 12 10 Med fittings**
og
4009 12 90 Fittings til rør og slanger henhørende under disse underpositioner kan bestå af et hvilket som helst materiale.
- 4009 22 10 Med fittings**
og
4009 22 90 Se de forklarende bemærkninger til pos. 4009 12 10 og 4009 12 90.
- 4009 32 10 Med fittings**
og
4009 32 90 Se de forklarende bemærkninger til pos. 4009 12 10 og 4009 12 90.
- 4009 42 10 Med fittings**
og
4009 42 90 Se de forklarende bemærkninger til pos. 4009 12 10 og 4009 12 90.
- 4011 Nye dæk, af gummi**
- 4011 20 10 Med belastningsevne 121 eller derunder**
Belastningsevnen (belastningstallet) er altid angivet på dækket. Den er defineret i Rådets direktiv 92/23/EØF (EFT nr. L 129 af 14. 5. 1992, s. 95).
- 4011 20 90 Med belastningsevne over 121**
Se de forklarende bemærkninger til pos. 4011 20 10.
- 4011 40 20 Til fælge med diameter 33 cm eller derunder**
Herunder hører dæk til fælge med diameter 13 tommer eller derunder (13 tommer = 33,02 cm). Fælgens diameter i tommer er altid angivet på dækket (se Rådets direktiv 92/23/EØF (EFT nr. L 129 af 14. 5. 1992, s. 95)).
- 4011 61 00 I andre tilfælde, med slidbane med sildebensmønster eller lignende mønster**
til
4011 69 00 Se Forklarende Bemærkninger til HS, pos. 4011 61 til 4011 69.
- 4011 62 00 Af den art, der anvendes til entreprenørkøretøjer og -maskiner og som har en fælgstørrelse på ikke over 61 cm**
Se Forklarende Bemærkninger til HS, pos. 4011 62, 4011 63, 4011 93 og 4011 94.
- 4011 63 00 Af den art, der anvendes til entreprenørkøretøjer og -maskiner og som har en fælgstørrelse på over 61 cm**
Se Forklarende Bemærkninger til HS, pos. 4011 62, 4011 63, 4011 93 og 4011 94.
- 4011 93 00 Af den art, der anvendes til entreprenørkøretøjer og -maskiner og som har en fælgstørrelse på ikke over 61 cm**
Se Forklarende Bemærkninger til HS, pos. 4011 62, 4011 63, 4011 93 og 4011 94.

- 4011 94 00** **Af den art, der anvendes til entreprenørkøretøjer og -maskiner og som har en fælgstørrelse på over 61 cm**
Se Forklarende Bemærkninger til HS, pos. 4011 62, 4011 63, 4011 93 og 4011 94.
- 4015** **Beklædningsgenstande (herunder handsker, vanter og luffer) og tilbehør dertil, af blødgummi**
- 4015 11 00** **Til kirurgisk brug**
Se Forklarende Bemærkninger til HS, pos. 4015 11.
Denne underposition omfatter ikke kun handsker til kirurgisk brug i sterile pakninger. Den omfatter også handsker, der opfylder normerne EN 455-1 og EN 455-2 eller tilsvarende normer.
- 4015 19 90** **I andre tilfælde**
Denne underposition omfatter bl.a.:
1. Manchetluffer og -handsker til industriel brug.
 2. Røntgenhandsker, gjort uigennemtrængelige for røntgenstråler ved hjælp af et overtræk på basis af blycarbonat.
- 4015 90 00** **Andre varer**
Foruden de i Forklarende Bemærkninger til HS, pos. 4015, nævnte varer (bortset fra handsker, vanter og luffer) omfatter denne underposition også beskyttelsesbeklædning af blødgummi til beskyttelse imod stråler eller atmosfærisk tryk (fx trykudligningsdragter til piloter), forudsat at de ikke er forsynet med iltudstyr. Beklædningsgenstande med iltudstyr tariferes i pos. 9020 00.
- 4016** **Andre varer af blødgummi**
- 4016 91 00** **Gulvbelægningsmaterialer og måtter**
Se Forklarende Bemærkninger til HS, pos. 4016, andet stykke, punkt 2.
- 4016 99 82** **I andre tilfælde**
og
4016 99 88
Foruden de i Forklarende Bemærkninger til HS, pos. 4016, andet stykke, punkt 7-12, nævnte varer omfatter disse underpositioner bl.a. hamre med gummihoved, slibeklodser overtrukket med (udskifteligt) sandpapir til brug ved polering af visse ting i hånden, husholdningsartikler såsom små sugeskopper med kroge, tallerkenunderlag, propper til vaskekummer, dørstopper samt glidesko af gummi til møbler.

AFSNIT VIII

HUDER, SKIND, LÆDER, PELSSKIND OG VARER DERAFF; SADELMAGERARBEJDER; REJSEARTIKLER, HÅNDTASKER OG LIGNENDE VARER; VARER AF TARME

KAPITEL 41

RÅ HUDER OG SKIND (UNDTAGEN PELSSKIND) SAMT LÆDER

- 4101** **Rå huder og skind af hornkvæg (herunder bøfler) eller dyr af hestefamilien (friske eller saltede, tørrede, kalkede, picklede eller på anden måde konserverede, men ikke garvede, pergamentbehandlede eller på anden måde beredte), også afhårede eller spaltede**
- 4101 20 10** **Hele huder og skind, af vægt pr. skind ikke over 8 kg i kun tørret stand, 10 kg i tørsaltet stand, eller 16 kg i frisk, vådsaltet eller på anden måde konserveret stand**
til
4101 20 90 Huder og skind under disse underpositioner betragtes som »hele«, selv om hovedet og benene er blevet fjernet; de må dog ikke være spaltede, dvs. de oprindelige huder og skind må ikke være spaltet i to eller flere lag.
- 4101 20 10** **Friske**
Denne underposition omfatter huder og skind i den stand, som de er i umiddelbart efter flåningen. Underpositionen omfatter også kølede huder og skind.
- 4101 20 30** **Vådsaltede**
Denne underposition omfatter huder og skind som blot ved saltning er sikret mod forrådnelse.
- 4101 20 50** **Tørrede eller tørsaltede**
Denne underposition omfatter tørrede huder og skind (konserveret ved simpel tørring, med eller uden tilsætning af desinfektionsmidler) og tørsaltede huder og skind.
- 4101 20 90** **I andre tilfælde**
Denne underposition omfatter kalkede huder og skind (neddyppet i en kalkopløsning eller overtrukket med en pasta på kalkbasis), picklede huder og skind (udblødte i en svag opløsning af saltsyre eller svovlsyre eller andre kemikalier tilsat salt) samt huder og skind konserveret på anden måde.
- 4101 50 10** **Hele huder og skind, af vægt over 16 kg pr. stk**
til
4101 50 90 Se de forklarende bemærkninger til pos. 4101 20 10 til 4101 20 90.
- 4101 50 10** **Friske**
Se de forklarende bemærkninger til pos. 4101 20 10.
- 4101 50 30** **Vådsaltede**
Se de forklarende bemærkninger til pos. 4101 20 30.
- 4101 50 50** **Tørrede eller tørsaltede**
Se de forklarende bemærkninger til pos. 4101 20 50.

- 4101 50 90** **I andre tilfælde**
Se de forklarende bemærkninger til pos. 4101 20 90.
- 4101 90 00** **Andre varer, herunder kruponer og halve kruponer**
Kruponer er udskæringer af huder omfattende ryg og bagpart; dette stykke er den tykkeste, stærkeste og derfor mest værdifulde del af huderne.
Halve kruponer fremkommer ved at dele kruponer i to dele ad en linje langs ryggraden.
- 4102** **Rå skind af får og lam (friske eller saltede, tørrede, kalkede, picklede eller på anden måde konserverede, men ikke garvede, pergamentbehandlede eller på anden måde beredte), også afhårede eller spaltede, bortset fra sådanne, der er undtaget i henhold til bestemmelse 1 c) til dette kapitel**
- 4102 10 10** **Af lam**
Denne underposition omfatter skind med areal ikke over 0,75 m².
- 4102 10 90** **Af får**
Denne underposition omfatter skind med areal over 0,75 m².
- 4102 21 00** **Picklede**
Vedrørende udtrykket »picklede«, se de forklarende bemærkninger til pos. 4101 20 90.
- 4103** **Andre rå huder og skind (friske eller saltede, tørrede, kalkede, picklede eller på anden måde konserverede, men ikke garvede, pergamentbehandlede eller på anden måde beredte), også afhårede eller spaltede, bortset fra sådanne, der er undtaget i henhold til bestemmelse 1 b) eller c) til dette kapitel**
- 4103 10 20** **Af geder eller gedekid**
til
4103 10 90
Huder og skind af geder og gedekid er lange og smalle med en lang nakke, hvorimod huder og skind af får og lam er bredere med en kortere nakke.
Se også bestemmelse 1 c) til dette kapitel.
- 4103 10 20** **Friske**
Se de forklarende bemærkninger til pos. 4101 20 10.
- 4103 10 50** **Saltede eller tørrede**
Se de forklarende bemærkninger til pos. 4101 20 30 og 4101 20 50.
- 4103 10 90** **I andre tilfælde**
Se de forklarende bemærkninger til pos. 4101 20 90.
- 4103 20 00** **Af reptiler**
Denne underposition omfatter bl.a. skind af python, boa, krokodille, alligator, leguan, gavial og firben.
- 4104** **Garvede eller »crust« huder og skind af hornkvæg (herunder bøfler) eller dyr af hestefamilien, uden hår, også spaltede, men ikke yderligere beredte**
Se bestemmelse 2 A og 2 B til dette kapitel.

- 4104 11 10**
til
4104 19 90
- I våd tilstand (herunder wet-blue)**
- Huder og skind (læder), der kun er garvet, kan især kendes på kødsidens beskaffenhed, idet der i større eller mindre grad — især ved kanterne — forekommer fibre fra underhudens bindevæv. Derfor har kødsiden en ujævn, fiberagtig overflade. Det bemærkes, at delvist garvet (forgarvet) læder anses som »kun garvet« læder.
- Behandlinger, der afslutter selve garvningen, og hvorunder læderet befries for de stoffer, der er anvendt ved garvningen, og for det vand, der stadig findes i læderet, (fx vaskning, centrifugering, presning, tørring og strækning) ændrer ikke varens tarifiering. Dette gælder også for spaltet læder, der kun er garvet.
- 4104 11 10**
til
4104 11 90
- Narvlæder; narvlæder, spaltet**
- Disse underpositioner omfatter læder med den oprindelige narv (den udvendige hårside), sådan som denne fremtræder efter fjernelse af overhuden, men uden fjernelse af noget overladelag, fx ved polering eller afstrygning.
- Disse underpositioner omfatter kun hud og skind med den oprindelige narv (den udvendige hårside).
- 4104 41 11**
til
4104 49 90
- I tør tilstand («crust» — læder)**
- Se bestemmelse 2 B til dette kapitel samt Forklarende Bemærkninger til HS, kapitel 41, almindelige bemærkninger, afsnit II, tredje stykke.
- 4104 41 11**
til
4104 41 90
- Narvlæder; narvlæder, spaltet**
- Se de forklarende bemærkninger til pos. 4104 11 10 til 4104 11 90.
- 4104 41 11**
- Af indiske »kips«, også uden hoved og ben, af nettovægt 4,5 kg og derunder pr. stk., vegetabilsk garvet, også videre behandlet, men ikke umiddelbart anvendeligt til fremstilling af lædervarer**
- Denne underposition omfatter »kips« (kalveskind), der kun er vegetabilsk garvet og som kan have undergået konserverende behandling med henblik på at lette transporten over lange strækninger, fx behandlet med vegetabilsk olie.
- Dette læder er karakteriseret ved fast og tæt struktur og lys farve, der skyldes den vegetabiliske garvning. Narvsiden af læderet er ensartet og endog glinsende, og kødsiden er som regel godt renset ved skrabning. For at kunne avendes til fremstilling af lædervarer, er det nødvendigt, at læderet behandles helt på ny (så at sige afgarves), og det kan derfor anses for at være forgarvet.
- Læderet indføres hovedsagelig fra Indien eller Pakistan (såkaldt »Madras-læder«). Det foreligger i pressede baller à 6 stk., indpakket i halmmåtter og jutevæv.
- 4104 49 11**
- Af indiske »kips«, også uden hoved og ben, af nettovægt 4,5 kg og derunder pr. stk., vegetabilsk garvet, også videre behandlet, men ikke umiddelbart anvendeligt til fremstilling af lædervarer**
- Se de forklarende bemærkninger til pos. 4104 41 11.
- 4105**
- Garvede eller »crust« skind af får og lam, uden hår, også spaltede, men ikke yderligere beredte**
- Se bestemmelse 2 A og 2 B til dette kapitel.
- 4105 10 10**
og
4105 10 90
- I våd tilstand (herunder wet-blue)**
- Se de forklarende bemærkninger til pos. 4104 11 10 til 4104 19 90.
- 4105 10 10**
- Ikke spaltet**
- Disse underpositioner omfatter skind, der ikke er blevet spaltet (dvs. den oprindelige tykkelse er ikke blevet spaltet i to eller flere lag), uanset om de er blevet reduceret til en jævn tykkelse ved skrabning eller fjernelse af ujævnheder eller vedhængende fibre på kødsiden.
- 4105 30 10**
til
4105 30 99
- I tør tilstand («crust» skind)**
- Se bestemmelse 2 B til dette kapitel samt Forklarende Bemærkninger til HS, kapitel 41, almindelige bemærkninger, afsnit II, tredje stykke.

- 4105 30 10** **Vegetabilsk forgarvet, af skind af indiske hårfår (métis), også videre behandlet, men ikke umiddelbart anvendeligt til fremstilling af lædervarer**
- Denne underposition omfatter skind, som er vegetabilsk forgarvet, men som senere skal underkastes en egentlig garvning før beredningen.
- Skind, der kun er vegetabilsk garvet, kan have undergået konserverende behandling, fx med vegetabilsk olien, med henblik på at bevare skindene under transport over lange strækninger.
- Dette skind er karakteriseret ved fast og tæt struktur og lys farve, der skyldes den vegetabiliske garvning.
- Skind indføres hovedsagelig fra Indien eller Pakistan (såkaldt »Madras-læder«). Det foreligger i pressede baller à 6 stk., indpakket i halmmåtter og jutevæv.
- 4105 30 91** **Ikke spaltet**
- De forklarende bemærkninger til pos. 4105 10 10 anvendes med de fornødne tilføjelser.
- Disse underpositioner omfatter bl.a. skind af får og lam, der er blevet garvet med en blanding af salt, alun, æggeblomme og mel (alungarvet læder). Disse skind anvendes hovedsagelig til fremstilling af handsker eller til fremstilling af fodtøj af høj kvalitet.
- 4105 30 99** **Spaltet**
- Se de forklarende bemærkninger til pos. 4105 30 91, andet stykke.
- 4106** **Garvede eller »crust« skind af andre dyr, uden hår, også spaltede, men ikke yderligere beredte**
- Se bestemmelse 2 A og 2 B til dette kapitel.
- 4106 21 10** **I våd tilstand (herunder wet-blue)**
og
4106 21 90
- Se de forklarende bemærkninger til pos. 4104 11 10 til 4104 19 90.
- 4106 21 10** **Ikke spaltet**
- De forklarende bemærkninger til pos. 4105 10 10 anvendes med de fornødne tilføjelser.
- 4106 22 10** **I tør tilstand (»crust« skind)**
og
4106 22 90
- Se bestemmelse 2 B til dette kapitel samt Forklarende Bemærkninger til HS, kapitel 41, almindelige bemærkninger, afsnit II, tredje stykke.
- 4106 22 10** **Vegetabilsk forgarvet, af skind af indiske geder, også videre behandlet, men ikke umiddelbart anvendeligt til fremstilling af lædervarer**
- De forklarende bemærkninger til pos. 4105 30 10 anvendes med de fornødne tilføjelser.
- 4106 31 10** **I våd tilstand (herunder wet-blue)**
og
4106 31 90
- Se de forklarende bemærkninger til pos. 4104 11 10 til 4104 19 90.
- 4106 31 10** **Ikke spaltet**
- De forklarende bemærkninger til pos. 4105 10 10 anvendes med de fornødne tilføjelser.
- 4106 32 10** **I tør tilstand (»crust« skind)**
og
4106 32 90
- Se bestemmelse 2 B til dette kapitel samt Forklarende Bemærkninger til HS, kapitel 41, almindelige bemærkninger, afsnit II, tredje stykke.
- 4106 32 10** **Ikke spaltet**
- De forklarende bemærkninger til pos. 4105 10 10 anvendes med de fornødne tilføjelser.

- 4106 40 10** **Vegetabilsk forgarvet**
Denne underposition omfatter huder og skind, som er vegetabilsk forgavet, men som senere skal underkastes en egentlig garvning før beredningen.
Disse huder og skind er karakteriseret ved fast og tæt struktur og lys farve, der skyldes den vegetabiliske garvning.
- 4106 91 00** **I våd tilstand (herunder wet-blue)**
Se de forklarende bemærkninger til pos. 4104 11 10 til 4104 19 90.
- 4106 92 00** **I tør tilstand (»crust« skind)**
Se bestemmelse 2 B til dette kapitel samt Forklarende Bemærkninger til HS, kapitel 41, almindelige bemærkninger, afsnit II, tredje stykke.
- 4107** **Læder, yderligere beredt efter garvning eller »crusting«, herunder pergamentbehandlet læder, af hornkvæg (herunder bøfler) eller af dyr af hestefamilien, uden hår, også spaltet, undtagen læder henhørende under pos. 4114**
Læder omfattet af denne position kan være yderligere behandlet (fx beredt, farvet, narvpresset eller præget, slebet for at ligne ruskind, påtrykt, poleret, satineret, lakeret, belagt med metal), eller pergamentbehandlet (se Forklarende Bemærkninger til HS, kapitel 41, almindelige bemærkninger, afsnit III).
- 4107 11 11** **Narvlæder, ikke spaltet**
til
4107 11 90 Disse underpositioner omfatter læder, der ikke er blevet spaltet (dvs. den oprindelige tykkelse er ikke blevet spaltet i to eller flere lag), uanset om de er blevet reduceret til en jævn tykkelse ved skrabning eller fjernelse af ujævnheder eller vedhængende fibre på kødsiden.
- 4107 11 11** **Boxcalf**
Boxcalf er kalveskind, der er chromgarvet eller undertiden garvet ved en kombineret garvningsproces samt farvet og poleret, og som anvendes som overlæder til fodtøj eller til andre lædervarer (fx håndtasker, mapper); dette skind er meget blødt.
- 4107 12 11** **Boxcalf**
Se de forklarende bemærkninger til pos. 4107 11 11.
- 4107 91 10** **Narvlæder, ikke spaltet**
og
4107 91 90 Se de forklarende bemærkninger til pos. 4107 11 11 til 4107 11 90.
- 4107 91 10** **Sålelæder**
På grund af anvendelsen, der forudsætter fornøden hårdhed og slidstyrke, bliver sålelæder ikke fedtbehandlet. Den beredningsmetode, der anvendes til dette læder, er kendt som vandberedning i modsætning til fedtberedning. Den væsentligste behandling af dette læder omfatter rensning af lædersiden, behandling med luft samt gentagen presning ved hamring og valsning.
Se også Forklarende Bemærkninger til HS, pos. 4107, tredje stykke.
- 4112 00 00** **Læder, yderligere beredt efter garvning eller »crusting«, herunder pergamentbehandlet læder, af får og lam, uden hår, også spaltet, undtagen læder henhørende under pos. 4114**
De forklarende bemærkninger til pos. 4107 anvendes med de fornødne tilføjelser.
- 4113** **Læder, yderligere beredt efter garvning eller »crusting«, herunder pergamentbehandlet læder, af andre dyr, uden hår, også spaltet, undtagen læder henhørende under pos. 4114**
De forklarende bemærkninger til pos. 4107 anvendes med de fornødne tilføjelser.

4115

Kunstlæder på basis af læder eller læderfibre, i plader eller bånd, også i ruller; afklip og andet affald af læder eller af kunstlæder, ikke anvendeligt til fremstilling af lædervarer; læderstøv, læderpulver og lædermel

Kunstlæder fremstilles af grundbestanddelene læder og læderfibre. For at give kunstlæderet specielle egenskaber anvendes også stoffer med filtende egenskaber såsom cellulose-, syntet- eller bomuldsfibre. Mængden af sådanne fibre skal dog ligge betydeligt under 50 %, for at varerne kan tariferes som plader eller bånd, også i ruller, under pos. 4115. Læderfibrene består af chromfalsstøv, vegetabilsk blancheringsstøv eller læderrester. Som bindemiddel anvendes almindeligvis naturlig latex.

Kunstlæder anvendes hovedsageligt i skoindustrien til fremstilling af rande, bagkapper, bindsåler, mellemlægssåler og ydersåler til hjemmesko. Herudover anvendes kunstlæder i lædervareindustrien (fx som bagklædning til kufferter, skoletasker, inderlommer til dokumentmapper eller porteføljeprodukter) og på det tekniske område til manchetter, tætningsmaterialer osv.

KAPITEL 42

VARER AF LÆDER; SADELMAGERARBEJDER; REJSEARTIKLER, HÅNDTASKER OG LIGNENDE VARER; VARER AF TARME

- 4202** **Kufferter, dokumentmapper, skoletasker, beautybokse, etuier og lignende beholdere til briller, kikkerter, fotografiapparater, musikinstrumenter og våben mv.; rejsetasker, isolerede tasker til transport af næringsmidler og drikkevarer, toilettasker, rygsække, håndtasker, indkøbstasker, tegnebøger, punge, kortetuier, cigaretetuier, tobakspunge, værktøjsetuier, sportstasker, flaskeholdere, smykkeskrin, pudderdåser, æsker til spisebestik samt lignende beholdere, af læder eller kunstlæder, af plader eller folier af plast, af tekstilmaterialer, af vulcanfiber eller af pap, eller helt eller i overvejende grad beklædt med disse materialer eller med papir**
- Udtrykket »ydelse« er defineret i supplerende bestemmelse 1 til dette kapitel.
- Denne position omfatter bl.a. overtræk til ketsjere, som rummer hele ketsjeren, også forsynet med håndtag eller skulderrem.
- Undtaget herfra er imidlertid overtræk, der dækker hovedet af tennisketsjere, badmintonketsjere, golfkøller mv., fremstillet af tekstilstof (almindeligvis overtrukket med plast), også forsynet med lommer til at indeholde bolde (pos. 6307).
- 4202 11 10** **Med yderside af læder, kunstlæder eller laklæder**
og
4202 11 90 Vedrørende definitionen af »laklæder« og »kunstlæder«, se Forklarende Bemærkninger til HS, pos. 4114, afsnit II, første stykke, punkt 1 og pos. 4115, afsnit I.
- 4202 12 11** **Af plader eller folier af plast**
og
4202 12 19 Består en beholders yderside af et sammensat materiale, hvis yderste lag er en plade eller folie af plast, som er synligt med det blotte øje (fx vævet stof af tekstil i forbindelse med en plade eller folie af plast), er det uden betydning for tarifieringen i disse underpositioner, om pladen eller folien er blevet fremstillet særskilt før fremstillingen af det sammensatte materiale, eller om plastlaget er fremkommet ved, at et plastmateriale er påført basismaterialet (fx vævet stof af tekstil), forudsat at det yderste lag er synligt med det blotte øje og i udseende ligner en forud fremstillet plade eller folie af plast.
- 4202 22 10** **Af plader eller folier af plast**
Se de forklarende bemærkninger til pos. 4202 12 11 og 4202 12 19.
- 4202 31 00** **Genstande, som almindeligvis bæres i lommen eller i håndtasken**
til
4202 39 00 Se Forklarende Bemærkninger til HS, pos. 4202 31, 4202 32 og 4202 39.
- 4202 32 10** **Af plader eller folier af plast**
Se de forklarende bemærkninger til pos. 4202 12 11 og 4202 12 19.
- 4202 92 11** **Af plader eller folier af plast**
til
4202 92 19 Se de forklarende bemærkninger til pos. 4202 12 11 og 4202 12 19.
- 4203** **Beklædningsgenstande og tilbehør dertil, af læder eller kunstlæder**
- 4203 10 00** **Beklædningsgenstande**
Denne underposition omfatter beklædningsgenstande, herunder arbejdsbeklædning, fremstillet af læder eller kunstlæder, som fx frakker, jakker, benklæder og forklæder. Positionen omfatter også huder og skind samt sammensatte stykker af huder og skind, der udgør ukomplette eller ufærdige varer, som kan identificeres som beklædningsgenstande.

- 4203 21 00 til 4203 29 99** **Handsker og luffer**
Disse underpositioner omfatter også handsker og luffer, der ikke er færdige, men som alene er skåret i form.
Strimler af læder, der er skåret i en bestemt form med henblik på fremstilling af handsker, men hvor tommelfingeren og de andre fingre endnu ikke er udskåret, tariferes i pos. 4205 00 00.
- 4203 21 00** **Handsker til sportsbrug**
Se Forklarende Bemærkninger til HS, pos. 4203 21.
Denne underposition omfatter også fægtehandsker, crickethandsker, baseballhandsker og handsker med udskåret overdel til cykelryttere.
- 4203 29 10** **Beskyttelseshandsker til erhvervsmæssig brug (arbejdshandsker)**
Beskyttelseshandsker og -vanter under denne underposition er almindeligvis bestemt til beskyttelse af hænderne under udførelse af et arbejde. Derfor er de, i modsætning til andre handsker, ofte fremstillet af tykt og modstandsdygtigt læder, der som regel ikke er blevet viderebehandlet efter garvningen. Beskyttelseshandsker har ofte en ru overflade; de kan være forsynet med manchetter eller krave til beskyttelse af håndled eller underarm.
Beskyttelseshandsker, hvor kun håndfladen og de indvendige sider af fingrene er af læder, hører også under denne underposition.
- 4203 29 91 og 4203 29 99** **Andre handsker og luffer**
Disse underpositioner omfatter også handsker og luffer, som, selv om de anvendes til sport, ikke har de funktionelle udformninger, der er anført i Forklarende Bemærkninger til HS, pos. 4203 21 som karakteriske for handsker, der er specielt udformet til sportsbrug.
Handsker af de typer, hvor håndfladen, de indvendige sider af fingrene og stykkerne mellem fingrene er af læder og overdelen af andet materiale, hører også under disse underpositioner.
- 4203 29 99** **I andre tilfælde**
Denne underposition omfatter handsker og luffer af en type og fremtræden, der klart kendetegner dem som beregnet til kvinder og piger.
- 4203 30 00** **Bælter og skulderremme**
Denne underposition omfatter også pengebælter og lignende bælter af læder med en eller flere lommer med en lukkeanordning.
- 4203 40 00** **Andet tilbehør til beklædningsgenstande**
Denne underposition omfatter bl.a. seler, armbånd, håndledsbeskyttere, slips og seler til tyrolerbukser.
Snørebånd anses ikke som tilbehør til beklædningsgenstande og tariferes i pos. 4205 00 00. Undtaget fra denne position er endvidere armbånd, der udgør bijouterivarer (pos. 7117) og urremme (pos. 9113).
- 4204 00** **Varer til teknisk brug af læder eller kunstlæder**
- 4204 00 10** **Driv- og transportremme**
Se Forklarende Bemærkninger til HS, pos. 4204, punkt 1.
- 4204 00 90** **Andre varer**
Se Forklarende Bemærkninger til HS, pos. 4204, punkt 2-7.
- 4206** **Varer af tarme, guldslagerhinde, blærer eller sener**
- 4206 10 00** **Catgut**
Se Forklarende Bemærkninger til HS, pos. 4206, punkt 1.
- 4206 90 00** **Andre varer**
Se Forklarende Bemærkninger til HS, pos. 4206, punkt 2 og 3.

KAPITEL 43

PELSSKIND OG KUNSTIGT PELSSKIND SAMT VARER DERAFF

- 4301 Rå pelsskind (herunder hoveder, haler, ben og andre stykker eller afklip, der er anvendelige til buntmagerarbejder), undtagen rå huder og skind henhørende under pos. 4101, 4102 eller 4103**
Vedrørende definitionen af udtrykket »rå pelsskind«, se Forklarende Bemærkninger til HS, pos. 4301, næstsidste stykke.
- 4301 70 10 Af sæl af enhver art, hele, også uden hoved, hale og luffer**
og
4301 70 90 Pelsskind af sæl bliver ofte ukorrekt betegnet »havodder«. Pelsskind af sæl har en fin, silkeagtig tæt pels, der er skinnende sort og dækker gyldne bundhår, der nuancerer mod rødligbrunt eller orange på halsen og bugen.
- 4301 70 10 Af grønlandssælunger (»whitecoats«) eller klapmydsunger (»blue-backs«)**
Skind af grønlandssælunger (»whitecoats«) er helt hvide.
Skind af klapmydsunger (»blue-backs«) er hvide med et bredt blågråt rygbånd, der løber fra hovedet til halen.
- 4301 80 10 Af havodder eller sumpbæver**
Pelsskind af havodder er af brun til sort farve med et islæt af hvide hår, medens bundhåret er meget fint, men også meget stærkt.
Som pelsskind af sumpbæver (nutria) anvendes næsten udelukkende bugskindet, idet pattevorterne findes på ryggen, og derfor sker afpelsning af dyret og udskæring af pelsen ved indsnit langs ryggen. Pelsen, der er sortbrun på bugen og lysere mod ryggen og siderne, har mange spidse grovhår og fine, tykke, uldagtige bundhår.
- 4301 80 50 Af rovdyr af kattefamilien**
Denne underposition omfatter især pelsskind af gepard, jaguar, los, panter (eller leopard) og puma.
- 4301 90 00 Hoveder, haler, ben og andre stykker eller afklip, der er anvendelige til buntmagerarbejder**
Denne underposition omfatter ikke alene afskårne stykker (herunder hoveder, haler og ben), men også afklip af forskellig art. Disse stykker mv. anvendes til fremstilling af plader og lign., der anvendes til pelsværk af ringere kvalitet.
- 4302 Garvede eller beredte pelsskind (herunder hoveder, haler, ben og andre stykker eller afklip), også sammensatte (uden tilføjelse af andre materialer), undtagen varer henhørende under pos. 4303**
- 4302 11 00 Pelsskind, hele, også uden hoved, hale eller ben, ikke sammensatte**
til
4302 19 95 Disse underpositioner omfatter huder og skind (fx af får), hvorfra der ikke er fjernet andet end hoved, hale eller ben, også groft tilskåret langs kanterne, men ikke tilskåret eller på anden måde bearbejdet i form; de kan være farvede og kan anvendes som tæpper.
- 4302 19 41 Af grønlandssælunger (»whitecoats«) eller klapmydsunger (»blue-backs«)**
Se de forklarende bemærkninger til pos. 4301 70 10.
- 4302 20 00 Hoveder, haler, ben og andre stykker eller afklip, ikke sammensatte**
Denne underposition omfatter stykker eller afklip fra fremstilling af pelsværk eller fra sammensætningen af pelsskind eller dele deraf i form af kvadrater, rektangler, trapezer eller kors.

4302 30 10**Rykkede pelsskind**

Se Forklarende Bemærkninger til HS, pos. 4302, første stykke, punkt 2, andet afsnit.

Rykkede pelsskind, der undertiden betegnes »strakte« pelsskind, kan også forekomme ved:

— udskæring af skind diagonalt i smalle strimler og sammensætning af strimlerne i den oprindelige orden

— udskæring af skind i stykker og sammensætning af stykkerne

for at fremstille længere, men smallere pelsskind.

4302 30 21**til****4302 30 75****Andre varer**

På betingelse af, at varerne ikke er tilføjet andre materialer, omfatter disse underpositioner bl.a.:

1. Stykker eller afklip som nævnt i pos. 4302 20 00 eller hele skind, sammensat i form af sække, plader, kors og lignende halvfabrikata.
2. Såkaldte »bodies«, bestemt til fremstilling af pelsfrakker og -jakker, som regel bestående af tre forskellige sammensyninger af skind: en sammensyning i form af en ligebenet trapez med en lang buet underkant, hvoraf rygstykket tilskæres, og de andre af rektangulær form, hvoraf forstykket og ærmerne tilskæres.

4302 30 51**Af grønlandssælunger (»whitecoats«) eller klapmydsunger (»blue-backs«)**

Se de forklarende bemærkninger til pos. 4301 70 10.

4303**Beklædningsgenstande og tilbehør dertil samt andre varer af pelsskind****4303 10 10****og****4303 10 90****Beklædningsgenstande og tilbehør dertil**

Se bestemmelse 4 til dette kapitel.

4303 10 10**Af pelsskind af grønlandssælunger (»whitecoats«) eller klapmydsunger (»blue-backs«)**

Denne underposition omfatter beklædningsgenstande og tilbehør dertil, af pelsskind hørende under pos. 4302 19 41 eller 4302 30 51.

4303 90 00**Andre varer**

Se Forklarende Bemærkninger til HS, pos. 4303, tredje og fjerde stykke.

AFSNIT IX

TRÆ OG VARER DERAFF; TRÆKUL; KORK OG VARER DERAFF; KURVEMAGERARBEJDER OG ANDRE VARER AF FLETTEMATERIALER

KAPITEL 44

TRÆ OG VARER DERAFF; TRÆKUL

4401 Brænde; træ i form af flis eller spåner; savsmuld og træaffald, også agglomereret til briketter eller lignende former**4401 10 00 Brænde**

Der er ikke fastsat nogen begrænsning i størrelsen eller længden af kævler og lign., der kan betragtes som brænde. Det er varens fremtræden og præsentation, der adskiller den fra træ henhørende under pos. 4403 (se Forklarende Bemærkninger til HS, pos. 4401, undtagelse b)).

Undtaget fra denne underposition er savsmuld og træaffald, selv om disse varer er bestemt til anvendelse som brændsel (pos. 4401 30 10 eller 4401 30 90).

4401 21 00 Træ i form af flis eller spåner

og

4401 22 00

Se bestemmelse 1 a) og 1 c) til dette kapitel samt Forklarende Bemærkninger til HS, pos. 4401, første stykke, afsnit B.

4401 30 10 Savsmuld og træaffald, også agglomereret til briketter eller lignende former

og

4401 30 90

Se bestemmelse 1 a) og 1 c) til dette kapitel.

Undtaget fra disse underpositioner er træmel som defineret i supplerende bestemmelse 1 til dette kapitel (pos. 4405 00 00).

4403 Træ, ubearbejdet eller afbarket, afgrenet eller groft tildannet på to eller fire sider**4403 10 00 Malet, bejdsset eller behandlet med kreosot eller andre træbeskyttelsesmidler**

Se Forklarende Bemærkninger til HS, pos. 4403 10.

Imprægnering af træ er behandlinger, der udføres enten for at træet skal bevares bedre (forlænget holdbarhed) eller for at give træet specielle egenskaber (fx gøre det brandhæmmende eller beskytte det mod udtørring). Imprægneringen af fx ledningsmaster af nåletræ tjener til at sikre lang holdbarhed.

Behandlingen indebærer enten lang tids nedsænkning i åbne kar med varm væske, idet masterne holdes i væsken, indtil den afkøler, eller behandling i en autoklave under vakuum eller tryk.

Blandt de anvendte imprægneringsmidler er organiske produkter såsom kreosot, dinitrophenoler og dinitrocresoler.

Malede eller lakerede master af træ hører også under denne underposition.

4403 20 11 Rundtræ til opskæring

Rundtræ til opskæring er kendetegnet ved bl.a. følgende fysiske egenskaber:

— cylindrisk form og retfibret uden større krumninger

— en diameter på 15 cm eller derover.

Rundtræet saves eller hugges almindeligvis i længderetningen til fremstilling af savskåret træ eller jernbanesveller eller til fremstilling af finérplader (hovedsagelig ved skrælning eller skæring).

- 4403 20 31 Rundtræ til opskæring**
Se de forklarende bemærkninger til pos. 4403 20 11.
- 4403 20 91 Rundtræ til opskæring**
Se de forklarende bemærkninger til pos. 4403 20 11.
- 4403 41 00 til 4403 49 95 I andre tilfælde, af tropisk træ som nævnt i underpositionsbestemmelse 1 til dette kapitel**
Se tillige Forklarende Bemærkninger til HS-underpositioner, almindelige bemærkninger, vedrørende navnene på visse tropiske træsorter. Se også bilaget til Forklarende Bemærkninger til HS, kapitel 44.
- 4403 49 20 Okoumé**
Okoumé fås næsten udelukkende fra skovene i Gabon. Denne træsort er blød og af lyserød farve med en fiberagtig struktur og uregelmæssige årer; den ligner mahogni, men er meget lysere i farven. Træet giver velformede cylindriske kævler, der er velegnede til at blive skåret eller skrælet, og det anvendes hovedsagelig til fremstilling af finérplader.
- 4403 91 10 Rundtræ til opskæring**
Se de forklarende bemærkninger til pos. 4403 20 11.
- 4403 92 10 Rundtræ til opskæring**
Se de forklarende bemærkninger til pos. 4403 20 11.
- 4403 99 10 Af poppel**
Denne underposition omfatter alle arter af slægten Populus.
Poppeltræ er lys i farven, let og meget blødt. Det anvendes til møbler og andre snedkerarbejder (herunder indvendige dele af møbler samt pakkasser) eller til fremstilling af krydsfinér. Efter nåletræ er poppel den mest anvendte træsort til fremstilling af papirmasse.
- 4403 99 51 Rundtræ til opskæring**
Se de forklarende bemærkninger til pos. 4403 20 11.
- 4404 Emner af træ til tøndebånd; stolper, pæle, stokke og lign., kløvede eller tilspidsede, men ikke savskårne i længderetningen; emner af træ til spadserestokke, paraplyskafter, værktøjsskafter og lign., groft tildannede eller afrundede, men ikke drejede, bøjede eller på anden måde bearbejdede; træspån og lign.**
Træspån og lign. adskiller sig i almindelighed fra finérplader henhørende under pos. 4408 ved deres mindre størrelse og den anvendte træsort (som regel af mere almindeligt blødt træ).
- 4404 20 00 Af andet træ**
Denne underposition omfatter bl.a. træspåner, som ligner oprullede bånd eller strimler af træ (som regel af bøge- eller nøddetræ), og som anvendes ved fremstilling af eddike eller til klaring af andre væsker.
- 4405 00 00 Træuld og træmel**
»Træmel« er defineret i supplerende bestemmelse 1 til dette kapitel.
- 4406 Jernbane- og sporvejssveller af træ**
- 4406 10 00 Ikke imprægnerede**
Se Forklarende Bemærkninger til HS, pos. 4406 10 og 4406 90.

4406 90 00

I andre tilfælde

Se Forklarende Bemærkninger til HS, pos. 4406 10 og 4406 90.

4407

Træ, savet eller tilhugget i længderetningen, skåret eller skrællet, også høvlet, slebet eller samlet ende-til-ende, af tykkelse over 6 mm

Udtrykkene »skåret« og »skrællet« er defineret i Forklarende Bemærkninger til HS, pos. 4408, andet og tredje stykke.

4407 10 31
til**Høvlet**

4407 10 38

Undtaget fra disse underpositioner er:

- a) Produkter (»hit or miss« tømmer), der anses for at svare til savet træ, men som er tildannet ved hjælp af en høvlemaskine for at fjerne ujævnheder og nogle af de ru savmærker (pos. 4407 10 91 til 4407 10 98).
- b) Træ, savet i længderetningen, som — under hensyn til den pågældende træsorts egenskaber og udviklingen af teknikken til behandling af denne træsort — ikke bærer mærker efter savningen, forudsat at de manglende savmærker er et resultat af en proces, der er af underordnet betydning i forhold til savningen, men som er nødvendig af tekniske årsager, og som ikke er beregnet til at lette den efterfølgende anvendelse af træet ved fjernelsen af disse mærker (pos. 4407 10 91 til 4407 10 98).

4407 10 91
til**I andre tilfælde**

4407 10 98

Undtaget fra disse underpositioner er komplette sæt af træ, der er savet, skåret eller skrællet, af tykkelse over 6 mm, og som er bestemt til samling af pakkasser, tremmekasser og lign. Sådanne sæt tariferes i pos. 4415, også selv om de er forsynet med tilbehør som fx fodstykker eller hjørneforstærkninger. Se også de forklarende bemærkninger til pos. 4415.

4407 24 15
til**Af tropisk træ som nævnt i underpositionsbestemmelse 1 til dette kapitel**

4407 29 95

Se tillige Forklarende Bemærkninger til HS-underpositioner, almindelige bemærkninger, vedrørende navnene på visse tropiske træsorter. Se også bilaget til Forklarende Bemærkninger til HS, kapitel 44.

4407 99 96

Af tropisk træ

I denne underposition forstås ved »tropisk træ« træ, som ikke er nævnt i underpositionsbestemmelse 1 til dette kapitel.

Denne underposition omfatter bl.a. følgende tropiske træsorter: aiélé, alone, andoung, bilinga, bomanga, bubinga, ebène, ebiara, faro, kapokier, limbali, longhi, movingui, mutenye, naga, niové, tali, tchitola, wengé og zingana.

4408

Plader til fineringsarbejde (herunder sådanne plader fremstillet ved skæring af lamineret træ), til fremstilling af krydsfinér eller andet lignende lamineret træ samt træ, savet i længderetningen, skåret eller skrællet, også høvlet, slebet, splejset eller samlet ende-til-ende, af tykkelse ikke over 6 mm4408 31 11
til**Af tropisk træ som nævnt i underpositionsbestemmelse 1 til dette kapitel**

4408 39 95

Se tillige Forklarende Bemærkninger til HS-underpositioner, almindelige bemærkninger, vedrørende navnene på visse tropiske træsorter. Se også bilaget til Forklarende Bemærkninger til HS, kapitel 44.

4409

Træ (herunder ikke-sammensatte parketstaver), profileret (pløjet, notet, falset, rejfet, kelet eller lignende) i hele længden på en eller flere kanter, ender eller overflader, også høvlet, slebet eller samlet ende-til-ende

4409 10 11

Rammelister til malerier, fotografier, spejle eller lignende genstande

Se Forklarende Bemærkninger til HS, pos. 4409, femte stykke, punkt 4.

Undtaget fra denne underposition er profileret træ fremstillet ved at sammenføje et stykke profileret træ med et stykke træ, der kan være uprofileret eller profileret (pos. 4418 eller 4421).

4409 10 18**Andre varer**

Underpositionen omfatter bl.a.:

1. Trætråd og andet træ bearbejdet til rund form, fx til fremstilling af træpløkke til fodtøj, som beskrevet i Forklarende Bemærkninger til HS, pos. 4409, femte stykke, punkt 5.
2. Ikke-sammensatte parketstaver, der er kontinuerligt profilerede.
Parketstaver, der ikke er behandlet ud over at være høvlet, slebet eller samlet ende-til-ende (fx fingerskarvning), hører under pos. 4407 eller 4408. Parketstaver af krydsfinér eller fineret træ hører under pos. 4412.

4409 20 11**Rammelister til malerier, fotografier, spejle eller lignende genstande**

Se de forklarende bemærkninger til pos. 4409 10 11.

**4409 20 91
og
4409 20 98****Andre varer**

Se de forklarende bemærkninger til pos. 4409 10 18.

4410**Spånplader og lignende plader (f.eks. OSB-plader og waferboard) af træ eller andre træagtige materialer, også agglomereret med harpiks eller andre organiske bindemidler****4410 33 00****Belagt med dekorative plastplader**

Denne underposition omfatter bl.a. spånplader og lignende plader af træ belagt med plastplader fremstillet under højt tryk henhørende under pos. 3921 90 41.

4410 39 00**I andre tilfælde**

Denne underposition omfatter bl.a. plader, som er belagt med plast, farve, papir, tekstilmaterialer eller metal, bortset fra varer henhørende under pos. 4410 32 00 og 4410 33 00.

4410 90 00**Andre varer**

Som eksempler på træagtige materialer kan nævnes bagasse, bambus, halm og hør- eller hampskæver.

4411**Træfiberplader og fiberplader af andre træagtige materialer, også agglomereret med harpiks eller andre organiske bindemidler****4411 11 10
til
4411 19 90****Fiberplader med densitet over 0,8 g/cm³**

Disse underpositioner omfatter halvhårde fiberplader (MDF) (pos. 4411 11 10 eller 4411 19 10). Disse fiberplader fremstilles ved en »tør fremstillingsproces«, hvor der tilsættes yderligere varmhærdende syntetiske harpikser til de tørre træfibre til støtte for bindeprocessen i pressen. Densiteten af halvhårde fiberplader (MDF) varierer fra 0,45 til 1 g/cm³. I ubearbejdet stand har halvhårde fiberplader (MDF) to glatte overflader.

Halvhårde fiberplader (MDF) med densitet på over 0,8 g/cm³ benævnes i handelen somme tider hårde fiberplader (HDF).

Disse underpositioner omfatter også fiberplader fremstillet ved en »våd fremstillingsproces« kaldet »hardboard« (pos. 4411 11 90 eller 4411 19 90). I ubearbejdet stand har denne type fiberplader en glat og en ru overflade. De kan dog somme tider have to glatte overflader, der opnås ved en speciel overfladebehandling eller en speciel produktionsproces.

**4411 11 10
og
4411 11 90****Ikke mekanisk bearbejdede eller beklædt på overfladen**

Se Forklarende Bemærkninger til HS, pos. 4411 11, 4411 21, 4411 31 og 4411 91.

- 4411 21 10**
til
4411 29 90
- Fiberplader med densitet på over 0,5 g/cm³, men ikke over 0,8 g/cm³**
- De forklarende bemærkninger til pos. 4411 11 10 til 4411 19 90, første afsnit, anvendes med de fornødne tillem্পninger.
- Disse underpositioner omfatter også fiberplader fremstillet ved en »våd fremstillingsproces« kaldet »mediumboard« (pos. 4411 21 90 eller 4411 29 90).
- 4411 21 10**
og
4411 21 90
- Ikke mekanisk bearbejdede eller beklædt på overfladen**
- Se Forklarende Bemærkninger til HS, pos. 4411 11, 4411 21, 4411 31 og 4411 91.
- 4411 31 10**
til
4411 39 90
- Fiberplader med densitet på over 0,35 g/cm³, men ikke over 0,5 g/cm³**
- De forklarende bemærkninger til pos. 4411 11 10 til 4411 19 90, første afsnit, anvendes med de fornødne tillem্পninger.
- Disse underpositioner omfatter også fiberplader fremstillet ved en »våd fremstillingsproces« kaldet »mediumboard« (pos. 4411 31 90 eller 4411 39 90).
- 4411 31 10**
og
4411 31 90
- Ikke mekanisk bearbejdede eller beklædt på overfladen**
- Se Forklarende Bemærkninger til HS, pos. 4411 11, 4411 21, 4411 31 og 4411 91.
- 4411 91 00**
og
4411 99 00
- Andre varer**
- Disse underpositioner omfatter også fiberplader fremstillet ved en »våd fremstillingsproces« kaldet »softboard«.
- 4411 91 00**
- Ikke mekanisk bearbejdede eller beklædt på overfladen**
- Se Forklarende Bemærkninger til HS, pos. 4411 11, 4411 21, 4411 31 og 4411 91.
- 4412**
- Krydsfinér, finerede plader og lignende laminerede træprodukter**
- Krydsfinér af nåletræ har ofte defekter (fx huller) på yderfinéren, der som led i fremstillingsprocessen reparerer med indlæg af træ, plastfyldstoffer osv.
- Disse materialer betragtes ikke som supplerende materialer og giver ikke krydsfinéren karakter af varer under en anden position.
- Krydsfinér under denne position kan være uslebet eller forarbejdet ved slibning. Udtrykket »uslebet« omfatter »let slibning«; formålet med at slibe yderfinéren let er udelukkende at fjerne ujævnheder som følge af lapning, tilstopning eller fyldning.
- Se også Forklarende Bemærkninger til HS, pos. 4412 13, 4412 14 og 4412 19.
- 4412 22 91**
- Stavlimet eller bloklimet finér**
- Udtrykket »stavlimet eller bloklimet finér« er defineret i Forklarende Bemærkninger til HS, pos. 4412, første stykke, punkt 3, første led.
- 4412 29 20**
- Stavlimet eller bloklimet finér**
- Udtrykket »stavlimet eller bloklimet finér« er defineret i Forklarende Bemærkninger til HS, pos. 4412, første stykke, punkt 3, første led.
- 4412 92 91**
- Stavlimet eller bloklimet finér**
- Udtrykket »stavlimet eller bloklimet finér« er defineret i Forklarende Bemærkninger til HS, pos. 4412, første stykke, punkt 3, første led.
- 4412 99 20**
- Stavlimet eller bloklimet finér**
- Udtrykket »stavlimet eller bloklimet finér« er defineret i Forklarende Bemærkninger til HS, pos. 4412, første stykke, punkt 3, første led.

- 4413 00 00** **Træ med forøget densitet, i blokke, plader, lameller eller profiler**
De mest almindeligt anvendte træsorter til varer under denne position er bøg, avnbøg, robinie (falsk akacie) og poppel.
- 4415** **Pakkasser, tremmekasser, tromler og lignende pakningsgenstande af træ; kabeltromler af træ; lastpaller og lign., af træ; pallerammer af træ**
- 4415 10 10** **Pakkasser, tremmekasser, tromler og lignende pakningsgenstande**
Denne underposition omfatter også komplette sæt af træ, savet, skåret eller skrællet, der foreligger usamlede og er bestemt til samling af pakkasser, tremmekasser og lign., forudsat de foreligger i samme sending, også selv om bunde, sider låg og lukkeanordninger mv. er sorteret hver for sig.
Ukomplette sæt tariferes derimod således:
1. S sammensatte dele af pakningsgenstande, såsom bunde, låg mv., fremstillet af træ, savet, skåret eller skrællet, der er sømmet eller samlet på enhver anden måde, hører under pos. 4421 90 98.
 2. Usamlede brædder tariferes efter beskaffenheden (pos. 4407 eller 4408).
- Se også Forklarende Bemærkninger til HS, pos. 4415, afsnit I.
- 4415 10 90** **Kabeltromler**
Se Forklarende Bemærkninger til HS, pos. 4415, afsnit II.
- 4415 20 20** **Lastpaller og lign.; pallerammer**
og
4415 20 90
Se Forklarende Bemærkninger til HS, pos. 4415, afsnit III og IV.
- 4416 00 00** **Fade, tønder, kar, baljer, bøtter og andre bødkerarbejder samt dele dertil, af træ, herunder tøndestaver**
Fade og tønder er beholdere med største diameter på midten og med to lukkede ender. Kar, baljer og bøtter har almindeligvis kun én lukket ende, men kan have et løst låg.
De mest anvendte træsorter til tøndestaver er kastanje og eg.
Dele er fx tøndestaver og låg til fade, tønder og andre bødkerarbejder.
Tøndestaver er høvlede brædder, der er mere eller mindre bøjede, og som mindst i den ene ende er bearbejdet og affaset, således at der er dannet en rille («croze») til brug ved samlingen.
Låg er skåret i cirkulær form i afpassede størrelser og er affaset på begge sider for at de kan indsættes i rillen i tøndestaverne.
- 4417 00 00** **Værktøj og redskaber af træ; skafter, håndtag og lignende dele af træ til værktøj og redskaber; børstetræ, skafter og håndtag af træ til koste og børster; blokke og læster af træ til fodtøj**
Se bestemmelse 5 til dette kapitel.
Denne position omfatter også skafter og håndtag til malerpensler og barberkoste.
- 4418** **Snedker- og tømmerarbejder af træ til bygningsbrug, herunder lamelplader (celleplader) af træ, sammensatte parketstaver og tagspån («shingles» og «shakes»), af træ**
- 4418 20 10** **Døre og rammer dertil, samt dørtærskler**
til
4418 20 80
Disse underpositioner omfatter bl.a. dørplader af lamineret træ med en tyk kerne, forudsat de er yderligere bearbejdet, således at de kan identificeres som udelukkende bestemt til anvendelsen som døre (fx ved udskæringer til anbringelse af håndtag, låse eller hængsler).
Undtaget herfra er bl.a. ubearbejdede dørplader, selv om deres kanter er finerede (pos. 4412).
- 4418 30 10** **Sammensatte parketstaver**
til
4418 30 99
Sammensatte parketstaver består af et såkaldt slidlag af staver, tynde plader eller lignende, som er sat sammen på et underlag af træ, spånplade, papir, plast, kork etc.

4418 30 10**Til mosaikparket**

Sammensatte parketstaver til mosaikparket er præfabrikerede enheder, der består af et bestemt antal kvadratiske eller rektangulære dele, og som kan indeholde indskudte terninger. Staverne er lagt i et bestemt mønster, som fx skakbrætmonster, fletmønster eller skibsgulv (se nedenstående eksempler).

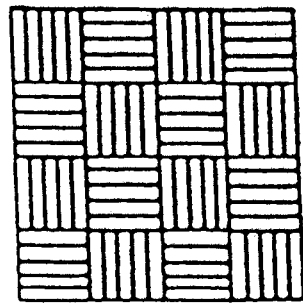

Skakbrætmonster

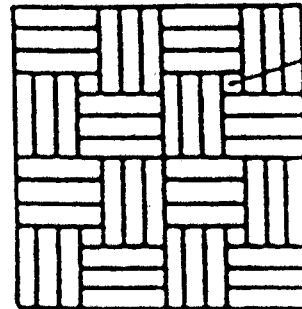

Fletmønster

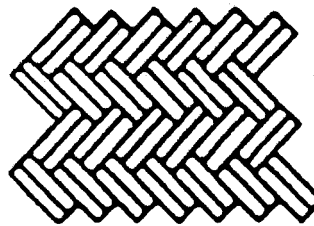

Skibsgulv

4418 40 00**Forskallinger til betonstøbning**

Forskallinger henhørende under denne underposition er sammensatte varer, der anvendes ved betonstøbning af enhver art (fx til fundamenter, mure, gulve, søjler, piller, tunnelelementer etc.).

Forskallinger er almindeligvis fremstillet af harpiksholdigt træ (brædder, bjælker og lign.). Undtaget fra denne underposition er derimod krydsfinérplader, der anvendes til forskallinger (for at opnå glatte overflader), selv om de er overfladebehandlet på den ene eller begge sider og deres anvendelse som forskallingsmateriel til betonstøbning er utvivlsom (pos. 4412).

4418 50 00**Tagspån (»shingles« og »shakes«)**

Se Forklarende Bemærkninger til HS, pos. 4418, sjette og syvende stykke.

4418 90 10**Laminerede bjælker og lignende lamineret træ (limtræ)**

Se Forklarende Bemærkninger til HS, pos. 4418, tredje stykke.

4418 90 90**Andre varer**

Herunder hører bl.a. lamelplader (celleplader) som beskrevet i Forklarende Bemærkninger til HS, pos. 4418, fjerde stykke.

4420

Indlagt træ og træmosaik; æsker, skrin og etuier til smykker eller bestik samt lignende varer af træ; statuetter og andre dekorationsgenstande af træ; boligudstyr af træ, ikke henhørende under kapitel 94

4420 90 10**Indlagt træ og træmosaik**

Denne underposition omfatter bl.a. plader med indlagt træ og træmosaik.

Træmosaik består almindeligvis af tynde stykker træ eller andet materiale (fx uædelt metal, skildpaddeskal, elfenben mv.), der er limet på en træplade med dekorative formål.

4421 Andre varer af træ**4421 90 98 I andre tilfælde**

Denne underposition omfatter bl.a.:

1. Samlinger af brædder udgørende dele af pakkasser af træ (fx låg).
2. Reoler af træ, også usamlede, forudsat de ikke har karakter af møbler.
3. Havehegn og lign. bestående af et fletværk af træpinde, der er lagt over kors, sømmet og derpå skubbet sammen (hermonikasystem).
4. Tilspidsede pinde (tandstikkere etc.), som også anvendes ved servering af visse madreter (fx rolmops).

KAPITEL 45

KORK OG VARER DERAFT

4501 Naturkork, rå eller groft bearbejdet; korkaffald; knust, granuleret eller pulveriseret kork**4501 10 00 Naturkork, rå eller groft bearbejdet**

Se Forklarende Bemærkninger til HS, pos. 4501, punkt 1.

4501 90 00 Andre varer

Se Forklarende Bemærkninger til HS, pos. 4501, punkt 2 og 3.

4502 00 00 Naturkork, hvis yderste barklag er fjernet eller som er groft tilskåret i firkantede stykker, eller tilskåret i rektangulære eller kvadratiske blokke, plader, folier eller bånd (herunder skarpkantede emner til propper)

Herunder hører vægbeklædningsmaterialer i ruller, bestående af et tyndt lag naturkork med underlag af papir.

4503 Varer af naturkork**4503 10 10 Propper**

og
4503 10 90

Se Forklarende Bemærkninger til HS, pos. 4503 10.

4504 Preskork (med eller uden bindemiddel) og varer deraf**4504 10 11 Til mousserende vin, også med påsat skive af naturkork**

Denne underposition omfatter cylindriske propper beregnet til lukning af flasker med mousserende vin. Deres diameter er væsentlig større end flaskehalsens, og de er derfor stærkt sammenpressede. Efter brugen (dvs. når flasken er åbnet), antager de den form, der er afbildet i de forklarende bemærkninger til pos. 2204 21 10.

Disse propper til flasker med mousserende vin består ofte af en øvre del af preskork og af en nedre del (dvs. den del, der kommer i kontakt med den mousserende vin) af naturkork:

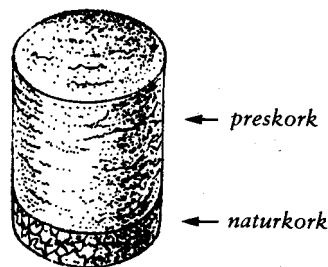
**4504 10 19 I andre tilfælde**

Denne underposition omfatter cylindriske propper af preskork, der anvendes til lukning af andre flasker end flasker til mousserende vin.

Undtaget herfra er tynde korkskiver til indlæg som tætningskiver i flaskekapsler (pos. 4504 10 91 eller 4504 10 99).

4504 10 91
og
4504 10 99

Andre varer

Disse underpositioner omfatter bl.a. skiver af preskork til indlæg i kapsler.

4504 90 91

Propper

Denne underposition omfatter ikke-cylindriske propper af preskork. De kan fx være koniske, og de kan have et hul i midten:

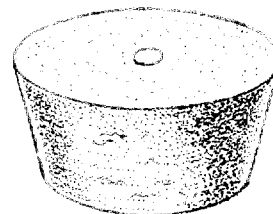
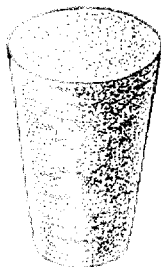

KAPITEL 46

KURVEMAGERARBEJDER OG ANDRE VARER AF FLETTEMATERIALER

- 4601** **Flettede lidser og lignende varer af flettematerialer, også samlede til bånd; flettematerialer samt flettede lidser og lignende varer af flettematerialer, i pladeform, sammenbundne eller vævede, også i form af færdigvarer (f. eks. måtter, tæpper og skærme)**
- 4601 20 10** **Måtter, tæpper og skærme af vegetabiliske materialer**
og
4601 20 90
- Disse underpositioner omfatter bl.a.:
1. Grove måtter fremstillet af halm, der er vævet eller bundet af parallellagte strenge af halm, fx måtter til beskyttelsesformål i gartnerier mv.
 2. Såkaldte kinesiske måtter fremstillet på samme måde og til samme anvendelse som de ovenfor nævnte.
Som kinesiske måtter anses måtter, der er fremstillet direkte af stængler eller strenge af halvgræsplanter (cyperaceæ; *Lepironia mucronata*); måtterne forekommer i naturlig stand eller farvede (oftest røde). Måtterne væves på samme måde som varer af hestehår; kæden, der forbinder plantestænglerne eller -stregene, består af snore eller garner med stor indbyrdes afstand. Måtter fremstilles sædvanligvis som enkeltvarer og kan være kantet med et bånd af tekstilmateriale; de forsendes ofte fra fremstillingslandet i ruller bestående af flere måtter, der er sammensyede ende til ende.
 3. Andre grove måtter, der anvendes til beskyttelsesformål i gartnerier mv.
 4. Måtter, fx af halm eller rør, der anvendes til samme formål, som de ovenfor nævnte, men som også anvendes ved bygning af hegn eller veje.
- 4602** **Kurvemagerarbejder og andre varer fremstillet direkte af flettematerialer eller af de under pos. 4601 hørende varer; varer af luffa**
- 4602 10 10** **Flaskehylstre**
Se Forklarende Bemærkninger til HS, pos. 4602, andet stykke, punkt 8.
- 4602 10 99** **Andre varer**
Denne underposition omfatter bl.a.:
1. Varer som nævnt i Forklarende Bemærkninger til HS, pos. 4602, første stykke, punkt 2, fx tæpper af vegetabiliske materialer fremstillet ved samling af de under pos. 4601 20 hørende måtter og tæpper.
 2. Varer af luffa. Luffa, der også kendes som vegetabilisk svamp, hører under pos. 1404 90 00; det består af det celleformede væv af en varietet af græskar (*Luffa cylindrica*).

AFSNIT X

PAPIRMASSE AF TRÆ ELLER ANDRE CELLULOSEHOLDIGE MATERIALER; GENBRUGSPAPIR OG -PAP (AFFALD); PAPIR OG PAP SAMT VARER DERAFT

KAPITEL 47

PAPIRMASSE AF TRÆ ELLER ANDRE CELLULOSEHOLDIGE MATERIALER; GENBRUGSPAPIR OG -PAP (AFFALD)**Almindelige bemærkninger**

Udtrykkene »halvbleget« og »bleget« er defineret i Forklarende Bemærkninger til HS, kapitel 47, almindelige bemærkninger, fjerde stykke.

En masse anses som halvbleget eller bleget, hvis den efter fremstillingen har undergået en mere eller mindre vidtgående behandling med henblik på at forøge dens lyshed (reflektans), især ved at massens farvestoffer er blevet fjernet eller omdannet i større eller mindre grad, eller ved at den er blevet tilsat fluorescerende stoffer.

4701 00 Mekanisk træmasse**4701 00 10 Termomekanisk træmasse**

Se Forklarende Bemærkninger til HS, pos. 4701, fjerde stykke, sidste eksempel.

4701 00 90 Anden mekanisk træmasse

Se Forklarende Bemærkninger til HS, pos. 4701, fjerde stykke, de tre første eksempler.

4703 Kemisk træmasse (natroncellulose eller sulfatcellulose), undtagen dissolvingmasse

Se bestemmelse 1 til dette kapitel.

4703 11 00 Af nåletræ

Denne underposition omfatter især masse fremstillet af fyr eller gran.

4703 19 00 Af andet træ

Træmasse under denne underposition fremstilles som regel af såvel poppel og asp som hårdere træsorter såsom bøg, kastanje, eukalyptus og visse tropiske træsorter. Fibrene i denne type masse er almindeligvis kortere end fibrene i masse af nåletræ.

4703 21 00 Af nåletræ

Se de forklarende bemærkninger til pos. 4703 11 00

4703 29 00 Af andet træ

Se de forklarende bemærkninger til pos. 4703 19 00.

4704 Kemisk træmasse (sulfitcellulose), undtagen dissolvingmasse

De forklarende bemærkninger til pos. 4703 og de tilhørende underpositioner anvendes med de fornødne tilføjelser.

- 4706** **Papirmasse fremstillet af genbrugspapir og -pap (affald) eller af andre celluloseholdige materialer**
Se Forklarende Bemærkninger til HS, kapitel 47, almindelige bemærkninger, tredje stykke.
- 4706 10 00** **Af bomuldslinters**
Papirmasse af bomuldslinters, der i reglen har et højt indhold af alfacellulose (98-99 vægtprocent) og et meget lavt askeindhold (omkring 0,05 vægtprocent), adskiller sig fra bomuldslinters, der kun er blevet presset i form af ark eller plader, og som hører under pos. 1404 20 00, ved, at fibrene i massen, som er blevet kogt under tryk i flere timer i en opløsning af natronlud, er mere eller mindre nedbrudte, medens fibrene i bomuldslinters henhørende under pos. 1404 20 00 i reglen har bevaret deres oprindelige struktur og længde, da de ikke har gennemgået den samme behandling.
- 4707** **Genbrugspapir og -pap (affald)**
Undtaget fra denne position er papir i ruller, hvis yderste lag er delvis gennemtrukket af vand eller på anden måde beskadiget (kapitel 48).
- 4707 10 00** **Af ubleget kraftpapir eller kraftpap samt af bølgepapir og bølgepap**
Se Forklarende Bemærkninger til HS, pos. 4707 10, 4707 20 og 4707 30.
- 4707 20 00** **Af andet papir eller pap, hovedsagelig fremstillet af bleget kemisk masse, ikke farvet i massen**
Se Forklarende Bemærkninger til HS, pos. 4707 10, 4707 20 og 4707 30.
Denne underposition omfatter bl.a. forskellige former for affald fra papirfremstilling eller -bearbejdning eller fra trykkerier og brugte hulkort og -strimler. Denne gruppe papir til fremstilling af genbrugspapir består næsten udelukkende af papir uden påtryk.
- 4707 30 10** **Af papir eller pap, hovedsagelig fremstillet af mekanisk masse (f. eks. aviser, blade og lignende tryksager)**
og
4707 30 90 Se Forklarende Bemærkninger til HS, pos. 4707 10, 4707 20 og 4707 30.

KAPITEL 48

PAPIR OG PAP; VARER AF PAPIRMASSE, PAPIR OG PAP

Almindelige bemærkninger

Papir i ruller, hvis yderste lag er delvis gennemtrukket af vand eller på anden måde beskadiget, tariferes i de pågældende underpositioner under pos. 4801 til 4811.

4801 00 00 Avispapir, i ruller og ark

Se bestemmelse 4 til dette kapitel samt Forklarende Bemærkninger til HS, pos. 4801.

4802 Papir og pap, ikke belagt, af den art, der anvendes til skrivning, trykning eller anden grafisk brug, ikke-perforeret papir til hulkort og hulbånd, i ruller eller kvadratiske eller rektangulære ark, uanset størrelse, undtagen papir henhørende under pos. 4801 eller 4803; håndgjort papir og pap

Se bestemmelse 5 til dette kapitel

4802 10 00 Håndgjort papir og pap

Se Forklarende Bemærkninger til HS, kapitel 48, almindelige bemærkninger, punkt B, samt Forklarende Bemærkninger til HS, pos. 4802, andet og tredje stykke.

4802 30 00 Karbonråpapir

Se Forklarende Bemærkninger til HS, pos. 4802 30.

Nogle typer karbonråpapir fremstilles af bleget træmasse (sulfitcellulose) og indeholder undertiden en større eller mindre mængde bleget strå. De kan være limet og satineret på mange forskellige måder.

4802 40 10 Tapetråpapir

og
4802 40 90

Som tapetråpapir anses hvidt eller farvet papir, der er limet, maskinglat og har en kraftig, men smidig struktur samt en ru overflade. Papirets ene side er egnet til at blive forsynet med et overtræk eller påtryk eller begge dele, medens den anden side er beregnet til påføring af klister eller et andet klæbemiddel. Råpapiret skal være egnet til tapetfremstilling og opsætning.

4802 61 10 Avispapir, undtagen avispapir henhørende under pos. 4801

Se bestemmelse 4 til dette kapitel samt Forklarende Bemærkninger til HS, pos. 4801. Varer henhørende under denne underposition må ikke svare til de størrelseskriterier, som er anført i bestemmelse 8 til dette kapitel.

4802 62 10 Avispapir, undtagen avispapir henhørende under pos. 4801

Se bestemmelse 4 til dette kapitel samt Forklarende Bemærkninger til HS, pos. 4801. Varer henhørende under denne underposition må ikke svare til de størrelseskriterier, som er anført i bestemmelse 8 til dette kapitel.

4802 69 10 Avispapir, undtagen avispapir henhørende under pos. 4801,

Se bestemmelse 4 til dette kapitel samt Forklarende Bemærkninger til HS, pos. 4801. Varer henhørende under denne underposition må ikke svare til de størrelseskriterier, som er anført i bestemmelse 8 til dette kapitel.

4803 00 Papir, af den art der anvendes til toiletpapir, renseservietter, håndklæder og servietter, og lignende papir til husholdnings- eller toiletbrug, samt cellulosevat og cellulosefiberbug, også kreppt, plisseret, mønsterpresset, mønsterpræget, perforeret, med farvet eller dekoreret overflade eller med påtryk, i ruller eller ark

- 4803 00 10** **Cellulosevat**
Se Forklarende Bemærkninger til HS, pos. 4803, første stykke, punkt 2, andet stykke.
Cellulosevats løse opbygning gør det muligt i gennemfaldende lys at skelne små huller.
- 4803 00 31**
og
4803 00 39 **Kreppet papir og cellulosefiberdug (tissue), af vægt pr. lag**
Udtrykket »kreppet papir« er defineret i Forklarende Bemærkninger til HS, pos. 4808, første stykke, punkt 2.
Cellulosefiberdugs faste opbygning medfører en mere kompakt og mere homogen struktur end ved cellulosevat.
- 4804** **Kraftpapir og kraftpap, ikke belagt, i ruller og ark, undtagen varer henhørende under pos. 4802 eller 4803**
Udtrykket »kraftpapir og kraftpap« er defineret i bestemmelse 6 til dette kapitel.
Kraftpapir og kraftpap har stor mekanisk modstandsdygtighed. Det indeholder normalt ikke fyldstoffer og er ret stærkt limet, næsten altid uigennemsligt, meget ofte ensidigt glittet og i reglen med synlige vandmærker.
Kraftpapir og kraftpap er velegnet til emballageformål og anvendes også til isolering af elektriske kabler, til beklædning af bølgepap samt til fremstilling af papirgarn og af tjæret, asfalteret eller bitumineret papir og pap.
- 4804 11 11**
til
4804 19 90 **Kraftliner**
Se underpositionsbestemmelse 1 til dette kapitel og den hertil hørende Forklarende Bemærkning til HS-underposition.
- 4804 21 10**
til
4804 29 90 **Sækkepapir**
Se underpositionsbestemmelse 2 til dette kapitel og den hertil hørende Forklarende Bemærkning til HS-underposition.
- 4804 31 51** **Kraftpapir til isolering af elektriske kabler og komponenter**
Denne underposition omfatter især kondensatorpapir og isoleringspapir til ledninger.
Ved kondensatorpapir forstås tyndt papir, som anvendes til elektriske kondensatorer. De fibre, som papiret består af, renses meget grundigt, således at papirets porøsitet formindskes mest muligt, og alle fremmedelementer (først og fremmest metal-liske) omhyggeligt fjernes.
Isoleringspapir er beregnet til isolering af elektriske ledninger i transformatorspoler eller til andre former for elektroteknisk isolering. Det skal have meget gode isolerende egenskaber og må derfor ikke indholde nogen form for metalpartikler, syrer eller andre urenheder, der kan lede strømmen.
- 4804 41 91** **Saturating kraft**
Dette papir og pap består hovedsagelig af træfibre. Vægten er pr. m² over 185 g, men under 235 g. Det leveres som regel i ruller med en bredde på over 125 cm, men under 165 cm. Målt med et Gurley-porosimeter i overensstemmelse med TAPPI-normen (Technical Association of the Pulp and Paper Industry) ligger dets porositetsindeks på under 13 sek. pr. 100 cm³ luft og 40 sek. pr. 300 cm³ luft.
Saturating kraft virker som trækpapir. Umiddelbart efter at have trukket en linje med blæk er det muligt at lade en finger løbe hen over papiret uden samtidig at udviske blækket.
Saturating kraft anvendes især i forbindelse med fremstilling af laminerede plader under højtryk; til dette formål imprægneres det med kunstharpsiks.
- 4805** **Andet papir og pap, ikke belagt, i ruller eller ark, ikke yderligere bearbejdet eller behandlet end nævnt i bestemmelse 3 til dette kapitel**
- 4805 11 00** **Halvkemisk papir til indlæg i bølgepap (fluting)**
Se underpositionsbestemmelse 3 til dette kapitel.
- 4805 12 00** **Af masse af halm**
Se underpositionsbestemmelse 4 til dette kapitel.

- 4805 19 10** **Wellenstoff**
Se Forklarende Bemærkning til HS, pos. 4805 19.
- 4805 24 00** **Testliner (af genbrugsmasse)**
og
4805 25 00 Se underpositionsbestemmelse 5 til dette kapitel.
- 4805 30 10** **Sulfitpapir til indpakning**
og
4805 30 90 Se underpositionsbestemmelse 6 til dette kapitel.
- 4805 40 00** **Filtrerpapir og filtrerpap**
Se Forklarende Bemærkning til HS, pos. 4805 40.
- 4805 50 00** **Kludpapir og kludepap**
Se Forklarende Bemærkninger til HS, pos. 4805 50.
- 4805 91 10** **Flerlaget papir og pap (undtagen varer henhørende under pos. 4805 12, 4805 19, 4805 24 eller 4805 25)**
Se Forklarende Bemærkninger til HS, pos. 4805, andet stykke, punkt 2.
Denne underposition omfatter bl.a. papir og pap, bestående af to eller flere lag fremstillet udelukkende af papirmasse af affaldspapir, når mindst ét af lagene er fremstillet af papirmasse af en kvalitet, der er forskellig fra de andre lag.
- 4805 91 91** **Papir og pap til bølgepapir og bølgepap**
Denne underposition omfatter bl.a. papir og pap, der anvendes til fremstilling af bølgepapir og bølgepap, bortset fra kraftliner henhørende under pos. 4804 11 11 til 4804 19 90, halvkemisk papir til indlæg i bølgepap henhørende under pos. 4805 11 00, Wellenstoff henhørende under pos. 4805 19 10 og testliner (af genbrugsmasse) henhørende under pos. 4805 24 00 og 4805 25 00. Denne form for papir og pap leveres altid i ruller med en bredde på 50 cm eller derover, men ikke over 270 cm og omfatter »Wellpappenschrenz« fremstilles udelukkende af gammelt papir uden tilsætningsstoffer, og dets sprængstyrke efter Mullen er 0,8 kPa eller derover, men ikke over 1,9 kPa.
- 4805 92 10** **Flerlaget papir og pap (undtagen varer henhørende under pos. 4805 12, 4805 19, 4805 24 eller 4805 25)**
De forklarende bemærkninger til pos. 4805 91 10 anvendes med de fornødne tilføjelser.
- 4805 92 91** **Papir og pap til bølgepapir og bølgepap**
De forklarende bemærkninger til pos. 4805 91 91 anvendes med de fornødne tilføjelser.
- 4805 93 10** **Flerlaget papir og pap (undtagen varer henhørende under pos. 4805 12, 4805 19, 4805 24 eller 4805 25)**
De forklarende bemærkninger til pos. 4805 91 10 anvendes med de fornødne tilføjelser.
- 4806** **Ægte pergamentpapir og -pap, imiteret pergamentpapir, kalkerpapir og pergamyn samt andet glittet gennemsigtigt eller gennemskinneligt papir, i ruller og ark**
- 4806 10 00** **Ægte pergamentpapir og -pap**
Se Forklarende Bemærkninger til HS, pos. 4806, de fire første stykker.
- 4806 20 00** **Imiteret pergamentpapir**
Se Forklarende Bemærkninger til HS, pos. 4806, femte til ottende stykke.

- 4806 30 00** **Kalkerpapir**
Se Forklarende Bemærkninger til HS, pos. 4806, niende stykke.
- 4806 40 10** **Pergamyn og andet glittet gennemsigtigt eller gennemskinneligt papir**
og
4806 40 90 Se Forklarende Bemærkninger til HS, pos. 4806, tiende og ellefte stykke.
- 4808** **Bølgepapir og bølgepap, også med påklæbde plane flader, samt kreppet, plisseret, mønsterpresset, mønsterpræget og perforeret papir, i ruller eller ark, undtagen varer henhørende under pos. 4803**
- 4808 10 00** **Bølgepapir og bølgepap, også perforeret**
Se Forklarende Bemærkninger til HS, pos. 4808, punkt 1.
- 4808 20 00** **Sækkepapir, kreppet eller plisseret, også mønsterpresset, mønsterpræget eller perforeret**
Se Forklarende Bemærkninger til HS, pos. 4808, punkt 2, 3 og 4.
- 4808 30 00** **Andet kraftpapir, kreppet eller plisseret, også mønsterpresset, mønsterpræget eller perforeret**
Se Forklarende Bemærkninger til HS, pos. 4808, punkt 2, 3 og 4.
- 4808 90 00** **Andre varer**
Se Forklarende Bemærkninger til HS, pos. 4808, punkt 2, 3 og 4.
- 4809** **Karbonpapir, selvkopierende papir samt andet kopierings- og overføringspapir (herunder belagt eller imprægneret papir til stencils eller offsetplader), også med påtryk, i ruller eller ark**
- 4809 10 00** **Karbonpapir og lignende kopieringspapir**
Se Forklarende Bemærkninger til HS, pos. 4816, afsnit A, punkt 1. Varer henhørende under denne underposition skal imidlertid opfylde de størrelseskriterier, som er anført i bestemmelse 8 til dette kapitel.
- 4809 20 10** **Selvkopierende papir**
og
4809 20 90 Se Forklarende Bemærkninger til HS, pos. 4816, afsnit A, punkt 2. Varer henhørende under disse underpositioner skal imidlertid opfylde de størrelseskriterier, som er anført i bestemmelse 8 til dette kapitel.
- 4809 90 00** **Andre varer**
Denne underposition omfatter andet kopierings- eller overføringspapir, fx varmeoverføringspapir samt belagt eller imprægneret papir til stencils eller offsetplader. Varer henhørende under denne underposition skal imidlertid opfylde de størrelseskriterier, som er anført i bestemmelse 8 til dette kapitel.
- 4810** **Papir og pap belagt på den ene eller på begge sider med kaolin eller andre uorganiske stoffer, også med bindemiddel, uden anden belægning, også med farvet eller dekoreret overflade eller med påtryk, i ruller eller kvadratiske eller rektangulære ark, uanset størrelse**
- 4810 13 11** **Papir og pap, af den art, der anvendes til skrivning, trykning eller anden grafisk brug, træfrit eller med indhold af mekanisk træmasse eller kemisk-mekanisk træmasse på ikke over 10 vægtprocent af den samlede fibermængde**
til
4810 19 90 Se Forklarende Bemærkninger til HS, pos. 4810 13, 4810 14, 4810 19, 4810 22 og 4810 29.

- 4810 22 10**
til
4810 29 99
- Papir og pap, af den art der anvendes til skrivning, trykning eller anden grafisk brug, med indhold af mekanisk træmasse eller kemisk-mekanisk træmasse på over 10 vægtprocent af den samlede fibermængde**
- Se Forklarende Bemærkninger til HS, pos. 4810 13, 4810 14, 4810 19, 4810 22 og 4810 29.
- 4810 22 10**
til
4810 22 99
- »Light weight coated« (LWC) papir**
- Se underpositionsbestemmelse 7 til dette kapitel.
- 4810 29 20**
- I ark**
- Denne underposition omfatter også zigzag-foldet papir, som er perforeret i sammenfoldningerne.
- 4810 92 10**
til
4810 92 90
- Flerlaget**
- Se Forklarende Bemærkninger til HS, pos. 4805, andet stykke, punkt 2.
- 4811**
- Papir, pap, cellulosevat og cellulosefiberduk, overtrukket, imprægneret, belagt, farvet eller dekoreret på overfladen eller med påtryk, i ruller eller kvadratiske eller rektangulære ark, uanset størrelse, undtagen varer henhørende under pos. 4803, 4809 og 4810**
- 4811 10 00**
- Papir og pap, behandlet med tjære, bitumen eller asfalt**
- Denne underposition omfatter bl.a. isoleringsark til beskyttelse mod fugtighed, bestående af to lag kreppt papir imprægneret med asfalt og et mellemlag af aluminiumsfolie.
- Undtaget fra underpositionen er tagplader bestående af en kerne af filtpap, der er helt omgivet af eller overtrykket på begge sider med et lag asfalt eller lignende materiale (pos. 6807).
- 4811 51 00**
og
4811 59 00
- Papir og pap, overtrukket, imprægneret eller belagt med plast (undtagen klæbestof)**
- Papir og pap, overtrukket eller belagt med plast, hører kun under disse underpositioner, hvis tykkelsen af plastmaterialet ikke udgør mere end halvdelen af varens samlede tykkelse (se bestemmelse 2 g) til dette kapitel).
- 4811 60 00**
- Papir og pap, overtrukket, imprægneret eller belagt med voks, paraffin, stearin, olie eller glycerin**
- Denne underposition omfatter bl.a. paraffineret papir og pap bestemt til fremstilling af beholdere til mælk, frugtsaft etc. eller gramfonpladeomslag, på den ene side påtrykt tekst eller illustrationer vedrørende den vare, som emballagen er beregnet til.
- 4811 90 10**
- Formularer i løbende længder, i ruller af bredde over 15 cm eller i ark med én sidelængde over 36 cm og den anden over 15 cm, i udfoldet stand**
- Disse formularer består af ark af papir, almindeligvis foldet, eller af ruller, perforeret på tværs med regelmæssige mellemrum, hvorved der dannes en række sammenhængende formularer, der kan skilles ved perforeringerne. De er forsynet med påtryk, der kræver yderligere udfyldning. Varerne kan også have føringshuller langs kanten, der gør det muligt at anvende dem i hurtigskrivere eller bogføringsmaskiner.
- Undtaget fra denne underposition er blanketsæt i løbende baner (pos. 4820 40 10).
- 4813**
- Cigaretpapir, også tilskåret, i hæfter eller i form af hylstre**
- 4813 90 00**
- I andre tilfælde**
- Denne underposition omfatter cigaretpapir, også imprægneret, i ruller af en bredde på over 5 cm.

- 4814 Tapet og lignende vægbeklædning; gennemsigtigt vinduespapir**
- 4814 10 00 »Ingrain-papir«**
Se bestemmelse 9 a), nr. 2 til dette kapitel og Forklarende Bemærkninger til HS, pos. 4814, afsnit A, punkt a), nr. 2.
- 4816 Karbonpapir, selvkopierende papir samt andet kopierings- og overføringspapir (undtagen varer henhørende under pos. 4809), stencils og offsetplader af papir, også i æsker**
- 4816 10 00 Karbonpapir og lignende kopieringspapir**
Se Forklarende Bemærkninger til HS, pos. 4816, afsnit A, punkt 1. Varer henhørende under denne underposition må ikke svare til de størrelseskriterier, som er anført i bestemmelse 8 til dette kapitel (pos. 4809).
- 4816 20 00 Selvkopierende papir**
Se Forklarende Bemærkninger til HS, pos. 4816, afsnit A, punkt 2. Varer henhørende under denne underposition må ikke svare til de størrelseskriterier, som er anført i bestemmelse 8 til dette kapitel (pos. 4809).
- 4816 30 00 Stencils**
Se Forklarende Bemærkninger til HS, pos. 4816, afsnit B, punkt 1, andet stykke. Varer henhørende under denne underposition er ikke underlagt størrelseskriterier.
Denne underposition omfatter også indrammede stencils til brug i adresseringsmaskiner.
- 4816 90 00 Andre varer**
Se Forklarende Bemærkninger til HS, pos. 4816, afsnit A, punkt 3 (varmeoverføringspapir), afsnit B, punkt 1, første stykke (papir til stencils), og punkt 2 (papir til offsetplader). Varer henhørende under denne underposition må ikke svare til de størrelseskriterier, som er anført i bestemmelse 8 til dette kapitel (pos. 4809).
Denne underposition omfatter også offsetplader (se Forklarende Bemærkninger til HS, pos. 4816, afsnit B, punkt 2, andensætning). Disse varer er ikke underlagt størrelseskriterier.
- 4818 Toilet-papir og lignende papir, cellulosevat eller cellulosefiberduk, af den art der anvendes til husholdnings- eller hygiejnebrug, i ruller af bredde ikke over 36 cm eller i tilskåret form; lommetørklæder, renseservietter, håndklæder, duge, servietter, bleer, hygiejnebind og -tamponer, lagner og lignende varer til husholdnings-, hygiejne- eller hospitalsbrug, beklædningsgenstande og tilbehør dertil, af papirmasse, papir, cellulosevat eller cellulosefiberduk**
- 4818 40 19 Andre varer**
Denne underposition omfatter bl.a. trusseindlæg.
- 4818 40 91 og 4818 40 99 Bleer og bleindlæg til spædbørn og lignende varer til hygiejnebrug**
Disse underpositioner omfatter også varer til brug i forbindelse med inkontinens og sengeunderlag til syge.
- 4819 Æsker, kartoner, sække, poser og andre emballagegenstande af papir, pap, cellulosevat eller cellulosefiberduk; kartoteksæsker, brevbakker og lignende varer af papir eller pap, af den art der anvendes i kontorer, butikker og lign.**
- 4819 20 10 og 4819 20 90 Sammenfoldelige æsker og kartoner, ikke af bølgepapir eller bølgepap**
Se Forklarende Bemærkninger til HS, pos. 4819, afsnit A, andet stykke.

- 4819 60 00** **Kartoteksæsker, brevbakker og lignende varer, af den art der anvendes i kontorer, butikker og lign.**
Se Forklarende Bemærkninger til HS, pos. 4819, afsnit B.
- 4820** **Protokoller, regnskabsbøger, notesbøger, ordrebøger, kvitteringsblokke, brevpapirsblokke, notesblokke, dagbøger og lignende varer, stilehæfter, skriveunderlag, samlebind og dokumentomslag, blanketsæt, også med karbonark, samt lignende varer af papir eller pap; album til prøver eller samlinger samt bogomslag, af papir eller pap**
- 4820 40 10** **Blanketsæt, også med karbonark**
og
4820 40 90 Se Forklarende Bemærkninger til HS, pos. 4820, første stykke, punkt 4 og 5.
- 4820 40 10** **I løbende baner**
Denne underposition omfatter blanketsæt i løbende baner, der består af to eller flere lag papir, der er sammenholdt ved hjælp af en hæftet, perforeret eller limet talon, trykt på selvkopierende papir eller med karbonpapirark.
Se også de forklarende bemærkninger til pos. 4811 90 10.
- 4823** **Andet papir, pap, cellulosevat og cellulosefiberdug, tilskåret; andre varer af papirmasse, papir, pap, cellulosevat eller cellulosefiberdug**
- 4823 20 00** **Filtrerpapir og filtrerpap**
Se Forklarende Bemærkninger til HS, pos. 4823, andet stykke, punkt 1.
- 4823 90 20** **Kort til jacquardmaskiner og lign.**
Denne underposition omfatter kun papir og pap, hvis overflade er forsynet med huller svarende til det mønster, der skal reproduceres, og som er umiddelbart anvendeligt i jacquardmaskiner og lignende.
Undtaget fra denne underposition er:
a) Papir og pap, der kun er forsynet med styre- og fremføringshuller langs kanten og eventuelt midt i banen (pos. 4808 eller 4823 90 90).
b) Papir og pap som nævnt under punkt a), forsynet med forstærkning på kanterne og eventuelt i midten (pos. 4823 90 90).
- 4823 90 50** **Andre varer**
og
4823 90 90 Disse underpositioner omfatter kondensatorpapir, der er et elektroisolerende papir, der anvendes som dielektrikum i kondensatorer. Papiret er meget tyndt (almindeligvis mellem 0,006 og 0,02 mm), dets tykkelse er meget regelmæssig, og det har absolut ingen porer. Det fremstilles som regel af natron- eller sulfatcellulose og undertiden af papirmasse af klude. Kondensatorpapir er kemisk neutralt, det indeholder ingen metalpartikler, selv ikke de allermindste, og dets mekaniske og dielektriske styrke er meget høj (intet dielektrisk tab).

KAPITEL 49

BØGER, AVISER, BILLEDER OG ANDRE TRYKSAGER; HÅNSKREVNE ELLER MASKINSKREVNE ARBEJDER SAMT TEGNINGER

- 4901 Trykte bøger, brochurer og lignende tryksager, også som enkelte ark**
- 4901 99 00 Andre varer**
Se bestemmelse 3 til dette kapitel.
- 4905 Landkort, søkort og lignende kort af enhver art (herunder atlas, vægkort samt topografiske kort og glober), trykte**
- 4905 10 00 Globler**
Se Forklarende Bemærkninger til HS, pos. 4905, sidste stykke før undtagelserne, samt undtagelse f).
- 4905 91 00 Andre varer**
og
4905 99 00 Disse underpositioner omfatter bl.a. topografisk nøjagtige landkort udgivet i reklameøjemed, også med reklamepåtryk (fx vejkort udgivet af fabrikanter af automobildæk eller automobiler, af benzinselskaber etc.).
- 4907 00 Umakulerede frimærker, stempelmærker og lignende mærker, der er gangbare eller bliver gangbare i det land, hvor de har eller vil få en godkendt pålydende værdi; stempelpapir; pengesedler; checks; aktier, obligationer og lignende værdipapirer**
- 4907 00 10 Umakulerede frimærker, stempelmærker og lignende mærker**
Se Forklarende Bemærkninger til HS, pos. 4907, afsnit A.
- 4908 Overføringsbilleder af enhver art**
- 4908 10 00 Med indhold af ikke-frittet glasmasse**
Se Forklarende Bemærkninger til HS, pos. 4908, tredje stykke.
- 4911 Andre tryksager, herunder trykte billeder og fotografier**
- 4911 10 10 Reklametryksager, varekataloger og lignende varer**
og
4911 10 90 Se Forklarende Bemærkninger til HS, pos. 4911, femte stykke, punkt 1.
- 4911 10 10 Varekataloger**
Under denne underposition henhører publikationer, der indeholder en beskrivelse eller et billede af varerne samt en angivelse af prisen og bestillingsnummeret.
- 4911 91 80 Andre varer**
Denne underposition omfatter varer som nævnt i pos. 3703, der er blevet eksponerede og fremkaldte. Underpositionen omfatter også kunstserigrafier, også signerede og nummererede af kunstneren.

AFSNIT XI

TEKSTILVARER

Almindelige bemærkninger

1. Som nævnt i Forklarende Bemærkninger til HS, (se almindelige bemærkninger til afsnit XI, sidste stykke i indledningen), er dette afsnit opdelt i to underafsnit:
 - a) I det første underafsnit (kapitel 50-55) er varerne grupperet efter arten af de anvendte tekstilmaterialer; tarifiering af blandede varer sker efter bestemmelse 2 til dette afsnit.
 - b) I det andet underafsnit (kapitel 56-63), undtagen pos. 5809 00 00 og 5902, tariferes varerne i hovedpositioner uden hensyn til arten af de anvendte tekstilmaterialer. Flere hovedpositioner under kapitel 56-63 i den kombinerede nomenklatur er imidlertid yderligere opdelt efter arten af de tekstilmaterialer, som varen er sammensat af. I disse tilfælde sker tarifieringen efter underpositionsbestemmelse 2 til dette afsnit.
2. Underpositionsbestemmelse 2 til dette afsnit fastsætter reglerne for tarifiering af varer, som henhører under kapitel 56-63, og som består af to eller flere tekstilmaterialer. Disse varer tariferes som varer bestående af det tekstilmateriale, der, beregnet efter vægt, udgør en større del af varerne end noget andet enkelt tekstilmateriale, evt. under hensyntagen til bestemmelse 2.B til dette afsnit.

Ved anvendelsen af disse regler skal der imidlertid tages hensyn til underpositionsbestemmelse 2.B, punkt a), b) og c), til dette afsnit.
3. Vedrørende fortolkningen af bestemmelse 2 til dette afsnit henvises til Forklarende Bemærkninger til HS, afsnit XI (se almindelige bemærkninger, afsnit I, punkt A).

Ved anvendelsen af bestemmelse 2 tages der ikke hensyn til:

- a) Garn, der indgår i ægkanter, forudsat disse ikke udgør en væsentlig del af færdigvaren, som fx ægkanterne på stoffer til paraplyer eller sjaler.
 - b) Deletråde, der er indsat for at markere, hvor overskæring kan finde sted.
 - c) Garn, der indgår i endekanter (frynser), forudsat dette garn er fremstillet af et andet tekstilmateriale end det vævede stof.
4. Vedrørende fortolkningen af udtrykkene »ubleget«, »bleget«, »farvet (farvet eller trykt)« om garn og udtrykkene »ubleget«, »bleget«, »farvet«, »af garn af forskellige farver« og »trykt« om stoffer henvises til underpositionsbestemmelse 1, punkt b), til punkt ij) til dette afsnit.
 5. Vedrørende beskrivelsen af de forskellige vævede stoffer henvises til Forklarende Bemærkninger til HS, afsnit XI, almindelige bemærkninger, afsnit I, punkt C, Forklarende Bemærkninger til HS-underpositioner.

KAPITEL 50

NATURSILKE

- 5004 00** **Garn af natursilke (undtagen garn af affald af natursilke), ikke i detailsalgoplægninger**
- 5004 00 10** **Ubleget, afkogt eller bleget**
- Ublegede silkeetråde består af en eller flere råsilkeetråde, som er tvundet sammen; trådene er endnu ikke endeligt udkogt eller afkogt. De ublegede silkeetråde kan endnu indeholde op til 30 % sericin (silkelim). De har endnu deres naturlige farve, der som oftest er bleggul. De ublegede silkeetråde forarbejdes sædvanligvis yderligere, men kan også anvendes direkte til vævning.
- Afkogningen har til formål at fjerne sericinet fra silkeetrådene. Afkogningen finder som regel sted ved hjælp af varmt sæbevand eller fortyndet kalilud.
- Blegningen gør det muligt at fjerne de sidste rester af naturlig farve.
- 5005 00** **Garn af affald af natursilke, ikke i detailsalgoplægninger**
- 5005 00 10** **Ubleget, afkogt eller bleget**
- De forklarende bemærkninger til pos. 5004 00 10 anvendes med de fornødne tillem্পninger.
- 5007** **Vævet stof af natursilke eller af affald af natursilke**
- 5007 20 11** **Andre varer, med indhold af natursilke eller affald af natursilke, undtagen bourettesilke, på 85 vægtprocent og**
til
5007 20 71 **derover**
- Se Forklarende Bemærkninger til HS, pos. 5007 20.
- 5007 20 11** **Crepestoffer**
og
5007 20 19
- Crepestoffer er som regel lette vævede stoffer, hvis kornede udseende i færdig tilstand er fremkommet ved anvendelse af såkaldt crepegarn under vævningen, dvs. garn, der er stærkt snoet (2 000-3 600 snoninger pr. m), og som har en naturlig tendens til at krølle.
- Dette garn anvendes i kæde- eller skudretningen eller i begge retninger og kan også anvendes i forbindelse med garn, der er mindre snoet. Crepegarn anvendes ofte således at snoretningen skifter. Garn med S-snoning følger på garn med Z-snoning, hvorved krølle-effekten fra garner ved siden af hinanden virker i modsat retning; der opnås herved en ensartet crepevirkning.
- Underpositionerne omfatter ægte crepestoffer, dvs. vævede stoffer, hvor enten kæde- eller skudtrådene eller begge hovedsagelig består af crepegarn. De mest kendte crepestoffer er såkaldt »crepe de chine«, »crepe marocain«, »crepe georgette«, »crepe satin«, »crepe charmeuse« og »crepe chiffon«.
- Vævede stoffer, der kun er kreppet på den ene side eller på en del af deres overflade (i striber eller mønstre), anses også som crepestoffer.
- Undtaget fra underpositionerne er vævede stoffer, hvis crepevirkning er opnået på anden måde end ved anvendelse af crepegarn, fx vævede stoffer med crepeagtigt udseende fremkommet ved samtidig anvendelse af særlige bindinger (fx »sandcrepe«) og af garn af forskellig styrke og spænding.
- 5007 20 21** **Pongée, habutai, honan, shantung, corah og lignende østasiatiske stoffer, helt af natursilke (ikke blandet med**
til
5007 20 39 **schappesilke, bourettesilke eller andre tekstilmaterialer)**
- Disse vævede stoffer udviser bestemte karakteristika, afhængig af beskaffenhed, vævemåde og emballering.
- De fremstilles for det meste på indfødtes vævestole (især håndvævestole) i simple bindinger (lærreds-, kiper-, dobbeltkiper- og satinbinding) af grøgefibere, der er utvundet og samlet uden drejning. Ægkanterne er normalt beskadiget. Sammenfoldningen af disse stoffer er foretaget fagmæssigt: begge ender ligger i midten af stoffet, der herefter er foldet. Mange slags (især i Kina) kan også være sammenfoldet således, at den ene ende ligger øverst og den anden nederst, og med fire foldninger pr. yard (0,91 m).

De kan også foreligge på anden måde, fx oprullet.

Herunder kan nævnes:

1. Habutai-stoffer: japanske stoffer i lærreds- eller kiperbinding vævet af simple, uspundne garner. Normalt betegnes kun stoffer i lærredsbinding som habutai-stoffer, medens stoffer i kiperbinding betegnes habutai-twill.
I ubehandlet tilstand har de et ru greb og en hvidgrå eller smudsighvid farvetone. Efter afkogningen, dvs. når stoffet er befriet for dets silkelim, er det hvidt eller næsten hvidt og kan forarbejdes uden yderligere behandling.
Efter blegning bliver disse stoffer normalt appreteret eller betyngt, hvorved de får en tættere struktur, et glinsende udseende og en højere vægt.
2. Pongée: kinesisk vævet stof, som efter fremstillingsprovinserne benævnes shantung, honan, assan, antung eller nighai. Disse vævede stoffer er forholdsvis tykke og er tungere end de førnævnte japanske vævede stoffer. I ubehandlet tilstand har de en gullig eller rødlig farve, og i afkogt tilstand ligner deres farve ubehandlet eller kun vasket hør eller batist. De kan være med eller uden ribber (striber) (lærredsvævede), som fremkommer ved under vævningen at anvende garn af forskellig tykkelse.
3. Tussah (eller tussor): vævet stof, som oprindeligt kom fra en egn i det nordøstlige Indien og blev fremstillet af silke fra en art vild silkeorm. I tidens løb er betegnelsen blevet udvidet til også at omfatte kinesiske vævede stoffer, og i dag omfatter den vævede stoffer fremstillet på tilsvarende måde i forskellige østasiatiske lande af silke fra en vild silkeorm, der lever af egeblade.
4. Corah: vævet stof fremstillet i nærheden af Calcutta og meget lig det japanske habutai; det adskiller sig herfra ved at være mindre regelmæssigt og ved at bestå af tykkere garner. Et særligt kendetegn er, at der er en lille snor i ægkanten.

5007 20 41

Åbne stoffer

Åbne stoffer er stoffer, hvor afstanden mellem de enkelte kædestråde og afstanden mellem de enkelte skudstråde mindst er lige så stor som diameteren af de forarbejdede stråde.

5007 20 61

Af bredde over 57 cm, men ikke over 75 cm

Denne underposition omfatter især den stofbredde, som anvendes til fremstilling af slips.

KAPITEL 51

ULD SAMT FINE ELLER GROVE DYREHÅR; GARN OG VÆVET STOF AF HESTEHAAR

- 5102** **Fine eller grove dyrehår, ikke kartet eller kæmmet**
- 5102 11 00** **Af kashmirged**
Se Forklarende Bemærkninger til HS, pos. 5102 11.
- 5103** **Affald af uld samt af fine eller grove dyrehår, herunder garnaffald, men ikke opkradset tekstilmateriale**
- 5103 10 10** **Ikke carboniseret**
Udtrykket »ikke carboniseret« er defineret i Forklarende Bemærkninger til HS, pos. 5101, tredje stykke, punkt B.
- 5103 10 90** **Carboniseret**
Udtrykket »carboniseret« er defineret i Forklarende Bemærkninger til HS, pos. 5101, tredje stykke, punkt C.
- 5103 20 91** **Ikke carboniseret**
Udtrykket »ikke carboniseret« er defineret i Forklarende Bemærkninger til HS, pos. 5101, tredje stykke, punkt B.
- 5103 20 99** **Carboniseret**
Udtrykket »carboniseret« er defineret i Forklarende Bemærkninger til HS, pos. 5101, tredje stykke, punkt C.
- 5105** **Uld samt fine eller grove dyrehår, kartet eller kæmmet (herunder kæmmet uld i småstykker)**
- 5105 21 00** **Kæmmet uld i småstykker**
Udtrykket »Kæmmet uld i småstykker« er defineret i Forklarende Bemærkninger til HS, pos. 5105, syvende stykke.
- 5105 31 00** **Af kashmirged**
Se Forklarende Bemærkninger til HS, pos. 5102 11.
- 5106** **Garn af kartet uld, ikke i detailsalgsoplægninger**
- 5106 10 10** **Ubleget**
Ubleget uldgarn er garn, som er fremstillet af uld, der ved hjælp af en række metoder er gennemrenset, og som hverken er bleget, farvet eller forsynet med påtryk. Det har således stadig uldens naturlige farve.
Se også underpositionsbestemmelse 1, punkt b), til dette afsnit.
- 5106 20 10** **Med indhold af uld og fine dyrehår på 85 vægtprocent eller derover**
Denne underposition omfatter kun garn indeholdende 85 vægtprocent eller derover af en blanding af uld og fine dyrehår, forudsat at uldens vægt i blandingen er større end vægten af de fine dyrehår; er dette ikke tilfældet, tariferes garnet i pos. 5108.
- 5106 20 91** **Ubleget**
De forklarende bemærkninger til pos. 5106 10 10 anvendes med de fornødne tillem্পninger.

- 5107 Garn af kæmmet uld, ikke i detailsalgsoplægninger**
- 5107 10 10 Ubleget**
Se Forklarende Bemærkninger til pos. 5106 10 10.
- 5107 20 10 Med indhold af uld og fine dyrehår på 85 vægtprocent eller derover**
og
5107 20 30 Disse underpositioner omfatter kun garn indeholdende 85 vægtprocent eller derover af en blanding af uld og fine dyrehår, forudsat at uldens vægt i blandingen er større end vægten af de fine dyrehår; er dette ikke tilfældet, tariferes garnet i pos. 5108.
- 5107 20 10 Ubleget**
De forklarende bemærkninger til pos. 5106 10 10 anvendes med de fornødne tilføjelser.
- 5107 20 51 Ubleget**
De forklarende bemærkninger til pos. 5106 10 10 anvendes med de fornødne tilføjelser.
- 5107 20 91 Ubleget**
De forklarende bemærkninger til pos. 5106 10 10 anvendes med de fornødne tilføjelser.
- 5108 Garn af fine dyrehår, kartet eller kæmmet, ikke i detailsalgsoplægninger**
- 5108 10 10 Ubleget**
De forklarende bemærkninger til pos. 5106 10 10 anvendes med de fornødne tilføjelser.
- 5108 20 10 Ubleget**
De forklarende bemærkninger til pos. 5106 10 10 anvendes med de fornødne tilføjelser.

KAPITEL 52

BOMULD

5201 00 Bomuld, ikke kartet eller kæmmet**5201 00 10 Hygroskopisk (vandsugende) eller bleget**

Hygroskopisk bomuld kan suge en relativt stor mængde væske.

Bleget bomuld er bomuld, hvorfra der ved oxidering eller reduktion ved hjælp af forskellige kemiske produkter er fjernet en række farvede ledsagestoffer, som det ikke har været muligt at fjerne på anden måde.

5208 Vævet stof af bomuld, med indhold af bomuld på 85 vægtprocent eller derover, af vægt 200 g eller derunder pr. m²**5208 11 10 Forbindsgaze**

»Forbindsgaze« er lette vævede stoffer med meget åben struktur i lærredsbinding, som almindeligvis ikke er så fast, at den ikke kan forskydes. Forbindsgaze består af mindre end 28 enkeltgarner (utvundne garner) pr. cm².

5208 21 10 Forbindsgaze

Se de forklarende bemærkninger til pos. 5208 11 10.

5209 Vævet stof af bomuld, med indhold af bomuld på 85 vægtprocent eller derover, af vægt over 200 g pr. m²**5209 42 00 Denimstof**

Se underpositionsbestemmelse 1 til dette kapitel og Forklarende Bemærkninger til HS, afsnit XI, almindelige bemærkninger, afsnit I, punkt C, Forklarende Bemærkninger til HS-underpositioner.

5209 49 10 Jacquardvævet, af bredde over 115 cm, men under 140 cm

Jacquardvævet stof er stof, hvis binding opnås ved at hæve nogle af kædetrådene. På denne måde er det muligt at opnå store fintaftegnede motiver med mange variationsmuligheder. Jacquardstof anvendes hovedsagelig til møbelbetræk, madrasser og gardiner.

5211 Vævet stof af bomuld, med indhold af bomuld på under 85 vægtprocent, blandet hovedsagelig eller udelukkende med kemofibre, af vægt over 200 g pr. m²**5211 42 00 Denimstof**

Se underpositionsbestemmelse 1 til dette kapitel og Forklarende Bemærkninger til HS, afsnit XI, almindelige bemærkninger, afsnit I, punkt C, Forklarende Bemærkninger til HS-underpositioner.

5211 49 10 Jacquardvævet

De forklarende bemærkninger til pos. 5209 49 10 anvendes med de fornødne tilføjelser.

KAPITEL 53

ANDRE VEGETABILSKTE TEKSTILFIBRE; PAPIRGARN OG VÆVET STOF AF PAPIRGARN

5308 Garn af andre vegetabilskte tekstilfibre; papirgarn**5308 10 00 Kokosgarn**

Denne underposition omfatter kun enkelt- eller dobbeltrådet garn af kokos. Tre- eller andet flertrådet garn af kokos hører under pos. 5607 i overensstemmelse med bestemmelse 3. A, punkt d), til dette afsnit.

KAPITEL 54

ENDELØSE KEMOFIBRE

Almindelige bemærkninger

Udtrykket »garn med høj styrke« er defineret i bestemmelse 6 til dette afsnit.

»Elastomergarn« er defineret i underpositionsbestemmelse 1, punkt a), til dette afsnit.

5401 Sytråd af endeløse kemofibre, også i detailsalgsoplægninger**5401 10 11 Omspundet garn (»core yarn«)**

Omspundet garn (»core yarn«) henhørende under denne underposition er sytråd, der består af flere tråde, som er tvundet sammen. Hver tråd består af syntetisk filament, som er omspundet med naturlige fibre eller med syntetiske eller regenererede fibre.

På grund af anvendelsesområdet er der tale om garn med hård kerne, dvs. garn, hvis kerne ikke er elastisk.

Blandingsgarn hører kun herunder, hvis filamentbestanddelen (kernen) beregnet efter vægt udgør en større del af varen end noget andet tekstilmateriale (se bestemmelse 2 til dette afsnit). Dette er almindeligvis tilfældet for garn med hård kerne.

Undtaget fra denne underposition er derimod garn med blød kerne af elastomergarn, hvis vægtandel normalt ikke overstiger 20 % (tarifiering i henhold til bestemmelse 2 til dette afsnit).

Undtaget herfra er endvidere varer med en kerne af elastomergarn, som er omviklet i spiral med et eller flere tvundne garner (pos. 5606 00 91).

5402 Garn af endeløse syntetiske fibre (undtagen sytråd), ikke i detailsalgsoplægninger, herunder syntetiske monofilamenter af finhed under 67 decitex**5402 31 00 Tekstureret garn**

til
5402 39 90

Se Forklarende Bemærkninger til HS, pos. 5402 31 til 5402 39.

5402 42 00 Af polyestere, delvis orienteret

Se Forklarende Bemærkninger til HS, pos. 5402 42.

5403 Garn af endeløse regenererede fibre (undtagen sytråd), ikke i detailsalgsoplægninger, herunder regenererede monofilamenter af finhed under 67 decitex**5403 20 10 Tekstureret garn**

og
5403 20 90

Se Forklarende Bemærkninger til HS, pos. 5402 31 til 5402 39.

5404 Syntetiske monofilamenter af finhed 67 decitex eller derover, med største tværmål ikke over 1 mm; strimler og lignende (f. eks. kunstige strå) af syntetisk materiale, hvis synlige bredde ikke overstiger 5 mm

Monofilamenter og andre varer henhørende under denne position er beskrevet i Forklarende Bemærkninger til HS, pos. 5404.

5404 10 10 Monofilamenter

og
5404 10 90

Monofilamenter, afskåret i bestemte længder og med spaltede ender, som er beregnet til fremstilling af børstevarer, forbliver i disse underpositioner.

Flertrådet eller kabelslået garn fremstillet ved samling og snoning af monofilamenter henhørende under disse underpositioner er undtaget herfra og tarifieres i pos. 5401, 5402, 5406 eller 5607 efter beskaffenheden. Enkelte monofilamenter henhørende under disse underpositioner anses derimod — uanset tykkelsen — aldrig som »sejlgarn, reb og tovværk« henhørende under pos. 5607.

I nedenstående skema er tarifieringen af monofilamenter, strimler og lign. angivet på grundlag af deres diameter (eller bredde):

Monofilamenter, hvis største tværmål	— ikke overstiger 1 mm og hvis finhed er	— mindre end 67 decitex	pos. 5402
	— overstiger 1 mm (undtagen nedennævnte flade varer)	— 67 decitex eller derover	pos. 5404 10 10 eller 5404 10 90
			pos. 3916
Strimler o. lign. (herunder strimler, der er foldet, og fladtrykte rør), hvis synlige bredde (evt. i foldet eller fladtrykt stand)		— ikke overstiger 5 mm	pos. 5404 90 11, 5404 90 19 eller 5404 90 90
		— overstiger 5 mm	almindeligvis pos. 3920
Strimler, hvis virkelige bredde overstiger 5 mm, men som er let snoet og derefter presset, således at deres synlige bredde ikke overstiger 5 mm			pos. 5404 90 11, 5404 90 19 eller 5404 90 90

5404 90 11**Dekorative strimler, af den art der anvendes til emballering**

De forklarende bemærkninger til pos. 3920 20 71 anvendes med de fornødne tilføjelser; dekorative strimler henhørende under denne underposition har dog en synlig bredde på ikke over 5 mm.

5405 00 00**Regenererede monofilamenter af finhed 67 decitex eller derover, med største tværmål ikke over 1 mm; strimler og lignende (f. eks. kunstige strå) af regenereret materiale, hvis synlige bredde ikke overstiger 5 mm**

De forklarende bemærkninger til pos. 5404 anvendes med de fornødne tilføjelser.

5408**Vævet stof af garn af endeløse regenererede fibre, herunder vævet stof fremstillet af varer henhørende under pos. 5405****5408 22 10****Af bredde over 135 cm, men ikke over 155 cm, med taft-, serge- eller satinbinding**

Udtrykkene »taftbinding« og »sergebinding« er defineret i Forklarende Bemærkninger til HS, afsnit XI, almindelige bemærkninger, afsnit I, punkt C, Forklarende Bemærkninger til HS-underpositioner.

I satinbinding (atlasbinding) er bindepunkterne adskilt på en sådan måde, at de ikke berører hinanden. Man opnår således en glat og skinnende overflade. Satin skal mindst være femskaflet.

Dette vævemønster er gengivet skematisk nedenfor:

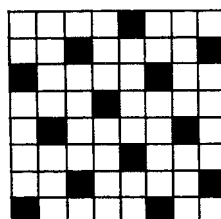

Satinbinding

5408 23 10**Jacquardvævet, af bredde over 115 cm, men under 140 cm, og af vægt over 250 g pr. m²**

De forklarende bemærkninger til pos. 5209 49 10 anvendes med de fornødne tilføjelser.

KAPITEL 55

KORTE KEMOFIBRE

- 5516** **Vævet stof af korte regenererede fibre**
- 5516 23 10** **Jacquardvævet, af bredde 140 cm og derover (madrasklæred)**
De forklarende bemærkninger til pos. 5209 49 10 anvendes med de fornødne tilføjelser.

KAPITEL 56

VAT, FILT OG FIBERDUG; SÆRLIGT GARN; SEJLGARN, REB OG TOVVÆRK SAMT VARER DERAFT

Almindelige bemærkninger

Vedrørende tariferingen af varer bestående af to eller flere tekstilmaterialer henvises til de forklarende bemærkninger til dette afsnit, almindelige bemærkninger.

- 5601** **Vat af tekstilmaterialer samt varer af vat; tekstilfibre, hvis længde ikke overstiger 5 mm (flok), støv og nopper af tekstilmaterialer**
- 5601 10 10** **Hygiejnebind og -tamponer, bleer og blindlæg til spædbørn samt lignende sanitære artikler, af vat**
og
5601 10 90 Se Forklarende Bemærkninger til HS, pos. 5601, afsnit A, punkt 2.
- 5601 21 10** **Vat; andre varer af vat**
til
5601 29 00 Disse underpositioner omfatter også varer i form af små pinde af træ, plast eller sammenrullet papir, som i begge ender er forsynet med en lille vattampon, der kan være steriliseret. Varerne anvendes til rensning af ører, næsebor, negle mv., til påføring af antiseptiske præparater eller hudlotion eller til skønhedspleje.
- 5601 21 10** **Hygrokopisk**
For så vidt angår udtrykket »hygrokopisk« anvendes de forklarende bemærkninger til pos. 5201 00 10 med de fornødne tilføjelser.
- 5601 30 00** **Flok, støv og nopper af tekstilmaterialer**
Se Forklarende Bemærkninger til HS, pos. 5601, afsnit B og C.
- 5602** **Filt, også imprægneret, overtrukket, belagt eller lamineret**
- 5602 10 11** **Nålefilt**
og
5602 10 19 Se Forklarende Bemærkninger til HS, pos. 5602, fjerde stykke.
- 5602 10 31** **Stof fremstillet ved hjælp af kædesting (stitch-bonding)**
til
5602 10 39 Se Forklarende Bemærkninger til HS, pos. 5602, syvende stykke.
- 5606 00** **Overspundet garn samt overspundne strimler og lignende som nævnt i pos. 5404 eller 5405 (bortset fra garn henhørende under pos. 5605 og overspundet garn af hestehår); chenillegarn; krimmergarn (»chaînettegarn«)**
- 5606 00 91** **Overspundet garn**
Kernen i overspundet garn kan også bestå af elastomergarn (se underpositionsbestemmelse 1, punkt a), til dette afsnit).

KAPITEL 57

GULVTÆPPER OG ANDEN GULVBELÆGNING AF TEKSTILMATERIALER**Almindelige bemærkninger**

Vedrørende tarifieringen af varer bestående af to eller flere tekstilmaterialer henvises til de forklarende bemærkninger til dette afsnit, almindelige bemærkninger.

5701 Gulvtæpper og anden gulvbelægning af tekstilmaterialer, knyttede, også konfektionerede

De indledende og afsluttende trin ved fremstillingen af knyttede gulvtæpper, som beskrevet i Forklarende Bemærkninger til HS, pos. 5701, består i simpel vævning af nogle skudtråde med kædestrådene for at sikre, at tæppernes endestykker ikke skrider. De vævede endestykker kan af og til være fremkommet ved påsatte kanter.

Når tæppet er færdigt, afskæres kædestrådene i en vis afstand fra tæppets endestykke. Der fremkommer således frynser dannet af kædestrådenes frie ender. På kvalitetstæpper kan frynserne være opdelt i flere grupper og knyttet, idet knuderne skubbes så tæt som muligt til det vævede stykke for at forhindre, at skudtrådene med tiden glider ud af frynserne. Der findes også tæpper med påsatte frynser, der således ikke hidrører fra tæppets kædestråde.

Tæppets mønster opdeles almindeligvis i kant- og bundmønster. Kantmønstret danner en ramme om bundmønstret og forbinder dette med ægkanten og de vævede endestykker.

Håndknyttede rektangulære gulvtæpper har sjældent helt parallelle ægkanter. Ved anvendelse af den kombinerede toldsats skal sådanne tæppers størrelse derfor måles på midterlinjen, dvs. langs de rette linjer, der forbinder midten af de modstående sider.

Ved beregningen af et tæppes areal tages ikke hensyn til brøkdeler af kvadratdecimeter.

5702 Gulvtæpper og anden gulvbelægning af tekstilmaterialer, vævede, ikke tuftede eller fremstillet ved »flocking«, også konfektionerede; kelim-, sumach- og karamanietæpper samt lignende håndvævede tæpper**5702 10 00 Kelim-, sumach- og karamanietæpper samt lignende håndvævede tæpper**

Denne underposition omfatter kraftige håndvævede stoffer. De er almindeligvis fremstillet i flere farver og har en glat overflade uden luv eller løkker. Mange af dem har korte sprækker i kæderetningen, hvor to kædestråde ved siden af hinanden adskiller to rækker skudtråde af forskellig farve.

Disse tæpper anvendes som gulvtæpper, divantæpper, vægtæpper eller portierer.

Tæpperne er eksotiske, især fra Mellemøsten, og kan foreligge i løbende længder eller — hvilket almindeligvis er tilfældet — i afpassede størrelser, sømmet, forsynet med frynser eller påsyede kanter eller konfektioneret på anden måde.

KAPITEL 58

SÆRLIGE VÆVEDE STOFFER; TUFTEDE TEKSTILSTOFFER; BLONDER OG KNIPLINGER; TAPISSERIER; POSSEMENTARTIKLER; BRODERIER**Almindelige bemærkninger**

Vedrørende tarifieringen af varer bestående af to eller flere tekstilmaterialer henvises til de forklarende bemærkninger til dette afsnit, almindelige bemærkninger.

5801 Vævet fløjls-, plys- og chenillestof (bortset fra varer henhørende under pos. 5802 og 5806)

Under forbehold af bestemmelserne til dette afsnit om tarifieringen af varer bestående af to eller flere tekstilmaterialer, bemærkes, at der for vævede chenillestoffer kun skal tages hensyn til de tekstilmaterialer, som udgør luven i chenillegarnet.

Imitationer af fløjls- og plysstoffer fremstillet på strikkemaskiner tariferes efter beskaffenheden i pos. 5907 00 eller i kapitel 60.

5801 21 00 Af bomuld

til
5801 26 00

Se Forklarende Bemærkninger til HS, pos. 5801 22 og 5801 32.

5804 Tyl og andre netstoffer; blonder og kniplinger i løbende længder, strimler eller motiver, bortset fra varer henhørende under pos. 6002-6006**5804 10 11 Tyl og andre netstoffer**

til
5804 10 90

Se Forklarende Bemærkninger til HS, pos. 5804, afsnit I.

Imitationer af tyl fremstillet på strikkemaskiner (fx raschelmaskine) hører under kapitel 60.

5804 10 11 Umønstrede

og
5804 10 19

Som umønstrede betragtes i disse underpositioner varer, som på hele deres overflade har en ubrudt række regelmæssige masker af samme form og størrelse, uden at maskerne danner mønster eller er udfyldt. Der tages ikke hensyn til små huller i bindepunkterne, som er fremkommet ved dannelsen af maskerne.

5804 21 10 Maskinfremstillede blonder og kniplinger

til
5804 29 90

Se Forklarende Bemærkninger til HS, pos. 5804, afsnit II.

Vedrørende forskellen mellem håndfremstillede og maskinfremstillede blonder og kniplinger henvises til Forklarende Bemærkninger til HS, pos. 5804 21, 5804 29 og 5804 30.

Pos. 5804 omfatter ikke strikkede varer, der er vælgende imitationer af blonder og kniplinger, og som forhandles som blonder og kniplinger. Der er tale om varer, som er fremstillet på en raschelmaskine, og som kendetegner sig ved, at bundstoffet består af krydsede masker, der ligner maskerne i kædestriking, i stedet for kædeårde (lige) og skudårde (skråløbende).

Til udfyldning af uigennemsigtige dele af mønstret føres den anvendte tråd ind i de masker, der udgør siderne af bundstoffets sekskanter, og fastgøres med en slags kædesting. Bundstoffet ender således ikke hvor mønstret begynder; tværtimod bærer bundstoffet mønstret (dette er ikke altid tilfældet ved maskinfremstillede blonder og kniplinger).

Det i Forklarende Bemærkninger til HS, pos. 5804 21, 5804 29 og 5804 30 anførte vedrørende identificering af maskinfremstillede blonder og kniplinger, gælder også for raschel-blonder og -kniplinger: masker eller maskerester efter opskæring i strimler, forløb af kontur- og mønstrerårde, fejl der gentages med mekanisk regelmæssighed etc.

Ved anvendelse af den kombinerede nomenklatur anses »blonder og kniplinger« fremstillet på en raschelmaskine som trikotagevarer; de skal derfor tariferes i kapitel 60.

Imitationer af guipure fremstillet på samme måde som broderier med fjernelse ad kemisk vej af visse dele anses ikke som maskinfremstillede blonder og kniplinger, men hører under pos. 5810.

5806 Vævede bånd, bortset fra varer henhørende under pos. 5807; bånd bestående af sammenlignede parallellagte garner eller fibre**5806 20 00 Andre vævede bånd, med indhold af elastomergarn eller gummitråde på 5 vægtprocent eller derover**

Udtrykket »elastomergarn« er defineret i underpositionsbestemmelse 1, punkt a), til dette afsnit.

5806 32 10**Med almindelig vævet æg**

Bånd med almindelig vævet æg er bånd med kæde og skud, hvis to kanter (i længderetningen) er fremstillet ved ombøjning af skudtråden. Dette forebygger optrævling, eftersom tråden fortsætter uafbrudt.

5806 40 00**Bånd bestående af sammenlignede parallellagte garner eller fibre**

Se Forklarende Bemærkninger til HS, pos. 5806, afsnit B.

5810**Broderier i løbende længder, strimler eller motiver****5810 10 10****Broderier uden synlig bund****og
5810 10 90**

Se Forklarende Bemærkninger til HS, pos. 5810 10.

KAPITEL 59

IMPRÆGNERET, OVERTRUKKET, BELAGT ELLER LAMINERET TEKSTILSTOF; TEKNISKE VARER AF TEKSTIL

Almindelige bemærkninger

Vedrørende tarifieringen af varer bestående af to eller flere tekstilmaterialer henvises til de forklarende bemærkninger til dette afsnit, almindelige bemærkninger.

5911 Tekstilstof og varer deraf, til teknisk brug, som nævnt i bestemmelse 7 til dette kapitel

Denne position omfatter tekstilvarer som defineret i Forklarende Bemærkninger til HS, pos. 5911, i løbende længder eller i afpassede stykker, som anført i bestemmelse 7, punkt a), til dette kapitel, samt varer af tekstil til teknisk brug (bortset fra varer henhørende under pos. 5908 00 00 til 5910 00 00) tilskåret i anden form end kvadratisk eller rektangulær, samlet eller på anden måde konfektioneret, fremstillet af de førnævnte varer i løbende længder eller af andre tekstilstoffer.

Udtrykket »tekstilstof« er defineret i bestemmelse 1 til dette kapitel.

5911 10 00 Tekstilstof, filt og vævet stof med underlag af filt, overtrukket, belagt eller lamineret med gummi, læder eller andet materiale, af den art der anvendes til fremstilling af kartebeslag, samt lignende tekstilstof til anden teknisk brug, herunder plysbånd imprægneret med gummi, til belægning på vævespindler (vævebomme)

Disse varer skal foreligge som metervarer eller være tilskåret i afpassede længder eller i kvadratisk eller rektangulær form; i andre former henhører de under pos. 5911 90 10 eller 5911 90 90.

Som »lignende tekstilstof til anden teknisk brug« anses kun vævet stof, filt eller vævet stof med underlag af filt, i forbindelse med andre materialer (fx gummi eller læder). Blandt disse varer kan nævnes trykduge i forbindelse med gummi til beklædning af trykcyindre i rotationspresser, såfremt vægten ikke overstiger 1 500 g pr. m² (uanset forholdet mellem tekstilstof og gummi) eller såfremt vægten overstiger 1 500 g pr. m², forudsat at indholdet af tekstil udgør mere end 50 vægtprocent af varens vægt. Trykduge af vægt over 1 500 g pr. m² og med et indhold af gummi på 50 vægtprocent eller derover hører under pos. 4008.

Underpositionen omfatter ligeledes driv- og transportremme bestående af to vævede bånd af polyamid, der er lagt oven på hinanden med et mellemlag til forstærkning bestående af et eller flere bånd af fladvævet flettemateriale; samtlige lag er ved hjælp af et klæbemiddel presset sammen under tryk- og varmepåvirkning; remmenes tykkelse skal være under 3 mm, og de skal foreligge i løbende længder eller i afskårne stykker. Tilsvarende driv- og transportremme af tykkelse 3 mm og derover, eller som foreligger som endeløse eller forsynet med samleanordninger, hører under pos. 5910 00 00.

Undtaget fra denne underposition er vævet stof med almindelig kæde og skud, overtrukket med plast (pos. 5903) eller gummi (pos. 4008 eller 5906).

5911 20 00 Sigteflor, også konfektioneret

Se Forklarende Bemærkninger til HS, pos. 5911, afsnit A, punkt 2.

Sigteflor kan foreligge i løbende længder eller være konfektioneret med henblik på en bestemt anvendelse (fx tilskåret, kantet med bånd, forsynet med metaløjer).

Sigteflor, der foreligger i løbende længde eller ikke-konfektioneret form, skal være mærket på en måde, som ikke kan fjernes, og som utvetydigt identificerer varerne som bestemt til sigtning eller lignende industrielle anvendelsesformål:

— En mærkning i form af et rektangel med tilhørende to diagonaler skal påtrykkes med regelmæssige mellemrum langs hver af stoffets kanter — uden at overskride ægkanten — således at afstanden mellem to på hinanden følgende rektangler målt mellem de ydre sider er højst 1 m, og således at rektanglerne langs den ene ægkant er forskudt en halv gang i forhold til rektanglerne langs den modsatte ægkant (et rektangels midtpunkt skal befinde sig i samme afstand fra midtpunktet i hvert af de to nærmeste rektangler ved den modsatte ægkant).

— Rektanglets sider skal have 5 mm brede streger, medens diagonalerne skal have 7 mm brede streger. Rektanglet skal målt fra stregerens yderkant være mindst 8 cm i længden og 5 cm i bredden.

— Rektanglerne påtrykkes med en farve, som skal være i kontrast med stoffets farve; farven må ikke kunne fjernes.

Hvert rektangel skal anbringes således, at langsiderne er parallelle med stoffets kædegarnner (se nedenstående tegning):

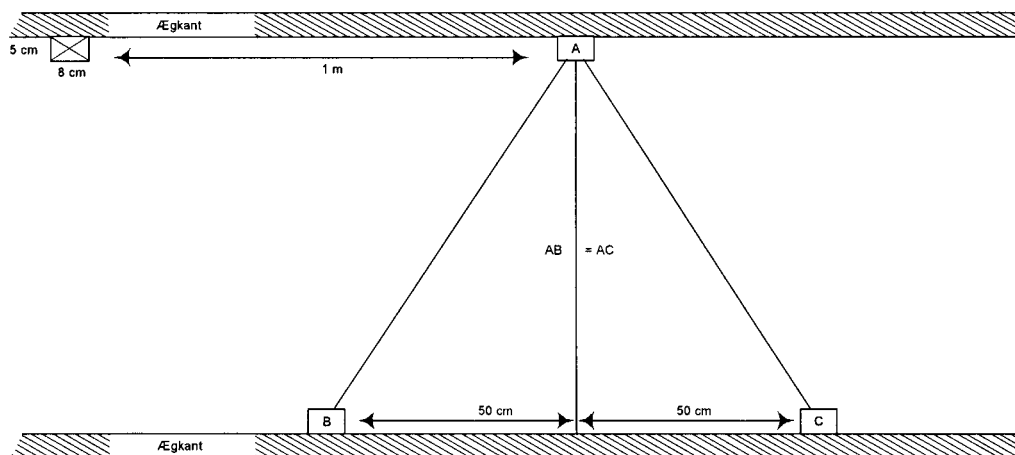

Toldmyndighederne kan godtage andre mærkninger, hvis disse mærkninger utvetydigt identificerer varerne som værende beregnet til industrielle anvendelsesformål såsom sigtning, filtrering osv., og ikke til fremstilling af beklædningsgenstande eller lignende anvendelsesformål.

Undtaget fra underpositionen er rammer til silketrykning, bestående af et stykke stof monteret på en ramme (pos. 5911 90 90), håndsigter og håndsolde (pos. 9604 00 00).

5911 90 10
og
5911 90 90

Andre varer

Disse underpositioner omfatter dels tekstilstoffer som nævnt i Forklarende Bemærkninger til HS, pos. 5911, afsnit A, bortset fra de i pos. 5911 10 00, 5911 20 00 og 5911 40 00 særligt nævnte tekstilstoffer, dels varer som nævnt i Forklarende Bemærkninger til HS, pos. 5911, afsnit B, bortset fra konfektioneret sigteflor henhørende under pos. 5911 20 00 og varer henhørende under pos. 5911 31 11 til 5911 32 90.

Vedrørende tarifieringen af varer bestående af sammensatte spiraler af monofilamentgarn, der anvendes på samme måde som tekstilstoffer, og filt, der anvendes i papirmaskiner eller lignende maskiner, henvises til Forklarende Bemærkninger til HS, pos. 5911 90.

KAPITEL 60

TRIKOTAGESTOF

Almindelige bemærkninger

Vedrørende tarifieringen af varer bestående af to eller flere tekstilmaterialer henvises til de forklarende bemærkninger til dette afsnit, almindelige bemærkninger.

- 6002** **Trikotagestof af bredde ikke over 30 cm, med indhold af elastomergarn eller gummitråde på 5 vægtprocent eller derover, bortset fra varer henhørende under pos. 6001**
Udtrykket »elastomergarn« er defineret i underpositionsbestemmelse 1 a) til dette afsnit.
- 6003** **Trikotagestof af bredde ikke over 30 cm, bortset fra varer henhørende under pos. 6001 og 6002**
- 6003 30 10** **Blondestoffer**
Blondestoffer er blondelignende mønstrede trikotagevarer fremstillet på en jacquard-raschelmaskine. Stoffets tykkelse kan variere alt efter mønstrets figurer og stoffets bund. Ved differentiering af stoffets tykkelse opnås en skyggevirkning og en plastisk struktur i mønsteret.
- 6004** **Trikotagestof af bredde over 30 cm, med indhold af elastomergarn eller gummitråde på 5 vægtprocent eller derover, bortset fra varer henhørende under pos. 6001**
Udtrykket »elastomergarn« er defineret i underpositionsbestemmelse 1 a) til dette afsnit.
- 6005** **Trikotagestof, kædestolsvarer (herunder varer fremstillet på hæklegallonmaskiner), bortset fra varer henhørende under pos. 6001 til 6004**
Kædestols-trikotagestoffer fremstilles på trikotageautomater, raschelmaskiner eller hæklegallonmaskiner og bliver i modsætning til trikotage fremstillet ved strikning (herunder kulerstriking) til ved, at tråde bliver forbundet med hinanden via masker. Kædestolsvarer består af et eller flere trådsystemer, som løber i længderetningen, hvorved de tråde, som ligger ved siden af hinanden, snor sig sammen sidelæns og samtidig formes til masker (flertrådsteknik) (se også Forklarende Bemærkninger til HS, kapitel 60, almindelige bemærkninger, afsnit A, del II).
Hæklegallonmaskinen (crochet galloon machine) er en speciel maskine, der hører til gruppen af maskiner til fremstilling af kædestolsvarer, og arbejder med et kædesystem, der løber i længderetningen, samt med vandret skud. Hæklegallonmaskinen anvendes i stor udstrækning til fremstilling af trikotagebånd til beklædningsindustrien (elastiske bånd til linning og bukseben, navnebånd, skulderstropper, kantebånd, svedbånd og lynlåse) samt til fremstilling af gardiner og polstringsbånd.
- 6005 31 50** **Blondestoffer, undtagen til forhæng og gardiner**
Se de forklarende bemærkninger til pos. 6003 30 10.
- 6005 32 50** **Blondestoffer, undtagen til forhæng og gardiner**
Se de forklarende bemærkninger til pos. 6003 30 10.
- 6005 33 50** **Blondestoffer, undtagen til forhæng og gardiner**
Se de forklarende bemærkninger til pos. 6003 30 10.
- 6005 34 50** **Blondestoffer, undtagen til forhæng og gardiner**
Se de forklarende bemærkninger til pos. 6003 30 10.

KAPITEL 61

BEKLÆDNINGSGENSTANDE OG TILBEHØR TIL BEKLÆDNINGSGENSTANDE, AF TRIKOTAGE

Almindelige bemærkninger

1. Vedrørende tarifieringen af varer bestående af to eller flere tekstilmaterialer henvises til de forklarende bemærkninger til dette afsnit, almindelige bemærkninger.
2. Vedrørende tarifieringen af beklædningsgenstande, der foreligger i sæt til detailsalg, henvises til bestemmelse 13 til dette afsnit.
3. Hvis en del af et jakkesæt, en habit, en dragt eller et kombineret sæt i pos. 6103 eller 6104 har applikerede besætninger (pynt) eller dekorationer, som ikke findes på den anden eller de andre dele, skal alle disse beklædningsgenstande tariferes som jakkesæt, habitter, dragter eller kombinerede sæt, forudsat at disse besætninger (pynt) eller dekorationer er af mindre betydning og er begrænsede til et eller to steder på beklædningsgenstanden (fx på kraven, fornedet på ærmerne, på reverserne eller lommerne).

Hvis disse dekorationer er fremkommet i forbindelse med strikningen af beklædningsgenstanden, er tarifiering som jakkesæt, habitter, dragter eller kombinerede sæt udelukket, medmindre dekorationen er et firmamærke (logo) eller et andet tilsvarende mærke.

6101 Frakker, pjækkerter, kapper, slag, anorakker, vindjakker, blouson-jakker og lignende varer, af trikotage, til mænd eller drenge, undtagen varer henhørende under pos. 6103

De forklarende bemærkninger til pos. 6201 91 00 til 6201 99 00 anvendes med de fornødne tilføjelser.

6101 10 10 Frakker, pjækkerter, kapper, slag og lignende varer

»Frakker og lignende varer« henhørende herunder er bl.a. kendetegnet ved, at de mindst når ned til midt på låret.

Man kan almindeligvis gå ud fra, at den krævede mindstelængde for beklædningsgenstande i standardstørrelser (normalstørrelser) til mænd (undtagen drenge) foreligger, når beklædningsgenstanden fladt udbredt har den i nedenstående tabel anførte længde i centimeter målt på ryggen fra det højeste punkt for kravens påsyning (dette punkt svarer til den syvende halshvirvel) ned til den nederste kant (se nedenstående tegning).



Længdeangivelserne i denne tabel angiver en middelværdi, der følger af de forskellige standardstørrelser (normalstørrelser) for beklædningsgenstande til mænd (undtagen drenge) inden for størrelsesgruppe S (small, lille størrelse), M (medium, middelstørrelse) og L (large, stor størrelse).

Længdeangivelse i centimeter for ryglængden fra kravens påsyning til beklædningsgenstandens nederste kant i standardstørrelser til mænd (undtagen drenge)

S (small) lille størrelse	M (medium) middelstørrelse	L (large) stor størrelse
86 cm	90 cm	92 cm

Beklædningsgenstande, der ikke har den for de herunder hørende »frakker og lignende varer« krævede mindstelængde (længde til midt på låret), skal med undtagelse af de ligeledes herunder hørende »pjækkerter og lignende varer« (jf. nedenstående definition) henføres under pos. 6101 10 90, 6101 20 90, 6101 30 90 eller 6101 90 90.

Pjækkerter

Pjækkerter er løstsiddende, langærmede beklædningsgenstande, der bæres over en anden beklædning til beskyttelse mod vejrliget. De fremstilles almindeligvis af ikke-letvægtsstoffer, bortset fra stoffer henhørende under pos. 5903, 5906 eller 5907 00. Pjækkerter varierer i længde fra skridtet til midt på låret. De kan være enkelt- eller toradede.

Pjækkerter har almindeligvis følgende kendetegn:

- en gennemgående åbning fortil, som lukkes med knapper, men undertiden med lynlås eller trykknapper,
- et for, også til at tage ud (som kan være vatteret og/eller quiltet),
- slids midt på ryggen eller slidser i siderne.

De kan også have

- lommer,
- krave.

Pjækkerter må ikke have følgende kendetegn:

- en hætte,
- en løbegangssnor eller anden form for sammentrækning ved taljen og/eller ved underkanten af beklædningsgenstanden. Et bælte er dog tilladt.

For så vidt angår pjækkerter, omfatter udtrykket »og lignende varer« beklædningsgenstande, der har de samme kendetegn som pjækkerter samt derudover en hætte.

6101 20 10 Frakker, pjækkerter, kapper, slag og lignende varer

Se de forklarende bemærkninger til pos. 6101 10 10.

6101 30 10 Frakker, pjækkerter, kapper, slag og lignende varer

Se de forklarende bemærkninger til pos. 6101 10 10.

6101 90 10 Frakker, pjækkerter, kapper, slag og lignende varer

Se de forklarende bemærkninger til pos. 6101 10 10.

6102 Frakker, pjækkerter, kapper, slag, anorakker, vindjakker, blouson-jakker og lignende varer, af trikotage, til kvinder eller piger, undtagen varer henhørende under pos. 6104

De forklarende bemærkninger til pos. 6201 91 00 til 6201 99 00 anvendes med de fornødne tilføjelser.

6102 10 10 Frakker, pjækkerter, kapper, slag og lignende varer

De forklarende bemærkninger til pos. 6101 10 10 anvendes med de fornødne tilføjelser. De tilsvarende længdeangivelser for beklædningsgenstande til kvinder (undtagen piger) er således følgende:

Længdeangivelse i centimeter for ryglængden fra kravens påsyning til beklædningsgenstandens nederste kant i standardstørrelser til kvinder (undtagen piger)

S (small) lille størrelse	M (medium) middelstørrelse	L (large) stor størrelse
84 cm	86 cm	87 cm

6102 20 10 Frakker, pjækkerter, kapper, slag og lignende varer

Se de forklarende bemærkninger til pos. 6102 10 10.

6102 30 10**Frakker, pjækkerter, kapper, slag og lignende varer**

Se de forklarende bemærkninger til pos. 6102 10 10.

6102 90 10**Frakker, pjækkerter, kapper, slag og lignende varer**

Se de forklarende bemærkninger til pos. 6102 10 10.

6104**Dragter, kombinerede sæt, jakker, blazere, kjoler, nederdele, buksenederdele, benklæder, overalls, knickers og shorts (undtagen badebeklædning), af trikotage, til kvinder eller piger****6104 41 00****Kjoler****til
6104 49 00**

Som »kjoler« betragtes beklædningsgenstande, der er beregnet til at dække kroppen, således at de almindeligvis går fra skuldrene og kan gå ned til anklerne eller længere, med eller uden ærmer. De skal kunne bæres, uden at det samtidig er nødvendigt at bære en anden beklædningsgenstand. Hvis den øverste del består af skulderstropper med smæk foran eller både foran og bagpå, anses de kun som kjoler, hvis mål, snit og placering af smækken bevirker, at de kan bæres som anført ovenfor. Hvis det ikke er tilfældet, skal disse beklædningsgenstande tariferes som nederdele i pos. 6104 51 00 til 6104 59 00.

6104 51 00**Nederdele og buksenederdele****til
6104 59 00**

Som »nederdel« betragtes beklædningsgenstande, der er beregnet til at dække underkroppen, således at de almindeligvis går fra taljen og kan gå ned til anklerne eller længere. Nederdele er beklædningsgenstande, som nødvendigvis bæres sammen med mindst en anden beklædningsgenstand, såsom en T-shirt, bluse, skjorte, skjortebluse, pullover eller en lignende beklædningsgenstand, der er beregnet til at dække overkroppen. Når sådanne beklædningsgenstande har seler, mister de ikke deres væsentlige karakter af nederdele.

Når de, ud over seler, også har en smæk foran og/eller bagpå, tariferes disse beklædningsgenstande fortsat som nederdele i disse underpositioner, såfremt mål, snit og placering af smækken ikke er tilstrækkeligt til, at disse beklædningsgenstande kan bæres uden andre beklædningsgenstande af ovennævnte typer. Buksenederdele er beklædningsgenstande med ovennævnte karakteristika, der omslutter hvert ben særskilt; de har snit og vidde, som adskiller dem fra shorts eller benklæder.

6106**Bluser, skjorter og skjortebluser, af trikotage, til kvinder eller piger***Bluser*

Bluser til kvinder eller piger er lette beklædningsgenstande beregnet til at dække overkroppen, fantasifulde og oftest løstsiddende, med eller uden krave, med eller uden ærmer, med enhver form for halsudskæring eller mindst med skulderstropper, med knapper eller anden form for lukning (kun i tilfælde, hvor beklædningsgenstanden er meget nedringet, kan den være uden knapper eller lukning), også med pynt såsom slips, jabot, kniplinger, lidser eller broderi.

Skjorter og skjortebluser

Skjorter og skjortebluser til kvinder eller piger er beklædningsgenstande beregnet til at dække overkroppen, med hel eller delvis åbning fra halsudskæringen, med ærmer, almindeligvis med krave, med eller uden lommer, bortset fra lommer under taljehøjde. Disse beklædningsgenstande er af samme snit som skjorter til mænd og drenge, og derfor er åbningen almindeligvis placeret på forsiden. De to dele af åbningen lukker eller overlapper fra højre mod venstre.

I medfør af bestemmelse 9 til dette kapitel, kan skjorter og skjortebluser under denne position have en åbning, hvis kanter ikke overlapper.

Beklædningsgenstande i denne position er længere end til taljen; bluser er almindeligvis kortere end de andre beklædningsgenstande nævnt ovenfor.

Undtaget fra denne position er beklædningsgenstande, som på grund af længden, kan bæres som kjoler.

6107**Trusser, underbenklæder, natskjorter, pyjamas, badekåber, slåbrokker og lignende varer, af trikotage, til mænd eller drenge****6107 21 00****Natskjorter og pyjamas****til
6107 29 00**

Disse underpositioner omfatter bl.a. pyjamas til mænd eller drenge, af trikotage, som — ved deres almene udseende og stoffets art — kan identificeres som bestemt til udelukkende eller hovedsagelig at blive båret som natbeklædning.

Pyjamas består af to dele:

- en beklædningsgenstand bestemt til at dække overkroppen, almindeligvis en jakkelignende beklædningsgenstand, en pullover eller en pulloverlignende beklædningsgenstand
- en beklædningsgenstand i form af benklæder eller shorts af enkelt snit, også med en åbning fortil.

En pyjamas' dele skal være af overensstemmende størrelse og afstemt efter hinanden for så vidt angår snit, anvendt stof, farver, pynt og forarbejdningsgrad, således at de klart fremtræder som bestemt til at blive båret sammen af den samme person.

Pyjamas skal kendetegne sig ved at være behagelige at bære som natbeklædning ved:

- stoffets art
- deres almindeligvis rummelige snit, og
- ikke at have ubehageligt udstyr såsom store eller omfangsrige knapper eller overvældende besætninger eller pynt.

Natbeklædning af overall-typen, der samtidig dækker over- og underkroppen og omslutter hvert ben særskilt, tariferes i pos. 6107 91 10 til 6107 99 00.

6108

Underkjoler, underskørter, trusser, underbenklæder, natkjoler, pyjamas, negligéer, badekåber, housecoats og lignende varer, af trikotage, til kvinder eller piger

6108 31 10 til 6108 39 00

Natkjoler og pyjamas

Disse underpositioner omfatter bl.a. pyjamas til kvinder eller piger, af trikotage, som — ved deres almene udseende og stoffets art — kan identificeres som bestemt til udelukkende eller hovedsagelig at blive båret som natbeklædning.

Pyjamas består af to dele:

- en beklædningsgenstand bestemt til at dække overkroppen, almindeligvis en jakkelignende beklædningsgenstand, en pullover eller en pulloverlignende beklædningsgenstand
- en beklædningsgenstand i form af benklæder eller shorts af enkelt snit, også med en åbning.

En pyjamas' dele skal være af overensstemmende størrelse og afstemt efter hinanden for så vidt angår snit, anvendt stof, farver, pynt og forarbejdningsgrad, således at de klart fremtræder som bestemt til at blive båret sammen af den samme person.

Pyjamas skal kendetegne sig ved at være behagelige at bære som natbeklædning ved:

- stoffets art
- deres almindeligvis rummelige snit, og
- ikke at have ubehagelige udstyr såsom store eller omfangsrige knapper eller overvældende besætninger eller pynt.

Sæt af beklædningsgenstande, kendt som »baby dolls«, bestående af en meget kort natkjole og trusser, der er afstemt efter hinanden, anses også som pyjamas.

Natbeklædning af overall-typen, der samtidig dækker over- og underkroppen og omslutter hvert ben særskilt, tariferes i pos. 6108 91 10 til 6108 99 90.

6109

T-shirts og undertrøjer, af trikotage

Undtaget fra denne position er beklædningsgenstande, af den art der er nævnt i supplerende bestemmelse 2 til dette kapitel, med delvis åbning fortil fra halsudskæringen, som lukkes eller blot overlapper, eller som slet ikke overlapper (almindeligvis pos. 6105 eller 6106 i overensstemmelse med reglerne i bestemmelse 4 og 9 til dette kapitel, eller, for så vidt angår beklædningsgenstande uden ærmer til mænd eller drenge, pos. 6114, i overensstemmelse med reglerne i bestemmelse 4, anden sætning, til dette kapitel).

6110

Sweatere, pullovere, cardigans, veste og lignende varer, af trikotage

Positionen omfatter beklædningsgenstande, der dækker overkroppen, med eller uden ærmer, med enhver form for halsudskæring, med eller uden krave, med eller uden lommer.

Disse beklædningsgenstande er almindeligvis forsynet med ribkant eller fast kant forneden, i halsudskæringen, ved ærmegabene eller ved mancherterne.

De kan være fremstillet af enhver form for trikotagestof, herunder af lette eller fintstrikkede stoffer, af ethvert tekstilmateriale.

De kan være forsynet med enhver form for dekoration, herunder broderier, blonder og kniplinger.

Positionen omfatter bl.a. følgende beklædningsgenstande:

1. Sweatere og pullovere, herunder sweatshirts (med V-udskæring, firkantet, rund eller bådformet halsudskæring, med rullekrave eller med høj krave uden åbning), som trækkes over hovedet, og som almindeligvis hverken har nogen åbning eller nogen form for lukning.
2. Tilsvarende beklædningsgenstande som beskrevet ovenfor, med eller uden krave, men som har en delvis åbning i halsudskæringen, fx foran eller på skulderen, der lukkes med knapper eller anden form for lukning.
3. Veste, cardigans og trøjer som er helt åbne foran, med eller uden knapper eller anden form for lukning, med eller uden krave.
4. Beklædningsgenstande, benævnt »cardigansæt«, bestående af en pullover med eller uden ærmer og en cardigan med lange eller korte ærmer. Disse beklædningsgenstande skal være i overensstemmende størrelser og af samme materiale og farve. Eventuelt mønster og dekoration skal også være ens på begge beklædningsgenstande.
5. Beklædningsgenstande beskrevet i et af de foranstående punkter, fremstillet af lette materialer af den art, der anvendes til fremstilling af T-shirts eller lignende beklædningsgenstande, forsynet med snor, ribkant eller anden form for sammentrækning forned.

Undtaget fra positionen er bl.a.:

- a) Bluser til kvinder eller piger (pos. 6106).
- b) Anorakker, vindjakker og lignende varer (pos. 6101 eller 6102).
- c) T-shirts og undertrøjer (pos. 6109).

6110 12 10
og
6110 12 90

Af kashmirged

Se Forklarende Bemærkninger til HS, pos. 5102 11.

6110 20 10

Pully-shirts

Som »pully-shirts« betragtes lette tætsiddende beklædningsgenstande beregnet til at dække overkroppen, fintstrikkede, i en eller flere farver, med eller uden ærmer og med rullekrave eller høj krave uden åbning.

Ved »fintstrikkede« forstås en fin strikning, der både lodret og vandret består af mindst 12 masker pr. cm optalt liniært på den ene side af en prøve på 10 × 10 cm.

Strikkemetoden i pully-shirts er for det meste enkel jersey (glatstrikning), ribstrikning (1 ret × 1 vrang) eller interlock.

Enkel jersey (glatstrikning) er den enkleste form for strikning (figur 1), idet maskerne på retsiden fremtræder som små V'er eller omvendte V'er (figur 2) og maskerne på vrangsiden, som indbyrdes forbundne løkker (figur 3).

Figur 1
Enkel jersey (glatstrikning)

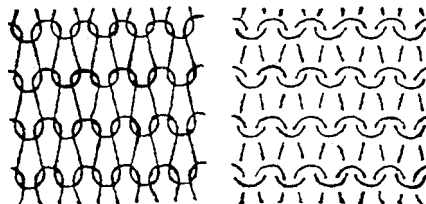

a) ret

b) vrang

Figur 2
Enkel jersey (glatstrikning) ret

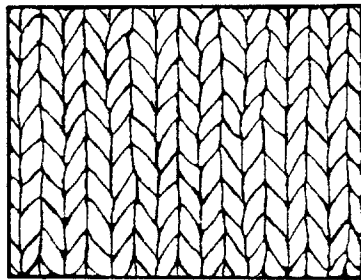

Figur 3
Enkel jersey (glatstrikning) vrang

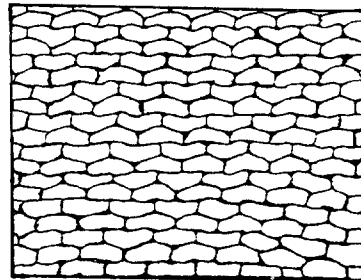

Ribstrikning (fin ribvare), 1 ret \times 1 vrang (figur 4), består af en retmaske og en vrangmaske skiftevis på hver pind (figur 5), således at der i længderetningen på den ene side af varen er ribber, der modsvares af en rende på den anden side. De to sider af strikvaren har samme udseende (figur 6 og 7).

Figur 4
Ribstrikning 1 ret \times 1 vrang

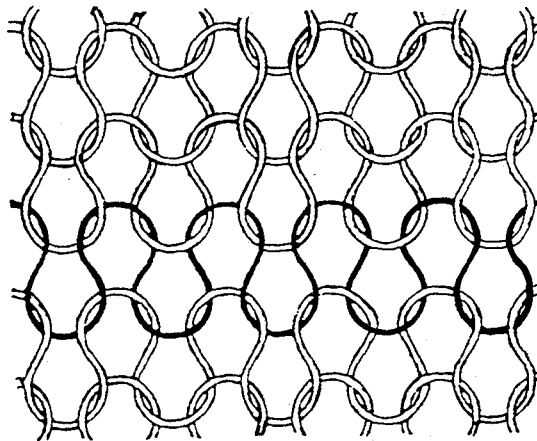

Figur 5
Ribstrikning 1 ret \times 1 vrang

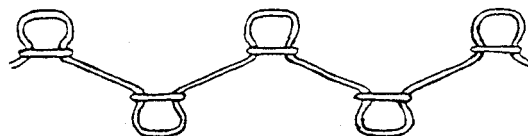

Figur 6
Ribstrikning 1 ret \times 1 vrang ret

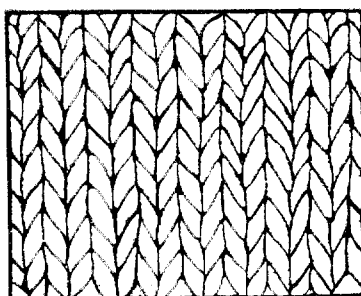

Figur 7
Ribstrikning 1 ret \times 1 vrang vrang

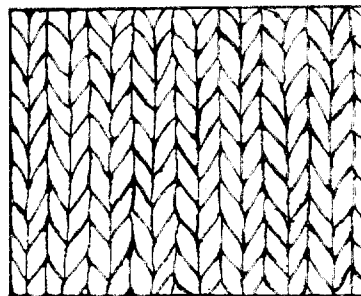

Interlock er en dobbelt ribstrikning, der ser ens ud på begge sider. Denne virkning opnås ved at strikke to ribvarer (1 ret \times 1 vrang) ind i hinanden (figur 8), således at en maske fra den ene ribbe skifter med en maske fra den tilsvarende ribbe på den anden side (figur 9). Ribberne på stoffets ene side svarer derfor til ribberne på den anden side (figur 10 og 11).

Figur 8
Interlock

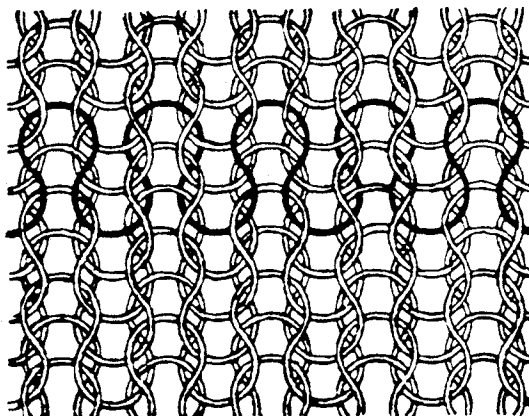

Figur 9
Interlock

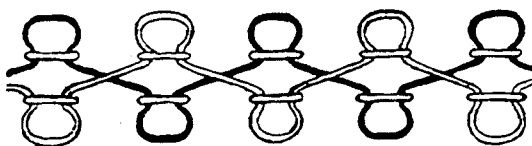

Figur 10
Interlock ret

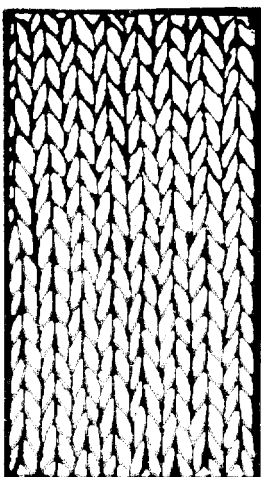

Figur 11
Interlock vrang

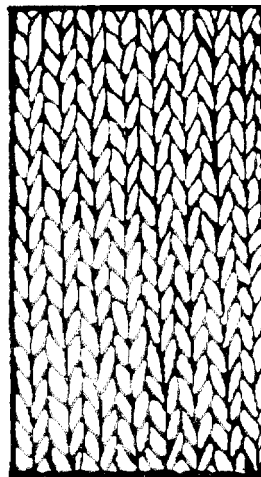

6110 30 10**Pully-shirts**

Se de forklarende bemærkninger til pos. 6110 20 10.

6111**Beklædningsgenstande og tilbehør til beklædningsgenstande, af trikotage, til spædbørn**

Se bestemmelse 6 a) til dette kapitel.

Denne position omfatter en række beklædningsgenstande, der almindeligvis er bestemt for småbørn under 18 måneder. Blandt disse beklædningsgenstande kan nævnes: frakker, burnusser, posedragter, todelte dragter, kravledragter, benklæder, gamachebukser, sparkedragter, veste, kjoler, nederdele, boleroer, vindjakker, anorakker, blouson-jakker, capes, tunikaer, bluser, skjortebluser, shorts etc.

Visse af disse beklædningsgenstande er uden tvivl babyudstyr og tariferes derfor i denne position uanset størrelse.

Det gælder fx:

1. Dåbskjoler og -frakker.
2. Burnusser: små slag uden ærmer og med hætte.
3. Posedragter: beklædningsgenstande med hætte og ærmer, der både virker som frakke og pose (helt lukket forned).
4. Soveposer med ærmer eller ærmegab.

De øvrige beklædningsgenstande tariferes kun i denne position, hvis deres størrelse passer til børn, hvis legemshøjde ikke overstiger 86 cm (handelsstørrelse 86).

6112**Træningsdragter, skidragter og badebeklædning, af trikotage****6112 11 00**

til

6112 19 00**Træningsdragter**

Se Forklarende Bemærkninger til HS, pos. 6112, afsnit A.

6117**Andet konfektioneret tilbehør til beklædningsgenstande, af trikotage; dele af beklædningsgenstande eller af tilbehør til beklædningsgenstande, af trikotage****6117 80 10**

og

6117 80 90**Andet tilbehør**

Se Forklarende Bemærkninger til HS, pos. 6117, punkt 12.

Disse underpositioner omfatter bl.a. pandebånd og håndledsbånd af trikotage af de typer, som sportsfolk anvender til at absorbere sved; samt ørevarmere af trikotage, forbundet med bånd eller ej.

KAPITEL 62

BEKLÆDNINGSGENSTANDE OG TILBEHØR TIL BEKLÆDNINGSGENSTANDE, UNDTAGEN VARER AF TRIKOTAGE**Almindelige bemærkninger**

1. Vedrørende tarifieringen af varer bestående af to eller flere tekstilmaterialer henvises til de forklarende bemærkninger til dette afsnit, almindelige bemærkninger.
2. Vedrørende tarifieringen af beklædningsgenstande, der foreligger i sæt til detailsalg, henvises til bestemmelse 13 til dette afsnit.
3. Hvis en del af et jakkesæt, en habit, en dragt eller et kombineret sæt i pos. 6203 eller 6204 har applikerede besætninger (pynt) eller dekorationer, som ikke findes på den anden eller de andre dele, skal alle disse beklædningsgenstande tariferes som jakkesæt, habitter, dragter eller kombinerede sæt, forudsat at disse besætninger (pynt) eller dekorationer er af mindre betydning og er begrænsede til et eller to steder på beklædningsgenstanden (fx på kraven, fornedet på ærmerne, på reverserne eller lommerne).

Hvis disse dekorationer er fremkommet i forbindelse med vævningen af beklædningsgenstanden, er tarifiering som jakkesæt, habitter, dragter eller kombinerede sæt udelukket, medmindre dekorationen er et firmamærke (logo) eller et andet tilsvarende mærke.

4. I dette kapitel omfatter visse underpositioner arbejds- og beskyttelsesbeklædning, som på grund af deres almene udseende (enkelt eller særligt snit eller udformning afhængig af anvendelsesområdet) og arten af stoffet, der almindeligvis er slidstærkt og krympefrit, viser, at de er udformet til at bæres udelukkende eller hovedsagelig med henblik på at yde beskyttelse (fysisk eller hygiejnisk) af anden beklædning og/eller personer ved industri- eller andet erhvervsarbejde eller ved husligt arbejde.

Almindeligvis har disse beklædningsgenstande ikke pynt eller besætning. I denne sammenhæng betragtes navne og symboler, der henviser til det udøvede erhverv, ikke som pynt.

Disse beklædningsgenstande er fremstillet af bomuld, kemofibre eller en blanding af disse tekstilfibre.

For at øge deres slidstyrke er de sømme, der oftest bruges ved deres fremstilling, »safety-lock« — sømme og kapsømme.

Arbejds- og beskyttelsesbeklædning lukkes oftest ved hjælp af lynlås, trykknapper, velcro eller ved en krydslukning, der snøres med bånd eller lignende.

Disse beklædningsgenstande kan være forsynet med lommer, som almindeligvis er påsyede. Hvis de har stiklommer, er disse almindeligvis lavet af samme stof som beklædningsgenstanden og ikke foret på samme måde som i andre beklædningsgenstande.

Blandt arbejds- og beskyttelsesbeklædning bør nævnes den beklædning, der anvendes af mekanikere, fabriksarbejdere, murere, landmænd mv., som almindeligvis er todelte sæt, kedeldragter, overalls og benklæder. For andre arbejdsområder kan det være kitler, forklæder etc. (til læger, sygeplejersker, husmødre, frisører, bagere, slagtere mv.).

Som arbejds- og beskyttelsesbeklædning kan kun betragtes beklædningsgenstande med handelsstørrelse 158 eller derover (158 cm = legemshøjde).

Uniformer og lignende officielle beklædningsgenstande (fx dommerkapper og præstekjoler) betragtes ikke som arbejds- og beskyttelsesbeklædning.

6201 **Frakker, pjækkerter, kapper, slag, anorakker, vindjakker, blouson-jakker og lignende varer, til mænd eller drenge, undtagen varer henhørende under pos. 6203**

6201 11 00 **Frakker (herunder regnfrakker), pjækkerter, kapper, slag og lignende varer**

til

6201 19 00

»Frakker og lignende varer« henhørende herunder er bl.a. kendetegnet ved, at de mindst når ned til midt på låret.

Man kan almindeligvis gå ud fra, at den krævede mindstelængde for beklædningsgenstande i standardstørrelser (normalstørrelser) til mænd (undtagen drenge) foreligger, når beklædningsgenstanden fladt udbredt har den i nedenstående tabel anførte længde i centimeter målt på ryggen fra det højeste punkt for kravens påsyning (dette punkt svarer til den syvende ryglinje) ned til den nederste kant (se nedenstående



Længdeangivelserne i denne tabel angiver en middelværdi, der følger af de forskellige standardstørrelser (normalstørrelser) for beklædningsgenstande til mænd (undtagen drenge) inden for størrelsesgruppe S (*small*, lille størrelse), M (*medium*, middelstørrelse) og L (*large*, stor størrelse).

Længdeangivelse i centimeter for ryglængden fra kravens påsyning til beklædningsgenstandens nederste kant i standardstørrelser til mænd (undtagen drenge)

S (<i>small</i>) lille størrelse	M (<i>medium</i>) middelstørrelse	L (<i>large</i>) stor størrelse
86 cm	90 cm	92 cm

Beklædningsgenstande, der ikke har den for de herunder hørende »frakker og lignende varer« krævede mindstelængde (længde til midt på låret), skal med undtagelse af de ligeledes herunder hørende »pjækkerter og lignende varer« (jf. nedenstående definition) henføres under pos. 6201 91 00 til 6201 99 00.

Pjækkerter

Pjækkerter er løstsiddende, langærmede ydre beklædningsgenstande, der bæres over en anden beklædning til beskyttelse mod vejrliget. De har en mere elegant udformning end parkacoats og fremstilles almindeligvis af tætvevede vægtsstoffer (fx tweed, loden), bortset fra stoffer henhørende under pos. 5602, 5603, 5903, 5906, eller 5907 00. Pjækkerter varierer i længde fra skridtet til midt på låret. De kan være enkelt- eller toradede.

Pjækkerter har almindeligvis følgende kendetegn:

- en gennemgående åbning fortil, som lukkes med knapper, men undertiden med lynlås eller trykknapper,
- et for, også til at tage ud (som kan være vatteret og/eller quiltet),
- slids midt på ryggen eller slidser i siderne.

De kan også have

- lommer,
- krave.

Pjækkerter må ikke have følgende kendetegn:

- en hætte,
- en løbegangssnor eller anden form for sammentrækning ved taljen og/eller ved underkanten af beklædningsgenstanden. Et bælte er dog tilladt.

For så vidt angår pjækkerter, omfatter udtrykket »og lignende varer« beklædningsgenstande, der har de samme kendetegn som pjækkerter samt derudover en hætte.

Underpositionerne omfatter også beklædningsgenstande, benævnt »parkacoats«, som er karakteristisk faconerede beklædningsgenstande bestemt til at yde beskyttelse mod kulde, vind og regn. De er løstsiddende, langærmede beklædningsgenstande fremstillet af tætvevede, ikke-letvægtsstoffer, bortset fra stoffer henhørende under pos. 5903, 5906 eller 5907 00. Parkacoats varierer i længde fra midt på låret til knæet.

Parkacoats skal endvidere have følgende kendetegn:

- en hætte
- gennemgående åbning fortil, som lukkes med en lynlås, trykknapper eller velcro, ofte med skjult lukning
- for, der normalt er quiltet eller af tekstilstof, som imiterer pelsskind
- en løbegangssnor eller anden form for sammentrækning ved taljen, dog ikke et bælte
- udvendige lommer.

6201 91 00
til
6201 99 00

Andre varer

Herunder hører bl.a. anorakker, vindjakker, blouson-jakker og lignende varer som beskrevet nedenfor:

1. *Anorakker og lignende varer*

Anorakker er beklædningsgenstande, der er bestemt til at beskytte mod vind, kulde og regn. De har mange kendetegn til fælles med parkacoats, men adskiller sig blandt andet ved længden; denne kan variere fra et stykke under taljen til midt på låret, men ikke længere.

Anorakker henhørende herunder er fremstillet af tæt vævede stoffer (bortset fra stoffer henhørende under pos. 5903, 5906 eller 5907 00).

Anorakker har følgende kendetegn:

- en hætte (undertiden skjult i kraven)
- gennemgående åbning fortil, som lukkes med en lynlås, trykknapper eller velcro, ofte med skjult lukning
- for (som kan være quiltet eller vatteret)
- lange ærmer.

Desuden har anorakker almindeligvis mindst et af følgende kendetegn:

- en løbegangssnor eller anden form for sammentrækning ved taljen og/eller ved underkanten
- elastisk eller anden tætsluttende sammentrækning ved ærmernes nederste kant
- krave
- lommer.

I forbindelse med anorakker omfatter udtrykket »og lignende varer«:

a) Beklædningsgenstande, som har kendetegnene for en anorak bortset fra:

- en hætte, eller
- for.

Udtrykket omfatter også beklædningsgenstande, der ovenfor er defineret som anorakker, men som kun har delvis åbning fortil og er forsynet med en lukkeanordning. Undtaget herfra er beklædningsgenstande, som hverken har hætte eller for.

b) Beklædningsgenstande uden for, som har lange ærmer og når et godt stykke under hofterne, men ikke længere end til midt på låret; de er fremstillet af tæt vævede stoffer (bortset fra stoffer henhørende under pos. 5903, 5906 og 5907 00) og imprægneret eller behandlet, således at de yder god beskyttelse især mod regn.

De er forsynet med hætte og kan almindeligvis ikke åbnes fortil i hele deres længde. Hvis åbningen kun er delvis, findes der ikke altid nogen lukkeanordning, men i så fald skal der være et beskyttende overfald ved åbningen. De er som regel forsynet med elastik eller kan på anden måde trækkes sammen i ærmernes og beklædningsgenstandens underkant.

Beklædningsgenstande, som i øvrigt ville være omfattet af udtrykket »anorakker og lignende varer«, men som hverken har hætte eller for, kan dog være omfattet af udtrykket »og lignende varer«, når dette anvendes i sammenhæng med vindjakker.

2. Vindjakker, blouson-jakker og lignende varer

- a) Vindjakker er beklædningsgenstande, som er bestemt til at give en vis beskyttelse mod vejrliget. De når ned til eller lidt under hofterne og er fremstillet af tætvevet stof. Som regel er de bygetætte, men har i modsætning til anorakker ikke nogen hætte.

Vindjakker har følgende kendetegn:

- lange ærmer
- gennemgående åbning fortil, som lukkes med en lynlås
- for, som hverken er quiltet eller vatteret
- krave
- en form for sammentrækning i den nederste del (almindeligvis ved underkanten).

Vindjakker kan endvidere have elastik eller anden tætsluttende sammentrækning ved den nederste kant af ærmerne.

- b) Blouson-jakker er beklædningsgenstande, der dækker overkroppen. De har som regel et løsthængende snit, som giver dem et poset udseende, og de når til eller lidt under taljen. De har lange ærmer, som når længere end til underkanten af beklædningsgenstanden. De er fremstillet af tekstilstoffer, som ikke nødvendigvis beskytter mod vejrliget.

Blouson-jakker har følgende kendetegn:

- tætsiddende halsudskæring, også med krave
- gennemgående eller delvis åbning fortil, som lukkes med enhver form for lukkeanordning
- elastisk eller anden tætsluttende sammentrækning ved ærmernes nederste kant
- elastik eller anden form for sammentrækning ved underkanten.

Desuden kan blouson-jakker have:

- udvendige lommer, og/eller
- for, og/eller
- en hætte.

I forbindelse med blouson-jakker omfatter udtrykket »og lignende varer«, beklædningsgenstande, som har kendetegnene for en blouson-jakke, bortset fra én af følgende betingelser:

- ingen tætsluttende halsudskæring, eller
- ingen åbning fortil, med eller uden tætsluttende halsudskæring, eller
- åbning fortil og uden lukkeanordning.

Undtaget fra underpositionerne er:

- a) Frakker (herunder regnfrakker), pjækkerter, kapper, slag og lignende varer (pos. 6201 11 00 til 6201 19 00).
- b) Frakker (herunder regnfrakker), pjækkerter, kapper, slag og lignende varer (pos. 6202 11 00 til 6202 19 00).
- c) Jakker og blazere (pos. 6203 31 00 til 6203 39 90 eller 6204 31 00 til 6204 39 90).
- d) Anorakker, vindjakker, blouson-jakker og lignende varer fremstillet af tekstilstoffer henhørende under pos. 5903, 5906 eller 5907 00, eller af fiberdug henhørende under pos. 5603 (pos. 6210).

6202

Frakker, pjækkerter, kapper, slag, anorakker, vindjakker, blouson-jakker og lignende varer, til kvinder eller piger, undtagen varer henhørende under pos. 6204

**6202 11 00
til
6202 19 00**

Frakker (herunder regnfrakker), pjækkerter, kapper, slag og lignende varer

De forklarende bemærkninger til pos. 6201 11 00 til 6201 19 00 anvendes med de fornødne tilføjelser. De tilsvarende længdeangivelser for beklædningsgenstande til kvinder (undtagen piger) er således følgende:

Længdeangivelse i centimeter for ryglængden fra kravens påsyning til beklædningsgenstandens nederste kant i standardstørrelser til kvinder (undtagen piger)

S (small) lille størrelse	M (medium) middelstørrelse	L (large) stor størrelse
84 cm	86 cm	87 cm

6202 91 00
til
6202 99 00

Andre varer

De forklarende bemærkninger til pos. 6201 91 00 til 6201 99 00 anvendes med de fornødne tilføjelser.

6204

Dragter, kombinerede sæt, jakker, blazere, kjoler, nederdele, buksenederdele, benklæder, overalls, knickers og shorts (undtagen badebeklædning), til kvinder eller piger

6204 41 00
til
6204 49 90

Kjoler

De forklarende bemærkninger til pos. 6104 41 00 til 6104 49 00 anvendes med de fornødne tilføjelser.

6204 51 00
til
6204 59 90

Nederdele og buksenederdele

De forklarende bemærkninger til pos. 6104 51 00 til 6104 59 00 anvendes med de fornødne tilføjelser.

6206

Bluser, skjorter og skjortebuser, til kvinder eller piger

Bluser

Bluser til kvinder eller piger er lette beklædningsgenstande beregnet til at dække overkroppen, fantasifulde og oftest løstsiddende, med eller uden krave, med eller uden ærmer, med enhver form for halsudsikring eller mindst med skulderstropper, med eller uden åbning. De kan også være forsynet med pynt såsom slips, jabot, kniplinger, lidser eller broderier.

Skjorter og skjortebuser

De forklarende bemærkninger til pos. 6106 anvendes — med de fornødne tilføjelser — for skjorter og skjortebuser under denne position.

Beklædningsgenstandene i denne position er længere end til taljen; bluser er almindeligvis kortere end de andre beklædningsgenstande nævnt ovenfor.

Undtaget fra denne position er beklædningsgenstande, som på grund af længden, kan bæres som kjoler.

6207

Undertrøjer, trusser, underbenklæder, natskjorter, pyjamas, badekåber, slåbrokker og lignende varer, til mænd eller drenge

6207 21 00
til
6207 29 00

Natskjorter og pyjamas

Disse underpositioner omfatter bl.a. pyjamas til mænd eller drenge, undtagen af trikotage, som — ved deres almene udseende og stoffets art — kan identificeres som bestemt til udelukkende eller hovedsagelig at blive båret som natbeklædning.

Pyjamas består af to dele:

— en beklædningsgenstand bestemt til at dække overkroppen, almindeligvis en jakkelignende beklædningsgenstand

— en beklædningsgenstand i form af benklæder eller shorts af enkelt snit, også med en åbning fortil.

En pyjamas' dele skal være af overensstemmende størrelse og afstemt efter hinanden for så vidt angår snit, anvendt stof, farver, pynt og forarbejdningsgrad, således at de klart fremtræder som bestemt til at blive båret sammen af den samme person.

Pyjamas skal kendetegne sig ved at være behagelige at bære som natbeklædning ved:

— stoffets art

— deres almindeligvis rummelige snit, og

— ikke at have ubehageligt udstyr såsom store eller omfangsrige knapper eller overvældende besætninger eller pynt.

Natbeklædning af overall-typen, der samtidig dækker over- og underkroppen og omslutter hvert ben særskilt, tariferes i pos. 6207 91 10 til 6207 99 00.

6208 Chemiser, underkjoler, underskørter, trusser, underbenklæder, natkjoler, pyjamas, negligéer, badekåber, housecoats og lignende varer, til kvinder eller piger

6208 21 00
til
6208 29 00

Natkjoler og pyjamas

Disse underpositioner omfatter bl.a. pyjamas til kvinder eller piger, undtagen af trikotage, som — ved deres almene udseende og stoffets art — kan identificeres som bestemt til udelukkende eller hovedsagelig at blive båret som natbeklædning.

Pyjamas består af to dele:

— en beklædningsgenstand bestemt til at dække overkroppen, almindeligvis en jakkelignende beklædningsgenstand

— en beklædningsgenstand i form af benklæder eller shorts af enkelt snit, også med en åbning.

En pyjamas' dele skal være af overensstemmende størrelse og afstemt efter hinanden for så vidt angår snit, anvendt stof, farver, pynt og forarbejdningsgrad, således at de klart fremtræder som bestemt til at blive båret sammen af den samme person.

Pyjamas skal kendetegne sig ved at være behagelige at bære som natbeklædning ved:

— stoffets art

— deres almindeligvis rummelige snit, og

— ikke at have ubehageligt udstyr såsom store eller omfangsrige knapper eller overvældende besætninger eller pynt.

Sæt af beklædningsgenstande, kendt som »baby dolls«, bestående af en meget kort natkjole og trusser, der er afstemt efter hinanden, anses også som pyjamas.

Natbeklædning af overall-typen, der samtidig dækker over- og underkroppen og omslutter hvert ben særskilt, tariferes i pos. 6208 91 11 til 6208 99 00.

6209 Beklædningsgenstande og tilbehør til beklædningsgenstande, til spædbørn

De forklarende bemærkninger til pos. 6111 anvendes med de fornødne tilføjelser.

6210 Beklædningsgenstande konfektioneret af tekstilstof henhørende under pos. 5602, 5603, 5903, 5906 eller 5907

De forklarende bemærkninger til pos. 6201 11 00 til 6201 19 00 og 6202 11 00 til 6202 19 00 anvendes med de fornødne tilføjelser.

6210 10 91 I sterile pakninger

Denne underposition omfatter bl.a. beklædningsgenstande af fiberduk til anvendelse på hospitaler og lign.; sådanne beklædningsgenstande kastes bort efter brugen.

6211 Træningsdragter, skidragter og badebeklædning; andre beklædningsgenstande

6211 32 31 Med yderstof af ét og samme stof

Ved anvendelse af denne underposition gælder, at delene af en træningsdragt skal være af ens vævning, farve og stofsammensætning; desuden skal størrelserne være overensstemmende.

Når en del af sådan en træningsdragt har applikerede besætninger (pynt) eller dekorationer, som ikke findes på den anden del, forbliver disse beklædningsgenstande i underpositionen, forudsat at disse besætninger (pynt) eller dekorationer er af mindre betydning og er begrænsede til et eller to steder på beklædningsgenstanden (fx på kraven og forneden på ærmerne).

Hvis disse dekorationer er fremkommet i forbindelse med vævningen af beklædningsgenstanden, er tarifiering i underpositionen udelukket, medmindre dekorationen er et firmamærke (logo) eller et andet tilsvarende mærke.

- 6211 32 41** **I andre tilfælde**
og
6211 32 42 For så vidt angår disse underpositioner gælder, at en træningsdragts over- og underdel skal være.
- 6211 33 31** **Med yderstof af ét og samme stof**
Se de forklarende bemærkninger til pos. 6211 32 31.
- 6211 33 41** **I andre tilfælde**
og
6211 33 42 Se de forklarende bemærkninger til pos. 6211 32 41 og 6211 32 42.
- 6211 42 31** **Med yderstof af ét og samme stof**
Se de forklarende bemærkninger til pos. 6211 32 31.
- 6211 42 41** **I andre tilfælde**
og
6211 42 42 Se de forklarende bemærkninger til pos. 6211 32 41 og 6211 32 42.
- 6211 43 31** **Med yderstof af ét og samme stof**
Se de forklarende bemærkninger til pos. 6211 32 31.
- 6211 43 41** **I andre tilfælde**
og
6211 43 42 Se de forklarende bemærkninger til pos. 6211 32 41 og 6211 32 42.
- 6212** **Brystholdere, hofteholdere, korsetter, seler, sokkeholdere, strømpebånd og lignende varer og dele dertil, også af trikotage**
- 6212 20 00** **Hofteholdere og hofteholder-panties**
Denne underposition omfatter blandt andet hofteholder-»panties«, også af trikotage med snit som trusser med eller uden ben eller som trusser med høj talje med eller uden ben.
De skal have følgende karakteristika:
- indsnævre talje og hofter og have sidestykker på 8 cm og derover (målt fra benudskæring til overkant),
 - have vertikal elasticitet og begrænset horisontal elasticitet. Forstærkning eller for ved maven, selv med påsyning af blonder, bånd, possementartikler eller andet, kan tillades, så længe elasticiteten forbliver vertikal,
 - bestå af følgende tekstilmaterialer:
 - blanding af bomuld og mindst 15 % elastormergarn, eller en
 - blanding af kemofibre og mindst 10 % elastormergarn, eller en
 - blanding af bomuld (ikke over 50 %), en høj procentdel kemofibre og mindst 10 % elastormergarn.
- 6217** **Andet konfektioneret tilbehør til beklædningsgenstande; dele af beklædningsgenstande eller af tilbehør til beklædningsgenstande, bortset fra varer henhørende under pos. 6212**
- 6217 10 00** **Tilbehør**
De forklarende bemærkninger til pos. 6117 80 10 og 6117 80 90 anvendes med de fornødne tilføjelser.

KAPITEL 63

ANDRE KONFEKTIONEREDE TEKSTILVARER; HÅNDARBEJDSÆT; BRUGTE BEKLÆDNINGSGENSTANDE OG BRUGTE TEKSTILVARER; KLUDE**Almindelige bemærkninger**

Vedrørende tarifieringen af varer bestående af to eller flere tekstilmaterialer henvises til dette afsnit, almindelige bemærkninger.

I. ANDRE KONFEKTIONEREDE TEKSTILVARER**6305 Sække og poser, af den art der anvendes til emballage**

Visse sække af tekstilmaterialer hører under andre positioner, fx pos. 4202 og 6307. Sække og poser af papir hører under pos. 4819, medens tilsvarende varer fremstillet af vævet stof af papirgarn hører under denne position.

Sække af tekstilmaterialer foret med papir tariferes almindeligvis i denne position, medens sække af papir foret med tekstilmaterialer hører under pos. 4819 40 00.

6305 10 10 Brugte varer

Denne underposition omfatter kun varer, der mindst én gang er blevet anvendt til transport af varer, og som bærer tydelige spor deraf, fx spor af de varer de har indeholdt, pletter, huller, rifter, reparationer, itugåede syninger, spor af tilbinding eller lukkesyning.

6307 Andre konfektionerede varer (herunder snitmønstre)**6307 90 99 I andre tilfælde**

Denne underposition omfatter bl.a.:

1. Overtræk, der dækker hovedet af tennisketsjere, badmintonketsjere, golfkøller mv., fremstillet af tekstilstof (almindeligvis overtrukket med plast), også forsynet med lommer til at indeholde bolde. Undtaget er derimod overtræk, som rummer hele ketsjeren, også forsynet med håndtag eller skulderrem (pos. 4202).
2. Turbaner, bestående af fantasifuldt vævet stof (almindeligvis af bomuld eller en blanding af bomuld og natursilke), af længde 4-5 meter og af bredde ca. 50 cm. De er sømmet på alle kanter, undertiden med frynser for enderne, og foreligger som regel foldet og pakket enkeltvis.

AFSNIT XII

FODTØJ, HOVEDBEKLÆDNING, PARAPLYER, PARASOLLER, SPADSERESTOKKE, SIDDESTOKKE, PISKE, RIDEPISKE SAMT DELE DERTIL; BEARBEJDEDE FJER OG DUN SAMT VARER AF FJER OG DUN; KUNSTIGE BLOMSTER; VARER AF MENNESKEHÅR

KAPITEL 64

FODTØJ, GAMACHER OG LIGN.; DELE DERTIL

Almindelige bemærkninger

1. Udtrykkene »ydørsål« og »overdel« er defineret i Forklarende Bemærkninger til HS, kapitel 64, almindelige bemærkninger, punkt C og D.

Ved bestemmelsen af »overdelens« materiale tages den fuldstændigt eller delvist dækkede pløs (indre tunge) ikke i betragtning.

Se nedenstående tegning: den punkterede linje viser pløsen (den indre tunge).

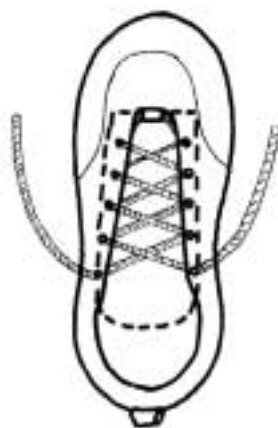

2. Udtrykket »gummi« er i bestemmelse 1 til kapitel 40 defineret for anvendelse overalt i kombinerede nomenklatur; bestemmelse 3 a) til dette kapitel udvider begrebet for anvendelsen af dette kapitel.
3. Udtrykket »plast« er i bestemmelse 1 til kapitel 39 defineret for anvendelse overalt i den kombinerede nomenklatur; bestemmelse 3 a) til dette kapitel udvider begrebet for anvendelsen af dette kapitel.

6402

Andet fodtøj med ydørsål og overdel af gummi eller plast

Denne position omfatter sportsfodtøj »fremstillet ved hjælp af særlig teknologi«, med en støbt (dog ikke påstøbt) sål i et eller flere lag, fremstillet af syntetiske materialer, der er specielt beregnede til at afbøde stød fra vertikale eller horisontale bevægelser, og med tekniske kendetegn som fx hermetiske puder indeholdende luft eller væske, mekaniske stødabsorberende eller -neutraliserende dele eller materialer som polymerer med lav massefylde.

De anførte »tekniske kendetegn« skal ikke anses som kumulative sammen med de »syntetiske materialer«, men som en beskrivelse af ovenstående »syntetiske materialer«.

Ved »sportsfodtøj« forstås tennissko, basketballsko, gymnastiksko, kondisko og lignende fodtøj, undtagen fodtøj, der udelukkende eller hovedsageligt anvendes i forbindelse med rafting (sejlads med kano i vildt vand), gang, vandring eller bjergbestigning.

Fodtøj, der i kraft af sin størrelse, er fremstillet med henblik på at blive anvendt af børn eller teenagere kan også omfattes af kategorien »sportsfodtøj«.

I den forbindelse anvendes følgende definitioner:

a) »Støbt sål i et eller flere lag«: præfabrikerede såler, fremstillet uafhængigt af fodtøjet ved støbning (fx sprøjte- eller centrifugestøbning), kompression (fx pressestøbning) eller smeltning. De limes og/eller sys fast til overdelen, men påstøbes ikke.

— »støbt sål i ét lag« henviser til fodtøj, der består af en overdel og en ydersål

— »støbt sål i flere lag« henviser til fodtøj, der består af en overdel, en mellemsål (som kan strække sig over en del eller hele skoens længde) og en ydersål

— hvor »støbt« henviser til den del af sålen, hvis form er fremstillet ved en støbeprocess

— »ikke påstøbt« henviser til fodtøj, hvis mellemsål eller enhedssål (alt efter hvilken form der er tale om) er fremstillet som en selvstændig komponent uden forbindelse med overdelen og derefter limet og/eller syet fast til denne. Sådanne sko adskiller sig fra sko, hvis mellemsål eller enhedssål (alt efter hvilken form der er tale om) er fastgjort til overdelen ved sprøjtestøbning af syntetisk materiale i en form, som overdelen indgår i.

Med undtagelse af ovenstående udelukker betegnelsen »ikke påstøbt« ikke fodtøj hvis fremstillingsproces omfatter anvendelse af visse former for sprøjteteknologi.

b) »Mekaniske komponenter« henviser til de dele af skoen (udover lukkeanordninger), der tilfører foden stabilitet.

c) »Polymerer med lav massefylde« er materialer med en massefylde på under 0,6 g/cm³.

6402 12 10 til
6402 19 00

Sportsfodtøj

Se underpositionsbestemmelse 1 til dette kapitel.

6402 12 10
og
6402 12 90

Skistøvler, fodtøj til langrend samt snowboardstøvler

Disse underpositioner omfatter støvler og andet fodtøj til enhver form for skiløb.

6402 20 00

Fodtøj med overdel af remme, herunder binderemme, fæstnet til sålen ved hjælp af pløkke

Ved anvendelsen af denne underposition er det ikke nødvendigt, at pløkkene er synlige på ydersålen, der er i kontakt med jorden; de kan også være fæstnet til indersålen eller mellemsålen. Hævede sidestykker anses ikke for at være en del af sålen.

6402 99 31
og
6402 99 39

Fodtøj med forblad af remme eller med en eller flere udskæringer

Ved forbladet forstås den del af overdelen, der er anbragt på mellemfoden.

6403

Fodtøj med ydersål af gummi, plast, læder eller kunstlæder og overdel af læder

Ved »læder« forstås kun læder og skind henhørende under pos. 4107 og 4112 til 4114 (se bestemmelse 3 b) til dette kapitel). Fodtøj med overdel af pelsskind eller med overdel af kunstlæder er således undtaget fra denne position og tariferes i pos. 6405.

De forklarende bemærkninger til pos. 6402 vedrørende »fodtøj fremstillet ved hjælp af særlig teknologi« finder tilsvarende anvendelse.

6403 12 00
og
6403 19 00

Sportsfodtøj

Se underpositionsbestemmelse 1 til dette kapitel.

6403 12 00

Skistøvler, fodtøj til langrend og snowboardstøvler

Se de forklarende bemærkninger til pos. 6402 12 10 og 6402 12 90.

6403 59 11
til
6403 59 39

Fodtøj med forblad af remme eller med en eller flere udskæringer

Se de forklarende bemærkninger til pos. 6402 99 31 og 6402 99 39.

6403 99 11
til
6403 99 38

Fodtøj med forblad af remme eller med en eller flere udskæringer

Se de forklarende bemærkninger til pos. 6402 99 31 og 6402 99 39.

6404

Fodtøj med ydersål af gummi, plast, læder eller kunstlæder og overdel af tekstilmaterialer

Denne position omfatter sportsfodtøj »fremstillet ved hjælp af særlig teknologi«, med en støbt (dog ikke påstøbt) sål i et eller flere lag, fremstillet af syntetiske materialer, der er specielt beregnede til at afbøde stød fra vertikale eller horisontale bevægelser, og med tekniske kendetegn som fx hermetiske puder indeholdende luft eller væske, mekaniske stødabsorberende eller -neutraliserende dele eller materialer som polymerer med lav massefylde.

De anførte »tekniske kendetegn« skal ikke anses som kumulative sammen med de »syntetiske materialer«, men som en beskrivelse af ovenstående »syntetiske materialer«.

Ved »sportsfodtøj« forstås fodtøj som defineret i underpositionsbestemmelse 1 til dette kapitel samt tennissko, basketballsko, gymnastiksko, kondisko og lignende fodtøj, undtagen fodtøj, der udelukkende eller hovedsageligt anvendes i forbindelse med rafting (sejlads med kano i vildt vand), gang, vandring eller bjergbestigning.

Fodtøj, der i kraft af sin størrelse, er fremstillet med henblik på at blive anvendt af børn eller teenagere kan også omfattes af kategorien »sportsfodtøj«.

I den forbindelse anvendes følgende definitioner:

- a) »Støbt sål i et eller flere lag«: præfabrikerede såler, fremstillet uafhængigt af fodtøjet ved støbning (fx sprøjte- eller centrifugestøbning), kompression (fx pressestøbning) eller smeltning. De limes og/eller sys fast til overdelen, men påstøbes ikke.

— »støbt sål i ét lag« henviser til fodtøj, der består af en overdel og en ydersål

— »støbt sål i flere lag« henviser til fodtøj, der består af en overdel, en mellemsål (som kan strække sig over en del eller hele skoens længde) og en ydersål

— hvor »støbt« henviser til den del af sålen, hvis form er fremstillet ved en støbeprocess

— »ikke påstøbt« henviser til fodtøj, hvis mellemsål eller enhedssål (alt efter hvilken form der er tale om) er fremstillet som en selvstændig komponent uden forbindelse med overdelen og derefter limet og/eller syet fast til denne. Sådanne sko adskiller sig fra sko, hvis mellemsål eller enhedssål (alt efter hvilken form der er tale om) er fastgjort til overdelen ved sprøjtestøbning af syntetisk materiale i en form, som overdelen indgår i.

Med undtagelse af ovenstående udelukker betegnelsen »ikke påstøbt« ikke fodtøj hvis fremstillingsproces omfatter anvendelse af visse former for sprøjteteknologi.

- b) »Mekaniske komponenter« henviser til de dele af skoen (udover lukkeanordninger), der tilfører foden stabilitet.

- c) »Polymerer med lav massefylde« er materialer med en massefylde på under 0,6 g/cm³.

6404 11 00

Sportsfodtøj; tennissko, basketballsko, gymnastiksko, kondisko og lignende fodtøj

Som »sportsfodtøj« under denne underposition betragtes alt fodtøj, der opfylder kriterierne i underpositionsbestemmelse 1 til dette kapitel.

Som »og lignende fodtøj« i relation til tennissko, basketballsko, gymnastiksko og kondisko i denne underposition betragtes sko, der ved form, snit eller udseende viser, at de er egnet til brug ved udøvelse af sportsaktiviteter, fx sejlsport, squash, bordtennis eller volleyball.

Alt dette fodtøj er forsynet med skridsikker sål og en lukning, der giver foden stabilitet i fodtøjet (fx snøreband eller burreband).

Pynt i mindre omfang som fx dekorative striber eller stikninger, logoer (også påsyede), snøreband (farvede eller med påtryk), udelukker ikke tarifiering i denne underposition.

6404 19 90

Andet fodtøj

Denne underposition omfatter »strandsandaler«, som er fodtøj, hvis overdel begrænser sig til en tekstilstrimmel, der er fastgjort til begge sider af en tyk og let sål i celleplast, som er i kontakt med både foden og underlaget. Tekstilstrimlen dækker hverken den forreste eller bagerste del af foden, og dens bredde overstiger ikke en tredjedel af sandalens længde. Eftersom den bagerste del af foden ikke holdes fast, løftes bærerens hæl fra sålen ved gang. Strandsandaler benyttes enten på stranden eller ved swimmingpooler, når fødderne er våde, eller der klæber sand til dem; deres udformning udelukker, at de kan anvendes til gang over længere strækninger.

Følgende bestemmelser og definitioner er gældende i denne forbindelse:

- a) Når tekstilstrimlens bredde er uregelmæssig, anses betingelsen for, at bredden ikke må overstige en tredjedel af sandalens længde, for at være opfyldt, når strimlens bredde i gennemsnit er lig med eller mindre end en tredjedel af sandalens længde (dvs. største + mindste bredde/2 = eller $\leq 1/3$ af sandalens længde).
- b) Tekstilstrimlen kan desuden være fastgjort til et tredje punkt på sålen, mellem storetåen og anden tå.
- c) En tekstilstrimmel med en velcrolukning anses som én tekstilstrimmel.

6406

Dele til fodtøj (herunder fodtøjsoverdele, også fastgjort til bindsål eller anden underdel, bortset fra ydersål); indlægssåler, hælepuder og lignende varer; gamacher, skinnebelseskyttere og lignende varer samt dele dertil

De fleste dele til fodtøj, der er omfattet af denne position, er nævnt i Forklarende Bemærkninger til HS, pos. 6406. Denne position omfatter træsåler til sandaler (fodformede sandaler og andre) uden overdel og uden remme, snører eller bånd.

Bestemmelse 2 til kapitlet indeholder en fortegnelse over varer, der ikke skal betragtes som dele til fodtøj henhørende under denne position.

Dele til fodtøj kan bestå af ethvert materiale, undtagen asbest, og de kan indeholde metal.

6406 99 30

Samlede dele, bestående af overdel fastgjort til bindsål eller anden underdel, bortset fra ydersål

Underpositionen omfatter varer, der endnu ikke udgør fodtøj, bestående af overdele til fodtøj og en eller flere underdele (især bindsål), men som endnu ikke er forsynet med ydersål.

KAPITEL 65

HOVEDBEKLÆDNING OG DELE DERTIL

- 6503 00** **Hatte og anden hovedbeklædning af filt, fremstillet af hattestumper eller plane hatteemner henhørende under pos. 6501, også forede eller garnerede**
- Som »hatte og anden hovedbeklædning, forede eller garnerede«, anses varer, der er helt eller delvist forede eller garnerede, uanset om foret eller garneringen er af samme materiale som hovedbeklædningen.
- Som garnering anses fx for, svederemme (af læder eller andre materialer), kantbånd, hattebånd, hattesnore, lidser, spænder, knapper, hattenåle, hattemærker, fjer, dekorationssting, kunstige blomster, blonder, kniplinger, sløjfer af vævet stof eller bånd, etc.
- 6503 00 10** **Af hårfilt eller en blanding af hårfilt og uldfilt**
- Som »hårfilt« anses filt fremstillet af hår af kanin, hare, bæverrotte, bæver eller odder eller af lignende hår af ringe længde.
- »Blanding af hårfilt og uldfilt« kan bestå af en integreret blanding af uld og dyrehår i ethvert forhold eller af en anden forbindelse af de to materialer (fx uldfilt dækket af et lag af dyrehår).
- Hårfilt eller blandingen af hårfilt og uldfilt kan være tilsat andre fibre (fx kemofibre).
- 6503 00 90** **Af anden filt**
- Denne underposition omfatter bl.a. varer af uldfilt, også tilsat andre fibre (fx kemofibre). Varer bestående af en blanding af hårfilt og uldfilt hører under pos. 6503 00 10.
- Som »uldfilt« anses filt fremstillet af uld eller af dyrehår, som har en vis lighed med uld (hår af vikunna, kamel, kalv, hornkvæg etc.).
- 6504 00 00** **Hatte og anden hovedbeklædning, flettede eller fremstillet af bånd eller strimler, uanset materialets art, også forede eller garnerede**
- Ved tariferingen af varer, der efter deres fremstillingsmåde hører under denne position (også forede eller garnerede), anvendes de forklarende bemærkninger til pos. 6503 00 med de fornødne tilføjelser.
- 6505** **Hatte og anden hovedbeklædning, af trikotage eller konfektioneret af blonder, kniplinger, filt eller andet tekstilstof (men ikke af bånd eller strimler), også forede eller garnerede; hårnet, uanset materialets art, også forede eller garnerede**
- Vedrørende tariferingen af turbaner, se de forklarende bemærkninger til pos. 6307 90 99.
- 6507 00 00** **Svederemme, for, overtræk, forme, stel, skygger og hageremme, til hovedbeklædning**
- Undtaget fra denne position er pandebånd og håndledsbånd af trikotage, af de typer der anvendes af sportsfolk til at absorbere sved (pos. 6117 80 10 eller 6117 80 90).

KAPITEL 66

PARAPLYER, PARASOLLER, SPADSERESTOKKE, SIDDESTOKKE, PISKE, RIDEPISE SAMT DELE DERTIL

Bestemmelse 1 c) Legetøjsparaplyer og -parasoller kan almindeligvis skelnes fra paraplyer og parasoller henhørende under dette kapitel ved den type stof, der anvendes til deres fremstilling, ved deres ofte mere simple udførelse, deres reducerede størrelse og ved, at de ikke kan anvendes som effektiv beskyttelse mod regn eller sol (se også Forklarende Bemærkninger til HS, pos. 9503, afsnit A, fjerde stykke). Det bemærkes endvidere, at legetøjsparaplyer og -parasoller foruden de nævnte kriterier også kan kendes på, at skaftet kun sjældent er over 25 cm.

6601 Paraplyer og parasoller (herunder stokkeparaplyer, haveparasoller og lign.)

Vedrørende forskellen mellem varer under denne position og legetøj henvises til de forklarende bemærkninger til bestemmelse 1 c) til dette kapitel.

Positionen omfatter endvidere:

1. Små paraplyer og parasoller bestemt til effektiv beskyttelse af børn mod regn eller sol.
2. Små parasoller bestemt til at fastgøres på barnevogne for at beskytte mod sol.

Undtaget fra denne position er paraplyer og parasoller, der på grund af de til fremstillingen anvendte materialer udelukkende anvendes som karnevalsartikler (pos. 9505).

6601 10 00 Haveparasoller og lign.

Se Forklarende Bemærkninger til HS, pos. 6601 10.

6603 Dele, besætning og tilbehør til varer henhørende under pos. 6601 og 6602**6603 10 00 Håndtag, greb og knopper**

Denne underposition omfatter håndtag (herunder emner, der kendetegner sig som emner til håndtag), greb og knopper, som er bestemt til at anbringes på den ende af paraply- og parasolskafter, spadserestokke, siddestokke, piske, ridepiske og lign., der holdes i hånden.

6603 20 00 Stel til paraplyer og parasoller, herunder stel monteret på skaft

Denne underposition omfatter bl.a.:

1. Stel til paraplyer og parasoller monteret på skaft, dvs. skelettet til paraplyen, parasollen mv., også med besætning eller tilbehør.
2. S sammensatte stel til paraplyer og parasoller, uden skaft, også med besætning eller tilbehør, dvs. det komplette system af stænger og ribber, som ved at glide op og ned på skatet, gør det muligt at åbne og lukke paraplyen eller parasollen og samtidigt udspænder og støtter overtrækket.

Undtaget fra denne underposition er enkle samlinger af stænger og ribber, som ikke udgør det komplette system af stænger og ribber (pos. 6603 90 00).

6603 90 00 Andre varer

Foruden de i sidste stykke i de forklarende bemærkninger til pos. 6603 20 00 nævnte samlinger omfatter denne underposition bl.a. usamlede stænger og ribber samt varer som nævnt i Forklarende Bemærkninger til HS, pos. 6603, andet stykke, punkt 3-5.

KAPITEL 67

BEARBEJDEDE FJER OG DUN SAMT VARER AF FJER OG DUN; KUNSTIGE BLOMSTER; VARER AF MENNESKEHÅR**6702****Kunstige blomster, blade og frugter samt dele deraf; varer af kunstige blomster, blade eller frugter**

Se bestemmelse 3 til dette kapitel. Ved »og lign.« (lignende fremgangsmåder) forstås i bestemmelse 3 til dette kapitel især samling ved, at delene klæbes sammen som følge af en varmebehandling eller ved anvendelse af glidere, der hæftes til stilken ved gnidning.

6703 00 00**Menneskehår, der er sorteret med rodenderne i samme retning, bleget eller bearbejdet på anden måde; uld og andre dyrehår eller andre tekstilmaterialer, bearbejdet til fremstilling af parykker og lign.**

Undtaget fra denne position er naturlige fletninger af ubearbejdet menneskehår, også vasket og affedt, der blot er klippet i længder, og som ikke har gennemgået yderligere behandlinger (pos. 0501 00 00).

AFSNIT XIII

VARER AF STEN, GIPS, CEMENT, ASBEST, GLIMMER OG LIGNENDE MATERIALER; KERAMISKE PRODUKTER;
GLAS OG GLASVARER

KAPITEL 68

VARER AF STEN, GIPS, CEMENT, ASBEST, GLIMMER OG LIGNENDE MATERIALER

Almindelige bemærkninger

Dette kapitel omfatter ikke kun færdigvarer, men også — i visse positioner — halvfabrikata, som skal yderligere bearbejdes, før de er brugbare til den tilsigtede anvendelse (fx blandinger på basis af asbest eller på basis af asbest og magnesiumcarbonat henhørende under pos. 6812).

- 6802** **Bearbejdede monument- og bygningssten (undtagen skifer) samt varer af monument- og bygningssten, bortset fra varer henhørende under pos. 6801; terninger og lignende varer til mosaikarbejder, af naturlige stenarter (herunder skifer), også på et underlag; granulater, splinter og pulver af naturlige stenarter (herunder skifer), kunstigt farvet**
 Udtrykket »bearbejdede monument- og bygningssten« er defineret i bestemmelse 2 til dette kapitel.
- 6802 10 00** **Fliser, terninger og lignende varer, også i anden form end kvadratisk eller rektangulær, hvis største overflade kan indeholdes i et kvadrat med en sidelængde på mindre end 7 cm; granulater, splinter og pulver, kunstigt farvet**
 Varer omfattet af denne underposition er beskrevet i Forklarende Bemærkninger til HS, pos. 6802, syvende stykke.
- 6802 21 00** **Monument- og bygningssten og varer deraf, kun tilhuggede eller udsavede, med plan eller jævn overflade**
 til
6802 29 00 Disse underpositioner omfatter monument- og bygningssten (herunder emner af monument- og bygningssten), kun tilhuggede eller udsavede, med en eller flere plane eller jævne overflader. Varerne kan være behandlet med mejsel, pikkert eller stokhammer.
- 6802 91 10** **Poleret alabast, dekoreret eller på anden måde bearbejdet, men ikke udhugget**
 De forklarende bestemmelser til pos. 6802 93 10 anvendes med de fornødne tillempninger.
- 6802 92 10** **Poleret, dekoreret eller på anden måde bearbejdet, men ikke udhugget**
 De forklarende bestemmelser til pos. 6802 93 10 anvendes med de fornødne tillempninger.
- 6802 93 10** **Poleret, dekoreret eller på anden måde bearbejdet, men ikke udhugget, af nettovægt 10 kg og derover**
 Foruden varer med helt eller delvis poleret overflade omfatter denne underposition bl.a.:
1. Varer, hvor hele overfladen eller en del deraf er blevet afhøvlet, sandblæst eller groft slebet.
 2. Dekorerede varer. Disse varer er forsynet med motiver og ornamenteringer fremkommet ved farvning, lakering eller på anden måde, fx ved påførsel af mønstre på en poleret flade ved behandling med en mejsel.
 3. Indlagte varer, varer med mosaik, varer med metaludsmykning eller med enkle mejslede inskriptioner.
 4. Varer, der er profilerede eller kannelerede, dvs. forsynet med retlinjede ornamenteringer såsom bånd, skrånkanter, afrundinger eller vulster.
 5. Drejede varer, såsom søjlefødder, balustre og lign.

- 6802 93 90** **I andre tilfælde**
Denne underposition omfatter bl.a. varer forsynet med motiver i haut- eller basrelief, fx blade, æggestave, guirlander eller kimærer, udført på en mere kunstfærdig måde end de enkle ornamenteringer, der er nævnt i de foregående underpositioner.
Statuer, samt haut- og basrelieffer (bortset fra de originale billedhuggerarbejder) hører også under denne underposition.
- 6802 99 10** **Poleret, dekoreret eller på anden måde bearbejdet, men ikke udhugget, af nettovægt 10 kg og derover**
Se de forklarende bemærkninger til pos. 6802 93 10.
- 6802 99 90** **I andre tilfælde**
De forklarende bemærkninger til pos. 6802 93 90 anvendes med de fornødne tilføjelser.
- 6803 00** **Bearbejdet skifer og varer af skifer (herunder varer af agglomereret skifer)**
- 6803 00 10** **Tagskifer og skifer til facadebeklædning**
Skifer under denne underposition kan være af enhver form, fx kvadratisk, rektangulær, polygonal, rund. De har en ensartet tykkelse, der almindeligvis er 6 mm eller derunder.
- 6804** **Møllesten, slibesten og lignende varer, uden stativ, til formaling, defibrering, slibning, polering, afretning eller skæring, hvæssesten og polersten til brug i hånden, samt dele deraf, af naturlige stenarter, agglomererede naturlige eller kunstige slibemidler eller af keramisk materiale, også med dele af andre materialer**
Undtaget fra denne position er skærver og brudstykker af hvæssesten, polersten til brug i hånden, møllesten, slibesten og lignende varer af naturlige eller agglomererede kunstige slibemidler (pos. 2530 90 98).
- 6804 10 00** **Møllesten til formaling eller defibrering**
Se Forklarende Bemærkninger til HS, pos. 6804 10.
- 6804 21 00** **Andre møllesten, slibesten og lignende varer**
til
6804 23 00
Se Forklarende Bemærkninger til HS, pos. 6804, første stykke, punkt 2 og 3.
- 6804 21 00** **Af agglomererede naturlige eller syntetiske diamanter**
Denne underposition omfatter varer af naturlige eller syntetiske diamanter, der er blevet agglomereret. Agglomererede varer fremstilles især ved anvendelse af hærdende mineralske stoffer (fx cement) eller elastiske bindemidler (fx gummi eller plast) eller ved keramisk brænding.
- 6804 22 12** **Af andre agglomererede slibemidler eller af keramiske materialer**
til
6804 22 90
De forklarende bemærkninger til pos. 6804 21 00 anvendes med de fornødne tilføjelser.
- 6804 22 12** **Af kunstige slibemidler, med bindemiddel**
til
6804 22 50
Som kunstige slibemidler anses bl.a. korund, siliciumcarbid (carborundum) og borcarbid.
- 6804 30 00** **Hvæssesten og polersten til brug i hånden**
Se Forklarende Bemærkninger til HS, pos. 6804, første stykke, punkt 4.

- 6806** **Slaggeuld, stenuld og lignende mineralsk uld; ekspanderet vermiculit, ekspanderet ler, skumslagge og lignende ekspanderede mineralske stoffer; blandinger og varer af varmeisolerende, lydisolerende eller lydabsorberende mineralske stoffer (undtagen varer henhørende under pos. 6811, 6812 og kapitel 69)**
- 6806 10 00** **Slaggeuld, stenuld og lignende mineralsk uld (herunder indbyrdes blandinger af disse varer), i løs masse, plader eller ruller**
Se Forklarende Bemærkninger til HS, pos. 6806, de tre første stykker.
»Lignende mineralsk uld« fremstilles ved, at en blanding af sten og slagge behandles som beskrevet i Forklarende Bemærkninger til HS, pos. 6806, første stykke.
- 6806 20 10** **Ekspanderet ler**
Se Forklarende Bemærkninger til HS, pos. 6806, sjette stykke.
- 6806 20 90** **Andre varer**
Denne underposition omfatter:
1. Ekspanderet vermiculit og lignende ekspanderede mineralske stoffer bortset fra ler (ekspanderet chlorit, perlit og obsidian).
Se også Forklarende Bemærkninger til HS, pos. 6806, fjerde og femte stykke.
Ekspanderet chlorit og perlit tariferes dog kun under denne underposition, forudsat at ekspansionsprocessen er blevet stoppet på det tidspunkt, da der var dannet hule granuler, dvs. før granulerne er bristet og blevet til tynde konkave lameller. Sådanne lamelformede varer anvendes som regel som filtreringsmiddel og ikke som varme- eller lydisolerende stof, og de hører derfor under pos. 3802 90 00 (se Forklarende Bemærkninger til HS, pos. 3802).
 2. Skumslagge, der ligner skumglas henhørende under pos. 7016, når de foreligger i blokke, plader og lign. Skumslagge kan skelnes fra skumglas efter de samme kriterier som dem, der bruges til at skelne mellem mineraluld henhørende under pos. 6806 10 00 og glasuld henhørende under pos. 7019.
 3. Stærkt ekspanderet granuleret slagge fra højovne, fremstillet ved skumning og med en tilsyneladende vægtfylde på 300 kg/m³ eller derunder i tør tilstand.
- 6806 90 00** **Andre varer**
Se Forklarende Bemærkninger til HS, pos. 6806, teksten efter stjernen.
- 6807** **Varer af asfalt eller af lignende materialer (f. eks. af kunstig asfaltbitumen eller stenkulstjærebeg)**
- 6807 10 10** **Tag- og facadebeklædning**
De under denne underposition hørende varer er beregnet til beklædning og tætning af tage, vægge mv., og består af mindst tre lag: en kerne af papir eller pap eller af andre materialer, fx glasuld, jutevæv, aluminiumsfolie, filt eller fiberduk og på begge sider et dæklag af asfalt eller lignende materialer. Dæklagene kan også indeholde andre materialer eller være belagt med sådanne (fx sand).
- 6809** **Varer af gips eller af blandinger på basis af gips**
- 6809 11 00** **Plader, tavler, fliser og lignende varer, ikke dekorerede**
Disse underpositioner omfatter flade varer af enhver form; de anvendes hovedsagelig til fremstilling af skillevægge og lofter.
Varer, der kun er perforerede eller overtrukket med et tyndt lag papir eller andre materialer på den ene eller begge sider, anses ikke som dekorerede. De kan også have et enkelt lag lak eller maling. Hvis pladerne eller fliserne er dekorerede, fx med motiver, med haut- eller basrelief eller dekorationer i massen eller på overfladen, tariferes de i pos 6809 90 00.
- og**
6809 19 00 Disse underpositioner omfatter endvidere kvadratiske gipsplader, der udvendigt er perforeret, og som indeholder to rektangulære hulrum fyldt med strimler af mineraluld og indvendigt dækket af aluminiumsbelagt papir; varerne anvendes til lofts- og vægbeklædning og er varme- og lydisolerende.

- 6810 Varer af cement, beton eller kunststen, også forstærkede**
Beton består af en blanding af cement, fyldstoffer (sand, grus) og vand, der efter størkning (afbinding) bliver meget hårdt. Armeret beton indeholder desuden, indstøbt i massen, rundjern (betonstål) eller stålnet. Ved anvendelse af lettere fyldstoffer (fx ekspanderet ler, bimsbeton, vermiculit og granulerede slagger) fremkommer letbeton.
- 6810 11 10 Af letbeton (på basis af bimsbeton, granulerede slagger og lign.)**
Denne underposition omfatter byggeblokke og mursten af porøs beton med en rumvægt i afbundet tilstand på 1,7 kg/dm³ eller derunder. Letbeton har gode varmeisolerende egenskaber, men er ikke så stærk som beton med større rumvægt.
- 6810 91 10 Præfabrikerede elementer til bygge- eller konstruktionsarbejder**
og
6810 91 90
Se Forklarende Bemærkninger til HS, pos. 6810 91.
- 6812 Bearbejdede asbestfibre; blandinger på basis af asbest eller asbest og magnesiumcarbonat; varer af sådanne blandinger eller af asbest (f. eks. garn, vævet stof, beklædningsgenstande, hovedbeklædning, fodtøj, pakninger), også forstærkede, undtagen varer henhørende under pos. 6811 eller 6813**
- 6812 60 00 Papir, pap og filt**
Papir, pap og filt af asbestfibre, papirmasse og eventuelt fyldstoffer hører under denne underposition, hvis de indeholder mindst 35 vægtprocent asbest. I modsat fald hører varerne under kapitel 48.
Se også Forklarende Bemærkninger til HS, pos. 6812, fjerde og syvende stykke.
- 6812 90 30 Bearbejdede asbestfibre; blandinger på basis af asbest eller asbest og magnesiumcarbonat**
Udtrykket »bearbejdede asbestfibre« er defineret i Forklarende Bemærkninger til HS, pos. 6812, første stykke. Affald af asbestvarer tariferes dog i pos. 2524 00.
Blandinger henhørende under denne underposition er beskrevet i Forklarende Bemærkninger til HS, pos. 6812, andet stykke.
Affald i form af stykker eller pulver af varer af blandinger på basis af asbest eller asbest og magnesiumcarbonat tariferes også i denne underposition.
- 6814 Bearbejdet glimmer og varer af glimmer, herunder agglomereret eller rekonstitueret glimmer, også på underlag af papir, pap eller andre materialer**
- 6814 10 00 Plader og bånd af agglomereret eller rekonstitueret glimmer, også på underlag**
Plader og bånd henhørende under denne underposition foreligger i løbende længde i ruller eller er blot tilskåret i kvadratisk eller rektangulær form. Varer tilskåret i anden form end kvadratisk eller rektangulær, tariferes i pos. 6814 90 90.
- 6814 90 10 Plader og blade af glimmer**
Denne underposition omfatter plader og blade af glimmer tilskåret til en bestemt anvendelse. De kan skelnes fra glimmerblade henhørende under pos. 2525 ved hjælp af de forskellige kendetegn, der er nævnt i Forklarende Bemærkninger til HS, pos. 2525.
Denne underposition omfatter også plader og blade af glimmer, der, selv om de ikke er blevet tilskåret som ovenfor nævnt, har undergået en behandling, der ikke er tilladt for varer under pos. 2525, fx polering eller opklæbning på underlag.

KAPITEL 69

KERAMISKE PRODUKTER

I. PRODUKTER AF FOSSILT KISELMEL ELLER AF LIGNENDE KISELHOLDIGE JORDARTER SAMT ILDFASTE PRODUKTER

6901 00 Sten, blokke, fliser og andre keramiske varer af fossilt kiselmel (f. eks. kiselgur, trippelse og diatomejord) eller af lignende kiselholdige jordarter

Se Forklarende Bemærkninger til HS, kapitel 69, almindelige bemærkninger til underkapitel I, afsnit A.

6901 00 10 Varmeisolerende sten af vægt over 650 kg pr. m³

Denne underposition omfatter bl.a. alle varmeisolerende sten fremstillet ved formning og brænding af moler.

6902 Ildfaste sten, blokke, fliser og lignende ildfast keramisk konstruktionsmateriale, bortset fra varer af fossilt kiselmel eller af lignende kiselholdige jordarter

De to væsentligste kendetegn for ildfaste varer henhørende under denne position er, at de har en ildfasthed på mindst 1 500 °C (bestemt i overensstemmelse med ISO-rekommandation R 528-1966 og R 1146-1969), og at de er bestemt til formål, som nødvendiggør denne grad af ildfasthed.

Se også Forklarende Bemærkninger til HS, kapitel 69, almindelige bemærkninger til underkapitel I, afsnit B.

6902 10 00 Indeholdende over 50 vægtprocent Mg, Ca eller Cr (enkeltvis eller samlet), udtrykt som MgO, CaO eller Cr₂O₃

Se Forklarende Bemærkninger til HS, pos. 6902 10.

6903 Andre ildfaste keramiske varer (f. eks. retorter, digler, mufler, dyser, propper, rør og stænger), bortset fra varer af fossilt kiselmel eller af lignende kiselholdige jordarter

De forklarende bemærkninger til pos. 6902, første stykke, gælder også for denne position. Herunder hører dog ikke trådførere af sintret aluminiumoxid til væve, værktøj og værktøjsdele af dette materiale eller af andre ildfaste materialer, små kugler af ildfaste produkter på basis af silicium- eller aluminiumoxid, som er beregnet som underlag for et kemisk produkt, der anvendes som katalysator i visse fremstillingsprocesser etc.

II. ANDRE KERAMISKE PRODUKTER

Almindelige bemærkninger

Udtrykkene »porcelæn«, »almindeligt ler«, »fint ler«, »fajance« og »stentøj«, som er anvendt i positions- eller underpositionstekster i dette underkapitel, er defineret i Forklarende Bemærkninger til HS, kapitel 69, almindelige bemærkninger til underkapitel II.

6904 Keramiske mursten, sten til gulvunderlag, dæksten og lignende varer

Vedrørende afgrænsningen mellem mursten og varegruppen fliser samt plader til brolægning eller vægbeklædning henvises til Forklarende Bemærkninger til HS, pos. 6907.

6905 Tagsten, skorstenspiber, røghætter, skorstensforinger, arkitektoniske ornamentter og andre keramiske produkter til bygningsbrug**6905 10 00 Tagsten**

Se Forklarende Bemærkninger til HS, pos. 6905, andet stykke, punkt 1.

Tagsten adskiller sig fra fliser og plader til brolægning eller vægbeklædning ved, at de almindeligvis er forsynet med tunger, kroge eller andre sammenføjningsanordninger.

6905 90 00**Andre varer**

Denne underposition omfatter varer som nævnt i Forklarende Bemærkninger til HS, pos. 6905, andet stykke, punkt 2, 3 og 4.

6907**Uglaserede sten og fliser til brolægning, gulvbelægning eller beklædning af vægge, kaminer og lign., af keramisk materiale; uglaserede keramiske terninger og lignende varer til mosaikarbejder, også på underlag****6907 90 10****Dobbelte fliser bestemt til spaltning**

Ved fremstillingen af dobbelte fliser bestemt til spaltning ekstruderes den tilberedte plastiske masse ved hjælp af en strengpresse, således at man opnår dobbelte fliser, der udskæres i forskellige faste længder, tørres og brændes.

Efter brændingen spaltes de dobbelte fliser til enkelte fliser. Rillerne på bagsiden af disse fliser er karakteristiske for spaltede fliser.

Almindeligvis har disse flisers langside en fremspringende kant, der skyldes fremstillingsmåden. Under fremstillingen forhindrer denne kant beskadigelse af flisens synlige dele. Afstanden mellem kanten og det indvendige hjørne er på højst 2 mm.

Dobbelte fliser bestemt til spaltning fremstilles i forskellige farver, former og dimensioner. Deres overflade kan være glat, profileret, bølget eller af anden form.

Dobbelte fliser bestemt til spaltning kan fx have følgende udseende:

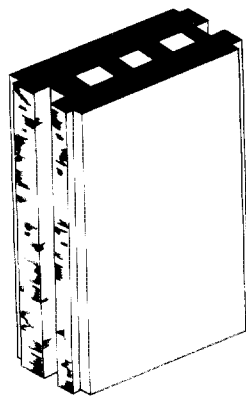

Før spaltning

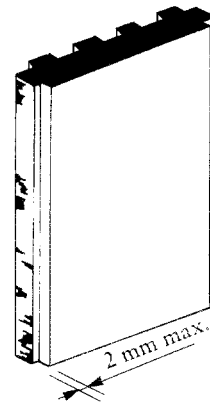

Efter spaltning

6907 90 91**Af stentøj**

Se de forklarende bemærkninger til pos. 6912 00 30.

6907 90 93**Af fajance eller fint ler**

Se de forklarende bemærkninger til pos. 6912 00 50.

6908**Glaserede sten og fliser til brolægning, gulvbelægning eller beklædning af vægge, kaminer og lign., af keramisk materiale; glaserede keramiske terninger og lignende varer til mosaikarbejder, også på underlag****6908 10 10****Af almindeligt ler**

Se de forklarende bemærkninger til pos. 6912 00 10.

**6908 90 11
til
6908 90 29****Af almindeligt ler**

Se de forklarende bemærkninger til pos. 6912 00 10.

6908 90 11**Dobbelte fliser bestemt til spaltning**

Se de forklarende bemærkninger til pos. 6907 90 10.

6908 90 31**Dobbelte fliser bestemt til spaltning**

Se de forklarende bemærkninger til pos. 6907 90 10.

6908 90 91**Af stentøj**

Se de forklarende bemærkninger til pos. 6912 00 30.

6908 90 93**Af fajance eller fint ler**

Se de forklarende bemærkninger til pos. 6912 00 50.

6909**Keramiske varer til laboratoriebrug eller til kemisk eller anden teknisk brug; trug, kar og lignende beholdere, af den art der anvendes i landbruget, af keramisk materiale; krus, dunke og lignende beholdere, af den art der anvendes til transport af varer eller som emballage, af keramisk materiale****6909 11 00
til
6909 19 00****Keramiske varer til laboratoriebrug eller til kemisk eller anden teknisk brug**

Se Forklarende Bemærkninger til HS, pos. 6909, andet stykke, punkt 1 og 2.

6909 12 00**Varer med en hårdhed svarende til 9 eller derover på Mohs skala**

Se Forklarende Bemærkninger til HS, pos. 6909 12.

6909 90 00**Andre varer**

Se Forklarende Bemærkninger til HS, pos. 6909, andet stykke, punkt 3 og 4.

6912 00**Bordservice, køkkenartikler og andre husholdningsartikler samt toiletartikler, af keramisk materiale, undtagen af porcelæn**

Med henblik på tarifiering i de forskellige underpositioner til denne position henvises endvidere til Forklarende Bemærkninger til HS, kapitel 69, især almindelige bemærkninger til underkapitel II, »Andre keramiske produkter«.

Ved tarifiering af bordservice og husholdningsartikler, som er forsynet med dekorative motiver i relief eller lignende, henvises til Forklarende Bemærkninger til HS, pos. 6913, afsnit B.

1. Ølkrus tariferes almindeligvis i denne position; de henføres imidlertid under pos. 6913, såfremt:
 - randen er udformet eller forarbejdet på en sådan måde, at de er uegnede til drikkebrug
 - de på grund af deres form vanskeligt kan håndteres eller føres til munden
 - deres reliefdekorationer er af en sådan art eller af en sådan mængde, at de hindrer en let rengøring af krusene
 - de har en usædvanlig form (fx dødningehoved, kvindebuste)
 - de er dekoreret med farve med ringe holdbarhed.
2. Varer af form som ølkrus forsynet med dekorationer i relief eller lignende og med et rumindhold på mindre end 0,2 liter hører almindeligvis under pos. 6913.

6912 00 10**Af almindeligt ler**

Denne underposition omfatter varer fremstillet af jern- og kalkholdige lersorter (murstensler); de har en mat og jordagtig skærv, hvis farve almindeligvis er brun, rød eller gul.

Skærven er uensartet, diameteren på de uensartede elementer (korn, lunger, porer), som er repræsentative for massens struktur, er over 0,15 mm. Disse elementer er således synlige med det blotte øje.

Porøsiteten (vandabsorberingsevnen) er 5 vægtprocent eller derover. Porøsiteten bestemmes efter nedennævnte metode:

Bestemmelse af vandabsorberingsevnen

Formål og begrebsbestemmelse

Forsøget har til formål at bestemme den vandmængde, der er absorberet af skærven. Denne mængde angives som procentsats af skærvens tørvægt.

Prøvens forberedelse og forsøgets gennemførelse

Forsøget foretages på mindst tre prøver af hvert stykke, der skal undersøges. Disse tages fra de glaserede steder af samme produkt og må kun være glaseret på én side.

En prøves overflade skal udgøre ca. 30 cm² og tykkelsen — inklusive glasuren — højst 8 mm.

Prøverne tørres i ovn i tre timer ved 105 °C og vægten (Vt) bestemmes — efter afkøling i tørreskab — med en nøjagtighed af 0,05 g. Umiddelbart derefter dyppes de i destilleret vand, således at de ikke kommer i berøring med beholderens bund.

Prøverne koges i to timer og forbliver derefter 20 timer i vandet. Derefter udtages de, og vandet aftørres af overfladen med en ren og let fugtig klud. Fordybninger og huller skal tørres med en fin, let fugtig pensel. Derefter bestemmes vægten (Væ). Prøvernes vandabsorberingsevne fremkommer herefter ved at multiplicere deres vægtforøgelse med 100 og dividere med tørvægten (Vt):

$$\frac{W_w - W_d}{W_d} \times 100$$

Bedømmelse af forsøgsresultaterne

Som koefficient for skærvens vandabsorbering gælder gennemsnitsværdien af de enkelte, i procent udtrykte vandabsorberingskoefficienter.

6912 00 30

Afstentøj

Denne underposition omfatter varer fremstillet af lersorter, der sædvanligvis er mere eller mindre farvet i massen; de har en kompakt uigennemsigtig skærv og er brændt ved så høj en temperatur, at skærven viser tegn på sintring. Uigennemsigtigheden bestemmes på basis af en skærv med en tykkelse på mindst 3 mm efter nedennævnte metode:

Bestemmelse af gennemsommeligheden

Begrebsbestemmelse

En genstands silhouet må være synlig igennem en vareprøve, hvis tykkelse ligger mellem 2 og 4 mm, og som befinder sig i en mørk beholder i en afstand af 50 cm fra en i en fatning anbragt ny elektrisk pære, der har en lysstyrke på 1 350-1 500 lumen. Pæren skal udskiftes, når den har været i brug i 50 timer.

Apparatur til forsøget (se nedenstående illustration)

Apparatet består af en beholder, som indvendig er malet mathvid. I den ene ende er anbragt lampen (A). Den anden ende har en åbning, gennem hvilken man igennem vareprøven (C) kan se silhouetten af genstanden (B).

Beholderens mål er:

— længde: lampens længde + 50 cm

— bredde og højde: ca. 20 cm. Åbningens diameter udgør ca. 10 cm.

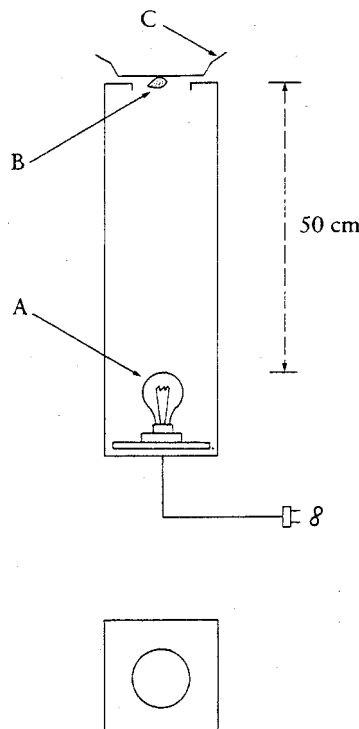

Porøsiteten (vandabsorberingsevnen) er 3 vægtprocent eller derunder. Porøsiteten bestemmes efter den i de forklarende bemærkninger til pos. 6912 00 10 nævnte metode.

6912 00 50**Af fajance eller fint ler**

Denne underposition omfatter varer fremstillet ved brænding af en blanding af udvalgte lersorter (fint ler), der undertiden er blandet med feldspat med større eller mindre tilsætning af kalk (hård fajance, halvård fajance, blød fajance).

Varer af fajance karakteriseres af en hvid eller lys (let grålig, fløde- eller elfenbensfarvet) skærv og varer af fint ler af en gul til brun henholdsvis rødbrun skærv. Skærven, der består af fine korn, er homogen; diameteren på de ikke-homogene elementer (korn, lunger, porer), der er repræsentative for massens struktur, er højst 0,15 mm; disse elementer er således ikke synlige med det blotte øje.

Porøsiteten (vandabsorberingsevnen) er 5 vægtprocent eller derover. Porøsiteten bestemmes efter den i de forklarende bemærkninger til pos. 6912 00 10 nævnte metode.

6912 00 90**Af andet keramisk materiale**

Denne underposition omfatter varer af keramiske materialer, der hverken opfylder kravene til tarifiering i de andre underpositioner til denne position eller for tarifiering som porcelæn (pos. 6911).

6913**Statuetter og andre dekorationsgenstande, af keramisk materiale**

Denne position omfatter også tallerkener til dekoration.

Tallerkener betragtes som værende til dekoration, når de samtidig:

1. på ydersiden har et dekorativt mønster (blomster, planter, landskaber, dyr, mennesker, mytologiske figurer, symboler eller reproduktioner af kunstværker eller religiøse motiver mv.), som på grund af dets omfang på pladerne gør dem tydeligt anvendelige til dekoration, og
2. ikke udgør dele til et bordservice, og
3. opfylder en eller flere af følgende betingelser:
 - a) er gennemboret i den ydre kant med et eller flere huller, bestemt til anbringelse af en ophængningsanordning
 - b) foreligger sammen med et stativ, der kan anvendes til anbringelse af tallerkenen og ikke kan anvendes særskilt
 - c) er af en form, størrelse eller vægt, der utvivlsomt gør dem uanvendelige til nytteformål
 - d) det til fremstillingen eller dekorationen anvendte materiale (navnlig maling eller metal) gør dem uanvendelige til brug i forbindelse med næringsmidler
 - e) den anvendelige overflade er ikke glat (hvilket vanskeliggør rengøring).

6913 90 10**Af almindeligt ler**

Se de forklarende bemærkninger til pos. 6912 00 10.

6913 90 91**Af stentøj**

Se de forklarende bemærkninger til pos. 6912 00 30.

6913 90 93**Af fajance eller fint ler**

Se de forklarende bemærkninger til pos. 6912 00 50.

6913 90 99**Af andet keramisk materiale**

Se de forklarende bemærkninger til pos. 6912 00 90.

KAPITEL 70

GLAS OG GLASVARER

Almindelige bemærkninger

Udtrykket »optisk glas« omfatter i kapitel 70 specialglas, der især anvendes i fabrikationen af optiske instrumenter (fx fotografiapparater, mikroskoper, kikkerter, astronomiske instrumenter, navigationsinstrumenter) samt i laboratorier og til fremstilling af visse linser til korrektionsbriller. Optisk glas, hvoraf der findes talrige varianter, har sædvanligvis stor gennemsigtighed og stor klarhed, selv om de undertiden er farvede for at opnå absorberende egenskaber over for visse stråler. De er meget homogene, uden blærer eller striber, og har desuden særlige lysbrydende og lysspredende egenskaber, der ikke er almindelige for andre glassorter.

Glasplader i rammer af træ, metal etc. anses ikke som varer med karakter af glas og hører under forskellige positioner, fx:

1. Til indramning af billeder (pos. 4414 00, 8306 etc.).
2. Til maskiner eller køretøjer (afsnit XVI eller XVII).
3. Til døre eller vinduer i bygninger etc. (pos. 4418, 7610 etc.).

7001 00 Glasskår og andet glasaffald; glasmasse**7001 00 10 Glasskår og andet glasaffald**

Se Forklarende Bemærkninger til HS, pos. 7001, første stykke, punkt A.

Udtrykket »glasskår« omfatter også ituslået glas til genanvendelse ved glasfremstilling.

7001 00 91 Glasmasse

og
7001 00 99

Se Forklarende Bemærkninger til HS, pos. 7001, første stykke, punkt B, samt andet og tredje stykke.

7002 Glas i form af kugler (undtagen mikrokugler henhørende under pos. 7018), stænger eller rør, ubearbejdet

Denne position omfatter kun halvfabrikata i rå tilstand (ubearbejdet), dvs. varer, der efter støbning, trækning eller blæsning ikke er undergået anden bearbejdning end udskæring til rør, barrer eller stænger eller formeltning eller slibning i enderne, således at de er mindre farlige at håndtere, selv om varer, der har undergået en sådan behandling, eventuelt vil kunne anvendes uden yderligere bearbejdning.

7002 10 00 Kugler

Se Forklarende Bemærkninger til HS, pos. 7002, første stykke, punkt 1, og de to sidste stykker.

7002 32 00 Af andet glas, med en lineær udvidelseskoefficient på ikke over 5×10^{-6} pr. Kelvin mellem 0 °C og 300 °C

Dette glas er især kendetegnet ved ikke at indeholde bly, ved et meget lille indhold af kalium og alkaliske oxider og et betydeligt indhold af borsyreanhydrid. Glasset har en meget stor varmeledningsevne, er usædvanlig elastisk og tåler pludselige temperaturændringer, hvilket gør det særlig egnet til fremstilling af glasvarer til madlavning, bordservice, laboratorieglass, glas til belysning mv.

7003 Planglas og glasprofiler, støbt eller valset, også med et absorberende, reflekterende eller ikke-reflekterende lag, men ikke yderligere bearbejdet

Undtaget fra denne position er floatglas (pos. 7005).

Udtrykket »bearbejdet« er defineret i bestemmelse 2 a) til dette kapitel.

- 7003 12 10
til
7003 19 90** **Planglas, ikke armeret**
Udtrykket »armeret« er defineret i Forklarende Bemærkninger til HS, pos. 7003, næstsidste stykke før undtagelserne.
- 7003 12 10
til
7003 12 99** **Farvet i massen, matteret, overfanget eller med et absorberende, reflekterende eller ikke-reflekterende lag**
Udtrykket »absorberende eller reflekterende lag« er defineret i bestemmelse 2 c) til dette kapitel. Udtrykket »matteret« er defineret i Forklarende Bemærkninger til HS, pos. 7003, andet stykke, punkt B.
Overfanget glas er gennemsigtigt og består almindeligvis af et lag hvidt opalglas og et lag farvet glas. De to lag glas presses sammen i blød tilstand, hvorved de smelter sammen.
- 7003 20 00** **Planglas, armeret**
Se de forklarende bemærkninger til pos. 7003 12 10 til 7003 19 90.
- 7003 30 00** **Glasprofiler**
Glasprofiler fremstilles ved en kontinuerlig proces, hvor formningen sker umiddelbart efter, at glasset er kommet ud af ovnen. Det tilskræres derefter i de ønskede størrelser, men bearbejdes ikke yderligere efter fremstillingen.
- 7004** **Planglas, trukket eller blæst, også med et absorberende, reflekterende eller ikke-reflekterende lag, men ikke yderligere bearbejdet**
Udtrykket »bearbejdet« er defineret i bestemmelse 2 a) til dette kapitel.
- 7004 20 10
til
7004 20 99** **Planglas, farvet i massen, matteret, overfanget eller med et absorberende, reflekterende eller ikke-reflekterende lag**
Se de forklarende bemærkninger til pos. 7003 12 10 til 7003 12 99.
- 7005** **Floatglas og andet planglas, der er slebet eller poleret, også med et absorberende, reflekterende eller ikke-reflekterende lag, men ikke yderligere bearbejdet**
Udtrykket »bearbejdet« er defineret i bestemmelse 2 a) til dette kapitel.
- 7005 10 05
til
7005 10 80** **Ikke armeret glas, med et absorberende, reflekterende eller ikke-reflekterende lag**
Se de forklarende bemærkninger til pos. 7003 12 10 til 7003 19 90 og til pos. 7003 12 10 og 7003 12 99, første stykke, første sætning.
- 7005 21 25
til
7005 21 80** **Farvet i massen, matteret, overfanget eller kun slebet**
Udtrykket »matteret« er defineret i Forklarende Bemærkninger til HS, pos. 7003, andet stykke, punkt B.
- 7010** **Balloner, flasker, flakoner, krukker, tabletklas, ampuller og andre beholdere af glas, af den art der anvendes til transport af varer eller som emballage; henkogningsglas; propper, låg og andre lukkeanordninger, af glas**
- 7010 90 21** **Fremstillet af glasrør**
Disse beholdere har rundt tværsnit og en regelmæssig, ensartet vægtykkelse, sædvanligvis under 2 mm. De har ingen prægede mærker såsom tal, logoer, streger, reliefstruktur eller lignende. Ved en visuel undersøgelse ses der næsten ingen optiske uregelmæssigheder i glasset.
Disse beholdere har almindeligvis et rumindhold fra 1 til 100 milliliter.
De anvendes hovedsagelig til emballering af farmaceutiske eller diagnostiske produkter.

- 7012 00** **Glaskolber til termoflasker og andre termobeholdere med vakuumisolering**
- 7012 00 90** **I andre tilfælde**
Som »færdige« anses kun glaskolber, som umiddelbart kan forsynes med hylster eller andet overtræk.
- 7013** **Bordservice, køkken-, toilet- og kontorartikler, dekorationsgenstande til indendørs brug og lignende varer, af glas, undtagen varer henhørende under pos. 7010 eller 7018**
- 7013 10 00** **Af glaskeramisk materiale**
Udtrykket »glaskeramisk materiale« er defineret i Forklarende Bemærkninger til HS, kapitel 70, almindelige bemærkninger, sidste stykke, punkt 2.
- 7013 21 11** **Af blykrystal**
til
7013 21 99 Udtrykket »blykrystal« er defineret i underpositionsbestemmelse 1 til dette kapitel.
- 7013 31 10** **Af blykrystal**
og
7013 31 90 Udtrykket »blykrystal« er defineret i underpositionsbestemmelse 1 til dette kapitel.
- 7013 32 00** **Af glas, med en lineær udvidelseskoefficient på ikke over 5×10^{-6} pr. Kelvin mellem 0 °C og 300 °C**
Se de forklarende bemærkninger til pos. 7002 32 00.
- 7013 91 10** **Af blykrystal**
og
7013 91 90 Udtrykket »blykrystal« er defineret i underpositionsbestemmelse 1 til dette kapitel.
- 7015** **Urglas og lignende glas samt korrigerende og ikke korrigerende brilleglas, hvælvede, bøjede eller lignende, ikke optisk bearbejdet; hule glaskugler og segmenter deraf, til fremstilling af de nævnte varer**
- 7015 10 00** **Korrigerende brilleglas**
Se Forklarende Bemærkninger til HS, pos. 7015, punkt C.
- 7015 90 00** **Andre varer**
Se Forklarende Bemærkninger til HS, pos. 7015, punkt A og B.
- 7016** **Brosten, blokke, mursten, fliser, tagsten og andre varer af presset eller støbt glas, også armeret, af den art der anvendes til bygnings- eller konstruktionsbrug; glasterninger og andre små glasstykker, også på underlag, til mosaikker eller lignende dekorative formål; blyindfattede ruder og lignende varer; porøst glas (skumglas) i blokke, fliser, plader, skaller eller lignende former**
Undtaget fra denne position er fliser af valset glas, fx af opalglas eller af glas som imiterer marmor (pos. 7003 eller 7005).
- 7017** **Laboratorieartikler, hygiejniske artikler og pharmaceutiske artikler, af glas, også graderede eller justerede**
- 7017 10 00** **Af kvartsglas**
Varerne under denne underposition har et indhold af siliciumdioxid på 99 vægtprocent eller derover. Varerne fremstilles på basis af rent kvartssand, bjergkrystal eller flygtige siliciumforbindelser. Glasvarer fremstillet af kvartssand er lysuigennemtrængelige (opake) eller kun gennemsigelige. Varer fremstillet af bjergkrystal eller flygtige siliciumforbindelser er derimod fuldstændig klare og gennemsigtige.

7017 20 00

Af andet glas, med en lineær udvidelseskoefficient på ikke over 5×10^{-6} pr. Kelvin mellem 0 °C og 300 °C

Se de forklarende bemærkninger til pos. 7002 32 00.

7018

Glasperler, imitationer af naturperler, imitationer af ædel- og halvædelsten og lignende smågenstande af glas samt varer deraf, undtagen bijouterivarer; glasøjne, undtagen proteser; statuetter og andre dekorationsgenstande forarbejdet ved anvendelse af glasblæselampe, undtagen bijouterivarer; mikrokugler af glas med diameter på 1 mm og derunder7018 10 11
og
7018 10 19**Glasperler**

Disse underpositioner omfatter bl.a.:

1. Varer som nævnt i Forklarende Bemærkninger til HS, pos. 7018, andet stykke, punkt A.
2. Lignende varer med handelsbetegnelsen »glasperler«, bestående af større glasstykker (op til størrelse som valnødder). Varerne, der hovedsagelig er bestemt til fremstilling af halskæder eller armbånd, kan være af meget forskellig form (fx kugler, halvkugler, dråber, terninger, spoler, smårør, kegler) og har ligeledes hul helt igennem.

Små rør anses som glasperler henhørende under disse underpositioner, såfremt deres udvendige diameter og længde ikke overstiger henholdsvis 4 mm og 24 mm. De må ikke forveksles med små specialrør af blyglas, der anvendes til fremstilling af udladningslamper og dioder. Små rør af denne art er almindeligvis ufarvede og hører under pos. 7002. Varerne under disse underpositioner foreligger almindeligvis i løs vægt eller i små poser eller æsker.

Underpositionerne omfatter også glasperler af samme størrelse og farve, som for at lette forsendelsen eller af hensyn til deres fremvisning er trukket på snor uden knuder mellem de enkelte perler og uden lukketøj. Sådanne snore med glasperler er i reglen bundet sammen i bundter ved hjælp af de løse snoreender og er derfor ikke færdigvarer klar til brug.

Undtaget herfra er bl.a.:

- a) Perler trukket på snor (uanset om de er bundet sammen i bundter), hvis perlerne er af forskellig størrelse og farve og er fordelt på regelmæssig måde (fx ved ensartet skift af farve eller størrelse, eller ved at perlerne er trukket på snor efter deres gradvist tiltagende størrelse), eller hvis perlerne er adskilt af knuder (pos. 7117).
- b) Snore med perler (uanset om perlerne er af ens størrelse, farve eller fremstillingsmetode), som enten er monteret med lukketøj eller tilsvarende fastgørelsesanordninger eller har en længde, der gør dem egnede til brug som halskæde (pos. 7117).

7018 10 11

Slebne og mekanisk polerede

Slebne og mekanisk polerede perler henhørende under denne underposition adskiller sig fra såkaldte ildpolerede perler (pos. 7018 10 19) ved deres fuldstændig glatte og skarptkantede slibeflader. De har ofte slebet hulkant (ofte tillige poleret) og på ydersiden skarpe slibekanter, der svarer til de tilstødende facetter. De såkaldte ildpolerede perler har derimod afrundet hulkant uden skarpe kanter ved facetterne.

Det er især de i de forklarende bemærkninger til pos. 7018 10 11 og 7018 10 19, første stykke, punkt 2, nævnte varer, der oftest er slebne og mekanisk polerede.

7018 10 30

Imitationer af naturperler

Denne underposition omfatter varer som beskrevet i Forklarende Bemærkninger til HS, pos. 7018, andet stykke, punkt B.

For så vidt angår imitationer af naturperler trukket på snor anvendes de forklarende bemærkninger til pos. 7018 10 11 og 7018 10 19 med de fornødne tilføjelser.

7018 10 51
og
7018 10 59**Imitationer af ædel- og halvædelsten**

Disse underpositioner omfatter varer som nævnt i Forklarende Bemærkninger til HS, pos. 7018, andet stykke, punkt C.

7018 10 51

Slebne og mekanisk polerede

Imitationer af ædel- og halvædelsten, slebne og mekanisk polerede, henhørende under denne underposition adskiller sig fra tilsvarende ildpolerede varer (pos. 7018 10 59) ved deres fuldstændige glatte og skarptkantede slibeflader.

7018 10 90**Andre varer**

Denne underposition omfatter bl.a. imitationer af koraller, små kugler og utilskårne slebne glasstykker (bortset fra imitationer af naturperler eller af ædel- og halvædelsten) til hattenålehoveder, vedhæng til øreringe og små glasrør til fremstilling af frynser.

Vedrørende afgrænsningen mellem små glasrør henhørende under denne underposition og små glasrør, der skal anses som glasperler henhørende under pos. 7018 10 11 og 7018 10 19, henvises til de forklarende bemærkninger til disse to underpositioner, andet stykke.

7018 20 00**Mikrokugler af glas med diameter på 1 mm og derunder**

Denne underposition omfatter varer som nævnt i Forklarende Bemærkninger til HS, pos. 7018, andet stykke, punkt H.

7018 90 10**Glasøjne; varer fremstillet af glasperler, imitationer af naturperler, imitationer af ædel- og halvædelsten og lignende smågenstande af glas**

Se Forklarende Bemærkninger til HS, pos. 7018, andet stykke, punkt E og F.

7018 90 90**Andre varer**

Denne underposition omfatter varer som nævnt i Forklarende Bemærkninger til HS, pos. 7018, andet stykke, punkt G.

7019**Glasfibre (herunder glasuld) og varer deraf (f. eks. garn og vævet stof)**

Afhuggede tråde henhørende under denne position fremstilles af tekstilglas, hvorved forstås produkter, hvor filamenterne i vidt omfang er orienterede parallelt. Man skelner mellem to typer:

- Glassilke bestående af et stort antal endeløse, parallelt liggende filamenter, almindeligvis med en diameter på mellem 5 og 15 µm (mikron); disse filamenter samles ved hjælp af et såkaldt »slettemiddel« (almindelig plast) til en tråd (»roving«); tråden har et silkeagtigt udseende.
- Glasstapelfibre bestående af et ubestemt antal filamenter af forskellig længde. Når disse stapelfibre samles, fås en tråd af lodden karakter.

7019 11 00**Afhuggede tråde, af længde 50 mm og derunder**

Se Forklarende Bemærkninger til HS, pos. 7019 11.

7019 12 00**Rovings**

Se Forklarende Bemærkninger til HS, pos. 7019 12.

7019 19 90**Af korte fibre**

Se Forklarende Bemærkninger til HS, pos. 7019 19.

Denne underposition omfatter bl.a. garn af korte fibre.

7019 31 00**Måtter**

Se Forklarende Bemærkninger til HS, pos. 7019 31.

7019 32 00**Glasulddug (vlies)**

Se Forklarende Bemærkninger til HS, pos. 7019 32.

7019 90 10**Glasuld i løs masse eller i flager**

Glasuld i løs masse består af fibre af forskellig længde, der er sammenfiltrede. Fibrene anvendes til lyd- eller varmeisolering og forhandles almindeligvis i baller eller i papirsække.

AFSNIT XIV

NATURPERLER, KULTURPERLER, ÆDEL- OG HALVÆDELSTEN, ÆDLE METALLER, ÆDELMETALDUBLÉ SAMT VARER AF DISSE MATERIALER; BIJOUTERIVARER; MØNTER

KAPITEL 71

NATURPERLER, KULTURPERLER, ÆDEL- OG HALVÆDELSTEN, ÆDLE METALLER, ÆDELMETALDUBLÉ SAMT VARER AF DISSE MATERIALER; BIJOUTERIVARER; MØNTER**I. NATURPERLER OG KULTURPERLER, ÆDEL- OG HALVÆDELSTEN**

- 7101** **Naturperler og kulturperler, også bearbejdede eller sorterede, men ikke trukket på snor, monterede eller indfattede; naturperler og kulturperler, trukket på snor af hensyn til forsendelsen**
- 7101 10 00** **Naturperler**
Se Forklarende Bemærkninger til HS, pos. 7101, de første fire stykker.
- 7101 21 00** **Kulturperler**
og
7101 22 00 Se Forklarende Bemærkninger til HS, pos. 7101, femte stykke.
- 7101 21 00** **Ubearbejdede**
Se Forklarende Bemærkninger til HS, pos. 7101, sjette stykke.
- 7101 22 00** **Bearbejdede**
Se Forklarende Bemærkninger til HS, pos. 7101, sjette stykke.
- 7102** **Diamanter, også bearbejdede, men ikke monterede eller indfattede**
- 7102 10 00** **Usorterede**
Se Forklarende Bemærkninger til HS, pos. 7102 10.
- 7102 21 00** **Til industriel anvendelse**
og
7102 29 00 Se Forklarende Bemærkninger til HS, pos. 7102 21 og 7102 29.
- 7102 21 00** **Ubearbejdede eller kun savet, kløvet eller groft slebet**
Se Forklarende Bemærkninger til HS, pos. 7102 21 og 7102 29, tredje stykke.
Ved grovslibning slibes emnet imod en anden diamant for at formindske det til den ønskede størrelse.

- 7102 31 00**
og
7102 39 00
- Til anden anvendelse**
Se Forklarende Bemærkninger til HS, pos. 7102 31 og 7102 39.
- 7102 31 00**
- Ubearbejdede eller kun savet, kløvet eller groft slebet**
Se Forklarende Bemærkninger til HS, pos. 7102 21 og 7102 29, tredje stykke.
Ved grovslibning slibes emnet imod en anden diamant for at formindske det til den ønskede størrelse.
- 7103**
- Ædelsten (undtagen diamanter) og halvædelsten, også bearbejdede eller sorterede, men ikke trukket på snor, monterede eller indfattede; usorterede ædelsten (undtagen diamanter) og halvædelsten, trukket på snor af hensyn til forsendelsen**
- 7103 10 00**
- Ubearbejdede eller kun savet eller groft formet**
Se Forklarende Bemærkninger til HS, pos. 7103 10.
Undtaget fra denne underposition er sten bearbejdet til dublering eller triplering (pos. 7103 91 00 eller 7103 99 00).
- 7103 91 00**
og
7103 99 00
- På anden måde bearbejdede**
Se Forklarende Bemærkninger til HS, pos. 7103 91 og 7103 99.
Som sten bearbejdet til dublering eller triplering anses sten bestående af en overdel af ædel- eller halvædelsten og henholdsvis en eller to underdele af ædel- eller halvædelsten (i reglen af ringere kvalitet) eller af andre materialer (fx rekonstruerede sten eller glas).
Vedrørende ædel- og halvædelsten, der ikke anses som »på anden måde bearbejdede« i disse underpositioner, samt vedrørende de sten, der, selv om de hverken er indfattede eller monterede, henhører under kapitel 90 og 91, henvises til Forklarende Bemærkninger til HS, pos. 7103, tredje og femte stykke.
Råemner (såkaldte »blanks«) henhører under pos. 7103 10 00.
- 7103 91 00**
- Rubiner, safirer og smaragder**
Rubiner er en varietet af korund. Den røde farve skyldes spor af chromsalte.
Safirer er ligeledes en varietet af korund. Den mørkeblå farve skyldes indholdet af cobaltsalte.
Smaragder er en varietet af beryl. De forekommer sædvanligvis i prismeform; den grønne farve skyldes indholdet af chromoxider. De er en smule hårdere end kvarts, men blødere end korund og diamanter. Deres store værdi skyldes farven og gennemsigtigheden. De slibes ofte i rektangulær eller kvadratisk form.
- 7104**
- Syntetiske eller rekonstruerede ædel- og halvædelsten, også bearbejdede eller sorterede, men ikke trukket på snor, monterede eller indfattede; usorterede syntetiske eller rekonstruerede ædel- og halvædelsten, trukket på snor af hensyn til forsendelsen**
- 7104 10 00**
- Piezo-elektrisk kvarts**
Se Forklarende Bemærkninger til HS, pos. 7104 10.
Undtaget fra denne underposition er:
- Piezo-elektriske krystaller fremstillet på basis af kemiske forbindelser, fx seignettesalt (kalium-natriumtartrattetrahydrat), bariumtitanat, ammonium- og rubiniumorthomonophosphater (pos. 3824 90 99).
 - Piezo-elektriske krystaller fremstillet på basis af naturlige sten (fx kvarts eller turmalin) (pos. 7103).
 - Piezo-elektriske krystaller fremstillet på basis af syntetiske sten, bortset fra kvarts (pos. 7104 20 00 eller 7104 90 00).
 - Monterede piezo-elektriske krystaller (pos. 8541 60 00).

7104 20 00 Andre varer, ubearbejdede eller kun savet eller groft formet
De forklarende bemærkninger til pos. 7103 10 00 anvendes med de fornødne tillem্পninger.

7104 90 00 I andre tilfælde
Forklarende Bemærkninger til HS, pos. 7102 31 og 7102 39, tredje stykke, anvendes med de fornødne tillem্পninger.

7105 Støv og pulver af naturlige eller syntetiske ædel- og halvædelsten

7105 10 00 Af diamanter
Se Forklarende Bemærkninger til HS, pos. 7105, andet, tredje og fjerde stykke.

7105 90 00 I andre tilfælde
Denne underposition omfatter bl.a. støv og pulver af ædelsten af granattypen.

II. ÆDLE METALLER SAMT ÆDELMETALDUBLÉ

7106 Sølv (herunder forgyldt og platineret sølv), ubearbejdet eller i form af halvfabrikata eller som pulver

7106 10 00 Pulver
Udtrykket »pulver« er defineret i underpositionsbestemmelse 1 til dette kapitel.
Pulveriserede produkter, der ikke har den i ovennævnte underpositionsbestemmelse nævnte kornstørrelse, anses som granulater henhørende under pos. 7106 91 10 eller 7106 91 90.
Affald, fx filspåner, opfejning og støv, fra bearbejdning af sølv eller sølvlegeringer, kun tjenligt til genindvinding af metallet eller til fremstilling af kemiske produkter, anses ikke som pulver. Sådant affald tariferes i pos. 7112.
Filspåner, der er rensat for fremmede bestanddele, og hvis kornstørrelse er gjort homogen (fx ved sigtning), anses dog som pulver under denne underposition, forudsat at varen opfylder de ovenfor nævnte kriterier.

7106 91 10 Ubearbejdet
og
7106 91 90
Disse underpositioner omfatter de i Forklarende Bemærkninger til HS, pos. 7106, fjerde stykke, punkt B, nævnte varer.
Sølv i barrer, der af handelshensyn har en glat overflade og er forsynet med kontrolstempel, tariferes også herunder.
Granulater af sølv eller sølvlegeringer tariferes kun i disse underpositioner, såfremt de ikke opfylder de kriterier, der er fastsat for pulver i underpositionsbestemmelse 1 til dette kapitel.
Undtaget fra disse underpositioner er barrer fremstillet ved valsning eller trækning (pos. 7106 92 20 eller 7106 92 80).

7108 Guld (herunder platineret guld), ubearbejdet eller i form af halvfabrikata eller som pulver

7108 11 00 Pulver
De forklarende bemærkninger til pos. 7106 10 00 anvendes med de fornødne tillem্পninger.

7108 12 00 I andre former, ubearbejdet
De forklarende bemærkninger til pos. 7106 91 10 og 7106 91 90 anvendes med de fornødne tillem্পninger.

7108 20 00 Monetært
Se Forklarende Bemærkninger til HS, pos. 7108 20.

- 7110 Platin, ubearbejdet eller i form af halvfabrikata eller som pulver**
Vedrørende tarifieringen af legeringer i underpositionerne under denne position henvises til underpositionsbestemmelse 3 til dette kapitel.
- 7110 11 00 Platin**
til
7110 19 80 Udtrykket »platin« er defineret i underpositionsbestemmelse 2 til dette kapitel.
- 7110 11 00 Ubearbejdet eller som pulver**
De forklarende bemærkninger til pos. 7106 10 00 samt pos. 7106 91 10 og 7106 91 90 anvendes med de fornødne til-
lempninger.
- 7110 21 00 Ubearbejdet eller som pulver**
De forklarende bemærkninger til pos. 7106 10 00 samt pos. 7106 91 10 og 7106 91 90 anvendes med de fornødne til-
lempninger.
- 7110 31 00 Ubearbejdet eller som pulver**
De forklarende bemærkninger til pos. 7106 10 00 samt pos. 7106 91 10 og 7106 91 90 anvendes med de fornødne til-
lempninger.
- 7110 41 00 Ubearbejdet eller som pulver**
De forklarende bemærkninger til pos. 7106 10 00 samt pos. 7106 91 10 og 7106 91 90 anvendes med de fornødne til-
lempninger.
- 7112 Affald og skrot af ædle metaller eller af ædelmetaldublé; andet affald og skrot med indhold af ædle metal-
ler eller ædelmetalforbindelser, af den art der hovedsagelig anvendes til genindvinding af ædle metaller**
Affald og skrot af ædle metaller eller af ædelmetaldublé, som er smeltet og udstøbt i barrer, blokke eller lignende former,
tariferes ikke i denne position, men som ubearbejdet metal.

III. JUVELER, SMYKKER, GULD- OG SØLVSMEDEARBEJDER OG ANDRE VARER

- 7113 Juvelerarbejder samt dele deraf, af ædle metaller eller af ædelmetaldublé**
Se bestemmelse 2 a) og 9 til dette kapitel.
- 7114 Guld- og sølvsmedearbejder og dele deraf, af ædle metaller eller af ædelmetaldublé**
Se bestemmelse 2 a) og 10 til dette kapitel.
- 7116 Varer af naturperler eller kulturperler, ædel- eller halvædelsten (naturlige, syntetiske eller rekonstruerede)**
Se bestemmelse 2 b) til dette kapitel.
- 7117 Bijouterivarer**
Se bestemmelse 11 til dette kapitel.

7117 11 00
til
7117 19 99

Af uædle metaller, også forsøvede, forgyldte eller platinerede

Disse underpositioner omfatter bl.a.:

1. Kæder af uædle metaller, der er delt i sådanne længder, at der af den enkelte kæde kun kan fremstilles en enkelt bijouterivare, fx ved montering af en lås. Disse kæder har almindeligvis en længde på 2 m eller derunder.
2. Dekorative motiver som nævnt i Forklarende Bemærkninger til HS, pos. 7117, andet stykke, punkt b). De kan eksempelvis se ud som vist nedenfor.

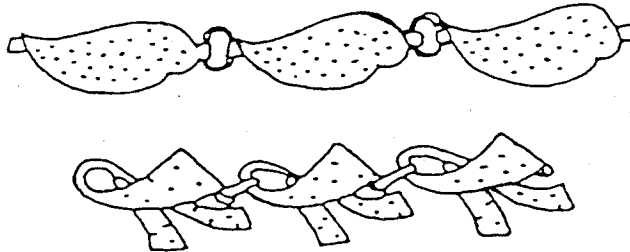

7118

Mønter

7118 10 10
og
7118 10 90

Mønter, undtagen guldmønter, der ikke er lovlige betalingsmidler

Se Forklarende Bemærkninger til HS, pos. 7118 10.

AFSNIT XV

UÆDLE METALLER OG VARER DERAFT

Almindelige bemærkninger

Affald og skrot af non-ferro metaller, som er omsmeltet og støbt i ingots, blokke og lignende former, tariferes som ubearbejdet metal og ikke som affald og skrot. Det tariferes derfor i fx pos. 7601 (aluminium), 7801 (bly), 7901 (zink) eller i pos. 8104 11 00 eller 8104 19 00 (magnesium).

Udtrykket »metaller« omfatter også metaller, som har en amorf (ikke krystallinsk) struktur, såsom metallisk glas og pulvermetallurgiske produkter.

KAPITEL 72

JERN OG STÅL

Almindelige bemærkninger

A. Afgrænsningen mellem smedede og valsede produkter sker, når det er nødvendigt, på grundlag af en undersøgelse (pos. 7207, 7214, 7216, 7218, 7224 og 7228).

Såfremt hele varen er til rådighed, er det især vigtigt at bemærke, hvorledes tværsnittet varierer:

— hvis der er variationer, som ikke gentages regelmæssigt, er der tale om et smedet produkt

— hvis der derimod er variationer, som gentages regelmæssigt, eller hvis tværsnittet er konstant, kan varen være smedet eller valset. I dette tilfælde er det nødvendigt at undersøge følgende karakteristika:

1. Tværsnittets størrelse

Ved store dimensioner (tværsnittets overflade over 150 000 mm²) er der sandsynligvis tale om et smedet produkt. Ved små dimensioner (mindste dimension under 15 mm) er der sandsynligvis tale om et valset produkt.

2. Tværsnittets form

Ved enkle former (kvadratisk, rund, rektangulær, sekskantet og lign.) kan der være tale om et smedet eller valset produkt, medens produkter af mere kompliceret form næsten altid er fremstillet ved valsning.

3. Længden

Såfremt varens længde overstiger 5 m, er der næsten altid tale om et valset produkt; er længden under 5 m, kan produktet være smedet eller valset.

4. Tolerancer i tværsnittet

Tolerancerne i tværsnittet er mindre ved valsede produkter end ved smedede produkter.

5. Metallografisk udseende

Da reduktionsforholdet ved valsede produkter almindeligvis er betydeligt højere end ved smedede produkter, kan de næsten altid skelnes fra hinanden ved en mikroskopisk undersøgelse.

Ved undersøgelsen ses der især på hulheder og struktur:

- a) Hulhederne i valsede produkter er meget lange og smalle og næsten fuldstændig parallelle i valseretningen; i smedede produkter er de kortere (næsten elipseformede) og ikke fuldstændigt parallelle.
- b) Ved valsede produkter, der er hærdet eller udglødet, er der næsten helt retlinede delingsbånd i strukturen. Sådanne bånd forekommer derimod i langt mindre grad eller slet ikke i smedede produkter.

6. Antal (mængde)

Smedede produkter leveres som regel i et ringe antal.

Valsning kan udføres som varmt- og koldtvalsning. Ved valsning kan der, afhængigt af valsemets form og af valsernes form og placering, fremstilles flade produkter som plader og bånd eller andre produkter såsom stænger med rundt eller manglekantet tværsnit, profiler med forskelligt tværsnit, rør mv.

B. Vedrørende beskrivelse af visse plastiske deformationer (fx valsning, smedning og sænksmedning) henvises til Forklarende Bemærkninger til HS, kapitel 72, almindelige bemærkninger, afsnit IV, punkt A og B.

C. Vedrørende forskellen mellem varmtvalsede, varmttrukne og varmtstrengpressede produkter og koldtbehandlede produkter henvises til Forklarende Bemærkninger til HS, kapitel 72, almindelige bemærkninger, afsnit IV, punkt B, sidste stykke.

Nogle af de ovennævnte forskelle mellem varmtvalsede og koldtvalsede produkter kan blive mindre eller helt forsvinde, såfremt de koldtvalsede varer er udglødet; ved varmtvalsede produkter, der har undergået en kort koldtbehandling, begrænser forskellene sig til udseende og overfladens hårdhed.

Varmtvalsede, varmttrukne eller varmtstrengpressede stænger og profiler kan være efterbehandlet ved koldtbehandling (ved trækning eller på anden måde) — især rektificering eller kalibrering — hvorved produktets kvalitet forbedres. En sådan behandling medfører, at produktet anses som koldtbehandlet.

Koldttilretning og grov fjernelse af glødeskaller mv. anses imidlertid ikke som rektificering eller kalibrering og påvirker derfor ikke tarifieringen af varmtvalsede, varmttrukne eller varmtstrengpressede stænger og profiler. Snoning af sådanne stænger medfører heller ikke, at de anses som koldtbehandlede.

D. Udtrykket »plettering« (beklædning er defineret i Forklarende Bemærkninger til HS, kapitel 72, almindelige bemærkninger, afsnit IV, punkt C.2 e).

Uædelt metal pletteret (beklædt) med ædelt metal hører under kapitel 71, uanset overtrækkets tykkelse (se Forklarende Bemærkninger til HS, kapitel 71).

E. Vedrørende overfladebehandling henvises til Forklarende Bemærkninger til HS, kapitel 72, almindelige bemærkninger, afsnit IV, punkt C.2 d).

F. Smedejernsemner, der ikke længere fremtræder som emner, groft tildannet ved smedning, henhørende under pos. 7207, 7218 eller 7224, skal tarifieres i de positioner, der omfatter tilsvarende forarbejdede varer, som almindeligvis hører under kapitel 82, 84, 85 eller 87. Smedemner af jern eller stål til krumtapakslar skal således tarifieres i pos. 8483.

I. RÅPRODUKTER; PRODUKTER I FORM AF GRANULAT ELLER PULVER

7201 Råjern og spejljern, i blokke, klumper eller andre ubearbejdede former

Råjern og spejljern er defineret i henholdsvis bestemmelse 1 a) og 1 b) til dette kapitel.

Råjern som defineret i bestemmelse 1 a) til dette kapitel, og som indeholder over 6 vægtprocent, men ikke over 30 vægtprocent mangan, skal tarifieres som spejljern (pos. 7201 50 90). Såfremt en legering med dette indhold af mangan indeholder en anden bestanddel i større mængde end anført i bestemmelse 1 a), fx et indhold af silicium på over 8 vægtprocent, skal den tarifieres som en ferrolegering; i det nævnte eksempel som ferrosilicium i pos. 7202 21 10 til 7202 29 90. (Såfremt legeringen indeholder over 30 vægtprocent mangan og over 8 vægtprocent silicium anses den som ferrosiliciummangan henhørende under pos. 7202 30 00; hvis legeringen desuden indeholder endnu en bestanddel i det i bestemmelse 1 c) anførte mængdeforhold, tarifieres den i pos. 7202 99 80).

Råjern som defineret i bestemmelse 1 a) til dette kapitel, og som ikke er spejljern og derfor skal tarifieres i pos. 7201 10 11 til 7201 50 90, indeholder kun 6 vægtprocent mangan eller derunder. Ved sådant råjern skelnes der — afhængigt af indholdet af legeringsbestanddele — mellem ulegeret råjern (pos. 7201 10 11 til 7201 20 00) og legeret råjern (pos. 7201 50 10 eller 7201 50 90).

Legeret råjern er defineret i underpositionsbestemmelse 1 a) til dette kapitel; ulegeret råjern må ikke indeholde en eller flere af følgende bestanddele i større mængder, i vægtprocent, end nedenfor angivet:

- 0,2 % chrom
- 0,3 % kobber
- 0,3 % nikkel
- 0,1 % af hver af følgende bestanddele: aluminium, molybden, titan, tungsten (wolfram), vanadium.

7201 50 10**Legeret råjern med indhold af titan på 0,3 vægtprocent og derover, men ikke over 1 vægtprocent, og af vanadium på 0,5 vægtprocent og derover, men ikke over 1 vægtprocent**

Varer under denne underposition anvendes især til fremstilling af produkter, der skal være særlig slidstærke, fx krumtapakslers, bremsetromler, pumpestempler, valsecylindre, matricer til sænksmedning, rørknæstykker og støbeforme.

7201 50 90**Andre varer**

Denne underposition omfatter bl.a. følgende typer råjern:

1. Råjern med indhold af nikkel (0,5 til 3,5 vægtprocent) til fremstilling af varer med høj mekanisk modstandsdygtighed.
2. Såkaldt »Ni-Hard« — råjern (indeholdende 3,3 til 5 vægtprocent nikkel og 1,4 til 2,6 vægtprocent chrom) til fremstilling af varer med høj slidstyrke.
3. Råjern (med stort indhold af nikkel, chrom, silicium eller kobber) til fremstilling af varer med høj modstandsdygtighed mod korrosion.
4. Råjern (med indhold af nikkel eller chrom) til fremstilling af varmebestandige varer.
5. Råjern med indhold af kobber.

7202**Ferrolegeringer**

I bestemmelse 1 c) til dette kapitel defineres »ferrolegeringer« og især fastsættes grænseværdien for indholdet af non-ferrobestanddele og af jern.

Vedrørende tarifieringen af ferrolegeringer i underpositionerne til pos. 7202 henvises til underpositionsbestemmelse 2 til dette kapitel.

Hvis en ferrolegering fx indeholder over 30 vægtprocent mangan og ikke over 8 vægtprocent silicium, tarifieres den i pos. 7202 11 20 til 7202 19 00; hvis den derimod indeholder over 30 vægtprocent mangan og mere end 8 vægtprocent silicium, tarifieres den i pos. 7202 30 00. Tilsvarende skal en ferrosilicium-mangan-aluminium-legering indeholde over 8 vægtprocent silicium, over 30 vægtprocent mangan og over 10 vægtprocent aluminium for at kunne tarifieres i pos. 7202 99 80.

Hvis en ferrolegering med to, tre eller fire bestanddele ikke er specielt nævnt, tarifieres den i pos. 7202 99 80.

Affald og skrot af jern og stål, der er smeltet om og støbt i grove ingots med samme sammensætning som ferrolegeringer, og som anvendes som tilsætningsmateriale ved fremstilling af særlige stål kvaliteter, tarifieres efter beskaffenheden i underpositionerne til pos. 7202.

Undtaget fra positionen er affald fra sammensmeltning af non-ferro metaller, som på grund af deres svovl- eller phosphorindhold eller på grund af andre urenheder ikke kan anses som ferrolegeringer (almindeligvis pos. 2620).

**7202 11 20
til
7202 19 00****Ferromangan**

Ferromangan foreligger i form af stykker med ru overflade og med hvide skinnende brudflader. Det er sprødt og meget hårdt. Det anvendes til afiltning, afsvovling og til at tilføre kulstof til stål samt efter tilsætning af mangan som legeringstilstand.

**7202 11 20
og
7202 11 80****Med indhold af kulstof på over 2 vægtprocent**

Disse underpositioner omfatter bl.a. ferromangan med højt kulstofindhold (kulstofrigt ferromangan). Den mest almindelige kvalitet indeholder 6 til 7 vægtprocent kulstof. Manganindholdet skal være over 30 vægtprocent; det er almindeligvis mellem 70 og 80 vægtprocent.

7202 19 00**I andre tilfælde**

Denne underposition omfatter ferromangan med middelhøjt kulstofindhold (1,25 til 1,50 vægtprocent) eller lavt kulstofindhold (under 0,75 vægtprocent); indholdet af mangan kan variere mellem 80 og 90 vægtprocent.

Dette ferromangan anvendes til fremstilling af stål legeret med mangan, som skal have et lavt kulstofindhold.

7202 21 10
til
7202 29 90

Ferrosilicium

Ferrosilicium har en grå, skinnende brudflade og er sprødt. I handelen forekommer typer indeholdende fra 10 til næsten 96 vægtprocent silicium, og med et ringe indhold af kulstof (0,1 til 0,2 vægtprocent).

Det benyttes enten til raffinering af stål og fremstilling af siliciumstål (især til såkaldte elektriske plader) eller (i stedet for silicium, som er dyrere) som reduktionsmiddel (silicotermi) ved andre metallurgiske processer, fx magnesiummetallurgi.

7202 30 00

Ferrosiliciummangan

Ferrosiliciummangan, der også benævnes silicomangan, anvendes i forskellige varieteter, som indeholder over 8 og indtil 35 vægtprocent silicium, over 30 indtil 75 vægtprocent mangan og indtil 3 vægtprocent kulstof.

Det har tilsvarende anvendelser som ferrosilicium, men den kombinerede virkning af silicium og mangan nedsætter indholdet af ikke-metalliske bestanddele til det mindst mulige og bidrager til en yderligere nedsættelse af oxygenindholdet.

7202 41 10
til
7202 49 90

Ferrochrom

Ferrochrom forekommer i meget hårde krystallinske stykker, hvor krystallerne ofte er veludviklede.

Det indeholder almindeligvis 60 til 75 vægtprocent chrom; indholdet af kulstof er 4 til 10 vægtprocent i almindeligt ferrochrom og kan være så lavt som 0,01 % med tilsvarende formindskelse af skørheden. Det anvendes til fremstilling af chromstål.

7202 50 00

Ferrosiliciumchrom

Ferrosiliciumchrom indeholder almindeligvis 30 vægtprocent silicium og 50 vægtprocent chrom, og kulstofindholdet kan som i ferrochrom være højt eller meget lavt.

Det anvendes til samme formål som ferrochrom; indholdet af silicium letter afiltning af stålet.

7202 60 00

Ferronikkel

Ferronikkel under denne underposition indeholder under 0,5 vægtprocent svovl og anvendes almindeligvis som legeringsbestanddel ved fremstilling af nikkelstål.

Ferronikkel med et indhold af svovl på 0,5 vægtprocent og derover kan ikke umiddelbart anvendes til fremstilling af nikkelstål; det betragtes som et mellemprodukt fra nikkelfremstillingen og tariferes derfor i pos. 7501.

I denne underposition tariferes derimod visse legeringer, som går under den tekniske betegnelse »nikkeljern« (støbenikkel), og som anvendes til støbning af specielle korrosions- og varmebestandige stykker. Dette gælder fx visse jernkulstoflegeringer, som findes i handelen under forskellige registrerede varemærker, og som indeholder indtil 36 % nikkel, 6 % chrom, 6 % silicium, over 2 % kulstof og eventuelt mindre mængder af andre bestanddele (aluminium, mangan, kobber etc.). Ved anvendelse af den kombinerede nomenklaturen kan disse varer ikke tariferes som råjern på grund af deres indhold af over 10 % nikkel, eller som stål på grund af deres indhold af kulstof på over 2 %.

7202 99 80

Andre varer

Denne underposition omfatter bl.a. ferrosiliciumcalcium, ferromangantitan, ferrosiliciumnikkel, ferrosiliciumaluminiumcalcium, ferroaluminium, ferrosiliciumaluminium og ferrosiliciummanganaluminium.

Ferroaluminium indeholder almindeligvis mellem 12 og 30 vægtprocent aluminium.

Visse typer ferroaluminium anvendes undertiden direkte til støbning af specielle dele, på grund af deres høje korrosionsbestandighed, endog ved høje temperaturer samt deres magnetiske og termiske egenskaber.

Ferrosiliciumaluminium anvendes i forskellige legeringstyper, med indhold af fx:

— 45 % silicium og 20 til 25 % aluminium

— 65 til 75 % silicium, over 10 og indtil 15 % aluminium og 3 til 4 % titan

— 20 til 25 % silicium, 20 til 25 % mangan samt over 10 og indtil 12 % aluminium.

Ferrosiliciummanganaluminium indeholder almindeligvis 20 vægtprocent silicium, 35 vægtprocent mangan og 10 til 12 vægtprocent aluminium.

7203

Jern- og stålprodukter fremstillet ved direkte reduktion af jernmalm eller andre porøse jern- og stålprodukter, i klumper, piller (pellets) eller lignende former; jern af renhed mindst 99,94 vægtprocent, i klumper, piller (pellets) eller lignende former

7203 90 00

Andre varer

Foruden de varer, som er anført i anden del af teksten til pos. 7203, og som er beskrevet i det næstsiste stykke i Forklarende Bemærkninger til HS, pos. 7203, omfatter denne underposition porøse jern- og stålprodukter, som ikke er fremstillet ved direkte reduktion af jernmalm, dvs. ved atomisering af råjern.

- 7204 Affald og skrot af jern og stål; ingots af omsmeltet jern- og stålaffald**
Foruden affald og skrot som beskrevet i Forklarende Bemærkninger til HS, pos. 7204, afsnit A, omfatter denne position også stykker af længde under 1,50 m af brugte skinner (se de forklarende bemærkninger til pos. 7302 10 90).
- 7204 41 10 Dreje- og fræseaffald, spåner, slibe-, save- og høvleaffald**
Undtaget fra denne underposition er bl.a. slibe- og høvleaffald af jern og stål, der er rensat for fremmedlegemer (fx ad magnetisk vej), og som er gjort ensartet med hensyn til kornstørrelse (fx ved sigtning). Slibe- og høvleaffald behandlet på denne måde tariferes efter kornstørrelsen (se bestemmelse 8 b) til afsnit XV og bestemmelse 1 h) til dette kapitel) i pos. 7205 10 00, 7205 21 00 eller 7205 29 00.
- 7204 49 10 Fragmenteret affald og skrot (shredderskrot)**
Ved fragmenteret affald og skrot forstås varer, hvoraf 95 vægtprocent ikke har nogen dimension, der overstiger 200 mm.
- 7204 49 91 Ikke sorteret eller klassificeret**
Denne underposition omfatter affald og skrot i løs vægt, fx blandinger af støbejern, fortinnet jern og forskellige slags stål i forskellige former.
- 7204 49 99 I andre tilfælde**
Denne underposition omfatter sorteret eller klassificeret affald og skrot i løs vægt.
- 7204 50 10 Ingots af omsmeltet jern- og stålaffald**
og
7204 50 90
Ingoter af omsmeltet jern- og stålaffald, der har samme kemiske sammensætning som ferrolegeringer og anvendes som tilsætningsmateriale ved fremstilling af visse typer specialstål, tariferes efter beskaffenheden i underpositionerne til pos. 7202.
- 7205 Granulater og pulver, af råjern, spejljern eller andet jern og stål**
- 7205 21 00 Pulver**
og
7205 29 00
Pulver kan være tilsat enten legeringsbestanddele til visse af de anvendelser, der er nævnt i Forklarende Bemærkninger til HS, pos. 7205, punkt B, eller beskyttende bestanddele (fx zink) for at undgå risikoen for en pludselig forbrænding af jernet.

II. JERN OG ULEGERET STÅL

- 7207 Halvfabrikata, af jern og ulegeret stål**
- 7207 19 14 Fremstillet ved kontinuerlig støbning**
Halvfabrikata fremstillet ved kontinuerlig støbning karakteriseres sig ved at have forskelligt farvede transversale ringe med mere eller mindre regelmæssige mellemrum på den udvendige overflade og et stråleformet krystalmønster (som følge af hurtig afkøling) på tværsnittet. De anvendes hovedsagelig som mellemprodukter ved fremstilling af sømløse rør.
- 7208 Fladvalsede produkter, af jern og ulegeret stål, af bredde 600 mm og derover, varmtvalsede, ikke pletterede, belagte eller overtrukne**
Udtrykket »yderligere valsning« er i underpositionerne til denne position begrænset til en forarbejdning, hvor metallet føres ind mellem modsat roterende valser for at reducere tykkelsen. Bearbejdningen kan også medføre en forbedring af metallets overflade eller mekaniske egenskaber. Udtrykket »yderligere valsning« omfatter imidlertid ikke let koldtvalsning (»skin-pass«), som medfører en mindre reduktion af tykkelsen, eller andre bearbejdnings, som kun ændrer metallets form uden at reducere dets tykkelse.

- 7208 90 10** **Ikke yderligere bearbejdet end overfladebehandlet eller kun tilskåret i anden form end rektangulær eller kvadratisk**
Underpositionen omfatter fladvalsede produkter, som har undergået én eller flere af de overfladebehandlinger, som er nævnt i Forklarende Bemærkninger til HS, pos. 7208, andet stykke, punkt 3-5, og/eller udskåret således, at de hverken er kvadratiske eller rektangulære, men som ikke har undergået andre bearbejdnings.
- 7208 90 90** **I andre tilfælde**
Denne underposition omfatter fladvalsede produkter, der efter valsningen har undergået en række bearbejdnings, såsom bølgede produkter eller produkter, der er perforerede, affasede eller afrundede på kanterne.
Produkter med reliefmønstre, der hidrører direkte fra valsningen, anses ikke for at have undergået en bearbejdning i denne underpositions forstand.
- 7209** **Fladvalsede produkter, af jern og ulegeret stål, af bredde 600 mm og derover, koldtvalsede, ikke pletterede, belagte eller overtrukne**
- 7209 90 10** **Ikke yderligere bearbejdet end overfladebehandlet eller kun tilskåret i anden form end rektangulær eller kvadratisk**
De forklarende bemærkninger til pos. 7208 90 10 anvendes med de fornødne tillem্পninger.
- 7209 90 90** **I andre tilfælde**
De forklarende bemærkninger til pos. 7208 90 90 anvendes med de fornødne tillem্পninger.
- 7210** **Fladvalsede produkter, af jern og ulegeret stål, af bredde 600 mm og derover, pletterede, belagte eller overtrukne**
Som »pletterede« anses produkter, der har undergået en pletteringsbehandling som beskrevet i Forklarende Bemærkninger til HS, kapitel 72, almindelige bemærkninger, afsnit IV, punkt C.2 e), og som »belagte eller overtrukne« anses produkter, der har undergået en behandling som beskrevet i Forklarende Bemærkninger til HS, kapitel 72, almindelige bemærkninger, afsnit C d), nr. 4 og 5.
- 7210 12 11** **Hvidblik**
Undtaget fra denne underposition er lakeret hvidblik (pos. 7210 70 31).
- 7210 20 10** **Belagt eller overtrukket med bly, herunder terneplader**
og
7210 20 90
I disse underpositioner forstås ved »terneplader« fladvalsede produkter af tykkelse under 0,5 mm, som ved elektrolyse eller nedsænkning i et bad med smeltet metal er overtrukket med et lag bestående af en bly-tinlegering. Vægten af blyet på de to sider må ikke overstige 120 g pr. m².
- 7210 30 10** **Elektrolytisk belagt eller overtrukket med zink**
og
7210 30 90
Se Forklarende Bemærkninger til HS, pos. 7210 30, 7210 41 og 7210 49.
- 7210 41 10** **Bølgede**
og
7210 41 90
Se Forklarende Bemærkninger til HS, pos. 7208, sjette stykke.
- 7210 61 10** **Belagt eller overtrukket med aluminium-zinklegeringer**
og
7210 61 90
Disse underpositioner omfatter fladvalsede produkter, som er overtrukket med et lag af en legering, hvori aluminium vægtmæssigt dominerer i forhold til zink. Disse legeringer kan ligeledes indeholde andre bestanddele.
- 7210 90 10** **Forsølvet, forgyldt, platineret eller emaljeret**
Denne underposition omfatter foruden emaljerede produkter forsølvende, forgyldte eller platinerede produkter, dvs. produkter, som er overtrukket med ædelt metal på den ene eller på begge sider ved andre fremgangsmåder end plettering. Disse fremgangsmåder er hovedsagelig elektrolyse, sprøjtning eller fordampning under vakuum. Se også Forklarende Bemærkninger til HS, kapitel 72, almindelige bemærkninger, afsnit IV, punkt C.2 d), nr. 4.

7211 Fladvalsede produkter, af jern og ulegeret stål, af bredde under 600 mm, ikke pletterede, belagte eller overtrukne

Undtaget fra denne position er fladvalsede produkter, som ikke er kvadratiske eller rektangulære, også selv om bredden ikke overstiger 600 mm (pos. 7208).

7212 Fladvalsede produkter, af jern og ulegeret stål, af bredde under 600 mm, pletterede, belagte eller overtrukne

De forklarende bemærkninger til pos. 7210 anvendes med de fornødne tilføjelser.

7212 50 93 Belagt eller overtrukket med aluminium-zinklegeringer

De forklarende bemærkninger til pos. 7210 61 10 og 7210 61 90 anvendes med de fornødne tilføjelser.

7214 Andre stænger af jern og ulegeret stål, kun smedede, varmtvalsede, varmttrukne eller varmtstrengpressede, herunder varer, der er snoet efter valsningen

7214 10 00 Smedet

Se almindelige bemærkninger til dette kapitel, afsnit A, vedrørende forskellen på smedede og valsede produkter.

7215 Andre stænger af jern og ulegeret stål

7215 90 90 I andre tilfælde

Denne underposition omfatter smedede, varmtvalsede, varmttrukne eller varmtstrengpressede stænger samt koldtbehandlede stænger, som har undergået:

1. mere omhyggelige overfladebehandlinger end omtalt i Forklarende Bemærkninger til HS, pos. 7214, fjerde stykke, punkt 1, 2 og 3, fx polering, glansbehandling, kunstig oxydering, phosphatering, oxalatering, overtrækning og (med undtagelse af varmtvalsede, varmttrukne eller varmtstrengpressede stænger) plettering (belægning), eller
2. mekaniske bearbejdningsformer som fx gennemboring eller kalibrering.

7216 Profiler af jern og ulegeret stål

Undtaget fra denne position er L-profiler forsynet med huller og »Halfen« — profiler, der hører under pos. 7308 og er beskrevet i de forklarende bemærkninger til positionen.

7216 31 11 Parallelflangede

Herunder hører kun profiler, på hvilke såvel de indvendige som de udvendige flangesider er parallelle.

Disse profiler har følgende form:

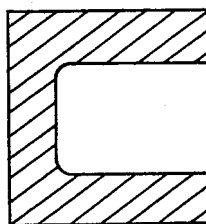

7216 31 91 Parallelflangede

Se de forklarende bemærkninger til pos. 7216 31 11.

7216 32 11

Parallelflangede

De forklarende bemærkninger til pos. 7216 31 11 anvendes med de fornødne tilføjelser.
Disse profiler har følgende form:

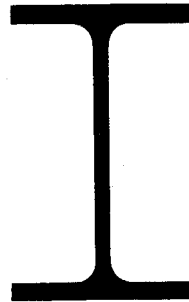

7216 32 91

Parallelflangede

Se de forklarende bemærkninger til pos. 7216 32 11.

7216 50 91

Vulstfladjern

Denne underposition omfatter massive produkter med samme, nedenfor viste, tværsnit over hele længden og med en bredde, der almindeligvis er under 430 mm. Vulstens højde (a) udgør sædvanligvis 1/7 af vulstfladjernets bredde (b).

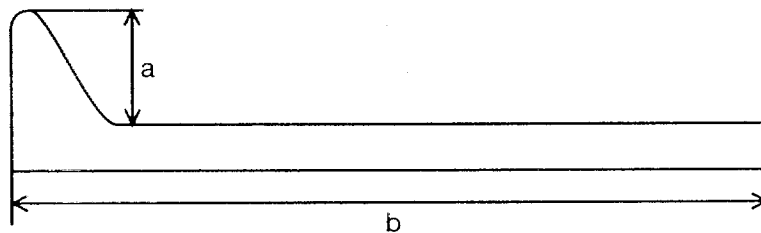

7216 69 00

I andre tilfælde

Denne underposition omfatter bl.a. profiler, som er koldtbehandlede ved blanktrækning med henblik på mindskelse af tykkelsen.

7216 91 10
til
7216 91 90

Koldtbehandlede, fremstillet af fladvalsede produkter

De forklarende bemærkninger til pos. 7215 90 90 anvendes med de fornødne tilføjelser.

7216 91 10

Profilplader

Profilplader anvendes hovedsagelig som facadebeklædning.

De har fx følgende form:

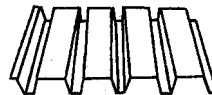

Undtaget fra denne underposition er profilplader med fastgørelsesanordninger (pos. 7308 90 59).

7216 99 90

I andre tilfælde

De forklarende bemærkninger til pos. 7215 90 90 anvendes med de fornødne tilføjelser.

III. RUSTFRIT STÅL

- 7219** **Fladvalsede produkter af rustfrit stål, af bredde 600 mm og derover**
- 7219 90 10** **Ikke yderligere bearbejdet end overfladebehandlet, herunder pletteret, eller kun tilskåret i anden form end rektangulær eller kvadratisk**
- Denne underposition omfatter fladvalsede produkter, varmt- eller koldtvalsede:
1. som har undergået én eller flere af de overfladebehandlinger, som er nævnt i Forklarende Bemærkninger til HS, kapitel 72, almindelige bemærkninger, afsnit IV, punkt C.2 d) og e), eller
 2. har en anden form end kvadratisk eller rektangulær.
- 7219 90 90** **I andre tilfælde**
- Denne underposition omfatter fladvalsede produkter (varmt- eller koldtvalsede), som efter valsningen har undergået en række bearbejdnings som fx perforering, randslibning eller afrunding af kanterne.
- 7220** **Fladvalsede produkter af rustfrit stål, af bredde under 600 mm**
- Undtaget fra denne position er fladvalsede produkter, som ikke er kvadratiske eller rektangulære, også selv om bredden ikke overstiger 600 mm (pos. 7219).
- IV. ANDET LEGERET STÅL; HULE BORESTÆNGER, AFLEGERET ELLER ULEGERET STÅL**
- 7225** **Fladvalsede produkter af andet legeret stål, af bredde 600 mm og derover**
- 7225 11 00** **Korn-orienteret**
- Fladvalsede korn-orienterede produkter er kendetegnet ved, at den magnetiske egenskab er væsentlig bedre i valseretningen end vinkelret på valseretningen (den såkaldte »Goss-tekstur«). Disse produkter er ofte overtrukket med et isolerende lag, der almindeligvis består af en glasagtig film (bestående hovedsagelig af magnesiumsilicat).
- 7226** **Fladvalsede produkter af andet legeret stål, af bredde under 600 mm**
- 7226 11 10** **Korn-orienteret**
og
7226 11 90 Se de forklarende bemærkninger til pos. 7225 11 00.
- 7227** **Varmtvalsede stænger i uregelmæssigt oprullede ringe, af andet legeret stål**
- 7227 90 95** **I andre tilfælde**
- Denne underposition omfatter bl.a. svejsetråd, bortset fra svejsetråd henhørende under pos. 8311.
- 7228** **Andre stænger af andet legeret stål; profiler af andet legeret stål; hule borestænger af legeret eller ulegeret stål**
- 7228 40 10** **Andre stænger, kun smedede**
og
7228 40 90 Se almindelige bemærkninger til dette kapitel, afsnit A, vedrørende forskellen på smedede og valsede produkter.

KAPITEL 73

VARER AF JERN OG STÅL

- 7301 Spunsvæggjern af jern og stål, også med borede eller lokkede huller eller sammensatte; svejsede profiler, af jern og stål**
- Spunsvæggjern og svejsede profiler kan være undergået bearbejdningsformer som fx gennemboring, vridning etc., forudsat at disse bearbejdningsformer ikke har givet varerne karakter af varer, som er tariferet andetsteds.
- 7301 20 00 Profiler**
- Undtaget fra denne underposition er perforerede profiler og »Halfen« — profiler (pos. 7308).
- 7302 Følgende materiel af jern og stål, til jernbaner og sporveje: skinner, kontraskinner og tandhjulsskinner, tunger, krydsninger, trækstænger og andet materiel til sporskifter, sveller, skinnelasker, skinnestole, kiler til skinnestole, underlagsplader, klemlader, langplader, sporstænger og andet specielt materiel til samling eller befæstelse af skinner**
- 7302 10 10 Strømførende skinner, med dele af andre metaller end jern**
- Denne underposition omfatter kun strømførende skinner (bortset fra køreskinner), hvis kontaktflade er af andet metal end jern (aluminium, kobber), eller som er forsynet med forbindelsesstykker af andet metal end jern.
- Strømførende skinner under denne underposition — ofte betegnet »tredje (eller fjerde) skinne« — har samme tværsnit som almindelige køreskinner, eller har tværsnit i form af dobbelt-T, rektangel, trapez etc.; de består som regel af blødere stål end køreskinner, fordi der kan slækkes på de mekaniske egenskaber til fordel for de elektriske egenskaber: den elektriske modstand for stålet i køreskinnerne er ca. $0,19 \times 10^{-6}$ ohm.m, er kun på 0,11 ohm.m for stål med lavt kulstofindhold (ca. 0,08 %) og manganindhold (0,2 %) og endog 0,10 ohm.m for ARMCO-jern (næsten rent jern: 99,9 %).
- Strømførende skinner kan have over-, side- eller underkontakt, og de er ofte beskyttet af en plastbelægning, som ikke dækker den side, hvor kontaktskoen løber.
- 7302 10 90 Brugte**
- Undtaget fra denne underposition er bl.a. brugte skinner, der kan anses som affald og skrot henhørende under pos. 7204, fx forvredne eller bøjede skinner og skinner, der er opskåret i længder under 1,5 meter.
- 7303 00 Rør og hule profiler, af støbejern**
- 7303 00 10 Trykrør**
- Denne underposition omfatter bl.a. støbejernsrør, der almindeligvis anvendes som (ofte underjordiske) gas- eller vandledninger, og som mindst kan tåle et tryk på 10,13 bar. Trykrør fremstilles næsten udelukkende af duktilt støbejern med særlig høj styrke (trækstyrke mindst 420 MPa) og skal have specielt gode mekaniske egenskaber (især plasticitet) for ikke at gå i stykker selv ved gradvise jordforskydninger. Strækgrænsen er således mindst 300 MPa.
- 7304 Rør og hule profiler, sømløse, af jern (bortset fra støbejern) og stål**
- Varer under denne position betragtes ikke som rør, hvis deres længde ikke er mere end to gange tværsnittets udvendige mål. Sådanne varer anses enten som rørfittings (pos. 7307) eller som skiver (pos. 7318).
- 7304 31 91 Præcisionsrør**
- Disse rør er karakteriseret ved at være glatte, glaserede eller polerede på de indvendige eller udvendige overflader og ved, at de har mindre tolerance end varmebehandlede rør.
- Rør, der opfylder ISO-norm 3304 og de tilsvarende nationale normer, anvendes i hydrauliske eller pneumatiske kredsløb, støddæmpere, hydrauliske eller pneumatiske donkrafte og almindeligvis til fremstilling af dele til motorkøretøjer, motorer eller maskiner.
- Rør, som derimod opfylder ISO-norm 2604 og 6759 samt de tilsvarende nationale normer, anvendes som rør i trykbeholdere: kedler, overhedere, varmevekslere og economisere i kraftværker, når tolerancekravene for præcisionsrør er opfyldt.

- 7304 39 10** **Ubearbejdede lige rør med ensartet godstykkelse, udelukkende bestemt til fremstilling af rør med andet tværsnit eller anden godstykkelse**
- Denne underposition omfatter sømløse stålrør, som hovedsagelig er fremstillet ved gennemboring og varmtvalsning eller ved gennemboring og varmtrækning eller varmstrengpresning; de betegnes almindeligvis som »emner«. De er bestemt til forarbejdning til rør med andet tværsnit og anden godstykkelse og med mindre dimensionstolerancer end udgangsproduktet.
- De foreligger med afklippede og afgratede ender, men uden anden bearbejdning. Deres udvendige og indvendige overflade er rå og med påsiddende glødeskæl. De er hverken olierede, forzinkede eller lakerede.
- 7304 39 51**
og
7304 39 59 **Gevindrør (med gevind eller til gevindskæring)**
- Disse rør er fremstillet ved varmtvalsning og kalibrering. Deres udvendige diameter varierer mellem 13,5 og 165,1 mm, og de foreligger med glatte ender eller ender forsynet med gevind og bøsning. Overfladen er ubehandlet eller belagt med et lag zink eller andet beskyttelsesmateriale, fx plast eller bitumen.
- Varmebehandlingen giver dem sådanne mekaniske karakteristika, at de kan afskæres i længden, bøjes og eventuelt genindskæres på anvendelsesstedet.
- De anvendes fortrinsvis til fordeling af damp, vand eller gas i bygninger.
- De opfylder ISO-norm 65 og de tilsvarende nationale normer.
- 7304 49 10** **Ubearbejdede lige rør med ensartet godstykkelse, udelukkende bestemt til fremstilling af rør med andet tværsnit eller anden godstykkelse**
- Se de forklarende bemærkninger til pos. 7304 39 10.
- 7304 51 91** **Præcisionsrør**
- Se de forklarende bemærkninger til pos. 7304 31 91.
- 7304 59 10** **Ubearbejdede lige rør med ensartet godstykkelse, udelukkende bestemt til fremstilling af rør med andet tværsnit eller anden godstykkelse**
- Se de forklarende bemærkninger til pos. 7304 39 10.
- 7305** **Andre rør (f. eks. svejsede, nittede eller på lignende måde lukkede), med cirkulært tværsnit, med udvendig diameter på over 406,4 mm, af jern og stål**
- De forklarende bemærkninger til pos. 7304 anvendes med de fornødne tillem্পninger.
- 7306** **Andre rør og hule profiler (f. eks. svejsede, nittede eller på lignende måde lukkede eller kun med sammensluttede kanter), af jern og stål**
- De forklarende bemærkninger til pos. 7304 anvendes med de fornødne tillem্পninger.
- 7306 30 21**
og
7306 30 29 **Præcisionsrør, med godstykkelse**
- Disse underpositioner omfatter både præcisionsrør, der kun er kalibrerede, og præcisionsrør, som er svejsede og koldtrukne.
1. *Rør, der kun er kalibrerede*
- Disse rør er almindeligvis fremstillet ved kontinuerlig modstandssvejsning eller induktionssvejsning, uden anvendelse af metal, af flade, oprullede produkter, varmt- eller koldtvalsede, efter en kold formning i længderetningen.
- Som oftest er deres overflade fri for glødeskæl og olieret som følge af indsmøring under formningen, svejsningen og kalibreringen. De har ingen udvendig svejsesøm, da denne er fjernet ved slibning umiddelbart efter svejsningen. I nogle tilfælde er svejsesømmen også fjernet på varens inderside.
- Som følge af koldbearbejdningen og kalibreringen foreligger disse rør i koldformet tilstand, medmindre en varmebehandling til gendannelse af strukturen er nødvendig.
- De anvendes hovedsagelig til fremstilling af dele til automobiler eller maskiner, metalmøbler, cykelstel, barnevogne, rækværk og gelændere.
- De opfylder ISO-norm 3306 eller de tilsvarende nationale normer.
2. *Svejsede, koldtrukne rør*
- Disse rør adskiller sig fra præcisionssvejsede rør, der kun er kalibrerede, ved, at der ikke findes spor af svejsesøm hverken på rørets udvendige eller indvendige side, og at deres dimensionstolerancer er mere begrænset.
- De finder tilsvarende anvendelse som varerne under pos. 7304 31 91 og 7304 51 91.
- De opfylder ISO-norm 3305, eller hvis de anvendes til trykbeholdere, ISO-norm 2604 og 6758.

**7306 30 51 og
7306 30 59**

Gevindrør (med gevind eller til gevindskæring)

Disse rør er fremstillet ved stuksvejsning efter bearbejdning i varm tilstand. Vedrørende andre karakteristika og anvendelser, se de forklarende bemærkninger til pos. 7304 39 51 og 7304 39 59.

7306 50 91

Præcisionsrør

Se de forklarende bemærkninger til pos. 7306 30 21 og 7306 30 29.

7307

Rørfittings af jern og stål (f. eks. samleled, rørknæ, muffe)

**7307 11 10
og
7307 11 90**

Af støbejern, hårdstøbt

Udtrykket »hårdstøbt« omfatter bl.a. gråt støbejern med flagegråfit.

Disse underpositioner omfatter fittings af støbejern som fx rørknæ og rørbøjninger, muffe, kraver, bøjler og T-stykker. De forbindes med rør af jern eller stål ved sammenskruing eller ved mekanisk kontakt og samling.

7307 19 10

Af støbejern, smedbart

Deformerbart støbejern er et mellemprodukt mellem gråt støbejern med flagegranit og støbestål. Det er let at støbe og bliver sejt og lader sig smede efter en passende varmebehandling. Under varmebehandlingen forsvinder kulstoffet delvis eller ændrer sin sammensætning eller tilstand; det afsættes endeligt i form af noder (små klumper), der ikke forringer metallets sammenhængskraft i samme udstrækning som grafikflagerne i gråt støbejern.

Hvis kulstofindholdet er 2 vægtprocent eller derunder, betragtes varerne som fremstillet af støbestål (se bestemmelse 1 til dette kapitel) og henføres til pos. 7307 19 90.

Udtrykket »deformerbart støbejern« omfatter bl.a. støbejern med kuglegråfit.

Se også de forklarende bemærkninger til pos. 7307 11 10 og 7307 11 90, andet stykke.

7307 23 10

Rørknæ og rørbøjninger

Denne underposition omfatter bl.a. rørknæ og rørbøjninger med konstant godstykkelse som beskrevet i ISO-norm 3419-1981 og i de tilsvarende nationale normer.

Disse varers ender afskæres vinkelret, og for varer med større godstykkelse affases de med henblik på at lette sammensvejsning med rørene.

Rørknæ foreligger med en vinkel på 45° eller 90°; rørbøjninger med en vinkel på 180°.

Underpositionen omfatter også rørknæ og rørbøjninger, hvis tykkelse ikke er konstant.

7307 23 90

Andre varer

Denne underposition omfatter især T-stykker, krydsstykker, muffe, toppe, koncentriske eller excentriske reduktioner, som beskrevet i ISO-norm 3419-1981 og i de tilsvarende nationale normer.

Med hensyn til behandlingen af varernes ender, se de forklarende bemærkninger til pos. 7307 23 10.

7307 93 11

Rørknæ og rørbøjninger

Se de forklarende bemærkninger til pos. 7307 23 10.

7307 93 19

Andre varer

Se de forklarende bemærkninger til pos. 7307 23 90.

7307 93 91

Rørknæ og rørbøjninger

Se de forklarende bemærkninger til pos. 7307 23 10.

7307 93 99

Andre varer

Se de forklarende bemærkninger til pos. 7307 23 90.

7308

Konstruktioner (undtagen præfabrikerede bygninger henhørende under pos. 9406) og dele til konstruktioner (f. eks. broer og brosektioner, sluseporte, tårne, gittermaster, tage og tagkonstruktioner, døre, vinduer og rammer dertil samt dørtærskler, skodder, rækværker, søjler og piller), af jern og stål; plader, stænger, profiler, rør og lign., af jern og stål, forarbejdet til brug i konstruktioner

Foruden de varer, der er nævnt i Forklarende Bemærkninger til HS, pos. 7308, omfatter denne position bl.a.:

1. Perforerede profiler (»handy angles« eller »dexion slotted angles«) tildannet til opbygning af metalkonstruktioner såsom reoler, hyldearrangementer, møbler, trapper, stilladser og tage, uanset om de foreligger enkeltvis eller i sæt.
2. »Halfen«-profiler med næsten omega-formet tværsnit, hvis bagside er opsplittet og bøjet udad med uregelmæssige mellemrum for at give plads for forankringsbånd, bestemt til indstøbning i betongulve, -lofter eller -vægge; varerne anvendes til fastgørelse — ved hjælp af specielle bolte — af forskelligt materiel (maskiner, jernbanespor, rullebaner, enkeltskinner, løbekraner, rørledninger etc.).

7308 90 59

Andre varer

Denne underposition omfatter bl.a. dobbeltplader bestående af et isolerende mellemlag mellem en profilplade henhørende under pos. 7216 91 10 og en anden stålplade end en profilplade.

7310

Tanke, fade, tromler, dunke, dåser og lignende beholdere til ethvert materiale (undtagen beholdere til komprimerede eller flydende gasser), af jern og stål, med et rumindhold på ikke over 300 liter, også varmeisolerede eller med indvendig beklædning, men uden mekanisk udstyr og uden udstyr til opvarmning eller afkøling

7310 21 11

Dåser, af den art der anvendes til næringsmidler

Denne underposition omfatter konservesdåser med følgende kendetegn:

— dåsen

— er enten påtrykt varens art m.v.,

— eller er uden påtryk bestemt til senere påsætning af etiket;

— dåsens låg åbnes altid helt og kan fx være forsynet med en ring til åbning af dåsen.

Låget kan også leveres separat.

7310 21 19

Dåser, af den art der anvendes til drikkevarer

Denne underposition omfatter konservesdåser med følgende kendetegn:

— drikkevarens art er altid påtrykt dåsen,

— dåsens låg åbnes altid kun delvis og kan fx være forsynet med en ring, hvormed en tunge trykkes ind eller trækkes af.

Låget kan også leveres separat.

7311 00

Beholdere til komprimerede eller flydende gasser, af jern og stål

Denne position omfatter ikke transportable pumper til bildæk, som foruden en beholder til komprimeret luft også omfatter et manometer, en påfyldningsslange, en påfyldningsstuds samt ventiler til ind- og udblæsning af luft. Manometeret måler trykket i dækket og ikke trykket i beholderen (pos. 9026 20 50 til 9026 20 90).

7312 Snoet tråd, kabler, tovværk, flettede bånd, stropper og lignende varer, af jern og stål (undtagen isoleret tråd til elektrisk brug)

7312 10 71 Snoet tråd

til
7312 10 79

Snoet tråd består af enkelttråde med et cirkelrundt tværsnit, der er snoet i spiraler omkring en kerne i et eller flere lag. Alt efter deres tværsnit kan de opdeles i runde, flade og trekantede snoede tråde.

7312 10 82 Kabler og tovværk (herunder lukkede tove)

til
7312 10 99

Tove består som regel af flere snoede tråde, som i et eller flere lag er tvundet i spiral om en kerne.

Lukkede tove har et eller flere ydre lag, som helt eller delvis er fremstillet af ikke-runde tråde, hvorved der fremkommer en overflade, som forhindrer, at vand eller fremmedlegemer trænger ind. Tværsnittet er altid rundt.

7318 Skruer, bolte, møtrikker, svelleskruer, skruekroge, øjeskruer, nitter, splitter, kiler samt underlagsskiver (herunder fjedrende) og lignende varer, af jern og stål

7318 14 91 Pladeskruer

Denne underposition omfatter hærdede skruer med hoved og fastgørelsesgevind (trekantgevind), der er beregnet til at blive skruet (drevet) ind i en metalplade. Gevindet er ikke metrisk, og det dækker skaftet lige til hovedet. Skaftets ende kan være spids eller tapformet. Pladeskruer kan fx have følgende udseende:

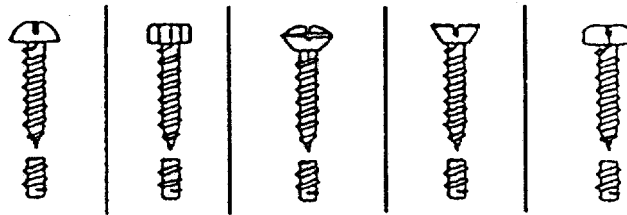

7318 15 10 Skruer, drejet af massivt materiale, med stifttykkelse eller huldiameter 6 mm og derunder

Ved udtrykket »drejet af massivt materiale« forstås varer, der er fremstillet ved drejning af massive stænger, profiler eller tråd. Varerne behøver ikke at være drejet i hele deres længde.

Foruden ved drejning kan de være bearbejdet på andre måder, hvorved der er blevet fjernet metalpåner, fx ved fræsning, boring, udboring og udhuling. Varerne kan endvidere være forsynet med slidser eller noter. Varerne kan ligeledes efter drejningen have undergået overfladebehandlinger, der ikke har ændret deres form, forudsat varerne stadig kan identificeres som fremstillet ved drejning.

7318 15 20 Til fastholdelse af skinnemateriel

Denne underposition omfatter bl.a.:

1. Spændebolte, som almindeligvis har et firkantet eller trapezformet hoved med eller uden firkantet hals. Disse bolte anvendes til metalsveller.
2. Laskebolte, som almindeligvis har et firkantet eller halvrundt hoved og en oval hals. Boltene anvendes til at føje de enkelte skinner sammen.
3. Andre bolte til fastgørelse af skinnemateriel. De leveres almindeligvis med møtrikker. Skaftets tykkelse er 18 mm eller derover.

7318 15 30 til
7318 15 49

Uden hoved

Disse underpositioner omfatter bl.a. varer med følgende udseende:

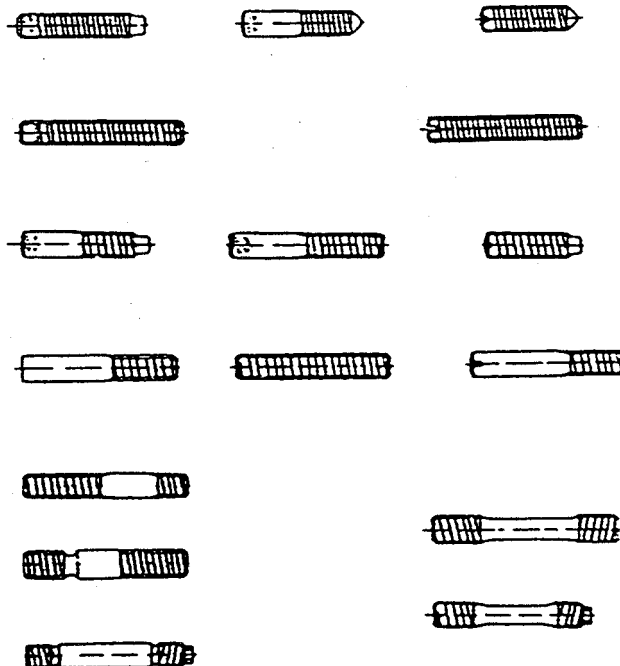

7318 15 90

I andre tilfælde

Denne underposition omfatter bl.a. skruer og bolte med et hoved med indvendig firkant eller med firkantet, ottekantet eller trekantet hoved,

vingeskruer:



rouletterede skruer:



bladskruer:



forskellige slags rundhovedede skruer og bolte, fx:

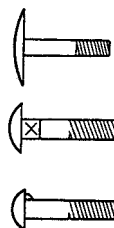

7318 16 10

Drejet af massivt materiale, med hul diameter 6 mm og derunder

Se de forklarende bemærkninger til pos. 7318 15 10.

7318 16 91
og
7318 16 99

Andre møtrikker, med indvendig diameter

Til måling af den indvendige diameter anvendes den indvendige del af gevindet. Til måling af skruer og bolte anvendes derimod den udvendige del af gevindet.

7320 Fjedre og blade til fjedre, af jern og stål**7320 10 11 Parabelfjedre og blade dertil**

Parabelfjedre er varmtfremstillede bladfjedre, hvis tværsnit bliver tyndere fra midten og ud mod enderne.

7320 20 81 Trykfjedre

Afstanden mellem de enkelte vindinger i en trykfjeder er temmelig stor, således at fjederen har mulighed for at absorbere tryk.

7320 20 85 Trækfjedre

Afstanden mellem de enkelte vindinger i en trækfjeder er temmelig lille, således at fjederen kan tåle træk.

7320 20 89 Andre varer

Denne underposition omfatter bl.a. torsionsfjedre og evolutfjedre. Torsionsfjedre kan fx have følgende udseende:

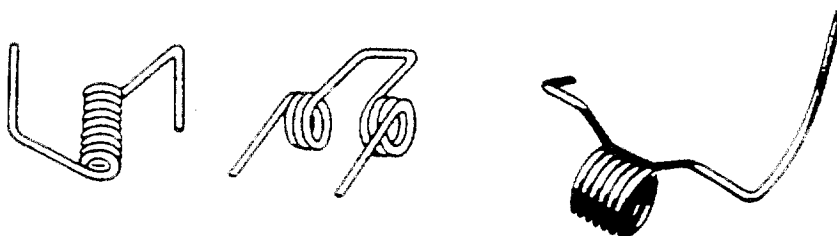

Evolutfjedre kan fx have følgende udseende:

**7320 90 30 Tallerkenfjedre**

Tallerkenfjedre kan fx have følgende udseende:

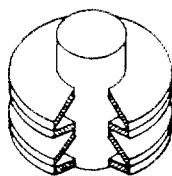

Fjeder bestående af opstablede tallerkener

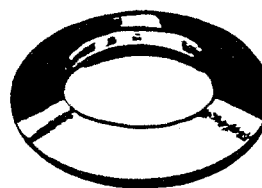

Fjeder bestående af en enkelt (i tværsnit) tallerken

7324 Sanitetsartikler samt dele dertil, af jern og stål**7324 10 10 Vaske og vaskekummer, af rustfrit stål**

og
7324 10 90

Rustfrit stål er defineret i bestemmelse 1 e) til kapitel 72. Sædvanligvis er varerne under disse underpositioner fremstillet af rustfrit stål af austenittypen med indhold på ca. 18 vægtprocent chrom og 8 vægtprocent nikkel.

De fremstilles enten ud i ét ved oppresning af en plade af rustfrit stål eller ved samling af én eller flere vaske med én eller flere glatte eller rillede afdrypningsbakker.

7326**Andre varer af jern og stål****7326 20 90****Andre varer**

Denne underposition omfatter bl.a. varer bestående af et eller flere stykker ståltråd anbragt mellem to papir- eller plaststrimler, ikke skåret i korte stykker. Varerne leveres almindeligvis på spoler til brug i automatiske sækkelukkemaskiner.

Lignende varer, der er skåret i korte stykker (til umiddelbar lukning af sække, poser etc.), tariferes i pos. 8309 (se Forklarende Bemærkninger til HS, pos. 8309, andet stykke, punkt 9).

KAPITEL 74

KOBBER OG VARER DERAFF**7401 Kobbersten; cementkobber (udfældet kobber)****7401 20 00 Cementkobber (udfældet kobber)**

Cementkobber er en uren findelt blanding af kobber og kobberoxid; kobberindholdet i materialet i tør stand varierer betydeligt, normalt mellem ca. 50 til 85 vægtprocent.

7406 Pulver og flager, af kobber**7406 20 00 Pulver med lamelagtig struktur; flager**

Pulver med lamelagtig struktur kan identificeres under mikroskop. Det er meget findelt, ofte skinnende og lidt fedtet; det anvendes almindeligvis som pigment i maling.

Flagerne kan identificeres med det blotte øje eller gennem forstørrelsesglas. De foreligger i form af små fine uregelmæssige skel og anvendes almindeligvis som overtræksmateriale.

7407 Stænger og profiler, af kobber

Denne position omfatter bl.a. lukkede profiler (hulprofiler), forudsat de ikke svarer til definitionen af rør.

7411 Rør af kobber

De forklarende bemærkninger til pos. 7304 anvendes med de fornødne tillem্পninger.

KAPITEL 75

NIKKEL OG VARER DERAFF

7507	Rør og rørfittings (f. eks. samleled, rørknæ, muffe), af nikkel
7507 11 00	Rør
og	
7507 12 00	De forklarende bemærkninger til pos. 7304 anvendes med de fornødne tillem্পninger.

KAPITEL 76

ALUMINIUM OG VARER DERAFF

7601 Ubearbejdet aluminium

Denne position omfatter aluminium i de former, der er beskrevet i Forklarende Bemærkninger til HS, pos. 7601. Stykker hidrørende fra udskæring eller itubrydning af disse varer henføres også til denne position.

7601 20 91 Sekundære

og
7601 20 99

Sekundært aluminium fremstilles ved omsmelting af aluminiumsaffald eller -skrot.

7602 00 Affald og skrot, af aluminium

Undtaget fra denne position er ubearbejdet affald og skrot, der er omsmeltet (pos. 7601).

7602 00 11 Drejespåner, fræsespåner, høvlspåner, savspåner og filspåner; affald af farvet, overtrukket eller sammenklæbet folie af tykkelse (uden underlag) 0,2 mm og derunder

Denne underposition omfatter drejespåner, fræsespåner, høvlspåner, savspåner og filspåner, som er affald fra produkter, der er bearbejdet fx ved drejning, fræsning, høvling, boring, savning, slibning eller filning.

Underpositionen omfatter også affald af folie eller tynde bånd, for så vidt det er farvet, overtrukket eller sammenklæbet, af tykkelse (uden underlag) på 0,2 mm og derunder.

Sådant affald skal inden genindvinding af metallet undergå en særlig behandling for at fjerne fremmedlegemer (fx fedt, olie, belægning, papir).

7602 00 19 Andre varer (herunder kasserede emner fra fabrikation)

Denne underposition omfatter aluminiumaffald, som ikke kan henføres under pos. 7602 00 11.

Ved »kasserede emner fra fabrikation« forstås nye varer, grov- eller færdigbearbejdede, som på grund af en fabriktionsfejl (især defekter i metalstrukturen eller som følge af bearbejdningen) kun kan anvendes til genindvinding af metallet.

7602 00 90 Skrot

Ved »aluminiumskrot« forstås brugte varer eller stykker deraf, af aluminium, der er blevet uanvendelige til deres oprindelige formål på grund af brud, ødelæggelse eller slitage.

7603 Pulver og flager, af aluminium**7603 20 00 Pulver med lamelagtig struktur; flager**

Se forklarende bemærkninger til pos. 7406 20 00.

7608 Rør af aluminium

De forklarende bemærkninger til pos. 7304 anvendes med de fornødne tilføjelser.

7612 Fade, tromler, dunke, dåser og lignende beholdere (herunder tuber og tabletrør), til ethvert materiale (undtagen beholdere til komprimerede eller flydende gasser), af aluminium, med et rumindhold på ikke over 300 liter, også varmeisolerede eller med indvendig beklædning, men uden mekanisk udstyr og uden udstyr til opvarmning eller afkøling**7612 90 10 Tabletrør**

Denne underposition omfatter tabletrør, hvis største udvendige diameter almindeligvis er 40 mm eller derunder og mindre end den halve længde af beholderen med lukning. Disse tabletrør anvendes især til farmaceutiske produkter (tabletter).

KAPITEL 78

BLY OG VARER DERAFF

7801 Ubearbejdet bly**7801 91 00 Med antimon, beregnet efter vægt, som den væsentligste anden bestanddel**

Denne underposition omfatter bl.a. bly-antimonlegeringer, der hovedsagelig anvendes til fremstilling af akkumulatorplader (Pb 92-94 %, Sb 6-8 %), og ternære legeringer (bly, antimon, tin), hvor der er en større vægtprocent antimon end tin, og som anvendes til fremstilling af typemetal (Pb 55-88 %, Sb 10-30 %, Sn 2-25 %).

Antimon gør blyet hårdere og mere skørt.

7801 99 91 Blylegeringer

Denne underposition omfatter bl.a.:

1. Bly-tin-antimonlegeringer indeholdende indtil 20 % tin og 10 % antimon, der anvendes som antifriktionslegeringer.
2. Bly-tinlegeringer, der anvendes til svejsning.
3. Bly-arsenlegeringer (arsen hærder blyet, så det lettere kan opnå kugleform til anvendelse som hagl).

7806 00 Andre varer af bly**7806 00 10 Beholdere med blyafskærmning mod radioaktiv bestråling til transport eller opbevaring af radioaktive stoffer (Euratom)**

Bortset fra godsbeholdere (containere) henhørende under pos. 8609 00 10, omfatter denne underposition beholdere af forskellige typer, som er fremstillet af bly eller forsynet med blyafskærmning, til transport eller opbevaring af radioaktive stoffer, således at strålingerne ikke kan forårsage skade på genstande eller personer, der befinder sig i umiddelbar nærhed af beholderne. Sådanne beholdere kan foreligge som almindelige cylindriske dunke med prop, som almindelige kasser med låg, helt af bly, eller som store beholdere, også indvendigt beklædt med rustfrit stål og udvendigt dækket eller forstærket med stålbånd, forsynet med kroge, underlag, dobbeltvægge, ribber, specielle ventiler, indretninger til cirkulation af kølevand, plader, også drejelige, etc.

I visse tilfælde kan de bestå af to eller flere koncentriske adskillelige kapper eller af flere adskillelige elementer. De er konstrueret til at modstå påvirkning af varme, stød, vand og korrosion forårsaget af de indeholdte substanser; endvidere skal de let kunne desinficeres både udvendigt og indvendigt.

Undtaget fra underpositionen er bl.a. små cylindriske beholdere af bly, bestemt til tælling af impulser afgivet af radioaktive stoffer (pos. 7806 00 90).

7806 00 90 Andre varer

Foruden de i Forklarende Bemærkninger til HS, pos. 7806, nævnte varer omfatter denne underposition bl.a.:

1. Blokke eller plader af bly (andre end varer henhørende under pos. 7804), bearbejdet på en sådan måde, at de kan sammensættes til vægge eller tage til beskyttelse mod stråling.
2. Små cylindriske beholdere af bly, også adskillelige i elementer, bestemt til tælling af impulser afgivet af radioaktive stoffer. De er forsynet med en åbning til indførelse af en geigertæller eller scintillationstæller og har ofte åbninger til indførelse af prøver.
3. Indfatninger eller rammer af bly, i hvilke tykke, gennemsigtige specialruder monteres og erstatter vinduer i »varmeceller«, dvs. lokaler, hvor stærkt radioaktive stoffer behandles.
4. Anordninger til kollimation af strålinger.

KAPITEL 81

ANDRE UÆDLE METALLER; SINTREDE KERAMISKE METALLER (CERMETS); VARER AF DISSE MATERIALER**8101 Wolfram og varer deraf, herunder affald og skrot****8101 10 00 Pulver**

Denne underposition omfatter wolframpulver, udvundet ved reduktion med hydrogen af wolframtrioxid (eller wolframanhydrid).

8101 94 00 Ubearbejdet wolfram, herunder kun sintrede stænger

Denne underposition omfatter bl.a.:

1. Ingots og stænger, almindeligvis prismeformede, fremstillet ved sintring af pulver, ikke udhamret, valset eller trukket.
2. Wolframpulver, sammenpresset i tabletform eller lignende former af hensyn til dosering eller transport.

8102 Molybdæn og varer deraf, herunder affald og skrot**8102 10 00 Pulver**

Denne underposition omfatter molybdenpulver udvundet ved reduktion af ren molybdenoxid eller ammoniummolybdat.

8102 94 00 Ubearbejdet molybdæn, herunder kun sintrede stænger

De forklarende bemærkninger til pos. 8101 94 00 anvendes med de fornødne tilføjelser.

8103 Tantal og varer deraf, herunder affald og skrot**8103 20 00 Ubearbejdet tantal, herunder kun sintrede stænger; pulver**

For så vidt angår ubearbejdet tantal anvendes de forklarende bemærkninger til pos. 8101 94 00 med de fornødne tilføjelser. Tantalpulver fremstilles ved reduktion af tantaloxid eller ved elektrolyse af smeltet tantal-kalium-fluorid.

KAPITEL 82

VÆRKTØJ, REDSKABER, KNIVE, SKEER OG GAFLER SAMT DELE DERTIL, AF UÆDLE METALLER

- 8202 Håndsave; savblade af enhver art (herunder slidse- og notningsavblade samt savblade uden tænder)**
- 8202 20 00 Båndsavblade**
Denne underposition omfatter båndsavblade færdige til brug (endeløse savblade) samt savblade, der foreligger som bånd i afpassede længder (forudsat deres anvendelse som båndsavblade kan fastslås).
Båndsavblade til metal er savblade med fine tænder uden udlægning.
Båndsavblade til andre materialer end metal har relativt grove tænder med udlægning (dvs. at de enkelte savbladstænder skiftevis er bøjet til højre og venstre i forhold til savbladets længdeakse).
Undtaget fra denne underposition er bl.a. skiver uden tænder, hvor savvirkningen opnås ved slibemidler (fx diamantstøv, kunstig korund), som er anbragt i skiven (pos. 6804).
- 8202 31 00 Med virksom del af stål**
Undtaget fra denne underposition er bl.a.:
- Kontursavblade uden tænder (pos. 8202 99 11).
 - Skiver uden tænder, hvor savvirkningen opnås ved hjælp af slibemidler (fx diamantstøv, kunstig korund), som er anbragt på skiven (pos. 6804).
- 8207 Udskifteligt værktøj til håndværktøj, også mekanisk, eller til værktøjsmaskiner (f. eks. til presning, stansning, lokning, gevindskæring, boring, udboring, rømning, fræsning, drejning og skruning), herunder matricer til trådtrækning eller strengpresning af metal, samt værktøj til bjerg- eller jordboring**
- 8207 13 00 Værktøj til bjerg- eller jordboring**
til
8207 19 90
Værktøj omfattet af disse underpositioner har almindeligvis som virksom del de under pos. 8209 00 hørende plader, stænger, spidser eller lignende umonterede dele.
Undtaget herfra er imidlertid værktøj med virksom del af plader, stænger, spidser eller lignende bestående af et lag syntetisk diamant på et underlag af cermets (pos. 8207 19 10).
- 8207 40 10 Værktøj til indvendig gevindskæring**
Dette værktøj (snittappe) anvendes til fremstilling af gevind i huller.
Underpositionerne omfatter også gevindskæringsværktøj, der ikke fjerner det løsskårne materiale.
- 8207 40 30 Værktøj til udvendig gevindskæring**
Dette gevindskæringsværktøj (skærebakker) anvendes til skæring af udvendigt gevind.
Underpositionerne omfatter ligeledes gevindskæringsværktøj, der ikke fjerner det løsskårne materiale.

8207 70 31**Endefræsere**

Endefræsere er værktøjer med en cylindrisk eller konisk ende, der gør det muligt at fastgøre dem i en værktøjsholder. De kan have følgende udseende:

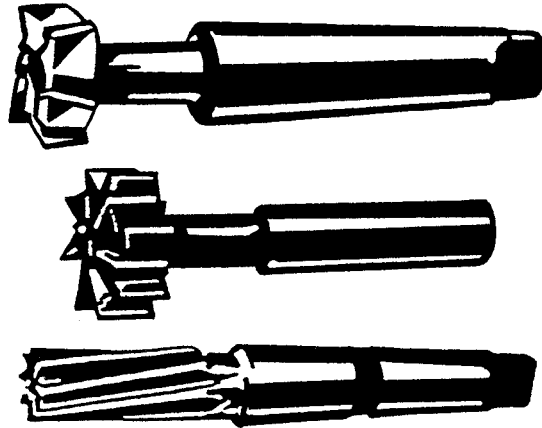
**8212****Barberknive og barbermaskiner, samt klinger og blade dertil (herunder emner til barberblade i båndform)****8212 20 00****Blade til sikkerhedsbarbermaskiner, herunder emner i båndform**

Furuden emner i båndform omfatter denne underposition bl.a.:

1. Ufærdige blade, dvs. ikke-slebne blade, også perforerede.
2. Ensidigt slebne, ikke perforerede blade i båndform, som anbringes oprullet i barbermaskinen.

8215**Skeer, gafler, potageskeer, hulskeer, kageskeer, fiskeknive, smørknive, sukkertænger og lignende artikler til køkken- og bordbrug****8215 10 20****Sæt, der udelukkende indeholder forsøvede, forgyldte eller platinerede genstande**

Denne underposition omfatter ikke sæt, som er forsynet med pynt eller dekoration af mindre betydning, af ædle metaller (fx et bladmønster på skaftet af spisebestik).

8215 10 30**Af rustfrit stål**

Rustfrit stål er defineret i bestemmelse 1 e) til kapitel 72.

8215 10 80**I andre tilfælde**

De forklarende bemærkninger til pos. 8215 10 20 anvendes med de fornødne tillem্পninger.

8215 20 10**Af rustfrit stål**

Rustfrit stål er defineret i bestemmelse 1 e) til kapitel 72.

8215 91 00**Forsølvet, forgyldt eller platineret**

De forklarende bemærkninger til pos. 8215 10 20 anvendes med de fornødne tillem্পninger.

8215 99 10**Af rustfrit stål**

Rustfrit stål er defineret i bestemmelse 1 e) til kapitel 72.

KAPITEL 83

DIVERSE VARER AF UÆDLE METALLER

- 8302** **Beslag, tilbehør og lignende varer, af uædle metaller, til møbler, døre, trapper, vinduer, rullegardiner, persiener, karrosserier, sadelmagerarbejder, kufferter, kister og lign.; knager og knagerækker, hyldeknægte og lign., af uædle metaller; møbelruller med beslag, af uædle metaller; automatiske dørlukkere, af uædle metaller**
- 8302 20 10** **Møbelruller**
og
8302 20 90 Drejelige møbelruller anvendes til mange formål, fx beslag til møbler, pianoer, hospitalssenge, rulleborde, og som hjul til trækvogne, invaldestole og lign.
Drejelige hjul, som ikke opfylder betingelserne i bestemmelse 2 til dette kapitel, tariferes almindeligvis i pos. 8716 90 90.
- 8311** **Tråd, stænger, rør, plader, elektroder og lignende varer, af uædle metaller eller metalcarbider, overtrukket eller fyldt med flusmidler, af den art der anvendes ved lodning eller svejsning af metaller eller metalcarbider; tråd og stænger af agglomereret pulver, af uædle metaller, til brug ved metallisering ved sprøjtning**
- 8311 10 10** **Svejeelektroder med jern- eller stålkerne, overtrukket med ildfast materiale**
Udtrykket »ildfast« i denne underposition antyder, at det materiale, som omgiver elektroden, har stor lighed med et flusmiddel til metalovne og forholder sig, som om det var ildfast. Overtrækket tjener til at lede svejsebuen og danne slagge, som beskytter svejseemnet.

AFSNIT XVI

MASKINER OG APPARATER SAMT MEKANISKE REDSKABER; ELEKTRISK MATERIEL; DELE DERTIL; LYDOPTAGERE OG LYDGENGIVERE SAMT BILLED- OG LYDOPTAGERE OG BILLED- OG LYDGENGIVERE TIL FJERNSYN; DELE OG TILBEHØR DERTIL**Bestemmelse 4**

Medmindre andet følger af sammenhængen kan forbindelsen mellem de enkelte enheder også udføres med anordninger (som er indbygget i eller som foreligger særskilt), der anvender infrarøde stråler, radiobølger, laserstråler etc. over korte afstande.

Supplerende bestemmelse 1*A. Værktøj til montering eller reparation af maskiner*

For at kunne tariferes sammen med maskinerne skal værktøj til montering eller reparation opfylde følgende tre betingelser med hensyn til art, tilsigtet anvendelse og frembydelse:

1. Det skal være værktøj, dvs. håndværktøj omfattet af pos. 4417 00 eller 8205 eller fx værktøj omfattet af pos. 8203 20 10, 8203 20 90, 8203 30 00, 8203 40 00, 8204 11 00, 8204 12 00, 9603 29 80, 9603 30 90, 9603 40 10, 9603 40 90, 9603 90 91 eller 9603 90 99.

Måle- og kontrolapparater henhørende under kapitel 90 tariferes altid særskilt.

2. Værktøjet skal være bestemt til montering eller reparation af den pågældende maskine. Såfremt værktøjerne er identiske, kan tarifiering sammen med maskinen kun ske for de eksemplarer, som skal benyttes samtidigt. Såfremt værktøjerne er forskellige, kan tarifiering med maskinen kun omfatte ét eksemplar af hver værktøjstype.

3. Det skal frembydes til toldbehandling samtidig med maskinen.

B. Udskifteligt værktøj

For at kunne tariferes sammen med maskinerne skal udskifteligt værktøj opfylde tre betingelser:

1. Det skal være værktøj, dvs. værktøj henhørende under pos. 8207 eller fx værktøj henhørende under pos. 4016, 4204 00, 5911, 6804 10 00, 6804 21 00, 6804 22 12, 6804 22 18, 6804 22 30, 6804 22 50, 6804 22 90, 6804 23 00, 6909 eller 9603 50 00.

Støbeforme (pos. 8480) og tilbehør, herunder hjælpeapparater (fx henhørende under pos. 8466), betragtes ikke som værktøj og er derfor undtaget fra denne supplerende bestemmelse.

2. Det skal være normalt udstyr til maskinen.

Som normalt udstyr til en maskine anses:

- a) Ethvert antal ensartede værktøjer, der kan monteres samtidigt på maskinen.
- b) Kun ét eksemplar af hvert stykke værktøj, hvis de er forskellige.

3. Det skal almindeligvis sælges sammen med den pågældende maskine og frembydes til toldbehandling samtidig med denne.

Supplerende bestemmelse 3

Maskiner i adskilt eller ikke samlet stand kan af handels- eller transporthensyn indføres ad flere gange (delsendinger).

For at kunne angive de forskellige dele under samme position som den færdigmonterede maskine, skal importøren senest ved første forsendelse til toldvæsenet fremsætte skriftlig anmodning om samtarifiering, bilagt:

- a) En tegning, eller om nødvendigt flere tegninger af maskinen med referencenumre for de vigtigste dele.
- b) En almindelig fortegnelse med angivelse af karakteristika og omtrentlig vægt af de forskellige dele med referencenumre for de ovenfor nævnte hovedbestanddele.

Anmodningen kan kun efterkommes, såfremt der foreligger en kontrakt om levering af en maskine, der kan betragtes som komplet i henhold til den kombinerede nomenklatur.

Samtlige dele af maskinen skal fortoldes ved samme toldsted inden for den fastsatte frist. I særlige tilfælde kan de kompetente myndigheder give tilladelse til indførsel ved flere toldsteder. Den fastsatte frist kan ikke overskrides uden eventuel forlængelse, som måtte blive givet af de kompetente myndigheder efter begrundet anmodning herom.

Ved hver indførsel af en delsending skal fremlægges en liste over de i sendingen indeholdte dele med henvisning til den ovenfor nævnte almindelige fortegnelse. For hver delsending skal i fortoldningsangivelsen anføres betegnelsen for den eller de i delsendingen indeholdte maskindele, samt betegnelsen for den komplette maskine.

KAPITEL 84

ATOMREAKTORER; KEDLER; MASKINER OG APPARATER SAMT MEKANISKE REDSKABER; DELE DERTIL**Almindelige bemærkninger**

Udtrykket »til industriel samling af« i pos. 8407 33 10, 8407 34 10, 8407 90 50 og 8408 20 10 omfatter kun motorer til seriefremstilling af nye køretøjer i fabrikker, som fremstiller eller samler motorkøretøjer (herunder underleverandører).

De nævnte underpositioner omfatter kun motorer, der anvendes til fremstilling af nye køretøjer, af den art der er anført i teksten til de enkelte underpositioner. Det følger heraf, at underpositionerne ikke omfatter lignende motorer, der anvendes som reservedele.

8402 Dampkedler (undtagen centralvarmekedler, som også kan producere lavtryksdamp); kedler med overhedning

8402 19 90 Andre dampkedler

Denne underposition omfatter bl.a. hybridkedler samt specielle tankdampkedler, såsom elektrisk opvarmede dampkedler udstyret med elektrisk opvarmede beholdere i stedet for fyrcasser.

8405 Luftgas- og vandgasgeneratorer, også med renseapparater; acetylgasgeneratorer og lignende gasgeneratorer, som arbejder med vand, også med renseapparater

8405 10 00 Luftgas- og vandgasgeneratorer, også med renseapparater; acetylgasgeneratorer og lignende gasgeneratorer, som arbejder med vand, også med renseapparater

Undtaget fra denne underposition er bl.a.:

- a) Bygasgeneratorer (koksovne), der anvendes i gasværker (pos. 8417).
- b) Elektrolytiske gasgeneratorer (fx til udvikling af nitrogendioxid, hydrogensulfid eller hydrogencyanid, afhængig af den anvendte elektrolyt), der tariferes i pos. 8543.

8407 Forbrændingsmotorer med gnisttænding, med frem- og tilbagegående eller roterende stempel

8407 21 10 Motorer til fremdrift af skibe og både

til

8407 29 80

Undtaget fra disse underpositioner er motorer, der anvendes om bord på skibe og både til andre formål end fremdrift.

8408 Forbrændingsmotorer med kompressionstænding med stempel (diesel- eller semidieselmotorer)

8408 10 11 Motorer til fremdrift af skibe og både

til

8408 10 99

Se de forklarende bemærkninger til pos. 8407 21 10 til 8407 29 80.

8409 Dele, som udelukkende eller hovedsagelig anvendes til forbrændingsmotorer henhørende under pos. 8407 eller 8408

Foruden de undtagelser, der er nævnt i Forklarende Bemærkninger til HS, pos. 8409, er følgende undtaget fra positionen:

- a) Rør og slanger af vulkaniseret blødgummi (pos. 4009).
- b) Rørslanger af uædle metaller (8307).
- c) Pakninger (tariferes almindeligvis efter beskaffenheden eller i pos. 8484).

8409 99 00**I andre tilfælde**

Undtaget fra denne underposition er bl.a. udstødningsgas-turboladere, der anvendes til at komprimere atmosfærisk luft, som er nødvendig til forbrænding for at forstærke kraften i forbrændingsmotorer med stempel. Som turbinedrevne luftkompressorer, der drives af udstødningsgasturbiner, hører de under pos. 8414.

8411**Turboreaktorer, propelturbiner og andre gasturbiner****8411 11 10**
til
8411 12 90**Turboreaktorer**

Undtaget fra disse underpositioner er såkaldte efterbrændere, der forligger særskilt (pos. 8411 91 10 eller 8411 91 90).

8412**Andre kraftmaskiner og motorer****8412 21 10**
til
8412 29 99**Hydrauliske kraftmaskiner og motorer**

Disse underpositioner omfatter bl.a. motorer til hydraulisk transmission.

8412 21 10
til
8412 21 99**Med lineær bevægelse (cylindre)**

Disse underpositioner omfatter hydrauliske indstillings- og låsecylindre, der anvendes til indstilling af sæder til flybesætning.

8413**Væskepumper, også med målere; væskeelevatore****8413 50 30****Hydrauliske aggregater**

Se Forklarende Bemærkninger til HS, pos. 8412, afsnit B, punkt 6.

8413 60 30**Hydrauliske aggregater**

Se Forklarende Bemærkninger til HS, pos. 8412, afsnit B, punkt 6.

8413 70 61
til
8413 70 80**Radialstrømningspumper**

I radialstrømningspumper slynges væsken ud vinkelret på pumpehullets aksel.

8413 70 91
og
8413 70 99**Andre centrifugalpumper**

Disse underpositioner omfatter især aksialpumper, hvori væsken slynges ud i samme retning som pumpehullets aksel. Herunder hører også kombinationer af radialstrømningspumper og aksialpumper (fx radial indsugning og aksial udslyngning eller aksial indsugning og radial udslyngning af væske).

8413 81 10
til
8413 82 00**Andre pumper; væskeelevatore**

Undtaget fra disse underpositioner er:

- Såkaldte medicinske sugepumper til udsugning af sekretion, der foruden en pumpe omfatter en sugeanordning, og som anvendes på operationsstuer eller i nødhjælpsambulancer (mobile operationsstuer) (pos. 9018).
- Medicinpumper, der bæres af eller på personer eller implanteres i legemet, udstyret med en forsyningsbeholder til brug som medicindispenser, og indeholdende en energikilde til at drive pumpen, alt i en fælles indkapsling (pos. 9021).

8414**Luftpumper, vakuumpumper, luft- og andre gaskompressorer samt ventilatorer; emhætter med indbygget ventilator, også med filter**

Som »pumper og kompressorer« i denne position anses også motorpumper, turbopumper, motorkompressorer og turbokompressorer.

8414 10 80**Andre varer**

Denne underposition omfatter bl.a. væskeringsvakuumpumper og membranvakuumpumper.

8414 20 10
til
8414 20 99**Hånd- eller fodbetjente luftpumper**

Disse underpositioner omfatter kun de pumper, der er beskrevet i Forklarende Bemærkninger til HS, pos. 8414, afsnit A, og som er hånd- eller fodbetjente, dvs. betjent udelukkende ved menneskekraft. De skal være beregnet til at oppumpe luftringe (fx til cykler, automobiler etc.) og lignende varer, fx luftmadrasser, luftpuder og gummibåde.

8414 51 10
til
8414 59 90**Ventilatorer**

Som »ventilatorer« i disse underpositioner anses kun de apparater, der er beskrevet i Forklarende Bemærkninger til HS, pos. 8414, afsnit B, og som opfylder følgende betingelser:

1. Luft- eller gastrykket må ikke overstige 2 bar.
2. De må kun have én drejende propel.

Apparater, der ikke opfylder de nævnte betingelser, tariferes i pos. 8414 80 10 til 8414 80 90.

8414 59 50**Centrifugalventilatorer**

Centrifugalventilatorer er kendetegnet ved aksial indsugning af luft eller andre gasarter og radial udstødning af disse.

8414 80 21
og
8414 80 29**Turbokompressorer**

I en turbokompressor drives skovlhjulsakslen af en ekstern motor og luft eller andre gasarter, der skal komprimeres, bringes i bevægelse ved hjælp af et skovlhjul. Turbokompressorer kan være ét-trins eller flertrins og fungere aksialt eller radialt. Enkle totrinskompressorer anvendes fx i støvsugere.

8414 80 21**Et-trins**

Denne underposition omfatter også udstødningsgasturboladere til forbrændingsmotorer med stempel, der anvendes til at komprimere atmosfærisk luft, som er nødvendig til forbrænding for at forstærke kraften. Disse apparater er små ét-trins luftturbokompressorer (blæsere), der anvendes til at frembringe et overtryk på mere end 2 bar, og som drives af en udstødningsgasturbine, installeret i tilknytning til kompressorhuset. Udstødningsgasturbinen forsynes med udstødningsgas fra den forbrændingsmotor, hvorpå den monteres.

8414 90 10
og
8414 90 90**Dele**

Disse underpositioner omfatter også dele til udstødningsgasturboladere til forbrændingsmotorer med stempel. Derimod hører dele til udstødningsgasturbinen, der anvendes sammen med udstødningsgasturboladere, under pos. 8411 som dele til en gasturbine uden forbrændingskammer.

8418**Køleskabe, fryserne og andre maskiner og apparater til køling og frysning, elektriske og andre; varmepumper, undtagen luftkonditioneringsmaskiner henhørende under pos. 8415****8418 69 99****Andre varer**

Denne underposition omfatter bl.a. »køletørrere«, som er apparater, der anvendes til at tørre luften i svømmehaller og andre fugtige lokaler. Grundlæggende består disse apparater af en køleenhed og en motordreven ventilator. Ventilatoren suger den fugtige luft til sig, hvorefter luften føres til køleenhedens evaporator, hvor den kondenserer på de kolde vægge. Det fremkomne vandkondensat opsamles i en beholder. Den tørrede luft føres til genopvarmning over køleenhedens opvarmede kondensator og derfra tilbage til lokalet.

»Køletørrere«, der anvendes til tørring af luft i systemer med komprimeret luft, hører også under denne underposition. I dette tilfælde bliver den tørrede komprimerede luft almindeligvis genopvarmet ved hjælp af en yderligere installeret luft-luft-varmeudveksler. Denne varmeudveksler leder varmen fra den fugtige komprimerede luft, der føres ind i »køletørreren«, gennem væggene til den tørrede komprimerede luft.

Disse apparater er ikke forsynet med anordninger til regulering af luftens temperatur.

Undtaget fra denne underposition er derimod apparater, der fremstiller tøris ved hjælp af hurtig reduktion af trykket af højtrykscarbondioxid med påfølgende hurtig afkøling (pos. 8479).

8419 Maskiner, apparater og anlæg, også elektrisk opvarmede (undtagen ovne og andre apparater henhørende under pos. 8514), til behandling af materialer ved en proces, der indbefatter temperaturændringer, såsom opvarmning, kogning, ristning, destillation, rektifikation, sterilisation, pasteurisering, dampning, tørring, inddampning, fordampning, kondensering eller afkøling (undtagen maskiner og apparater, af den art der anvendes til husholdningsbrug); gennemstrømnings- eller akkumulerende vandvarmere, ikke-elektriske

8419 20 00 Sterilisationsapparater til medicinsk eller kirurgisk formål eller til laboratoriebrug

Apparater omfattet af denne underposition, som er bestemt til udstyr i klinikker, operationsstuer, lægekonsultationer etc. betår af beholdere, hvori medicinsk-kirurgiske materialer og instrumenter samt vat, kompresser og andre forbindingsmaterialer udsættes for en temperatur af 100 °C og derover for at dræbe de mikroorganismer, de måtte indeholde.

I de fleste tilfælde har de form af et parallelepipedum eller en cylinder, som er anbragt på en sokkel og indvendigt forsynet med udtagelige riste. Kappen er almindeligvis af stål eller aluminium og indvendigt beklædt med varmeisolerende materialer. Døren kan være forsynet med glas, således at de indlagte instrumenter kan ses. Visse apparater har form af skabe eller andre møbler. I disse tilfælde kan det egentlige sterilisationsapparat have indbygget et stativ (rack) til anbringelse af instrumenterne eller de andre materialer, som skal steriliseres; en sådan særlig udformning hindrer ikke tarifering under denne underposition.

Opvarmningen sker ved hjælp af sprit, olie, gas eller elektricitet, og alt efter apparaternes konstruktion, sker steriliseringen i kogende vand (bakker eller kar), i vanddamp under tryk (autoklaver) eller i tør varmluft (varmeskabe).

8419 50 10 Varmeudvekslere

**og
8419 50 90**

Varmeudvekslere anvendes til:

1. At ændre temperaturen i væsker eller gasser uden at ændre deres tilstand (flydende eller luftformig), idet denne temperaturændring kan medføre en sterilisering eller en pasteurisering.
2. At fordampe eller kondensere væskerne.

Disse underpositioner omfatter bl.a.:

1. Kondensatorer til nitrogen (kvælstof) og andre gasser.
2. Såkaldte »kølere« til afkøling og kondensering af opløsningsmidler, som især benyttes i farverier og ved kemisk rensning.
3. Køleapparater til væsker, damp og gasser, som benyttes i forskellige industrier (fx mejerier, bryggerier).
4. Pasteuriseringsapparater, kontinuerligt virkende, som især benyttes på mejerier (pladepasteuriseringsapparater).

Undtaget fra disse underpositioner er:

- a) Vandvarmere henhørende under pos. 8419 11 00 eller 8419 19 00.
- b) Apparater, i hvilke:
 - varmeudvekslingen medfører, at et stof i flydende eller luftformig tilstand overgår til fast tilstand (fx spray-tørring)
 - varmeudvekslingen mellem de to stoffer ikke finder sted gennem en væg (fx frilufttørretårne).

Disse apparater tariferes almindeligvis i pos. 8419 89 10 eller 8419 89 98.

8419 89 10 Køletårne og lignende apparater og anlæg til genafkøling af recirkulerende vand, i hvilke varmeudvekslingen ikke foregår gennem vægge

Denne underposition omfatter køletårne, hvori vandet afkøles gennem fordampning ved direkte luftkontakt. Det varme vand pumpes op i toppen af køletårnet, hvorefter det frit løber ned inden i køletårnet og på denne måde afkøles af den opadstigende luft (skorstenseffekt).

8419 89 98 Andre varer

Denne underposition omfatter apparater til røgning af rå pølser, også selv om pølserne varmebehandles under røgningen og derved blive helt eller delvist kogt. Disse apparater består af et stort kammer opvarmet med dampspiraler; varm eller kold røg bliver blæst ind i kammeret udefra ved hjælp af en ventilator. De er udstyret med en fugtighedsinstallation og spiraler med koldt vand til afkøling. De rå pølser føres ind i kammeret ophængt i bevægelige rammer.

Undtaget fra underpositionen er kabinetter, undertiden kaldet »servicedispensers«, der anvendes til opbevaring og udlevering af bordservice til brug i kantiner eller selvbetjeningsrestauranter, også selv om de er udstyret med en elektrisk opvarmningsanordning eller et vandbad til opvarmning af servicet (pos. 9403).

8421 Centrifuger, herunder tørrecentrifuger; maskiner og apparater til filtrering eller rensning af væsker eller gasser**8421 39 71 Ved en katalytisk proces**

Denne underposition omfatter bl.a. katalysatorer til udstødningssystemer i motorkøretøjer eller til røggasledninger i industrianlæg, der anvendes til at fjerne nitrogenoxid og eventuelt andre giftige stoffer (fx kulilte og carbonhydrider) fra udstødnings- eller røggasser, ved hjælp af en kemisk reaktion, for at reducere luftforureningen. Katalytiske omformere til motorkøretøjer består af en beholder, indeholdende en keramisk cellestruktur (monolitisk underlag) bestående af kanaler overtrukket med et aktiveret katalytisk materiale. I industrielle anlæg består røggasrensere af en ramme-understøtning indeholdende store mængder katalytiske komponenter. Monolitiske underlag og katalytiske komponenter, der foreligger særskilt, tariferes derimod som katalysatorer i pos. 3815.

8421 39 98 I andre tilfælde

Foruden apparater, der virker ved en elektrostatisk eller termisk proces, omfatter denne underposition bl.a. gasrenseapparater, som adskiller gasblandinger i deres enkelte bestanddele ved en spærreproces.

8422 Opvaskemaskiner; maskiner og apparater til rensning eller tørring af flasker og andre beholdere; maskiner og apparater til påfyldning, lukning, forsegling eller etikettering af flasker, dåser, æsker, sække og andre beholdere; maskiner og apparater til kapsling af flasker, glas, rør og lignende beholdere; andre emballeringsmaskiner og emballeringsapparater (herunder maskiner til emballering med krympefolie); maskiner og apparater til tilsætning af kulsyre til drikkevarer**8422 90 10 Til opvaskemaskiner**

Programvælgere til opvaskemaskiner, der foreligger særskilt, tariferes efter beskaffenheden (fx pos. 9107 00 00).

8423 Vægte, herunder tælle- og kontrolvægte (undtagen vægte, følsomme for 5 centigram og derunder); vægtlodder af enhver art**8423 20 00 Kontinuerligt virkende vægte til vejning af varer på transportbånd**

Denne underposition omfatter bl.a. elektromekaniske vægte til transportbånd. Opbygningen og vejemetoden for sådanne vægte svarer til de elektromekaniske vægte, der er beskrevet i de forklarende bemærkninger til pos. 8423 81 10 til 8423 89 90.

8423 30 00 Vægte til afvejning af konstante vægtmængder, vægte til afvejning af en forud bestemt vægtmængde i sække eller andre beholdere, herunder doseringsvægte

Denne underposition omfatter bl.a. elektromekaniske vægte, af den art der er beskrevet i underpositionsteksten. Opbygningen og vejemetoden for sådanne vægte svarer til de elektromekaniske vægte, der er beskrevet i de forklarende bemærkninger til pos. 8423 81 10 til 8423 89 90.

**8423 81 10 til
8423 89 90 Andre vægte**

Disse underpositioner omfatter bl.a. elektromekaniske vægte, hvori vægten af genstande omdannes til et elektrisk signal (strøm) ved hjælp af en transducer, anbragt på vægten, idet strømmen derefter måles med en måleanordning indbygget i vægten. Almindeligvis består måletransduceren i sådanne vægte af vejeceller («load cells») eller stænger med strækfølere (modstande, »strain gauges»), der er forbundet, så de danner elektriske målebroer. Den kraft, hvormed massen, der skal vejes, belaster vejecellerne, forårsager en forandring af længden af følerne (sammentrækning eller forlængelse) og således en ændring af modstanden, der er proportional med massen, der skal vejes, og som påvises i form af en ændring af strømmen til måleanordningen på vægten ved hjælp af modstandsmålebroen.

Udover måleinstrumentet, der også kaldes vejeenhed, vægtviser eller vejeindikator, og som almindeligvis er indbygget i vægten, kan elektromekaniske vægte også være forsynet med andre enheder, der er forbundet med elektriske ledninger (fx tastatur, hukommelsesenhed, skriver, kontrolenhed og kortlæser til kontrol af adgang til vægten). I vægtsystemer af denne art kan flere vægte være forbundet med et fælles måleinstrument (også benævnt fjern-vejeterminaler).

Ovennævnte vægte kan også være udstyret med et grænsefladekredsløb (interface), hvorigennem vægten kan forbindes med automatiske databehandlingsenheder.

Elektromekaniske vægte anses som »elektroniske vægte«, hvis mikroprocessorer er indbygget i vægtens måleinstrument, fx for at beregne prisen for den vejede mængde på basis af en enhedspris (fx pris pr. kg), der er indkodet i vægten.

- 8424** **Mekaniske apparater (også hånddrevne) til udsprøjtning, forstøvning eller spredning af væsker eller pulvere; ildslukningsapparater, også med ladning; sprøjtepistoler og lignende redskaber; dampstråle- og sandstråleblæsere og lignende maskiner**
- 8424 30 10** **Trykluftdrevne**
Denne underposition omfatter bl.a. sandstråleblæsere med indbygget luftkompressor, der anvendes til rensning af tændrør eller til trimning af monolitiske elektriske kondensatorer.
Trimning af kondensatorer indebærer fjernelse af ledende kondensatormateriale med højtryksstråler af sand for at opnå den ønskede kapacitet i kondensatoren.
- 8424 89 95** **Andre varer**
Denne underposition omfatter bl.a. såkaldte »vaskemaskiner« til rengøring af automobiler, metalgenstande eller andre varer ved udsprøjtning af vand, petroleum eller andre væsker; de er udstyret med en pumpe, rørledninger med dyser samt eventuelt en tilførselsanordning, varmeapparater mv. for at udgøre en komplet enhed.
Undtaget fra underpositionen er derimod vandrensere til rengøring under højt tryk (pos. 8424 30 01 til 8424 30 09).
- 8426** **Svingkraner og andre kraner, herunder kabelkraner; mobile portalkraner, portalløftetrucker og krantrucker**
- 8426 41 00** **Andre maskiner og apparater, selvbevægende**
og
8426 49 00
Se Forklarende Bemærkninger til HS, pos. 8426, afsnittet »Selvbevægende og andre mobile maskiner og apparater«, punkt b), nr. 2.
Vedrørende begrænsningen mellem selvbevægende maskiner under disse underpositioner og automobiler til specielle formål under pos. 8705 bemærkes, at maskiner under disse underpositioner almindeligvis har følgende karakteristika:
1. De fremdrives ved hjælp af en motor, der udgør en del af løfteapparatet.
 2. Deres maksimale hastighed er 20 km/h.
 3. De har en enkelt kabine, der udgør en del af løfteapparatet.
 4. De bevæger sig normalt ikke under arbejdet, og hvis de gør det, er kørselen af begrænset omfang og af underordnet betydning i forhold til løftningen.
- 8428** **Andre maskiner og apparater til løftning, lastning, losning eller flytning (f. eks. elevatorer, rulletrapper, transportører og tovbåner)**
- 8428 90 30** **Følgende maskiner til valseværker: valseborde til fremføring og transport af produkter; tippeapparater og manipulatorer til ingots, blokke, stænger og plader**
Denne underposition omfatter to grupper af maskiner og apparater, der benyttes som hjælpeudstyr til valseværker, nemlig:
1. Valseborde til fremføring og transport af produkter (ingots, stænger, plader, bånd, tråd, rør etc.).
 2. Tippeapparater og manipulatorer til ingots, blokke, stænger og plader.
- Blant disse maskiner og apparater kan nævnes:
1. Valseborde med ruller og rulletransportører, bestående af ruller, også med motor, bestemt til at indføre produkterne i valsestativet eller til at transportere dem bort derfra, eller til at transportere dem fra et valsestativ til et andet.
 2. »Pinch rolls« med tilsvarende funktioner som de ovenfor nævnte varer, og som består af to serier ruller, mellem hvilke produkterne passerer.

3. Køleborde, som er valseborde med ruller anbragt ved udføringen af valseværket, og hvor produkterne (fx stænger og tråd) føres langsomt mod et aflæsningssted, medens de afkøles af den omgivende luft.
4. Løfte- eller tippeborde til valseværker (trio- eller dobbelt duovalseværk). Disse apparater består af et valsebord, der tipper om en akse i den ende, der er længst fra valseværket; dette valsebord er forsynet med drivruller; ved udgangen fra et valesæt modtages valseemnerne på bordet, som i dette øjeblik tipper for at komme på højde med det næste sæt valser, mod hvilket stykket skubbes af drivruller.
5. Skubbeapparater, som benyttes i valseværker med parallelle valsestativer, og som er bestemt til fx at føre stængerne fra valsebordet for det første stativ over til valsebordet for det andet.
6. Vendeapparater (undertiden betegnet som tippeapparater), som vender produkterne.

Undtaget fra denne underposition er bl.a.:

- a) Automatisk manipulatorer og maskiner til ingots (fx portalkraner og andre kraner), der, selv om de er bestemt til valseværker, ikke direkte indgår i udførelsen af disses arbejde (pos. 8426 12 00, 8426 41 00, 8426 49 00 eller 8426 99 90).
- b) Maskiner og apparater til fjernstyret håndtering af højradioaktive stoffer (pos. 8428 90 98).

8428 90 98

Andre maskiner og apparater

Underpositionen omfatter bl.a. såkaldte »trappeløftere«, dvs. løfteanordninger udstyret med en løfteplatform, der fastgøres til trappegelændere, og som anvendes til at løfte eller sænke kørestole med personen i.

Undtaget fra denne underposition er løfteanordninger med larvefodder, der anvendes til samme formål; disse anordninger hører under pos. 8714 som tilbehør til kørestole.

Underpositionen omfatter desuden såkaldte »patientløftere«. Disse løfteapparater er udstyret med en støtteramme og et sæde til at løfte og sænke en siddende patient i baderummet eller i en seng. Sædet er fastgjort til støtterammen ved hjælp af reb eller kæder.

8429

Bulldozere, angledozere, vejhøvle (graders og levellers), scrapere, gravemaskiner, læssemaskiner, stampe-maskiner og vejtrømler, selvkørende

8429 30 00

Scrapere

Se Forklarende Bemærkninger til HS, pos. 8429, andet stykke, afsnit C.

Undtaget fra denne underposition er kombinations-scrapere, som består af en traktor (også med kun én aksel) og en egentlig scraper. Hver enhed skal i henhold til bestemmelse 2 til kapitel 87 tarifere i de respektive positioner (pos. 8701 for traktoren og pos. 8430 69 00 for scraperen).

8432

Landbrugs-, havebrugs- og skovbrugsmaskiner og -apparater til jordens bearbejdning og dyrkning; trømler til plæner eller sportspladser

8432 30 11

Enkorn-radsåmaskiner med centraltræk

Denne underposition omfatter maskiner, der anvendes til såning af frø, således at frøene sås enkeltvis en række med ensartet mellemrum. Disse maskiner kan også så frø i flere rækker ad gangen.

8433

Høstmaskiner og tærskværker, herunder halm- og foderpressere; slåmaskiner (herunder plæneklippere); maskiner til rensning eller sortering af æg, frugt eller andre landbrugsprodukter, undtagen maskiner og apparater henhørende under pos. 8437

8433 11 10 til 8433 19 90

Plæneklippere

Se Forklarende Bemærkninger til HS, pos. 8433, afsnit A, næstsidste stykke, angående selvkørende plæneklippere med førersæde.

- 8438** **Maskiner og apparater, ikke tariferet i nogen anden position i dette kapitel, til industriel tilberedning eller fremstilling af næringsmidler eller drikkevarer, undtagen maskiner og apparater til udvinding eller tilberedning af animalske eller fede vegetabiliske olier og fedtstoffer**
- 8438 80 10** **Til behandling og tilberedning af kaffe og te**
Denne underposition omfatter bl.a. maskiner, der anvendes til at blande forskellige tesorter eller til at male kaffe.
Undtaget fra underpositionen er bl.a. maskiner til industriel tilberedning af færdigfremstillet te eller kaffe (pos. 8419 81 91), maskiner til kaffebrænding (pos. 8419 89 98), maskiner til fremstilling af pulverkaffe (pos. 8419 39 90).
- 8439** **Maskiner og apparater til fremstilling af papirmasse eller til fremstilling og efterbehandling af papir og pap**
- 8439 30 00** **Maskiner og apparater til efterbehandling af papir og pap**
Foruden de maskiner og apparater, der er nævnt i Forklarende Bemærkninger til HS, pos. 8439, afsnit III, omfatter denne underposition også maskiner til pergamentering af papir og pap.
Undtaget fra denne underposition er:
- Maskiner og apparater med lignende funktioner som de ovenfor nævnte, men som ikke bearbejder papir eller pap i ark, men varer af disse materialer. Dette er fx tilfældet med maskiner til paraffinering af bægre, æsker mv. ved neddykning (pos. 8479 89 98). Maskiner og apparater til fremstilling af varer af papir eller pap, såsom bægre, bøtter, æsker osv. henhører under pos. 8441.
 - Maskiner og apparater som, selv om de arbejder med papir eller pap i ark, fremstiller varer, der ikke mere kan betragtes som papir eller pap i den kombinerede nomenklatur forstand. Dette er fx tilfældet med maskiner til at belægge underlagsmaterialer med slibemidler eller lysfølsomme emulsioner (pos. 8479 89 98).
- 8441** **Andre maskiner og apparater til forarbejdning af papirmasse, papir og pap, herunder papir- og papskæremaskiner af enhver art**
- 8441 10 20** **Langskære- og tværskæremaskiner**
Denne underposition omfatter maskiner, der gør det muligt at fremstille papirark af et bestemt format ved at skære endeløse papirbaner igennem udelukkende på tværs eller både på langs og på tværs.
- 8441 10 30** **Skæremaskiner af guillotine-typen**
Denne underposition omfatter maskiner, som med et enkelt knivblad skærer igennem en stabel papirark, der fastholdes og sammenpresses langs skærelinjen ved hjælp af en stang, der er fastgjort til skærebordet.
Denne underposition omfatter ligeledes maskiner med en kniv og et drejeligt skærebord til beskæring af bogblokke, hvor bogblokkene drejes 90° efter henholdsvis første og andet snit.
- 8441 10 40** **Treskære**
Denne underposition omfatter maskiner til beskæring af bogblokke med tre knive, der indbyrdes danner vinkler på 90°. Disse maskiner beskærer først med to knive bogblokkenes over- og underkant samtidig, og derefter beskæres forkanten med den tredje kniv eller vice versa.
- 8441 10 80** **Andre skæremaskiner**
Underpositionen omfatter bl.a. hånd- og fodbetjente maskiner og apparater.

- 8442** **Maskiner, apparater og redskaber (undtagen værktøjsmaskiner henhørende under pos. 8456 til 8465) til støbning og sætning af typer samt til fremstilling og bearbejdning af klicheer, trykplader, trykcyindre og lign.; typer til trykning, trykplader, trykcyindre og lign.; blokke, plader, cylindre og litografiske sten, behandlet til grafisk brug (slebet, poleret og lign.)**
- 8442 10 00** **Fotosættmaskiner**
Se Forklarende Bemærkninger til HS, pos. 8442, stykkerne efter afsnit B.
Undtaget fra underpositionen er derimod:
a) Almindelige automatiske databehandlingsmaskiner, der anvendes til fotosætning i tilknytning til fx bogførings- og betalingsfunktioner, og til dette formål er forbundet med et kabel (online) til en fotosættmaskine for at kontrollere denne og forsyne den med sættedata (pos. 8471 — se bestemmelse 5. A til kapitel 84).
b) Særskilte telegrafiapparater til afsendelse og modtagelse (se pos. 8517).
- 8442 20 10** **Kombinerede støbe- og sættmaskiner (linotype-, intertype- og monotypemaskiner mv.)**
Se Forklarende Bemærkninger til HS, pos. 8442, afsnit B, punkt 7-10.
- 8442 20 90** **Andre maskiner**
Denne underposition omfatter maskiner som beskrevet i Forklarende Bemærkninger til HS, pos. 8442, afsnit B, punkt 1, 2, 5, 6 og 11.
- 8442 30 00** **Andre maskiner, apparater og redskaber**
Denne underposition omfatter maskiner, apparater og redskaber til støbning af typer eller til fremstilling eller bearbejdning af klicheer, trykplader, trykcyindre og lign. som beskrevet i Forklarende Bemærkninger til HS, pos. 8442, afsnit B, punkt 3, 4 og 12-19.
- 8442 50 21** **Typer til trykning, trykplader, trykcyindre og lign.; blokke, plader, cylindre og litografiske sten, behandlet til grafisk brug (slebet, poleret og lign.)**
til
8442 50 80 **8442 50 80**
Naturlige litografiske sten består af en kalkstenart med meget fine, ensartede korn. Kunstige litografiske sten er oftest af formalet og sammenpresset cement og kalksten.
Litografiske sten omfattes af disse underpositioner
— er forsynet med tegninger eller påskrift (fx udført i hånden eller fotografisk overført), eller
— er gjort glatte eller kornede, således at de uden anden behandling er færdige til at blive påført tegninger eller påskrift.
Undtaget fra disse underpositioner er ubehandlede kalksten, der benævnes »litografiske sten« (pos. 2530 90 98).
- 8443** **Trykkemaskiner som anvender typer, blokke, plader, cylindre og lign. henhørende under pos. 8442; blækstråleprintere, undtagen de under pos. 8471 hørende; hjælpemaskiner til trykning**
- 8443 51 00** **Blækstråleprintere**
Se Forklarende Bemærkninger til HS, pos. 8471, afsnit I, punkt D, sjette stykke.

8443 60 00**Hjælpemaskiner**

Foruden de maskiner og apparater, der er nævnt i Forklarende Bemærkninger til HS, pos. 8443, afsnit II, omfatter denne underposition bl.a.:

1. Automatiske fødeapparater til maskiner til trykning af blikplader.
2. Strammeanordninger, almindeligvis pneumatiske, til fastholdelse af konstant spænding af papiret, som afrulles af de roterende afrullere.
3. Anordninger til modvirkning af farveafsmitning, bortset fra anordninger, der virker ved udsprøjtning.

8445**Maskiner til bearbejdning af tekstilfibre; spinde- og tvindemaskiner samt andre maskiner til fremstilling af tekstilgarn; spolemaskiner (herunder skudgarnsspolemaskiner) og maskiner til bearbejdning af tekstilgarn med henblik på anvendelse i de under pos. 8446 og 8447 nævnte maskiner****8445 90 00****Andre maskiner**

Foruden de maskiner, der er beskrevet i Forklarende Bemærkninger til HS, pos. 8445, afsnit E, omfatter denne underposition også maskiner til samling af kædegarn på bomme fra skæretromlen på kædeskæremaskiner, maskiner til sammenfletning og tilførsel af garn under vævningen samt maskiner til tilførsel af garn til brodering.

»Håndknytttere«, der er små apparater til brug i hånden til knytning af brudte garn, hører derimod under pos. 8205.

8446**Vævestole**

Denne position omfatter de vævemaskiner (vævestole), der er beskrevet i Forklarende Bemærkninger til HS, pos. 8446, herunder vævemaskiner til axminstertæpper, chenillestoffer, fløjsstoffer, frottéstoffer, crepestoffer, sengelinned, sejl, driv- og transportremme og gjorder.

8447**Strikkemaskiner, stitch-bondingmaskiner, maskiner til fremstilling af overspundet garn, tyl, blonder og kniplinger, broderier, possement og net samt maskiner til tufting****8447 20 10****til****8447 20 98****Fladstrikkemaskiner; stitch-bondingmaskiner**

Disse underpositioner omfatter bl.a. hæklemaskiner, som egentlig er kædestrikkemaskiner, der anvendes til fremstilling af possement, frynser, gardiner, netstoffer, blonder og kniplinger etc. (såsom hæklemaskiner til galloner, blonder og kniplinger, gardiner og bånd).

8447 90 00**Andre maskiner**

Foruden de maskiner, der er beskrevet i Forklarende Bemærkninger til HS, pos. 8447, afsnit C, omfatter denne underposition bl.a.:

1. Håndbrodermaskiner (brodermaskiner med pantografskytter), automatiske brodermaskiner med skytter, forsynet med jacquardmekanismer eller lignende, brodermaskiner med mange nåle og automatiske brodermaskiner med flere hoveder (maskiner med flere broderhoveder samlet på ét bord og forsynet med en jacquardmekanisme eller lignende).
2. Maskiner med spoler til fremstilling af kniplede blonder bestående af en eller flere tråde.
3. Flettemaskiner og kniplemaskiner, som ved sammenbinding af tråde ved hjælp af garnspoler, der bevæger sig i cirkel- eller sinusformede baner, fremstiller varer i løbende længder (fx plane eller runde tresser), i form af færdigvarer (fx galloner, tresser, kvaste, rørformede bånd, kantbånd) eller overtrækker knapper, trævarer, rør mv. (fx maskiner til fremstilling af runde tresser, rørformede tresser, tresser til overtrækning).

Specielle flettemaskiner, som overtrækker kabler eller andre elektriske ledninger, eller som fletter eller sammensnor bøjelige ledninger, tariferes derimod i pos. 8479.

4. Maskiner til fremstilling af possementvarer (andre end de ovenfor under punkt 3 nævnte flettemaskiner), fx:

- a) Maskiner til fremstilling af pomponer og frynser.
- b) Maskiner til fremstilling af runde og fantasifulde chenillesnore og maskiner til fremstilling af chenilleguirlander til juletræer.
- c) Maskiner til snoning og tilskæring af frynser.

Derimod henhører maskiner med vippebom, dvs. vævemaskiner til fremstilling af bånd eller possementvarer, under pos. 8446 og hæklemaskiner til fremstilling af possementvarer under pos. 8447 20 10 til 8447 20 98.

8448

Hjælpemaskiner og hjælpeapparater til brug i forbindelse med de under pos. 8444 — 8447 hørende maskiner (f. eks. skaftmaskiner, jacquardmaskiner, kæde- og skudvogtere samt skytteskiftningsmaskiner); dele og tilbehør, som udelukkende eller hovedsagelig anvendes til maskiner henhørende under denne position eller under pos. 8444-8447 (f. eks. spindler og spindelvinger, kartebeslag, kamme, spindedyser, væveskytter, vævelidser (søller), skaftrammer samt nåle til strikkemaskiner)

8448 11 00 og 8448 19 00

Hjælpemaskiner og hjælpeapparater til brug i forbindelse med de under pos. 8444-8447 hørende maskiner

Undtaget fra disse underpositioner er:

- a) Maskiner til fjernelse af trådrester fra skytter til vævemaskiner samt lamelrensere (pos. 8479 89 98).
- b) Apparater til kontrol af trådenes regelmæssighed ved oprulning på en tromle eller en plade (pos. 9017 80 90).
- c) Elektroniske trådensere, fx med fotocelle (pos. 9031 80 34 eller 9031 80 39).

8450

Vaskemaskiner, også med tørremaskine

8450 11 11 til 8450 19 00

Maskiner med en kapacitet på 10 kg tørt tøj og derunder

Disse underpositioner omfatter bl.a. kummevaskemaskiner med bladomrører, krydsomrører, vibrationsanordning og lign. eller med indsprøjtningssystem; tromlevaskemaskiner, herunder maskiner, hvis vasketromle også anvendes til centrifugering af tøjet; kombinerede vaskemaskiner, bestående af et kabinet indeholdende såvel en kumme- eller tromlevaskemaskine som en tørrecentrifuge henhørende under pos. 8421.

Disse vaskemaskiner har en kapacitet på 10 kg tørt tøj eller derunder, når indholdet (påfyldningskapaciteten) af tromlen eller kummen er på:

1. 120 liter (120 dm³) eller derunder for tromlemaskiner.
2. 150 liter (150 dm³) eller derunder for kummemaskiner forsynet med røreanordning.
3. 200 liter (200 dm³) eller derunder for kummemaskiner forsynet med vibrationsanordning.
4. 250 liter (250 dm³) eller derunder for kummemaskiner forsynet med indsprøjtningssystem (turbovaskemaskiner).

Ved beregningen af påfyldningskapaciteten:

1. Af tromlevaskemaskiner tages ikke hensyn til medføringsribberne eller anden særlig udformning af tromlerne.
2. Af kummevaskemaskiner er det ikke kummens totale højde (til dets overkant), der er beregningsgrundlaget, men højden til mærket, som angiver påfyldningsniveauet, eller til kummens totale højde med fradrag af 10 cm, såfremt et sådant mærke ikke findes.

8451 Maskiner og apparater (undtagen maskiner henhørende under pos. 8450) til vaskning, rensning, vridning, tørring, strygning, presning (herunder fikseringspresser), blegning, farvning, appretering, overfladebehandling, overtrækning eller imprægnering af tekstilgarn, tekstilstof eller forarbejdede tekstilvarer samt maskiner til pålægning af masse på tekstilstof eller andet støttemateriale ved fremstilling af gulvbelægning (f. eks. linoleum); maskiner til oprulning, afrulning, sammenlægning, tilskæring og takning af tekstilstof

8451 90 00 Dele

Undtaget fra denne underposition er:

- a) Specielle kegler og spoler til farvemaskiner og -apparater (tariferes efter beskaffenheden, se bestemmelse 1 c) til afsnit XVI).
- b) Klinger og knive til skæremaskiner (pos. 8208).
- c) Elektrostatiske anordninger til flokkemaskiner (pos. 8543).

8452 Symaskiner, undtagen symaskiner til hæftning af bøger henhørende under pos. 8440; møbler, borde og overtræk, specielt konstrueret til symaskiner; symaskinenåle

8452 10 11 Symaskiner (skyttemaskiner), hvis hoved vejer 16 kg og derunder uden motor eller 17 kg og derunder med motor;
og
8452 10 19 symaskinhoveder (til skyttemaskiner), der vejer 16 kg og derunder uden motor eller 17 kg og derunder med motor

1. Disse underpositioner omfatter symaskiner og symaskinhoveder, som opfylder følgende to karakteristika:
 - a) De skal udelukkende arbejde med skytte, dvs. udføre sammensyning (ligesyning, zigzagsyning, dekorativt arbejde) ved hjælp af to tråde, hvoraf den ene af nålen føres igennem materialet (tekstilstof, papir mv.), medens den anden nedefra ved hjælp af en bevægelig skytte sammenhæftes med den første.
 - b) Symaskinhovedet må højst veje 16 kg uden motor eller 17 kg med motor (i tilfælde af et ukomplet hoved, der anses som komplet — jf. punkt 2 a) i almindelige tariferingsbestemmelser vedrørende den kombinerede nomenklatur — er det vægten i komplet stand, der skal tages hensyn til).
2. Ved symaskinhoved forstås hele den mekaniske del af maskinen (herunder eventuelt den motor, der er indbygget i eller fastgjort på symaskinhovedet). Et symaskinhoved består i det væsentlige af en arm med mekanisme til bevægelse af nålen og en underdel indeholdende skyttemekanismen og eventuelt en anordning til løftning af trykfoden. Sokkel, bord, møbel (herunder pedal) og beskyttelseskasse udgør ikke dele til symaskinhovedet.
3. Det bemærkes, at i visse transportable symaskiner er skyttekassens underdel konstrueret således, at den også udgør symaskinens sokkel. En sådan vare betragtes som en symaskine og ikke som et symaskinehoved.

8452 30 10 Med ensidigt flad kolbe

Disse nåle anvendes til husholdningssymaskiner. De ser således ud:

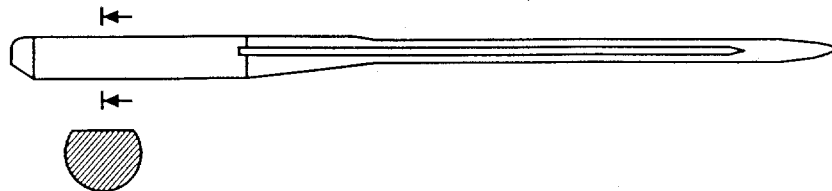

8456 Værktøjmaskiner til bearbejdning af ethvert materiale, som fjerner materiale ved hjælp af laserstråler eller andre lys- og fotonstråler, ultralyd, elektroerosion, elektrokemiske processer, elektronstråler, ionstråler eller plasmabue

8456 10 90 I andre tilfælde

Foruden de maskiner, der er nævnt i Forklarende Bemærkninger til HS, pos. 8456, afsnit A, omfatter denne underposition også maskiner til trimning af elektriske modstande i trykte kredsløb ved anvendelse af laserstråler. Det ledende materiale, som udgør modstanden på det isolerende substrat på det trykte kredsløb, fjernes ved hjælp af laserstråler, indtil den ønskede modstand er opnået.

- 8456 30 11** **Maskiner som fungerer ved hjælp af trådelektroder**
Disse maskiner har en elektrode bestående af en tråd, der er viklet mellem to spoler, som befinder sig på hver sin side af arbejdsstykket.
- 8456 91 00** **Til anbringelse af mønstre på halvleder materiale ved tørætsning**
Denne underposition omfatter bl.a. maskiner, som ved hjælp af plasmabue anvendes til at ætse strukturer i halvleder materialet i wafers. Disse automatiske maskiner, som kontrolleres ved hjælp af mikroprocessorer, består i det væsentlige af et proceskammer med en anode og en katode, en højfrekvensgenerator, vakuumpumper, en tilførselsledning for gas og en transportanordning til tilførsel af wafers. Wafers tilføres det evakuerede proceskammer, hvori en elektrisk strøm er etableret mellem anoden og katoden ved hjælp af højfrekvensgeneratoren. I det gasfyldte proceskammer produceres ved elektrisk udladning positivt ladede gationer, som kolliderer med de tilførte wafers (katoden), hvorved materiale fjernes på grund af deres slagvirkning.
Se Forklarende Bemærkninger til HS, pos. 8456 91.
- 8457** **Maskincentre, enkeltstationsmaskiner med flere bearbejdningsenheder, transfermaskiner (flerstationsmaskiner)**
- 8457 10 10** **Horisontale**
Denne underposition omfatter maskincentre, hvis værktøjer udelukkende befinder sig på en horisontal spindel og bearbejder arbejdsstykket fra siden.
- 8457 10 90** **I andre tilfælde**
Denne underposition omfatter maskincentre, hvor værktøjet er placeret over arbejdsstykket (maskincentre med vertikal spindel), eller som har både vertikal og horisontal spindel (kombinerede maskincentre) eller arbejder med drejbart spindelhoved (universalmaskincentre).
- 8458** **Drejebænke (herunder drejecentre), til fjernelse af metal**
Denne position omfatter drejebænke specielt udformet til bearbejdning af metaller, og som anvender drejeværktøj til at fjerne materiale. Almindeligvis er det arbejdsstykket selv, som bevæges roterende om sin egen akse. Dog hører drejebænke, hvor enten værktøjet alene eller både værktøjet og arbejdsstykket sættes i roterende bevægelse, også under denne position.
Foruden de drejebænke, der er nævnt i Forklarende Bemærkninger til HS, pos. 8458, tredje stykke, kan nævnes specielle drejebænke til efterdrejning til aksler, drejebænke til afskrælning, tapdrejemaskiner samt universaldrejebænke. Universaldrejebænke ligner revolverdrejebænke, men adskiller sig ved en særlig konstruktion, som gør det muligt, at de ud over drejearbejder kan udføre fræsning, boring og afstikning.
- 8459** **Værktøjsmaskiner (herunder kombinerede bore-, fræse- og gevindskæremaskiner) til boring, udboring, fræsning og gevindskæring i metal, undtagen drejebænke (herunder drejecentre) henhørende under pos. 8458**
- 8459 10 00** **Kombinerede bore-, fræse- og gevindskæremaskiner**
Se Forklarende Bemærkninger til HS, pos. 8459, sidste stykke før »Dele og tilbehør«.
- 8459 31 00** **Andre bore- og fræs maskiner**
og
8459 39 00 Se Forklarende Bemærkninger til HS, pos. 8459, tredje stykke, punkt 2, tredje del.

8460 Slibemaskiner, hvæssemaskiner, honemaskiner, lappemaskiner, poleremaskiner og lignende maskiner til overfladebehandling af metal eller cermets ved hjælp af slibesten, slibeskiver eller slibe- eller poleremidler, undtagen tandhjulsfremstillingsmaskiner henhørende under pos. 8461

8460 11 00 Planslibemaskiner, hvori hver akse kan indstilles med en nøjagtighed på mindst 0,01 mm

og
8460 19 00 Disse underpositioner omfatter bl.a. maskiner til overfladeslibning som nævnt i Forklarende Bemærkninger til HS, pos. 8460, tredje stykke, punkt 3.

Disse maskiner er forsynet med måle- og indstillingsanordninger. Blandt anordninger af denne art kan nævnes:

1. Lineære instrumenter med direkte aflæsning, fx skydelærer og nonier, på hvilke afstanden mellem to på hinanden følgende graddelinger svarer til en forskydning af maskindelen på ikke over 1/100 mm (0,01 mm).
2. Profilprojektorer til kontrol med arbejdet under dets udførelse. Disse apparater består af en skærm af mat glas, på hvilken billedet af arbejdsstykket og værktøjet projiceres stærkt forstørret, således at arbejdsstykkets eller værktøjets fremføring kan vurderes i forhold til skærmens gradinddelinger. Man kan også kontrollere arbejdet ved på skærmen at anbringe en tegning af den vare, der skal fremstilles, tegnet på et gennemsigtigt blad i en målestok svarende til profilprojektorens optiske forstørrelse; i så fald består maskinarbejderens rolle i at sørge for, at billedet af arbejdsstykket falder sammen med tegningen på det gennemsigtige blad.
3. Anordninger til begrænsning af fremføringen af arbejdsstykket eller værktøjet ved indstillelige stopklodser, hvis anbringelse foretages ved hjælp af kaliberklodser.
4. Elektroniske kontrol- og styreanordninger til hone- og lappemaskiner, som ved hjælp af en gradinddelt skive indstilles på arbejdsstykkets endelige effektive mål, og som gør det muligt at gøre værktøjets fremføring langsommere eller helt at standse det, når arbejdsstykkets dimensioner er ved at være nået.

8460 21 11 Andre slibemaskiner, hvori hver akse kan indstilles med en nøjagtighed på mindst 0,01 mm

til
8460 29 90 Se de forklarende bemærkninger til pos. 8460 11 00 og 8460 19 00.

8460 21 11 Rundslibemaskiner til indvendig slibning

Rundslibemaskiner til indvendig slibning anvendes til slibning af en indvendig diameter, fx i et boret hul. Det ved hjælp af en spændpatron fastholdte emne bearbejdes med en slibeskive, hvis diameter skal være tilpasset det borede hul i emnet.

8460 21 15 Centerless-rundslibemaskiner til udvendig slibning

Centerless-rundslibemaskiner til udvendig slibning er maskiner til slibning af emners udvendige diameter. Ved centerless slibning fastspændes emnet ikke, men hviler på en støtteskinne mellem den roterende slibeskive og en (ligeledes fremdrevet) reguleringskive. Den ønskede diameter for emnet bestemmes ved afstanden mellem slibe- og reguleringskive.

8460 21 19 Andre varer

Herunder hører bl.a. universalslibemaskiner. Disse er kombinerede rundslibemaskiner til udvendig og indvendig slibning, og de er således egnede til såvel udvendig som indvendig bearbejdning af et emne.

8460 29 11 Rundslibemaskiner til indvendig slibning

De forklarende bemærkning til pos. 8460 21 11 anvendes med de fornødne tilføjelser.

8460 29 19 Andre varer

De forklarende bemærkning til pos. 8460 21 15 og 8460 21 19 anvendes med de fornødne tilføjelser.

8461 Høvlemaskiner, shapingmaskiner, notstikkemaskiner, rømmemaskiner, maskiner til fremstilling og færdigbearbejdning af tandhjul, maskinsave, afskæremaskiner og andre spåntagende værktøjsmaskiner til bearbejdning af metal eller cermets, ikke andetsteds tariferet

8461 30 10 Rømmemaskiner

og
8461 30 90

Disse underpositioner omfatter rømmemaskiner (se Forklarende Bemærkninger til HS, pos. 8461, tredje stykke, punkt 4), der er værktøjsmaskiner til bearbejdning af indvendige og udvendige overflader på et arbejdsstykke ved hjælp af et tandet skæreværktøj, benævnt rømmerival. På disse maskiner er arbejdsstykket anbragt fast, og rømmerivalen er fastgjort til stødslæden, der sættes i en retlinjet, ensartet skærebevægelse (trækkes eller skubbes).

Indvendig rømning bruges til at bearbejde og kalibrere de indvendige overflader på et ubearbejdet eller groft bearbejdet arbejdsstykke, hvorigennem værktøjet føres. Ved udvendig rømning fremkommer plane og profilerede flader.

8461 40 11 Til fremstilling af cylindriske tandhjul

og
8461 40 19

Som »cylindriske tandhjul« i disse underpositioner anses kun tandhjul, som er fremstillet af cylindriske emner, og som har bevaret den cylindriske form efter skæringen.

Disse underpositioner omfatter bl.a. maskiner til fremstilling af lige cylindriske tandhjul, snekkehjul, snekkedrev, stophjul og hjul til kædetransmissioner.

8461 40 31 Til fremstilling af andre tandhjul

og
8461 40 39

Disse underpositioner omfatter bl.a. maskiner til fremstilling af tandstænger, koniske tandhjul og ikke-cylindriske snekker.

8461 40 71 Med mikrometrisk indstillingsanordning, hvormed hver akse kan indstilles med en nøjagtighed på mindst 0,01 mm

og
8461 40 79

Vedrørende måle- og indstillingsanordninger henvises til de forklarende bemærkninger til pos. 8460 11 00 og 8460 19 00

8469 Skrivemaskiner, undtagen printere henhørende under pos. 8471; tekstbehandlingsmaskiner

8469 11 00 Automatiske skrivemaskiner og tekstbehandlingsmaskiner

og
8469 12 00

Disse underpositioner omfatter bl.a. matrixslagprintere, kædeprintere, stålbandprintere og andre slagprintere, som — på samme måde som almindelige skrivemaskiner med typer af enhver art — arbejder med mekaniske komponenter (nåle, kæder, stålband etc.), hvis anslag på et farvebånd overfører bogstaver direkte til papir.

Undtaget fra underpositionerne er derimod:

- a) ovenfor beskrevne printere, hvis de udgør udlæseenheder til automatiske databehandlingsmaskiner (pos. 8471). Se bestemmelse 5 D til dette kapitel sammenholdt med indledningen til punkt B samt punkt E i samme bestemmelse.
- b) printere, der ikke virker ved anslag (pos. 8443, 8471 eller 8472).

8470 Regnemaskiner og maskiner i lommeformat til optagelse, gengivelse og visning af data, med indbyggede regnefunktioner; bogholderimaskiner, frankeringsmaskiner, billetmaskiner og lignende maskiner med indbygget regnemekanisme; kasseapparater

8470 10 00 Elektroniske regnemaskiner, der kan fungere uden ydre elektrisk energikilde, samt maskiner i lommeformat til optagelse, gengivelse og visning af data, med indbyggede regnefunktioner

Denne underposition omfatter bl.a.:

1. Elektroniske regnemaskiner med indbygget tids- og datoangivelse og vækkeur eller fx en stopursanordning.
2. Elektroniske, batteridrevne maskiner i lommeformat, som — foruden at kunne benyttes til udregninger — er forsynet med en hukommelse til lagring af data, fx telefonregister, dagsplan, notater, kalender (såkaldte »digital diaries«).
3. Små elektroniske apparater i lommeformat (ofte kaldet minicomputere), som afhængigt af de anvendte hukommelsesmoduler, kan oversætte ord og sætninger til et valgt fremmedsprog; de kan også udføre aritmetiske funktioner. Disse apparater er forsynet med et alfanumerisk tastatur og et firkantet display (skærm).

Undtaget fra denne underposition er:

- a) Armbåndsure og lommeure, med indbygget elektronisk regnemaskine (9101 eller 9102).
- b) Lightere med indbygget regnemaskine og/eller et elektronisk ur (pos. 9613).
- c) Imidlertid tilsvarende apparater uden regnefunktion (pos. 8543).

8470 30 00**Andre regnemaskiner**

Denne underposition omfatter bl.a. de i Forklarende Bemærkninger til HS, pos. 8470, afsnit A, nævnte ikke-elektroniske regnemaskiner, som til udførelse af regnefunktionen benytter mekaniske anordninger, almindeligvis tandhjul og tandstænger, hvad enten disse er hånd- eller motordrevne eller drives af elektromagnetiske anordninger.

8470 40 00**Bogholderimaskiner**

Denne underposition omfatter bl.a. de i Forklarende Bemærkninger til HS, pos. 8470, afsnit B, nævnte bogholderimaskiner uanset deres funktionsmåde (mekanisk, elektromekanisk eller elektronisk) og deres anordninger for tilførsel af data (tastatur, vippe- eller drejhåndtag, læsere til hukort eller bånd mv.).

8470 90 00**Andre varer**

Foruden de maskiner, der er nævnt i Forklarende Bemærkninger til HS, pos. 8470, afsnit D, omfatter denne underposition bl.a. maskiner til trykning af etiketter med oplysning om salgsprisen, beregnet på basis af varens enhedspris og vægt, samt apparater til udregning af motorvejsafgift og udstedelse af kvittering herfor.

Undtaget fra denne underposition er printere, der foreligger særskilt (pos. 8443, 8469, 8471 eller 8472).

8471**Automatiske databehandlingsmaskiner og enheder dertil; magnetiske og optiske læsere, maskiner til overførsel af data til datamedier i kodet form samt maskiner til bearbejdning af sådanne data, ikke andetsteds tariferet****8471 60 90****Andre varer**

Denne underposition omfatter bl.a. dataskærme, som kun kan anvendes som udlæseenheder til automatiske databehandlingsmaskiner.

Disse skærme kan ikke gengive et billede på grundlag af et kodet (sammensat) videosignal.

8471 70 51**Optiske, herunder magnetisk-optiske**

Se supplerende bestemmelse 2 til dette kapitel.

8472**Andre maskiner og apparater til kontorbrug (f. eks. duplikatorer af hektograftypen og stencilduplikatorer, adresseringsmaskiner, automatiske seddelautomater, møntsorterings-, mønttælle- og møntpakkemaskiner, blyantspidsemaskiner, perforeringsmaskiner og hæftemaskiner)****8472 20 00****Adresseringsmaskiner og maskiner til prægning af adresseplader**

Undtaget fra denne underposition er bl.a. skrivemaskiner forsynet med en særlig anordning til skrivning af adresseplader i stencil (pos. 8469).

8472 90 80**Andre varer**

Denne underposition omfatter bl.a.:

1. Maskiner, der anvendes i kontorer til sortering og samling af dokumenter og tryksager efter kopiering.

- Maskiner til belægning på begge sider af kontrakter, datablade, planer, identitetskort eller andre dokumenter med en transparent film, for at beskytte disse dokumenter mod slid, forfalskning, tilsmudsning eller krølning.

Undtaget herfra er derimod lignende maskiner (såkaldte varmemeforseglingspresser), der ikke anvendes i kontorer, og som fungerer ved varme og tryk til at påføre en termoplastisk transparent film af syntetisk materiale på forsiden eller bagsiden af billeder, fotografier, kunsttryk og andre tryksager (pos. 8477).

- Elektriske graveringsmaskiner, som fx anvendes på tegnestuer.

Denne underposition omfatter også printere, der ikke virker ved anslag, bestemt til kontorbrug, fx:

- Termiske printere, hvori et elektrisk opvarmet termisk printerhoved, frembringer de ønskede bogstaver mv. på varmfølsomt papir ved hjælp af en punktmatrix.
- Elektrostatisk printere, hvori bevægelige statisk ladede metalspidser på et skriveskivehoved frembringer usynlige bogstaver mv. bestående af små elektrostatisk ladede punkter på elektrofølsomt papir. En tonervæske anvendes til at farve de ladede punkter og frembringe synlige bogstaver mv.

Ovennævnte printere bliver styret af datamedier (fx CD ROM, disketter eller magnetbånd) eller af andre maskiner (bortset fra automatiske databehandlingsmaskiner).

Undtaget fra denne underposition er:

- Printere henhørende under pos. 8443, 8469 eller 8471.
- Elektroniske, batteridrevne maskiner i lommeformat, som — foruden at kunne benyttes til udregninger — er forsynet med en hukommelse til lagring af data, fx telefonregister, dagsplan, notater, kalender (såkaldte »digital diaries«) (pos. 8470 10 00).

8473

Dele og tilbehør (undtagen beskyttelsesovertræk, transportkasser og lign.), som udelukkende eller hovedsagelig anvendes til maskiner og apparater henhørende under pos. 8469-8472

Foruden dele og tilbehør, der er nævnt i Forklarende Bemærkninger til HS, pos. 8473, omfatter denne position bl.a.:

- Printerkæder, nålehoveder, typehoveder og -hjul.
- Magnethoveder i Winchester- eller tyndfilmteknik til perifere magnetpladelagre, også anbragt på støttearme eller kasser.
- Datalager-samlere (såkaldet »Head/Disk/Assemblies (HDA's)«), bestemt til permanent installation i pladelagre, og bestående af et antal magnetplader fast monteret på en støttespindel, datahovedarme med læse/skrive-hoveder og kontrol-, tilslutnings- og styremekanismer, monteret i en hermetisk forsejlet kasse.
- Printer- og skrivekassetter, bestående af klart udskifteligt tilbehør og indeholdende, i et særligt hylster, både farvebånd og korrektionsbånd.

8473 10 11

og

8473 10 19

Sammensatte elektroniske komponenter

Sammensatte elektroniske komponenter består af et eller flere trykte kredsløb med elektroniske integrerede kredsløb eller mikrokredsløb. De kan også indeholde aktive diskrete komponenter, passive komponenter, varer henhørende under pos. 8536 eller andre elektriske eller elektroniske anordninger.

8473 21 10

Sammensatte elektroniske komponenter

Se forklarende bemærkninger til pos. 8473 10 11 og 8473 10 19.

8473 29 10

Sammensatte elektroniske komponenter

Se forklarende bemærkninger til pos. 8473 10 11 og 8473 10 19.

8473 30 10

og

8473 30 90

Dele og tilbehør til maskiner henhørende under pos. 8471

Undtaget herfra er tastaturer til automatiske databehandlingsmaskiner, monteret i selvstændigt kabinet (pos. 8471 60 50).

- 8473 30 10** **Sammensatte elektroniske komponenter**
Se forklarende bemærkninger til pos. 8473 10 11 og 8473 10 19.
- 8473 40 11** **Sammensatte elektroniske komponenter**
og
8473 40 19 Se forklarende bemærkninger til pos. 8473 10 11 og 8473 10 19.
- 8473 40 90** **Andre varer**
Adresseplader omfattet af denne underposition er plader, som i adresseringsmaskiner bærer den adresse, som skal gengives (præget, trykt eller udstanset). Det kan være metalplader, små indrammede stencils, kort eller plader af plastmateriale og lign.
Herunder hører også varer af denne art, der endnu ikke ved prægning, tryk eller udstansning er forsynet med adressen, forudsat de i den foreliggende form kan anses som bestemt til anvendelse i adresseringsmaskiner. Dog hører sådanne varer af papir eller pap, dvs. små stencils fastgjort i en papramme, som gør det muligt at anbringe dem i maskinen, under pos. 4816.
- 8473 50 10** **Sammensatte elektroniske komponenter**
Se de forklarende bemærkninger til pos. 8473 10 11 og 8473 10 19.
- 8477** **Maskiner og apparater til bearbejdning af gummi og plast eller til fremstilling af varer af disse materialer, ikke andetsteds tariferet i dette kapitel**
Foruden de maskiner og apparater, der er nævnt i Forklarende Bemærkninger til HS, pos. 8477, omfatter denne position bl.a.:
1. Maskiner til at fjerne gummisåler og gummihæle, som, selv om de anvendes i skoindustrien, ikke er bestemt til bearbejdning af huder, skind eller læder.
2. Maskiner til at udskære blokke af skumplast, skumgummi, latexskum og lignende materialer, ved anvendelse af en båndkniv eller et savblad.
- 8479** **Maskiner, apparater og mekaniske redskaber med selvstændig funktion, ikke andetsteds tariferet i dette kapitel**
- 8479 40 00** **Maskiner til fremstilling af reb, tovværk og kabler**
Denne underposition omfatter bl.a.:
1. Maskiner og apparater til fremstilling af reb og tovværk af tekstilmaterialer, såsom:
a) Dugtemaskiner, med hvilke man fremstiller dugterne ved sammenslåning af flere enkelttråde (kabelgarn).
b) Maskiner til kabelslåning af reb og tovværk ved stor diameter, som ved snoning samler to eller flere dugter.
c) Maskiner (sammenslåningsmaskiner), som samtidig udfører dugtning og kabelslåning, især ved fremstillingen af svært sejlgarn eller reb og tovværk af forholdsvis lille diameter.
2. Maskiner og apparater til fremstilling af reb og tovværk af metaltråde, bortset fra elektriske kabler, og som fungerer på samme måde som de ovenfor i punkt 1 beskrevne maskiner og apparater.
3. Maskiner og apparater, herunder samlemaskiner til kabelslåning eller fletning af elektriske kabler, også i forvejen isolerede, samt maskiner til fremstilling af koaksialkabler.
Undtaget herfra er bl.a. maskiner, der udfører forberedende arbejde til dugtning, fx kæmning, spredning, tvinding, strækning i flere trin og trækning, samt maskiner til snoning af den art der anvendes i spinderier, og hvoraf nogle ligeledes kan benyttes til fremstilling af fint sejlgarn ved snoning af kabelgarn (pos. 8445).

8479 89 98**Andre varer**

Denne underposition omfatter bl.a.:

1. Visse maskiner og apparater til fremstilling af trykte kredsløb eller hybride integrerede kredsløb (ved bearbejdning og udskæring af større plader af papirbaserede laminaer, glasfiberstof, keramisk eller andet isolerende materiale), fx:
 - a) Børstemaskiner og ultralydvaskemaskiner til rensning af plader af isolerende materialer.
 - b) Valsemaskiner og andre påføringsmaskiner til påføring af en fotoresistent belægning, et bindemiddel eller et klæbemiddel på plader af isolerende materiale.
2. Visse maskiner og apparater til fremstilling af monolitiske integrerede kredsløb eller diskrete halvlederkomponenter (ved produktion, bearbejdning eller udskæring af wafers), fx krystaltrækkemaskiner til syntetisk fremstilling af siliciumstænger.

Mange maskiner og apparater til fremstilling af trykte kredsløb, hybride eller monolitiske integrerede kredsløb eller diskrete halvlederkomponenter er imidlertid omfattet af mere specificerede positioner og er derfor undtaget fra denne position. Det gælder fx for følgende:

- a) Ovne til zone-smeltning og raffinering af siliciumstænger, ovne til oxidering af overfladen på wafers og diffusionsovne til dotering af wafers med »urenheder« (pos. 8417 eller 8514).
- b) Apparater til belægning (metallisering) af isolerende materiale (til fremstilling af tyndfilmkredsløb) eller wafers ved damppåføring (pos. 8417, 8419 eller 8514) eller ved katodeforstøvning (pos. 8543).
- c) Apparater til tørring af trykte eller vaskede plader af isolerende materiale og kontinuerlige tørreapparater til wafers (pos. 8419 eller 8514).
- d) Centrifuger til spin-belægning af isolerende materiale eller wafers med en fotoresistent belægning (pos. 8421).
- e) Sprøjteætsningsmaskiner til påsprøjtning af isolerende materiale med ætsemidler og sprøjteapparater til rensning af halvlederwafers (pos. 8424).
- f) Automatiske materialehåndteringssystemer til transport, håndtering og lagring af halvlederwafers, waferkassetter, waferæsker og andre materialer til halvlederkomponenter (pos. 8428).
- g) Skabelontrykkemaskiner til påtrykning af isolerende materiale med ætseresistent blæk (pos. 8443).
- h) Plasmaætsmaskiner, der ætser strukturer i halvleder materialet i wafers ved fjernelse af materiale med en plasmabue, laserskæremaskiner til udskæring af wafers i mikroplader (chips) og lasergraveremaskiner til gravering af plathylstre til komplette monolitiske integrerede kredsløb eller diskrete halvlederkomponenter (pos. 8456).
- ij) Værktøjsmaskiner til boring eller fræsning af isolerende materiale, til udskæring af siliciumstænger til wafers (fx save til udskæring af indre huller), til skæring eller hulning af trykte kredsløbsplader, til slibning eller polering af isolerende materiale eller wafers eller til savning af mikroplader (chips) af wafers (pos. 8464 eller 8465).
- k) Presser til fremstilling af plathylstre til mikroplader (chips) ved presning af plastmateriale omkring mikropladerne (pos. 8477).
- l) Trådbindingsmaskiner til svejsning af guldtråd til kontaktpunkterne i monolitiske integrerede kredsløb ved ultralydsvejsning eller elektrisk tryksvejsning (pos. 8515).
- m) Apparater til elektroplettering af isolerende materiale med et belægningsmetal, apparater til elektrofortinning af forbindelsesstykker i mikroplader (chips) og partikelacceleratorer til implantering af ioner af et bestemt grundstof (fx bor eller fosfor) (pos. 8543).
- n) Apparater (fotoplotters) til fotografisk fremstilling af fotomasker til trykte kredsløb eller til overførsel af kredsløbsdiagrammer (strukturer) på wafers (pos. 9006).
- o) Projektionsapparater til overførsel af ledninger og kredsløbsdiagrammer på isolerende materiale eller wafers, trykt eller belagt med fotoresistent belægning (pos. 9010).

p) Elektriske maskiner og apparater til afprøvning af komplette trykte kredsløb, hybride integrerede kredsløb, wafers eller mikroplader (chips) ved elektrisk måling samt til konstatering og lokalisering af defekter, herunder også maskiner og apparater udstyret med en anordning til fejlmarkering eller en sorteringsanordning til fordeling af de afprøvede produkter til specielle lagerbeholdere (pos. 9030).

Derimod omfatter denne underposition bl.a. åbningssystemer til garagedøre, der er mekaniske anordninger til automatisk åbning og lukning af garagedøre ved radioferntbetjeningskontrol. De monteres på garageloftet og består hovedsagelig af en elektrisk servomotor med drivspindel, en forbindelsesskinne med en strømovertførselsanordning og en styrearm fastgjort til garagedøren. Servomotoren er forbundet med et kabel til radiomodtageren, der tilslutter strømmen til servomotoren, når den modtager et kontrolsignal fra radiosenderen i køretøjet.

Radiosendere og -modtagere, der er nødvendige til fjernkontrol af disse systemer, er imidlertid undtaget fra denne underposition og tariferes i pos. 8526 i overensstemmelse med deres karakteristika.

8481

Haner, ventiler og lignende tilbehør til rørledninger, kedler, tanke, kar og lignende beholdere, herunder trykreguleringsventiler og termostatregulerede ventiler

8481 10 05

Sammenbygget med filtre eller smøreapparater

Denne underposition omfatter varer, der består af forskellige komponenter, som udfører de funktioner, der er nødvendige til regulering af trykluftsystemer: luftfiltrering (for at fjerne urenheder, fx vand, rust, snavs mv.), regulering af det korrekte arbejdstryk og smøring (for at sikre, at de pneumatiske komponenter fungerer korrekt).

Disse varer ser som regel således ud:

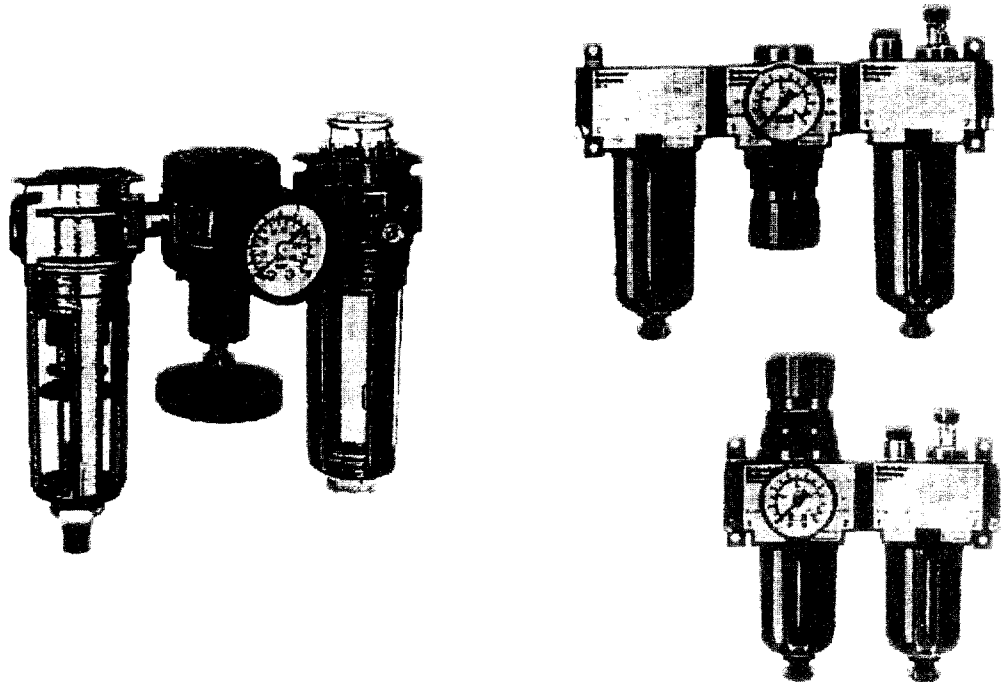

KAPITEL 85

ELEKTRISKE MASKINER OG APPARATER, ELEKTRISK MATERIEL SAMT DELE DERTIL; LYDOPTAGERE OG LYDGENGIVERE SAMT BILLED- OG LYDOPTAGERE OG BILLED- OG LYDGENGIVERE TIL FJERNSYN SAMT DELE OG TILBEHØR DERTIL

8501 Elektriske motorer og generatorer, med undtagelse af generatorsæt

Denne position omfatter bl.a. elektriske, roterende motorer til vindspejlviskere, der mangler arm og viskerblad, men er forsynet med de nødvendige transmissionselementer (tandhjulsudveksling og svingarm), som omformer den roterende bevægelse til pendulbevægelse).

8502 Elektriske generatorsæt og roterende elektriske omformere

Foruden de i Forklarende Bemærkninger til HS, pos. 8502, afsnit I og II, beskrevne elektriske maskiner, omfatter denne position bl.a. kaskadeomformere, Ward-Leonard-aggregater og roterende faseforskydere.

8502 39 91 Turbogeneratorer

Turbogeneratorer drives direkte ved hjælp af gas- eller dampturbiner. De er udstyret med en massiv cylinderformet rotor, som i længderetningen er forsynet med riller, hvori magnetiseringsviklingerne er anbragt. Rotoren kan bestå af en enkelt del eller være sammensat af flere massive dele.

Turbogeneratorer er almindeligvis luftkølede, mens turbogeneratorer med stor kapacitet er hydrogenkølede.

8503 00 Dele, som udelukkende eller hovedsagelig anvendes til maskiner henhørende under pos. 8501 eller 8502

Undtaget fra denne position er tilslutningsplader (klemmebrætter) til elektromotorer (pos. 8536).

8504 Elektriske transformatorer, statiske omformere (f. eks. ensrettere) og induktionsspoler

Foruden de i Forklarende Bemærkninger til HS, pos. 8504, beskrevne apparater omfatter denne position bl.a.:

1. Regulerbare transformatorer (fx transformatorer med glidekontakt) og transformatorer med variabelt omsætningsforhold.
2. Spredningsfelttransformatorer til lysstofrør.
3. Specielle transformatorer til kommunikationsformål.
4. Kompensationsspoler.
5. Reaktorspoler.
6. Udglatningsspoler.
7. Dykkekernespoler, der gør det muligt at ændre induktansen.
8. Jern-brintmodstande til elektriske udladningslamper og -rør.
9. Pupinspoler.
10. Godefroysspoler.
11. Stabiliserede strømforsyningsapparater (ensretter i forbindelse med en regulator).

Positionen omfatter endvidere ensretterelementer af selen, uanset om de foreligger enkeltvis (især selenplader) eller sammensatte.

Undtaget fra denne position er derimod ensrettere af monokrystaller af silicium eller germanium i form af enkeltkomponenter (fx ensretterdioder), eller ensrettere i form af integrerede kredsløb, især mikrokredsløb, også når de er forsynet med køleanordninger, isoleringsanordninger etc. I henhold til bestemmelse 5 til dette kapital henhører disse komponenter under pos. 8541 eller 8542 (se også bestemmelse 2 til dette kapitel).

Undtaget fra positionen er endvidere:

- a) Kommutatorer til transformatorer med flere udtag (pos. 8536).
- b) Ensretterlamper og -rør, såsom phanotroner, thyatroner, ignitroner og højspændingsensretterrør til røntgenapparater (pos. 8540 89 00).
- c) Spændingsregulatorer henhørende under pos. 9032.

8504 40 20

Af den art der anvendes sammen med telekommunikationsapparater, automatiske databehandlingsmaskiner og enheder dertil

Denne underposition omfatter fx statiske omformere til telekommunikationsapparater eller automatiske databehandlingsmaskiner og enheder dertil, som:

- generelt har stabiliserende strømanlæg
- har en typisk udgangsspænding på fx 3,3, 5, 12, 24, 48 eller 60 volt.

Statiske omformere til telekommunikationsapparater eller til automatiske databehandlingsmaskiner og enheder dertil anvendes til at omforme vekselstrøm, der hentes fra nettet, til den fornødne jævnstrøm.

I forbindelse med automatiske databehandlingsmaskiner sikrer såkaldte UPS-anlæg (nødstrømsanlæg) en energireserve (med signal, når strømforsyningen er genoprettet) i tilfælde af strømafbrydelse, og hindrer derved tab af data.

8504 90 05

Sammensatte elektroniske komponenter til varer henhørende under pos. 8504 50 30

Udtrykket »sammensatte elektroniske komponenter« er defineret i de forklarende bemærkninger til pos. 8473 10 11 og 8473 10 19.

8504 90 91

Sammensatte elektroniske komponenter til varer henhørende under pos. 8504 40 20

Udtrykket »sammensatte elektroniske komponenter« er defineret i de forklarende bemærkninger til pos. 8473 10 11 og 8473 10 19.

8505

Elektromagneter; permanente magneter og emner til fremstilling af permanente magneter ved magnetisering; elektromagnetiske og permanentmagnetiske borepatroner, spændebakker, skruestikker og lignende emneholdere; elektromagnetiske koblinger og bremser; elektromagnetiske bæremagneter

8505 90 10

Elektromagneter

Denne underposition omfatter bl.a. elektriske manøvre magneter beregnet til montering i bildøre som en integreret del af et centrallåsesystem. Dette system er tilsluttet bilens strømforsyning og styres af signaler, der udsendes af en styreanordning, der indgår i systemet. Hvis en af dørene låses eller låses op manuelt, sker det samme samtidigt ad elektromagnetisk vej med de andre døre.

Undtaget fra denne underposition er derimod elektromagnetiske indsprøjtningssystemer til forbrændingsmotorer med gnisttænding eller kompressionstænding, hvis hus er forsynet med en magnetisk vikling, og hvis nål er forsynet med et magnetanker (pos. 8409 91 00 eller 8409 99 00).

8506

Primærelementer og primærbatterier

8506 10 11

Cylindriske celler

Cylindriske celler har et rundt tværsnit. Plus- og minuspol er i hver sin ende. Cylindriske cellers længde er større end deres diameter:

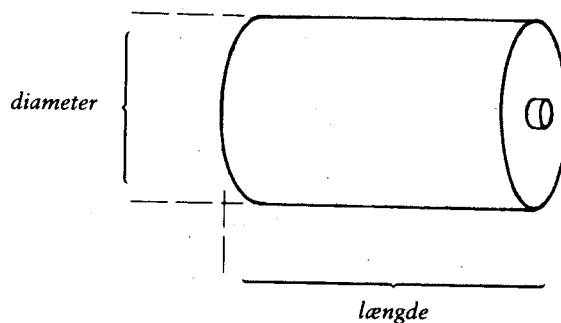

8506 10 15**Knapceller**

Højden af en knapcelle er mindre end eller lig med diameteren:

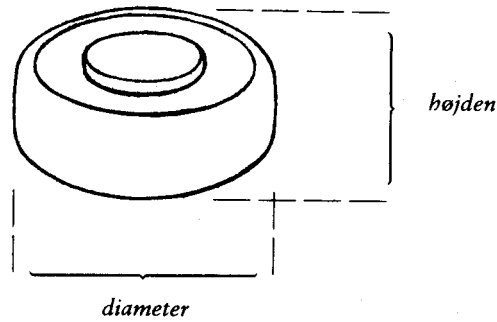
**8506 10 91****Cylindriske celler**

Se de forklarende bemærkninger til pos. 8506 10 11.

8506 10 95**Knapceller**

Se de forklarende bemærkninger til pos. 8506 10 15.

8506 30 10**Cylindriske celler**

Se de forklarende bemærkninger til pos. 8506 10 11.

8506 30 30**Knapceller**

Se de forklarende bemærkninger til pos. 8506 10 15.

8506 40 10**Cylindriske celler**

Se de forklarende bemærkninger til pos. 8506 10 11.

8506 40 30**Knapceller**

Se de forklarende bemærkninger til pos. 8506 10 15.

8506 50 10**Cylindriske celler**

Se de forklarende bemærkninger til pos. 8506 10 11.

8506 50 30**Knapceller**

Se de forklarende bemærkninger til pos. 8506 10 15.

8506 60 10**Cylindriske celler**

Se de forklarende bemærkninger til pos. 8506 10 11.

8506 60 30**Knapceller**

Se de forklarende bemærkninger til pos. 8506 10 15.

8506 80 11**Cylindriske celler**

Se de forklarende bemærkninger til pos. 8506 10 11.

8506 80 15**Knapceller**

Se de forklarende bemærkninger til pos. 8506 10 15.

8507**Elektriske akkumulatore, herunder separatorer (også kvadratiske eller rektangulære)****8507 20 10
til
8507 20 89****Andre blyakkumulatore**

Bortset fra blyakkumulatore til start af forbrændingsmotorer (pos. 8507 10 10 til 8507 10 89) omfatter disse underpositioner de elektriske blyakkumulatore, der er beskrevet i Forklarende Bemærkninger til HS, pos. 8507, tredje stykke, punkt 1.

Sådanne akkumulatore anvendes fx som trækraft i elektriske køretøjer og til strømforsyning af telekommunikationsanlæg.

**8507 30 10
til
8507 30 98****Nikkel-cadmiumakkumulatore**

Nikkel-cadmiumakkumulatore anvendes især i grubelamper og erstater ofte tørrelementer i fx transportable radio- og fjernsynsapparater, elektriske barbermaskiner og andre elektriske apparater.

**8507 80 10
til
8507 80 99****Andre akkumulatore**

Disse underpositioner omfatter bl.a. sølv-zink- og sølv-cadmium-akkumulatore.

**8507 90 10
til
8507 90 98****Dele**

Undtaget fra disse underpositioner er bl.a. forbindelsesdele til akkumulatorelementer (pos. 8536 90 85).

8509**Elektromekaniske husholdningsapparater med indbygget elektromotor****8509 80 00****Andre apparater**

Denne underposition omfatter bl.a. elektriske polereapparater til manicure og pedicure, med indbygget elektromotor, der med et kabel forbindes til et til apparatet hørende strømforsyningsaggregat.

8510**Barbermaskiner, hårklippemaskiner og apparater til fjernelse af hår, med indbygget elektrisk motor****8510 10 00****Barbermaskiner**

Denne underposition omfatter bl.a. barbermaskiner med tilbehør i form af fx et skær til hårklipning.

8511**Elektrisk start- og tændingsudstyr, af den art der anvendes til motorer med gnist- eller kompressionstænding (f. eks. tændmagneter, magnetomaskiner, tændspoler, startmotorer, tændrør og startgløderør); jævnstrøms- og vekselstrømsgeneratorer samt returstrømsrelæer, af den art der anvendes i forbindelse med forbrændingsmotorer****8511 40 10
og
8511 40 90****Startmotorer, også med generatorfunktion**

Apparater henhørende under disse underpositioner fungerer almindeligvis med spændinger på 6, 12 eller 24 volt og er forsynet med særlige anordninger til fastgørelse på motorer.

Underpositionerne omfatter bl.a.:

1. Startmotorer med glideanker, startmotorer med forskydeligt drev, startmotorer med skrueaksel og startmotorer med glidedrev og skrueaksel.
2. Apparater, bestående af en samlet enhed omfattende en startmotor og en generator.

- 8512** **Elektrisk lys- og signaludstyr (undtagen varer henhørende under pos. 8539), vindspejlviskere, defrostere og dugfjernere, af den art der anvendes til cykler og motorkøretøjer**
- 8512 90 00** **Dele**
- Denne underposition omfatter bl.a. indfatninger og reflektorer til forlygter, samt arme, også med viskerblade, til elektriske vindspejlviskere.
- Undtaget fra underpositionen er derimod lampefatninger (pos. 8536 61 10 eller 8536 61 90).
- 8516** **Elektriske vandvarmere (gennemstrømningsvandvarmere, akkumulerende vandvarmere) og dyppevarmere; elektriske apparater til rum- og jordbundsopvarmning; elektrotermiske hårbehandlingsapparater (f. eks. tørre- og krølleapparater, krøllejernsvarmere) og håntørreapparater; elektriske strygejern; andre elektrotermiske apparater, af den art der anvendes til husholdningsbrug; elektriske varmelegemer (undtagen varer henhørende under pos. 8545)**
- 8516 10 11** **Elektriske vandvarmere (gennemstrømningsvandvarmere, akkumulerende vandvarmere) og dyppevarmere**
til
8516 10 99
- Disse underpositioner omfatter bl.a.:
1. Vandvarmere, der samtidig fungerer som gennemstrømningsvandvarmere og akkumulerende vandvarmere.
 2. Elektriske kedler, der udelukkende frembringer varmt vand eller både varmt vand og lavtryksdamp.
- Undtaget fra disse underpositioner er dampkedler og kedler med overhedning, som opvarmes ad elektrisk vej (pos. 8402) og elektrisk opvarmede kedler til centralopvarmning (pos. 8403).
- 8516 21 00** **Elektriske apparater til rum- og jordbundsopvarmning**
til
8516 29 99
- Disse underpositioner omfatter bl.a.:
1. Elektriske apparater til opvarmning af saunaer.
 2. Batteridrevne elektriske apparater til opvarmning og afisning af tilfrosne låse i bildøre ved hjælp af en opvarmet skydetang, der føres ind i låsen. Disse små bærbare apparater kan have en lampe henhørende under pos. 8513 indbygget til belysning af arbejdsområdet.
- 8516 60 10** **Kømfurer**
- Kømfurer består af en kogeflade og en ovn (også med mikrobølgeanlæg eller grill).
- 8516 79 80** **Andre varer**
- Foruden de apparater, der er beskrevet i Forklarende Bemærkninger til HS, pos. 8516, afsnit E, punkt 5-7 og 9-18, omfatter denne underposition bl.a.:
1. Saunaer med infrarøde stråler (enpersoners svedekabiner).
 2. Fodskamler med indbygget varmelegeme.
 3. Elektrisk opvarmede blokke til fodtøj.
 4. Apparater til rensning af kontaktlinser. Disse apparater omfatter to små elektrisk opvarmede hulrum med skruelåg, hvori kontaktlinserne anbringes og renses ved opvarmning.
- 8516 80 91** **I andre tilfælde**
og
8516 80 99
- Disse underpositioner omfatter bl.a. isolerede og varmegivende ledninger, kabler, bånd og lign. til opvarmning af lofter, vægge, rørkanaler, beholdere etc.
- Undtaget fra underpositionerne er derimod varmelegemer i forbindelse med dele til apparater, fx strygejernssåler og varmeplader til elektriske kømfurer (pos. 8516 90 00).

- 8517** **Elektriske apparater til trådtelefoni og trådtelegrafi, herunder apparater til trådtelefoni, med trådløst telefonrør, og apparater til bærefrekvenstrådsystemer eller digitalnetsystemer; videofoner**
- 8517 19 10** **Videofoner**
- Denne underposition omfatter videofoner til bygninger. Sådanne videofoner er kombinationer, der i det væsentligste består af et telefonapparat til trådtelefoni, et fjernsynskamera og en fjernsynsmodtager (transmission via kabel).
- Underpositionen omfatter endvidere videoovervågningssystemer i lukkede kredsløb, bestående af et kamera, et panel med diverse trykknapper og en eller flere videomonitorer forbundet med en styrecentral og koaksialkabler til at forbinde de enkelte komponenter i systemet — pakket som et sæt til detailsalg.
- Varerne under denne underposition kan også være forbundet en elektrisk døråbner, en signalanordning eller en belysningsanordning.
- 8517 19 90** **Andre apparater**
- Foruden de i Forklarende Bemærkninger til HS, pos. 8517, afsnit I, punkt A, beskrevne telefonapparater omfatter denne underposition bl.a. trykknaptelefoner med indbygget magnetkortlæser, dataskærm, elektrisk kredsløb med mikroprocessor, flere datalagre, ur og modulator-demodulator (modem), som ikke blot kan anvendes som telefonapparater, men også (fx i supermarkeder) som dataterminaler til forskellige formål, såsom kontrol af magnetiske kreditkort eller check eller til transmission af salgsdata til automatiske databehandlingsmaskiner via en telefonlinje.
- 8517 21 00** **Fjernkopieringsapparater (telefaxapparater)**
- Fjernkopieringsapparater (telefaxapparater) beskrevet i Forklarende Bemærkninger til HS, pos. 8517, afsnit II, punkt E, kan også have en anordning til indkodning og lagring af telefonnumre.
- De kan også anvendes til andre funktioner, fx kopiering af dokumenter.
- 8517 50 10** **Til bærefrekvenstrådsystemer**
- Apparater henhørende under denne underposition gør det muligt at overføre et stort antal meddelelser samtidigt på en og samme telefoni- eller telegrafilinje (fx ved hjælp af koaksialkabel). Apparaterne gør det ligeledes muligt at overføre meddelelser ved at benytte elforsyningsnettet som linje (fx for at sætte elværker i forbindelse med styrestationer).
- De fungerer i princippet ved frembringelse af en bærefrekvens, som derefter moduleres med elektriske impulser, der repræsenterer tale, skrevne meddelelser eller andre data, der skal sendes.
- 8517 80 90** **Andre apparater**
- Denne underposition omfatter bl.a. vejrkortskrivere. Disse telegrafiske modtagere omformer modulerede signaler, der modtages via en ledning, til elektriske impulser til styring af apparatets elektroder. Ved modtagelse af disse impulser indbrænder elektroderne linje for linje punkter i metalpapir og frembringer på denne måde et vejrkort.
- 8517 90 11** **Sammensatte elektroniske komponenter**
- Se de forklarende bemærkninger til pos. 8473 10 11 og 8473 10 19.
- 8517 90 82** **Sammensatte elektroniske komponenter**
- Se de forklarende bemærkninger til pos. 8473 10 11 og 8473 10 19.
- 8518** **Mikrofoner og stativer dertil; højttalere, også monteret i kabinet; hovedtelefoner og øretelefoner, også kombineret med mikrofon, samt sæt bestående af en mikrofon og en eller flere højttalere; elektriske lavfrekvensforstærkere; elektriske lydforstærkere**
- 8518 40 91** **Med én lydkanal**
- Denne underposition omfatter forstærkere, som kun kan bearbejde et enkelt indgangssignal; efter forstærkningen overføres dette signal ved hjælp af en eller flere udgangskanaler til fx højttalere.

- 8519 Pladetallerkener, pladespillere, kassettespillere og andre lydgendivere, uden indbygget lydoptager**
- 8519 92 00 Kassettespillere, i lommeformat**
Ved fastlæggelsen af disse apparaters mål anvendes underpositionsbestemmelse 1 til dette kapitel, og der tages kun hensyn til kabinetets dimensioner; dele, der stikker ud fra kabinettet, såsom betjeningsknapper, lukkeanordninger og fastgørelsesclips, skal der ses bort fra.
- 8520 Magnetiske båndoptagere og andre lydoptagere, også med indbygget lydgendiver**
Udtrykket »lydoptagelse« omfatter også optagelse ved andre metoder end anvendelse af akustiske vibrationer, fx optagelse af datalydfiler, der overføres fra en internet-side eller en cd med en automatisk databehandlingsmaskine til det interne lager (fx flash Memory) i en digital lydafspiller (MP3-spiller).
Denne position omfatter ikke apparater, der alene gengiver lyd fra en ekstern lydbærer (fx flash Memory-kort) (pos. 8519).
- 8520 32 30 I lommeformat**
De forklarende bemærkninger til pos. 8519 92 00 anvendes med de fornødne tilpasninger.
- 8520 33 30 I lommeformat**
De forklarende bemærkninger til pos. 8519 92 00 anvendes med de fornødne tilpasninger.
- 8522 Dele og tilbehør, som udelukkende eller hovedsagelig anvendes til apparater henhørende under pos. 8519-8521**
- 8522 90 51 og 8522 90 59 Sammensatte elektroniske komponenter**
Se de forklarende bemærkninger til pos. 8473 10 11 og 8473 10 19.
- 8523 Uindspillede medier til optagelse af lyd eller andre fænomener, undtagen varer henhørende under kapitel 37**
- 8523 11 00 til 8523 13 00 Magnetbånd**
Disse underpositioner omfatter også bånd, der endnu ikke er udskåret i den bredde, de skal anvendes i.
- 8525 Sendere til radiotelefoni, radiotelegrafi, radiofoni og fjernsyn, også sammenbygget med modtagere, lydoptagere eller lydgendivere; fjernsynskameraer; stillbillede videokameraer og andre videokameraer; digitalkameraer**
- 8525 10 10 til 8525 10 80 Sendere**
Disse underpositioner omfatter bl.a. sendere til personkaldelanlæg eller alarmanlæg, som fungerer ved induktion.
- 8525 20 10 til 8525 20 99 Sender-modtagere**
Disse underpositioner omfatter bl.a. apparater, som i samme møbel eller kabinet indeholder alle nødvendige elementer til sending og modtagelse. Dette gælder fx walkie-talkie-apparater, som indeholder de for funktionen nødvendige batterier eller akkumulatorer, og sender-modtagere, hvis strømforsyningsenhed er separat og kun forbundet med apparatet ved et kabel.
Underpositionerne omfatter endvidere enheder, hvis sende- og modtageelementer er anbragt i hvert sit møbel eller kabinet, forudsat at disse enheder udgør en funktionel enhed. For at kunne anses som en funktionel enhed skal sender-modtagerne være installeret i nærheden af hinanden (fx i samme bygning eller i samme køretøj) og have visse fælles elementer, fx antenne.

8525 20 91**Til celleopdelt radiotelefoni (mobiltelefoner)**

Disse telefoner sender og modtager radiosignaler, som modtages eller videresendes over indbyrdes forbundne radiotelefonstationer (basisstationer). Hver basisstation dækker et geografisk område (en celle). Hvis brugeren, mens han telefonerer, bevæger sig fra et celleområde til et andet, ledes samtalen automatisk og uden afbrydelse fra den ene celle videre til den anden.

Disse telefoner arbejder trådløst og er derfor udstyret med antenne. I modsætning til telefonapparater med trådløst telefonrør henhørende under pos. 8517 11 00, har disse telefoner ikke et basisapparat, der med ledning er tilsluttet telefonnettet.

8525 30 10**Fjernsynskameraer****og
8525 30 90**

Undtaget fra disse underpositioner er elektroniske læseenheder til synshandicappede personer (se de forklarende bemærkninger til pos. 8543 89 95).

8525 40 11**Stillbillede videokameraer; digitalkameraer****og
8525 40 19**

Se Forklarende Bemærkninger til HS, pos. 8525, afsnit D, punkt 1 og 3.

Undtaget fra disse underpositioner er elektroniske læseenheder til synshandicappede personer (se de forklarende bemærkninger til pos. 8543 89 95).

8525 40 99**Andre varer**

Denne underposition omfatter videokameraer (såkaldte »camcordere«), som er en kombination af et videokamera og en videobåndoptager eller -gengiver, og som ikke blot kan optage billeder fra kameraet, men også fjernsynsprogrammer. De optagne billeder kan gengives på en ekstern fjernsynsmodtager.

Underpositionen omfatter endvidere »camcordere«, i hvilke video-indgangen er blokeret af en plade eller på anden måde, eller i hvilke video-grænsefladen senere kan aktiveres som video-indgang ved hjælp af programmel. Apparatet er alligevel i stand til at optage fjernsynsprogrammer eller andre eksterne video-signaler.

Undtaget herfra er derimod »camcordere«, der kun kan optage billeder fra videokameraet og gengive disse på en ekstern fjernsynsmodtager (pos. 8525 40 91).

8527**Modtagere til radiotelefoni, radiotelegrafi eller radiofoni, også sammenbygget med lydoptagere, lydengivere eller et ur i et fælles kabinet**

Vedrørende sender-modtagere henvises til de forklarende bemærkninger til pos. 8525 20 10 til 8525 20 99.

8527 12 10**Kassetteradioer i lommeformat****og
8527 12 90**

Se de forklarende bemærkninger til pos. 8519 92 00.

8527 21 20**Radiofonimodtagere, som ikke kan fungere uden ydre energikilde, af den art der anvendes i automobiler, herunder apparater, der også kan modtage radiotelefoni eller radiotelegrafi****til
8527 29 00**

De forklarende bemærkninger til pos. 8527 31 11 til 8527 39 80 anvendes med de fornødne tilføjelser.

8527 31 11**Andre radiofonimodtagere, herunder apparater, der også kan modtage radiotelefoni eller radiotelegrafi****til
8527 39 80**

Disse underpositioner omfatter bl.a. radiomodtagere forsynet med anordninger til valg af kanaler eller bærefrekvenser, og med demodulationskredsløb. Modtagerne er almindeligvis således konstrueret, at de fungerer ved hjælp af en antenne eller fællesantenne (fordeling via højfrekvenskabel).

8527 31 11**Sammenbygget med lydoptagere eller lydengivere****til
8527 31 98**

Stereoanlæg (hi-fi-anlæg), i sæt til detailsalg, bestående af en radiofonimodtager sammen med andre enheder, alle i eget kabinet, fx cd-afspiller, kasettebåndoptager, forstærker med equaliser tariferes altid i disse underpositioner, idet radiofonimodtageren giver anlægget dets væsentlige karakter.

- 8527 31 11**
og
8527 31 19
- Med én eller flere indbyggede højttalere i samme kabinet**
- Disse underpositioner omfatter apparater med ikke-aftagelige højttalere.
- Undtaget fra underpositionerne er derimod apparater med aftagelige højttalere, selv om disse kan fastgøres til apparatet ved hjælp af en anordning (pos. 8527 31 91, 8527 31 93 eller 8527 31 98).
- 8527 31 91**
til
8527 31 98
- I andre tilfælde**
- Disse underpositioner omfatter også højttalere til stereoanlæg (hi-fi-anlæg), der er særligt udformet til og pakket sammen med andre dele af anlægget.
- 8528**
- Fjernsynsmodtagere, også med indbyggede radiofonimodtagere, lydoptagere eller lydengivere eller videooptagere eller videogengivere; videomonitorer eller videoprojektionsapparater**
- Apparater omfattet af denne position, og især modeller til privatbrug, er ofte udstyret med anordninger til modtagelse og forstærkning af den lyd, der ledsager kamerasignalerne. De kan også have indbyggede højttalere.
- Fjernsynsmodtagere, der arbejder i forbindelse med eller indbygget i andre apparater og sammen med disse udgør en enhed, tariferes som hovedregel i den position, som omfatter den del, der er karaktergivende for enheden.
- Undtaget fra positionen er derfor apparater, der anvendes til afsendelse eller modtagelse af telegrafiske signaler (fx Morse, Baudot, ISO, ASCII eller andre koder) og viser dem på en monitor (pos. 8517).
- Undtaget fra denne position er elektroniske læseenheder til synshandicappede personer (se de forklarende bemærkninger til pos. 8543 89 95).
- 8528 12 10**
- Teleprojektorer (tv-projektorer)**
- Teleprojektorer er fjernsynsmodtagere, hvori der er et eller flere indbyggede billedrør, og som projicerer billedet på en skærm ved hjælp af et optisk system.
- Projektionsskærmen kan enten være indbygget i samme kabinet som fjernsynsmodtageren eller være adskilt herfra.
- 8528 12 52**
til
8528 12 76
- Med indbygget billedrør**
- Disse underpositioner omfatter bl.a. apparater, som har tuner og monitorfunktion i det samme kabinet, med mulighed for samtidig anvendelse af begge funktioner. Fjernsynsmodtagere til privatbrug hører almindeligvis til denne kategori.
- Ved billedskærmens diagonal mål forstås den aktive del af billedrøret målt i direkte linje.
- 8528 12 81**
og
8528 12 89
- Med billedskærm**
- Disse underpositioner omfatter bl.a. apparater med en skærm med flydende krystaller (LCD-skærm).
- 8528 12 90**
til
8528 12 95
- Videotunere**
- Disse apparater indeholder kredsløb til valg af en særlig kanal eller bærefrekvens samt demodulationskredsløb. De er normalt konstrueret til brug med individuel antenne eller fællesantenne (fordeling via højfrekvenskabel). Udgangssignalet kan benyttes som indgangssignal til ovenstående monitorer eller til en videooptager. Der er tale om det oprindelige kamerasignal (dvs. inden det moduleres til sendebud).
- Undertiden er apparaterne også forsynet med anordninger til dekodning (farve) eller separatorkredsløb til synkronisering.
- 8528 12 90**
- Sammensatte elektroniske komponenter til indbygning i automatiske databehandlingsmaskiner**
- Udtrykket »sammensatte elektroniske komponenter« er defineret i de forklarende bemærkninger til pos. 8473 10 11 og 8473 10 19.
- 8528 13 00**
- Til sort-hvidt eller andet monokromt fjernsyn**
- For tunere henhørende under denne underposition anvendes de forklarende bemærkninger til pos. 8528 12 90 til 8528 12 95 med de fornødne tilføjelser.

8528 21 14
til
8528 21 90

Til farvefjernsyn

Se Forklarende Bemærkninger til HS, pos. 8528, første stykke, punkt 6.

Undtaget fra underpositionerne er bl.a. lukkede fjernsynskredsløb bestående af et kamera, en betjeningsenhed og en eller flere videomonitorer forbundet med en kommunikationsenhed samt koaksialkabler til forbindelse af de forskellige enheder i form af sæt til detailsalg (pos. 8517 19 10).

8528 22 00

Til sort-hvidt eller andet monokromt fjernsyn

De forklarende bemærkninger til pos. 8528 21 14 til 8528 21 90 anvendes med de fornødne tillem্পninger.

I monitorer henhørende under denne underposition kan videosignalet være uafhængigt af synkroniseringssignalerne (adskilte indgange) eller de to signaler kan være kombinerede. I sidstnævnte tilfælde skal monitoren være udstyret med et kredsløb, som adskiller synkroniseringssignalerne fra det kombinerede videosignal.

8528 30 05

Med fladskærm (f. eks. anordning med flydende krystaller (LCD)), der kan vise data udviklet i en automatisk databehandlingsmaskine

Foruden apparater med anordninger med flydende krystaller (LCD) omfatter denne underposition også apparater med digital lysbehandling (Digital Light Processing), der fungerer ved hjælp af halvlederstyrede mikrospejle.

8529

Dele, som udelukkende eller hovedsagelig anvendes til apparater henhørende under pos. 8525-8528

8529 90 10
til
8529 90 88

Andre varer

Disse underpositioner omfatter bl.a.:

1. Skalaer.
2. Afstemningsenheder (tunere).
3. Blændere til fjernsynskameraer.
4. PAL/SECAM-adaptore, der er dekoder-plader (trykte kredsløb forsynet med elektriske komponenter) beregnet til senere indbygning i fjernsynsmodtagere, der er konstrueret til modtagelse af PAL-signaler, så de bliver i stand til også at modtage SECAM-signaler.

Undtaget fra disse underpositioner er bølgeledere (tariferes som rør efter beskaffenheden) og stativer til fjernsynskameraer af samme type, som benyttes til filmkameraer (pos. 9007).

8529 90 72

Sammensatte elektroniske komponenter

Se de forklarende bemærkninger til pos. 8473 10 11 og 8473 10 19.

8531

Elektriske signalapparater, akustiske eller visuelle (f. eks. ringeapparater, sirener, signaltavler, tyverialarmer og brandalarmer), bortset fra varer henhørende under pos. 8512 og 8530

8531 10 20
til
8531 10 80

I andre tilfælde

Disse underpositioner omfatter bl.a. tyverialarmanlæg, i hvilke en radiosender, der er indbygget i en føler, udløser alarmanordningen (sirene eller lyssignal) i enhedens centrale enhed, der indeholder en radiomodtager.

8531 20 10
til
8531 20 80

Signaltavler med flydende krystaller (LCD) eller lysemitterende dioder (LED)

Disse underpositioner omfatter bl.a. display af lysemitterende dioder, der hovedsagelig anvendes som numeriske og/eller alfanumeriske signaler i displays, som fx består af et eller flere sammensatte tegn. Hvert tegn indeholder en række lysemitterende dioder, der foreligger i form af diskrete komponenter eller elementer monteret på en mikroplade (chip). Disse displays er monteret på et integreret kredsløb, som er forsynet med en dekoder/driver. Hvert tegn eller hver sammensætning af tegn er dækket af et gennemsigtigt materiale, der forstærker intensiteten af de lysende punkter, som dioderne frembringer for at danne tal eller bogstaver i overensstemmelse med den impuls, kredsløbet modtager fra et indgangssignal.

8531 90 80**I andre tilfælde**

Denne underposition omfatter bl.a. mærker, der fastgøres på varer for at forhindre tyveri af disse, og som, når de kommer ind i detektionsfeltet i et alarmanlæg (henhørende under pos. 8531 10 30) ved udgangen fra en forretning, påvirker og udløser alarmen.

Undtaget fra underpositionen er derimod mærker af papir i form af trykte kredsløb (pos. 8534 00).

8534 00**Trykte kredsløb**

Denne position omfatter bl.a. mærker af papir i form af trykte kredsløb, beregnet til at forhindre tyveri (fx af biblioteksøger).

8536**Elektriske apparater til at slutte, afbryde eller beskytte elektriske kredsløb og til at skabe forbindelse til eller i elektriske kredsløb (f. eks. afbrydere, relæer, sikringer, overspændingsbeskyttere, stikpropper og -dåser, lampefatninger og forgreningsdåser), til driftsspænding 1 000 volt og derunder**

Foruden de apparater, der er beskrevet i Forklarende Bemærkninger til HS, pos. 8536, afsnit I, II og III, omfatter denne position bl.a.:

1. Fordelere til telefoncentraler.
2. Krydsnings- eller forgreningsplader til luftledninger til sporvogne.
3. Tilslutningsplader til elektromotorer.
4. Omkoblere til transformatorer med flere udtag.
5. Tilslutningsdele til akkumulatorelementer.
6. Såkaldte induktive nærhedsafbrydere, dvs. elektroniske afbrydere, indeholdende en induktionsspole med fri stråling, beregnet til at aktivere afbryderen (slutte strømmen) uden fysisk kontakt, når en metalgenstand kommer ind i spolens spredningsfelt. Disse afbrydere erstatter mekanisk fungerende endestop, især i værktøjsmaskiner, transportbånd og vægte.
7. Afbrydere monteret i samme hus som en lysstyrkeregulator (dimmer). Med disse apparater er det muligt ikke blot at tænde og slukke belysningsapparater tilsluttet lysnettet, men også at regulere lysstyrken.
8. Såkaldte kontaktmåtter eller tastaturkonvolutter til forbindelse af elektriske kredsløb. Disse måtter består af to elastiske plader af plastmateriale, der er anbragt oven på hinanden, og i hvilke der er indlejret et stort antal ledende kontaktpunkter med regelmæssige mellemrum. Disse måtter monteres bl.a. under tastaturet på telefonapparater. Hver gang en knap trykkes ned, kommer de tilsvarende kontaktpunkter i berøring med hinanden og etablerer herved den elektriske kontakt.
9. Elektroniske afbrydere, som uden fysisk kontakt slutter og afbryder et elektrisk kredsløb ved hjælp af halvlederkomponenter (fx transistorer, tyristorer, integrerede kredsløb).

Undtaget fra denne position er derimod bl.a.:

- a) Beslag til elektriske ledninger (almindeligvis pos. 7326).
- b) Signal — og reguleringsudstyr til jernbaner og andre trafikveje (pos. 8530).

8536 50 11**Trykafbrydere**

Undtaget fra denne underposition er berøringsafbrydere (pos. 8536 50 19).

8536 90 01**Præfabrikerede strømskinneelementer**

Denne underposition omfatter bl.a. monteringsfærdige elementer til overførsel af elektricitet. De tillader en vis fleksibilitet for så vidt angår mulighederne for tilslutning af lamper samt af elektrisk drevne maskiner og apparater. Strømuundet finder sted ved hjælp af klemme- og glidekontakter.

Nedenstående illustrationer viser typiske anvendelsesmuligheder:

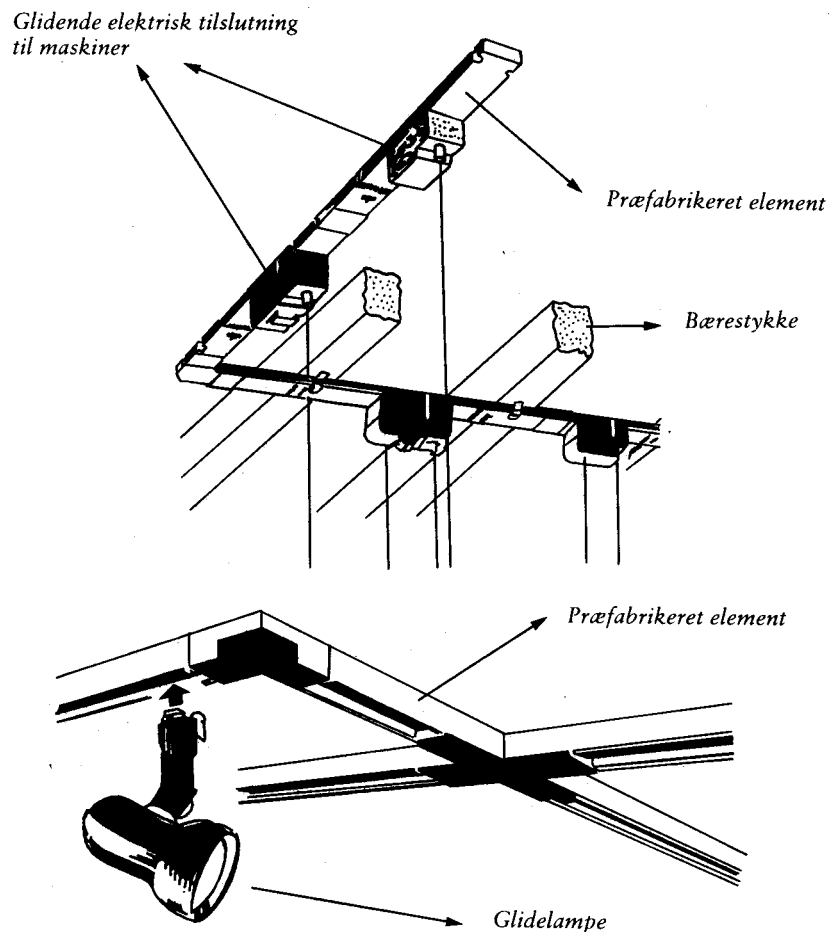

8537

Tavler, plader, konsoller, pulte, kabinetter og lign., sammensat af to eller flere af de under pos. 8535 eller 8536 nævnte apparater, til elektrisk styring eller distribution af elektricitet, herunder også tavler mv. indeholdende instrumenter og apparater henhørende under kapitel 90, og numeriske kontrolapparater henhørende under pos. 8517

Denne position omfatter bl.a. kombinationer af ens apparater henhørende under pos. 8536 (fx afbrydere til belysning) på et underlag (fx tavle, skab).

8537 10 91

Styresystemer med programmerbare lagerenheder

Denne underposition omfatter bl.a. styreskabe forsynet med brugerhukommelse til elektrisk styring af maskiner. De er ikke blot forsynet med apparater henhørende under pos. 8535 eller 8536 (fx relæer), men også fx med transistorer eller triacs henhørende under pos. 8541, der fungerer som omkoblingskomponenter, og ud over disse komponenter omfatter de mikroprocessorer (fx til logikfunktionen og styring af indgange og udgange), grænsefladekredsløb (interfaces) samt en strømforsyningsenhed (forsyningsmodul).

8537 10 99

Andre varer

Denne underposition omfatter bl.a.:

1. Apparater til fjernbetjening pr. tråd af videooptagere og -gengivere. Der er tale om elektriske betjeningstavler (med trykknaptastatur og andre elektriske komponenter monteret på en plade) til betjening af alle funktionerne i videooptageren, med hvilken den er forbundet via et tilslutningskabel.
2. Elektriske styreapparater til automatiske salgsautomater. De består af en betjeningstavle, der foruden relæer og elektriske kontakter er påmonteret triacs og integrerede kredsløb.

Undtaget fra denne underposition er:

- a) Elektriske styreapparater, benævnt »joysticks« som defineret i bestemmelse 5 D til kapitel 84 (pos. 8471).
- b) Trådløse fjernbetjeningsapparater med infrarøde stråler til betjening af videooptagere, fjernsynsapparater eller andre elektriske apparater (pos. 8543).

8538 Dele, som udelukkende eller hovedsagelig anvendes til apparater henhørende under pos. 8535-8537

8538 90 11 Sammensatte elektroniske komponenter

Se de forklarende bemærkninger til pos. 8473 10 11 og 8473 10 19.

8538 90 91 Sammensatte elektroniske komponenter

Se de forklarende bemærkninger til pos. 8473 10 11 og 8473 10 19.

8539 Elektriske glødelamper og udladningslamper, herunder sealed beam-lamper samt ultraviolette lamper og infrarøde lamper; buelamper

Bortset fra visse specielt udstyrede eller monterede buelamper (se de forklarende bemærkninger til pos. 8539 41 00 til 8539 49 30) omfatter denne position kun egentlige lamper og rør samt identificerbare dele dertil, jf. bestemmelse 2 b) til afsnit XVI.

Apparater udstyret med sådanne lamper eller rør (fx bestående af en enkelt reflektor med holder eller fodstykke), tariferes i deres egen position som belysningsapparater (pos. 9405), varmeapparater (fx pos. 7321), medicinske apparater (pos. 9018) etc.

8539 21 30 Andre glødelamper, undtagen ultraviolette lamper og infrarøde lamper

til

8539 29 98

Undtaget fra disse underpositioner er bl.a.:

- a) Modstandslamper med kultråd og variable modstandslamper med jertråd i hydrogen (pos. 8533).
- b) Elektriske lysguirlander i afpasset længde, bestående af et antal fantasilamper indbyrdes forbundet med elektrisk ledning, især anvendt til pyntning af juletræer (pos. 9405).

8539 31 10 Udladningslamper, undtagen ultraviolette lamper

til

8539 39 00

Disse underpositioner omfatter bl.a.:

1. Xenonlamper.
2. Spektrallamper.
3. Glimlamper.
4. Indikatorrør med bogstaver eller tal.

8539 41 00 Ultraviolette og infrarøde lamper; buelamper

til

8539 49 30

Disse underpositioner omfatter bl.a.:

1. Ultraviolette rør og lamper. Ud over de anvendelsesområder, der er omtalt i Forklarende Bemærkninger til HS, pos. 8539, afsnit D, første stykke, kan nævnes:
 - a) Aktinokemisk lustryk.
 - b) Vitaminisering.
 - c) Sterilisering.
 - d) Fotokemi.
 - e) Fremstilling af ozon.

2. Infrarøde rør og lamper. Ud over de anvendelsesområder, der er omtalt i Forklarende Bemærkninger til HS, pos. 8539, afsnit D, andet stykke, kan nævnes:

- a) Rumopvarmning.
- b) Udstyr til infrarøde sendere (fx i et tyverisikringsanlæg).
- c) Videnskabelig forskning (fx spektralanalyse).

3. Buelamper som beskrevet i Forklarende Bemærkninger til HS, pos. 8539, afsnit E.

Elektriske buelamper med kuleelektroder monteres fx i kinemataografiske forevisningsapparater henhørende under pos. 9007, eller anvendes i dokumentkopieringsudstyr.

Underposition 8539 41 00 omfatter elektriske buelamper udstyret med særlige holdere samt drejelige belysningsanordninger bestående af en eller flere buelamper monteret på et bevægeligt stativ, hovedsaglig bestemt til anvendelse i fotograf- eller filmatelierer.

Undtaget fra disse underpositioner er bl.a.:

- a) Elektroluminiserende dioder (pos. 8541).
- b) Elektroluminiserende bånd, plader eller tavler, som er baseret på elektroluminiscens af et stof (fx zinksulfid), som er anbragt mellem to elektrisk ledende lag (pos. 8543).

8539 90 10
og
8539 90 90

Dele

Disse underpositioner omfatter bl.a.:

1. Sokler til elektriske glødelamper og udladningslamper.
2. Glødetråd af wolfram, spiralsnoet, afskåret i længde og færdig til montering.
3. Metalektroder til udladningslamper.
4. Dele af glas (undtagen isoleringsdele henhørende under pos. 8547 90 00) bestemt til montering indvendig i lamper.
5. Kroge til fastgørelse af glødetråde.

8540

Elektronrør (glødekaterør, koldkatoderør og fotokatoderør), f. eks. vakuumrør, damp- og gasfyldte rør, kviksløvdampensretterør, katodestrålerør og fjernsynskamerarør

8540 11 11
til
8540 11 99

Til farvefjernsyn

Disse underpositioner omfatter de i Forklarende Bemærkninger til HS, pos. 8540, fjerde stykke, punkt 2, nævnte katodestrålerør, som opfylder følgende betingelser:

1. Med skyggemaske med spalter.
2. Afstand mellem to bånd af samme farve, midt på skærmen, på 0,4 mm eller derover.

For så vidt angår billedskærmens diagonal mål henvises til de forklarende bemærkninger til pos. 8528 12 52 til 8528 12 76.

8540 60 00

Andre katodestrålerør

Denne underposition omfatter de i Forklarende Bemærkninger til HS, pos. 8540, fjerde stykke, punkt 2 d), nævnte katodestrålerør, bortset fra varer henhørende under pos. 8540 11 og 8540 12.

8540 71 00
til
8540 79 00

Mikrobølgerør (f. eks. magnetroner, klystroner, vandrebølgerør og karcinotroner), undtagen rør med styregitter

Disse underpositioner omfatter de i Forklarende Bemærkninger til HS, pos. 8540, fjerde stykke, punkt 4, nævnte rør.

Undtaget herfra er Geiger-Müller-rør (pos. 9030 90 10 eller 9030 90 80).

8540 81 00
og
8540 89 00

Andre varer

Foruden de ensretterør, der er beskrevet i Forklarende Bemærkninger til HS, pos. 8540, fjerde stykke, punkt 1, omfatter disse underpositioner fx phanatroner, tyratroner, ignitroner og højspændingsensrettere til røntgenapparater.

8541

Diodeer, transistorer og lignende halvlederkomponenter; lysfølsomme halvlederkomponenter, herunder fotoceller og solceller, også samlet i moduler eller paneler; lysemitterende diodeer; monterede piezo-elektriske krystaller

8541 90 00

Dele

Foruden de i Forklarende Bemærkninger til HS, pos. 8541, nævnte dele omfatter denne underposition bl.a.:

1. Holdere og kapsler til piezo-elektriske krystaller.
2. Kapsler af metal, steatit etc. til monterede halvlederkomponenter.

Undtaget fra underpositionen er bl.a.:

- a) Tilslutningsanordninger, som overfører elektrisk strøm mellem kontaktben og elektroder (pos. 8536).
- b) Dele af grafit (pos. 8545 90 90).

8542

Elektroniske integrerede kredsløb og mikrokredsløb

Denne position omfatter også udskiftelige forprogrammerede hukommelsesenheder i form af monolitiske integrerede kredsløb, til oversættelsesapparater henhørende under pos. 8470 10 00 og 8543 89 15.

8542 10 00

Kort med et indkapslet elektronisk integreret kredsløb («smart card»)

Se underpositionsbestemmelse 2 til dette kapitel.

8542 21 01

Wafers endnu ikke skåret i mikroplader (chips)

Denne underposition omfatter wafers, almindeligvis af silicium, med en diameter på ca. 2,5- 10 cm og en tykkelse på ca. 0,05 cm, som senere udskæres til mikroplader (chips). Wafernes ene overflade fremtræder med et gittermønster med mange små kvadrater eller rektangler, som hver udgør en diode, en transistor, et integreret kredsløb eller et andet halvlederelement.

Underpositionen omfatter endvidere wafers, som ikke er fuldstændig udskåret, og som kan foreligge i følgende former:

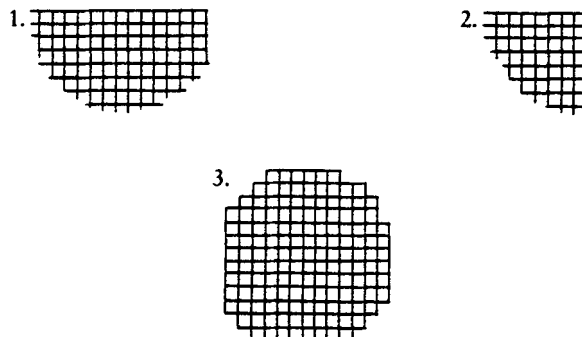

Undtaget fra underpositionen er bl.a.:

- a) Skiver (undertiden benævnt wafers) bestående af kemiske elementer, der er doteret med henblik på anvendelse i elektronik, også slebne eller påført et ensartet epitaksial-lag, forudsat de ikke har været underkastet dotering eller selektiv diffusion med det formål at skabe diskrete zoner (pos. 3818 00).
- b) Mikroplader (chips) med kvadratisk eller rektangulær form, almindeligvis med sidelængde på nogle få millimeter, som fremkommer ved udskæring af wafers henhørende under denne underposition.

Som mikroplader (chips) anses også wafers, som er fuldstændig udskåret til mikroplader, der fx er placeret mellem to plastlag, og som kan foreligge i følgende form:

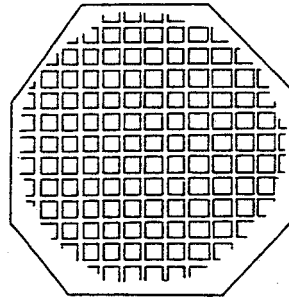

8542 21 20

Statiske Random Access Memories (S-RAMs), herunder Cache Random Access Memories (Cache RAMs)

Cache Random Access Memories (Cache-RAMs) er statiske Random Access Memories med en tilgangstid, som er hurtigere end til hovedhukommelsen. Cache-RAMs anvendes almindeligvis som midlertidige bufferhukommelser til udligning af hastighedsforskelle mellem en centralenhed og hovedhukommelsen.

8542 21 31
til
8542 21 39

Elektrisk sletbare, programmerbare Read Only Memories (E²PROMs), herunder FLASH E²PROMs

»E²PROMs« er hukommelser, der normalt er byte-sletbare.

flash E²PROMs er hukommelser, der også kaldes »flash Memories«, »flash EPROMs«, »flash EEPROMs« eller »flash E²PROMs«.

»flash Memories« kan være baseret på enten EPROM- eller E²PROM-teknologi, og de er elektrisk sletbare, enten fuldstændigt (pr. bulk ; »bulk wise«) eller sektor for sektor (pr. side eller blok ; »page or block wise«).

Programmering, læsning og sletning af disse hukommelser kan foretages ved en dobbelt energitilførsel (dual power supply) eller ved en enkelt energitilførsel (single power supply).

»flash memories«, der er baseret på EPROM-teknologi, har en array-struktur bestående af celler med kun én transistor.

»flash memories«, der er baseret på E²PROM-teknologi, har en array-struktur bestående af celler med to eller flere transistorer eller med kun én transistor kombineret med en anden transistor pr. sektor (side eller blok). Sidstnævnte type adskiller sig desuden fra hukommelser, der er baseret på EPROM-teknologi, derved, at de indeholder et antal karakteristiske E²PROM-elementer (fx et E²PROM kommando-sæt).

8542 21 41

Andre memories

Denne underposition omfatter bl.a. kundespecificerede memories (CAMs) og ferro-elektriske memories.

Kundespecificerede memories (CAMs) er hukommelsesenheder, hvor lagringen sker på grundlag af indholdet. Lagringspositionerne i disse enheder identificeres på grundlag af indholdet eller dele af indholdet og ikke på grundlag af deres navne eller adresser.

Ferro-elektriske memories er ikke-flygtige hukommelsesenheder, der fremstilles ved at kombinere ferro-elektrisk materiale og halvleder materiale. Det ferro-elektriske materiale kan også bevare en elektrisk polarisering, når der ikke er et elektrisk felt.

Disse enheder er både elektrisk programmerbare og elektrisk sletbare.

8542 21 45

Mikroprocessorer

Mikroprocessorer, også kaldet micro processing units (MPUs), er integrerede kredsløb, der kan defineres som enheder, der udfører de grundlæggende funktioner vedrørende instruktioner, udførelse og systemkontrol. De vigtigste komponenter i mikroprocessorer er:

- regne- og logikkenhed (ALU)
- instruktionsdekoder og programtæller

- styreenhed, og
- indlæse/udlæse-enhed (»I/O-unit«) til kommunikationen med andre enheder.

En mikroprocessor kan kun fungere, hvis der ud over den interne hukommelse anvendes en ekstern hukommelse eller en anden enhed.

Mikroprocessorer kan indeholde en eller flere mikroprogramhukommelser (RAM eller ROM), ved hjælp af hvilke mikroinstruktioner kan indlæses eller lagres, således at antallet af grundlæggende instruktioner i styreenheden øges.

Den mikroprogrammerede ROM, som en mikroprocessor kan indeholde, er beregnet til lagring af binære basisinstruktioner og skal ikke betragtes som en rigtig programhukommelse til lagring af de instruktioner, der skal udføres.

Disse varer kan indeholde en instruction cache memory eller mikroperifere enheder.

Underpositionen omfatter også mikroprocessorer, der helt er fremstillet til en bestemt anvendelse, og som er baseret på »full custom«-, »gate array«- eller »standard cell«-designs.

Mikroprocessorers kapacitet er længden af hvert ord (fx 8, 16 eller 32 bits), som regne- og logikkenhedens akkumulator kan behandle i et enkelt mikroinstruktionsforløb (single microinstruction cycle).

8542 21 50

Mikrocontrollere og mikrocomputere

Mikrocontrollere og mikrocomputere er integrerede kredsløb, de mindst består af følgende hovedkomponenter:

- mikroprocessor, også kaldet micro processing unit (MPU)
- en programhukommelse (fx RAM, ROM, PROM, EPROM, E²PROM, flash E²PROM) forbundet til instruktionsdekoderen og indeholdende et program, der definerer en instruktionssekvens
- en datahukommelse (fx RAM eller E²PROM), som der ikke er tilgang til uden for chippen, i modsætning til mikroprocessorer
- en ekstern databus (til data, adresser eller instruktioner).

Mikrocontrollere er programmeret eller kan programmeres yderligere til at udføre specifikke funktioner med et bestemt formål (fx i fjernsynsmodtagere, apparater til optagelse og/eller gengivelse af video og i mikrobølgeovne).

Mikrocomputere er i stand til at fungere selvstændigt (stand alone) og i mange forskellige sammenhænge (fx i automatiske databehandlingsmaskiner (mainframes), minicomputere og pc'er). Mikrocomputere kan frit programmeres efter brugerens behov.

Underposition omfatter også mikrocontrollere, der helt er fremstillet til en bestemt anvendelse, og som er baseret på »full custom«-, »gate array«- eller »standard cell«-design.

Mikrocontrolleres kapacitet er længden af hvert ord (fx 8, 16 eller 32 bits), som regne- og logikkenhedens akkumulator kan behandle i et enkelt mikroinstruktionsforløb (single microinstruction cycle).

8542 21 61

Mikro-perifere enheder

Mikro-perifere enheder er integrerede kredsløb, der udfører særlige funktioner som supplement til mikroprocessorer, mikrocontrollere eller mikrocomputere og forbedrer disses egenskaber med hensyn til ekstern kommunikation, kontrol og grænseflade.

De tekniske specifikationer for en mikro-perifer enhed viser tydeligt dens forbindelse med og dedikation til en mikroprocessor, mikrocontroller eller mikrocomputer.

Kommunikations-, kontrol- og grænsefladefunktionerne kan bestå af buscontrollere, hukommelsescontrollere (DRAM-controllere, memory management units (MMUs), direkte hukommelsestilgangscontrollere) eller perifere grænsefladecontrollere (grafiske controllere, lokalnetcontrollere, universelle asynkrone receiver/transmittercontrollere, tastaturcontrollere, massehukommelsescontrollere).

8542 21 69

Andre varer

Denne underposition omfatter bl.a.:

1. Kundespecificerede logiske kredsløb, som er defineres af og produceres for en enkelt bruger. I produktionsprocessen indgår rutning og placering af celler (logiske gates), idet der anvendes kundespecificerede diffusionsmasker. Kundespecificerede logiske kredsløb er konstrueret til at udføre anvendelsesspecifikke funktioner. De betegnes også anvendelsesspecifikke integrerede kredsløb (ASIC).

2. Gate arrays, som er integrerede logiske kredsløb, der består af en fast og regelmæssig sammensætning af programmerbare logiske elementer (transistorer i fx AND-, NAND-, OR- eller NOR-gates). For at opnå en brugerspecifik forbindelse mellem disse logiske elementer programmeres gate arrays gennem et eller flere metalliseringsmønstre.
3. Standardceller, som er integrerede logiske kredsløb, der består af en brugerspecifik sammensætning af prædefinerede og faste underkredsløb. Underkredsløbene kan indeholde enhver form for integreret funktion (fx en logisk funktion eller en hukommelsesfunktion).
4. Programmerbare logiske enheder, som er integrerede kredsløb, der består af faste logiske elementer. Disse kredsløbs endelige funktion bestemmes af brugeren, der brænder smelteled eller elektrisk programmerer forbindelserne mellem de logiske elementer.
5. Standardiserede logiske kredsløb, som er integrerede logiske kredsløb, der indeholder mindre end 150 logiske gates (fx AND, NAND, OR, NOR). Disse enheder kan indeholde flere funktioner eller sæt af identiske og uafhængige funktioner.
6. Kontrol- og styringskredsløb, som er integrerede kredsløb, hvormed en maskines (fx en databehandlingsmaskines) funktion eller ydeevne kan påvirkes. Kontrol- og styringskredsløb (fx til pladehukommelsesenheder, hukommelser, elektromotorer eller katodestrålerør) kan som regel fortolke signaler og i overensstemmelse med fortolkningen fastsætte, hvornår og i hvilken rækkefølge visse funktioner (fx indlæsning, behandling, lagring og udlæsning i et automatisk databehandlingssystem) skal udføres.
7. Grænsefladekredsløb, som er integrerede kredsløb, der (fx gennem kodekonvertering, konvertering mellem bitseriel og bitparallel transmission eller synkronisering) kan forbinde programmer, integrerede kredsløb, ydre enheder eller systemer med forskellige karakteristika.

Undtaget fra denne underposition er programmerbare Read Only Memories (PROMs) (pos. 8542 21 41 eller 8542 21 81).

8542 21 71

Wafers endnu ikke skåret i mikroplader (chips)

De forklarende bemærkninger til pos. 8542 21 01 anvendes med de fornødne tilføjelser.

8542 21 81

Memories

De forklarende bemærkninger til pos. 8542 21 20, 8542 21 31 til 8542 21 39 og 8542 21 41 anvendes med de fornødne tilføjelser.

8542 21 83

Mikroprocessorer

De forklarende bemærkninger til pos. 8542 21 45 anvendes med de fornødne tilføjelser.

8542 21 85

Mikrocontrollere og mikrocomputere

De forklarende bemærkninger til pos. 8542 21 50 anvendes med de fornødne tilføjelser.

8542 21 91

Mikro-perifere enheder

De forklarende bemærkninger til pos. 8542 21 61 anvendes med de fornødne tilføjelser.

8542 21 99

Andre varer

De forklarende bemærkninger til pos. 8542 21 69 anvendes med de fornødne tilføjelser.

8542 29 10

Wafers endnu ikke skåret i mikroplader (chips)

De forklarende bemærkninger til pos. 8542 21 01 anvendes med de fornødne tilføjelser.

8542 29 60

Kontrol- og styringskredsløb

De forklarende bemærkninger til pos. 8542 21 69, første stykke, punkt 6, anvendes med de fornødne tilføjelser.

Denne underposition omfatter bl.a. »smartpower« integrerede kredsløb, der er integrerede analoge kredsløb, som kombinerer digitale og analoge kredsløb (effekttransistorer) til kontrol af logiske udlæsningssignaler og effektudlæsningssignaler. Disse enheder kan anvendes til fx intern beskyttelse mod effekttab, fejlstyring eller diagnosticering.

8542 29 70

Grænsefladekredsløb (interfaces); grænsefladekredsløb (interfaces) med kontrol- og styringsfunktioner

De forklarende bemærkninger til pos. 8542 21 69, første stykke, punkt 7, anvendes med de fornødne tilføjelser.

8542 60 00**Hybride integrerede kredsløb**

Denne underposition omfatter bl.a.:

1. Mikroprocessorer, mikrocontrollere og mikrocomputere (de forklarende bemærkninger til pos. 8542 21 45 og 8542 21 50 anvendes med de fornødne tillem্পninger).
2. Konvertere, som er integrerede kredsløb, som omformer et signal til et andet, således at signalet kan accepteres af det modtagende kredsløb (fx analogt til/fra digitalt signal).

8543**Elektriske maskiner og apparater med selvstændig funktion, ikke andetsteds tariferet i dette kapitel****8543 89 95****Andre varer**

Denne underposition omfatter bl.a.:

1. Elektrostatiske anordninger (fx til maskiner til fløkning af tekstilstof).
2. Elektroluminiserende anordninger, almindeligvis i form af bånd, plader eller tavler.
3. Termoelektriske generatorer, bestående af et termobatteri indeholdende et variabelt antal termoelementer og en varmekilde (fx med butangas), som frembringer jævnstrøm ved Seebeck-effekten.
4. Anordninger til fjernelse af statisk elektricitet.
5. Afmagnetiseringsapparater.
6. Blokeringsoscillatorer.
7. Digitale registreringsapparater til flyvedata («flight recorders»), i form af et ildfast, brudsikkert elektronisk apparat, som er bestemt til kontinuerlig registrering af specifikke data under flyvningen.
8. Apparater til trådløs fjernbetjening af fjernsynsmodtagere, videobåndoptagere og andre elektriske apparater.
9. Apparater til stereomodtagelse, der trådløst kan modtage tale eller musik, der sendes ved hjælp af infrarøde stråler, og som omsætter de infrarøde signaler til elektriske signaler, der af tilsluttede hovedtelefoner modtages som stereosignaler.
10. Elektroniske apparater til frembringelse af lydeffekter, der anvendes som tilbehør til elektriske guitarer til frembringelse af forskellige effekter (fx fordobling eller forvrængning af lyden, resonans (ekko)). De er ikke monteret i selve instrumentet, men er indskudt mellem guitaren og hovedforstærkeren.
11. Elektroniske læseenheder til synshandicappede personer. Sådanne enheder omfatter — i et fælles kabinet — et kamera, som skanner den originale tekst (fx en avis eller en bog), og en monitor, som gengiver dene tekst stærkt forstørret.

Underpositionen omfatter også små elektroniske apparater uden fundament (herunder såkaldte »minicomputere«), som, afhængigt af de anvendte hukommelsesmoduler, kan oversætte ord og sætninger til et valgt fremmedsprog. Disse apparater er forsynet med et alfanumerisk tastatur og et firkantet display (skærm). Undtaget fra underpositionen er lignende apparater med regnefunktioner (pos. 8470).

Særskilt foreliggende hukommelse tariferes som monolitiske integrerede kredsløb i pos. 8542.

Undtaget fra denne underposition er bl.a.:

- a) Elektrostatiske filtre og elektromagnetiske vandrensere (pos. 8421).
- b) Apparater til behandling af mælk ved ultraviolet bestråling (pos. 8434).
- c) Apparater til rensning af forskellige varer (især metaldele) med ultralyd samt ultralydsvibratorer (eller -hoveder) (pos. 8479).
- d) Apparater til svejsning ved ultralyd (pos. 8515).
- e) Apparater til ultraviolet bestråling til medicinsk brug, selv om deres anvendelse ikke kræver lægeordination (pos. 9018).
- f) Elektriske regulatorer til regulering af elektriske eller ikke-elektriske størrelser, henhørende under pos. 9032.

- 8543 90 20** **Sammensatte elektroniske komponenter til indbygning i automatiske databehandlingsmaskiner**
Udtrykket »sammensatte elektroniske komponenter« er defineret i de forklarende bemærkninger til pos. 8473 10 11 og 8473 10 19.
- 8545** **Kuleelektroder, børstekul, lampekul, batterikul og andre varer af grafit eller andet kul, også i forbindelse med metal, af den art der anvendes til elektrisk brug**
- 8545 90 90** **Andre varer**
Denne underposition omfatter bl.a.:
1. Kul til lynafledere.
 2. Kontakter til elektriske styreapparater eller til reostater.
- Undtaget fra denne underposition er bl.a. blandinger i form af pasta til elektroder, fremstillet af carbonholdige materialer (pos. 3824).
- 8547** **Isolationsdele til elektriske maskiner, apparater og materiel, for så vidt delene, bortset fra istøbte simple samledele af metal (f. eks. sokler med gevind), består helt af isolerende materiale, undtagen isolatorer henhørende under pos. 8546; elektriske installationsrør og forbindelsesdele dertil, af uædle metaller og med indvendig isolering**
- 8547 20 00** **Isolationsdele af plast**
Denne underposition omfatter bl.a. isolationsdele fremstillet ved sammenpresning af en masse af glasfibre og plast eller ved sammenlægning eller sammenpresning af lag af papir eller vævet stof, som i forvejen er imprægneret med plast, forudsat at varerne er hårde og stive (se Forklarende Bemærkninger til HS, kapitel 39, almindelige bemærkninger, afsnittet »Kombinationer af plast og andre materialer end plast«, punkt d).
- 8547 90 00** **Andre varer**
Denne underposition omfatter bl.a. isolationsdele af papir og pap, asbestcement og glimmer, samt de isolationsrør og forbindelsesstykker dertil, der er beskrevet i Forklarende Bemærkninger til HS, pos. 8547, afsnit B.
- 8548** **Affald og skrot af primærelementer, primærbatterier og elektriske akkumulatorer; brugte primærelementer, primærbatterier og elektriske akkumulatorer; elektriske dele til maskiner og apparater, ikke andetsteds tariferet i dette kapitel**
- 8548 90 90** **Andre varer**
Denne position omfatter bl.a.:
1. Elektriske beviklinger uden magnetkerne, som er lige anvendelige til maskiner, apparater og anordninger henhørende under forskellige positioner, fx til transformatorer under pos. 8504 og til elektromagneter under pos. 8505 (anvendelse af bestemmelse 2 c) til afsnit XVI).
 2. Forsinkelsesled til anvendelse i fx automatiske databehandlingsmaskiner og fjernsynsmodtagere.
 3. Elektroniske filtre til selektiv transmission af elektromagnetiske, elektromekaniske og elektroakustiske svingninger.

AFSNIT XVII

TRANSPORTMIDLER

**Supplerende
bestemmelse 2**

De forklarende bemærkninger til supplerende bestemmelse 3 til afsnit XVI anvendes med de fornødne tilføjelser.

KAPITEL 86

**LOKOMOTIVER, VOGNE OG ANDET MATERIEL TIL JERNBANER OG SPORVEJE SAMT DELE DERTIL; STATIONÆRT
JERNBANE- OG SPORVEJSMATERIEL SAMT DELE DERTIL; MEKANISK (HERUNDER ELEKTROMEKANISK)
TRAFIKREGULERINGSUDSTYR AF ENHVER ART**

- 8602 Andre lokomotiver; tendere**
- 8602 10 00 Diesel-elektriske lokomotiver**
De fleste dieselmotorer, der anvendes som trækraft, er diesel-elektriske.
- 8603 Selvkørende vogne til jernbaner og sporveje, undtagen varer henhørende under pos. 8604**
- 8603 10 00 Til ledningsdrift**
Se Forklarende Bemærkninger til HS, pos. 8603, tredje stykke, punkt A.
- 8606 Godsvogne til jernbaner og sporveje, ikke selvkørende**
- 8606 20 00 Varmeisolerede vogne, kølevogne og frysevogne, undtagen vogne henhørende under pos. 8606 10**
Varmeisolerede vogne er jernbanevogne, som er forsynet med et kølemiddel (is, tøris, eutektiske plader, flydende gas etc.), men ikke med køle- eller fryseudstyr.
Køle- og frysevogne er isolerede jernbanevogne, som er udstyret med køle- eller fryseudstyr (kompressionstype, absorbtionstype eller anden type).
- 8606 91 10 Specielt udformet til transport af højradioaktive stoffer (Euratom)**
For at kunne tariferes i denne underposition skal godsvognene være forsynet med afskærmning eller beskyttelsesanordning, som udgør en integrerende del af vognen og sikrer effektiv beskyttelse mod strålinger.
- 8607 Dele til lokomotiver og til andet rullende jernbane- og sporvejsmateriel**
- 8607 11 00 Bogier, bisselbogier, aksler og hjul samt dele dertil**
til
8607 19 99 Disse underpositioner omfatter bl.a.:
1. Bogier og bisselbogier til lokomotiver.
 2. Kombinerede bisselbogier, som er en kombination af en bogie og en bisselbogie, og som ligeledes anvendes til lokomotiver.
 3. Motorbogier (bogier ved indbygget elektromotor) til motortog, motorvogne eller lokomotiver.

4. Bogier til person- og godsvogne.

Disse underpositioner omfatter endvidere dele til bogier og bisselbogier såsom hydrauliske støddæmpere til montering på bogierne.

Undtaget fra disse underpositioner er derimod fjedre til bogier og bisselbogier (pos. 7320).

Herunder hører også aksler, også monterede, samt hjul og dele dertil, som nævnt i Forklarende Bemærkninger til HS, pos. 8607, andet stykke, punkt 2 og 3.

Undtaget herfra er endvidere massive ringe og dæk af blødgummi (pos. 4011 eller 4012 efter beskaffenheden).

8607 21 10
til
8607 29 90

Bremser og dele dertil

Undtaget fra disse underpositioner er såkaldte »sporbremser« (pos. 8608 00).

Undtaget herfra er endvidere visse bremsedele, såsom haner og ventiler, fx lokomotivførerens hane til betjening af trykluftbremser (pos. 8481 20 90).

8607 91 10
til
8607 99 90

Andre varer

Foruden de i Forklarende Bemærkninger til HS, pos. 8607, andet stykke, punkt 4 og 8-11, nævnte dele omfatter disse underpositioner også bl.a. forbindelsesstænger og koblingsstænger til lokomotiver.

KAPITEL 87

KØRETØJER (UNDTAGEN TIL JERNBANER OG SPORVEJE) SAMT DELE OG TILBEHØR DERTIL**Almindelige bemærkninger**

1. Ved »nye køretøjer« forstås i den kombinerede nomenklatur køretøjer, der aldrig har været indregistreret.
2. Ved »brugte køretøjer« forstås i den kombinerede nomenklatur køretøjer, der har været indregistreret mindst én gang.

8701 Traktorer (undtagen traktorer henhørende under pos. 8709)**8701 10 00 Enakslede have- og landbrugstraktorer**

Denne underposition omfatter de maskiner, der er beskrevet i Forklarende Bemærkninger til HS, pos. 8701, sjette stykke, herunder have- og landbrugstraktorer med larvebånd. Disse maskiner anvendes hovedsagelig til havebrug.

Udskiftelige redskaber til en have- og landbrugstraktor (harver, plove etc.), tariferes altid i deres egen position, også selv om de er monteret på traktoren.

Er redskaberne derimod permanent fastgjort på et chassis med motor og derved udgør en samlet enhed, tariferes enheden i den position, som arbejdsredskabet henhører under. Dette gælder fx for motorplove og motorkultivatører (pos. 8432).

8701 30 10 Maskiner til præparering af skiløjper

Denne underposition omfatter fx køretøjer af traktortype med ekstra brede larvebånd, bestemt til planering og glatning af sneen på skiløjper og -pister mv.

Maskiner og arbejdsredskaber, der er konstrueret til påmontering på disse maskiner som udskifteligt udstyr (fx sneplove og sneblæsere), tariferes i deres egne positioner (pos. 8430, 8479 osv.), uanset om de foreligger sammen med, også påmonteret, maskinen.

8701 90 11 til 8701 90 50 Have- og landbrugstraktorer (bortset fra enakslede traktorer) og traktorer til skovbrug, på hjul

Disse underpositioner omfatter landbrugstraktorer og traktorer til skovbrug med tre hjul eller mere, som efter deres konstruktion og udstyr tydeligt er bestemt til anvendelse i landbrug, havebrug eller skovbrug. Disse køretøjer har en begrænset tophastighed (på vej almindeligvis ikke over 25 km/h).

Landbrugstraktorer er almindeligvis udstyret med en hydraulisk anordning, der gør det muligt at løfte eller sænke landbrugsredskaber (harver, plove etc.) med et kraftudtag, der gør det muligt at udnytte motorens effekt til drift af andre maskiner eller redskaber, og med en koblingsanordning til vogne eller redskaber. De kan ligeledes være udstyret med en hydraulisk anordning til betjening af løfte- eller transportapparater (hølæssere, gødningslæssere etc.), i det omfang disse kan betragtes som tilbehør.

Underpositionerne omfatter også specielt konstruerede landbrugstraktorer såsom traktorer med hævet chassis, som benyttes i vinmarker og planteskoler, traktorer konstrueret til at arbejde på skråninger samt redskabsbærende traktorer.

Udskiftelige landbrugsredskaber, der er monteret på traktoren, skal altid tariferes i deres egen position (pos. 8432, 8433, etc.).

Traktorer til skovbrug karakteriseres endvidere ved tilstedeværelsen af et fast spil til slæbning af tømmer.

I henhold til bestemmelse 2 til dette kapitel kan traktorer henhørende herunder også være forsynet med mindre væsentlige indretninger, der i forbindelse med deres hovedanvendelse tillader transport af landbrugs- eller skovbrugsredskaber, værktøj, gødningsstoffer, frø etc.

Undtaget fra underpositionerne er bl.a. maskiner (benævnt plæneklippere med førersæde eller plæne- eller havetraktorer) med fastmonteret klippeaggregat og et enkelt kraftudtag, der kun anvendes til at drive klippeaggregatet (se de forklarende bemærkninger til pos. 8433).

8701 90 90 Andre traktorer

Denne underposition omfatter bl.a.:

1. Traktorer til offentlige arbejder.
2. Enakslede traktorer til leddelte motorkøretøjer.

8703**Automobiler og andre motorkøretøjer, hovedsagelig konstrueret til personbefordring (undtagen automobiler henhørende under pos. 8702), herunder stationcars og racerbiler**

8703 21 10
til
8703 24 90

Andre automobiler og motorkøretøjer, med forbrændingsmotor med gnisttænding, med frem- og tilbagegående stempel

»Slagvolumen« er defineret i Forklarende Bemærkninger til HS, pos. 8407 31, 8407 32, 8407 33 og 8407 34.

Disse underpositioner omfatter bl.a. små væddeløbsvogne (såkaldte »skelters« eller »go-carts«) uden karrosseri, udstyret med en forbrændingsmotor med gnisttænding med frem- og tilbagegående stempel, der tillader at opnå relativt store hastigheder.

Under forudsætning af, at de først og fremmest er konstrueret til transport af personer, omfatter disse underpositioner også køretøjer til kombineret person- og godsbefordring. Disse køretøjer adskiller sig ved følgende kendetegn fra automobiler til godsbefordring, som ofte har samme dimensioner:

1. i delen bag førerens sæde findes sidevinduer, sæder som kan slås op eller fjernes, specielt indrettet plads til anbringelser af sæder, og
2. ialmindelighed en bag- eller sidedør eller en smække samt indvendig indretning, der svarer til indretningen i automobiler til personbefordring.

8704**Automobiler til godsbefordring**

»Slagvolumen« er defineret i Forklarende Bemærkninger til HS, pos. 8407 31, 8407 32, 8407 33 og 8407 34.

Denne position omfatter bl.a. firhjulstrukne terrængående køretøjer med delt chassis, hvor den forreste del er forsynet med en dieselmotor og et førerhus udstyret med manøvreringsudstyr. Den bageste del består af et tohjulet chassis, uden udstyr, men udformet så der kan anbringes forskelligt udstyr.

Undtaget fra positionen er imidlertid sådanne køretøjer, når de er forsynet med landbrugsudstyr eller udstyr til andre særlige formål (pos. 8705).

8704 10 10
og
8704 10 90

Dumpers, ikke til landevejskørsel

1. Disse underpositioner omfatter hovedsagelig køretøjer med tippelad fortil eller bagtil eller med bunddudtømming, bestemt til transport af sand, grus, jord, sten etc. i stenbrud og miner, på byggepladser eller ved anlæggelse af veje, lufthavne og havne. Eksempler på forskellige dumper-typer er nedenfor.
2. Underpositionerne omfatter også mindre køretøjer af den art, der anvendes på byggepladser til transport af jord, murbrokker, cement, beton etc. Disse køretøjer har stift eller leddelt chassis samt to- eller firehjulstræk, idet ladet er anbragt over den ene aksel og førersædet over den anden. De har normalt ikke førerhus.

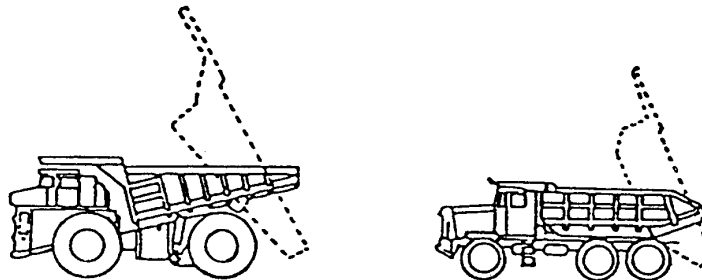

Typiske dumpers

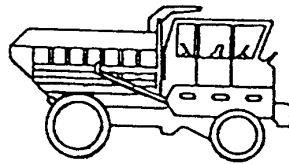

Med to modsatrettede sæder
og to sæt betjeningsorganer

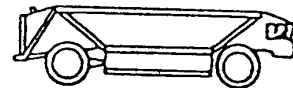

Med lad til bunddudtømming

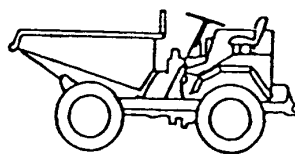

Til byggepladser

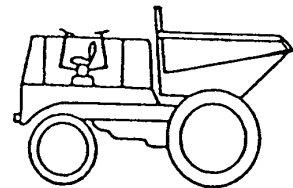

Med to modsatrettede
sæder og to sæt betjeningsorganer

8704 21 10
til
8704 23 99

Andre automobiler til godsbefordring, med forbrændingsmotor med kompressionstænding, med stempel (diesel- eller semidieselmotor)

Vedrørende køretøjer, der er specielt udformet til transport af højradioaktive stoffer, anvendes de forklarende bemærkninger til pos. 8606 91 10, med de fornødne tilføjelser.

8707 **Karosserier og førerhuse til motorkøretøjer henhørende under pos. 8701-8705**

8707 10 10 **Til industriel samling**

Ved udtrykket »til industriel samling af« forstås i denne underposition udelukkende karosserier, som benyttes til seriefremstilling af nye køretøjer i samlefabrikker eller fremstillingsfabrikker for motorkøretøjer (herunder underleverandørvirksomheder).

Underpositionen kan kun komme til anvendelse på karosserier til fremstilling af nye køretøjer som nævnt i teksten til underpositionen. Den omfatter derfor ikke lignende karosserier bestemt til anvendelse som reservedele.

8707 90 10 **Til industriel samling af: Enakslede have- og landbrugstraktorer henhørende under pos. 8701 10; Automobiler til godsbefordring henhørende under pos. 8704, med forbrændingsmotor med kompressionstænding, med stempel (diesel- eller semidieselmotor), med slagvolumen 2 500 cm³ og derunder, eller med forbrændingsmotor med gnisttænding, med stempel, med slagvolumen 2 800 cm³ og derunder; Automobiler henhørende under pos. 8705**

Se de forklarende bemærkninger til pos. 8707 10 10.

»Slagvolumen« er defineret i Forklarende Bemærkninger til HS, pos. 8407 31, 8407 32, 8407 33 og 8407 34.

8708 **Dele og tilbehør til motorkøretøjer henhørende under pos. 8701-8705**

Vedrørende dele og tilbehør til industriel samling anvendes de forklarende bemærkninger til pos. 8707 10 10 med de fornødne tilføjelser.

8708 70 91 **Dele til hjul, støbt i et stykke i stjerneform, af jern eller stål**

Hjuldele henhørende under denne underposition anvendes almindeligvis til rutebiler eller lastvogne. De fremtræder i stjerneform, oftest med 5 eller 6 grene, og er udformet til anvendelse med løse fælge.

8708 70 99 **Andre varer**

Foruden dele og tilbehør, som er nævnt i Forklarende Bemærkninger til HS, pos. 8708, andet stykke, punkt L, omfatter denne underposition bl.a. stabiliseringsklodser til hjul.

8708 99 11 **Andre varer**

til
8708 99 98

Undtaget fra disse underpositioner er bl.a.:

a) Chassiser til motorkøretøjer henhørende under pos. 8702, 8703 og 8704, uden motor, men med førerhus (pos. 8702, 8703 og 8704).

b) Nakkestøtter til automobilsæder (pos. 9401 eller 9404).

8708 99 30 **Stabilisatorer**

Stabilisatorer er fjedre til køretøjer, der overfører ophængningsbelastningen fra den ene side af køretøjer til den anden.

Der er i de fleste tilfælde tale om stålstænger med cirkulært tværsnit. Disse stænger er sædvanligvis bøjet, så de nogenlunde får form som et U.

De kan have følgende udseende:

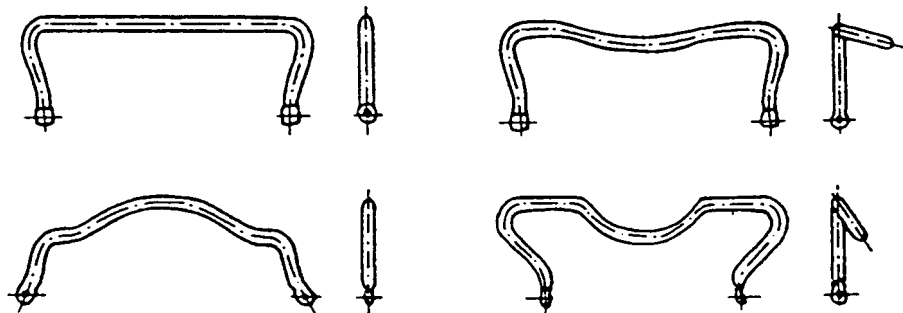

8708 99 50

Torsionsstænger

Torsionsstænger er stålstænger, almindeligvis runde, men også med kvadratisk tværsnit eller i bundter bestående af flere stænger med rektangulært tværsnit.

Torsionsstænger er lineære, dvs. at det vridningsmoment, der påføres en ende af stangen er proportionalt med den torsionsvinkel, det frembringer.

De kan have følgende udseende:

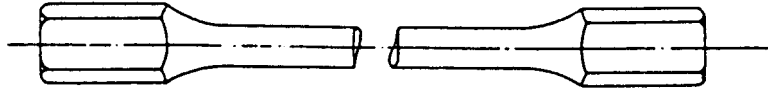

8709

Motortrucker uden løftmekanisme, af de typer der benyttes i fabrikker, pakhuse, havne og lufthavne til transport af gods over korte afstande; traktorer, af de typer der benyttes på jernbaneperroner; dele til de nævnte køretøjer

8709 11 10

Specielt udformet til transport af højradioaktive stoffer (Euratom)

De forklarende bemærkninger til pos. 8606 91 10 anvendes med de fornødne tilføjelser.

8709 19 10

Specielt udformet til transport af højradioaktive stoffer (Euratom)

De forklarende bemærkninger til pos. 8606 91 10 anvendes med de fornødne tilføjelser.

8712 00

Cykler uden motor (herunder trehjulede transportcykler)

8712 00 10

Uden kuglelejer

Denne underposition omfatter kun cykler, der ikke på nogen måde er udstyret med kuglelejer.

8714

Dele og tilbehør til køretøjer henhørende under pos. 8711-8713

8714 91 10

Til andre køretøjer

til

8714 99 90

Disse underpositioner omfatter dele og tilbehør til fremstilling, indretning og reparation af:

1. Sidevogne til motorcykler og cykler.
2. Cykler med hjælpemotor, dvs. cykler, der kan bevæges ved hjælp af pedaler, og som er forsynet med en hjælpemotor (med et slagvolumen på 50 cm³ eller derunder)
3. Cykler uden motor (herunder trehjulede transportcykler).

8714 94 10

Frihjulsnav med indvendig bremseanordning

Ved frihjulsnav med indvendig bremseanordning aktiveres bremsen almindeligvis ved tilbagetrædning på pedalerne.

Ved frihjulsnav med tromlebremse aktiveres bremsevirkningen dog ved hjælp af et håndbetjent kabel eller en håndbetjent stang.

De kan have følgende udseende:

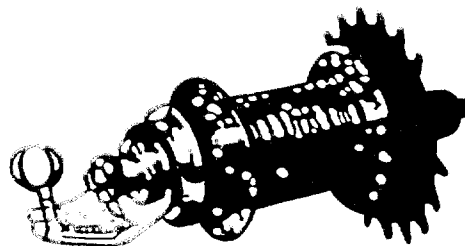

Frihjulsnav med bremse, som aktiveres ved tilbagetrædning på pedalerne

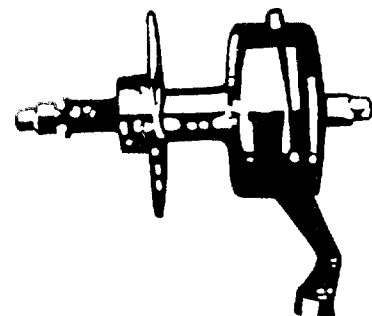

Frihjulsnav med tromlebremse

8714 94 90**Dele**

Denne underposition omfatter bl.a. bremsehåndtag.

Undtaget fra underpositionen er derimod bremseklodser af gummi (pos. 4016 99 88), bremsekabler med eller uden endestykker (pos. 7312 10) og kapper til bremsekabler (almindeligvis pos. 8307 10 90 eller 8307 90 90).

8716**Påhængsvogne og sættevogne; andre køretøjer uden fremdrivningsmekanisme; dele dertil****8716 10 91****I andre tilfælde, af vægt****til****8716 10 99**

Ved »vægt« forstår vægten af køretøjet med alle permanente installationer og alt permanent udstyr, uanset om dette er fastgjort eller ej.

8716 39 10**Specielt udformet til transport af højradioaktive stoffer (Euratom)**

De forklarende bemærkninger til pos. 8606 91 10 anvendes med de fornødne tilføjelser.

KAPITEL 88

LUFT- OG RUMFARTØJER SAMT DELE DERTIL**Underpositions
bestemmelse 1**

Som »udrustning, der ikke permanent fastgjort«, anses bl.a. redningsmateriel (fx redningsbåde, faldskærme og evakueringslisker) og udskiftelige udrustningsgenstande.

Såfremt et ukomplet eller ufærdigt luftfartøj tariferes som en komplet eller færdig vare i medfør af almindelige tariferingsbestemmelser vedrørende den kombinerede nomenklatur, punkt 2 a), er den vægt, der skal lægges til grund ved tarifieringen, luftfartøjets vægt i normal flyvestand.

8802

Andre luftfartøjer (f. eks. helikoptere, flyvemaskiner); rumfartøjer (herunder satellitter) samt affyringsudstyr til suborbitale fartøjer og rumfartøjer

**8802 11 10
til
8802 12 90****Helikoptere**

Disse underpositioner omfatter kun luftfartøjer, hvor bærekraften og fremdriften opnås ved hjælp af en eller flere motordrevne rotor.

KAPITEL 89

SKIBE, BÅDE OG FLYDENDE MATERIEL**Supplerende
bestemmelse 1**

Som »skibe og andre fartøjer, der er konstrueret til søgående sejlads«, anses skibe og andre fartøjer, der efter deres konstruktion og udrustning er i stand til at manøvrere på havet selv i hårdt vejr (ca. vindstyrke 7 efter Beaufort-skalaen). Skibe og andre fartøjer af denne art er almindeligvis forsynet med dæk og overbygninger, der er tætte for vejrliget.

Ved »skroglængde« forstås skrogets længde målt mellem yderpunkterne for og agter bortset fra dele (fx ror, bovspryd, fisker- eller dykkerplatforme), der rager ud over skroget, også selv om de er støbt sammen med skroget.

Som »søgående fartøjer« anses også skibe og luftpuddefartøjer, som opfylder ovenstående betingelser, uanset de hovedsagelig benyttes langs kyster, på flodmundinger og indsøer, etc.

Det bemærkes endvidere:

1. at udtrykket »fiskefartøjer« for så vidt angår skibe af længde under 12 meter, der er konstrueret til søgående sejlads, kun omfatter sådanne, som er specielt konstrueret og udrustet til erhvervsfiskeri; det er uden betydning, at sådanne skibe lejlighedsvis anvendes til udflugtsformål
2. at udtrykket »redningsbåde« omfatter såvel både bestemt til anbringelse på søgående skibe med henblik på at evakuere passagerer og besætning i tilfælde af skibbrud som redningsbåde anbragt langs kysterne med henblik på at yde hjælp til skibe i havsnød.

8901**Passagerskibe, krydstogtskibe, færger, fragtskibe, flodpramme og lignende fartøjer til passager- eller godstransport**

Halve skrog eller tredjedele af skrog hører ikke under denne position, men tariferes efter beskaffenheden (fx pos. 7308).

8901 90 10**Søgående**

Denne underposition omfatter bl.a. fartøjer til transport af flodfartøjer. I disse skibe er containere af den almindelige type erstattet af flodfartøjer, som tilføres ad vandvejen for at lastes direkte om bord i transportfartøjet, der selv er inddelt i lodrette kamre, hvor flodfartøjerne kan stables (i et antal af tre til fire). Fartøjer til transport af flodfartøjer er forsynet med en portalkran, med en løfteplatform, som kan sænkes under vandet, eller med andre anordninger, som muliggør lastning, flytning eller losning af flodfartøjerne.

Kun fartøjer til transport af flodfartøjer henhører under denne underposition; flodfartøjer, der benyttes til sejlads ad indre vandveje, som »containere« under den søgående sejlads og dernæst på ny til sejlads ad indre vandveje, henføres til pos. 8901 90 91 eller 8901 90 99.

8904 00**Bugserbåde og fartøjer til skubning**

Vedrørende tarifieringen af halve skrog og tredjedele af skrog, se de forklarende bemærkninger til pos. 8901.

8904 00 91**Fartøjer til skubning****og
8904 00 99**

Fartøjer, der er konstrueret til både skubning og bugsering, som beskrevet i Forklarende Bemærkninger til HS, pos. 8904, andet stykke, henhører i alle tilfælde under disse underpositioner.

8905**Fyrskibe, havnesprøjter, opmudringsfartøjer, flydekraner og andre fartøjer, hvis hovedfunktion er en anden end selve sejladsen; flydedokke; bore- og produktionsplatforme, flydende eller til nedsænkning**

Vedrørende tarifieringen af halve skrog og tredjedele af skrog, se de forklarende bemærkninger til pos. 8901.

8906**Andre fartøjer, herunder krigsskibe og redningsbåde, undtagen robåde**

Vedrørende tarifieringen af halve skrog og tredjedele af skrog, se de forklarende bemærkninger til pos. 8901.

AFSNIT XVIII

OPTISKE, FOTOGRAFISKE OG KINEMATOGRAFISKE INSTRUMENTER OG APPARATER; MÅLE-, KONTROL- OG PRÆCISIONSINSTRUMENTER OG -APPARATER; MEDICINSKE OG KIRURGISKE INSTRUMENTER OG APPARATER; URE; MUSIKINSTRUMENTER; DELE OG TILBEHØR DERTIL

KAPITEL 90

OPTISKE, FOTOGRAFISKE OG KINEMATOGRAFISKE INSTRUMENTER OG APPARATER; MÅLE-, KONTROL- OG PRÆCISIONSINSTRUMENTER OG -APPARATER; MEDICINSKE OG KIRURGISKE INSTRUMENTER OG APPARATER; DELE OG TILBEHØR DERTIL

9001 **Optiske fibre og bundter af optiske fibre; kabler af optiske fibre, undtagen varer henhørende under pos. 8544; folier og plader af polariserende materialer; uindfattede linser (herunder kontaktlinser), prismer, spejle og andre optiske artikler, af ethvert materiale, undtagen sådanne varer af glas, som ikke er optisk bearbejdet**

Denne position omfatter såvel artikler, der benyttes til synligt lys, som artikler, der benyttes til det usynlige spektrum (infrarødt og ultraviolet).

Undtaget fra positionen er derimod elementer til elektronisk optik, fx elektrostatisk linser, elektromagnetiske linser og såkaldte elektriske feltlinser (almindeligvis kapitel 85).

9001 90 10 **Andre varer**
og
9001 90 90

Disse underpositioner omfatter bl.a.:

1. Rubiner og andre optiske elementer til lasere.
2. Fresnel-linser af plast, som efter påmontering af en indfatning er bestemt til at benyttes som forstørrelsesskærme til fjernsynsmodtagere.

9005 **Kikkerter og andre optiske teleskoper samt stativer og monteringer dertil; andre astronomiske instrumenter samt stativer og monteringer dertil, undtagen instrumenter til radio-astronomi**

Positionen omfatter bl.a. kikkerter mv. forsynet med billedforstærkere til nattebrug.

9006 **Fotografiapparater (undtagen kinematografiske apparater); lynlysapparater og lynlyslamper til fotografisk brug, undtagen udladningslamper henhørende under pos. 8539**

9006 10 10 **Reproduktionskameraer, af den art der anvendes ved fremstilling af trykplader og trykcyindre**
og
9006 10 90

Se Forklarende Bemærkninger til HS, pos. 9006, afsnit I, tredje stykke, punkt 15.

9009 **Fotokopieringsapparater med optisk system eller af kontakttypen, samt varmekopieringsapparater**

9009 22 00 **Af kontakttypen**

Denne underposition omfatter bl.a. lyskopieringsmaskiner (til diazotypi), som anvendes til fremstilling af kopier på lysfølsomt papir af transparente originaler. Den transparente original gennemlyses, hvorved kopipapirets diazoforbindelser eller lysfølsomme jernsalte nedbrydes på de belyste steder. De ikke belyste steder gøres synlige ved fremkaldelse. Lyskopieringsmaskiner giver i almindelighed blåttonede kopier, hvor de enkelte linjer ikke er helt lige så skarpe som originalen.

- 9010** **Apparater og materiel til fotografiske og kinematografiske laboratorier (herunder apparater til projektion eller tegning af kredsløbsmønstre på følsomt halvleder materiale), ikke andetsteds tariferet i dette kapitel; betragtningskasser; projektionsskærme**
- 9010 50 90** **Andre varer**
Herunder hører bl.a. eksponeringsapparater til trykte kredsløb, som ved eksponering reproducerer kredsløbsmønstret fra et negativ til plader af isolerende materiale bestemt til fremstilling af trykte kredsløb. Apparatet består hovedsagelig af et eksponeringskammer med ultraviolette lamper, i hvilket negativet og pladen af det isolerende materiale anbringes, og hvor pladen eksponeres ved vakuumkontakt med negativet.
- 9013** **Anordninger med flydende krystaller, undtagen varer der er mere specificeret beskrevet i andre positioner; lasere, undtagen laserdioder; andre optiske apparater og instrumenter, ikke andetsteds tariferet i dette kapitel**
- 9013 80 90** **Andre varer**
Herunder hører bl.a. forstørrelsesskærme til fjernsynsmottagere, bestående af et optisk element (fresnel-linse) af plast, en ramme og et system af metalstænger hvormed skærmen fastgøres foran fjernsynsmottageren.
- 9017** **Instrumenter til tegning, afstikning eller beregning (f. eks. tegnemaskiner, pantografer, vinkelmålere, tegnebestik, linealer, regnestokke og regneskiver); instrumenter og apparater til længdemåling, til brug i hånden (f. eks. metermål, mikrometre og skydelærer), ikke andetsteds tariferet i dette kapitel**
- 9017 10 90** **Andre varer**
Denne underposition omfatter bl.a. tegneborde udstyret med anordninger såsom pantografer.
- 9017 20 05** **Andre instrumenter til tegning, afstikning eller beregning**
til
9017 20 90 Disse underpositioner omfatter bl.a.:
1. Koordinatografer, som ikke er udformet til fotogrammetri.
 2. Bogstavskrivere, der kendetegner sig som specielle tegne- og afstikningsinstrumenter.
- 9018** **Instrumenter og apparater til medicinsk, kirurgisk, dental eller veterinær brug, herunder instrumenter og apparater til scintigrafi, andre elektromedicinske instrumenter og apparater samt apparater til synsprøver**
- 9018 50 10** **Ikke-optiske**
Foruden ultrasonisk diagnoseudstyr til almindelig anvendelse omfatter denne underposition også specielle apparater til ultrasoniske øjenundersøgelser (såsom apparater til bestemmelse af hornhindens eller øjelinsens tykkelse eller af øjeæblets (bulbus) længde.
- 9018 90 85** **Andre varer**
Denne underposition omfatter bl.a.:
1. Elektriske defibrillatorer til overføring af strømimpulser til at genskabe den naturlige hjertefunktion. Disse apparater, der er forsynet med en impulsgenerator og to defibrillatorelektroder, viser patientens elektrokardiografiske (EKG) signaler, der modtages fra elektroderne, på en skærm eller udskrives af en indbygget skriver.
 2. Medicinske apparater til indpustning af luftarter i bughulen på mennesker for ved hjælp af endoskopi at undersøge forskellige organer. Disse apparater, der er udstyret med måle- og visningsinstrumenter, er forsynet med to gummislanger, hvis ender er forbundet med hinanden ved hjælp af en stophane og en lang nål.
 3. Medicinske sugepumper til udsugning af sekretion, bestående af pumpen og en sugeanordning og som anvendes på operationsstuer og i ambulancer.
 4. Svangerskabsforebyggende anordninger (intra-uterine pessarer), der består af plast i forbindelser med en kobbertråd, kobber i kolloid form eller med indlæg af hormoner.

9021**Ortopædiske artikler, herunder krykker, kirurgiske bælder og brokbind; benskinner og andre artikler til behandling af frakturer; proteser; høreapparater og andre apparater eller artikler, der bæres af eller på personen eller implanteres i legemet for at afhjælpe en defekt eller et svækket organ**

I denne position omfatter udtrykket »for at afhjælpe en defekt eller et svækket organ« kun artikler, som reelt overtager eller erstatter den pågældende funktion i den defekte eller svækkede del af kroppen.

Undtaget fra positionen er artikler, som kun lindrer virkningerne af en defekt eller et svækket organ.

Eksempler på artikler, som kun lindrer virkningerne:

- Poser til ileostomi, kolostomi eller urostomi.
 - Basisplader.
 - Basisplader kombineret med forskellige poser.
- (Tarifiering efter materiales beskaffenhed).

9021 39 90**Andre varer**

Denne underposition omfatter bl.a.:

1. Plader, som forbliver i legemet (fx for at erstatte en hel knogle eller en del deraf).
2. Vævede bånd af kemofibre, som i tilfælde af kronisk instabilitet i knæets ledbånd indopereres i knæleddet til erstatning af de defekte ledbånd.

9021 40 00**Høreapparater, undtagen dele og tilbehør**

Denne underposition omfatter de i Forklarende Bemærkninger til HS, pos. 9021, afsnit IV, nævnte apparater, også i form af briller.

9021 50 00**Pacemakere til stimulering af hjertemusler, undtagen dele og tilbehør**

Denne underposition omfatter kun pacemakere. I medfør af bestemmelse 1 og 2 til dette kapitel hører dele og tilbehør til pacemakere (såsom huse, indkapslinger (også halve), låg til indkapslinger og elektroder) under pos. 9021 90 90.

Særskilt foreliggende batterier og elektriske akkumulatører til pacemakere tarifieres under pos. 8506 eller 8507. Opladningsapparater, der er forsynet med primær transformatorvikling til opladning af akkumulatoren i den implanterede pacemaker ved hjælp af sekundærviklingens induktive strømforsyning, henhører under pos. 8504.

9021 90 90**Andre varer**

Herunder hører bl.a. nedennævnte udstyr til afhjælpning af en defekt eller et svækket organ:

1. Medicindispensere til implantering i det menneskelige legeme, som i samme indkapsling indeholder en medicinpumpe, en energikilde til pumpen og en beholder til medicinen.
2. Ringformede proteser, dvs. ringe af rustfrit stål beklædt med to lag plast og et tekstilstof af kemofibre. De anbringes ved et kirurgisk indgreb i hjerteklappen for at genskabe klappens lukkeevne (fx i tilfælde af mistralinsufficiens).
3. Paraplyformede filtre til implantering i hjertevenen (vena cava inferior) for at forhindre, at blodpropper bevæger sig mod hjertet. De består af et meget lille paraplyformet stel fremstillet af legeret rustfrit stål, der er beklædt med et tyndt lag syntetisk elastisk materiale, og som åbner sig som en paraply i venen.
4. Permanente urinrørsudvidere af plast. Dette stangformede udstyr er forsynet med modhager og indføres i urinrøret for at sikre urinstrømmen.

- 9022** **Røntgenapparater og apparater, der anvender alfa-, beta- eller gammastråler, også til medicinsk, kirurgisk, dental eller veterinær brug, herunder apparater til røntgenfotografering eller røntgenterapi, røntgenrør og andre røntgengeneratorer, højspændingsgeneratorer, kontroltavler og -pulte, skærme, borde, stole og lignende undersøgelses- eller behandlingslejer**
- 9022 12 00** **Computerstyrede tomografiapparater**
Se Forklarende Bemærkninger til HS, pos. 9022 12.
Billedoptagersystemer, der ikke er indbygget i røntgenapparater, og som omsætter analoge videofoniske signaler fra et eksternt fjernsynskamera (videokamera) til digitale data og bearbejder og lagrer disse, hører under pos. 8543. Sådanne systemer består hovedsagelig af en analog/digital-omsætter, en databehandlingsmaskine, monitorer samt et magnetbånd- eller -pladelager.
- 9022 90 90** **Andre varer**
Denne underposition omfatter bl.a. ruder af beryllium til røntgenrør.
- 9025** **Densimetre, aræometre, flydevægte og lignende flydeinstrumenter, termometre, pyrometre, barometre, hygrometre og pycrometre, også registrerende samt kombinationer af disse instrumenter**
- 9025 11 10** **Væskefyldte, med direkte aflæsning**
til
9025 11 99
Termometre med direkte aflæsning er termometre, i hvilke temperaturen angives på en skala af væskestanden i termometret.
- 9026** **Instrumenter og apparater til måling eller kontrollering af strømningshastighed, standhøjde, tryk eller andre variable størrelser i væsker eller gasser (f. eks. gennemstrømningsmålere, væskestandsmålere, manometre, varmemålere), undtagen instrumenter og apparater henhørende under pos. 9014, 9015, 9028 eller 9032**
- 9026 20 10** **Til måling eller kontrollering af tryk**
til
9026 20 90
Disse underpositioner omfatter bl.a. dækpumper med indbygget manometer, også selv om de ikke er beregnet til at skulle tilsluttes en ekstern forsyningskilde, men selv har en trykluftholder.
- 9027** **Instrumenter og apparater til fysiske eller kemiske analyser (f. eks. polarimetre, refraktometre, spektrometre samt gas- eller røganalyseringsapparater); instrumenter og apparater til måling eller kontrollering af viskositet, porøsitet, ekspansion, overfladespænding og lign.; instrumenter og apparater til kalorimetrisk, akustiske eller fotometriske målinger (herunder belysningsmålere); mikrotomer**
- 9027 10 10** **Elektroniske**
Denne underposition omfatter bl.a. laserdrevne luftpartikeltællere, som er elektroniske apparater til bestemmelse eller måling af støvindholdet i filteret luft, fx i industrianlæg eller i medicalsektoren. Støvpartiklerne i en luftprøve bevirker, at der i målekammeret ved hjælp af en laserstråle frembringes et diffust lys, som efter at være blevet fokuseret af et linsesystem opfanges af en fotodiode og omsættes til et elektrisk signal. Støvindholdet bestemmes ved hjælp af forudprogrammerede sammenligningsdata, og måleresultatet vises på apparatets digitaldisplay eller udskrives af en ekstern skriver. Resultatet kan også i form af et elektrisk signal overføres til en automatisk databehandlingsmaskine via et grænsefladekredsløb.
- 9027 30 00** **Spektrometre, spektrofotometre og spektrografer, der anvender optiske stråler (ultraviolette, synlige, infrarøde)**
Denne underposition omfatter bl.a. mikroprocessorstyrede, elektroniske apparater (såkaldte optiske flerkanal-analyseapparater) til måling og analyse af optiske signalers bølglængde i forbindelse med spektralundersøgelser. Bølglængderne måles ved hjælp af detektorer, omsættes til elektriske signaler og sammenlignes (analyseres) med forud fastsatte værdier. Resultatet af sammenligningen vurderes ved hjælp af beregninger og vises på eksterne monitorer tilsluttet apparatet.

9027 50 00**Andre instrumenter og apparater, der anvender optiske stråler (ultraviolette, synlige, infrarøde)**

Denne underposition omfatter bl.a. elektroniske apparater, der anvendes på hospitalslaboratorier til fuldautomatisk analyse af blodserum. De består hovedsagelig af et analyseapparat (udstyret med en anordning til klargøring af prøver, en doseringsanordning til reagensstoffer og et fotometrisk målesystem bestående af en lyskilde i form af en halogenlampe og detektorer i form af fotodioder), et styre- og beregningsapparat (udstyret med mikroprocessorer og en skærm til visning af måleresultater) samt en skriver til registrering af måleresultaterne. Disse tre selvstændige apparater er indbyrdes kabelforbundet.

9027 80 97**Andre instrumenter og apparater**

Denne underposition omfatter bl.a. klimaprøveskabe udstyret med et trykkammer, elektrisk opvarmning, en luftbefugtningsenhed og en elektrisk styreenhed; i disse skabe udsættes elektroniske komponenter med henblik på kontrollering af deres funktionsdygtighed, isolering mv. for varierende tryk, temperaturer og fugtighed som simulering af de påvirkninger fra det omgivende miljø, som de vil blive udsat for ved deres senere anvendelse.

9030**Oscilloskoper, spektrumanalysatorer og andre instrumenter og apparater til måling eller kontrollering af elektriske størrelser, undtagen målere henhørende under pos. 9028; instrumenter og apparater til måling eller påvisning af alfa-, beta- eller gammastråler, røntgenstråler, kosmiske stråler eller andre ioniserende stråler**

Under iagttagelse af almindelige tariferingsbestemmelser vedrørende den kombinerede nomenklatur, punkt 3 b), tariferes instrumenter og apparater til måling eller kontrollering af såvel elektriske som ikke- elektriske størrelser i denne position, forudsat det kan fastslås, at de hovedsagelig anvendes til måling eller kontrollering af elektriske størrelser. Det er fx tilfældet for katodestråleoscilloskoper og -oscillografer (pos. 9030 20 10 og 9030 20 90) og lysstråle- og ultravioletstråleoscillografer (pos. 9030 83 90).

Undtaget fra positionen er imidlertid instrumenter og apparater, hvis væsentlige karakter ikke kan fastslås, fordi de i samme udstrækning anvendes til måling eller kontrollering af såvel elektriske som ikke-elektriske størrelser. I overensstemmelse hermed og under iagttagelse af almindelige tariferingsbestemmelser vedrørende den kombinerede nomenklatur, punkt 3 c), tariferes apparater til kontrollering af motorkøretøjers motorer og tændingssystemer, der både måler elektriske størrelser (fx spænding og modstand) og ikke-elektriske størrelser (fx antal omdrejninger, kamvinkel og afbryderkontaktens tilstand), under pos. 9031.

9030 82 00**Til måling eller kontrollering af halvlederwafers eller -komponenter**

Denne underposition omfatter elektriske prøveapparater eller -systemer, som måler eller kontrollerer elektriske størrelser såsom volt, frekvens, udladning etc. for at bestemme anvendeligheden af wafers, chips og halvlederkomponenter og påviser enhver defekt såsom afvigelser fra forud fastsatte værdier.

Disse apparater eller systemer består almindeligvis af en måle- og kontrolenhed (med tastatur, programhukommelse og dataskærm), som udfører målinger, sammenligner resultaterne med forudfastsatte værdier og viser dem på skærmen, en styreenhed (med automatisk databehandlingsmaskine eller mikroprocessorer), en skriver til udskrivning af prøvningsresultaterne samt et udstyr til sortering af de undersøgte komponenter efter forskellige faktiske værdier og frasortering af defekte komponenter.

Undtaget fra underpositionen er imidlertid elektriske apparater til kontrollering af, om indkapslingen af integrerede kredsløb eller andre elektroniske komponenter er hermetisk lukkede (pos. 9031).

9030 83 90**I andre tilfælde**

Denne underposition omfatter bl.a.:

1. Lysstråle- og ultravioletstråleoscillografer til måling og registrering af hurtige variationer i elektriske størrelser. Disse apparater (også benævnt lysstråleoptagere, ultraviolet-optagere eller totråds-oscillografer) registrerer ved hjælp af lysstråler, ultraviolette stråler eller lysfølsomt papir signalerne fra de periodiske fænomener, der undersøges.
2. Elektriske prøveapparater eller -systemer til bestemmelse af anvendeligheden af trykte kredsløb eller andre elektroniske komponenter, og som vil vise enhver defekt (såsom afbrudte kredsløb) ved måling eller kontrollering af elektriske størrelser (fx kapacitet, induktans, impedans, modstand og spænding).

Disse apparater eller systemer består almindeligvis af en måle- og kontrolenhed (med tastatur, programhukommelse og dataskærm), som udfører målinger, sammenligner resultaterne med forudfastsatte værdier og viser dem på skærmen, en styreenhed (med automatisk databehandlingsmaskine eller mikroprocessorer), en skriver til udskrivning af prøvningsresultaterne samt et udstyr til sortering af de undersøgte komponenter efter forskellige faktiske værdier og frasortering af defekte komponenter.

Undtaget fra underpositionen er imidlertid elektriske apparater til kontrollering af, om indkapslingen af elektroniske komponenter er hermetisk lukkede (pos. 9031).

9031 Instrumenter, apparater og maskiner til måling eller kontrollering, ikke andetsteds tariferet i dette kapitel; profilprojektionsapparater

9031 20 00 Prøvebænke

Prøvebænke til kontrollering af brændstofpumper til dieselmotorer, hovedsagelig bestående af en elektromotor samt en anordning omfattende indsprøjtningdyser og gradinddelte glasrør til kontrollering af kapaciteten af brændstofpumpens enkelte dele; komponenterne er monteret på samme fundament, og de kan være forsynet med et hjælpeapparat (stroboskop), der gør det muligt at kontrollere det nøjagtige tidspunkt for indsprøjtningen af brændstoffet.

9031 80 32 Til måling eller kontrollering af geometriske størrelser

og

9031 80 34

Geometriske størrelser er fx længde, afstand, diameter, radius, krumning, vinkelstørrelse, hældning, volumen og overfladeruhed.

Undtaget fra underpositionerne er bl.a. interferometre til laboratoriekontrol af overfladers planhed (pos. 9027 50 00).

9031 80 91 Til måling eller kontrollering af geometriske størrelser

Se de forklarende bemærkninger til pos. 9031 80 32 og 9031 80 34.

Denne underposition omfatter ligeledes vaterpas.

KAPITEL 91

URE OG DELE DERTIL

9102 Armbåndsure, lommeure og lignende ure (herunder stopure af sådanne typer), undtagen varer henhørende under pos. 9101

Denne position omfatter bl.a. kombinationer af et ur og en elektronisk regnemaskine, som samlet har form af et armbåndsur eller lommeur.

Undtaget fra positionen er bl.a. elektroniske regnemaskiner med tids- og datoangivelse og vækkeur (pos. 8470 10 00, 8470 21 00 eller 8470 29 00).

9111 Kasser til de i pos. 9101 eller 9102 omhandlede ure, samt dele dertil

Urremme og urlænker, som er fastgjort til urkasserne, tariferes sammen med disse kasser. Når de foreligger sammen med urkasserne, men uden at være fastgjort dertil, tariferes de efter beskaffenheden på samme måde som urremme og urlænker, der foreligger særskilt (pos. 9113).

9114 Andre urdele**9114 10 00 Fjedre, herunder spiralfjedre**

Denne underposition omfatter alle fjedre, der benyttes til urværker.

Foruden drivfjedre og urofjedre kan nævnes:

1. Friktionsfjedre.
2. Regulatorfjedre.
3. Spærfjedre, fjedre til bascule, tirette, spærhjul etc.

Undtaget fra underpositionen er bl.a. fjedre til urskabe, -kabinetter og -kasser, som udgør dele til almindelig anvendelse i henhold til bestemmelse 2 til afsnit XV.

Drivfjedre monteret i deres fjederhus hører under pos. 9114 90 00.

9114 90 00 Andre varer

Denne underposition omfatter bl.a.:

1. S sammensatte elektriske eller elektroniske dele, som udgør identificerbare dele til et ur, fx en elektronisk ringeanordning.
2. Såkaldte kørnerskruer og ståljeskruer.
3. Udfyldningsplader, almindeligvis af plast, der anbringes mellem urkassen og urværket.
4. Kvartsoscillatorer til ure (kvartsresonanskasser forbundet med et elektronisk kredsløb for at sikre svingningstabiliteten).

KAPITEL 92

MUSIKINSTRUMENTER; DELE OG TILBEHØR DERTIL

9207 **Musikinstrumenter, hvis lyd frembringes eller forstærkes ad elektrisk vej (f. eks. orgler, guitarer, harmonikaer)**

9207 10 30 **Digitalklaverer**

I modsætning til synthesizere og klaviaturer modsvarer tonespænd og klaviaturbredde på digitalklaverer nøjagtig akustiske klaverer (pos. 9201). Digitalklaverer har i deres hukommelse indkodet lyde og lydelementer, der bevirker, at de kan gengive lyden fra et akustisk klaver så nøjagtigt som muligt. Alle funktioner, herunder også pedalernes, svarer fuldstændig til akustiske klaverer. Digitalklaverer har almindeligvis indbyggede forstærkere og højttalere.

9207 10 50 **Synthesizere**

Synthesizere adskiller sig fra de andre musikinstrumenter under pos. 9207 10 ved, at de giver brugeren mulighed for, ud over at anvende og eventuelt ændre forudprogrammerede lydbilleder (såkaldte »pre-sets«), også at anvende selvprogrammerede lydbilleder. Synthesizere kan også have indbygget yderligere elektroniske elementer såsom samplere, forstærkere, højttalere, sequenzere, ekko-, flanger-, forvrængnings- og lignende effektelementer samt elektronisk trommesæt.

9207 10 80 **Andre varer**

Denne underposition omfatter bl.a. klaviaturer, dvs musikinstrumenter, hvor brugeren kun kan anvende forudprogrammerede lydbilleder (såkaldte »pre-sets«). Brugeren kan således ikke anvende eller udarbejde selvprogrammerede lydbilleder. Klaviaturer kan også have indbyggede forstærkere og højttalere.

AFSNIT XIX

VÅBEN OG AMMUNITION SAMT DELE OG TILBEHØR DERTIL

KAPITEL 93

VÅBEN OG AMMUNITION SAMT DELE OG TILBEHØR DERTIL

- 9305** **Dele og tilbehør til varer henhørende under pos. 9301 til 9304**
- 9305 29 30** **Emner af træ, til geværkolber**
Denne underposition omfatter emner til geværkolber, fremstillet af et enkelt træstykke, også forlænget med skæfte, hvis form eller profil ligner en geværkolbes, men som ikke er anvendelige uden yderligere bearbejdning. Underpositionen omfatter kun varer i form af emner, der på grund af den skete grove forarbejdning, ikke vil blive anvendt til andre formål, bl.a. fordi det ikke vil være økonomisk fordelagtigt.
- 9305 91 00** **Til militærvåben henhørende under pos. 9301**
Denne underposition omfatter de dele, som er nævnt i Forklarende Bemærkninger til HS, pos. 9305, punkt 1-7, forudsat at de ikke efter deres type og fremstillingsmåde tydeligt er anvendelige som dele til jagt- eller sportsvåben eller andre våben omfattet af pos. 9302 00, 9303 eller 9304 00 00.
- 9306** **Bomber, granater, torpedoer, miner, missiler og lignende krigsammunition, samt dele dertil; anden ammunition (f. eks. patroner) og projektiler samt dele dertil, herunder hagl og forladninger**
- 9306 21 00** **Patroner**
En patron er en enhed bestående af projektilet (hagl eller kugle), som udskydes af et skydevåben, et hylster indeholdende ladningen og en underdel (af metal) indeholdende en fænghætte.
- 9306 30 10** **Til revolvere og pistoler henhørende under pos. 9302, og til maskinpistoler henhørende under pos. 9301**
Patroner under denne position er korte og af kompakt form.
Følgende dele kan nævnes: patronhylstre, også forsynet med sprængkapsler, bunde, endestykker af messing, kugler osv. Underpositionen omfatter også emner til disse dele.
- 9306 30 30** **Til militærvåben**
Denne underposition omfatter bl.a. gevær- og karabinpatroner (undtagen øvelsespatroner og lignende, uden krudt, henhørende under pos. 9306 30 98), almindelige patroner, løse patroner, brandpatroner, panserbrydende patroner etc.

AFSNIT XX

DIVERSE VARER

KAPITEL 94

MØBLER; SENGEBUNDE, MADRASSER, DYNER, PUDER O. LIGN.; LAMPER OG BELYSNINGSARTIKLER, IKKE ANDETSTEDS TARIFERET; LYSSKILTE, NAVNEPLADER MED LYS OG LIGNENDE VARER; PRÆFABRIKEREDE BYGNINGER

- 9401 Siddemøbler (undtagen varer henhørende under pos. 9402), herunder sovesofaer og lign., samt dele dertil**
- 9401 10 10 Siddemøbler, af den art der anvendes i luftfartøjer**
og
9401 10 90 Siddemøbler henhørende under disse underpositioner er almindeligvis fremstillet af lette men stærke materialer (fx duraluminium).
I de fleste tilfælde er det muligt at skelne dem fra siddemøbler bestemt til andre transportmidler på grund af deres konstruktion (indstillelighed, særlig fastgørelsesmåde til gulv eller væg, sikkerhedsbælter eller indretninger til anbringelse af disse etc.).
Katapultsæder til flyvemaskiner betragtes ikke som siddemøbler henhørende under pos. 9401, men tariferes som dele til flyvemaskiner (pos. 8803).
- 9401 30 10 Polstrede, med ryglæn samt hjul eller glidefødder**
Udtrykket »polstrede siddemøbler« er defineret i Forklarende Bemærkninger til HS, pos. 9401 61 og 9401 71.
- 9401 90 10 Til siddemøbler, af den art der anvendes i luftfartøjer**
Undtaget fra denne underposition er hydrauliske anordninger til indstilling og fastlåsning af flysæders stilling (pos. 8412 21 10, 8412 21 91 eller 8412 21 99).
- 9404 Sengebunde; sengeudstyr og lign. (f. eks. madrasser, vattæpper, dyner og puder), forsynet med fjedre eller med stopning, fyld eller indlæg af ethvert materiale eller fremstillet af cellegummi (skumgummi og lign.) eller celleplast, med eller uden overtræk**
- 9404 10 00 Sengebunde**
Se Forklarende Bemærkninger til HS, pos. 9404, afsnit A.
- 9404 90 10 Andre varer**
og
9404 90 90 Disse underpositioner omfatter bl.a. de varer, der er nævnt i Forklarende Bemærkninger til HS, pos. 9404, afsnit B, punkt 2.
Underpositionerne omfatter også elektriske varmpuder, der er foret med celleplast, cellegummi, vat, filt eller flonel.
- 9405 Lamper og belysningsartikler (herunder projektører) og dele dertil, ikke andetsteds tariferet; lysskilte, navneplader med lys og lignende varer, med permanent monteret lyskilde, samt dele dertil, ikke andetsteds tariferet**
- 9405 40 10 Projektører**
Se Forklarende Bemærkninger til HS, pos. 9405, afsnit I, tredje og fjerde stykke.

- 9405 91 11** **Facetterede glasstykker, glasplader samt kugleformede, mandelformede og blomsterformede glasvarer, der anvendes til montering af lysekroner**
- Glasstykker mv. henhørende under denne underposition, der hovedsagelig bruges til lysekroner, anvendes almindeligvis ikke enkeltvis, men ved sammensætning af flere enkeltdele til hver lyskilde. Deres vigtigste formål er at reflektere og sprede lyset for at opnå bestemte lysvirkninger. De virker også som dekoration og udsmykning af de apparater, som de monteres på.
- 9405 91 19** **Andre varer (lysspredere, skærme til loftsbelysning, lampeskærme af forskellig form (skålformede, kugleformede, bægerformede mv.))**
- Varer henhørende under denne underposition anvendes til at dæmpe og sprede lys for derved at frembringe ønskede lysvirkninger eller forbedre de naturlige lysvirkninger. På samme måde som de under pos. 9405 91 11 hørende varer opfylder de ofte, samtidig med deres funktionelle formål, i større eller mindre grad udsmykningsformål, men i modsætning til disse anvendes de almindeligvis enkeltvis til hver lyskilde.

KAPITEL 95

LEGETØJ, SPIL OG SPORTSARTIKLER; DELE OG TILBEHØR DERTIL**9502 Dukker, som udelukkende forestiller mennesker****9502 10 10 Dukker, også påklædte**og
9502 10 90

Se Forklarende Bemærkninger til HS, pos. 9502, de to første stykker.

Se også de forklarende bemærkninger til pos. 9503 90 10 til 9503 90 99.

Disse underpositioner omfatter — under anvendelse af almindelige tariferingsbestemmelser vedrørende den kombinerede nomenklatur, punkt 2 a) — usamlede eller adskilte dukker.

9502 91 00 Dele og tilbehørog
9502 99 00

Se Forklarende Bemærkninger til HS, pos. 9502, tredje stykke.

9503 Andet legetøj; skalamodeller og lignende modeller til underholdnings- og legebrug, også bevægelige; puslespil af enhver art

Undtaget fra denne position er bl.a. varer, som ved deres udformning udelukkende er bestemt som legetøj for dyr (fx stofmus stoppet med kattegræs, sko af bøffelhud til at tygge, knogler af plast).

Se også bestemmelse 4 til dette kapitel.

9503 10 10 Skalamodeller

Modeller henhørende under denne underposition gengiver, i det mindste i den ydre form, originalen så nøjagtigt som muligt. Det er ikke absolut nødvendigt, at originalen rent faktisk har eksisteret; gengivelser af prototyper eller projekterede jernbaner er bl.a. omfattet af denne underposition.

9503 30 10 Andre byggesæt og byggelegetøjtil
9503 30 90

Disse underpositioner omfatter andre byggesæt og andet byggelegetøj end skalamodeller i samlesæt som har karakter af legetøj. Disse varer har følgende karakteristika:

— de består af to eller flere individuelle komponenter i samme emballage

— de individuelle komponenter supplerer hinanden og er ikke hver for sig egnede til leg. En samleanvisning kan være vedlagt disse byggesæt.

9503 41 00 til Legetøj, som forestiller dyr eller ikke-menneskelignende skabningerog
9503 49 90

Disse underpositioner omfatter — under anvendelse af almindelige tariferingsbestemmelser vedrørende den kombinerede nomenklatur, punkt 2 a) — legetøj, der forestiller dyr eller ikke-menneskelignende skabninger, i adskilt eller ikke samlet stand.

9503 80 10 Andet legetøj og modeller, med motorog
9503 80 90

Ved »motor« i disse underpositioner forstås enhver motor eller maskine i pos. 8406 til 8408, 8410 til 8412 eller 8501, fx trykluftdrevne maskiner og motorer, svinghjul, motorer, der drives af fjeder eller kontravægt.

- 9503 90 10 til 9503 90 99** **Andre varer**
Disse underpositioner omfatter menneskelignende figurer, fx i form af film-, eventyr- eller tegneseriefigurer, indianere, astronauter eller soldater, der ikke er forsynet med bevægelige dele eller aftageligt tøj, fastgjort på en støtteplade, sokkel eller lignende, således at figuren bibeholder denne stilling uden støtte.
Disse figurer udgør ofte dele af en samleserie. Da de er små, lette og robust udført, anvendes de dog ligeledes som legetøj til børn. Der er således snarere tale om legetøj end om pyntegenstande.
Disse underpositioner omfatter — under anvendelse af almindelige tariferingsbestemmelser vedrørende den kombinerede nomenklatur, punkt 2 a) — menneskelignende figurer (tinsoldater og lign.), i adskilt eller ikke samlet stand.
- 9503 90 32** **Uden mekanisme**
I denne underposition bestragtes en simpel løftestang eller et simpelt kolbestempel ikke som en mekanisme.
Varer indeholdende mekanismer som fx håndsving, gear, arkimedesskruer eller pumper tariferes i pos. 9503 90 34.
- 9504** **Varer til selskabslege og selskabsspil, herunder spilleautomater, billardborde, specialborde til kasinospil samt automatisk udstyr til bowlingbaner**
- 9504 20 90** **Andre varer**
Denne underposition omfatter bl.a. tilbehør til billard såsom køer, baller, billardkridt og pointtællere med kugle- eller skydesystem.
- 9504 90 10** **Sæt bestående af elektriske biler med tilhørende baneanlæg, med karakter af konkurrencespil**
Denne underposition omfatter baneanlæg med mindst to spor, således at der kan køres med mindst to biler samtidigt.
- 9506** **Redskaber og rekvisitter til almindelige fysiske øvelser, gymnastik, atletik og andre sportsgrene (herunder bordtennis) eller til udendørsleg og -spil, ikke andetsteds tariferet i dette kapitel; svømmebassiner og soppebassiner**
- 9506 11 10** **Langrendski**
Landrendski er meget lette og smallere end ski til alpin skisport.
- 9506 11 80** **Andre ski**
Denne underposition omfatter hopski, er betydelig længere og bredere end ski til almindelig brug. Skisålen, der ikke er forsynet med kantforstærkninger, har flere langsgående spor.
- 9506 31 00** **Komplette golfkøller**
Golfkøller har skaft af stål, aluminium eller carbonfibre og har i den ene ende et håndtag af læder eller gummi og i den anden et hoved af stål eller træ. De forskellige hoveder har forskellige vinkler, så der kan opnås varierede slagkurver.
- 9506 32 00** **Golfbolde**
Golfbolde er opbygget af en kerne bestående af en særlig væske omgivet af en kappe af gummi, der igen er dækket af en vulkaniseret skorpe med halvkugleformede fordybninger (holder bolden flyvende i den ønskede retning). Golfbolde har en maksimal vægt på 46 g og en diameter mellem 41 mm og 42,7 mm.
- 9506 40 10** **Bats, bolde og net**
Bordtennisbolde, der er kugleformede, er fremstillet af, mat celluloid; de vejer 2,5 g, har en diameter på 38 mm og en omkreds på mindst 11,43 cm og højst 12,6 cm.
Bordtennisnet har en bredde (højde) på 15,25 cm og en længde på 183 cm.

- 9506 51 00** **Tennisketsjere, også uden strenge**
Tennisketsjere har en ramme af asketræ, metal eller glasfiber og strenge af tarme eller, hvilket er mere almindeligt, af nylon.
- 9506 59 00** **Andre varer**
Denne underposition omfatter badmintonketsjere, som er mindre og lettere end tennisketsjere; deres skaft er tyndere og meget elastisk.
Denne underposition omfatter ligeledes squashketsjere.
- 9506 61 00** **Tennisbolde**
Tennisbolde, der er fremstillet af gummi materiale overtrukket med uld, er uden søm. Bolde til konkurrencebrug skal have en diameter på mindst 6,35 cm og højst 6,67 cm; den maksimale vægt er 58,47 g og den minimale vægt 56,70 g.
- 9506 69 10** **Bolde til cricket og polo**
Cricketbolde har en diameter på ca. 7 cm og vejer ca. 170 g; de består af et læderhylster med indhold af komprimeret blår, savsmuld og kork.
Polobolde er af træ; de har en diameter på 8,5 cm og vejer ca 130 g.
- 9506 70 10** **Isskøjter**
Denne underposition omfatter bl.a. fodtøj med påsatte isskøjter.
- 9506 70 30** **Rulleskøjter**
Denne underposition omfatter bl.a. fodtøj med påsatte rulleskøjter.
- 9506 91 10** **Motionsudstyr med justerbar belastning**
Herunder hører motionsudstyr som fx romaskiner, motionscykler, steppere og løbebånd, hvor brugeren ved hjælp af en anordning kan vælge den ønskede belastning.
- 9506 99 10** **Rekvisitter til cricket og polo, undtagen bolde**
Herunder hører bl.a. cricketbat (af hårdt træ, med en maksimal bredde på 11 cm og en maksimal længde på 96 cm) og polokøller.
- 9507** **Fiskestænger, fiskekroge og andre fiskegrejer til fiskeri med snøre; fangstketsjere til enhver brug; lokkefugle (undtagen varer henhørende under pos. 9208 eller 9705) og lignende jagtartikler**
- 9507 10 00** **Fiskestænger**
Se Forklarende Bemærkninger til HS, pos. 9507, punkt 3.
- 9507 90 00** **Andre varer**
Denne underposition omfatter bl.a.:
1. Fangstketsjere til enhver brug som nævnt i Forklarende Bemærkninger til HS, pos. 9507, punkt 2.
 2. Fiskegrej til fiskeri med snøre (undtagen fiskestænger), som nævnt i Forklarende Bemærkninger til HS, pos. 9507, punkt 3.
 3. Lokkefugle og lignende jagtartikler som nævnt i Forklarende Bemærkninger til HS, pos. 9507, punkt 4.

KAPITEL 96

DIVERSE

- 9601** **Bearbejdet elfenben, ben, skildpaddeskal, horn, gevirer, koral, perlemor og andre animalske udskæringsmaterialer, samt varer af disse materialer (herunder varer fremstillet ved støbning)**
Udtrykket »bearbejdet« er defineret i Forklarende Bemærkninger til HS, pos. 9601, andet stykke.
- 9602 00 00** **Bearbejdede vegetabiliske eller mineralske udskæringsmaterialer samt varer af disse materialer; støbte eller udskårne varer af voks, stearin, vegetabiliske carbohydratgummier, naturharpikser eller af modellermasse samt andre støbte eller udskårne varer, ikke andetsteds tariferet; bearbejdet, uhardt gelatine (undtagen gelatine henhørende under pos. 3503) samt varer af uhardt gelatine**
Udtrykket »bearbejdede« er defineret i Forklarende Bemærkninger til HS, pos. 9601, andet stykke, som anvendes med de fornødne tilføjelser.
Undtaget fra positionen er varer af agglomereret merskum eller agglomereret rav i form af plader, stænger eller lignende, som ikke har undergået nogen bearbejdning ud over simpel formning (pos. 2530).
- 9603** **Koste og børster og lign. (herunder koste og børster, som udgør dele til maskiner, apparater eller køretøjer), håndbetjente mekaniske gulvfejapparater, uden motor, samt svabere og fjerkoste; tilberedte børstebundter; malerpuder og malerruller; vinduesskvisere**
- 9603 10 00** **Koste, børster og lign. bestående af ris eller andre vegetabiliske materialer, kun sammenbundet, også monterede på et skaft**
Se Forklarende Bemærkninger til HS, pos. 9603, afsnit A.
- 9603 21 00** **Tandbørster, barberkoste, hårbørster, neglebørster, øjenvippebørster og andre toiletbørster til personlig brug, herunder børster, som udgør dele til apparater**
9603 29 80 **Øjenvippebørster består almindeligvis af flere duske af hår monteret vinkelret på skaftet.**
Undtaget fra disse underpositioner er klædebørster og skobørster (pos. 9603 90 91).
- 9603 40 90** **Malerpuder og malerruller**
Se Forklarende Bemærkninger til HS, pos. 9603, afsnit F, de to første stykker.
- 9603 90 10** **Håndbetjente mekaniske gulvfejapparater, uden motor**
Se Forklarende Bemærkninger til HS, pos. 9603, afsnit C.
- 9606** **Knapper, trykknapper, tryklåse og lign. samt knapforme og andre dele til disse varer; knapemner**
- 9606 30 00** **Knapforme og andre knapdele; knapemner**
Se Forklarende Bemærkninger til HS, pos. 9606, fjerde stykke, punkt 1, 2 og 3.
- 9608** **Kuglepenne; filtpenne, fiberspidspenne og lign.; fyldepenne, stylografer og andre penne; stencilpenne; pencils; penneskafter, blyantholdere og lign.; dele (herunder hætter og clips) til disse varer, undtagen varer henhørende under pos. 9609**
- 9608 10 10** **Kuglepenne**
til
9608 10 99 **Se Forklarende Bemærkninger til HS, pos. 9608, punkt 1.**
Varer under disse underpositioner kan være forsynet med et elektronisk ur (almindeligvis med digitalvisning).

- 9608 31 00** **Fyldepenne, stylografer og andre penne**
til
9608 39 90 Se Forklarende Bemærkninger til HS, pos. 9608, punkt 3.
- 9608 40 00** **Pencils**
Se Forklarende Bemærkninger til HS, pos. 9608, punkt 5.
- 9608 91 00** **Penne og pennespidsler**
Denne underposition omfatter også penne til brug ved skrivning efter skabeloner eller på stencils.
- 9608 99 92** **Andre varer**
og
9608 99 98 Disse underpositioner omfatter bl.a. kugler til kuglepenpatroner; de er almindeligvis fremstillet af wolframcarbide, men kan undertiden være af andre metaller (med undtagelse af stål kugler, der henhører under pos. 7326 eller 8482), med diameter mellem 0,6 og 1,25 mm.
Kugler til penne og pennespidsler henhører imidlertid under pos. 9608 91 00, uanset fremstillingsmateriale (se Forklarende Bemærkninger til HS, pos. 9608, dele).
- 9609** **Blyanter (undtagen pencils henhørende under pos. 9608), farveblyanter, blyantstifter, farvestifter, pastelkridt, tegnekul, skrive- og tegnekridt samt skrædderkridt**
- 9609 10 10** **Blyanter og farveblyanter med fast hylster**
og
9609 10 90 Se Forklarende Bemærkninger til HS, pos. 9609, første stykke, punkt B.
- 9609 20 00** **Blyantstifter, sorte eller kulørte**
Se Forklarende Bemærkninger til HS, pos. 9609, tredje stykke, punkt 7.
- 9612** **Farvebånd med farve til skrivemaskiner, instrumenter og lign., også på spoler eller i kassetter; stempelpuder, med eller uden farve, også i æsker**
- 9612 10 10** **Farvebånd**
til
9612 10 80 Se Forklarende Bemærkninger til HS, pos. 9612, første stykke, punkt 1.
- 9612 20 00** **Stempelpuder**
Se Forklarende Bemærkninger til HS, pos. 9612, første stykke, punkt 2.
- 9613** **Cigarettændere og andre tændere (undtagen tændere henhørende under pos. 3603), også mekaniske eller elektriske, samt dele dertil, undtagen fyrsten og væger**
Denne position omfatter bl.a. cigarettændere og andre tændere med indbygget elektronisk regnemaskine og/eller elektronisk ur.
- 9614** **Piber (herunder pibehoveder), cigar- og cigaretrør, samt dele dertil**
- 9614 20 20** **Emner til pibehoveder (råt formede blokke af træ eller rod)**
Se Forklarende Bemærkninger til HS, pos. 9614, første stykke, punkt 4.

AFSNIT XXI

KUNSTVÆRKER, SAMLEROBJEKTER OG ANTIKVITETER

KAPITEL 97

KUNSTVÆRKER, SAMLEROBJEKTER OG ANTIKVITETER

9705 00 00

Zoologiske, botaniske, mineralogiske, anatomiske, historiske, arkæologiske, palæontologiske, etnografiske eller numismatiske samlinger og samlere objekter

1. Denne position omfatter som samlere objekter af historisk værdi motorkøretøjer, hvis de opfylder kriterierne i EU-Domstolens dom i sag nr. C 200/84 og derfor:

- besidder en vis sjældenhedsværdi
- normalt ikke anvendes i overensstemmelse med deres oprindelige formål
- er genstand for en specialiseret handel, der finder sted uden for den normale omsætning af lignende brugbare genstande
- har en betydelig værdi, og
- illustrerer et væsentligt trin i menneskets udvikling, eller belyser en periode i denne udvikling.

Da et motorkøretøj principielt er en brugsgenstand af begrænset varighed, der er underkastet den stadig fremadskridende tekniske udvikling, kan — for så vidt der ikke er kendsgerninger, der entydigt taler imod det — ovenstående forudsætninger i ovennævnte dom anvendes for:

- motorkøretøjer i original stand, som er uden væsentlige ændringer ved chassis, styre- og bremsesystem, motor etc., mere end 30 år gamle, og af en model eller type, som ikke længere produceres,
- motorkøretøjer fremstillet før 1950, uanset køredygtighed.

2. Som samlere objekter af historisk værdi betragtes også:

- a) motorkøretøjer, der — uanset fremstillingsåret — bevisligt er blevet anvendt ved en historisk begivenhed,
- b) væddeløbskøretøjer, der bevisligt er blevet tegnet, bygget og anvendt udelukkende til konkurrenceformål, og har opnået betydelige resultater ved prestigefyldte nationale eller internationale motorvæddeløb.

Bevis herfor kan aflægges i form af behørig dokumentation, fx leksika eller fagbøger eller erklæringer fra anerkendte eksperter.

3. Ovenstående bemærkninger gælder med de fornødne tilføjelser også for motorcykler.

4. Untaget fra positionen er efterligninger (kopier) af originalmodeller.