

DIREKTIVER

EUROPA-PARLAMENTETS OG RÅDETS DIREKTIV 2009/78/EF

af 13. juli 2009

om støtteben på tohjulede motordrevne køretøjer

(kodificeret udgave)

(EØS-relevant tekst)

EUROPA-PARLAMENTET OG RÅDET FOR DEN EUROPÆISKE UNION
HAR —

under henvisning til traktaten om oprettelse af Det Europæiske
Fællesskab, særlig artikel 95,

under henvisning til forslag fra Kommissionen,

under henvisning til udtalelse fra Det Europæiske Økonomiske
og Sociale Udvalg ⁽¹⁾,

efter proceduren i traktatens artikel 251 ⁽²⁾, og

ud fra følgende betragtninger:

- (1) Rådets direktiv 93/31/EØF af 14. juni 1993 om støtteben på tohjulede motordrevne køretøjer ⁽³⁾ er blevet ændret væsentligt ⁽⁴⁾. Direktivet bør af klarheds- og rationaliseringshensyn kodificeres.
- (2) Direktiv 93/31/EØF er et af særdirektiverne i EF-typegodkendelsesordningen fastsat i Rådets direktiv 92/61/EØF af 30. juni 1992 om standardtypegodkendelse af to- og trehjulede motordrevne køretøjer, som erstattet af Europa-Parlamentets og Rådets direktiv 2002/24/EF af 18. marts 2002 om standardtypegodkendelse af to- og trehjulede motordrevne køretøjer ⁽⁵⁾, og fastsætter tekniske forskrifter for konstruktion og fremstilling af tohjulede motordrevne køretøjer med hensyn til deres støtteben. Disse tekniske forskrifter vedrører en indbyrdes tilnærmelse af medlemsstaternes lovgivning, så der for alle typer køretøjer kan anvendes den procedure for EF-typegodkendelse, som er omhandlet i direktiv 2002/24/EF. Bestemmelserne i direktiv 2002/24/EF, som vedrører systemer, komponenter og separate tekniske enheder til køretøjer, finder derfor også anvendelse på nærværende direktiv.

(3) Målet for dette direktiv, nemlig EF-komponenttypegodkendelse af støtteben på tohjulede motordrevne køretøjer, kan ikke i tilstrækkelig grad opfyldes af medlemsstaterne og kan derfor på grund af handlingens omfang og virkninger bedre nås på fællesskabsplan; Fællesskabet kan derfor træffe foranstaltninger i overensstemmelse med subsidiaritetsprincippet, jf. traktatens artikel 5. I overensstemmelse med proportionalitetsprincippet, jf. nævnte artikel, går direktivet ikke ud over, hvad der er nødvendigt for at nå dette mål.

(4) Dette direktiv bør ikke berøre medlemsstaternes forpligtelser med hensyn til de i bilag II, del B, angivne frister for gennemførelse i national ret og anvendelse af direktiverne —

UDSTEDT FØLGENDE DIREKTIV:

Artikel 1

Dette direktiv gælder for støtteben på alle tohjulede motordrevne køretøjer som omhandlet i artikel 1 i direktiv 2002/24/EF.

Artikel 2

Proceduren for meddelelse af EF-komponenttypegodkendelse af støtteben på tohjulede motordrevne køretøjer samt betingelserne for fri bevægelighed for nævnte køretøjer er de samme som de i henholdsvis kapitel II og III i direktiv 2002/24/EF fastsatte.

Artikel 3

Ændringer, som er nødvendige for at tilpasse kravene i bilag I til den tekniske udvikling, vedtages efter proceduren i artikel 18, stk. 2, i direktiv 2002/24/EF.

Artikel 4

1. Medlemsstaterne kan ikke af grunde, der vedrører støtteben:

- nægte EF-typegodkendelse for en type tohjulet motordrevet køretøj eller
- forbyde registrering, salg eller ibrugtagning af tohjulede motordrevne køretøjer

⁽¹⁾ EUT C 234 af 30.9.2003, s. 20.

⁽²⁾ Europa-Parlamentets udtalelse af 25.9.2007 (EUT C 219 E af 28.8.2008, s. 66) og Rådets afgørelse af 7.7.2009.

⁽³⁾ EFT L 188 af 29.7.1993, s. 19.

⁽⁴⁾ Se bilag II, del A.

⁽⁵⁾ EFT L 124 af 9.5.2002, s. 1.

såfremt støttebenene på disse køretøjer opfylder kravene i dette direktiv.

2. Medlemsstaterne skal nægte EF-typegodkendelse for en ny type tohjulet motordrevet køretøj af grunde, der vedrører støtten, såfremt kravene i dette direktiv ikke er opfyldt.

3. Medlemsstaterne meddeler Kommissionen teksten til de vigtigste nationale retsfor skrifter, som de udsteder på det område, der er omfattet af dette direktiv.

Artikel 5

Direktiv 93/31/EØF som ændret ved det direktiv, der er nævnt i bilag II, del A, ophæves, uden at dette berører medlemsstaternes forpligtelser med hensyn til de i bilag II, del B, angivne frister for gennemførelse i national ret og anvendelse af direktiverne.

Henvisninger til det ophævede direktiv betragtes som henvisninger til nærværende direktiv og skal læses efter sammenligningstabellen i bilag III.

Artikel 6

Dette direktiv træder i kraft på tyvendedagen efter offentliggørelsen i *Den Europæiske Unions Tidende*.

Det anvendes fra den 1. januar 2010.

Artikel 7

Dette direktiv er rettet til medlemsstaterne.

Udfærdiget i Bruxelles, den 13. juli 2009.

På Europa-Parlamentets vegne

H.-G. PÖTTERING

Formand

På Rådets vegne

E. ERLANDSSON

Formand

BILAG I

1. DEFINITIONER

I dette direktiv forstås ved:

- 1.1. »støtteben«, en anordning, der er solidt fastgjort til køretøjet, og som kan holde køretøjet stående opret (eller næsten opret), når føreren efterlader det holdende
- 1.2. »sidedstøtteben«, et støtteben, som, når det klappes ned eller drejes ud, kun understøtter køretøjet til den ene side, idet begge hjul hviler på jorden
- 1.3. »centralstøtteben«, et støtteben, som, når det klappes ned, understøtter køretøjet via en eller flere berøringsflader mellem køretøjet og understøtningsfladen på begge sider af køretøjets midterplan i længderetningen
- 1.4. »hældning i tværetningen (ht)«, den procentvise hældning af den faktiske understøtningsflade, når skæringslinjen mellem køretøjets midterplan i længderetningen og understøtningsfladen er vinkelret på den linje, der har størst hældning (figur 1)
- 1.5. »hældning i længderetningen (hl)«, den procentvise hældning af den faktiske understøtningsflade, når køretøjets midterplan i længderetningen er parallelt med den linje, der har størst hældning (figur 2)
- 1.6. »køretøjets midterplan i længderetningen«, køretøjets baghjuls symmetriplan i længderetningen.

2. ALMINDELIGE FORSKRIFTER

- 2.1. Alle tohjulede køretøjer skal være forsynet med mindst ét støtteben, som holder det stabilt ved stilstand (f.eks. parkering), når det ikke fastholdes i statisk tilstand af en person eller en genstand. Køretøj med tvillinghjul behøver ikke at være forsynet med støtteben; det skal dog opfylde forskrifterne i punkt 6.2.2, når det er parkeret (med parkeringsbremsen trukket an).
- 2.2. Støttebenet kan være et sidedstøtteben eller et centralstøtteben, eller der kan være et af hver.
- 2.3. Er støttebenet hængslet omkring køretøjets nederste del eller under køretøjet, skal dets frie ende(r) vende bagud i opklappet stilling.

3. SÆRFORSKRIFTER

3.1. **Sidedstøtteben**

3.1.1. Sidedstøtteben skal:

3.1.1.1. uanset om understøtningsfladen er vandret eller hældende, kunne understøtte køretøjet stabilt i sideretningen, så det hverken let får større hældning (og dermed vælter omkring støttebenets understøtningspunkt), eller let bringes op til og forbi lodret stilling (og dermed vælter til den side modsat støttebenet)

3.1.1.2. kunne understøtte køretøjet, så det står stabilt på en hældende flade i overensstemmelse med punkt 6.2.2

3.1.1.3. automatisk kunne klappe op i bagudvendende stilling:

3.1.1.3.1. når køretøjet indtager normal kørselsstilling (lodret)

eller

3.1.1.3.2. når køretøjet bevæger sig fremad på førerens direkte foranledning

3.1.1.4. uanset forskrifterne i punkt 3.1.1.3 være konstrueret og udført på en sådan måde, at det ikke automatisk klapper op, hvis hældningsvinklen ændres utilsigtet (f.eks. ved at tredjemand skubber let til køretøjet eller ved vindtrykket fra et forbigående køretøj):

3.1.1.4.1. når det er klappet ud eller i parkeringsstilling

3.1.1.4.2. når køretøjet hældes til siden for at bringe støttebenets frie ende i berøring med jorden

og

3.1.1.4.3. når køretøjet efterlades parkeret uden opsyn.

3.1.2. Forskrifterne i punkt 3.1.1.3 gælder ikke for et køretøj, der er således konstrueret, at motoren ikke kan trække det fremad, når støttebenet er i nedklappet stilling.

3.2. Centralstøtteen

3.2.1. Centralstøtteen skal:

3.2.1.1. på stabil måde kunne understøtte køretøjet med et eller begge hjul eller ingen af hjulene hvilende på understøtningsfladen:

3.2.1.1.1. på en vandret understøtningsflade

3.2.1.1.2. på en hældende understøtningsflade

3.2.1.1.3. på en skrånende understøtningsflade i overensstemmelse med punkt 6.2.2

3.2.1.2. automatisk kunne klappe op i bagudvendende stilling:

3.2.1.2.1. når køretøjet bevæger sig fremad, så støttebenet ikke længere er i berøring med understøtningsfladen.

3.2.2. Forskrifterne i punkt 3.2.1.2 gælder ikke for et køretøj, der er således konstrueret, at motoren ikke kan trække det fremad, når støttebenet er i nedklappet stilling.

4. ANDRE FORSKRIFTER

4.1. Køretøjet kan desuden være udstyret med en kontrollampe, der er klart synlig for føreren i kørestilling, og som, når tændingen slutes til, tændes og lyser, indtil støttebenet er klappet op.

4.2. Støtteen skal være forsynet med et system, der fastholder det i opklappet stilling. Et sådant system kan bestå i:

— enten to uafhængige anordninger, såsom to adskilte fjedre eller en fjeder og en clip eller

— en enkelt anordning, som skal kunne fungere fejlfrit mindst:

— 10 000 gange, hvis køretøjet er forsynet med to støtteben eller

— 15 000 gange, hvis køretøjet kun er forsynet med ét støtteben.

5. STABILITETSPRØVER
- 5.1. Til bestemmelse af, om køretøjet kan understøttes stabilt som anført i punkt 3 og 4, udføres følgende prøver:
 - 5.2. **Køretøjets tilstand**
 - 5.2.1. Køretøjet skal fremstilles i køreklar stand.
 - 5.2.2. Dækkene skal være oppumpet til det af fabrikanten anbefalede tryk.
 - 5.2.3. Transmissionen skal være i frigear eller, hvis der er tale om automatisk transmission, i »parkering«-stilling, hvis en sådan forefindes.
 - 5.2.4. Hvis køretøjet er forsynet med parkeringsbremse, skal den være trukket an.
 - 5.2.5. Styreapparatet skal være i låst stilling. Kan styreapparatet låses, både når det er drejet til højre og til venstre, udføres prøven i begge stillinger.
- 5.3. **Prøveplads**
- 5.3.1. Til prøven i punkt 6.1 benyttes en plan vandret plads med hård, tør og ren overflade.
- 5.4. **Prøvemateriel**
- 5.4.1. Til prøven i punkt 6.2 skal der benyttes en parkeringsplatform.
 - 5.4.2. Parkeringsplatformen skal bestå af en stiv plan rektangulær flade, som kan bære køretøjet uden væsentlig nedbøjning.
 - 5.4.3. Parkeringsplatformens overflade skal være så skridsikker, at køretøjet ikke glider på overfladen under hældningsprøven.
 - 5.4.4. Parkeringsplatformen skal være således konstrueret, at den kan indtage de i punkt 6.2.2 foreskrevne hældninger i tværetningen (ht) og i længderetningen (hl).
6. PRØVEPROCEDURE
- 6.1. **Stabilitet på vandret understøtningsflade** (prøve for forskrifterne i punkt 3.1.1.4)
 - 6.1.1. Med køretøjet på prøvepladsen klappes sidestøttebenet ud, og man lader køretøjet hvile på støttebenet.
 - 6.1.2. Køretøjet løftes således, at vinklen mellem køretøjets midterplan i længderetningen og understøtningsfladen øges med 3° (køretøjet bringes mod lodret stilling).
 - 6.1.3. Under denne bevægelse må støttebenet ikke automatisk klappe op.

- 6.2. **Stabilitet på hældende flade** (prøve for forskrifterne i punkt 3.1.1.1, 3.1.1.2, 3.2.1.1.2 og 3.2.1.1.3)
- 6.2.1. Køretøjet anbringes på parkeringsplatformen med sidestøttebenet, henholdsvis centralstøttebenet, klappet ud, og man lader køretøjet hvile på støttebenet.
- 6.2.2. Parkeringsplatformens hældning ændres først i tværretningen (ht) og dernæst — fra vandret — i længderetningen (hl) i overensstemmelse med nedenstående tabel:

Hældning	Sidestøtteben		Centralstøtteben	
	Knallert	Motorcykel	Knallert	Motorcykel
ht (venstre og højre)	5 %	6 %	6 %	8 %
hl fremad	5 %	6 %	6 %	8 %
hl bagud	6 %	8 %	12 %	14 %

Se figur 1a, 1b og 2.

- 6.2.3. Hvis et køretøj med centralstøtteben kan blive stående på den hældende parkeringsplatform med kun et af hjulene i berøring med understøtningsfladen, og køretøjet opfylder de øvrige forskrifter i dette punkt, skal den ovenfor beskrevne prøve kun gennemføres med baghjulet hvilende på understøtningsfladen.
- 6.2.4. Med parkeringsplatformen hældende med de foreskrevne hældninger og under iagttagelse af ovenstående forskrifter, skal køretøjet forblive stabilt.
- 6.2.5. I stedet for den omhandlede procedure kan køretøjet anbringes på parkeringsplatformen, efter at den er bragt i hældende stilling i overensstemmelse med de foreskrevne værdier.

Figur 1a

Hældning i tværetningen

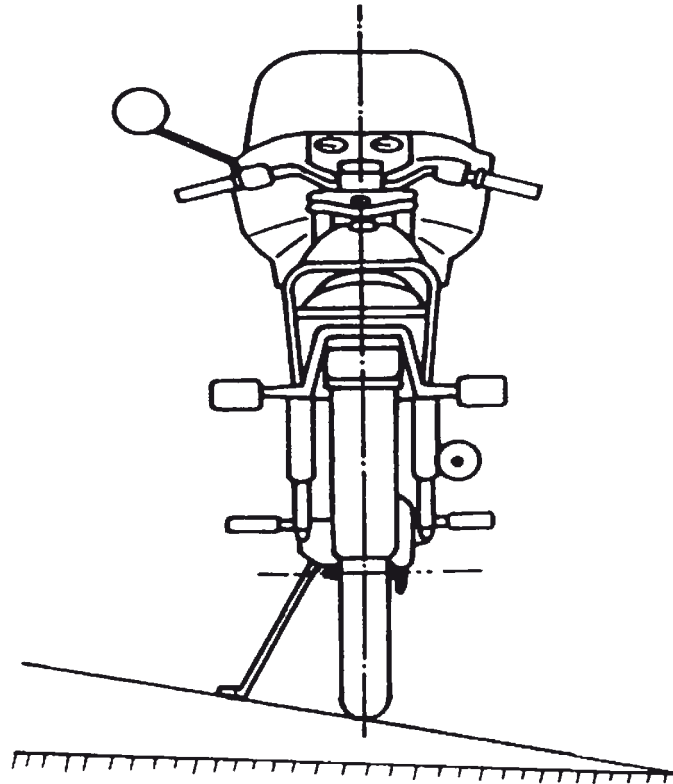
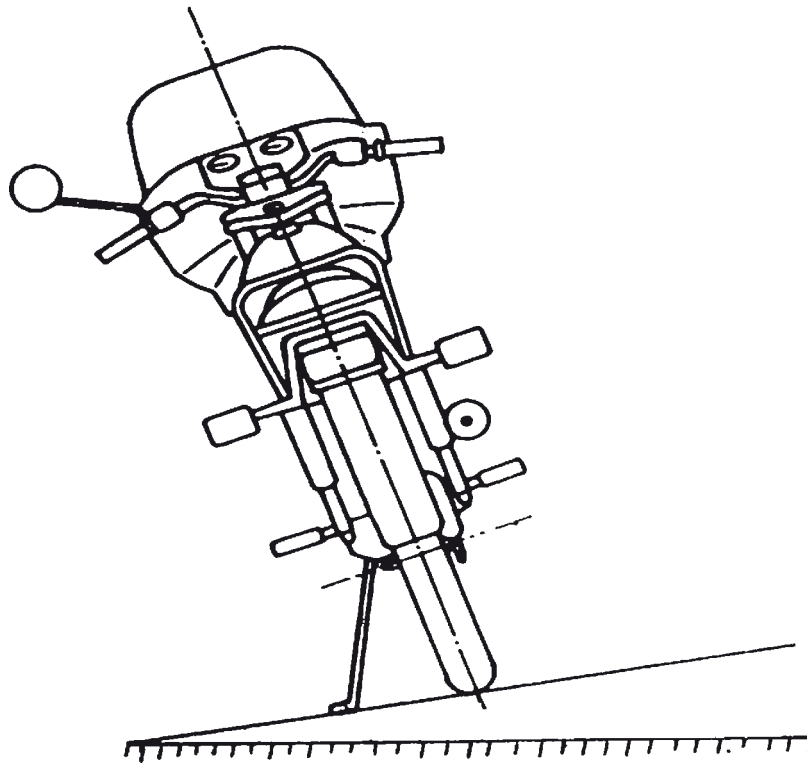

Figur 1b

Hældning i tværetningen

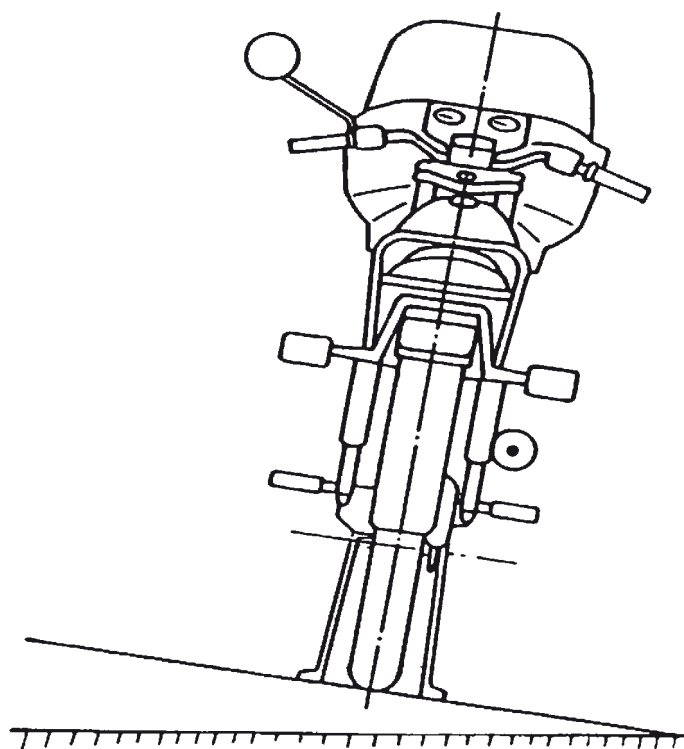
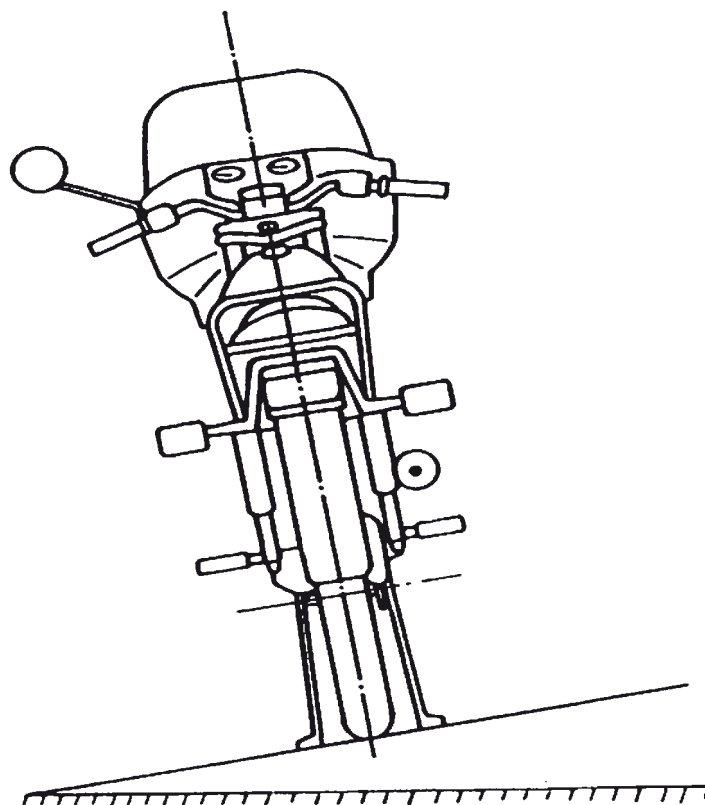

Figur 2

Hældning i længderetningen fremad

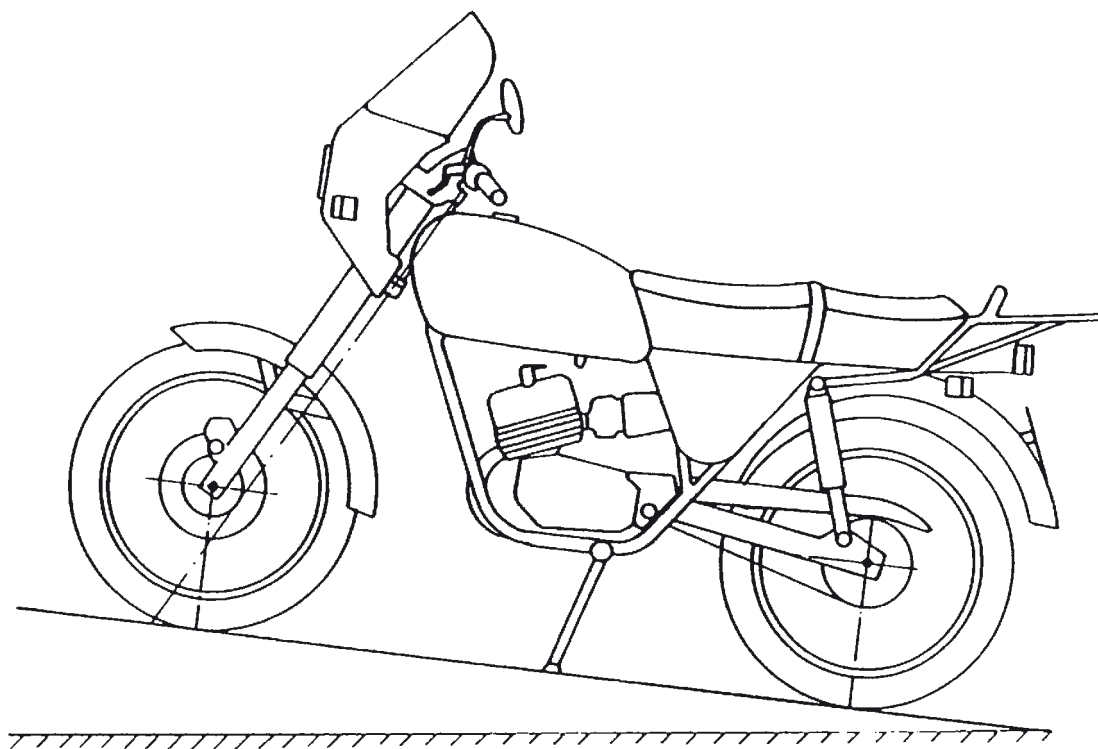

Hældning i længderetningen bagud

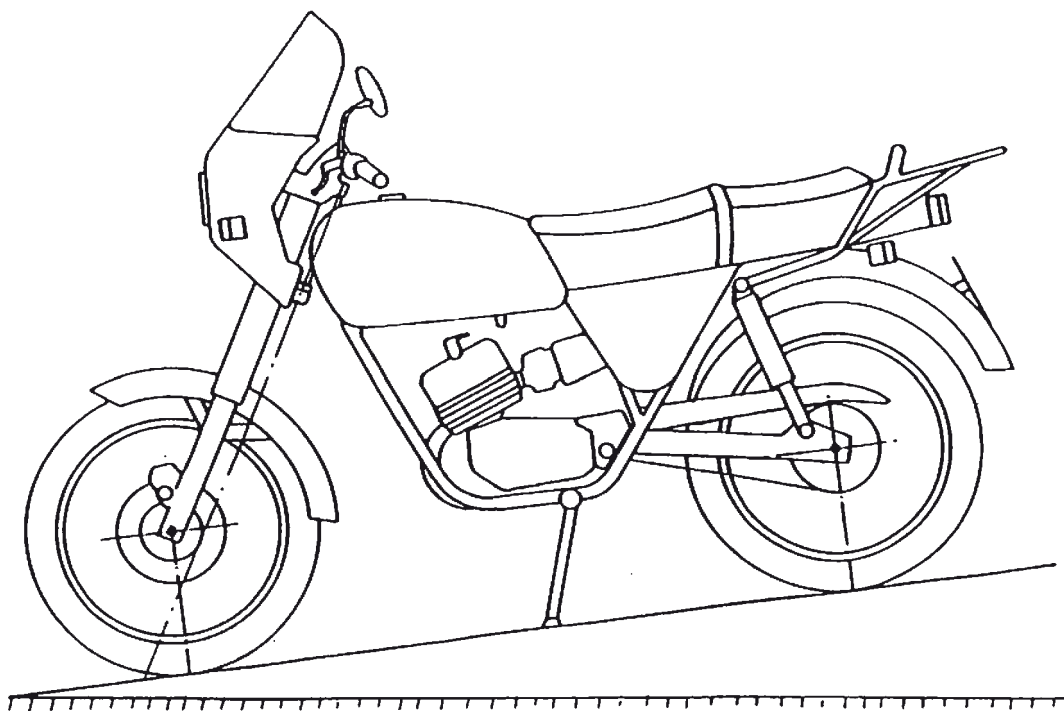

Tillæg 1

Oplysningsskema vedrørende støtteben til tohjulede motordrevne køretøjer

(vedlægges ansøgningen om EF-komponenttypegodkendelse, hvis denne ikke indgives samtidig med ansøgningen om EF-typegodkendelse af køretøjet)

Løbenummer (tildelt af ansøgeren):

Ansøgning om EF-komponenttypegodkendelse af støtteben til tohjulede motordrevne køretøjer skal ledsages af de oplysninger, der er nævnt i følgende punkter i bilag II til direktiv 2002/24/EF:

— Del 1, afdeling A, punkt:

- 0.1
- 0.2
- 0.4-0.6
- 2.1
- 2.1.1

— Del 1, afdeling B, punkt:

- 1.3.1.
-

Tillæg 2

Myndighed

EF-komponenttypegodkendelsesattest for støtteben til tohjulet motordrevet køretøj

(EKSEMPEL)

Rapport nr. fra teknisk tjeneste dato

EF-komponenttypegodkendelse nr.: Udvidelse nr.:

1. Køretøjets mærke:

2. Køretøjets type:

3. Fabrikantens navn og adresse:

.....

4. Navn og adresse på den befuldmægtigede (evt.):

.....

5. Køretøj fremstillet til prøvning den:

6. EF-komponenttypegodkendelse meddelt/nægtet ⁽¹⁾

7. Sted:

8. Dato:

9. Underskrift:

⁽¹⁾ Det ikke gældende overstreges.

BILAG II

DEL A

Ophævet direktiv med ændringer

(jf. artikel 5)

Rådets direktiv 93/31/EØF

(EFT L 188 af 29.7.1993, s. 19)

Kommissionens direktiv 2000/72/EF

(EFT L 300 af 29.11.2000, s. 18)

DEL B

Lister over frister for gennemførelse i national ret og anvendelse

(jf. artikel 5)

Direktiv	Gennemførelsesfrist	Anvendelsesdato
93/31/EØF	14. december 1994	14. juni 1995 (*)
2000/72/EF	31. december 2001	1. januar 2002 (**)

(*) I overensstemmelse med artikel 4, stk. 1, tredje afsnit, i direktiv 93/31/EØF:

»Fra datoen i første afsnit kan medlemsstaterne ikke af grunde, der vedrører støtteben, forbyde den første ibrugtagning af køretøjer, der opfylder kravene i dette direktiv.«

Denne dato er den 14. december 1994, jf. artikel 4, stk. 1, første afsnit, i direktiv 93/31/EØF.

(**) I overensstemmelse med artikel 2 i direktiv 2000/72/EF:

»1. Fra 1. januar 2002 kan medlemsstaterne ikke af grunde, som vedrører støtteben:

- nægte EF-typegodkendelse af en type tohjulet motordrevet køretøj
- forbyde registrering, salg eller ibrugtagning af tohjulede motordrevne køretøjer

hvis støttebenet (støttebenene) opfylder kravene i direktiv 93/31/EØF som ændret ved nærværende direktiv.

2. Fra 1. juli 2002 nægter medlemsstaterne EF-typegodkendelse af en ny type tohjulet motordrevet køretøj af grunde, som vedrører støttebenet (støttebenene), hvis kravene i direktiv 93/31/EØF som ændret ved nærværende direktiv ikke er opfyldt.«

BILAG III

SAMMENLIGNINGSTABEL

Direktiv 93/31/EØF	Direktiv 2000/72/EF	Nærværende direktiv
Artikel 1, 2 og 3		Artikel 1, 2 og 3
Artikel 4, stk. 1		—
	Artikel 2, stk. 1	Artikel 4, stk. 1
	Artikel 2, stk. 2	Artikel 4, stk. 2
Artikel 4, stk. 2		Artikel 4, stk. 3
—		Artikel 5
—		Artikel 6
Artikel 5		Artikel 7
Bilag		Bilag I
Tillæg 1		Tillæg 1
Tillæg 2		Tillæg 2
—		Bilag II
—		Bilag III