

III

(Retsakter vedtaget i henhold til traktaten om Den Europæiske Union)

RETSAKTER VEDTAGET I HENHOLD TIL AFSNIT V I EU-TRAKTATEN

RÅDETS AFGØRELSE 2008/298/FUSP

af 7. april 2008

om ændring af Rådets afgørelse 2001/80/FUSP om oprettelse af Den Europæiske Unions Militærstab

RÅDET FOR DEN EUROPÆISKE UNION HAR —

under henvisning til traktaten om Den Europæiske Union, særlig artikel 28, stk. 1,

under henvisning til traktaten om oprettelse af Det Europæiske Fællesskab, særlig artikel 207, stk. 2, og

ud fra følgende betragtninger:

- (1) Den 22. januar 2001 vedtog Rådet afgørelse 2001/80/FUSP om oprettelse af Den Europæiske Unions Militærstab ⁽¹⁾ (EUMS), hvis opgaver blev fastlagt i et bilag til afgørelsen.
- (2) Den 19. november 2007 godkendte Rådet et sæt på fire foranstaltninger til forbedring af EUMS' evne til tidlig militær planlægning af EU-ledede operationer på strategisk niveau.
- (3) EUMS' opgaver bør ændres for at gennemføre disse foranstaltninger, indtil der er foretaget en samlet revision af opgaverne efter en evaluering af gennemførelsen af foranstaltningerne.
- (4) Desuden bør EUMS' opgaver afspejle de ændringer, der er foretaget i Rådets krisestyringsstrukturer og -procedurer, siden der sidst blev foretaget en ændring af opgaverne.
- (5) Afgørelse 2001/80/FUSP bør også ændres for at tage hensyn til vedtagelsen af Rådets afgørelse 2007/829/EF af 5. december 2007 om ansættelsesvilkårene for udstationerede nationale eksperter og militærpersoner i Generalsekretariatet for Rådet ⁽²⁾ —

TRUFFET FØLGENDE AFGØRELSE:

Artikel 1

Afgørelse 2001/80/FUSP ændres således:

- 1) Artikel 4 affattes således:

»Artikel 4

Medlemmerne af Den Europæiske Unions Militærstab er omfattet af bestemmelserne i Rådets afgørelse 2007/829/EF af 5. december 2007 om ansættelsesvilkårene for udstationerede nationale eksperter og militærpersoner i Generalsekretariatet for Rådet (*).

(*) EUT L 327 af 13.12.2007, s. 10.»

- 2) Bilaget erstattes af bilaget til denne afgørelse.

Artikel 2

Denne afgørelse har virkning fra dagen for vedtagelsen.

Artikel 3

Denne afgørelse offentliggøres i *Den Europæiske Unions Tidende*.

Udfærdiget i Luxembourg, den 7. april 2008.

På Rådets vegne

R. ŽERJAV

Formand

⁽¹⁾ EFT L 27 af 30.1.2001, s. 7. Ændret ved afgørelse 2005/395/FUSP (EUT L 132 af 26.5.2005, s. 17).

⁽²⁾ EUT L 327 af 13.12.2007, s. 10.

BILAG

DEN EUROPÆISKE UNIONS MILITÆRSTABS (EUMS) OPGAVER OG ORGANISATION (*)

1. Indledning

EU's medlemsstater besluttede i Helsingfors, at der i Rådet skulle oprettes nye stående politiske og militære organer, der giver EU mulighed for at opfylde sine forpligtelser i forbindelse med alle de konfliktforebyggelses- og krisestyringsopgaver, der er fastlagt i TEU. Som fastsat i Helsingforsrapporten yder EUMS i Rådets regi »militær ekspertise og støtte til FESFP, herunder gennemførelse af EU-ledede militære krisestyringsoperationer«.

På Det Europæiske Råds møde den 12.-13. december 2003 blev der udtrykt tilfredshed med dokumentet »Europæisk forsvar: Konsultationer mellem NATO og EU, planlægning og operationer«. På mødet den 16.-17. december 2004 tilsluttede Det Europæiske Råd sig de detaljerede forslag til gennemførelse af dette dokument.

Rådet udtrykte den 19. november 2007 tilfredshed med den rapport fra generalsekretæren/den højtstående repræsentant (GS/HR) om EU's Militærstabs evne til tidligt at planlægge EU-ledede operationer på strategisk niveau, som Rådet havde anmodet om i maj 2007, og godkendte anbefalingerne om samlet gennemførelse af de fire foranstaltninger tillige med de aktioner, der er beskrevet i den militære rådgivning.

EUMS' opgaver er fastlagt således:

2. Mission

Militærstaben skal foretage tidlig varsling, situationsvurdering og strategisk planlægning i forbindelse med de missioner og opgaver, der er omhandlet i EU-traktatens artikel 17, stk. 2, herunder dem, der er omhandlet i den europæiske sikkerhedsstrategi.

Dette omfatter også identifikation af europæiske nationale og multinationale styrker og iværksættelse af politikker og afgørelser efter retningslinjer udstukket af EUMC.

3. Rolle

- Militærstaben leverer EU's militære ekspertise.
- Den sikrer forbindelsen mellem EUMC på den ene side og de militære ressourcer, EU har til rådighed, på den anden side, og den yder militær ekspertise til EU's organer efter retningslinjer udstukket af EUMC.
- Den varetager tre centrale operative funktioner: tidlig varsling, situationsvurdering og strategisk planlægning.
- Den gennemfører tilstrækkelig detaljeret tidlig planlægning, bl.a. for at give medlemsstaterne mulighed for at vurdere deres potentielle styrkebidrag og for at give EUMS mulighed for at tilvejebringe passende ekspertise under beslutningsprocessen.
- Den sikrer kapacitet til tidlig varsling. Den udarbejder planer, vurderer og udarbejder anbefalinger vedrørende begrebet krisestyring og den overordnede militære strategi, og den iværksætter afgørelser og retningslinjer fra EUMC.
- Den støtter EUMC med hensyn til situationsvurdering og militære aspekter af strategisk planlægning ⁽¹⁾ i forbindelse med alle de missioner og opgaver, der er omhandlet i EU-traktatens artikel 17, stk. 2, herunder dem, der er omhandlet i den europæiske sikkerhedsstrategi, i alle tilfælde af EU-ledede operationer, uanset om EU trækker på NATO's aktiver og kapaciteter eller ej.

(*) For forkortelserne, se tillæg B.3.

(1) Definitioner:

Strategisk planlægning: planlægning, som begynder, så snart en potentiel krise er identificeret eller brudt ud, og afsluttes, når EU's politiske ledelse godkender en eller flere militærstrategiske optioner. Den strategiske proces omfatter militær situationsvurdering, definition af en politisk/militær ramme og udvikling af militærstrategiske optioner.

Militærstrategisk option: en mulig militæraktion, hvis formål er at nå de politiske/militære mål, som beskrives i den politiske/militære ramme. En militærstrategisk option vil indeholde en skitse til en militær løsning og beskrive de nødvendige ressourcer, begrænsninger og anbefalinger med henblik på valg af operationens øverstbefalende og OHQ.

- Den støtter (på anmodning af GS/HR eller PSC) midlertidige missioner til tredjelande eller internationale organisationer for efter behov at yde rådgivning og bistand med hensyn til militære aspekter af konfliktforebyggelse, krisestyring og postkonfliktstabilisering.
- Den bidrager til udformning, vurdering og gennemgang af kapacitetsmålene under hensyn til de berørte medlemsstaters behov for at sikre sammenhæng med NATO's DPP og PARP i PFP i overensstemmelse med vedtagne procedurer.
- Den arbejder tæt sammen med Det Europæiske Forsvarsagentur.
- Den er ansvarlig for at overvåge, vurdere og fremsætte anbefalinger vedrørende de styrker og kapaciteter, medlemsstaterne stiller til rådighed for EU i forbindelse med uddannelse, øvelser og interoperabilitet.
- Den opretholder kapacitet til at styrke det nationale HQ, der er udpeget til at gennemføre en selvstændig EU-operation.
- Den er ansvarlig for at opbygge kapacitet til at planlægge og gennemføre en selvstændig EU-militæroperation, og den opretholder kapacitet inden for EUMS til hurtigt at etablere et operationscenter for en bestemt operation, især når der er behov for en fælles civil-militær indsats, og når der ikke er udpeget noget nationalt HQ, når først Rådet efter rådgivning fra EUMC har truffet beslutning om en sådan operation.

4. Opgaver

- Militærstaben yder militær ekspertise til GS/HR og EU-organer efter retningslinjer fra EUMC.
- Den overvåger potentielle kriser under anvendelse af relevante nationale og multinationale efterretningskapaciteter.
- Den samarbejder med Det Fælles Situationscenter om informationsudveksling i overensstemmelse med ordningen om en enkelt efterretningsanalysekapacitet.
- Den gennemfører forudgående militærstrategisk planlægning.
- Den gennemfører tilstrækkelig detaljeret tidlig planlægning, bl.a. for at give medlemsstaterne mulighed for at vurdere deres potentielle styrkebidrag og for at give EUMS mulighed for at tilvejebringe passende ekspertise under beslutningsprocessen.
- Den identificerer og udarbejder lister over europæiske nationale og multinationale styrker til EU-ledede operationer, der er koordineret med NATO.
- Den bidrager til udvikling og forberedelse (herunder uddannelse og øvelser) af nationale og multinationale styrker, som medlemsstaterne stiller til rådighed for EU. De nærmere bestemmelser om forholdet til NATO fastlægges i de relevante dokumenter.
- Den udformer og koordinerer procedurerne med de nationale og multinationale HQ, herunder de NATO-HQ, der stilles til rådighed for EU, idet den i videst muligt omfang sikrer, at der er overensstemmelse med NATO-procedurer.
- Den bidrager til de militære aspekter af ESFP-dimensionen af bekæmpelsen af terrorisme.
- Den bidrager til udvikling af koncepter, doktrin, planer og procedurer for anvendelse af militære aktiver og kapaciteter med henblik på konsekvensstyringsoperationer i forbindelse med naturkatastrofer eller menneskeskabte katastrofer.
- Den programmerer, planlægger, gennemfører og evaluerer de militære aspekter af EU's krisestyringsprocedurer, herunder gennemførelsen af procedurerne for samarbejde mellem EU og NATO.
- Den deltager i udarbejdelsen af finansielle skøn over operationer og øvelser.

- Den sørger for forbindelsen med de nationale HQ og de multinationale styrkers multinationale HQ.
 - Den etablerer permanente forbindelser til NATO i overensstemmelse med de permanente ordninger for forholdet mellem EU og NATO.
 - Den huser et NATO-forbindelseshold ved EUMS og opretholder en EU-celle ved SHAPE i overensstemmelse den rapport fra formandskabet om ESFP, som Rådet vedtog den 13. december 2004.
 - Den etablerer passende forbindelser til bestemte korrespondenter i FN og andre internationale organisationer, herunder OSCE og AU, med forbehold af en aftale med disse organisationer.
 - Den bidrager til den nødvendige samlede erfaringsproces.
 - Den foretager strategisk beredskabsplanlægning på initiativ af GS/HR eller PSC.
 - Den bidrager til udvikling af en samling af doktrin/koncepter og erfaringer fra civile og militære operationer og øvelser.
 - Den udarbejder koncepter og procedurer for EU's operationscenter (OPSCEN) og sikrer, at mandskab, faciliteter og udstyr er til stede og parat på operationscentret med henblik på operationer, øvelser og uddannelse.
 - Den opretholder, ajourfører og erstatter udstyret på EU's OPSCEN og vedligeholder lokalerne.
- a) *Supplerende opgaver i krisestyringssituationer*
- Militærstaben anmoder om og behandler specifikke oplysninger fra efterretningsorganisationerne og andre relevante oplysninger fra alle tilgængelige kilder.
 - Den støtter EUMC i dennes bidrag til den indledende planlægningsvejledning og planlægningsdirektiverne fra PSC.
 - Den udarbejder og prioriterer de militærstrategiske optioner som udgangspunkt for EUMC's militære rådgivning af PSC ved:
 - at definere de første brede optioner
 - i fornødent omfang at trække på planlægningsstøtte fra eksterne kilder, som vil foretage en mere detaljeret analyse og bearbejdelse af optionerne
 - at vurdere resultaterne af dette mere detaljerede arbejde og uddelegere flere opgaver i det omfang, det er nødvendigt
 - at udarbejde en samlet vurdering med angivelse af passende prioriteringer og anbefalinger til EUMC.
 - Den identificerer i samarbejde med hvert enkelt lands planlægningsstab og eventuelt NATO de styrker, som vil kunne deltage i eventuelle EU-ledede operationer.
 - Den bistår den øverstbefalende for en operation i forbindelse med tekniske udvekslinger med tredjelande, der yder militære bidrag til en EU-ledet operation, samt med forberedelse af styrkeopbygningskonferencen.
 - Den fortsætter med at overvåge krisesituationer.

- Efter anmodning fra GDE til DGEUMS yder den bistand til politisk-militær strategisk krisereaktionsplanlægning under GDE's ansvar (udarbejdelse af CMC, fælles aktioner osv.).
- Efter anmodning fra GDE til DGEUMS yder den bistand til strategisk krisereaktionsplanlægning (undersøgelsesmissioner, CMC osv.) under DGE's ansvar.
- Den bidrager til strategisk krisereaktionsplanlægning med henblik på fælles civil-militære operationer gennem udvikling af strategiske optioner som forudset i krisestyringsprocedurerne. Denne planlægning sker under DGEUMS' og DCPCC's direkte ansvar og under GS/HR's overordnede ansvar.
- Efter anmodning fra DCPCC til DGEUMS yder den bistand til strategisk og operativ krisereaktionsplanlægning af civile missioner under DCPCC's ansvar.

b) Supplerende opgaver under operationer

- EUMS sørger via »vagtkapaciteten« for døgnovervågning alle ugens dage af alle ESFP-missioner og -operationer for at sikre en systematisk formidling af operationsspecifik information.
- EUMS overvåger efter retningslinjer udstukket af EUMC løbende alle de militære aspekter af operationer. Den foretager strategiske analyser sammen med den person, der er udpeget som øverstbefalende for en operation, for at støtte EUMC i dennes rolle som rådgiver for PSC, der varetager den strategiske styring.
- Den søger på baggrund af den politiske og operative udvikling nye optioner, som EUMC kan bruge som basis for sin militære rådgivning af PSC.
- Den bidrager til den forstærkede centrale kerne og eventuelt til yderligere forstærkning af EU's OPSCEN.
- Den sørger for den faste centrale kerne i EU's OPSCEN.
- Den bidrager til koordinering af civile operationer. Sådanne operationer planlægges og gennemføres under DCPCC's myndighed. Den bidrager i planlægning af, med støtte til (herunder eventuel anvendelse af militære midler) og ved gennemførelse af civile operationer (det strategiske niveau forbliver under GDE IX).

5. Organisation

- EUMS arbejder efter militære retningslinjer udstukket af EUMC, hvortil den refererer.
- Den er en afdeling under Rådssekretariatet og er direkte tilknyttet GS/HR; den arbejder tæt sammen med andre af Generalsekretariatet for Rådets afdelinger.
- Chefen for EUMS er DGEUMS, en 3-stjernet officer af generals-/admiralsklassen.
- Den er sammensat af personel, der stilles til rådighed af medlemsstaterne, og som har international handleevne i henhold til ansættelsesvilkårene for udstationerede nationale eksperter og militærpersoner i Generalsekretariatet for Rådet, samt tjenestemænd fra Generalsekretariatet for Rådet og tjenestemænd, der er udstationeret fra Kommissionen. For at forbedre EUMS' udvælgelsesproces opfordres medlemsstaterne til at indstille mere end en kandidat til hver af de stillinger, som der ansøges om.
- EUMS' organisationsplan, der skal gøre det muligt for den at klare samtlige missioner og opgaver, fremgår af tillæg A.
- EUMS kan i krisestyringssituationer eller ved krisestyringsøvelser oprette planlægnings- og styringshold, der trækker på stabens egen ekspertise, mandskab og infrastruktur. Den kan desuden via EUMC om nødvendigt anmode om mandskab til midlertidig forstærkning fra EU-medlemsstaterne.

- EUMC vil via DGEUMS udstikke retningslinjer vedrørende de militære aktiviteter, der gennemføres af EUMS som led i civil krisestyring. EUMS' bidrag til de civile aspekter af krisestyring forbliver rent funktionelt underlagt GDE IX's ansvar for alle aktiviteter (planlægning, undersøgelsesmissioner osv.) til og med udformning af CMC og eventuelt CSO/PSO. Når der er truffet beslutning om at indlede en mission, underlægges disse bidrag rent funktionelt DCPCC's ansvar. Rapportering om disse aktiviteter til CIVCOM skal ske efter de etablerede procedurer for civile aspekter af krisestyring.

6. Forbindelser med tredjelande

Forbindelserne mellem EUMS, de europæiske NATO-lande, der ikke er medlemmer af EU, andre tredjelande og kandidater til at tiltræde EU er fastlagt i de relevante dokumenter om EU's forbindelser med tredjelande.

Tilleg A

ORGANISATIONSPLAN FOR EUMS

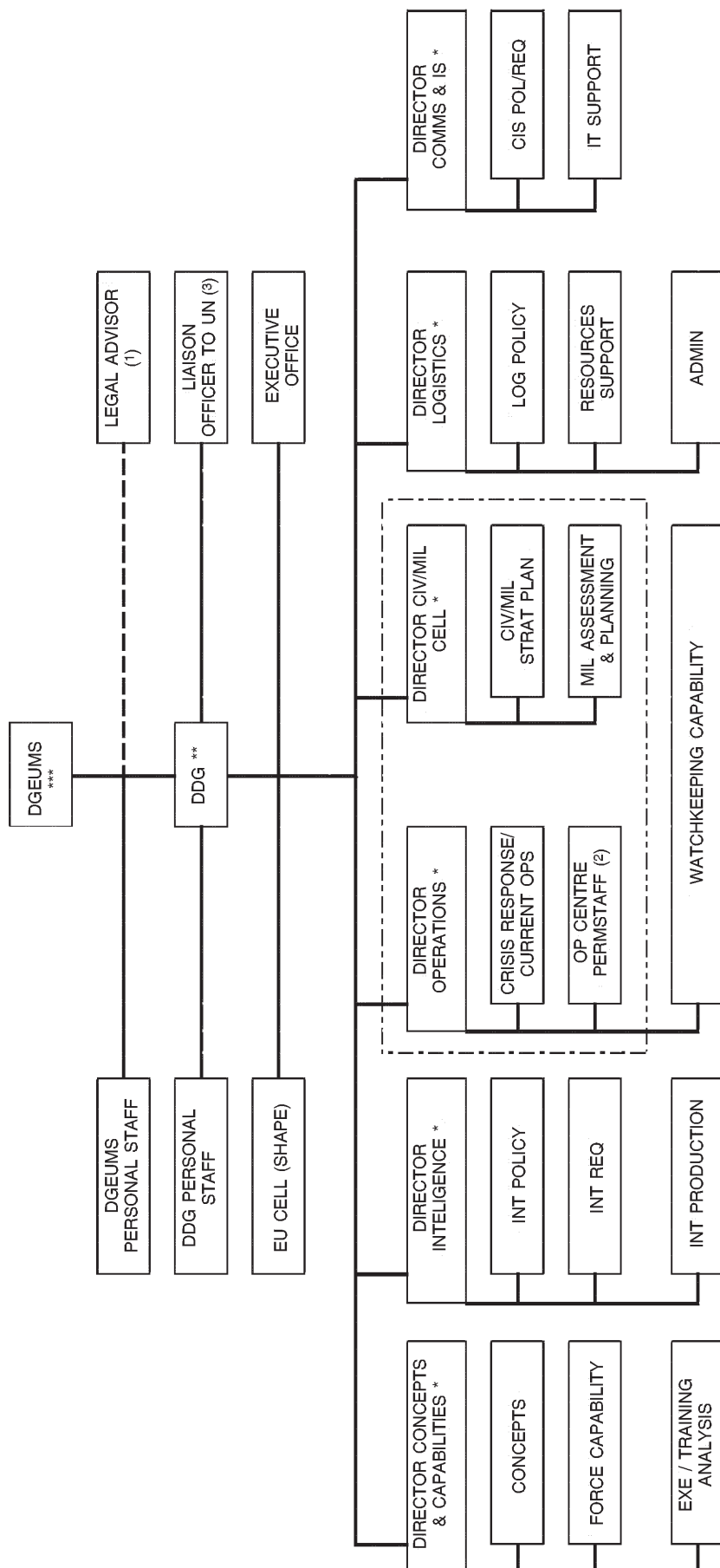

(1) Medlem af Rådets Juridiske Tjeneste.

(2) Uafhængigt, hvis det aktiveres.

(3) EUMS-officer, der arbejder på Rådsekretariatets forbindelseskontor i New York.

*Tillæg B***FORKORTELSER****A**

ADMIN Administrationssektionen

AU Den Afrikanske Union

C

CEUMC Formand for Den Europæiske Unions Militærkomité

CPCC Civil kapacitet til planlægning og gennemførelse

CIS Afdelingen for Kommunikations- og Informationssystemer

CIS POL/REQ Politik og behov vedrørende kommunikations- og informationssystemer

CIV/MIL CELL Den Civil-militære Celle

CIV/MIL STRAT PLAN Den Civil-militære Celles Sektion for Strategisk Planlægning

CIVCOM Udvalget for de Civile Aspekter af Krisestyring

CMC Krisestyingskoncept

CMC SPT Støtte til formanden for Den Europæiske Unions Militærkomité

COMMS & IS Direktoratet for Kommunikations- og Informationssystemer

CONOPS Operationskoncept

CRISIS RESP/CURRENT OPS Sektionen for Krisereaktion og Igangværende Operationer

CSO Civilstrategisk option

D

DDG Vicegeneraldirektør

DGEUMS Generaldirektør for Den Europæiske Unions Militærstab

DCPCC Direktør for civil kapacitet til planlægning og gennemførelse

DPP Forsvarsplanlægningsproces

E

ESFP Den europæiske sikkerheds- og forsvarspolitik

EUMC Den Europæiske Unions Militærkomité

EUMS Den Europæiske Unions Militærstab

EU CELL (SHAPE) Den Europæiske Unions Celle ved SHAPE

EX/TRN/ANL Sektionen for Analyse af Øvelser og Træning

F

FESFP Den fælles europæiske sikkerheds- og forsvarspolitik

I

INT POLICY Sektionen for Efterretningspolitik

INT PRODUCTION Sektionen for Efterretningsproduktion

INT REQ Efterretningsbehov

IT SUPPORT Sektionen for Informationsteknologisk Støtte

L

LEGAL Juridisk rådgiver

LOG POLICY Sektionen for Logistikpolitik

M

MAP Sektionen for Militær Vurdering og Planlægning

O

OCPS Operationscentrets faste personel

OHQ Operativt hovedkvarter

OP CENTRE PERM STAFF Operationscentrets faste personel

OPLAN Operationsplan

OPSCEN Operationscenter

OSCE Organisationen for Sikkerhed og Samarbejde i Europa

P

PARP Planlægnings- og gennemgangsproces

PfP Partnerskab for fred

POL Politiksektionen

PSC Den Udenrigs- og Sikkerhedspolitiske Komité

PSO Politistategisk option

T

TEU Traktaten om Den Europæiske Union
