

KOMMISSIONENS DIREKTIV

af 22. juni 1988

om tilpasning til den tekniske udvikling af Rådets direktiv 80/720/EØF om indbyrdes tilnærmelse af medlemsstaternes lovgivning om betjeningsplads og adgangsforhold til førerplads samt om døre og vinduer i førerhuse på landbrugs- og skovbrugshjultraktorer

(88/414/EØF)

KOMMISSIONEN FOR DE EUROPÆISKE FÆLLESSKABER HAR —

under henvisning til Traktaten om Oprettelse af Det Europæiske Økonomiske Fællesskab,

under henvisning til Rådets direktiv 74/150/EØF af 4. marts 1974 om indbyrdes tilnærmelse af medlemsstaternes lovgivning om godkendelse af landbrugs- og skovbrugshjultraktorer⁽¹⁾, senest ændret ved direktiv 88/297/EØF⁽²⁾, særlig artikel 11, og

ud fra følgende betragtninger:

På grundlag af de indhøstede erfaringer er det nu muligt at præcisere og supplere visse bestemmelser i Rådets direktiv 80/720/EØF⁽³⁾, senest ændret ved direktiv 82/890/EØF⁽⁴⁾;

bestemmelserne i dette direktiv er i overensstemmelse med udtalelse fra udvalget for tilpasning af direktiver til den tekniske udvikling med henblik på fjernelse af de tekniske handelshindringer inden for sektoren for landbrugs- og skovbrugstraktorer —

UDSTEDT FØLGENDE DIREKTIV:

Artikel 1

Bilag I til direktiv 80/720/EØF ændres i overensstemmelse med bilaget til nærværende direktiv.

Artikel 2

1. Fra den 1. oktober 1988 kan medlemsstaterne ikke:
- nægte at meddele EØF-standardtypegodkendelse, at udstede det i artikel 10, stk. 1, sidste led, i direktiv

74/150/EØF omhandlede dokument, eller at meddele national godkendelse for en traktortype

— forbyde ibrugtagning af traktorer såfremt betjeningsplads og adgangsforhold til førerplads samt døre og vinduer i førerhuse til denne traktortype eller disse traktorer opfylder forskrifterne i nærværende direktiv.

2. Fra den 1. oktober 1989 kan medlemsstaterne:

- ikke længere udstede det i artikel 10, stk. 1, sidste led, i direktiv 74/150/EØF omhandlede dokument for en traktortype, hvis betjeningsplads og adgangsforhold til førerplads samt døre og vinduer i førerhuse ikke opfylder forskrifterne i nærværende direktiv
- nægte at meddele national godkendelse for en traktortype, hvis betjeningsplads og adgangsforhold til førerplads samt døre og vinduer i førerhuse ikke opfylder forskrifterne i nærværende direktiv.

Artikel 3

Medlemsstaterne sætter de nødvendige love og administrative bestemmelser i kraft for at efterkomme dette direktiv senest den 30. september 1988. De underretter straks Kommissionen herom.

Artikel 4

Dette direktiv er rettet til medlemsstaterne.

Udfærdiget i Bruxelles, den 22. juni 1988.

På Kommissionens vegne

COCKFIELD

Næstformand

⁽¹⁾ EFT nr. L 84 af 28. 3. 1974, s. 10.

⁽²⁾ EFT nr. L 126 af 20. 5. 1988, s. 52.

⁽³⁾ EFT nr. L 194 af 28. 7. 1980, s. 1.

⁽⁴⁾ EFT nr. L 378 af 31. 12. 1982, s. 45.

BILAG

Bilag I til direktiv 80/720/EØF ændres således:

- i punkt I.4, første linje, indsættes efter ordene »ratstammens og rattets positioner« ordene »med undtagelse af dem som udelukkende vedrører på- og afstigning«
- i punkt I.7 indsættes i første linje efter ordene »Intet punkt af« ordene »det faste tag«, og ordet »taget« udgår, og der tilføjes følgende nye sætning:
 - »Foringen kan nedad gå til 1 000 mm over sædets referencepunkt«
- efter punkt I.7 indsættes som nyt punkt I.8 følgende:
 - »I.8. Krumningstadius for fladen mellem førerhusets bagvæg og førerhusets tag være 150 mm.«
- i punkt III.3 indsættes efter ordene »der tjener ventilationsformål, skal« ordene »såfremt sådanne forefindes«
- i punkt III.5, tredje afsnit, sidste linje, indsættes efter ordet »åbne« ordene »eller fjerne«
- figur 1, 2 og 3 ændres til følgende figur 1, 2 og 3:

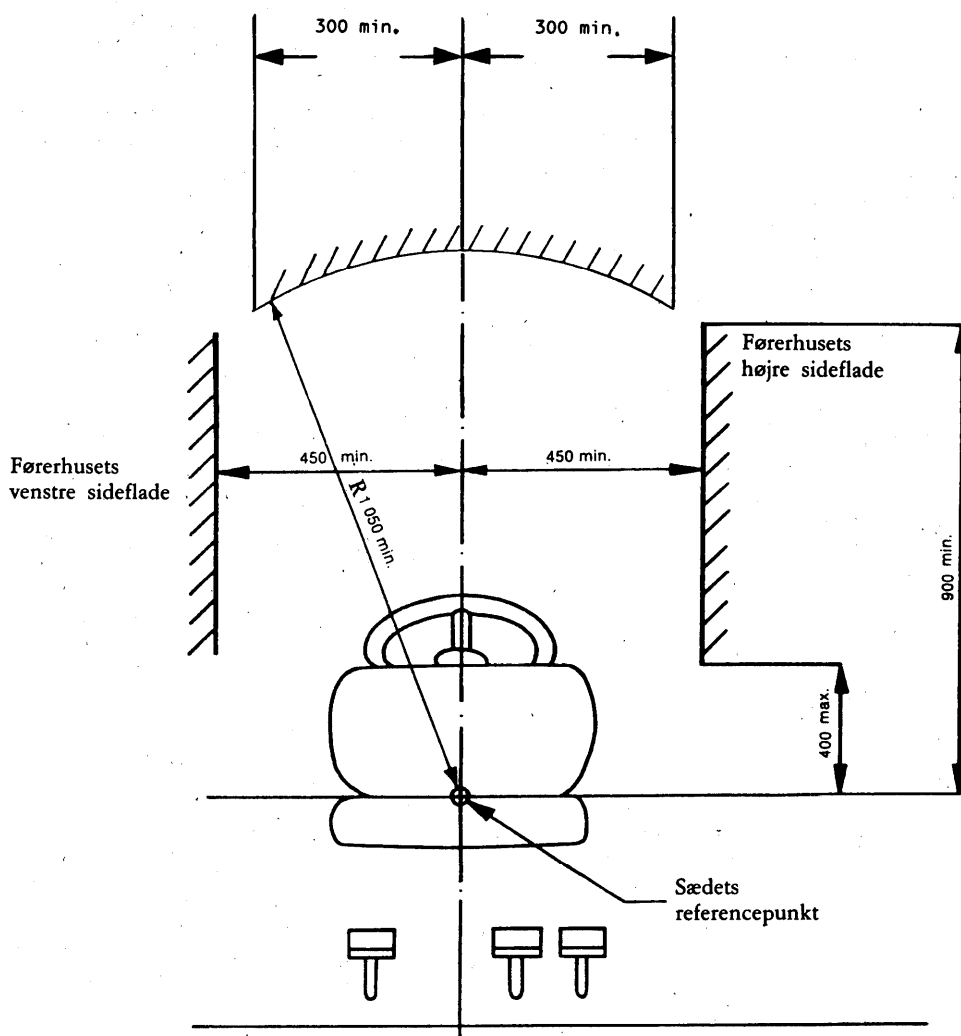

Figur 1

(Dimensioner i mm)

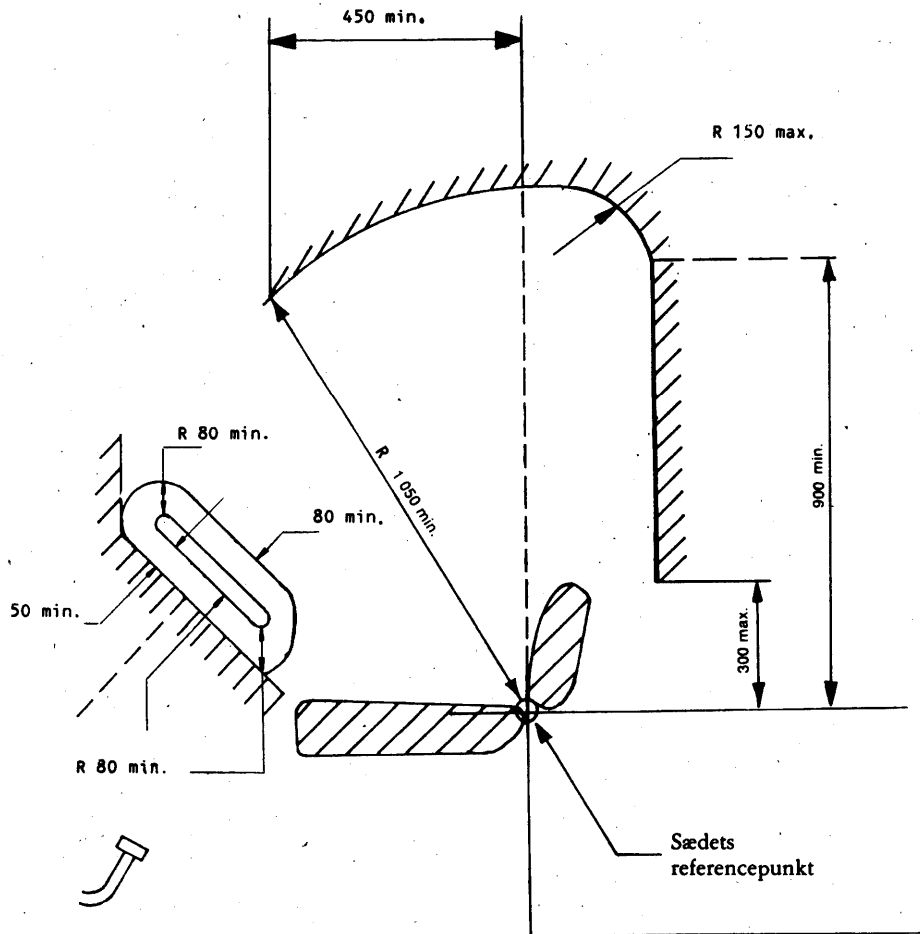

Figur 2
(Dimensioner i mm)

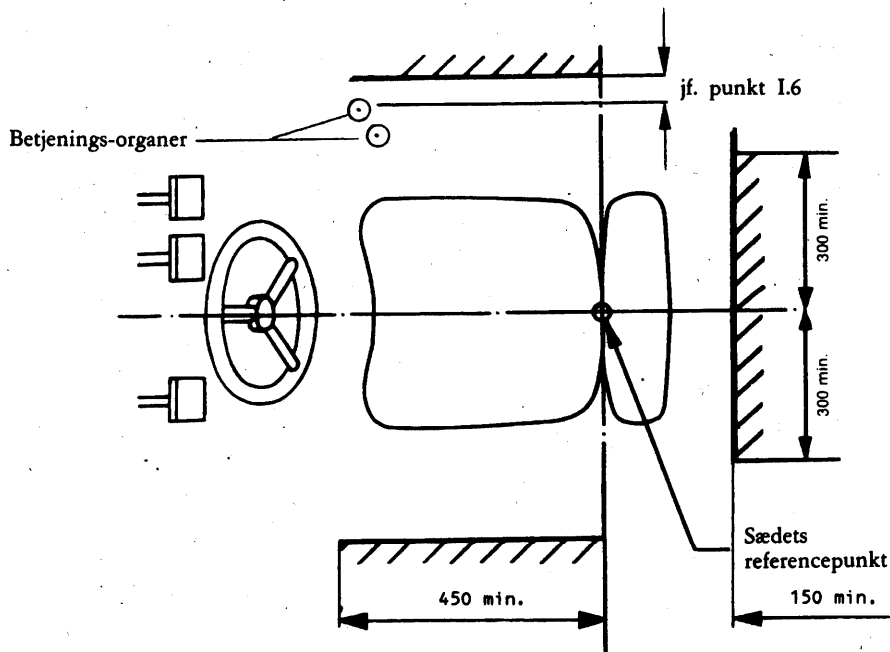

Figur 3
(Dimensioner i mm)