

II

(Sdělení)

SDĚLENÍ ORGÁNŮ, INSTITUCÍ A JINÝCH SUBJEKTŮ EVROPSKÉ UNIE

EVROPSKÁ KOMISE

**VYSVĚTLIVKY KE KOMBINOVANÉ NOMENKLATUŘE
EVROPSKÉ UNIE**

(2011/C 137/01)

**Vydáno v souladu s čl. 9 odst. 1 nařízení Rady (EHS) č. 2658/87 ze
dne 23. července 1987 o celní a statistické nomenklatuře
a o společném celním sazebníku ⁽¹⁾**

⁽¹⁾ Úř. věst. L 256, 7.9.1987, s. 1.

OBSAH

	Strana		Strana
Předmluva	7	14 Rostlinné pletací materiály; rostlinné produkty, jinde neuvedené ani nezahrnuté	67
A. Všeobecná pravidla pro výklad kombinované nomenklatury	9	<i>Třída III</i>	
C. Všeobecná pravidla pro nomenklaturu i celní sazby	9	Živočišné nebo rostlinné tuky a oleje a výrobky vzniklé jejich štěpením; upravené jedlé tuky; živočišné nebo rostlinné vosky	
<i>Třída I</i>		15 Živočišné nebo rostlinné tuky a oleje a výrobky vzniklé jejich štěpením; upravené jedlé tuky; živočišné nebo rostlinné vosky	68
Živá zvířata; živočišné produkty		<i>Třída IV</i>	
1 Živá zvířata	11	Výrobky potravinářského průmyslu; nápoje, lihoviny a ocet; tabák a vyrobené tabákové náhražky	
2 Maso a jedlé droby	14	16 Přípravky z masa, ryb nebo koryšů, měkkýšů nebo jiných vodních bezobratlých	73
3 Ryby a koryši, měkkýši a jiní vodní bezobratlí ...	27	17 Cukr a cukrovinky	76
4 Mléko a mléčné výrobky; ptačí vejce; přírodní med; jedlé produkty živočišného původu, jinde neuvedené ani nezahrnuté	35	18 Kakao a kakaové přípravky	79
5 Výrobky živočišného původu, jinde neuvedené ani nezahrnuté	39	19 Přípravky z obilovin, mouky, škrobu nebo mléka; jemné pečivo	81
<i>Třída II</i>		20 Přípravky ze zeleniny, ovoce, ořechů nebo jiných částí rostlin	84
Rostlinné produkty		21 Různé jedlé přípravky	88
6 Živé dřeviny a jiné rostliny; cibule, kořeny a podobné; řezané květiny a okrasná zeleň	41	22 Nápoje, lihoviny a ocet	90
7 Jedlá zelenina a některé kořeny a hlízy	43	23 Zbytky a odpady z potravinářského průmyslu; připravené krmivo	96
8 Jedlé ovoce a ořechy; kůra citrusových plodů nebo melounů	49	24 Tabák a vyrobené tabákové náhražky	100
9 Káva, čaj, maté a koření	54	<i>Třída V</i>	
10 Obiloviny	58	Nerostné produkty	
11 Mlýnské výrobky; slad; škroby; inulin; pšeničný lepek	59	25 Sůl; síra; zeminy a kameny; sádrovcové materiály; vápno a cement	103
12 Olejnatá semena a olejnaté plody; různá zrna, semena a plody; průmyslové nebo léčivé rostliny; sláma a pícniny	62	26 Rudy kovů, strusky a popely	108
13 Šelak; gumy, pryskyřice a jiné rostlinné šťávy a výtažky	66	27 Nerostná paliva, minerální oleje a produkty jejich destilace; živičné látky; minerální vosky	110

Strana

Strana

Třída VI

Třída IX

Výrobky chemického průmyslu nebo příbuzných průmyslových odvětví**Dřevo a dřevěné výrobky; dřevěné uhlí; korek a korkové výrobky; výrobky ze slámy, esparta nebo jiných pletacích materiálů; košíkářské a proutěné výrobky**

28 Anorganické chemikálie; anorganické nebo organické sloučeniny drahých kovů, kovů vzácných zemin, radioaktivních prvků nebo izotopů	131
29 Organické chemikálie	136
30 Farmaceutické výrobky	144
31 Hnojiva	147
32 Tříselné nebo barviřské výtažky; taniny a jejich deriváty; barviva, pigmenty a jiné barvicí látky; nátěrové barvy a laky; tmely a jiné nátěrové hmoty; inkousty	149
33 Vonné silice a pryskyřice; voňavkářské, kosmetické nebo toaletní přípravky	155
34 Mýdlo, organické povrchově aktivní prostředky, prací prostředky, mazací prostředky, umělé vosky, připravené vosky, leštící nebo cídící přípravky, svíčky a podobné výrobky, modelovací pasty, „dentální vosky“ a dentální přípravky na bázi sádry	156
35 Albuminoidní látky; modifikované škroby; klišy; enzymy	158
36 Výbušniny; pyrotechnické výrobky; zápalky; pyroforické slitiny; některé hořlavé přípravky	160
37 Fotografické nebo kinematografické zboží	161
38 Různé chemické výrobky	164

Třída VII

Plasty a výrobky z nich; kaučuk a výrobky z něj

39 Plasty a výrobky z nich	173
40 Kaučuk a výrobky z něj	180

Třída VIII

Surové kůže a kožky, usně, kožešiny a výrobky z nich; sedlářské a řemenářské výrobky; cestovní potřeby, kabelky a podobné schránky; výrobky ze stěv (jiných než z housenek bource morušového)

41 Surové kůže a kožky (jiné než kožešiny) a usně	183
42 Kožené zboží; sedlářské a řemenářské výrobky; cestovní potřeby, kabelky a podobné schránky; výrobky ze stěv (jiných než z housenek bource morušového)	188
43 Kožešiny a umělé kožešiny; výrobky z nich	190

44 Dřevo a dřevěné výrobky; dřevěné uhlí	192
45 Korek a korkové výrobky	199
46 Výrobky ze slámy, esparta nebo jiných pletacích materiálů; košíkářské a proutěné výrobky	201

Třída X

Buničina ze dřeva nebo z jiných celulósových vláknovin; sběrový papír, kartón nebo lepenka (odpad a výmět); papír, kartón a lepenka a výrobky z nich

47 Buničina ze dřeva nebo z jiných celulósových vláknovin; sběrový papír, kartón nebo lepenka (odpad a výmět)	202
48 Papír, kartón a lepenka; výrobky z papírenských vláknin, papíru, kartónu nebo lepenky	204
49 Tištěné knihy, noviny, obrazy a jiné výrobky polygrafického průmyslu; rukopisy, strojopisy a plány	210

Třída XI

Textilie a textilní výrobky

50 Hedvábí	211
51 Vlna, jemné nebo hrubé zvířecí chlupy; žíněné nitě a tkaniny	214
52 Bavlna	216
53 Jiná rostlinná textilní vlákna; papírové nitě a tkaniny z papírových nití	217
54 Chemická nekonečná vlákna; pásky a podobné tvary z chemických textilních materiálů	218
55 Chemická střížová vlákna	221
56 Vata, plst' a netkané textilie; speciální nitě; motouzy, šňůry, provazy a lana a výrobky z nich	222
57 Koberce a jiné textilní podlahové krytiny	223
58 Speciální tkaniny; všívané textilie; krajky; tapiserie; prýmkařské výrobky; vyšivky	224
59 Textilie impregnované, povrstvené, potažené nebo laminované; textilní výrobky vhodné pro průmyslové použití	226
60 Pletené nebo háčkové textilie	228
61 Oděvy a oděvní doplňky, pletené nebo háčkové	229

	Strana		Strana
62 Oděvy a oděvní doplňky, jiné než pletené nebo háčkované	239	74 Měď a výrobky z ní	300
63 Jiné zcela zhotovené textilní výrobky; soupravy; obnošené oděvy a použité textilní výrobky; hadry	247	75 Nikl a výrobky z něho	301
<i>Třída XII</i>		76 Hliník a výrobky z něho	302
Obuv, pokrývky hlavy, deštníky, slunečníky, vycházkové hole, sedací hole, biče, jezdecké bičinky a jejich části a součásti; upravená péra a výrobky z nich; umělé květiny; výrobky z vlasů		77 (Určeno pro případnou budoucí potřebu harmonizovaného systému)	
64 Obuv, kamaše a podobné výrobky; části a součásti těchto výrobků	248	78 Olovo a výrobky z něho	303
65 Pokrývky hlavy a jejich části a součásti	255	81 Ostatní obecné kovy; cermet; výrobky z nich ...	305
66 Deštníky, slunečníky, vycházkové hole, sedací hole, biče, jezdecké bičinky a jejich části a součásti	256	82 Nástroje, nářadí, náčiní, nožní výroby a přístroje, z obecných kovů; jejich části a součásti z obecných kovů	306
67 Upravená péra a prachové peří a výrobky z nich; umělé květiny; výrobky z vlasů	257	83 Různé výrobky z obecných kovů	308
<i>Třída XIII</i>		<i>Třída XVI</i>	
Výrobky z kamene, sádry, cementu, osinku (azbestu), slídy nebo podobných materiálů; keramické výrobky; sklo a skleněné výrobky		Stroje a mechanická zařízení; elektrická zařízení; jejich části a součásti; přístroje pro záznam a reprodukci zvuku, přístroje pro záznam a reprodukci televizního obrazu a zvuku a části, součásti a příslušenství těchto přístrojů	
68 Výrobky z kamene, sádry, cementu, osinku (azbestu), slídy nebo podobných materiálů	258	84 Jaderné reaktory, kotle, stroje a mechanická zařízení; jejich části a součásti	310
69 Keramické výrobky	262	85 Elektrické stroje, přístroje a zařízení a jejich části a součásti; přístroje pro záznam a reprodukci zvuku, přístroje pro záznam a reprodukci televizního obrazu a zvuku a části, součásti a příslušenství těchto přístrojů	334
70 Sklo a skleněné výrobky	268	<i>Třída XVII</i>	
<i>Třída XIV</i>		Vozidla, letadla, plavidla a dopravní zařízení	
Přírodní nebo uměle pěstované perly, drahokamy nebo polodrahokamy, drahé kovy, kovy plátované drahými kovy a výrobky z nich; bižuterie; mince		86 Železniční nebo tramvajové lokomotivy, kolejová vozidla a jejich části a součásti; kolejový svrškový upevňovací materiál a upevňovací zařízení a jejich části a součásti; mechanická (včetně elektromechanických) dopravní signalizační zařízení všeho druhu	363
71 Přírodní nebo uměle pěstované perly, drahokamy nebo polodrahokamy, drahé kovy, kovy plátované drahými kovy a výrobky z nich; bižuterie; mince	274	87 Vozidla, jiná než kolejová, jejich části, součásti a příslušenství	365
<i>Třída XV</i>		88 Letadla, kosmické lodě a jejich části a součásti ...	375
Obecné kovy a výrobky z obecných kovů		89 Lodě, čluny a plovoucí konstrukce	376
72 Železo a ocel	279		
73 Výrobky ze železa nebo oceli	290		

Strana

Strana

*Třída XVIII**Třída XX***Optické, fotografické, kinematografické, měřicí, kontrolní, přesné, lékařské nebo chirurgické nástroje a přístroje; hodiny a hodinky; hudební nástroje; jejich části, součásti a příslušenství****Různé výrobky**

90	Optické, fotografické, kinematografické, měřicí, kontrolní, přesné, lékařské nebo chirurgické nástroje a přístroje; jejich části, součásti a příslušenství . . .	378
91	Hodiny a hodinky a jejich části a součásti	385
92	Hudební nástroje; části, součásti a příslušenství těchto nástrojů	386

94	Nábytek; lůžkoviny, matrace, vložky do postelí, polštáře a podobné vycpávané výrobky; svítidla a osvětlovací zařízení, jinde neuvedená ani nezahrnutá; světelné znaky, světelné ukazatele a podobné výrobky; montované stavby	388
95	Hračky, hry a sportovní potřeby; jejich části, součásti a příslušenství	390
96	Různé výrobky	395

*Třída XIX**Třída XXI***Zbraně a střelivo; jejich části, součásti a příslušenství****Umělecká díla, sběratelské předměty a starožitnosti**

93	Zbraně a střelivo; jejich části, součásti a příslušenství	387
----	---	-----

97	Umělecká díla, sběratelské předměty a starožitnosti	397
----	---	-----

PŘEDMLUVA

Nařízením Rady (EHS) č. 2658/87 ze dne 23. července 1987 o celní a statistické nomenklatuře a o společném celním sazebníku ⁽¹⁾ byla zavedena nomenklatura, známá jako „kombinovaná nomenklatura“ anebo zkráceně „KN“, která je založena na Mezinárodní Úmluvě o Harmonizovaném systému popisu a číselného označování zboží ⁽²⁾, známém jako „Harmonizovaný systém“ anebo zkráceně „HS“.

HS byl doplněn svými vlastními vysvětlivkami (VHS). Tyto vysvětlivky jsou vydávány v anglickém a francouzském jazyce a jsou udržovány v aktuálnosti:

SVĚTOVÁ CELNÍ ORGANIZACE (WCO)

Rada pro celní spolupráci (CCC)

30, rue du Marché,

B-1210 Brusel

Na základě článku 9 odst. 1 písm. a) druhá odrážka a článku 10 nařízení (EHS) č. 2658/87, přijala Komise Vysvětlivky ke Kombinované nomenklatuře (VKN), poté co byly projednány Sekcí celní a statistické nomenklatury Výboru pro celní kodex. Přestože se mohou VKN odvolávat na VHS, nemění jejich význam, ale měly by být považovány za jejich doplněk a používány ve spojení s nimi.

Tato verze VKN zahrnuje, a kde je to vhodné, nahrazuje VKN vydané v *Úředním věstníku Evropské unie*, řada C, do 10. února 2011 ⁽³⁾. VKN vydané v *Úředním věstníku*, řada C, po tomto datu zůstávají v platnosti a budou při revizi zahrnuty do těchto VKN.

Navíc, kódy čísel, položek a podpoložek KN, ke kterým je vytvořen odkaz, odpovídají kódům v Kombinované nomenklatuře pro rok 2011, jak je stanoveno nařízením Komise (EU) č. 861/2010 ⁽⁴⁾.

⁽¹⁾ Úř. věst. L 256, 7.9.1987, s. 1.

⁽²⁾ Úř. věst. L 198, 20.7.1987, s. 1.

⁽³⁾ Úř. věst. C 41, 10.2.2011, s. 1.

⁽⁴⁾ Úř. věst. L 284, 29.10.2010, s. 1.

A. Všeobecná pravidla pro výklad kombinované nomenklatury

Všeobecné pravidlo 5 b) Obalové schránky používané obvykle pro prodej nápojů, džemů, hořčice, koření atd. se zařazují se zbožím, které obsahují, i když jsou jednoznačně vhodné pro opakované použití.

C. Všeobecná pravidla pro nomenklaturu i celní sazby

Všeobecné pravidlo 3

1. V čl. 18 odst. 1 a 2 nařízení Rady (EHS) č. 2913/92 ⁽¹⁾, jsou všechny dny, jiné než stanovené veřejné svátky úředníky Komise Evropských společenství v Bruselu a soboty a neděle, „pracovními dny“.
2. Pokud není koeficient vydán v *Úředním věstníku Evropské unie* předposlední pracovní den v měsíci nebo předposlední pracovní den před patnáctým v měsíci, použije se jako koeficient, o kterém je zmínka v článku 18 odst. 1 výše uvedeného nařízení, k přepočítání eura na národní měnu poslední koeficient vydaný před předposledním pracovním dnem v měsíci nebo před patnáctým.

(¹) Úř. věst. L 302, 19.10.1992, s. 1.

TŘÍDA I

ŽIVÁ ZVÍŘATA; ŽIVOČIŠNÉ PRODUKTY

KAPITOLA 1

ŽIVÁ ZVÍŘATA

- 0101 Živí koně, osli, muly a mezci**
- 0101 90 11 a 0101 90 19 Koně**
Divocí koně, jako jsou kůň Převalského nebo tarpan (mongolský kůň) patří do těchto podpoložek. Avšak zebry (*Equus zebra*, *Equus grevyi*, *Equus burchelli*, *Equus quagga* atd.) se zařazují do podpoložky 0106 19 90, přestože patří do čeledi koňovitých.
Kříženci koně a zebry (zebrule) se zařazují do podpoložky 0106 19 90.
- 0101 90 30 Osli**
Do této podpoložky patří jak osli domácí, tak i jiní osli. Mezi jiné osly patří mongolský džigetaj, tibetský kiang, onager (asijský divoký osel) a poloosel (*Equus hemionus*).
Kříženci osla a zebry (zebroid) se zařazují do podpoložky 0106 19 90.
- 0101 90 90 Muly a mezci**
Do této podpoložky patří zvířata popsaná v posledním odstavci vysvětlivek k HS k číslu 0101.
- 0102 Živý skot**
- 0102 90 05 až 0102 90 79 Domácí druhy**
Do těchto podpoložek patří všechna zvířata domácích druhů skotu (včetně buvolů) rodu *Bos* a *Bubalus*, bez ohledu na jejich zamýšlené určení (živý inventář, chov, výkrm, odchov mláďat, porážka atd.), avšak s výjimkou plemenných čistokrevných zvířat (podpoložky 0102 10 10 až 0102 10 90).
Do těchto podpoložek patří zvířata popsaná ve vysvětlivkách k HS k číslu 0102, první odstavec, 1), 2) a 7).
- 0102 90 90 Ostatní**
Do této podpoložky patří všechna zvířata nedomácích druhů skotu (včetně buvolů). Do této podpoložky patří zvířata popsaná ve vysvětlivkách k HS k číslu 0102, první odstavec, 3), 4), 5), 6) a pižmonů (*Ovibos moschatus*).
Jakové a bizoni mají 14 párů žeber, zatímco všechna ostatní zvířata druhu skotu (včetně pravých buvolů) mají pouze 13 párů žeber.
- 0103 Živá prasata**
- 0103 91 90 Ostatní**
Mezi živá prasata nedomácích druhů patří:
1. prase divoké (*Sus scrofa*);
 2. prase bradavičnaté (*Phacochoerus aethiopicus*), šetkoun (*Potamochoerus porcus*) a černé lesní prase;
 3. babirusa (*Babyrousa babyrussa*);
 4. pekari (divoké prase) (*Dicotyles tajacu*).

- 0103 92 90** **Ostatní**
Viz vysvětlivka k podpoložce 0103 91 90.
- 0104** **Živé ovce a kozy**
- 0104 10 10** **Ovce**
až
0104 10 80
Do těchto podpoložek patří domácí zvířata druhu ovce (*Ovis aries*), různé druhy muflonů, jako např. muflon evropský (*Ovis musimon*), kanadský neboli „ovce tlustorohá“ (*Ovis canadensis*), asijský neboli Shapoor urial (*Ovis orientalis*), muflon pamírský argali (*Ovis ammon*), a také Aoudad neboli paovce (*Ammotragus lervia*), známá jako „ovce hřívnatá“, ačkoli je více příbuzná kozám než ovcím.
- 0104 20 10** **Kozy**
a
0104 20 90
Do těchto podpoložek patří domácí zvířata druhu koza, kozorožec (*Capra ibex*) a koza bezoárová nebo perská koza (*Capra aegagrus* nebo *Capra hircus*).
Avšak následující druhy do těchto podpoložek nepatří a zařazují se do podpoložky 0106 19 90: kabar pižmový (*Moschus moschiferus*), africký vodní kabar pižmový (*Hyemoschus*) a asijský kabar pižmový (*Tragulid*), které nenáležejí k druhu koz. Rovněž sem nepatří zvířata známá jako kozí antilopy (tahrové (polokozy), kamzíci atd.).
- 0105** **Živí kohouti a slepice (drůbež druhu *Gallus domesticus*), kachny, husy, krocani, krůty a perličky**
Do tohoto čísla patří pouze živí domácí ptáci druhů uvedených ve znění čísla (drůbež druhu *Gallus domesticus* zahrnuje i kuřata a kapouny), ať se chovají pro vejce, maso, peří, nebo pro jakékoli jiné účely (například pro chov ve voliérách, parcích nebo na jezerech).
Divocí ptáci (např. divocí krocani – *Meleagris gallopavo*), dokonce i když mohou být chováni a zpracováváni podobným způsobem jako domácí ptáci uvedení v tomto čísle, se zařazují do podpoložky 0106 39 90.
Holubi domácích druhů se zařazují do podpoložky 0106 39 10.
- 0106** **Ostatní živá zvířata**
- 0106 19 10** **Domácí králíci**
Do této podpoložky patří pouze králíci domácích druhů, ať jsou chováni pro maso, srst (například králík angorský) nebo pro jakékoli jiné účely.
- 0106 19 90** **Ostatní**
Do této podpoložky patří všichni živí savci, s výjimkou domácích a divokých koní, oslů, mul a mezků (číslo 0101), skotu (číslo 0102), prasat (číslo 0103), ovcí a koz (číslo 0104), primátů (podpoložka 0106 11 00), velryb, delfínů, sviňuch, kapustňáků a dugongů (podpoložka 0106 12 00) a domácích králíků (podpoložka 0106 19 10).
Příklady savců zahrnutých v této podpoložce jsou:
1. králíci divocí (*Oryctolagus cuniculus*) a zajáci;
2. jeleni, srnci, kamzíci nebo divoké kozy (*Rupicapra rupicapra*), los obecný nebo americký (*Alces alces*), oryx (*Taurotragus*), kozí antilopy (kamzík goral (*Naemorhedus*), *Hemitragus* nebo vidloroh) a vlastní antilopy;
3. lvi, tygři, medvědi, nosorožci, hroši, sloni, žirafy, okapi, klokani, zebry atd.;
4. velbloudi, dromedáři a jiná zvířata čeledi velbloudovitých (lamy, alpaky, lamy huanaco, lamy vikuňa);
5. veverky, lišky, američtí norci, svišti, bobři, muskartové nebo pižmové krysy, vydry, morčata;
6. sob;
7. psi a kočky.

0106 20 00**Plazi (včetně hadů a želv)**

Do této podpoložky patří všechny druhy plazů, ještěrek, karety a želvy (mořské nebo sladkovodní).

0106 39 10**Holubi**

Do této podpoložky patří všichni ptáci čeledi holubovitých, jak divocí, tak i domácí, bez ohledu na jejich zamýšlené určení (hospodářští holubi, ozdobní holubi, poštovní holubi).

Mezi nedomácí druhy holubů patří holub hřivnáč (*Columba palumbus*), holub doupňák (*Columba oenas*), holub skalní (*Columba livia*), australský holub bronzový, hrdličky divoké a hrdličky chechtavé (*Streptopelia turtur*, *Streptopelia risoria*).

Avšak určité blízké příbuzné hrabavé druhy, jako např. nikobaři (*Coloenas nicobaria*), kolumbaři, holubi s korunkou, gaugasové a syrhaptesové jsou vyloučeny z této podpoložky a zařazují se do podpoložky 0106 39 90.

0106 39 90**Ostatní**

Do této podpoložky patří všichni živí ptáci, jiní než drůbež druhu *Gallus domesticus*, kachny, husy, krocani, krůty a perličky (číslo 0105) a jiní než dravci (podpoložka 0106 31 00), papouškovití (podpoložka 0106 32 00) a domácí či nedomácí holubi (podpoložka 0106 39 10).

Příklady ptáků zahrnutých v této podpoložce jsou:

1. husa divoká (*Anser anser*), berneška (*Branta bernicla*), husice liščí (*Tadorna tadorna*), kachna divoká (*Anas platyrhynchos*), kopřivka obecná (*Anas strepera*), hvízdák euroasijský (*Anas penelope*), ostralka (*Anas acuta*), lžičák pestrý (*Anas clypeata*), čírka obecná (*Anas querquedula*, *Anas crecca*), turpan černý a kajka;
2. labutě a pávi;
3. koroptve, bažanti, křepelky polní, sluky lesní, bekasíny, tetřevi, jeřábek lesní, divoké kachny, divoké husy, strnad zahradní, drozdi, kosi, skřivani;
4. pěnkavy, sýkory, kanárci, kolibříci atd.

0106 90 00**Ostatní**

Do této podpoložky patří:

1. všechny ostatní druhy živých zvířat, s výjimkou ryb, korýšů, měkkýšů a jiných vodních bezobratlých (kapitola 3) a kultur mikroorganismů (číslo 3002);
2. včely (též v přepravních skříních nebo koších nebo včelínech);
3. housenky bource morušového, motýli, brouci a jiný hmyz;
4. žáby.

KAPITOLA 2

MASO A JEDLÉ DROBY

Všeobecné vysvětlivky

1. Maso a droby, způsobilé a vhodné k lidskému požívání, zůstávají zařazeny v této kapitole, i když jsou předkládány např. jako určené pro výrobu potravy pro domácí zvířata.
2. Pro účely této kapitoly je rozsah výrazů „maso“ a „droby“ popsán ve všeobecných vysvětlivkách k HS k této kapitole.
3. Poučení o různých stavech, ve kterých se mohou maso a droby této kapitoly nacházet (čerstvé, chlazené, zmrazené, solené nebo ve slaném nálevu, sušené nebo uzené) je uvedeno ve všeobecných vysvětlivkách k HS k této kapitole. Je třeba poznamenat, že hluboce zmrazené maso a částečně nebo zcela rozmrazené maso se zařazují stejným způsobem jako maso zmrazené. Kromě toho „zmrazené“ zahrnuje nejen maso, které bylo zmrazeno jako čerstvé, ale rovněž maso, které bylo nejdříve lehce sušeno a poté zmrazeno do té míry, že jeho aktuální a stálé uchování závisí hlavně na způsobu zmrazení.
4. Ve všeobecných vysvětlivkách k HS k této kapitole je rovněž uvedeno poučení pro rozlišení mezi masem a droby této kapitoly a masem a droby kapitoly 16. Do této kapitoly však patří droby, syrové, mleté nebo jemně nasekané, avšak dále nepřipravené, balené v plastovém materiálu (dokonce ve formě uzenek) výhradně za účelem usnadnění manipulace nebo dopravy.
5. Pro účely rozlišení mezi nevykostěnými a vykostěnými kusy se chrupavky a šlachy nepovažují za kosti.

Doplňková poznámka 1 A) d) a doplňková poznámka 1 A) e)

Pro účely doplňkové poznámky 1 A) d) a 1 A) e) k této kapitole (ve spojení s doplňkovou poznámkou 1 C) k této kapitole) se při stanovení, zda jsou splněny podmínky minimálního a maximálního počtu žebér, počítají pouze žebra, celá nebo dělená, která jsou přímo spojena s páteří.

Na základě tohoto vysvětlení zobrazuje níže uvedené vyobrazení příklad hovězí přední čtvrti, která vyhovuje doplňkové poznámce 1 A) d) a 1 A) e) ve spojení s doplňkovou poznámkou 1 C) k této kapitole.

PŘEDNÍ ČTVRTĚ

ZADNÍ ČTVRTĚ

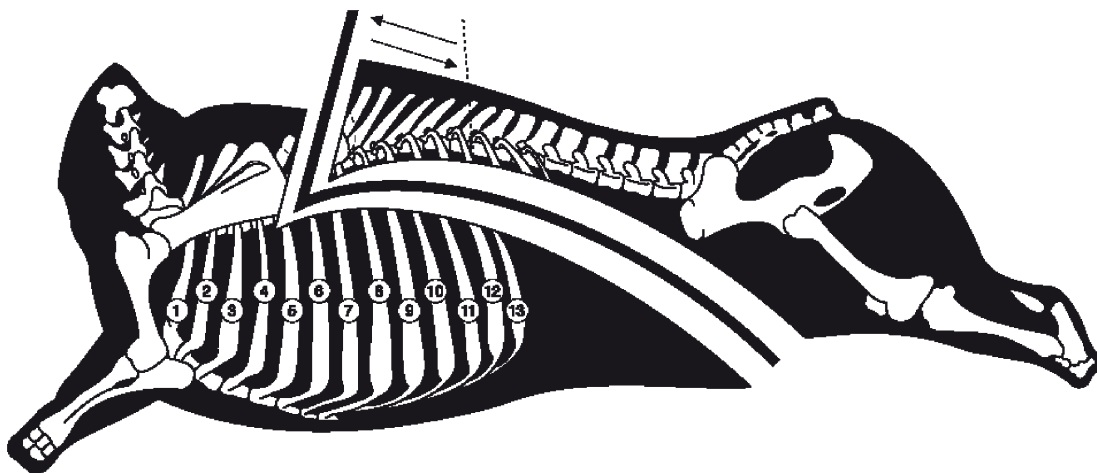

**Doplňková
poznámka 2 C)**

Pro účely doplňkové poznámky 2 C) k této kapitole, pokud jde o dvě rozdílné techniky dělení a části „laloky“, „tlamy“ a „laloky a tlamy dohromady“, viz vyobrazení níže:

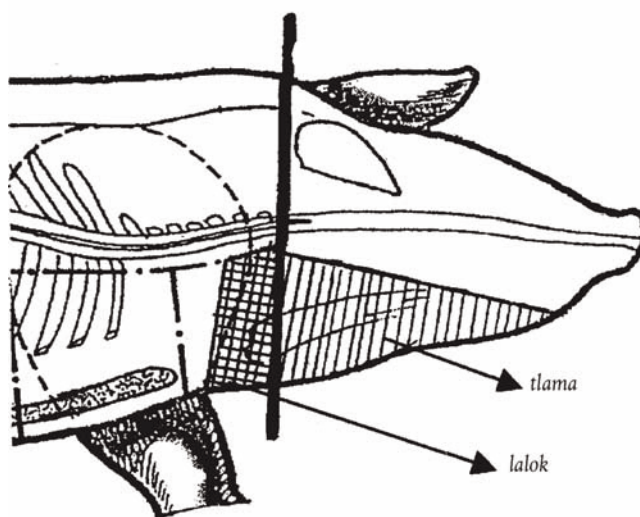
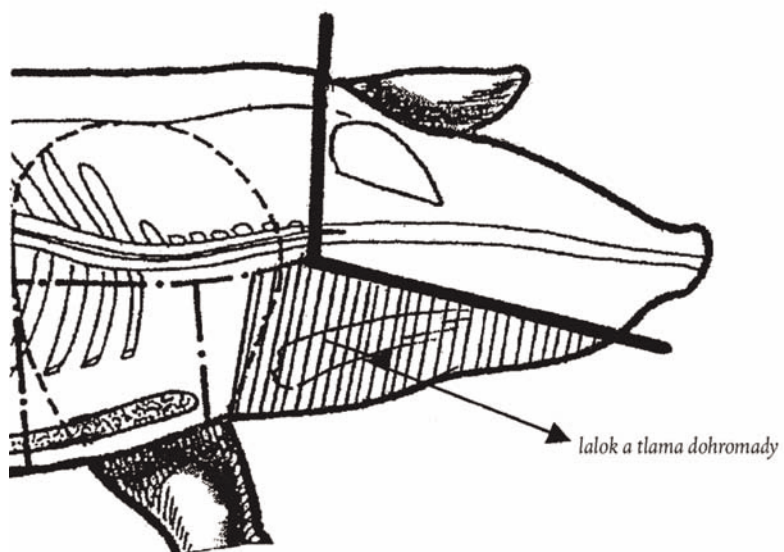
Přímý řez podél lebky**Řez vedený podél lebky až do úrovně očí a pak šikmo k přední části hlavy**

Doplňková poznámka 6 a)

Ve smyslu této doplňkové poznámky se sůl nepovažuje za ochucovadlo.

Viz rovněž doplňková poznámka 7 k této kapitole.

0201**Hovězí maso, čerstvé nebo chlazené**

Do tohoto čísla patří pouze čerstvé nebo chlazené maso zvířat čísla 0102.

Pro účely definice předních čtvrtí a zadních čtvrtí platí následující:

- a) za žebra, krk a podplečí se považuje svalová část krku se sedmi krčními půlobratli;
- b) za plec se považuje kloub přední nohy, který zahrnuje lopatku, pažní kost, kost loketní a vřetenní a přiléhající svaly;
- c) za roštěnec se svíčkovou se považuje panenská svíčková a loupaná plec („falešná svíčková“); kýta může nebo nemusí obsahovat bránici.

0201 10 00**V celku a půlené**

Výrazy „v celku“ a „půlené“ jsou definovány v odstavcích a) a b) doplňkové poznámky 1 A) k této kapitole. Prvních osm nebo devět výrůstků hřbetních obratlů může být ponecháno buďto na pravé nebo na levé půlce.

0201 20 20**„Kompenzované“ čtvrti**

Výraz „kompenzované čtvrti“ je definován v odstavci c) doplňkové poznámky 1 A) k této kapitole.

0201 20 30**Neoddělené nebo oddělené přední čtvrti**

Výrazy „neoddělené přední čtvrti“ a „oddělené přední čtvrti“ jsou definovány v odstavcích d) a e) doplňkové poznámky 1 A) k této kapitole. Z této doplňkové poznámky vyplývá například, že přední části půleného masa, které se všemi příslušnými kostmi zahrnují méně než čtyři žebra, kdy chybí podplečí nebo plec nebo u nichž byla odstraněna kost, např. Atlas, nepatří do této podpoložky a zařazují se do podpoložky 0201 20 90.

0201 20 50**Neoddělené nebo oddělené zadní čtvrti**

Výrazy „neoddělené zadní čtvrti“ a „oddělené zadní čtvrti“ jsou definovány v odstavcích f) a g) doplňkové poznámky 1 A) k této kapitole. Z této doplňkové poznámky vyplývá, že zadní části půleného masa, například, které se všemi příslušnými kostmi zahrnují méně než tři žebra nebo kde chybí kýta nebo nízký roštěnec se svíčkovou, nepatří do této podpoložky a zařazují se do podpoložky 0201 20 90. Avšak zadní čtvrti bez ledvin nebo ledvinového tuku, s bokem nebo bez něj, zůstávají zařazeny jako zadní čtvrti.

0201 20 90**Ostatní**

Do této podpoložky patří například plec, kýta a nízký roštěnec se svíčkovou, nevykostěné (s kostí). Rovněž sem patří přední a zadní části půlek (s kostí), které neodpovídají definici „kompenzovaných“ čtvrtí, předních čtvrtí nebo zadních čtvrtí.

0201 30 00**Vykostěné**

Do této podpoložky patří všechno dělené hovězí maso, čerstvé nebo chlazené, z něhož byly odstraněny všechny kosti, například plátky a předkýtí bez kostí.

0202**Hovězí maso, zmrazené**

Do tohoto čísla patří pouze zmrazené maso zvířat čísla 0102.

0202 10 00**V celku a půlené**

Výrazy „v celku“ a „půlené“ jsou definovány v odstavcích a) a b) doplňkové poznámky 1 A) k této kapitole.

- 0202 20 10** **„Kompenzované“ čtvrti**
Výraz „kompenzované čtvrti“ je definován v odstavci c) doplňkové poznámky 1 A) k této kapitole.
- 0202 20 30** **Neoddělené nebo oddělené přední čtvrti**
Výrazy „neoddělené přední čtvrti“ a „oddělené přední čtvrti“ jsou definovány v odstavcích d) a e) doplňkové poznámky 1 A) k této kapitole.
- 0202 20 50** **Neoddělené nebo oddělené zadní čtvrti**
Výrazy „neoddělené zadní čtvrti“ a „oddělené zadní čtvrti“ jsou definovány v odstavcích f) a g) doplňkové poznámky 1 A) k této kapitole.
- 0202 20 90** **Ostatní**
Použije se, *mutatis mutandis*, vysvětlivka k podpoložce 0201 20 90.
- 0202 30 50** **Přední čtvrti s částí boku nebo bez něj a hovězí hruď**
Výrazy „přední čtvrti s částí boku nebo bez něj“ a „hovězí hruď“ jsou definovány v odstavci h) doplňkové poznámky 1 A) k této kapitole.
- 0202 30 90** **Ostatní**
Do této podpoložky patří všechno dělené hovězí maso, zmrazené, které je kompletně vykostěné, s výjimkou zmrazených bloků vyjmenovaných v podpoložce 0202 30 10 a děleného masa podpoložky 0202 30 50.
- 0203** **Vepřové maso, čerstvé, chlazené nebo zmrazené**
Do tohoto čísla patří pouze maso zvířat čísla 0103.
Maso zvířat druhu prasat certifikované kompetentním orgánem v Austrálii jako maso prasat žijících v Austrálii divoce se považuje za vepřové maso jiné než domácích druhů prasat.
- 0203 11 10** **Čerstvé nebo chlazené**
až
0203 19 90 Do těchto podpoložek patří pouze čerstvé nebo chlazené maso zvířat patřících do čísla 0103.
- 0203 11 10** **Z domácích prasat**
Výraz „vcelku nebo půlené“ je definován v odstavci a) doplňkové poznámky 2 A) k této kapitole.
- 0203 12 11** **Kýty a kusy z nich**
Výraz „kýta“ je definován v odstavci b) doplňkové poznámky 2 A) k této kapitole.
Do této podpoložky patří maso s kostí ze zadních nohou.
- 0203 12 19** **Plece a kusy z nich**
Výraz „plec“ je definován v odstavci d) doplňkové poznámky 2 A) k této kapitole.
Do této podpoložky patří velmi malá vepřová žebra nebo „prsí žebra“ a maso s kostí z předních nohou.
- 0203 19 11** **Přední části a kusy z nich**
Výraz „přední část“ je definován v odstavci c) doplňkové poznámky 2 A) k této kapitole.
Do této podpoložky nepatří maso s kostí z předních nohou, ani velmi malá vepřová žebra ani „prsí žebra“ (podpoložka 0203 12 19).

- 0203 19 13** **Hřbety s kostí a kusy z nich**
Výraz „hřbet s kostí“ je definován v odstavci e) doplňkové poznámky 2 A) k této kapitole.
Do této podpoložky patří hřbety s žebry.
- 0203 19 15** **Bůčky (prorostlé) a kusy z nich**
Výrazy „bůčky (prorostlé)“ a „kusy“ jsou definovány v odstavci f) doplňkové poznámky 2 A) a v doplňkové poznámce 2 B) k této kapitole.
Kusy z nich se nezařazují do této podpoložky, pokud neobsahují kůži a podkožní tuk.
Do této podpoložky nepatří vepřová žebra bez kůže nebo podkožního tuku (podpoložka 0203 19 59).
- 0203 19 59** **Ostatní**
Do této podpoložky rovněž patří vepřová žebra bez kůže nebo podkožního tuku.
- 0203 19 90** **Ostatní**
Do této podpoložky patří pouze maso zvířat patřících do podpoložek 0103 91 90 nebo 0103 92 90, především maso divokých prasat, jiné než vcelku, půlené, kýty, plece, části kýt a části plecí.
- 0203 21 10** **Zmrazené**
až
0203 29 90 Použijí se, *mutatis mutandis*, vysvětlivky k podpoložkám 0203 11 10 až 0203 19 90 a jejich pododdíly.
- 0204** **Skopové nebo kozí maso, čerstvé, chlazené nebo zmrazené**
Do tohoto čísla patří pouze čerstvé, chlazené nebo zmrazené maso zvířat čísla 0104, jak domácích, tak i divokých, především maso zvířat druhu ovce (domácích nebo divokých ovcí), stejně jako maso kozorožce.
- 0204 10 00** **Jehněčí maso v celku a půlené, čerstvé nebo chlazené**
Výrazy „v celku“ a „půlené“ jsou definovány v odstavcích a) a b) doplňkové poznámky 3 A) k této kapitole.
Definice jehněčího masa je uvedena ve vysvětlivkách k HS k položkám 0204 10 a 0204 30.
- 0204 21 00** **V celku a půlené**
Výrazy „v celku“ a „půlené“ jsou definovány v odstavcích a) a b) doplňkové poznámky 3 A) k této kapitole.
- 0204 22 10** **Předky a půlené předky**
Výrazy „předky“ a „půlené předky“ jsou definovány v odstavcích c) a d) doplňkové poznámky 3 A) k této kapitole.
- 0204 22 30** **Hřbety a šrůtka a půlené hřbety se šrůtkou**
Výrazy „hřbety a šrůtka“ a „půlené hřbety se šrůtkou“ jsou definovány v odstavcích e) a f) doplňkové poznámky 3 A) k této kapitole.
- 0204 22 50** **Spojené kýty a oddělené kýty**
Výrazy „spojené kýty“ a „oddělené kýty“ jsou definovány v odstavcích g) a h) doplňkové poznámky 3 A) k této kapitole.
- 0204 30 00** **Jehněčí maso v celku a půlené, zmrazené**
Použije se, *mutatis mutandis*, vysvětlivka k podpoložce 0204 10 00.

- 0204 41 00**
až
0204 43 90 **Ostatní skopové maso, zmrazené**
Pro podpoložky 0204 41 00, 0204 42 10, 0204 42 30 a 0204 42 50 se použijí, *mutatis mutandis*, odpovídající vysvětlivky k podpoložkám 0204 21 00, 0204 22 10, 0204 22 30 a 0204 22 50.
- 0204 50 11**
až
0204 50 79 **Kozí maso**
Výrazy „v celku“ a „půlené“ (podpoložky 0204 50 11 a 0204 50 51), „předky“ a „půlené předky“ (podpoložky 0204 50 13 a 0204 50 53), „hřbety a šrůtka“ a „půlené hřbety se šrůtkou“ (podpoložky 0204 50 15 a 0204 50 55) a „spojené kýty“ a „oddělené kýty“ (podpoložky 0204 50 19 a 0204 50 59) jsou definovány v doplňkové poznámce 3 A) k této kapitole, v odpovídajících odstavcích a) a b), c) a d), e) a f) a g) a h).
- 0206** **Jedlé droby hovězí, vepřové, skopové, kozí, koňské, oslí, z mul nebo mezků, čerstvé, chlazené nebo zmrazené**
Do tohoto čísla patří droby zvířat patřících do čísel 0101 až 0104. Droby určené pro výrobu farmaceutických produktů nepatří do těchto podpoložek, pokud nevyhovují podmínkám stanoveným kompetentními orgány.
Další výklad je dán vysvětlivkami k HS k číslu 0206.
- 0206 10 10**
až
0206 10 98 **Hovězí, čerstvé nebo chlazené**
Do těchto podpoložek patří pouze čerstvé nebo chlazené droby zvířat patřících do čísla 0102.
- 0206 10 95** **Okruží a bránice**
Okruží a bránice jsou svalové části bránice.
- 0206 21 00**
až
0206 29 99 **Hovězí, zmrazené**
Do těchto podpoložek patří pouze zmrazené droby zvířat patřících do čísla 0102.
- 0206 30 00** **Vepřové, čerstvé nebo chlazené**
Do této podpoložky patří pouze čerstvé nebo chlazené droby zvířat čísla 0103.
Použije se, *mutatis mutandis*, vysvětlivka k podpoložce 0206 49 00, první odstavec.
Do této podpoložky rovněž patří nožičky, ocásky, játra, ledvinky, srdce, jazyky, plíce, požitelná kůže, mozky a předstěry.
- 0206 41 00**
a
0206 49 00 **Vepřové, zmrazené**
Do těchto podpoložek patří pouze zmrazené droby zvířat čísla 0103.
- 0206 49 00** **Ostatní**
Do této podpoložky patří hlavy a půlky hlav, s nebo bez mozku, lícních částí nebo jazyku, a části hlav (doplňková poznámka 2 C) k této kapitole); výraz „části hlav“ je definován v třetím odstavci předmětné doplňkové poznámky.
Do této podpoložky rovněž patří nožičky, ocásky, ledvinky, srdce, jazyky, plíce, požitelná kůže, mozky a předstěry.
Do této podpoložky patří droby prasete divokého.
- 0206 80 91** **Koňské, oslí, z mul a mezků**
Do této podpoložky patří pouze čerstvé nebo chlazené droby zvířat čísla 0101.
- 0206 80 99** **Skopové a kozí**
Do této podpoložky patří pouze čerstvé nebo chlazené droby zvířat čísla 0104.

- 0206 90 91** **Koňské, oslí, z mul a mezků**
Do této podpoložky patří pouze zmrazené droby zvířat čísla 0101.
- 0206 90 99** **Skopové a kozí**
Do této podpoložky patří pouze zmrazené droby zvířat čísla 0104.
- 0207** **Maso a jedlé droby z drůbeže čísla 0105, čerstvé, chlazené nebo zmrazené**
- 0207 11 10** **Oškubané, vykuchané, s hlavou a běháky, zvané „kuřata 83 %“**
Do této podpoložky patří oškubaná drůbež, s hlavou a běháky, která byla vykuchaná, ale které byly ponechány některé vnitřnosti (zejména plíce, játra, svalnatý žaludek, srdce, vaječníky).
- 0207 11 30** **Oškubané, vykuchané, bez hlavy a běháků, avšak s krkem, srdcem, játry a svalnatým žaludkem, zvané „kuřata 70 %“**
Do této podpoložky patří kuřata na pečení, což jsou oškubaná kuřata bez hlavy a běháků, avšak s krkem, kompletně vykuchaná, ale do jejichž těla byly znovu vloženy srdce, játra a svalnatý žaludek.
- 0207 11 90** **Oškubané, vykuchané, bez hlavy a běháků, bez krku, srdce, jater a svalnatého žaludku, zvané „kuřata 65 %“, nebo jinak předkládané**
Do této podpoložky patří kuřata na pečení, což jsou oškubaná kuřata bez hlavy a běháků a kompletně vykuchaná. Rovněž sem patří drůbež předkládaná v jiné formě, než která je uvedena v podpoložkách 0207 11 10 a 0207 11 30, např. neoškubaná, nevykuchaná kuřata s hlavou a běháky.
- 0207 12 10** **Nedělené, zmrazené**
a
0207 12 90 Použijí se, *mutatis mutandis*, vysvětlivky k podpoložkám 0207 11 30 a 0207 11 90.
- 0207 13 10** **Vykostěné**
Do této podpoložky patří drůbeží maso, bez kostí, bez ohledu na to z jaké části těla pochází.
- 0207 13 20** **Půlky nebo čtvrtky**
Výraz „půlky“ je definován v doplňkové poznámce 4 a) a b) k této kapitole.
Výraz „čtvrtky“ je definován v doplňkové poznámce 4 a) a c) k této kapitole. Do této podpoložky patří též zadní čtvrtky sestávající ze spodní části stehna (holenní a lýtková kost), nohy (stehenní kost), zadní části hřbetu a biskupa, stejně jako přední čtvrtky sestávající především z jedné půlky prsou s připojeným křídlem.
- 0207 13 30** **Celá křídla, též bez špiček**
Výraz „celá křídla, též bez špiček“ je definován v doplňkové poznámce 4 a) a d) k této kapitole.
- 0207 13 40** **Hřbety, krky, hřbety s krky, biskupy, špičky křídel**
Viz doplňková poznámka 4 a) k této kapitole.
Do této podpoložky patří hřbety s připojenými krky sestávající z krku, hřbetu a případně biskupa; hřbety; krky; biskupy (ocasy); špičky křídel.
- 0207 13 50** **Prsa a jejich části**
Výraz „prsa“ je definován v doplňkové poznámce 4 a) a e) k této kapitole.

0207 13 60

Stehna a jejich části

Výraz „stehna“ je definován v doplňkové poznámce 4 a) a f) k této kapitole.

Řez oddělující stehno od hřbetu musí být veden mezi dvěma přímkami ohraničujícími kloub, jak je znázorněno na obrázku níže:

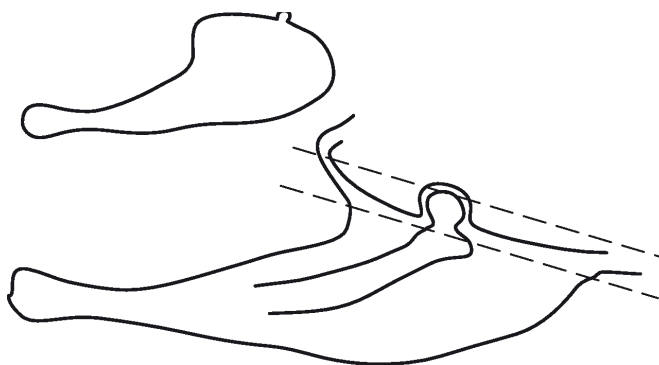

0207 13 91

Játra

Viz vysvětlivka k HS k číslu 0207, poslední odstavec.

0207 13 99

Ostatní

Do této podpoložky patří jedlé droby, především srdce, hřebínky a laloky, avšak s výjimkou jater.

Do této podpoložky rovněž patří drůbeží běháky.

0207 14 10

Dělené maso a droby, zmrazené

až

0207 14 99

Použijí se, *mutatis mutandis*, vysvětlivky k podpoložkám 0207 13 10 až 0207 13 99.

0207 24 10

Oškubané, vykuchané, bez hlav a běháků, avšak s krkem, srdcem, játry a svalnatým žaludkem, zvané „krůty 80 %“

Do této podpoložky patří oškubané krůty bez hlavy a běháků, avšak s krkem, kompletně vykuchané, ale do jejichž těla byly znovu vloženy, srdce, játra a svalnatý žaludek.

0207 24 90

Oškubané, vykuchané, bez hlavy a krku, bez běháků, srdce, jater a svalnatého žaludku, zvané „krůty 73 %“, nebo jinak předkládané

Do této podpoložky patří oškubané krůty, vhodné k pečení, bez hlav, krků a běháků a kompletně vykuchané. Rovněž sem patří krůty předkládané v jiné formě, než které jsou uvedeny v podpoložkách 0207 24 10 a 0207 24 90.

0207 25 10

Nedělené, zmrazené

a

0207 25 90

Použijí se, *mutatis mutandis*, vysvětlivky k podpoložkám 0207 24 10 a 0207 24 90.

0207 26 10

Vykostěné

Použije se, *mutatis mutandis*, vysvětlivka k podpoložce 0207 13 10.

0207 26 20

Půlky nebo čtvrtky

Použije se, *mutatis mutandis*, vysvětlivka k podpoložce 0207 13 20.

0207 26 30

Celá křídla, též bez špiček

Výraz „celá křídla, též bez špiček“ je definován v doplňkové poznámce 4 a) a d) k této kapitole.

0207 26 40

Hřbety, krky, hřbety s krky, biskupy, špičky křídel

Použije se, *mutatis mutandis*, vysvětlivka k podpoložce 0207 13 40.

0207 26 50

Prsa a jejich části

Výraz „prsa“ je definován v doplňkové poznámce 4 a) a e) k této kapitole.

0207 26 60

Spodní stehna a jejich části

Výraz „spodní stehna“ je definován v doplňkové poznámce 4 a) a g) k této kapitole.

Řez oddělující spodní stehno od femuru musí být veden mezi dvěma liniemi ohraničujícími klouby, jak je znázorněno na obrázku níže:

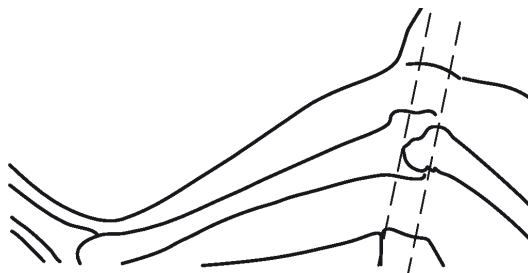

0207 26 70

Ostatní

Do této podpoložky patří ty části, které jsou definovány v doplňkové poznámce 4 a) a h) k této kapitole.

Řez oddělující femur (někdy obchodně nazývaný stehno) nebo celou nohu od hřbetu musí být veden mezi dvěma přímkami ohraničujícími klouby, jak je znázorněno na obrázku u vysvětlivky k podpoložce 0207 13 60.

Řez oddělující femur od spodního stehna musí být veden mezi dvěma přímkami ohraničujícími klouby, jak je znázorněno na obrázku u vysvětlivky k podpoložce 0207 26 60.

0207 26 91

Játra

Viz vysvětlivka k HS k číslu 0207, poslední odstavec.

0207 26 99

Ostatní

Použije se, *mutatis mutandis*, vysvětlivka k podpoložce 0207 13 99.

0207 27 10

Dělené maso a droby, zmrazenéaž
0207 27 99

Použijí se, *mutatis mutandis*, vysvětlivky k podpoložkám 0207 26 10 až 0207 26 99.

0207 32 15

Oškubané a vykuchané, bez hlav a běháků, avšak s krkem, játry, srdcem a svalnatým žaludkem, zvané „kachny 70 %“

Do této podpoložky patří oškubané kachny, bez hlavy a běháků, avšak s krkem, kompletně vykuchané, ale do jejichž těla byly znovu vloženy srdce, játra a svalnatý žaludek.

- 0207 32 19** **Oškubané a vykuchané, bez hlav, běháků a bez krků, srdce, jater a svalnatého žaludku, zvané „kachny 63 %“, nebo jinak předkládané**
Do této podpoložky patří oškubané kachny, vhodné k pečení, bez hlav, krků a běháků a kompletně vykuchané. Rovněž sem patří kachny předkládané v jiné formě, než které jsou uvedeny v podpoložkách 0207 32 11, 0207 32 15 a 0207 32 19.
- 0207 32 59** **Oškubané a vykuchané, bez hlav a běháků, se srdcem a svalnatým žaludkem nebo bez nich, zvané „husy 75 %“, nebo jinak předkládané**
Do této podpoložky patří oškubané husy, bez hlav a běháků, kompletně vykuchané, ale do jejichž těla byly znovu vloženy srdce a svalnatý žaludek, stejně jako oškubané husy, vhodné k pečení, bez hlav a běháků a kompletně vykuchané. Rovněž sem patří husy předkládané v jiné formě, než které jsou uvedeny v podpoložkách 0207 32 51 a 0207 32 59, např. zabitě husy bez jejich hlav a běháků, které byly oškubány a vykrveny, ale nebyly vykuchány.
- 0207 33 11** **Oškubané a vykuchané, bez hlav a běháků, avšak s krkem, srdcem, játry a svalnatým žaludkem, zvané „kachny 70 %“**
Použije se, *mutatis mutandis*, vysvětlivka k podpoložce 0207 32 15.
- 0207 33 19** **Oškubané a vykuchané, bez hlav a běháků, bez krku, srdce, jater a svalnatého žaludku, zvané „kachny 63 %“, nebo jinak předkládané**
Použije se, *mutatis mutandis*, vysvětlivka k podpoložce 0207 32 19.
- 0207 33 59** **Oškubané a vykuchané, bez hlav a běháků, se srdcem a svalnatým žaludkem nebo bez nich, zvané „husy 75 %“, nebo jinak předkládané**
Použije se, *mutatis mutandis*, vysvětlivka k podpoložce 0207 32 59.
- 0207 34 10**
a
0207 34 90 **Tučná játra, čerstvá nebo chlazená**
Viz vysvětlivka k HS k číslu 0207, poslední odstavec.
- 0207 35 11**
a
0207 35 15 **Vykostěné**
Použije se, *mutatis mutandis*, vysvětlivka k podpoložce 0207 13 10.
- 0207 35 21**
až
0207 35 25 **Půlky nebo čtvrtky**
Použije se, *mutatis mutandis*, vysvětlivka k podpoložce 0207 13 20.
- 0207 35 31** **Celá křídla, též bez špiček**
Výraz „celá křídla, též bez špiček“ je definován v doplňkové poznámce 4 a) a d) k této kapitole.
- 0207 35 41** **Hřbety, krky, hřbety s krky, biskupy a špičky křídel**
Použije se, *mutatis mutandis*, vysvětlivka k podpoložce 0207 13 40.
- 0207 35 51**
a
0207 35 53 **Prsa a jejich části**
Výraz „prsa“ je definován v doplňkové poznámce 4 a) a e) k této kapitole.
- 0207 35 61**
a
0207 35 63 **Stehna a jejich části**
Výraz „stehna“ je definován v doplňkové poznámce 4 a) a f) k této kapitole.

- 0207 35 71** „Husí nebo kachní paleta“
Výraz „husí nebo kachní paleta“ je definován v doplňkové poznámce 4 ij) k této kapitole.
- 0207 35 91** **Játra, jiná než tučná**
Viz vysvětlivka k číslu 0207, poslední odstavec.
- 0207 35 99** **Ostatní**
Použije se, *mutatis mutandis*, vysvětlivka k podpoložce 0207 13 99.
- 0207 36 11** **Vykostěné**
a
0207 36 15 Použije se, *mutatis mutandis*, vysvětlivka k podpoložce 0207 13 10.
- 0207 36 21** **Nevykostěné**
až
0207 36 79 Použijí se, *mutatis mutandis*, vysvětlivky k podpoložkám 0207 13 20 až 0207 13 60 a 0207 35 71.
- 0207 36 81** **Játra**
až
0207 36 89 Viz vysvětlivka k číslu 0207, poslední odstavec.
- 0207 36 90** **Ostatní**
Použije se, *mutatis mutandis*, vysvětlivka k podpoložce 0207 13 99.
- 0208** **Ostatní maso a jedlé droby, čerstvé, chlazené nebo zmrazené**
Do tohoto čísla patří pouze maso a jedlé droby zvířat zařazovaných do čísla 0106, čerstvé, chlazené nebo zmrazené.
- 0208 10 10** **Z domácích králíků**
Do této podpoložky patří maso a jedlé droby zvířat patřících do podpoložky 0106 19 10.
- 0208 90 10** **Z domácích holubů**
Do této podpoložky patří maso a jedlé droby z domácích holubů (hospodářští holubi, okrasní holubi, poštovní holubi). Maso a jedlé droby z holubů označovaných ve vysvětlivce k podpoložce 0106 39 10 jako „nedomácí“ jsou proto z této podpoložky vyloučeny a zařazují se do podpoložky 0208 90 30.
- 0208 90 30** **Ze zvěřiny, jiné než z králíků nebo zajíců**
Do této podpoložky patří maso a jedlé droby z:
 - kožešinové zvěřiny: daňci, srnci, kamzíci nebo divoké kozy (*Rupicapra rupicapra*), losi, kozí antilopy, antilopy, gazely, medvědi a klokani;
 - pernaté zvěřiny: divocí holubi, divoké husy, divoké kachny, koroptve, bažanti, sluky lesní, bekasíny, tetřevi, strnadi a pštrosi.Maso a jedlé droby zvířat, která jsou všeobecně předmětem lovu (sluky lesní, daňci, pštrosi atd.) zůstávají zařazeny jako maso a jedlé droby ze zvěřiny, i když takováto zvířata vyrostla v zajetí.
Maso a jedlé droby sobů nepatří do této podpoložky (podpoložka 0208 90 60). Nicméně maso a jedlé droby určitých druhů sobů (např. karibu) se zařazují do této podpoložky za předpokladu, je-li dokázáno, že toto maso a jedlé droby pocházejí ze zvířat, která žila divoce a byla ulovena.
Do této podpoložky nepatří maso a jedlé droby divokých králíků (*Oryctolagus cuniculus*) nebo zajíců, které patří do podpoložky 0208 10 90.

- 0208 90 60** **Ze sobů**
Viz vysvětlivka k podpoložce 0208 90 30, třetí odstavec.
- 0209 00** **Vepřový tuk neprorostlý libovým masem a drůbeží tuk, neškvařený nebo jinak neextrahovaný, čerstvý, chlazený, zmrazený, solený nebo ve slaném nálevu, sušený nebo uzený**
- 0209 00 11** **Podkožní vepřový tuk**
^a
0209 00 19 Výraz „podkožní vepřový tuk“ je definován v doplňkové poznámce 2 D) k této kapitole.
- 0209 00 30** **Vepřový tuk, jiný než podpoložek 0209 00 11 nebo 0209 00 19**
Viz vysvětlivka k HS k číslu 0209, druhý odstavec.
- 0209 00 90** **Drůbeží tuk**
Viz vysvětlivka k HS k číslu 0209, třetí odstavec.
- 0210** **Maso a jedlé droby, solené, ve slaném nálevu, sušené nebo uzené; jedlé moučky a prášky z masa nebo drobů**
S výjimkou podkožního tuku a jiného tuku čísla 0209 00 do tohoto čísla patří maso a droby, solené, ve slaném nálevu, sušené nebo uzené, ze všech zvířat patřících do čísel 0101 až 0106.
Pokud jde o výrazy „sušené nebo uzené“ a „solené, ve slaném nálevu“, viz doplňkové poznámky 2 E) a 7 k této kapitole.
- 0210 11 11** **Kýty, plece a kusy z nich, nevykostěné**
^{až}
0210 11 90 Pro definici výrazu „nevykostěné“ viz vysvětlivky k HS k položce 0210 11.
- 0210 11 11** **Z domácích prasat**
^{až}
0210 11 39 Výrazy „kýta“ a „plec“ jsou definovány v doplňkových poznámkách 2 A) b) a d) k této kapitole.
- 0210 11 11** **Solené nebo ve slaném nálevu**
^a
0210 11 19 Do těchto podpoložek patří pouze kýty, plece a jejich části, nevykostěné, z domácích prasat, které byly hluboce konzervovány prosolením nebo naložením ve slaném nálevu. Mohou však být následně podrobeny slabému sušení nebo uzení, ale ne v takovém rozsahu, který je pro účely podpoložek 0210 11 31 a 0210 11 39 považován za sušení nebo uzení (jak je definováno v doplňkové poznámce 2 E) k této kapitole).
- 0210 11 31** **Sušené nebo uzené**
^a
0210 11 39 Do těchto podpoložek patří kýty, plece a jejich části, nevykostěné, z domácích prasat, konzervované procesem sušení nebo uzení, i když jsou tyto způsoby konzervace kombinovány s předchozí úpravou solením nebo naložením ve slaném nálevu. Toto se týká především případu, kdy byla kýta nasolena předtím, než byla částečně dehydrována, ať již na vzduchu (druh parmské nebo bayonnské šunky) nebo uzením (druh ardénské šunky).
Kýty, plece a jejich části, které byly částečně dehydrované, ale jejichž samotná konzervace je zajištěna zmrazením nebo hlubokým zmrazením, patří do podpoložek 0203 22 11 nebo 0203 22 19.
- 0210 12 11** **Z domácích prasat**
^a
0210 12 19 Výrazy „bůčky (prorostlé)“ a „kusy“ jsou definovány v odstavci f) doplňkové poznámky 2 A) a v doplňkové poznámce 2 B) k této kapitole.
- 0210 12 11** **Solené nebo ve slaném nálevu**
Použijí se, *mutatis mutandis*, vysvětlivky k podpoložkám 0210 11 11 a 0210 11 19.

- 0210 12 19** **Sušené nebo uzené**
Použijí se, *mutatis mutandis*, vysvětlivky k podpoložkám 0210 11 31 a 0210 11 39.
- 0210 19 10** **Slaninové půlky nebo přední tři čtvrti**
Výrazy „slaninové půlky“ a „přední tři čtvrti“ jsou definovány v odstavcích g) a h) doplňkové poznámky 2 A) k této kapitole.
- 0210 19 20** **Zadní tři čtvrti nebo půlky**
Výrazy „zadní tři čtvrti“ a „půlky“ jsou definovány v odstavcích ij) a k) doplňkové poznámky 2 A) k této kapitole.
- 0210 19 30** **Přední části a kusy z nich**
Výraz „přední části“ je definován v odstavci c) doplňkové poznámky 2 A) k této kapitole.
- 0210 19 40** **Hřbety a kusy z nich**
Výraz „hřbety“ je definován v odstavci e) doplňkové poznámky 2 A) k této kapitole.
- 0210 19 60** **Přední části a kusy z nich**
Výraz „přední části“ je definován v odstavci c) doplňkové poznámky 2 A) k této kapitole.
- 0210 20 10** **Hovězí maso**
a
0210 20 90 Do těchto podpoložek patří pouze maso zvířat čísla 0102, solené, ve slaném nálevu, sušené nebo uzené; hovězí droby patří do podpoložek 0210 99 51 nebo 0210 99 59.
- 0210 99 10** **Koňské, solené, ve slaném nálevu, nebo sušené**
Do této podpoložky patří pouze maso zvířat podpoložek 0101 10 10, 0101 90 11 a 0101 90 19, solené, ve slaném nálevu nebo sušené. Uzené koňské maso patří do podpoložky 0210 99 39. Koňské droby patří do podpoložky 0210 99 80.
- 0210 99 21** **Skopové a kozí**
a
0210 99 29 Do těchto podpoložek patří maso zvířat čísla 0104, solené, ve slaném nálevu, sušené nebo uzené. Droby těchto druhů zvířat patří do podpoložky 0210 99 60.
- 0210 99 31** **Ze sobů**
Viz vysvětlivka k podpoložce 0208 90 30, třetí odstavec.
- 0210 99 49** **Ostatní**
Do této podpoložky patří hlavy nebo půlky hlav z domácích prasat, s nebo bez mozku, lícních částí nebo jazyků, včetně jejich částí (viz doplňková poznámka 2 C) k této kapitole). Části hlav jsou definovány ve třetím odstavci předmětné doplňkové poznámky.
Pro definici drobů viz vysvětlivka k HS k číslu 0206.
- 0210 99 90** **Jedlé moučky a prášky z masa nebo drobů**
Do této podpoložky patří též pelety z těchto mouček a prášků.

KAPITOLA 3

RYBY A KORÝŠI, MĚKKÝŠI A JINÍ VODNÍ BEZOBRATLÍ

Všeobecné vysvětlivky

1. Ryby a korýši, měkkýši a jiní vodní bezobratlí, jenž byli hluboce zmrazení, se zařazují stejně jako ryby a korýši, měkkýši a jiní vodní bezobratlí, kteří byli zmrazení.
2. Jednoduché spaření (blansírování), spočívající v lehkém tepelném působení, které nemá za následek uvaření jako takové, nemá vliv na zařazení. Často se používá před zmrazením, především u tuňáků a masa korýšů nebo měkkýšů.
3. Do kapitoly 3 nepatří:
 - a) plovací měchýře, sušené nebo solené, též vhodné k lidskému požívání (podpoložka 0511 91 10);
 - b) slabě solené ryby, sušené nebo uzené a namočené do rostlinného oleje za účelem zajištění dočasné konzervace – výrobky známé jako „polokonzervy“ – (číslo 1604);
 - c) ryby, jednoduše naložené v oleji nebo v octě, též dále upravené (číslo 1604);
 - d) měkkýši, kteří byli podrobeni tepelnému zpracování, které způsobilo dostatečnou koagulaci jejich proteinů (číslo 1605).

0301 Živé ryby**0301 10 10 Okrasné ryby**

a

0301 10 90 Viz vysvětlivka k HS k položce 0301 10.**0301 10 10 Sladkovodní**

Do této podpoložky patří:

1. *Hemigrammus ocellifer*;
2. zlatá rybka (*Carassius auratus*) a zlatý kapr;
3. živorodky, včetně živorodky černé (*Mollienisia latipinna* a *velifera*), mečovka zelená, včetně její červené a albínské varianty (*Xiphophorus helleri*), červená, zlatá, černá a bílá plata (*Platypoecilus maculatus*) a kříženci mečovky a platy (*Xiphophorus* a *Okattoieucukys*), jmenovitě černá mečovka a mečovka berlínská;
4. beta bojovnice (*Betta splendens*), rájovec (*Macropodus opercularis* nebo *viridi-auratus*), čichavec šedý a čichavec zakrslý a pruhovaný (*Trichogaster trichopterus* a *Colisa lalia* a *fasciata*);
5. skaláry (*Pterophyllum scalare* a *eimckei*).

0301 10 90 Mořské

Do této podpoložky patří:

1. *Chaetodontidae*;
2. *Labridae*;
3. *Scaridae* (ryba papouščí, nepravá ryba papouščí a *scarichthys*).

0302 Ryby, čerstvé nebo chlazené, vyjma rybí filé a jiné rybí maso čísla 0304**0302 11 10 až 0302 11 80 Pstruh (*Salmo trutta*, *Oncorhynchus mykiss*, *Oncorhynchus clarki*, *Oncorhynchus aguabonita*, *Oncorhynchus gilae*, *Oncorhynchus apache* a *Oncorhynchus chrysogaster*)**

Do této podpoložky patří:

1. pstruh mořský (*Salmo trutta trutta*);
2. pstruh potoční nebo pstruh obecný (*Salmo trutta fario*);
3. pstruh obecný jezerní (*Salmo trutta lacustris*);
4. pstruh duhový nebo pstruh americký (*Oncorhynchus mykiss*);
5. pstruh Clarkův (*Oncorhynchus clarki*);
6. pstruh zlatý *Oncorhynchus aguabonita*;
7. pstruh *Oncorhynchus gilae*;
8. pstruzi druhu *Oncorhynchus apache*;
9. pstruzi druhu *Oncorhynchus chrysogaster*.

0302 12 00 Losos (*Oncorhynchus nerka*, *Oncorhynchus gorbuscha*, *Oncorhynchus keta*, *Oncorhynchus tshawytscha*, *Oncorhynchus kisutch*, *Oncorhynchus masou* a *Oncorhynchus rhodurus*), losos obecný (atlantský) (*Salmo salar*) a hlavatka obecná (podunajská) (*Hucho hucho*)

Kromě lososa obecného (atlantského) a hlavatky obecné (podunajské) do této podpoložky patří též následující druhy lososa:

1. losos nerka (*Oncorhynchus nerka*);
2. losos gorbůša (*Oncorhynchus gorbuscha*);
3. losos keta (*Oncorhynchus keta*);
4. losos čavyča (*Oncorhynchus tshawytscha*);
5. losos kisuč (*Oncorhynchus kisutch*);
6. losos asijský (*Oncorhynchus masou*);
7. losos druhu *Oncorhynchus rhodurus*.

0302 19 00 Ostatní

Mezi ostatní sladkovodní lososovité ryby zahrnuté do této podpoložky patří:

1. síhové (*Coregonus clupeaformis*, *Coregonus fera*, *Coregonus albula*, *Coregonus lavaretus*);
2. síh severní - ostronosý (nosen) (*Coregonus oxyrhynchus*);
3. siven arktický (*Salvelinus alpinus*), siven americký nazývaný někdy „Fountain salmon“ (*Salvelinus fontinalis*), siven obrovský (*Salvelinus namaycush* nebo *Christivomer namaycush*).

0302 21 10 až 0302 29 90 Platýsovité ryby (*Pleuronectidae*, *Bothidae*, *Cynoglossidae*, *Soleidae*, *Scophthalmidae* a *Citharidae*), vyjma játra, jikry a mlíčí

Platýsovité ryby nejsou ploché ve svislé rovině jako rejnok, ale ve vodorovné rovině, s dvěma očima na svrchní straně.

- 0302 29 90** **Ostatní**
- Tato podpoložka zahrnuje: platýse největšího (*Scophthalmus maximus* nebo *Psetta maxima*) a kambalu kosočtverečnou *Scophthalmus rhombus*, limandu obecnou (*Pleuronectes limanda* nebo *Limanda limanda*), platýse červeného (*Pleuronectes microcephalus* nebo *Microstomus kitt*), platýse bradavičnatého (*Platichthys flesus* nebo *Flesus flesus*).
- 0302 31 10** **Tuňák bílý (křídlatý) (*Thunnus alalunga*)**
a
0302 31 90 Tuňák bílý nebo křídlatý je rozpoznatelný podle dlouhých prsních ploutví, které dosahují až k řitnímu otvoru, a tmavě modrého hřbetu a šedomodrých boků a břicha.
- 0302 32 10** **Tuňák žlutoploutvý (*Thunnus albacares*)**
a
0302 32 90 Tuňák žlutoploutvý je snadno rozpoznatelný podle srpovitých řitních ploutví a druhé hřbetní ploutve.
- 0302 33 10** **Skipjack nebo tuňák pruhovaný (bonito) (*Euthynnus (Katsuwonus) pelamis*)**
a
0302 33 90 Skipjack nebo tuňák pruhovaný (bonito) (*Euthynnus (Katsuwonus) pelamis*) jsou rozpoznatelní podle čtyř až sedmi tmavých, podélných pruhů na břiše. Jejich tmavě modrý hřbet je zdůrazněn jasně vymezenou zelenou plochou nad prsní ploutví, která se ztrácí směrem ke středu těla. Mají stříbřité boky a břicho a krátké ploutve.
- Do této podpoložky nepatří bonito atlantický nebo páskovaný (*Sarda sarda*), které mají šikmé proužky na hřbetě; tyto ryby, čerstvé nebo chlazené, se zařazují do podpoložky 0302 69 99.
- 0302 40 00** **Sledí (*Clupea harengus*, *Clupea pallasii*), vyjma játra, jikry a mlíčí**
- Pro účely této podpoložky se výrazem „sledí“ myslí pouze sled'ovití druhu *Clupea harengus* (sled' skandinávský) a *Clupea pallasii* (sled' tichomořský). Ryba známá jako „indický sled'“ (*Chirocentrus dorab*) se zařazuje do podpoložky 0302 69 99, pokud je dovážena čerstvá nebo chlazená.
- 0302 50 10** **Treska (*Gadus morhua*, *Gadus ogac*, *Gadus macrocephalus*), vyjma játra, jikry a mlíčí**
a
0302 50 90 Treska může být až 1,5 m dlouhá. Má olivově zabarvený hřbet s tmavými skvrnami a světlé břicho s bílým bočním pruhem. Má tři hřbetní ploutve, krátkou břišní ploutev a vousky na bradě.
- 0302 61 10** **Sardinky druhu *Sardina pilchardus***
- Do této podpoložky rovněž patří velké dospělé sardinky (až do 25 cm) známé jako „pilchards“.
- 0302 61 80** **Šproty (*Sprattus sprattus*)**
- Pro účely této podpoložky se výrazem „šproty“ myslí pouze sled'ovití druhu *Sprattus sprattus*; tyto ryby, blízké příbuzné sled'ovi, ale mnohem menší, jsou často nesprávně nazývány „norská ančovička“.
- 0302 63 00** **Treska tmavá (*Pollachius virens*)**
- Treska černá je častěji známá jako treska tmavá.
- 0302 65 20** **Ostrouni druhu *Squalus acanthias***
- Ostrouni jsou to žraloci s trny, s bočními žaberními šterbinami, umístěnými nad prsními ploutvemi; jejich těla jsou kulovitá a hladká; hřbety jsou šedé a břicho bílá; mohou dosáhnout délky až jednoho metru.
- 0302 65 95** **Ostatní**
- Tato podpoložka zahrnuje hladkouna obecného (*Galeorhinus galeus* nebo *Galeus canis*).

0302 66 00**Úhoři (*Anguilla* spp.)**

Pro účely této podpoložky se výrazem „úhoři“ myslí pouze vlastní úhoři (*Anguilla* spp.), včetně úhoře evropského (*Anguilla anguilla*) v obou jeho formách (velkohlavý úhoř a úhoř se špičatou tlamou neboli s dlouhou tlamou), úhoře amerického (*Anguilla rostrata*), úhoře japonského (*Anguilla japonica*) a úhoře australského (*Anguilla australis*).

Proto ryby, které jsou nesprávně nazývány úhoři, jako např. „mořští úhoři“ (*Conger conger*), murény, též nazývané „murénovití úhoři“ (*Muraena helena*) a úhoři píseční (*Ammodytes* spp.) nepatří do této podpoložky a patří do podpoložky 0302 69 99.

0302 69 18**Ostatní**

Mezi sladkovodní ryby této podpoložky patří:

1. lín obecný (*Tinca tinca*);
2. parma (*Barbus* spp.);
3. okouni: okoun říční (*Perca fluviatilis*), okounek (*Micropterus* spp.), slunečnice pestrá (*Lepomis gibbosus*) a ježdík obecný (*Gymnocephalus cernuus* nebo *Acerina cernua*);
4. cejn velký (*Abramis brama*) a cejnek malý (*Blicca bjoerkna*);
5. štiky (*Esox* spp.) a kostlíni (*Lepisosteus* spp.);
6. ouklej obecná (*Alburnus alburnus*), hrouzek obecný (*Gobio gobio*), hrouzek dunajský (*Gobio uranoscopus*), vranka skvrnitá (*Cottus gobio*) a mník říční (mník jednovousý) (*Lota lota*);
7. mihule říční (*Lampetra fluviatilis*) a mihule potoční (*Lampetra planeri*);
8. ryby rodu *Leuciscus* spp., *Rutilus* spp. a *Idus* spp., např. plotice, tmavý jelec jesen, jelec tloušť nebo plotice červená, velkohlavý evropský jelec, bělice;
9. lipani (*Thymallus* spp.);
10. candát obecný (*Stizostedion lucioperca*).

0302 69 99**Ostatní**

Mezi mořské ryby této podpoložky patří:

1. treska (*Trisopterus luscus* a *Trisopterus esmarki*);
2. mořský tečkovaný okoun (*Dicentrarchus punctatus*), mořští okouni (*Serranus* spp.) a kanic (*Epinephelus* spp.);
3. parmice proužkovaná (*Mullus barbatus*) a parmice nachová (*Mullus surmuletus*);
4. štitníci (*Trigla*, *Eutrigla*, *Aspitrigla*, *Lepidotrigla* a *Trigloporus* spp.);
5. ropušnice (*Scorpaena* spp.);
6. mihule mořská (*Petromyzon marinus*);
7. jehlice rohozubá neboli mořská jehla (*Belone belone*) a ostnatci (*Trachinus* spp.);
8. rejnoci a manty (*Raja* nebo *Raia* spp.);
9. korusky (*Osmerus* spp.);
10. huňáček severní (*Mallotus villosus*);
11. ryby druhu *Kathetostoma giganteum*.

0302 70 00**Játra, jikry a mlíčí**

Játra, jikry a mlíčí ryb, čerstvé nebo chlazené, které jsou vzhledem k jejich druhu a stavu způsobily k lidskému požívání, zůstávají v této podpoložce, i když jsou určeny pro průmyslové účely.

- 0303** **Ryby zmrazené, vyjma rybí filé a jiné rybí maso čísla 0304**
Ustanovení vysvětlivek k podpoložkám čísla 0302 se použijí, *mutatis mutandis*, na podpoložky tohoto čísla.
- 0304** **Rybí filé a jiné rybí maso (též mleté), čerstvé, chlazené nebo zmrazené**
- 0304 11 10** **Filé**
Viz vysvětlivky k HS k číslu 0304, bod 1).
Tyto podpoložky rovněž zahrnují filé nařezané na kusy, za předpokladu, že lze u těchto kusů rozpoznat, že byly získány z filé.
Do této podpoložky rovněž patří kusy anatomické pravé a levé strany ryb, tj. část ryb známá jako filé. Někdy jsou tyto kusy odřezány přímo z ryby nebo z části ryby, aniž by bylo nejdříve odřezáno celé filé.
- 0304 12 10** **Filé**
Viz vysvětlivka k podpoložce 0304 11 10.
- 0304 19 01 až 0304 19 39** **Filé**
Viz vysvětlivky k HS k číslu 0304, bod 1).
Tyto podpoložky rovněž zahrnují filé nařezané na kusy, za předpokladu, že lze u těchto kusů rozpoznat, že byly získány z filé. Nejčastěji používané druhy pro tento účel jsou pstruh, losos, treska, treska skvrnitá, treska tmavá, ropušnice severní nebo okouníci (např. treska norská), treska bezvousá, štikozubec, pražma zlatohlavá neboli dorado, mořský jazyk, platýs, kambala, mník mořský, tuňák, makrela, sled' a ančovička.
Do těchto podpoložek rovněž patří kusy anatomické pravé a levé strany ryb, tj. část ryb známá jako filé. Někdy jsou tyto kusy odřezány přímo z ryby nebo z části ryby, aniž by bylo nejdříve odřezáno celé filé. Může k tomu dojít v případě velkých ryb, jako je tuňák, apod.
- 0304 19 39** **Ostatní**
Do této podpoložky patří též filé z mořského jazyka, platýse a sledě.
- 0304 21 00 až 0304 29 99** **Zmrazené filé**
Viz vysvětlivky k podpoložkám 0304 19 01 až 0304 19 39.
Do těchto podpoložek patří též hluboce zmrazené bloky nebo pláty, které sestávají z filé nebo kousků filé (obvykle z tresky), též smíchané s malým množstvím (nepřesahujícím 20 % hmotnostních) oddělených odštěpků stejného druhu ryby používaných pouze k vyplnění prostoru v blocích nebo plátech. Bloky nebo pláty jsou určeny k rozřezání na malé kousky (porce, prsty atd.), které jsou baleny pro drobný prodej.
- 0304 99 10** **Surimi**
Surimi je polotovar prodáváný ve zmrazeném stavu. Sestává z bělavé pasty, která je prakticky bez zápachu nebo chuti a je vyrobena z jemně namletého, vypraného a propasírovaného rybího masa. Postupné propírání odstraní většinu tuku a ve vodě rozpustný protein. Aby se zlepšila konzistence výrobku a jeho stabilizace ve zmrazeném stavu, přidává se malé množství přísad (například cukr, sůl, D-glucitol (sorbitol) a di- nebo trifosfát).
Tato podpoložka nezahrnuje přípravky ze surimi (podpoložka 1604 20 05).

- 0305 Ryby sušené, solené nebo ve slaném nálevu; uzené ryby, též vařené před nebo během uzení; rybí moučky, prášky a pelety, způsobilé k lidskému požívání**
- 0305 10 00 Rybí moučky, prášky a pelety, způsobilé k lidskému požívání**
- Rybí moučky a prášky jsou všeobecně učiněny jedlými tak, že se zbaví oleje a zápachu, a někdy mohou být známy jako „rybí koncentrát“.
- Do této podpoložky rovněž patří produkty známé jako „instantní ryba“, které se získávají z masa čerstvých ryb, zmrazeného, nařezaného na malé kousky, jenž se nakonec nastrouhají a vysuší.
- 0305 30 11 Rybí filé sušené, solené nebo ve slaném nálevu, ne však uzené**
až
0305 30 90
- Použijí se, *mutatis mutandis*, vysvětlivky k podpoložkám 0304 19 01 až 0304 19 39. Uzené rybí filé se zařazuje do podpoložek 0305 41 00 až 0305 49 80.
- 0305 41 00 Uzené ryby, včetně filé**
až
0305 49 80
- Viz vysvětlivky k HS k číslu 0305, pátý odstavec.
- 0305 63 00 Ančovičky (*Engraulis* spp.)**
- Do této podpoložky patří pouze ančovičky ve slaném nálevu, které nebyly podrobeny žádné jiné úpravě. Jsou uloženy v malých soudcích nebo sklenicích nebo jsou často v hermeticky uzavřených plechovkách, které nebyly po jejich uzavření podrobeny žádné tepelné úpravě.
- 0306 Korýši, též bez krunýřů, živí, čerství, chlazení, zmrazení, sušení, solení nebo ve slaném nálevu; korýši v krunýřích, vaření ve vodě nebo v páře, též chlazení, zmrazení, sušení, solení nebo ve slaném nálevu; moučky, prášky a pelety z korýšů, způsobilé k lidskému požívání**
- Uzení korýši, též bez krunýřů, a korýši, kterým byly odstraněny krunýře a byli uvařeni (například vařené a oloupané ocásky garnátů, obvykle zmrazené) se zařazují do čísla 1605.
- Části krabů s částečně odstraněným krunýřem (například klepeta), které jsou vařené ve vodě nebo v páře a jsou připravené k jídlu bez nutnosti dalšího odstranění krunýře, se rovněž zařazují do čísla 1605.
- 0306 11 10 Langusty a jiní mořští raci (*Palinurus* spp., *Panulirus* spp., *Jasus* spp.)**
a
0306 11 90
- Na rozdíl od humrů, langusty a jiní mořští raci jsou červení a mají pouze velmi malá klepítka, ale silně vyvinutá tykadla. Navíc mají ostatnatý, vyboulený krunýř.
- 0306 11 10 Langustí ocásky**
- Do této podpoložky patří langustí a račí ocásky (z mořských raků) v krunýři, celé nebo rozdělené na dvě části, stejně jako ocásky bez krunýřů.
- 0306 11 90 Ostatní**
- Do této podpoložky patří langusty a mořští raci v krunýři, celé nebo po délce rozdělení, stejně jako langustí a račí maso.
- 0306 12 10 Humři (*Homarus* spp.)**
a
0306 12 90
- Humři jsou korýši s velkými klepety. Neuvaření humři jsou tmavě modří s bílým nebo nažloutlým mramorováním; zčervenejí pouze při vaření.
- Humři jsou předkládáni fakticky stejným způsobem jako langusty a jiní mořští raci.

- 0306 13 10**
až
0306 13 80
- Krevety a garnáti**
- Do těchto podpoložek patří:
1. garnáti, jejichž některé druhy jsou někdy známy jako „ružové krevety“ (přestože určité druhy ve skutečnosti při vaření nezrůžovějí), rodu *Pandalidae*;
 2. hnědé nebo šedé krevety druhu *Crangon*;
 3. krevety a garnáti rodu *Palaemonidae* a *Penaeidae*. Mezi ně patří garnát obecný (*Palaemon serratus*) a kreveta královská neboli caramota (*Penaeus caramota* nebo *Penaeus kerathurus*).
- 0306 14 10**
až
0306 14 90
- Krabi**
- Výraz „krabi“ zahrnuje širokou řadu různě velkých koryšů s klepety, které lze odlišit od mořských raků, langust, humrů, krevet, garnátů a sladkovodních raků tím, že nemají masitý článkovaný ocásek.
- 0306 14 90**
- Ostatní**
- Do této podpoložky patří kromě evropských mořských krabů, jako jsou např. krab plovací (*Portunus puber*) a krab pavoučí (*Maia squinado*), velký počet dalších druhů (zejména *Cancer*, *Carcinus*, *Portunus*, *Neptunus*, *Charybdis*, *Scylla*, *Erimacrus*, *Limulus*, *Maia*, *Menipp* spp.), stejně jako sladkovodní krab známý jako „krab čínský“ (*Eriocheir sinensis*).
- 0306 19 10**
- Raci**
- Raci jsou sladkovodní koryši, jejichž nejdůležitější druhy náleží do tříd *Astacus*, *Cambarus*, *Orconectes* a *Pacifastacus*.
- Do této podpoložky patří rovněž ocásky.
- 0306 19 30**
- Humr severský (*Nephrops norvegicus*)**
- Humry severské, rovněž známé jako garnáty Dublinského zálivu, lze rozeznat podle jejich dlouhých, štíhlých a hranolovitých klepet.
- 0306 21 00**
- Langusty a jiní mořští raci (*Palinurus* spp., *Panulirus* spp., *Jasus* spp.)**
- Viz vysvětlivky k podpoložkám 0306 11 10 a 0306 11 90.
- 0306 22 10**
až
0306 22 99
- Humři (*Homarus* spp.)**
- Viz vysvětlivky k podpoložkám 0306 12 10 a 0306 12 90.
- 0306 23 10**
až
0306 23 90
- Krevety a garnáti**
- Viz vysvětlivky k podpoložkám 0306 13 10 až 0306 13 80.
- 0306 24 30**
a
0306 24 80
- Krabi**
- Viz vysvětlivky k podpoložkám 0306 14 10 až 0306 14 90.
- 0306 24 80**
- Ostatní**
- Do této podpoložky patří kromě evropských mořských krabů, jako jsou např. krab plovací (*Portunus puber*) a krab pavoučí (*Maia squinado*), velký počet dalších druhů (zejména *Paralithodes chamchaticus*, *Callinectes sapidus*, *Chionoectes* spp., *Cancer*, *Carcinus*, *Portunus*, *Neptunus*, *Charybdis*, *Scylla*, *Erimacrus*, *Limulus*, *Maia*, *Menipp* spp.), stejně jako sladkovodní krab známý jako „krab čínský“ (*Eriocheir sinensis*).

- 0306 29 10** **Raci**
Viz vysvětlivka k podpoložce 0306 19 10.
- 0306 29 30** **Humr severský (*Nephrops norvegicus*)**
Viz vysvětlivka k podpoložce 0306 19 30.
- 0307** **Měkkýši, též v lasturách nebo ulitách, živí, čerství, chlazení, zmrazení, sušení, solení nebo ve slaném nálevu; vodní bezobratlí, jiní než koryši a měkkýši, živí, čerství, chlazení, zmrazení, sušení, solení nebo ve slaném nálevu; moučky, prášky a pelety z vodních bezobratlých, jiných než koryšů, způsobilé k lidskému požívání**
- 0307 10 10** **Ústřice**
a
0307 10 90 Do těchto podpoložek patří pouze škeblovití měkkýši rodu *Ostrea*, *Crassostrea* (nazývaní rovněž *Gryphaea*) a *Pycnodonta*.

Dělí se obvykle na ústřice ploché (rodu *Ostrea*) a na ústřice s nepravidelnou lasturou, jako jsou např. ústřice portugalská (*Crassostrea angulata*) a ústřice virginská neboli krémově modrá s tmavě šedými tečkami (*Crassostrea virginica*).
- 0307 10 10** **Ústřice ploché (rodu *Ostrea*), živé, o hmotnosti jednoho kusu nepřesahující 40 g, včetně lastury**

Do této podpoložky se zařazují pouze ústřice rodu *Ostrea* o hmotnosti jednoho kusu nepřesahující 40 g (včetně lastury). Ústřice ploché, sbírané v Evropě, jsou obvykle druhu *Ostrea edulis*. Existují další druhy, jako jsou zejména *Ostrea lurida* z tichomořského pobřeží Severní Ameriky a *Ostrea chilensis* z Chile.
- 0307 10 90** **Ostatní**

Do této podpoložky se zařazují ústřice rodu *Ostrea* s hmotností jednoho kusu větší než 40 g, stejně jako všechny ústřice, nevyvinuté nebo dospělé, druhu *Crassostrea* (nazývaného rovněž *Gryphaea*) a rodu *Pycnodonta*.

Rod *Crassostrea* zahrnuje ústřici portugalskou (*Crassostrea angulata*), ústřici japonskou (*Crassostrea gigas*) a ústřici známou jako virginská neboli krémově modrá s tmavě šedými tečkami (*Crassostrea virginica*).
- 0307 91 00** **Ostatní, včetně mouček, prášků a pelet z vodních bezobratlých, jiných než koryšů, způsobilé k lidskému požívání**
až
0307 99 90 Do těchto podpoložek patří:

1. mořští plži, jako je např. surmovka obecná (*Buccinum undatum*);
2. březanky (*Littorina* a *Lunatia* spp.);
3. ušeň neboli mořské ucho (*Haliotis tuberculata*);
4. mlži *Scrobicularia plana*, mlži *Mactra* spp. a srdcovky (*Cardium* spp.);
5. mlži s ostnatou lasturou (*Solen* spp.), jako jsou např. mlži s dlouhou, zužující se, zkroucenou, tenkou lasturou (*Solen marginatus*, *Solen siliqua* a *Solen ensis*) a mlži s tvrdou lasturou (*Venus mercenaria* a *Venus verrucosa*);
6. vodní bezobratlí, jiní než koryši a měkkýši uvedení nebo zahrnutí v podpoložkách 0307 10 10 až 0307 60 00, zejména mořské ježovky, mořské okurky (*bêches-de-mer*), medúzy a sépie druhu *Sepia pharaonis*.

KAPITOLA 4

MLÉKO A MLÉČNÉ VÝROBKY; PTAČÍ VEJCE; PŘÍRODNÍ MED; JEDLÉ PRODUKTY ŽIVOČIŠNÉHO PŮVODU, JINDE NEUVEDENÉ ANI NEZAHRNUTÉ**Všeobecné vysvětlivky**

Kaseináty získané z mléčného kaseinu se používají například jako emulgátory (kaseinát sodný) nebo jako zdroj bílkovin (kaseinát vápenatý). Výrobky, které obsahují kaseináty v množství větším než 3 % hmotnostní v sušině, jsou z čísel 0401 až 0404 vyloučeny, jelikož tyto kaseináty se v tomto množství v mléce přirozeně nevyskytují (viz zejména číslo 1901).

0401**Mléko a smetana, nezahuštěné, neobsahující přidaný cukr ani jiná sladidla**

Pokud tyto výrobky neobsahují žádné jiné přísady, než které jsou uvedeny ve všeobecných vysvětlivkách k HS k této kapitole, druhý odstavce, patří do tohoto čísla:

1. plnotučné mléko, nezpracované, a mléko částečně nebo úplně odstředěné;
2. pasterizované mléko, tj. mléko, zachovávající vlastnosti, které bylo vylepšeno částečným omezením růstu bakterií pomocí tepelného zpracování;
3. sterilizované mléko, včetně UHT mléka s prodlouženou trvanlivostí, u kterého byl růst bakterií prakticky zastaven rozsáhlejšími tepelnými zpracováními;
4. homogenizované mléko, v němž byly kapénky tuku přírodní emulze roztříštěny – mechanickou cestou za velmi vysokého tlaku spojenou s tepelným procesem – do klubiček menší velikosti, které částečně chrání před vytvořením smetany;
5. peptonizované mléko, tj. mléko, jehož stravitelnost byla zlepšena přidáním pepsinu, pro zpracování proteinů;
6. smetana, což je tuková vrstva, která se přirozeně vytváří v horní vrstvě ustáného mléka pomalou aglomerací tukových emulzních kapiček. Ať už je odstraňována ručně nebo získávána odstředováním mléka v odstředivce na mléko, obsahuje kromě jiných složek mléka docela vysoký podíl tuku (obvykle převyšující 10 % hmotnostních). Určité odstředivé procesy vyrobí smetanu s obsahem tuku vyšším než 50 % hmotnostních.

Smetana se považuje v tomto čísle za „nekoncentrovanou“, bez ohledu na procentuální obsah tuku, pokud byla získána zcela:

- a) sbíráním na povrchu mléka;
- b) odstředěním.

Avšak „koncentrovaná“ smetana, vyráběná odlišným způsobem, jako je např. odpařování vody během tepelného zpracování, patří do čísla 0402.

0402**Mléko a smetana, zahuštěné nebo obsahující přidaný cukr nebo jiná sladidla**

Toto číslo zahrnuje sušené mléko, k němuž byl přidán zpět desinfekční centrifugát, za předpokladu, že poměr přírodních složek mléka není narušen (jinak číslo 0404).

Výrobky, které obsahují sojový lecitin (emulgátor) v množství větším než 3 % hmotnostní v sušině, jsou z tohoto čísla vyloučeny.

Viz rovněž vysvětlivky k HS k číslu 0404, vyloučení d).

0403**Podmáslí, kyselé mléko a smetana, jogurt, kefir a jiné fermentované (kysané) nebo acidofilní mléko a smetana, též zahuštěné nebo obsahující přidaný cukr nebo jiná sladidla nebo ochucené nebo obsahující přidané ovoce, ořechy nebo kakao**

Výrobky ve formě pasty, které se normálně jedí lžičkou, se nezařazují jako výrobky v prášku, granulích nebo v jiné pevné formě.

Pro účely tohoto čísla, výraz „podmáslí“ zahrnuje jak sladké (tj. neacidofilní), tak i acidofilní podmáslí.

- 0403 10 11**
až
0403 10 99
- Jogurt**
- Do těchto podpoložek patří pouze výrobky, které byly získány mléčnou fermentací výlučně mikroorganismy *Streptococcus thermophilus* a *Lactobacillus delbrueckii* poddruh *bulgaricus*.
- Do těchto podpoložek nepatří výrobky, které byly, po fermentaci, podrobeny tepelnému zpracování, které deaktivuje kultury jogurtu (položka 0403 90).
- 0403 90 11**
až
0403 90 99
- Ostatní**
- Viz vysvětlivky k podpoložkám 0403 10 11 až 0403 10 99.
- Do těchto podpoložek nepatří výrobky typu „cagliata“, jak jsou popsány ve vysvětlivce k podpoložkám 0406 10 20 a 0406 10 80, třetí odstavce.
- 0404**
- Syrovátka, též zahuštěná nebo obsahující přidaný cukr nebo jiná sladidla; výrobky sestávající z přírodních složek mléka, též obsahující přidaný cukr nebo jiná sladidla, jinde neuvedené ani nezahrnuté**
- Viz vysvětlivky k číslu 0402, první odstavce.
- 0404 90 21**
až
0404 90 89
- Ostatní**
- Použijí se, *mutatis mutandis*, vysvětlivky k číslu 0402.
- Do těchto podpoložek patří též koncentrované mléčné proteiny, získané částečným odstraněním laktózy a minerálních solí z odstředěného mléka a v nichž je obsah proteinu v sušině 85 % hmotnostních nebo nižší. Obsah proteinu se vypočítá vynásobením obsahu dusíku změnovým faktorem 6,38.
- Pokud obsah proteinu v koncentrovaném mléčném proteinu převyšuje 85 % hmotnostních v sušině, pak takový výrobek patří do čísla 3504 (viz doplňková poznámka 1 ke kapitole 35).
- 0405**
- Máslo a jiné tuky a oleje získané z mléka; mléčné pomazánky**
- 0405 10 11**
až
0405 10 90
- Máslo**
- Výraz „máslo“ je definován v poznámce 2 a) a v poznámce k položce 2 k této kapitole.
- Viz rovněž vysvětlivky k HS k číslu 0405, písmeno A).
- Máslo je vodní emulze v mléčném tuku, jejíž dispergovaná fáze je voda a disperzní prostředí je tuk.
- Na druhé straně, smetana (čísla 0401 a 0402) – která v některých případech může mít stejný procentuální obsah tuku jako máslo – je emulze tukových kapének ve vodě, kde je disperzním prostředím voda a dispergovaná fáze je tuk.
- Z tohoto rozdílu ve struktuře je patrné, že přidáním přiměřeného množství vody do smetany se může znovu přibližně vytvořit původní mléko, ale toto není možné u másla.
- 0405 20 10**
až
0405 20 90
- Mléčné pomazánky**
- Výraz „mléčné pomazánky“ je definován v poznámce 2 b) k této kapitole.
- Viz rovněž vysvětlivky k HS k číslu 0405, písmeno B).
- 0405 90 10**
a
0405 90 90
- Ostatní**
- Viz poznámka k položce 2 k této kapitole a vysvětlivky k HS k číslu 0405, písmeno C).
- 0406**
- Sýry a tvaroh**
- Výrobky, ve kterých byl mléčný tuk zcela nebo částečně nahrazen jiným (např. rostlinným) druhem tuku, se nepovažují za sýr tohoto čísla (všeobecně číslo 2106).

- 0406 10 20**
a
0406 10 80
- Čerstvé (nevyzrálé nebo nenaložené) sýry, včetně syrovátkového sýra, a tvaroh**
- Pokud jde o syrovátkový sýr, viz vysvětlivky k HS k číslu 0406, druhý odstavec.
- Tvaroh neboli „bílý sýr“ je výrobek získaný ze sraženého mléka, z něhož byla odstraněna většina syrovátky (např. dehydrováním nebo lisováním). Tvaroh (jiný než v prášku) s do 30 % hmotnostních přidaného cukru a ovoce, se považuje za výrobek, který si zachovává charakter tvarohu a zůstává zařazen do těchto podpoložek.
- Do těchto podpoložek patří výrobky typu „cagliata“, tj. výrobky získané srážením syřidlem, jinými enzymy nebo působením kyseliny na plnotučné mléko, částečně nebo úplně odstředěné mléko, ze kterého byla extrahována většina syrovátky. Tyto výrobky jsou předkládány ve formě pasty, která nemá ještě povahu tvarohu, je hladká, lehce dělitelná na zrna, se silnou charakteristickou vůní a s obsahem chloridu sodného 0,3 % hmotnostní nebo méně. Jsou to „mezi-produkty“, které je nutno dále zpracovat, hlavně k získání sýrů.
- 0406 20 10**
a
0406 20 90
- Strouhané sýry nebo práškové sýry, všech druhů**
- Do těchto podpoložek patří:
1. strouhané sýry, obvykle používané jako ochucovací prostředek nebo pro jiné účely při průmyslové výrobě jídel. Nejčastěji se získávají z tvrdých sýrů (například Grana, Parmigiano Reggiano, Emmental, Reggianito, Sbrinz, Asiago, Pecorino atd.). Tyto sýry mohou být částečně dehydrovány za účelem zajištění nejdélejší možné konzervace.
- Tato podpoložka zahrnuje rovněž sýry, které byly po nastrohání aglomerovány;
2. práškové sýry, obvykle používané v potravinářském průmyslu. Vyrábějí se ze všech druhů sýrů, které byly buď rozpuštěny a pak upraveny do podoby prášku anebo přeměněny v pastu a pak usušeny a rozemlety.
- 0406 30 10**
až
0406 30 90
- Tavené sýry, jiné než strouhané nebo práškové**
- Viz vysvětlivky k HS k číslu 0406, první odstavec, bod 3).
- 0406 40 10**
až
0406 40 90
- Sýry s modrou plísní a jiné sýry obsahující plíseň vytvořenou pomocí *Penicillium roqueforti***
- Viz vysvětlivka k HS k položce 0406 40.
- Hlavním znakem těchto sýrů je nepravidelná pigmentace, způsobená rozvojem plísní v sýrové hmotě.
- 0406 40 90**
- Ostatní**
- Do této podpoložky patří rovněž sýry se zřetelně viditelnou bílo/našedlou nepravidelnou pigmentací v sýrové hmotě, získanou použitím bezbarvého druhu *Penicillium roqueforti*.
- 0407 00**
- Ptačí vejce, ve skořápce, čerstvá, konzervovaná nebo vařená**
- Do tohoto čísla rovněž patří zkažená vejce ve skořápkách, stejně jako vejce, kde již začal inkubační proces.
- Konzervace může být dosaženo úpravou povrchu vajec tukem, voskem nebo parafínem, ponořením do vápenného roztoku nebo křemičitého roztoku (soda nebo potaš) nebo jinými metodami.
- 0407 00 11**
až
0407 00 30
- Z domácí drůbeže**
- Drůbeží vejce jsou vejce ptáků čísla 0105.
- 0407 00 11**
a
0407 00 19
- Násadová**
- Do těchto podpoložek patří pouze drůbeží vejce, která splňují podmínky stanovené příslušnými orgány.

0408 Ptací vejce, bez skořápky, a žloutky, čerstvé, sušené, vařené ve vodě nebo v páře, lisované, zmrazené nebo jinak konzervované, též obsahující přidaný cukr nebo jiná sladidla

0408 11 80 Ostatní

Do této podpoložky patří žloutky způsobilé k lidskému požívání a žloutky nezpůsobilé k lidskému požívání, jiné než ty, které patří do podpoložky 0408 11 20.

Patří sem rovněž sušené žloutky, které byly konzervovány přidáním malého množství chemikálií a jsou určeny pro zhotovování dortů a sladkého pečiva, výrobků typu makarónů a podobných výrobků.

0408 19 81 Ostatní

a

0408 19 89 Použije se, *mutatis mutandis*, první věta vysvětlivky k podpoložce 0408 11 80.

0408 91 80 Ostatní

Použije se, *mutatis mutandis*, vysvětlivka k podpoložce 0408 11 80.

0408 99 80 Ostatní

Použije se, *mutatis mutandis*, vysvětlivka k podpoložce 0408 11 80.

Kromě celých vajec bez skořápek, která mohou být předkládána čerstvá, patří do této podpoložky celá vejce konzervovaná v konzervačním roztoku, například přidáním soli nebo chemických konzervačních prostředků a zmrazená celá vejce. Patří sem též vejce vařená v páře nebo ve vodě a lisovaná vejce (např. válcovitá „dlouhá“ vejce připravená ze žloutků a bílků několika vajec).

KAPITOLA 5

VÝROBKY ŽIVOČIŠNÉHO PŮVODU, JINDE NEUVEDENÉ ANI NEZAHRNUTÉ

- 0505** **Kůže a jiné části ptáků s peřím nebo prachovým peřím, peří a části per (též s přistříženými okraji) a prachové peří, neopracované nebo pouze čišťené, dezinfikované nebo preparované z důvodu konzervace; prášek a odpad z ptáčích per nebo jejich částí**
- 0505 10 10** **Peří používané k vycpávání; prachové peří**
a
0505 10 90 Výrobky těchto podpoložek jsou definovány ve vysvětlivkách k HS k položce 0505 10.
- 0505 10 10** **Surové**
Do této podpoložky patří peří používané pro vycpávání a prachové peří v tom stavu, v jakém bylo vytrháno z ptačího těla, i když bylo vytrháno vlhké. Patří sem také peří a prachové peří, které po vytrhání bylo podrobeno zpracování, kterým byl odstraněn prach, dezinfikováno nebo bylo podrobeno pouze konzervačnímu procesu.
Do této podpoložky rovněž patří peří ze sběru odpadových surovin (nebo použité), které nemůže být v jeho skutečném stavu znovu použito jako peří na vycpávání. Produkty této podpoložky jsou obvykle předkládány ve formě stlačených žoků.
- 0505 10 90** **Ostatní**
Do této podpoložky patří peří, které se používá k vycpávání, a prachové peří, které bylo více vyčištěno než peří uvedené ve vysvětlivce k podpoložce 0505 10 10, například praním ve vodě nebo v páře a sušením horkým vzduchem.
- 0505 90 00** **Ostatní**
Do této podpoložky patří:
1. kůže a jiné části ptáků (hlavy, křídla, krky atd.) s peřím nebo prachovým peřím, určené, například, pro výrobu příslušenství čelenek do vlasů;
2. kůže ptáků bez krycích per, zvláště část kůže hus známá jako „labutí kůže“, používaná hlavně pro výrobu bambulek;
3. velká pera z křídla nebo ocasu nebo jiných částí opeření, nevhodná pro vycpávání zejména z důvodů jejich velikosti a pevnosti jejich stvolů;
4. ozdobné části určené, po zpracování, na výrobu ozdob pro čelenky, pro výrobu umělých květů atd. Takové části jsou například pera pštrosa, volavky bílé, volavky popelavé, bažanta, čápa marabu, ibise, páva, rajky, plameňáka, sojky, kolibříka, straky, supa, racka a čápa;
5. peří, obvykle stejné délky, používané pro výrobu péřových oprašovačů a péřových kartáčů;
6. určité jasně definované části peří, jako jsou brky a stvolý, též vydrané (např. pro výrobu zubních párátek, rybářského náčiní), háčky vykrojené ze stvolů nebo připojené k tenkým odřezkům stvolu, též s ořezanými okraji (vytažená pera). Jestliže si však ponechají charakter peří pro vycpávání, bez ohledu na jakýkoliv proces zpracování, patří do položky 0505 10 10 nebo 0505 10 90.
Do této podpoložky také patří výrobky známé jako „gerissene Hahnenhäse“, což jsou stvolý per ořezané, s výjimkou ostrých konců, které zůstávají malými pery nebo špičkami, jež ořezáním nebylo možné odstranit;
7. prach (nebo moučka) a odpad z peří nebo částí peří.
- 0506** **Kosti a rohové kosti, neopracované, zbavené tuku, jednoduše opracované (avšak nepřizříznuté do tvaru), upravené kyselinou nebo zbavené klišu; prach a odpad z těchto produktů**
- 0506 10 00** **Ossein a kosti upravené kyselinou**
Viz vysvětlivky k HS k číslu 0506, druhý odstavec, bod 3).

- 0506 90 00** **Ostatní**
Viz vysvětlivky k HS k číslu 0506, druhý odstavec, body 1), 2), 4) a 5).
- 0510 00 00** **Ambra šedá, kastoreum, cibet a pižmo; kantaridy; žluč, též sušená; žlázy a jiné látky živočišného původu používané k přípravě farmaceutických výrobků, čerstvé, chlazené, zmrazené nebo jinak prozatímně konzervované**
Kromě výrobků uvedených ve vysvětlivkách k HS k číslu 0510, do tohoto čísla patří též chlazené nebo zmrazené tkáně placenty, též ve sterilních zásobnících.
- 0511** **Výrobky živočišného původu, jinde neuvedené ani nezahrnuté; mrtvá zvířata kapitol 1 nebo 3, nezpůsobilá k lidskému požívání**
- 0511 91 10** **Odpad z ryb**
Viz vysvětlivky k HS k číslu 0511, bod 6), odstavce i) až iv).
- 0511 91 90** **Ostatní**
Do této podpoložky patří:
1. vajíčka ryb a jikry nezpůsobilé k lidskému požívání (viz vysvětlivky k HS k číslu 0511, bod 5), odstavce i) a ii));
2. zbytky koryšů, měkkýšů nebo jiných vodních bezobratlých, například lastury krevet a garnátů, též v prášku;
3. mrtvá zvířata kapitoly 3, nezpůsobilá k lidskému požívání nebo nevhodná k lidskému požívání, např. perloočky, známé jako vodní blechy, a jiné lasturnatky nebo listonožci, sušení, pro krmení akvarijních ryb.
- 0511 99 31** **Přírodní houby živočišného původu**
a
0511 99 39 Viz vysvětlivky k HS k číslu 0511, bod 14).
- 0511 99 31** **Surové**
Kromě hub dovážených v takovém stavu, ve kterém byly vytaženy z moře, zahrnuje tato podpoložka přírodní houby, které byly zbaveny vnější vrstvy, měkkých viskózních látek a některých cizích látek (např. vápenných látek, písku) otloukáním nebo rozdrčením a praním v mořské vodě.
Do této podpoložky patří také přírodní houby, které byly zbaveny nevyužitelných částí (např. shnilých částí) např. ořezáním, a obvykle všechny houby, které nebyly podrobeny chemickému zpracování.
- 0511 99 39** **Ostatní**
Do této podpoložky patří houby, které byly dále upraveny úplným odstraněním vápenných látek ke zvýraznění barvy (účinkem brominu nebo sulfidem sodným), odmaštěním (namočením do roztoku amoniaku), bělením (namočením do 2 % kyseliny šťavelové) nebo jiným chemickým zpracováním, aby se staly vhodnými k použití.
- 0511 99 85** **Ostatní**
Do této podpoložky patří výrobky popsané ve vysvětlivkách k HS k číslu 0511, body 2), 3), 4), 7), 8) a 13). Do této podpoložky patří také mrtvá zvířata kapitoly 1, nezpůsobilá nebo nevhodná k lidskému požívání.
Do této podpoložky nepatří zvířecí krevní plazma (například číslo 3002).

TŘÍDA II

ROSTLINNÉ PRODUKTY

KAPITOLA 6

ŽIVÉ DŘEVINY A JINÉ ROSTLINY; CIBULE, KOŘENY A PODOBNÉ; ŘEZANÉ KVĚTINY A OKRASNÁ ZELENĚ

- 0601** **Cibule, hlízy, hlízovité kořeny, drápkovité kořeny a oddenky, ve vegetačním klidu, ve vegetaci nebo v květu; sazenice, rostliny a kořeny čekanky, jiné než kořeny čísla 1212**
- 0601 20 30** **Orchideje, hyacinty, narcisy a tulipány**
Tato podpoložka zahrnuje epifytické orchideje (například orchideje rodu *Cattleya* a *Dendrobium*).
- 0602** **Ostatní živé rostliny (včetně jejich kořenů), řízky a rouby; podhoubí**
- 0602 10 10** **Nekořenovité řízky a rouby**
a
0602 10 90 Do těchto podpoložek patří:
1. živé části rostlin bez kořenů, které byly odděleny od rodičovské rostliny, aby se staly samostatnými rostlinami (řízky);
2. živé části rostlin s pupeny (očky), které jsou určeny pro naroubování na rostliny (rouby).
- 0602 40 00** **Růže, též roubované**
Do těchto podpoložek patří jak kultivované růžové a šípkové keře, tak i divoké keře růží.
- 0602 90 10** **Podhoubí**
Podhoubí je termín používaný pro sítě křehkých vláken (*Thallus* nebo *Mycelium*), často nalézané pod zemí, kde žijí a rostou na povrchu rozkládajících se zvířat nebo na rostlinné hmotě a vyvíjejí se v samotné tkáni a produkují vlastní houbu.
Podhoubí, pěstované pro obchodní účely, se prodává ve tvaru čtverců, obsahujících fragmenty polorozložené slámy, na níž jsou nanášeny vrstvy mycelia.
Do této podpoložky patří také výrobky obsahující podhoubí, neúplně vyvinuté, umístěné v mikroskopickém množství ve vrstvě obilných zrn vložených do kompostu z koňského hnoje (směs slámy a koňského trusu).
- 0602 90 41** **Lesní stromy**
Do této podpoložky patří mladé rostliny ze semen jehličnatých nebo opadavých stromů normálně používané k zalesňování. Obecně jsou dodávány bez sbalených kořenů.
- 0602 90 45** **Zakořeněné řízky a mladé rostliny**
Tato podpoložka zahrnuje mladé rostliny, jinde neuvedené ani nezahrnuté, tj. rostliny, které vyžadují další kultivaci ve školkách před zasazením. Jsou to jeden až dva roky staré semenáčky, rovněž zakořeněné řízky, oddenky nebo rostliny roubované nebo s pupeny, vrstvy a rostliny, které obvykle nejsou starší než dva až tři roky.
- 0602 90 49** **Ostatní**
Tato podpoložka zahrnuje stromy a keře evropských nebo exotických druhů, jinde neuvedené ani nezahrnuté, které nejsou normálně používány k zalesňování. Obecně jsou dodávány s o balenými kořeny.

- 0602 90 50** **Ostatní venkovní rostliny**
Tato podpoložka zahrnuje mrazuvzdorné rostliny, které jsou určeny trvalému vysazení, jejichž nedřevitý stonk nad zemí odumírá na podzim a nový výhonek vyraší na jaře.
Do této podpoložky rovněž patří kapradí, bahenní a vodní rostliny (jiné než rostliny čísla 0601 a podpoložky 0602 90 99).
Do této podpoložky patří též travní smotané pásy a travní kusy ke zhotovení trávníků.
- 0603** **Řezané květiny a poupata na kytice nebo k okrasným účelům, čerstvé, sušené, bělené, barvené, napuštěné nebo jinak upravené**
- 0603 11 00** **Čerstvé**
až
0603 19 90
Do těchto podpoložek patří též květiny a poupata, jejichž přírodní barva byla změněna nebo zvýrazněna, zejména napuštěním barvicími roztoky před nebo po řezání, nebo pouze namočením, za podmínky, že jsou dováženy čerstvé.
- 0603 19 90** **Ostatní**
Tato podpoložka zahrnuje slunečnice a rezedy. Avšak, stonk a listy těchto dvou rostlin (bez květů) patří do podpoložky 1404 90 00.
Do této podpoložky rovněž patří vrbové větve s poupaty nebo květy. Avšak, vrbové větve bez poupat nebo květů patří do podpoložky 1401 90 00.
- 0604** **Listoví, listy, větve a jiné části rostlin, bez květů nebo poupat, a trávy, mechy a lišejníky, na kytice nebo k okrasným účelům, čerstvé, sušené, bělené, barvené, napuštěné nebo jinak upravené**
- 0604 10 10** **Lišejníky sobí**
Je to rostlina z čeledi Cladoniaceae (*Cladonia rangiferina*, *Cladonia silvatica* a *Cladonia alpestris*).
- 0604 91 90** **Ostatní**
Do této podpoložky nepatří čerstvé klasy kukuřice cukrové (*Zea mays* var. *saccharata*) (kapitola 7) nebo obilnin (kapitola 10).
- 0604 99 10** **Sušené, dále neupravené**
Do této podpoložky nepatří sušené větve, které jsou stočené nebo vytvarované do spirál, bez ohledu na to, jestli byly stočeny nebo vytvarovány do spirál před sušením (podpoložka 0604 99 90).
Do této podpoložky nepatří jednoduše sušené klasy kukuřice cukrové (*Zea mays* var. *saccharata*) (kapitola 7) nebo obilnin (kapitola 10).
- 0604 99 90** **Ostatní**
Do této podpoložky patří též sušené klasy obilnin (např. kukuřice), které byly bělené, barvené, napuštěné nebo jinak upravené k okrasným účelům. Do této podpoložky patří rovněž sušené větve, které jsou stočené nebo vytvarované do spirál.

KAPITOLA 7

JEDLÁ ZELENINA A NĚKTERÉ KOŘENY A HLÍZY

- 0701** **Brambory, čerstvé nebo chlazené**
- 0701 90 50** **Rané brambory, od 1. ledna do 30. června**
Rané brambory se vyznačují bledou barvou (obvykle bílou nebo růžovou) a tenkou slupkou, která nedrží pevně a je snadno oškrabatelná. Navíc nevykazují žádné známky klíčení.
- 0703** **Cibule, šalotka, česnek, pór a jiná cibulová zelenina, čerstvá nebo chlazená**
- 0703 10 11 až 0703 10 90** **Cibule a šalotka**
Do těchto podpoložek patří všechny odrůdy cibule (*Allium cepa*) a šalotky (*Allium ascalonicum*).
- 0703 10 11** **Sazečka**
Do této podpoložky patří roční cibule, vyrostlá ze semen, pro vysazení. Její průměr bývá obvykle 1 až 2 cm.
- 0703 20 00** **Česnek**
Do této podpoložky patří všechny odrůdy česneku (*Allium sativum*), které jsou vhodné k lidskému požívání.
Česnek sestávající z nedělené cibule bez samostatných stroužků, o průměru přibližně mezi 25 a 50 mm a označovaný pro obchodní účely jako „sólo česnek“ („solo garlic“), „perlový česnek“ nebo také „česnek perlovka“ („pearl garlic“), „česnek s nedělenou cibulí“ („single bulb garlic“), „česnek s jedním stroužkem“ („single clove garlic“) nebo „jednocibulový česnek“ („monobulb garlic“) (nebo jakýmkoli podobným obchodním označením) patří rovněž do této podpoložky. Do této podpoložky nepatří takzvaný „velkohlavý česnek“ („great round-headed garlic“) neboli „sloní česnek“ („elephant garlic“) (*Allium ampeloprasum*, který patří do podpoložky 0703 90 00), který sestává z nedělené cibule o průměru přibližně 60 mm nebo větším (tj. značně větší a těžší, než vícestroužková cibule česneku). Druhy *Allium sativum* a *Allium ampeloprasum* se liší rovněž tím, že patří k odlišným genofondům.
- 0703 90 00** **Pór a jiná cibulová zelenina**
Tato podpoložka zahrnuje obyčejný jedlý pór (*Allium porrum*), cibuli velšskou neboli pór kamenný (*Allium fistulosum*) a pažitku (*Allium schoenoprasum*).
- 0704** **Zelí, květák, kapusta kadeřavá, kedluben a podobné jedlé rostliny rodu *Brassica*, čerstvé nebo chlazené**
- 0704 10 00** **Květák**
Viz vysvětlivky k HS k číslu 0704, první odstavec, bod 1).
- 0704 90 10** **Zelí bílé a zelí červené**
Do této podpoložky patří zelí bílé (*Brassica oleracea* L. var. *capitata* L. f. *alba* D. C.), včetně kadeřavého zelí (*Brassica oleracea* L. var. *capitata* L. f. var. *alba* D. C. subvar. *conica* a subvar. *pyramidalis*) a zelí červené (*Brassica oleracea* L. var. *capitata* L. f. *rubra* (L.) Thell).
- 0704 90 90** **Ostatní**
Tato podpoložka zahrnuje kapustu kadeřavou (*Brassica oleracea* L. var. *bullata* D. C. a var. *sabauda* L.), zelí čínské (například *Brassica sinensis* a *Brassica pekinensis*), brukev neboli kedluben (*Brassica oleracea* var. *gongylodes*) a brokolici kadeřávek (*Brassica oleracea* L. convar. *botrytis* (L.) Alef var. *italica* Plenck).
Do této podpoložky však nepatří:
a) jedlé kořeny rodu *Brassica* (tuřiny patří do čísla 0706 a tuřiny kolníky (*Brassica napus* var. *napobrassica*) patří do čísla 1214);
b) krmné kapusty jako jsou jarmuzy (*Brassica oleracea* var. *medullosa*) a zelí kravské (*Brassica oleracea* var. *viridis*), které patří do čísla 1214.

0706 Mrkev, vodnice, tuřín, řepa salátová, kozí brada, celer bulvový, ředkvička a podobné jedlé kořeny, čerstvé nebo chlazené**0706 10 00 Mrkev, vodnice a tuřín**

Do této podpoložky patří pouze odrůdy vodnice, tuřínu a mrkve (červené nebo růžové) vhodné k lidskému požívání. Krmná mrkev, obvykle bílá nebo světle žlutá, krmná vodnice (*Brassica campestris* var. *rapa*) a krmný tuřín (*Brassica napus* var. *napobrassica*) patří do podpoložky 1214 90 10.

0706 90 90 Ostatní

Do této podpoložky patří:

1. řepa salátová červená (*Beta vulgaris* var. *conditiva*);
2. kozí brada fialová (*Tragopogon porrifolius*) a černý kořen španělský neboli hadí mord (*Scorzonera hispanica*);
3. ředkvičky všech druhů: bílá, černá, růžová atd. (zvláště *Raphanus sativus* var. *sativus* a *niger*);
4. petržel zahradní tuřínovitá (*Petroselinum crispum* var. *tuberosum*) a kořenový kerblík (*Chaerophyllum bulbosum*);
5. pastinák (*Pastinaca sativa*);
6. čistec neboli artyčok japonský (*Stachys affinis* nebo *Stachys sieboldii*), které mají prodloužené oddenky, žlutavě bílé a obvykle velikosti palce s četnými zúženými místy.

Avšak jedlé kořeny a hlízy s vysokým obsahem škrobu nebo inulinu, jako např. artyčok jeruzalémský, batáty (sladké brambory), taro a yamy, patří do čísla 0714.

0707 00 Okurky salátové a nakládačky, čerstvé nebo chlazené**0707 00 90 Okurky nakládačky**

Okurky nakládačky, které patří do této podpoložky, jsou odrůdou malých okurek (85 nebo více do kilogramu).

0708 Luštěniny, též vyluštěné, čerstvé nebo chlazené**0708 10 00 Hrách (*Pisum sativum*)**

Do této podpoložky patří všechny hrachy druhu *Pisum sativum*, včetně krmného hrachu (*Pisum sativum* var. *arvense*). Nepatří sem vigna (včetně černoooké odrůdy), což jsou fazole patřící do podpoložky 0708 20 00, nebo cizrna rodu *Cicer* patřící do podpoložky 0708 90 00.

0708 90 00 Ostatní luštěniny

Do této podpoložky patří výrobky uvedené ve vysvětlivkách k HS k číslu 0708, první odstavce, body 3), 4), 5) a 6).

0709 Ostatní zelenina, čerstvá nebo chlazená**0709 20 00 Chřest**

Do této podpoložky patří pouze mladé výhonky nebo „hlavičky“ chřestu (*Asparagus officinalis*).

0709 40 00 Celer, jiný než bulvový

Do této podpoložky patří celer odrůd „*Apium graveolens* L. var. *dulce* (Mill.) Pers.“ (celer žebrovaný, větrový nebo zimní) a „*Apium graveolens* var. *secalinium* Alef.“ (celer listový).

- 0709 59 10** **Lišky**
Do této podpoložky patří pouze lišky (vaječné houby), obvykle barvy vaječného žloutku, druhů *Cantharellus cibarius* Fries a *Cantharellus friesii* Quélet. Podobné jedlé druhy jako např. liška nepravá (*Clitocybe aurantiaca*) a roh hojnosti (*Craterellus cornucopioides*), někdy používané jako náhražky lanýžů v lahůdkářství, patří do podpoložky 0709 59 90.
- 0709 59 30** **Hříby**
Do této podpoložky patří pouze pravé hříby rodu *Boletus* a zejména hřib obecný (*Boletus edulis*).
- 0709 60 10** **Plody rodu *Capsicum* nebo rodu *Pimenta***
až
0709 60 99 Viz vysvětlivky k HS k číslu 0709, první odstavce, bod 5).
- 0709 90 10** **Saláty, jiné než hlávkový salát (*Lactuca sativa*) a čekanka (*Cichorium* spp.)**
Do této podpoložky patří všechny druhy salátových rostlin, jiné než hlávkový salát (*Lactuca sativa*), čekanka a endivie (*Cichorium* spp.); mezi ně patří:
1. jehněčí salát;
2. smetanka lékařská (*Taraxacum officinale*).
- 0709 90 20** **Kardy a kardony (artyčok kardový jedlý a zdužnatělé jedlé řapíky kardy)**
Do této podpoložky patří kardy, nazývané také bílá řepa, špenátová řepa, mangold nebo listová řepa (*Beta vulgaris* subvar. *cicla*) a kardony (*Cynara cardunculus*).
- 0709 90 31** **Olivy**
a
0709 90 39 Olivy, u kterých byl extrahován olej, ale s obsahem tukových látek vyšším než 8 %, zůstávají zařazeny v těchto podpoložkách.
- 0709 90 40** **Kapary**
Kapary jsou neotevřená květní poupata trnitého vytrvalého keře kapary (*Capparis spinosa*).
- 0709 90 90** **Ostatní**
Tato podpoložka zahrnuje:
1. okru, ibišek jedlý čili gumbo neboli dámské prsty (*Hibiscus esculentus*);
2. dýně, tykve a turky (např. *Cucurbita maxima* a *Cucurbita pepo*, s výjimkou *Cucurbita pepo* L. convar. *citrullinia* Greb. var. *styriaca* a *Cucurbita pepo* L. var. *oleifera* Pietsch);
3. rebarboru;
4. šřovík (*Rumex acetosa*);
5. šťavel (*Oxalis crenata*);
6. sevlák (*Sium sisarum*);
7. různé druhy řeřich: řeřicha setá (*Lipidium sativum*), řeřišnice potočnice (*Nasturtium officinale*), barborka (*Barbarea verna*), lichořeřišnice (*Tropaeolum majus*) atd.;
8. šruchu zelnou čili portulák (*Portulaca oleracea*);
9. petržel a kerblík, jiné než petržel zahradní tuřínovitou a kořenový kerblík, které patří do podpoložky 0706 90 90;
10. pelyněk estragon (*Artemisia dracunculus*) a saturejku (*Satureja hortensis* neboli saturejka zahradní a *Satureja montana* neboli saturejka horská);

11. majoránku zahradní neboli sladkou (*Origanum majorana*);
 12. hlízy rodu *Liliaceae* druhů „*Muscari comosum*“ (obecné názvy „lampasciolo“, „divoká cibule“, „lilie zemní“, „hyacint pernatý“).
- Je třeba poznamenat, že:
- a) kořeny a hlízy s vysokým obsahem škrobu nebo inulinu patří do čísla 0714;
 - b) určitý počet rostlin nepatří do této podpoložky, ačkoliv jsou používány k lidskému požívání; to se týká zejména následujících:
 1. tymiánu (podpoložek 0910 99 31 až 0910 99 39);
 2. bobkového listu (podpoložky 0910 99 50);
 3. majoránky plané neboli dobromyslu (*Origanum vulgare*), šalvěje lékařské (*Salvia officinalis*), bazalky pravé (*Ocimum basilicum*), máty peprné (všechny odrůdy), sporyše (*Verbena* spp.), routy vonné (*Ruta graveolens*), yzopu lékařského (*Hyssopus officinalis*) a brutnáku lékařského (*Borago officinalis*), které patří do čísla 1211.

0711 Zelenina prozatímně konzervovaná (například oxidem siričitým, ve slané vodě, v sířené vodě nebo v jiných konzervačních roztocích), avšak v tomto stavu nezpůsobila k přímému požívání

0711 20 10 Olivy

a
0711 20 90

Do těchto podpoložek patří olivy, obvykle naložené ve slaném nálevu, které ještě neprošly procesem na odstranění jejich hořké chuti. Olivy připravené jako jedlé – i když jen jednoduchým delším máčením ve slaném nálevu – nepatří do těchto podpoložek a zařazují se do podpoložky 2005 70 00.

0711 40 00 Okurky salátové a okurky nakládačky

Do této podpoložky patří okurky salátové a okurky nakládačky jednoduše naskládáné do velkých nádob, obsahujících slaný nálev, který, eventuálně s přidáním octa nebo kyseliny octové, zajišťuje jejich prozatímní konzervaci během přepravy a uskladnění, pokud jsou v tomto stavu nezpůsobivé k požívání. Tyto produkty obvykle obsahují nejméně 10 % hmotnostních soli.

Před konečným použitím jsou tyto produkty obvykle zpracovány následujícím způsobem, který je určuje pro zařazení do kapitoly 20:

- částečné odstranění soli, následované ochucením (které se obvykle skládá z přidání aromatizované krycí tekutiny na bázi octa),
- pasterizace, aby podpořila stabilizující účinek soli a octa poté, co byly produkty přemístěny do malých nádob (konzervy, lahve, zavařovací sklenice atd.).

Avšak okurky salátové a okurky nakládačky, též konzervované ve slané vodě, které prošly úplným mléčným kvašením, patří do kapitoly 20. Okurky salátové a okurky nakládačky, které prošly úplným mléčným kvašením, mohou být odlišeny tím, že v příčném průřezu se zdá celý povrch dužniny skleněný (tj. poněkud průhledný).

0711 51 00 Houby rodu *Agaricus* (žampióny)

Houby této podpoložky mohou být konzervovány v silném solném nálevu, ke kterému byl přidán ocet nebo kyselina octová.

0711 90 70 Kapary

Kapary této podpoložky jsou obvykle konzervovány v sudech slaným nálevem.

0712 Zelenina sušená, v celku, rozřezaná na kousky nebo plátky, rozdrcená nebo v prášku, avšak jinak neupravovaná

Do tohoto čísla nepatří látky, které se v sušeném stavu nepoužívají jako zelenina, ale jsou používány zejména v parfumerii, ve farmacii nebo pro insekticidní, fungicidní a podobné účely (číslo 1211).

- 0712 90 30** **Rajčata**
Viz vysvětlivky k podpoložkám 2002 90 11 až 2002 90 99, týkající se zařazení rajčatového prášku.
- 0712 90 90** **Ostatní**
Do této podpoložky nepatří sušené listy a kořeny pampelišky (*Taraxacum officinale*), sušený šťovík (*Rumex acetosa*) a sušená lichořeřišnice (*Tropaeolum majus*), které se používají k léčebným účelům (podpoložka 1211 90 85).
- 0713** **Luštěniny sušené, vyluštěné, též loupané nebo půlené**
Zboží patří do tohoto čísla, které je určeno k setí, jsou produkty pěstování rostlin a jsou obvykle rozpoznatelné podle balení (například pytle nesoucí označení indikující jejich použití) a podle vyšší ceny.
- 0713 10 10** **Hrách (*Pisum sativum*)**
a
0713 10 90 Použije se, *mutatis mutandis*, vysvětlivka k podpoložce 0708 10 00.
- 0713 20 00** **Cizrna (garbanzos)**
Cizrny této podpoložky jsou rodu *Cicer* (hlavně *Cicer arietinum*) ať už k setí, lidské spotřebě nebo krmení zvířat.
- 0713 31 00** **Fazole druhů *Vigna mungo* (L.) Hepper nebo *Vigna radiata* (L.) Wilczek**
Viz vysvětlivky k HS k položce 0713 31.
- 0713 32 00** **Malé červené fazole (Adzuki) (*Phaseolus* nebo *Vigna angularis*)**
Fazole Adzuki jsou vždy prodávány na trhu suché. Předtím, než rostlina Adzuki dozraje, jsou fazole zelené a obsahují vysoký podíl vody. Když rostlina dozraje, fazole zčervenají a uschnou.
- 0713 39 00** **Ostatní**
Tato podpoložka zahrnuje pantrop čínský (dříve *Dolichos sinensis* spp. *sesquipedalis*), jež je považován za fazoli druhu *vigna*. Názvy „*Dolichos unguiculata*“ a „*Dolichos sinensis*“ jsou synonyma, již nepoužívaná pro fazole druhu *vigna*. Správný název pantropu čínského je tudíž „*Vigna unguiculata* (L.) Walp. spp. *sesquipedalis*“.
- 0713 40 00** **Čočka**
Do této podpoložky patří pouze čočka rodu *Ervum* nebo *Lens*, například mnoho odrůd čočky kuchyňské (*Ervum lens* nebo *Lens esculenta*) a čočka odrůdy *Ervum ervilia*.
- 0713 90 00** **Ostatní**
Tato podpoložka zahrnuje, s výjimkou pantropu čínského podpoložky 0713 39 00, luskoviny rodu *dolichos* jako např. bob egyptský (*Dolichos lablab*), bob holubí (*Cajanus cajan*), kanaválie (*Canavalia ensiformis*), bob sametový (*Mucuna utilis*) a semena guarany tropické (*Cyamopsis tetragonoloba*).
Do této podpoložky nepatří: vikve jiné odrůdy než *Vicia faba* a semena vličího bobu (*Lupinus*) (podpoložka 1209 29 10 nebo 1209 29 50).
- 0714** **Maniokové kořeny, marantové kořeny, salepové kořeny, jeruzalémské artyčoky, sladké brambory a podobné kořeny a hlízy s vysokým obsahem škrobu nebo inulinu, čerstvé, chlazené, zmrazené nebo sušené, též ve formě plátků nebo pelet; dřev šágovníku**
Výraz „ve formě pelet“ je definován v poznámce 1 k této třídě.

0714 10 91**Maniokové kořeny**

a

0714 10 98

Do těchto podpoložek patří:

1. hlízové kořeny manioku, jehož existují dvě základní odrůdy (*Manihot utilissima* a *Manihot aipi*); tyto kořeny jsou uspořádány jako paprsky kola; jejich hmotnost při sklizni může kolísat od 500 g do 3 kg nebo více;
2. pelety vyrobené z aglomerovaných kousků maniokových kořenů nebo z aglomerované mouky nebo moučky z kořenů (viz vysvětlivky k HS k číslu 0714, druhý odstavec).

0714 20 10**Batáty (sladké brambory)**

a

0714 20 90Batáty (sladké brambory) jsou hlízy s leskem, který je bílý, žlutý nebo červený v závislosti na odrůdě, a pocházejí z bylinné liánovité rostliny povijnice jedlé (*Ipomea batatas*).**0714 90 11****Marantové a salepové kořeny a podobné kořeny a hlízy s vysokým obsahem škrobu**

a

0714 90 19

Do těchto podpoložek patří:

1. marantové kořeny, které náleží k mnoha druhům zeleniny podle jejich původu: maranta třtinová (*Maranta arundinacea*), maranta indická (*Maranta indica*), také (*Tacca pinnatifida*), australský druh dosny (*Canna edulis*);
2. salepové kořeny pocházející z různých druhů rostlin rodu *Orchis*;
3. mrtvé kořeny jirín a jiné mrtvé hlízovité kořeny bylin;
4. oddenky kolokasie jedlé neboli tara (*Colocasia esculenta* nebo *Colocasia antiquorum*);
5. sladké brambory mnoha různých druhů (*Dioscorea batatas*, *D. trifida*, *D. alata*, *D. bulbifera* atd.).

0714 90 90**Ostatní**Do této podpoložky patří zejména různé odrůdy jeruzalémského artyčoku (například *Helianthus tuberosus*, *Helianthus strumosus* a *Helianthus decapetalus*) a škrobová dřev zvaná „ságo“ z kmenů různých palem širokého druhového spektra (*Metroxylon*, *Rumphii*, *Raphia ruffia*, *Arenga* atd.).

KAPITOLA 8

JEDLÉ OVOCE A OŘECHY; KŮRA CITRUSOVÝCH PLODŮ NEBO MELOUNŮ

Všeobecné vysvětlivky

Tato kapitola zahrnuje ovoce k destilačním účelům ve formě hrubé dužniny, dokonce i když přírodní kvašení už začalo.

- 0801 Kokosové ořechy, para ořechy a kešú ořechy, čerstvé nebo sušené, též bez skořápky nebo vyloupané**
- 0801 21 00** Para ořechy
- a**
- 0801 22 00** Jsou to ořechy s pevnou skořápkou připomínající tvarem a velikostí dílky mandarinky; skořápka uzavírá velké jádro trojúhelníkového průřezu v nahnědlém vláknitém obalu.
- 0802 Ostatní skořápkové ovoce, čerstvé nebo sušené, též bez skořápky nebo vyloupané**
- 0802 21 00** Lískové ořechy (*Corylus spp.*)
- a**
- 0802 22 00** Do těchto podpoložek patří lískové ořechy (plody *Corylus avellana*), turecké ořechy (plody *Corylus colurna*) a plody lísky obecné (plody *Corylus maxima*).
- 0802 40 00** Jedlé kaštiny (*Castanea spp.*)
- Do této podpoložky patří pouze jedlé sladké kaštiny rodu *Castanea*; proto sem nepatří vodní kaštiny (plody *Trapa natans*), které patří do podpoložky 0802 90 85 nebo koňské kaštiny (*Aesculus hippocastanum*), které patří do čísla 2308.
- 0802 50 00** Pistácie
- Pistácie jsou plody stromu pistácie (*Pistacia vera*), který se pěstuje hlavně na Sicílii, v Řecku a na Středním Východě.
- Ořech pistácie je velikosti malé olivy a skládá se z měkké, tenké a obvykle vlhké slupky, která je zbarvena červenohnědě, na povrchu velmi drsná a nepatrně aromatická, škeblovitě skořápkou, která je světle zbarvená a dřevitá a protáhlého jádra s červenohnědou slupkou, které je uvnitř světle zelené a má příjemnou, jemnou chuť.
- 0802 90 50** Piniové oříšky
- Do této podpoložky patří piniová jádra (plody *Pinus pinea*), též v šišce.
- 0802 90 85** Ostatní
- Do této podpoložky patří semena limby (plody *Pinus cembra*), též v šišce.
- 0803 00** Banány, včetně banánů plantejnů, čerstvé nebo sušené
- 0803 00 11** Banány plantejny
- Banány plantejny mohou být až 50 cm dlouhé a jsou širší a mají hranatější průřez než banány podpoložky 0803 00 19. Škrob obsažený v banánech plantejných se liší od škrobu obsaženého ve stolních banánech tím, že během dozrávání nezesládne. Banány plantejny nemají charakteristickou vůni. Nejsou vhodné v surovém stavu k jídlu. Obvykle se sklízí zelené a jí se vařené.
- 0804** Datle, fíky, ananas, avokádo, kvajávy, manga a mangostany, čerstvé nebo sušené
- 0804 40 00** Avokáda
- Avokáda jsou plody stromu hruškovce (*Persea Americana Mill.*); jsou to peckovice, často dosti velké, kulovité, hruškovitého tvaru nebo podobné láhvím s dlouhým hrdlem v závislosti na odrůdě, uzavírající někdy velkou pecku. Slupka je zbarvená tmavě zeleně, karmínově, purpurově nebo žlutě. Když dozraje, je pevná dužnina pod slupkou zbarvena zelenavě bíle a vybledlá u pecky.

0804 50 00**Kvajávy, manga a mangostany**

Kvajávy jsou plody stromu kvajávy (*Psidium guajava* L.); kvajávy jsou bobule, jejichž dužina má různou barvu (bělavou, růžovou, smetanovou, načervenalou nebo zelenou) a které obsahují mnoho malých semen.

Manga jsou plody mangovníku (*Mangifera indica*); manga jsou peckovice obsahující plochou pecku s plazivými vlákny. Existuje několik odrůd manga, které se liší hmotností (od 150 g do 1 kg), sladkostí a chutí (některé mají slabou příchut' terpentýnu).

Mangostany jsou plody stromu mangostanu (*Garcinia mangostana*). Plod je bobule, která když dozraje, je hnědavě purpurové barvy, s tlustým perikarpem, obsahující několik semen, obklopených kulovitým semenným míškem, který je bílý, cukrovitý a má mimořádně lahodnou chuť.

0805**Citrusové plody, čerstvé nebo sušené****0805 10 20****Sladké pomeranče, čerstvé**

Do této podpoložky patří pouze pomeranče druhu *Citrus sinensis*.

Mezi ně patří krvavé a polokrvavé pomeranče.

Krvavé pomeranče jsou pomeranče, jejichž kůra (často přes polovinu povrchu), dužina a šťáva mají zbarvení vyvolané přítomností karotenu. V případě polokrvavých pomerančů je pigmentace obecně méně výrazná a je omezena na dužninu a šťávu.

Mezi krvavé pomeranče patří „Blood ovals“, „Sanguinas redondas“, „Navels sanguinas“, „Sanguinelli“, „Double fines“, „Washington sanguines“ nebo „vylepšená Double fines“ nebo „velké sanguines“ a „Portugalské“.

0805 10 80**Ostatní**

Do této podpoložky patří též hořké pomeranče (sevillské pomeranče), plody druhu *Citrus aurantium*. Používají se hlavně k zavařování.

0805 20 30**Monreale a satsuma**

Satsumy (*Citrus reticulata* Blanco var. *unshiu* (Swing)) jsou ranné druhy mandarinek. Plody jsou velké, žlutooranžové, šťavnaté, nekyselé a bez jader.

0805 20 50**Mandarinky a wilkingy**

Mandarinky (*Citrus nobilis* Lour. nebo *Citrus reticulata* Blanco) mohou být odlišeny od běžných pomerančů menším, zploštělým tvarem, snadnějším loupáním, nápadnějším oddělením dílků a sladší a voňavější chutí.

Wilkingy jsou hybridy odrůdy (kultivaru) mandarinky vrbolisté a mandarinky chrámové (královské) (což je hybrid mandarinky a hořkých pomerančů). Podobají se mandarinkám, ale jsou větší a tečkované na jednom konci.

0805 20 70**Tangerinky**

Do této podpoložky patří tangerinky (*Citrus reticulata* Blanco var. *tangerina*)

0805 20 90**Ostatní**

Do této podpoložky patří zejména:

1. tangela, hybridy tangeriny a grapefruitu, včetně pomel (šedoků);
2. ortaniques, hybridy pomeranče a tangeriny;
3. malaquinas, hybridy pomeranče a mandarinky;
4. tanžory.

0805 40 00**Grapefruity, včetně pomel (šedoků)**

Do této podpoložky patří plody druhů *Citrus grandis* a *Citrus paradisi*. Tyto plody mají světle nažloutlou kůru a jsou obecně větší než pomeranče, s tvarem sférickým, který může být lehce zploštělý, dužina je žlutá nebo narůžovělá a kyselé chuti.

- 0805 50 90** **Limety (*Citrus aurantifolia*, *Citrus latifolia*)**
- Do této podpoložky patří všechny odrůdy druhu *Citrus aurantifolia* a *Citrus latifolia*.
- Limety jsou malé plody, většinou kulaté nebo vejcovité, s tenkou, lepkavou, zelenou nebo zelenavě žlutou kůrou. Šťavnatá dužnina je zelená a silně kyselá.
- 0805 90 00** **Ostatní**
- Do této podpoložky patří:
1. cedráty (*Citrus medica*), podobají se velkému citrónu s velmi tlustou kůrou, která má hrudkovitý povrch; dužnina je velmi voňavá, nakyslá a kandovaná kůra se nejčastěji používá na koláče a cukrářské výrobky;
 2. kumkvat (*Fortunella japonica*, *F. hindsii* a *F. margarita*), plod velikosti velké olivy, kulatý nebo protáhlý bez zploštění na koncích, s drsnou kůrou, s malým množstvím dužniny a lehce kyselou chutí; jeho kůra je sladká a jí se syrová nebo jako pyré; někdy je také používán pro cukrářské výrobky;
 3. chinota (*Citrus aurantium* var. *myrtifolia*);
 4. bergamot (*Citrus aurantium* var. *bergamia*), druh pomeranče, bledě žlutý a hruškovitého tvaru, s lehce kyselou chutí, používaný hlavně pro výrobu éterického oleje;
 5. oroblanco neboli sweetie (*Citrus grandis* Osbeck × *Citrus paradisi* Macf.), druh vzniklý zkřížením nekyselého pomela s bílým grapefruitem, s tlustou, jasně zelenou až zlatavou kůrou; je o něco větší než grapefruit, ale má méně semen a je sladší.
- 0806** **Vinné hrozny, čerstvé nebo sušené**
- 0806 10 10** **Stolní hrozny**
- Stolní hrozny se všeobecně liší od vinných hroznů jak vzhledem, tak i druhem balení. Zatímco stolní hrozny jsou často předkládány v krabicích, schránkách, miskách, přepravních bednách nebo malých utěsněných koších, bývají vinné hrozny předkládány buď ve velkých koších, otevřených krabicích, nebo v sudech, v nichž jsou hrozny často neprodyšně uzavřeny, rozdrceny nebo zpola vylisovány.
- 0806 20 10** **Korintky**
- Produkty této podpoložky jsou sušené hrozny révy vinné druhu *Vitis corinthica*; jsou malé, kulaté, bez stonku a téměř bez semen, tmavě purpurová barva přechází do černé, a jsou velmi sladké.
- 0807** **Melouny (včetně melounů vodních) a papáje, čerstvé**
- 0807 11 00** **Melouny vodní**
- Melouny vodní jsou plody druhu *Citrullus vulgaris* Schrad. Mohou dorůst do hmotnosti 20 kg. Dužnina není velmi cukernatá, je hodně vodnatá a obvykle jasně červená a obsahuje černá semena.
- 0807 19 00** **Ostatní**
- Do této podpoložky patří plody druhu *Cucumis melo*, jichž existuje několik odrůd, zejména dýně meloun (var. *reticulatus* Naud.) se síťovanou slupkou, sladký meloun (var. *saccharus* Naud.), který má také síťovanou slupku, kantalupe (var. *cantalupensis* Naud.) se zřetelnými vroubkami na slupce, zimní meloun (var. *inodorus* Naud.) a meloun s hladkou slupkou. Plod je obvykle objemný, okrouhlý nebo vejcovitý, buď s hladkou nebo drsnou kůrou; dužnina je tuhá a šťavnatá, žlutavě oranžová nebo bílá, s cukrovou příchutí. Střed plodu, který má mnoho vláken a je dutý, obsahuje velký počet plochých oválných semen, která jsou lesklá a žlutavě bílá.
- 0807 20 00** **Papáje**
- Papáje (*Carica papaya*) jsou protáhlé nebo kulovité plody, buď hladké nebo drsně žebrované, žlutavě zelené až oranžové, které když jsou zralé, mohou dosáhnout hmotnosti od několika set gramů po několik kilogramů. Dužnina, konzistencí podobná melounům, přechází od žluté do oranžové barvy, je sladká a v různém stupni vonná, uzavírá dutinu obsahující velký počet kulatých černých semen, vnořených do dužniny.

- 0808 Jablka, hrušky a kdoule, čerstvé**
- 0808 10 10 Jablka k výrobě moštu, volně ložená, od 16. září do 15. prosince**
Do této podpoložky patří jablka, která pro svůj vzhled a vlastnosti (neroztříděná, obecně menší než plody ke konzumaci, s kyselou nebo nestravitelnou chutí, nízké hodnoty atd.) mohou být použita pouze pro výrobu nápojů, též kvašených. Musí být volně ložená, netříděná, v určitých dopravních prostředcích (např. železniční vagóny, velké kontejnery, nákladní automobily nebo nákladní lodě).
- 0808 20 10 Hrušky k výrobě moštu, volně ložené, od 1. srpna do 31. prosince**
Použije se, *mutatis mutandis*, vysvětlivka k podpoložce 0808 10 10.
- 0809 Meruňky, třešně, višně, broskve (včetně nektarinek), švestky a trnky, čerstvé**
- 0809 20 05 Třešně a višně**
a
0809 20 95
Do těchto podpoložek patří všechny odrůdy třešní a višní, včetně divoké třešně a zejména třešně obecné (plod *Prunus cerasus*) a višně (plod *Prunus cerasus* var. *austera*), třešně srdcovky (plod *Prunus avium* var. *juliana*) a třešně srdcovky s tvrdou dužinou (plod *Prunus avium* var. *duracina*) a třešně ptačí (plod *Prunus avium* nebo *Cerasus avium*).
- 0809 30 10 Broskve, včetně nektarinek**
a
0809 30 90
Na rozdíl od broskví, nektarinky mají hladkou slupku.
- 0809 40 90 Trnky**
Trnky jsou plody švestky divoké neboli trnky (*Prunus spinosa*).
- 0810 Ostatní ovoce, čerstvé**
- 0810 20 10 Maliny**
Do této podpoložky patří plody *Rubus idaeus*, *Rubus illecebrosus*, *Rubus occidentalis* a *Rubus strigosus*. Některé odrůdy mají červené plody, jiné bílé.
- 0810 40 10 Brusinky (plody druhu *Vaccinium vitis-idaea*)**
Tyto plody jsou červené nebo růžové.
- 0810 40 30 Borůvky (plody druhu *Vaccinium myrtillus*)**
Tyto plody jsou modravě černé.
- 0810 50 00 Kiwi**
Do této podpoložky patří kiwi odrůd *Actinidia chinensis* Planch. nebo *Actinidia deliciosa*.
Tyto plody, které jsou velikosti vejce, jsou dužnaté s hořce nasládlou příchutí a jejich chlupatá slupka je zelenavě hnědá.
- 0810 90 20 Tamarindy (indické datle), jablka kešú, liči (čínské švestky), jackfruit, sapoty, mučenky (*passiflora*), karamboly a pítahaje**
Tamarindy (plody druhu *Tamarindus indica* a *Tamarindus officinalis*) tak, jak jsou obvykle předkládány v mezinárodním obchodě (lusky nebo dužnina neobsahující přidaný cukr nebo jiné látky ani jinak neupravené), se zařazují do podpoložky 0813 40 65.
Jackfruit je plod druhu *Artocarpus heterophylla* a *Artocarpus integrifolia*. Liči je plod druhu *Litchi chinensis*. Sapoty jsou plody druhu *Achras sapota*.

Do této podpoložky patří mučenky neboli passiflora (např. „maracuja“), jako jsou např. následující druhy: mučenka purpurová (*Passiflora edulis*), mučenka obří (*Passiflora quadrangularis*) a mučenka sladká (*Passiflora ligularis*).

0810 90 50 Černý rybíz

Do této podpoložky patří kulovité plody *Ribes nigrum* L.

0810 90 60 Červený rybíz

Do této podpoložky patří plody *Ribes rubrum* L.

0810 90 95 Ostatní:

Kromě produktů uvedených ve vysvětlivkách k HS k číslu 0810, druhý odstavce, bod 7) (vyjma liči (čínských švestek) a sapot) do této podpoložky patří:

1. plody planiky (plody druhu *Arbutus unedo*);
2. dříví (plody druhu *Berberis vulgaris*);
3. plody rakytníku řešetlákového (plody druhu *Hippophæ rhamnoides*);
4. plody sorbu nebo plody oškeroše (např. plody druhů *Sorbus domestica* a *Sorbus aria*);
5. granadily (plody druhu *Annona cherimola* (čeromoja) a druhu *Annona reticulata* (anona síťovaná));
6. různé odrůdy *Physalis* neboli močhyní (plody druhu *Physalis alkekengi* nebo *Physalis pubescens*);
7. madagaskarské švestky nebo guvernérské švestky (*Flacourtia cataphracta* a *Idesia polycarpa*);
8. mišpule (plody druhu *Mespilus germanica*) a mišpule japonská (plody druhu *Eriobotrya japonica*);
9. plody různých odrůd *Sapotaceae*, např. sapodily (plody druhu *Lucuma mammosa*), avšak s výjimkou sapot, které patří do podpoložky 0810 90 20;
10. jedlé odrůdy *Actinidia*, jiné než kiwi (*Actinidia chinensis* Planch. nebo *Actinidia deliciosa*) patřící do podpoložky 0810 50 00;
11. plody různých odrůd *Sapindaceae*, např. rambutany (plody druhu *Nephelium lappaceum*) a pulasany (plody druhu *Nephelium mutabile*), avšak s výjimkou liči (plod druhu *Litchi chinensis*), které patří do podpoložky 0810 90 20.

0811 Ovoce a ořechy, též vařené ve vodě nebo v páře, zmrazené, též s přídavkem cukru nebo jiných sladidel

Výraz „zmrazené“ je definován ve všeobecných vysvětlivkách k HS k této kapitole, druhý odstavce.

Pokud jde o vyjádření obsahu cukru u dotčených podpoložek, viz doplňková poznámka 1 k této kapitole.

0811 20 31 Maliny

Viz vysvětlivka k podpoložce 0810 20 10.

0811 20 39 Černý rybíz

Viz vysvětlivka k podpoložce 0810 90 50.

0811 20 51 Červený rybíz

Viz vysvětlivka k podpoložce 0810 90 60.

KAPITOLA 9

KÁVA, ČAJ, MATÉ A KOŘENÍ

Všeobecné vysvětlivky

Zařazení koření, které bylo smícháno dohromady anebo obsahuje jiné přidané látky, je určeno poznámkou 1 k této kapitole.

V souladu s touto poznámkou, směsi koření s jinými látkami, nemají-li podstatný charakter koření, nepatří do této kapitoly. Patří do čísla 2103, pokud jde o kořenící směsi nebo o směsi přísad pro ochucení. V případě směsí používaných přímo k ochucení nápojů (drinků) nebo při přípravě extraktů určených k výrobě nápojů (drinků), tvořených kořením nebo rostlinami, částmi rostlin, semeny, plody nebo ořechy (celými, strouhanými, drcenými nebo v prášku) nebo kořením zahrnutým v jiných kapitolách (kapitoly 7, 11, 12 atd.), viz všeobecné vysvětlivky k HS k této kapitole, šestý a sedmý odstavec.

Zbytky a odpady koření, které nevyhnutelně vznikají během sklizně a následného zpracování (např. třídění nebo sušení) nebo během skladovacích operací nebo přepravy, se zařazují jako „nedrcené ani nemleté“, s výjimkou případů, kdy je produkt rozpoznatelný (např. v důsledku své homogenity) jako pocházející z úmyslného drcení.

Výraz „drcené nebo mleté“ používaný v různých číslech této kapitoly nezahrnuje výrobky nařezané na kusy.

0901 Káva, též pražená či dekofeinovaná; kávové slupky a pulpy; kávové náhražky s jakýmkoliv obsahem kávy

0901 11 00 Nepražená káva

a
0901 12 00 Do těchto podpoložek patří všechny formy nepražené kávy, též dekofeinované (včetně zrnků nebo zlomků oddělených při třídění, prosévání atd.), i když jsou určeny pro jiné účely, než je lidské požívání (například extrakce kofeinu).

0901 11 00 S kofeinem

Do této podpoložky patří nepražená káva za podmínky, že neprošla žádným procesem extrahování kofeinu.

0901 12 00 Dekofeinovaná

Do této podpoložky patří nepražená káva, která prošla procesem extrahování kofeinu. Káva tímto způsobem zpracovaná má obvykle obsah kofeinu nepřesahující 0,2 % hmotnostní, počítáno v sušině.

0901 21 00 Pražená káva

a
0901 22 00 Do těchto podpoložek patří káva uvedená ve vysvětlivce k podpoložkám 0901 11 00 a 0901 12 00, která byla pražená, též praná, mletá nebo koncentrovaná.

0901 21 00 S kofeinem

Použije se, *mutatis mutandis*, vysvětlivka k podpoložce 0901 11 00.

0901 22 00 Dekofeinovaná

Použije se, *mutatis mutandis*, vysvětlivka k podpoložce 0901 12 00.

0901 90 10 Kávové slupky a pulpy

Slupky jsou tenké obaly uvnitř plodu (bobule) uzavírající zrna, která jsou obvykle dvě.

Pulpy jsou vnitřní nebo „pergaménové“ povlaky, které obepínají každé zrno a které jsou odstraněny během pražení.

0901 90 90 Kávové náhražky obsahující kávu

Do této podpoložky patří produkty uvedené ve vysvětlivkách k HS k číslu 0901, první odstavec, bod 5). Tyto směsi mohou být mleté nebo nemleté anebo dokonce komprimované (stlačené).

- 0904** **Pepř rodu *Piper*; sušené nebo drcené nebo mleté plody rodu *Capsicum* nebo *Pimenta***
- 0904 11 00** **Nedrcený ani nemletý**
Do této podpoložky patří produkty uvedené ve vysvětlivkách k HS k číslu 0904, bod 1). Je třeba poznamenat, že lámaná pepřová zrna a zlomky pepře zůstávají zařazeny v této podpoložce, za předpokladu, že nejsou zřetelně výsledkem úmyslného mletí nebo drcení. Toto se aplikuje i na prach nebo smetky z koření, obsahující nečistý pepř.
Tato podpoložka zahrnuje zelená pepřová zrna konzervovaná v octovém roztoku nebo ve slaném nálevu, dokonce i s přísadkou malého množství kyseliny citrónové.
- 0904 20 10 až 0904 20 90** **Plody rodu *Capsicum* nebo rodu *Pimenta*, sušené nebo drcené nebo mleté**
Tyto podpoložky zahrnují produkty uvedené ve vysvětlivkách k HS k číslu 0904, bod 2), jsou-li sušené nebo drcené či mleté.
- 0904 20 10** **Sladká paprika**
Papriky této podpoložky (*Capsicum anuum* var. *grossum*) jsou relativně velké a mají sladkou chuť. Jsou sklizeny buď ještě zelené, nebo již červené. Do této podpoložky patří pouze sušené papriky, celé nebo v kouscích, avšak nedrcené ani nemleté.
- 0906** **Skořice a květy skořicovníku**
- 0906 11 00 a 0906 19 00** **Nedrcené ani nemleté**
Do těchto podpoložek patří, například:
1. tyčinky sestávající z pásků kůry neboli „cívek“, stočených navzájem jeden do druhého a dosahující délky až 110 cm;
2. kousky vzniklé krájením skořicových tyčinek na určité délky (např. 5 až 10 cm);
3. kůra v kouscích různé délky a šířky jako „cívečky“ (zlomky a odpad vznikající krájením skořicových tyčinek do normalizované délky), „peříčka“ a „lupínky“ (malé kousky skořicové kůry získané během loupání kůry a užívané zejména při výrobě skořicové esence).
- 0906 11 00** **Skořice (*Cinnamomum zeylanicum* Blume)**
Viz vysvětlivka k HS k položce 0906 11.
- 0907 00 00** **Hřebíček (celé plody, květy a stopky)**
Do této podpoložky patří též drcený nebo mletý hřebíček.
- 0908** **Muškatový oříšek, muškátový květ, amomy a kardamomy**
- 0908 10 00** **Muškatový oříšek**
Viz vysvětlivky k HS k číslu 0908, odstavec a).
Do této podpoložky patří muškátové oříšky, což jsou semena stromu muškátovníku vonného (*Myristica fragrans*).
Do této podpoložky patří též celé muškátové oříšky k průmyslové výrobě vonných silic nebo pryskyřic, které jsou často zpracovány vápennou vodou za účelem ochrany před hmyzem, a muškátové oříšky podřadné kvality, jako např. svařené nebo poškozené při sklizni, které jsou prodávány pod názvem „odpad“, „BWP“ (poškozené, červivé, páchnoucí) nebo „defektní“.
- 0908 20 00** **Muškatový květ**
Viz vysvětlivky k HS k číslu 0908, odstavec b).
- 0908 30 00** **Amomy a kardamomy**
Viz vysvětlivky k HS k číslu 0908, odstavec c), body 1) až 4).

- 0909** **Semena anýzu, badyánu, fenyklu, koriandru, kmínu nebo kořeného kmínu; jalovcové bobulky**
- 0909 20 00** **Semena koriandru**
Viz vysvětlivky k HS k číslu 0909, první a třetí odstavec.
Semena koriandru jsou kulovitá, světle žlutohnědé barvy. Na chuť jsou sladká a lehce ostrá.
- 0909 30 00** **Semena kmínu**
Viz vysvětlivky k HS k číslu 0909, první a třetí odstavec.
Semena kmínu jsou vejcovitá a hrbolatá.
- 0909 40 00** **Semena kořeného kmínu**
Viz vysvětlivky k HS k číslu 0909, první a třetí odstavec.
Semena kořeného kmínu jsou vejcovitá, protáhlá a hrbolatá.
- 0910** **Zázvor, šafrán, kurkuma, tymián, bobkový list, kari a jiná koření**
- 0910 10 00** **Zázvor**
Viz vysvětlivky k HS k číslu 0910, odstavec a).
Do této podpoložky patří oddenky zázvoru (*Amomum zingiber* L.), které mohou být předkládány čerstvé, sušené nebo drcené. Tato podpoložka zahrnuje též „šedý“ (známý jako „černý“) zázvor (neloupaný) a „bílý“ zázvor (loupaný).
- 0910 20 10** **Šafrán**
^a
0910 20 90 Viz vysvětlivky k HS k číslu 0910, odstavec b).
- 0910 30 00** **Kurkuma**
Viz vysvětlivky k HS k číslu 0910, odstavec c).
Komerční kulatá kurkuma pochází z hlavní hlízy, která je velká a kulovitá, zatímco dlouhá kurkuma pochází z bočních výrůstků na hlíze, které jsou vejcovité nebo cylindrické.
- 0910 91 05** **Směsi uvedené v poznámce 1 písm. b) k této kapitole**
^{až}
0910 91 90 Viz vysvětlivky k HS k číslu 0910, odstavec e) a g).
- 0910 91 05** **Kari**
Práškové kari je popsáno ve Vysvětlivkách k HS k číslu 0910, písm. e); přidání nepatrného množství jiných látek jako ingrediencí (sůl, hořčičná semena, mouka z luštěnin) nemění zařazení těchto směsí.
- 0910 99 31** **Tymián**
^{až}
0910 99 39 Do těchto podpoložek patří mnoho odrůd tymiánu (*Thymus vulgaris*, *Thymus zygis*, *Thymus serpyllum* neboli mateřídouška), též sušené.
- 0910 99 31** **Mateřídouška (*Thymus serpyllum*)**
Do této podpoložky patří pouze tymián rodu *Thymus serpyllum*.
- 0910 99 33** **Ostatní**
Tato podpoložka zahrnuje trhané a sušené listy a květy tymiánu rodu *Thymus vulgaris* a *Thymus zygis*.

0910 99 50**Bobkový list**

Do této podpoložky patří listy vavřínu (*Laurus nobilis*), též sušené.

0910 99 91**Ostatní****a****0910 99 99**

Do těchto podpoložek patří semena kopru (*Anethum graveolens*), kani a „černý pepř“, vyráběné z plodů rodu *Xylopi* *aethiopia*.

Nicméně, navzdory skutečnosti, že následující produkty se obecně používají jako koření, nezařazují se do těchto podpoložek:

- a) hořčičná semena (číslo 1207);
- b) všechny druhy oddenku galangy (číslo 1211);
- c) produkt zvaný „křížený šafrán“ nebo „světlice“, jehož barva je červenější než pravý šafrán a který sestává z květů světlice nebo safloru – *Carthamus tinctorius* nebo *Carthamus oxyacantha* anebo *Carthamus palaestinus* (číslo 1404).

Mnoho rostlin, které se používají k ochucení, ale nejsou správně řečeno kořeními, rovněž nepatří do této kapitoly a zařazují se zejména do kapitol 7 a 12 (viz vysvětlivky k těmto kapitolám).

KAPITOLA 10

OBILOVINY

Všeobecné vysvětlivky

Sušené klasy obilí (například kukuřice), které byly běleny, barveny, impregnovány nebo jinak zpracovány pro ozdobné účely se zařazují do podpoložky 0604 99 90.

Obiloviny zůstávají zařazeny v této kapitole, i když byly podrobeny tepelné úpravě pro účely konzervace, která může způsobit částečné želatinování a někdy prasknutí zrn. Částečné želatinování (předželatinování) nastává při procesu sušení a týká se pouze malého počtu zrn. Tato přeměna škrobu není cílem tepelné úpravy, pouze jejím vedlejším jevem. Tuto úpravu nelze považovat za, jiné zpracování ve smyslu poznámky 1 B) ke kapitole 10.

1001 Pšenice a sourež**1001 10 00 Pšenice tvrdá**

Viz poznámka 1 k položce k této kapitole a vysvětlivky k HS k číslu 1001, první odstavec, bod 2).

1001 90 91 Osivo obyčejné pšenice a sourži

Jsou to vybraná zrna a mohou být obvykle rozpoznatelná podle jejich balení (například pytle nesoucí označení jejich použití) a podle vyšší ceny.

Tato zrna mohou být upravena za účelem ochrany proti škůdcům nebo ptákům po zasetí.

1003 00 Ječmen**1003 00 10 Osivo**

Viz vysvětlivka k podpoložce 1001 90 91.

1006 Rýže

Viz doplňková poznámka 1 k této kapitole.

1008 Pohanka, proso a lesknice kanárská; ostatní obiloviny**1008 90 10 Triticale**

Triticale je hybridní obilovina vzniklá křížením pšenice a žita. Zrno je obvykle větší a protáhlejší než u žita a často větší a protáhlejší než u pšenice; vnější vrstva je zvrásněná.

KAPITOLA 11

MLÝNSKÉ VÝROBKY; SLAD; ŠKROBY; INULIN; PŠENIČNÝ LEPEK**1101 00****Pšeničná mouka nebo mouka ze sourži**

Viz poznámka 2 k této kapitole.

Mouka tohoto čísla může obsahovat malé množství soli (obvykle nepřesahující 0,5 %), stejně jako malá množství amylázy, rozemletých klíčků a praženého sladu.

1102**Obilné mouky, jiné než pšeničná mouka nebo mouka ze sourži**

Viz poznámka 2 k této kapitole.

Mouka tohoto čísla může obsahovat malé množství soli (obvykle nepřesahující 0,5 %), stejně jako malá množství amylázy, rozemletých klíčků a praženého sladu.

1102 20 10**Kukuřičná mouka****a****1102 20 90**

Pro stanovení obsahu tuku se použije analytická metoda stanovená přílohou III, část H, nařízení Komise (ES) č. 152/2009 (Úř. věst. L 54, 26.2.2009, s. 1), v souladu s nařízením Komise (EHS) č. 1748/85 (Úř. věst. L 167, 27.6.1985, s. 26).

Do těchto podpoložek patří také kukuřičná mouka popsána jako „mouka masa“, která se získává metodou „nixtamalizace“, pro niž je charakteristické vaření a máčení kukuřičných zrn v roztoku hydroxidu vápenatého a následné sušení a mletí.

Jakékoli další zpracování, například pražení, však vede k vyloučení takového produktu z čísla 1102 (zpravidla kapitola 19).

1103**Krupice, krupička a pelety z obilovin****1103 11 10****Krupice a krupička****až****1103 19 90**

1. Viz poznámky 2 a 3 k této kapitole.

2. Viz vysvětlivky k HS k číslu 1103, prvních šest odstavců.

3. — Výrobky, které nevyhovují kritériím propadu sítem stanoveným v poznámce 3 k této kapitole, se zařazují do čísla 1104.

— Výrobky, které vyhovují kritériím propadu sítem stanoveným v poznámce 3 k této kapitole, ale které, jelikož byly podrobeny procesu perlování, jsou ve formě kulovitých kousků zrn, patří do jedné z podpoložek čísla 1104, zahrnujících perlovitá zrna.

1103 13 10**Z kukuřice****a****1103 13 90**

Pro stanovení obsahu tuku viz vysvětlivka k podpoložkám 1102 20 10 a 1102 20 90.

Do těchto podpoložek patří také krupice a krupička z kukuřice popsána jako „mouka masa“, která se získává metodou „nixtamalizace“, pro niž je charakteristické vaření a máčení kukuřičných zrn v roztoku hydroxidu vápenatého a následné sušení a mletí.

Jakékoli další zpracování, například pražení, však vede k vyloučení takového produktu z čísla 1103 (zpravidla kapitola 19).

- 1103 20 10**
až
1103 20 90
- Pelety**
- Viz vysvětlivky k HS k číslu 1103, poslední odstavec.
- 1104**
- Obilná zrna jinak zpracovaná (například loupaná, válcovaná, ve vločkách, perlovitá, řezaná nebo šrotovaná), vyjma rýže čísla 1006; obilné klíčky, celé, rozválcované, ve vločkách nebo drcené**
- Zrna ve vločkách, která patří do podpoložek 1104 12 90, 1104 19 69 a 1104 19 91, jsou zrna, která byla loupána a válcována.
- 1104 22 20**
až
1104 29 89
- Jinak zpracovaná zrna (například loupaná, perlovitá, rozřezaná nebo šrotovaná)**
- Viz vysvětlivky k HS k číslu 1104, druhý odstavec, body 2) až 5).
- 1104 22 50**
- Perlovitá**
- Kromě perlovitých zrn uvedených ve vysvětlivkách k HS k číslu 1104, druhý odstavec, bod 4), do této podpoložky patří kousky zrn, které, jelikož byly podrobeny procesu perlování, jsou ve formě kulovitých granulí.
- 1104 22 90**
- Jinak nezpracovaná než šrotovaná**
- Do této podpoložky patří produkty získané roztržitím neloupaných obilných zrn, které nevyhovují kritériím propadu sítem stanoveným v poznámce 3 k této kapitole.
- 1104 23 30**
- Perlovitá**
- Viz vysvětlivka k podpoložce 1104 22 50.
- 1104 23 90**
- Jinak nezpracovaná než šrotovaná**
- Viz vysvětlivka k podpoložce 1104 22 90.
- Rozbitá kukuřičná zrna získána během prosévání vyčištěných neloupaných kukuřičných zrn a vyhovující kritériím stanoveným v poznámce 2 A) k této kapitole se zařazují do této podpoložky jako zrna „jinak nezpracovaná než šrotovaná“.
- 1104 29 05**
- Perlovitá**
- Viz vysvětlivka k podpoložce 1104 22 50.
- 1104 29 07**
- Jinak nezpracovaná než šrotovaná**
- Viz vysvětlivka k podpoložce 1104 22 90.
- 1104 29 30**
- Perlovitá**
- Viz vysvětlivka k podpoložce 1104 22 50.
- 1104 29 51**
až
1104 29 59
- Jinak nezpracovaná než šrotovaná**
- Viz vysvětlivka k podpoložce 1104 22 90.
- 1104 30 10**
a
1104 30 90
- Obilné klíčky, celé, rozválcované, ve vločkách nebo drcené**
- Viz vysvětlivky k HS k číslu 1104, druhý odstavec, bod 6).
- 1106**
- Mouka, krupice a prášek ze sušených luštěnin čísla 0713, ze sága nebo z kořenů nebo hlíz čísla 0714 nebo z výrobků kapitoly 8**
- Výrazy „mouka“, „krupice“ a „prášek“ jsou definovány v doplňkové poznámce 2 k této kapitole.
- Výrobky předkládané ve formě pasty jsou z tohoto čísla vyloučeny.

1107 Slad, též pražený**1107 10 11 Nepražený**

až

1107 10 99

Veškerý slad, v němž je přítomna diastatická aktivita, nezbytná pro zcukernění obilného škrobu, patří do těchto podpoložek. Mezi takový slad patří zelený slad, provzdušněný slad a sušený slad, posledně jmenovaný je často komerčně dělen na světlý slad (plzeňského typu) a tmavý slad (mnichovského typu).

Všechn slad patřící do těchto podpoložek je charakteristický moučným, bílým, drobivým jádrem. Nicméně, v případě tmavého sladu (mnichovského typu) barva jádra asi v 10 % zrn kolísá od žluté do hnědé. Jádra mají suchou, drobivou konzistenci. Když se melou, poskytují dobrou měkkou mouku.

1107 20 00 Pražený

Do této podpoložky patří jakýkoliv slad, v němž byla diastatická aktivita omezena nebo úplně vymizela důsledkem pražení a který se, proto, uplatní pouze při vaření piva jako přísada k nepraženému sladu, aby dodala pivu zvláštní barvu a chuť.

Barva jader takového sladu kolísá od špinavě bílé po černou, podle typu.

Tato podpoložka zahrnuje:

1. pražený slad, který byl pražen bez předchozího zcukernatění nebo po částečném dílčím zcukernatění, podle stupně vlhkosti použitého světlého sladu. Tento slad má lesklý vnější povrch a jeho endosperm je černý bez skelného lesku.
2. karamelizovaný (pálený) slad, jehož cukr, vytvořený předchozím zcukernatěním, byl karamelizován. Barva tohoto sladu je mdle žlutá až po světle hnědou; endosperm u nejméně 90 % zrn je na pohled sklovitý a špinavě bílý až tmavě hnědý. Diastatická aktivita je dosud přítomná v určitém stupni ve velmi světlém karamelizovaném sladu. Může se vyskytovat 10 % podíl nekaramelizovaných (nepálených) zrn.

KAPITOLA 12

OLEJNATÁ SEMENA A OLEJNATÉ PLODY; RŮZNÁ ZRNA, SEMENA A PLODY; PRŮMYSLOVÉ NEBO LÉČIVÉ ROSTLINY; SLÁMA A PÍCNINY**1201 00 Sójové boby, též drcené**

Sójové boby (semena rodu *Glycine max*), různé podle barvy mezi hnědou, zelenou a černou. Neobsahují prakticky žádný škrob, ale jsou bohaté na protein a olej.

Zvláštní pozornost by měla být věnována tarifnímu zařazování některých semen, která se objevují na trhu jako „zelené sójové boby“ nebo „zelené boby“. Často to nejsou sójové boby, ale fazole patřící do čísla 0713.

1202 Podzemnice olejná, nepražená ani jinak tepelně neupravená, též loupaná nebo drcená

Podzemnice olejná neboli arašidy, semena rodu *Arachis hypogaea*, obsahují vysoké množství jedlého oleje.

1205 Semena řepky nebo řepky olejký, též drcená**1205 10 10 Semena řepky nebo řepky olejký s nízkým obsahem kyseliny erukové**

a

1205 10 90

Viz poznámka 1 k položce k této kapitole a vysvětlivky k HS k číslu 1205.

1206 00 Slunečnicová semena, též drcená**1206 00 91 Loupaná; neloupaná, v šedě a bíle proužkované slupce**

Slunečnicová semena této podpoložky jsou obvykle určena k výrobě cukrovinek, ke krmení ptáků nebo přímo k požívání. Všeobecně je jejich délka jen polovinou délky slupky, která může převyšovat 2 cm. Tato semena mají normálně obsah oleje přibližně 30 až 35 % hmotnostních.

1206 00 99 Ostatní

Tato podpoložka zahrnuje slunečnicová semena pro výrobu oleje k lidskému požívání. Normálně jsou dodávána ve slupkách, které jsou jednotné černé barvy. Všeobecně, délka semen a slupky je téměř stejná. Tato semena mají normálně obsah oleje přibližně 40 až 45 % hmotnostních.

1207 Ostatní olejnatá semena a olejnaté plody, též drcené**1207 40 10 Sezamová semena**

a

1207 40 90

Do těchto podpoložek patří semena druhu *Sesamum indicum*.

1207 50 10 Hořčičná semena

a

1207 50 90

Hořčičná semena jsou získávána z různých rostlinných druhů, např. *Sinapsis alba*, *Brassica hirta*, *Brassica nigra* a *Brassica juncea*.

1207 99 97 Ostatní

Za předpokladu, že nejsou zahrnuta v předcházejících podpoložkách tohoto čísla, patří do této podpoložky plody a semena uvedená ve druhém odstavci vysvětlivek k HS k číslu 1207.

Do této podpoložky rovněž patří zelená semena tykve s měkkou slupkou, která geneticky nemají zkorkovatělou vnější vrstvu osemení (*Cucurbita pepo* L. convar. *citrullina* Gerb. var. *styriaca* a *Cucurbita pepo* L. var. *oleifera* Pietsch). Tyto tykve jsou pěstovány hlavně pro olej a nikoliv pro použití jako zelenina, semena tykví pro použití jako zelenina patří do podpoložky 1209 91 90.

Do této podpoložky nepatří pražená tykvová semena (položka 2008 19).

- 1208** **Mouka a krupice z olejnatých semen nebo olejnatých plodů, kromě hořčičné mouky a krupice**
Viz poznámka 2 k této kapitole.
- 1209** **Semena, plody a výtrusy k setí**
- 1209 10 00** **Semena cukrové řepy**
Do této podpoložky patří pouze semena cukrové řepy (*Beta vulgaris* var. *altissima*).
Rovněž jsou sem zahrnuta semena zvaná jednoděložná semena, získaná buď genetickým procesem nebo rozčleněním klubíček (semena nazývaná segmentová nebo rozčleněná či ztenčená), též obalená v povlaku, nejčastěji na jílovém základě.
- 1209 29 60** **Semena krmné řepy (*Beta vulgaris* var. *alba*)**
Do této podpoložky rovněž patří semena zvaná jednoděložná semena, získaná buď genetickým procesem nebo rozčleněním klubíček (semena nazývaná segmentová nebo rozčleněná či ztenčená), též obalená v povlaku, nejčastěji na jílovém základě.
- 1209 30 00** **Semena bylin pěstovaných zejména pro jejich květy**
Tato podpoložka zahrnuje semena bylin pěstovaných výhradně nebo hlavně pro jejich květy (květy k řezání, k ozdobným účelům atd.). Semena těchto druhů mohou být předkládána v podpůrném médiu, například v celulóze vatě nebo v rašelině. Do této podpoložky patří též semena hrachoru (*Lathyrus odoratus*).
- 1209 91 90** **Ostatní**
Tato podpoložka zahrnuje semena tykví pěstovaných jako zelenina, pokud jsou používána k setí, k jídlu (například v salátech), v potravinářském průmyslu (např. v pekařských výrobcích) nebo k léčivým účelům.
Viz rovněž vysvětlivka k podpoložce 1207 99 97.
- 1209 99 10** **Semena lesních stromů**
Do této podpoložky patří zrna a ostatní semena lesních stromů, i když jsou určená k produkci okrasných stromů nebo keřů v zemi dovozu.
Pro účely této podpoložky výraz „stromy“ znamená všechny stromy, keře nebo keřovité stromy, jejichž kmeny, stonky a větve jsou dřevité konzistence.
Do této podpoložky patří všechna semena a plody používané k setí:
1. stromy evropských stejně jako exotických druhů, určené k zalesňování země, za účelem produkce dřeva, ale také za účelem zpevnování půdy nebo jako ochrana proti erozi;
2. stromy určené pro okrasné účely nebo pro sadové úpravy parků, veřejných nebo soukromých zahrad nebo lemování veřejných ploch, městských ulic, cest, průplavů atd.
Mezi stromy druhé skupiny – které z větší části patří ke stejným druhům jako stromy skupiny první – patří stromy, které jsou používány nejen pro svůj tvar nebo barvu listů či jehlicí (například různé typy topolů, javorů, jehličnanů atd.), ale také pro květy (například mimóza, tamaryšek, magnolie, šerík, zlatý děšť, třešeň sakura, žmarilka čili jídášník, růže) nebo pro pestrou barvu plodů (například višně vavříň, „velikonoční keře“, pyracantha).

Avšak následující semena a plody nepatří do této podpoložky, i když jsou určeny k setí:

- a) plody nebo ořechy patřící do kapitoly 8 (zejména kaštiny, vlašské ořechy, lískové ořechy, pekanové ořechy, mandle atd.);
- b) semena a plody patřící do kapitoly 9 (například jalovcové bobule);
- c) olejnatá semena a olejnaté plody patřící do čísel 1201 00 až 1207 (například bukové plody, palmové ořechy).

Do této podpoložky rovněž nepatří:

- a) tamarindová semena (podpoložka 1209 99 99) a
- b) žaludy a koňské kaštiny (podpoložka 2308 00 40).

1210 Chmelové šišťice, čerstvé nebo sušené, též drcené, v prášku nebo ve formě pelet; lupulin

1210 20 10 Chmelové šišťice, drcené, v prášku nebo ve formě pelet, s vyšším obsahem lupulinu; lupulin

Kromě lupulinu do této podpoložky patří produkty s vyšším obsahem lupulinu získané mletím chmelových šišťic po mechanickém odstranění listů, stonků a pazochů.

1211 Rostliny a části rostlin (včetně semen a plodů) používané zejména ve voňavkářství, ve farmacii nebo jako insekticidy, fungicidy nebo k podobným účelům, čerstvé nebo sušené, též řezané, drcené nebo v prášku

1211 20 00 Kořeny ginsengu (ženšenu)

Do této podpoložky patří kořeny ginsengu (*Panax quinquefolium* a *Panax ginseng*). Kořen je cylindrického až vřetenovitého tvaru, s okružními záhyby kolem horní třetiny; jsou často rozděleny do několika větví. Vnější barva kolísá od žlutavě bílé po hnědo žlutou a vnitřek je bílý a moučný (nebo tvrdý jako roh po povaření ve vodě). Do této podpoložky také patří rozemleté nebo drcené kořeny ginsengu.

1211 90 30 Tonková semena

Do této podpoložky patří semena druhu *Dipteryx odorata* (čeledi *Leguminosae*). Rovněž jsou nazývána semena tonga nebo tonka a kumaru. Obsahují kumarin a používají se ve voňavkářském průmyslu a při výrobě trestí pro dietní nápoje.

1211 90 85 Ostatní

Za předpokladu, že nejsou zahrnuty v předcházejících podpoložkách tohoto čísla, do této podpoložky patří rostliny, části rostlin, semena a plody uvedené v jedenáctém odstavci vysvětlivek k HS k číslu 1211 a následující:

1. části konopných rostlin, též ve směsi s anorganickými nebo organickými látkami (používané jednoduše jako plnivo);
2. „pomerančové hrášky“ neboli „oranžetky“, což jsou nezralé, nejedlé pomeranče, které opadaly brzo potom, co strom odkvetl, a sklizené suché, zejména za účelem extrakce silic (malá zrna);
3. listy sušené pampelišky (*Taraxacum officinale*);
4. sušený šťovík (*Rumex acetosa*);
5. sušená lichořeřišnice (*Tropaeolum majus*).

Do této podpoložky nepatří chaluhy (číslo 1212) nebo semena tykve (číslo 1207 nebo 1209).

- 1212 Svatojánský chléb, chaluhy a jiné řasy, cukrová řepa a cukrová třtina, čerstvé, chlazené, zmrazené nebo sušené, též v prášku; ovocné pecky a jádra a jiné rostlinné produkty (včetně nepražených kořenů čekanky *Cichorium intybus sativum*), používané zejména k lidskému požívání, jinde neuvedené ani nezahrnuté**
- 1212 20 00 Chaluhy a jiné řasy**
Viz vysvětlivky k HS k číslu 1212, část A).
- 1212 91 20 Cukrová řepa**
a
1212 91 80 Do těchto podpoložek patří pouze řepa nezbavená sacharózy, která má obsah cukru obvykle převyšující 60 % hmotnostních, počítáno v sušině. Částečně nebo zcela zbavená cukru patří do podpoložek 2303 20 10 nebo 2303 20 90.
- 1212 99 30 Svatojánský chléb**
Viz vysvětlivky k HS k číslu 1212, část C), první a druhý odstavec.
- 1212 99 41 Semena svatojánského chleba**
a
1212 99 49 Viz vysvětlivky k HS k číslu 1212, část C), třetí odstavec.
- 1212 99 70 Ostatní**
Kromě produktů uvedených v odstavcích tři, čtyři a pět části D) vysvětlivek k HS k číslu 1212, do této podpoložky patří též:
1. hlízy konjaku neboli konnyaku, celé, rozdrčené nebo v prášku;
2. „pylová mouka“ – malé hrudky, tvořené pylem sbíraným včelami a aglomerované nektarem, medem a včelí kašičkou.
Semena tykve (čísla 1207 nebo 1209) do této podpoložky nepatří.
- 1214 Tuřín, krmná řepa, jiné krmné kořeny, seno, vojtěška (alfalfa), jetel, vičenec ligrus, kapusta kadeřavá krmná, vlčí bob, víkev a podobné píceiny, též ve formě pelet**
- 1214 90 10 Krmná řepa, tuřín a jiné krmné kořeny**
Do této podpoložky patří:
1. krmná řepa (*Beta vulgaris* var. *alba*);
2. tuřín (*Brassica napus* var. *napobrassica*);
3. jiné krmné kořeny, např. vodnice a krmná mrkev.
Různé druhy a odrůdy jeruzalémského artyčoku (například *Helianthus tuberosus*) se zařazují do čísla 0714, zatímco pastinák (*Pastinaca sativa*) se zařazuje do kapitoly 7 jako zelenina (číslo 0706, pokud je čerstvý nebo chlazený).

KAPITOLA 13

ŠELAK; GUMY, PRYSKYŘICE A JINÉ ROSTLINNÉ ŠŤÁVY A VÝTAŽKY

- 1301 Šelak; přírodní gumy, pryskyřice, klejopryskyřice a přírodní olejové pryskyřice (např. balzámy)**
- 1301 20 00 Arabská guma**
Arabská guma (nebo akáciiová guma čili senegalská guma) je předkládána ve žlutavých nebo načervenalých kouscích, je průsvitná a rozpustná ve vodě, ale nikoliv v alkoholu.
- 1302 Rostlinné šťávy a výtažky; pektinové látky, pektináty a pektany; agar-agar a ostatní slizy a zahušťovadla získané z rostlin, též upravené**
- 1302 11 00 Opium**
Viz vysvětlivky k HS k číslu 1302, část A), bod 1).
- 1302 12 00 Z lékořice**
Viz vysvětlivky k HS k číslu 1302, část A), bod 2).
- 1302 19 80 Ostatní**
Viz vysvětlivky k HS k číslu 1302, část A), body 4) až 20).
- 1302 20 10 Pektinové látky, pektináty a pektany**
^a
1302 20 90
Do těchto podpoložek patří výrobky uvedené ve vysvětlivkách k HS k číslu 1302, část B).
- 1302 31 00 Agar-agar**
Viz vysvětlivky k HS k číslu 1302, část C), bod 1).
- 1302 32 10 Slizy a zahušťovadla ze svatojánského chleba, ze semen svatojánského chleba nebo z guarových semen, též upravené**
^a
1302 32 90
Viz vysvětlivky k HS k číslu 1302, část C), bod 2).
Do těchto podpoložek nepatří endosperm guarových semen („guarové štěpy“) ve formě malých, světle žlutých, nepravidelně tvarovaných vloček (číslo 1404).
- 1302 39 00 Ostatní**
Kromě výrobků uvedených ve vysvětlivkách k HS k číslu 1302, část C), body 3) až 5) patří do této podpoložky také:
1. výtažek získaný z řasy druhu *Furcellaria fastigiata*, sklízené na pobřeží Dánska, který se získává stejnou cestou a předkládá ve stejné formě jako agar-agar;
2. slizy získané ze semen kdoule;
3. slizy získané z dutohlávky sobí;
4. karagén a vápenné, sodné a draselné karagenáty, i když byly standardizovány cukrem (např. sacharózou, glukózou), přidaným k zabezpečení stálé aktivity při použití. Obsah přidaného cukru obvykle nepřesahuje 25 %.

KAPITOLA 14

ROSTLINNÉ PLETACÍ MATERIÁLY; ROSTLINNÉ PRODUKTY, JINDE NEUVEDENÉ ANI NEZAHRNUTÉ

- 1401** Rostlinné materiály používané zejména k výrobě košíkářského nebo pleteného zboží (například bambus, rákos, španělský rákos (rotang), sítina, vrbové proutí, rafie, obilná sláma čištěná, bělená nebo barvená, lipové lýko)
- 1401 10 00** **Bambus**
Viz vysvětlivky k HS k číslu 1401, druhý odstavec, bod 1).
- 1401 20 00** **Španělský rákos (rotang)**
Viz vysvětlivky k HS k číslu 1401, druhý odstavec, bod 2).
- 1401 90 00** **Ostatní**
Do této podpoložky patří produkty uvedené ve vysvětlivkách k HS k číslu 1401, druhý odstavec, body 3) až 7). Listy různých druhů *Typha* (například *Typha latifolia* neboli kočičí ocas) rovněž patří do této podpoložky.
- 1404** **Rostlinné produkty, jinde neuvedené ani nezahrnuté**
- 1404 20 00** **Krátká bavlna (z druhého vyzrívání)**
Viz vysvětlivky k HS k číslu 1404, druhý odstavec, část A).
- 1404 90 00** **Ostatní**
Do této podpoložky patří produkty uvedené ve vysvětlivkách k HS k číslu 1404, druhý odstavec, část B až F).
Hlavy soukenických štětek uvedené ve vysvětlivkách k HS k číslu 1404, druhý odstavec, část F), bod 7) jsou z druhu *Dipsacus sativus*.
Do této podpoložky rovněž patří endosperm guarových semen („guarové štěpy“) ve formě malých, světle žlutých, nepravidelně tvarovaných vloček.

TŘÍDA III

ŽIVOČIŠNÉ NEBO ROSTLINNÉ TUKY A OLEJE A VÝROBKY VZNIKLÉ JEJICH ŠTĚPENÍM; UPRAVENÉ JEDLÉ TUKY; ŽIVOČIŠNÉ NEBO ROSTLINNÉ VOSKY

KAPITOLA 15

ŽIVOČIŠNÉ NEBO ROSTLINNÉ TUKY A OLEJE A VÝROBKY VZNIKLÉ JEJICH ŠTĚPENÍM; UPRAVENÉ JEDLÉ TUKY; ŽIVOČIŠNÉ NEBO ROSTLINNÉ VOSKY**Všeobecné vysvětlivky**

Pro účely podpoložek této kapitoly, kde se objevuje výraz „průmyslové účely“, se tento výraz týká pouze takových účelů, které zahrnují přeměnu základního produktu.

Na druhé straně výraz „technické účely“, který se nachází v některých podpoložkách, neznamená takovouto přeměnu.

Úpravy jako jsou vyčištění, rafinace nebo hydrogenace se nepovažují za „průmyslový účel“ ani „technický účel“.

Je třeba zdůraznit, že dokonce i výrobky vhodné k lidské výživě mohou být určeny pro technické nebo průmyslové účely.

Podpoložky této kapitoly, které jsou vyčleněny pro výrobky pro technické nebo průmyslové účely jiné než je výroba potravin pro lidskou výživu, zahrnují oleje a tuky pro výrobu potravy pro zvířata.

Doplňková poznámka 1 a)

Tekutá frakce rostlinných olejů získaná oddělením od pevné fáze, například chlazením, použitím organických rozpouštědel, povrchově aktivních látek atd., nemůže být považována za surový olej.

1502 00**Lůj hovězí, ovčí nebo kozí, jiný než čísla 1503**

Do tohoto čísla patří kromě vyškvářených lojů i nevyškvářené loje, tj. loje uzavřené ve svých buněčných membránách.

Do tohoto čísla proto patří následující:

1. nevyškvářený tuk, surový nebo ve formě loje (jateční lůj, řeznický lůj, lůj z vnitřnosti);
2. vyškvářený lůj, zahrnující:
 - a) „Premier jus“ tuk, který je nejkvalitnější z jedlých lojů;
 - b) „škvarkový“ tuk;
 - c) „kyselý“ tuk, získávaný vařením nevyškvářeného tuku nejnižší kvality ve vodném roztoku kyseliny sírové, která hydrolyzuje albuminoidní látky v tkáních tak, že se uvolní tuk;
3. tuky získané z kostí nebo odpadu hovězího dobytka, ovčí nebo kozí.

Avšak do tohoto čísla nepatří olej z kostí a z kostního morku a olej z noh (podpoložka 1506 00 00).

1503 00**Stearin z vepřového sádla, olein z vepřového sádla, oleostearin, oleomargarín a olein z loje, neemulgované, nesmíchané ani jinak neupravené****1503 00 11****Stearin z vepřového sádla a oleostearin****a
1503 00 19**

Do těchto podpoložek patří výrobky uvedené v druhém a předposledním odstavci vysvětlivek k HS k číslu 1503.

1503 00 30**Olein z loje pro průmyslové účely, jiné než pro výrobu potravin určených pro lidskou výživu**

Do této podpoložky patří výrobky popsané v pátém odstavci vysvětlivek k HS k číslu 1503, za předpokladu, že jsou určeny pro průmyslové účely, jiné než pro výrobu potravin pro lidskou výživu (viz všeobecné vysvětlivky k této kapitole).

- 1503 00 90** **Ostatní**
Kromě výrobků uvedených v třetím a čtvrtém odstavci vysvětlivek k HS k číslu 1503, zahrnuje tato podpoložka i olein z loje, který nesplňuje podmínky uvedené v podpoložce 1503 00 30, například olein z loje pro technické účely.
- 1504** **Tuky a oleje a jejich frakce z ryb nebo mořských savců, též rafinované, avšak chemicky neupravené**
Viz všeobecné vysvětlivky k HS k této kapitole, část A), šestý a sedmý odstavec.
- 1504 10 10** **Oleje z rybích jater a jejich frakce**
až
1504 10 99 Viz vysvětlivky k HS k číslu 1504, druhý odstavec.
- 1504 10 10** **S obsahem vitamínu A nepřesahujícím 2 500 mezinárodních jednotek/g**
Obsah vitamínu A v oleji z jater získaného z *Gadidae* (treska, treska jednoskvrnná, mník, štikozubec atd.) obvykle nepřesahuje 2 500 mezinárodních jednotek/g.
- 1504 10 91** **Ostatní**
a
1504 10 99 Obsah vitamínu A v oleji z jater získaného například z tuňáků, platýse obrovského a z různých druhů žraloků, obvykle převyšuje 2 500 mezinárodních jednotek/g.
Oleje se zvýšeným obsahem vitamínů zůstávají zařazeny v těchto podpoložkách za předpokladu, že neztratily charakter olejů z rybích jater. To je, například, v případě olejů z rybích jater s obsahem vitamínu A nepřesahujícím 100 000 mezinárodních jednotek/g.
- 1504 20 10** **Tuky a oleje a jejich frakce z ryb, jiné než oleje z jater**
a
1504 20 90 Do těchto podpoložek patří tuky a oleje získané ze všech druhů ryb a jejich frakce, s výjimkou olejů extrahovaných výlučně z jejich jater, a mezi ně patří:
1. oleje získané ze sledů a menhadenu (sledovitá ryba podobná sledi obecnému, lovená výlučně pro extrakci oleje);
2. oleje získané ze zbytků z konzervačního procesu, horší kvality než výše uvedené oleje. Tyto oleje obchodního významu jsou oleje ze zbytků *Clupeidae*, oleje ze zbytků tuňáků a bonita a oleje ze zbytků *Salmonidae*;
3. oleje ze zbytků z obchodu s rybami, které mají velmi smíšené složení a vždy jsou méně hodnotné;
4. rybí stearin, který je popsán v pátém odstavci vysvětlivek k HS k číslu 1504.
Tuky a oleje těchto podpoložek jsou používány hlavně pro technické a průmyslové účely jako je činění kůže, příprava malířských barev, řezné oleje.
- 1504 30 10** **Tuky a oleje a jejich frakce z mořských savců**
a
1504 30 90 Tyto podpoložky zahrnují:
1. velrybí olej a surový vorvaní olej, které jsou popsány ve třetím a čtvrtém odstavci vysvětlivek k HS k číslu 1504;
2. tuk z mořských savců;
3. oleje z ploutvonožců (tuleni, mroži a lvouni).
Do těchto podpoložek patří všechny oleje z mořských savců a jejich frakce, včetně těch, které byly získány z jejich jater jako olej z jater vorvaně, který je velmi bohatý na vitamín A, má vlastnosti obdobné olejům z rybích jater podpoložek 1504 10 10, 1504 10 91 a 1504 10 99.

- 1505 00** **Tuk z ovčí vlny a tukové látky z něho získané (včetně lanolinu)**
- 1505 00 10** **Tuk z ovčí vlny, surový**
Viz první odstavce vysvětlivek k HS k číslu 1505.
- 1505 00 90** **Ostatní**
Do této podpoložky patří:
1. lanolin, který je popsán v druhém, třetím a čtvrtém odstavci vysvětlivek k HS k číslu 1505;
2. tukové látky získané z tuku z ovčí vlny (olein a stearin z ovčí vlny), což jsou kapalné a tuhé části získané po destilaci a poté lisováním tuku z ovčí vlny.
- 1506 00 00** **Ostatní živočišné tuky a oleje a jejich frakce, též rafinované, ale chemicky neupravené**
Do této podpoložky nepatří nejdříve směsi nebo přípravky ze živočišných tuků a olejů, např. jateční tuky z různých zvířat nebo směsi nebo přípravky ze živočišných a rostlinných tuků a olejů, např. odpadní tuky ze smažení (číslo 1518).
- 1507** **Sójový olej a jeho frakce, též rafinovaný, ale chemicky neupravený**
- 1507 10 10** **Surový olej, též odslizený**
a
1507 10 90 Pro definici výrazu „surový“ viz doplňková poznámka 1 k této kapitole, odstavce a), b) a c).
- 1507 90 10** **Ostatní**
a
1507 90 90 Do těchto podpoložek patří rafinovaný sójový olej.
- 1508** **Podzemnicový olej a jeho frakce, též rafinovaný, ale chemicky neupravený**
- 1508 10 10** **Surový olej**
a
1508 10 90 Viz doplňková poznámka 1 a) a b) k této kapitole.
- 1508 90 10** **Ostatní**
a
1508 90 90 Do těchto podpoložek patří též rafinovaný olej z podzemnicových jader (arašídový olej).
- 1509** **Olivový olej a jeho frakce, též rafinovaný, ale chemicky neupravený**
Olivový olej patřící do tohoto čísla musí splňovat následující tři požadavky:
1. musí být získán výhradně ze zpracování plodů olivovníku (*Olea europaea* L.);
2. musí být získán výhradně mechanickým nebo jiným fyzikálním způsobem (např. lisováním), takže je vyloučeno použití rozpouštědel (viz poznámka 2 k této kapitole);
3. nesmí být reesterifikován nebo smíchán s jinými oleji, včetně olivového oleje ze zbytků (pokrutin), patřících do čísla 1510 00.
- 1509 10 10** **Panenský olivový olej na svícení**
Viz doplňková poznámka 2 B) 1) k této kapitole.

1509 10 90	Ostatní Viz doplňková poznámka 2 B) 2) k této kapitole.
1509 90 00	Ostatní Viz doplňková poznámka 2 C) k této kapitole. Do této podpoložky patří nejen rafinovaný olivový olej, ale také rafinovaný olivový olej smíchaný s panenským olivovým olejem.
1510 00	Ostatní oleje a jejich frakce, získané výhradně z oliv, též rafinované, avšak chemicky neupravené, a směsi těchto olejů nebo frakcí s oleji nebo frakcemi čísla 1509 Toto číslo zahrnuje pouze oleje splňující požadavky uvedené v bodě 1. vysvětlivky k číslu 1509. Obdobně jako oleje patřící do čísla 1509, oleje patřící do čísla 1510 00 nesmí být reesterifikované nebo smíšené s jinými oleji, tj. oleji jinými než je olivový olej, ale: — mohou být extrahovány pomocí rozpouštědel nebo fyzikálním způsobem; — mohou být smíchány s oleji nebo frakcemi patřícími do čísla 1509; nejběžnější směs je složena ze směsi rafinovaného olivového oleje ze zbytků (pokrutin) a panenského olivového oleje.
1510 00 10	Surové oleje Viz doplňková poznámka 2 D) k této kapitole.
1510 00 90	Ostatní Do této podpoložky patří též rafinovaný olivový olej ze zbytků (pokrutin) a směsi rafinovaného olivového oleje ze zbytků (pokrutin) a panenského olivového oleje.
1511	Palmový olej a jeho frakce, též rafinovaný, ale chemicky neupravený
1511 10 10 a 1511 10 90	Surový olej Viz doplňková poznámka 1 a) a b) k této kapitole. Surový palmový olej se rozkládá rychleji než jiné oleje a následně má vysoký obsah volných mastných kyselin.
1511 90 11 a 1511 90 19	Pevné frakce Do těchto podpoložek patří palmový stearin.
1511 90 91 a 1511 90 99	Ostatní Do těchto podpoložek patří: 1. rafinovaný palmový olej; 2. tekutá frakce palmového oleje získaná oddělením pevné fáze ochlazením nebo použitím organických rozpouštědel nebo povrchově aktivních látek. Tato frakce (palmový olein), která může mít složení mastných kyselin v některých případech velmi podobné složení mastných kyselin v nefrakcionovaném palmovém oleji, může obvykle být rozlišena porovnáním poměrného zastoupení v ní obsažených triglyceridů s poměrným zastoupením triglyceridů v typickém nefrakcionovaném palmovém oleji. Triglyceridy obsahující vyšší počet uhlíkových atomů (C ₅₂ a C ₅₄) se nacházejí ve větším množství v tekuté frakci než v nefrakcionovaném oleji, zatímco triglyceridy obsahující poměrně nižší počet uhlíkových atomů (C ₅₀ a C ₄₈) převládají v pevné frakci.
1512	Slunečnicový olej, světlíkový olej nebo bavlníkový olej a jejich frakce, též rafinované, ale chemicky neupravené
1512 11 91	Slunečnicový olej Viz doplňková poznámka 1 a) a b) k této kapitole společně s částí A) vysvětlivek k HS k číslu 1512.

- 1512 11 99 Světlicový olej**
Viz doplňková poznámka 1 a) a b) k této kapitole společně s částí B) vysvětlivek k HS k číslu 1512.
- 1512 19 90 Ostatní**
Do této podpoložky patří rafinovaný slunečnicový olej a rafinovaný světlicový olej.
- 1512 21 10 Bavlníkový olej a jeho frakce**
až
1512 29 90
Viz vysvětlivky k HS k číslu 1512, část C).
- 1514 Řepkový nebo hořčičný olej a jejich frakce, též rafinované, ale chemicky neupravené**
- 1514 11 10 Olej řepky nebo řepky olejky s nízkým obsahem kyseliny erukové a jeho frakce**
až
1514 19 90
Viz poznámka k položce 1 k této kapitole a vysvětlivky k HS k číslu 1514, část A), druhý odstavec, druhá věta.
- 1515 Ostatní stálé rostlinné tuky a oleje (včetně jojobového oleje) a jejich frakce, též rafinované, ale chemicky neupravené**
- 1515 30 10 Ricinový olej a jeho frakce**
a
1515 30 90
Ricinový olej je také znám jako „olej Kristovy palmy“ a „kervový olej“.
Do těchto podpoložek nepatří kurkasový olej (neboli purgativový olej), získaný ze semen stromu druhu „*Jatropha curcas*“ čeledi *Euphorbiaceae*, často nazývaný „americký ricinový olej“ nebo „divoký ricinový olej“ (podpoložky 1515 90 40 až 1515 90 99).
- 1517 Margarín; jedlé směsi nebo přípravky ze živočišných nebo rostlinných tuků nebo z olejů nebo frakcí různých tuků nebo olejů této kapitoly, jiné než jedlé tuky nebo oleje nebo jejich frakce čísla 1516**
Pro definici výrazu „margarín“ viz vysvětlivky k HS k položkám 1517 10 a 1517 90.
- 1517 10 10 Margarín, vyjma tekutý margarín**
a
1517 10 90
Viz vysvětlivky k HS k číslu 1517, pátý odstavec, část A).
Je třeba poznamenat, že obsah vody není rozhodující činitel při zařazení výrobků do těchto podpoložek.
- 1517 90 91 Rostlinné oleje stálé, tekuté, smíšené**
Do této podpoložky patří také směsi chemicky upravených rostlinných olejů.
- 1521 Rostlinné vosky (jiné než triglyceridy), včelí vosk a jiné hmyzí vosky a vorvanina (spermacet), též rafinované nebo barvené**
- 1521 10 00 Rostlinné vosky**
Kromě výrobků popsaných ve vysvětlivkách k HS k číslu 1521, část I), patří do této podpoložky kávový vosk, který se přirozeně vyskytuje ve všech částech keře kávovníku (lusky, pergamenová kutikula, listy atd.) a je to vedlejší produkt výroby kávy bez kofeinu. Je černý, má kávovou vůni a je používán při výrobě určitých čistících prostředků.
- 1521 90 91 Surové**
Do této podpoložky patří vosky v přírodních plástech.
- 1521 90 99 Ostatní**
Do této podpoložky patří vosky, lisované nebo rafinované, též bílé nebo barvené.
- 1522 00 Degras; zbytky po zpracování tukových látek nebo živočišných nebo rostlinných vosků**
- 1522 00 31 Obsahující olej s vlastnostmi olivového oleje**
a
1522 00 39
Viz doplňková poznámka 3 k této kapitole, která specifikuje zbytky vyloučené z těchto podpoložek.

TŘÍDA IV

VÝROBKY POTRAVINÁŘSKÉHO PRŮMYSLU; NÁPOJE, LIHOVINY A OCET; TABÁK A VYROBENÉ
TABÁKOVÉ NÁHRAŽKY

KAPITOLA 16

PŘÍPRAVKY Z MASA, RYB NEBO KORÝŠŮ, MĚKKÝŠŮ NEBO JINÝCH VODNÍCH BEZOBRATLÝCH

Všeobecné vysvětlivky

Pro zařazování složených potravinových přípravků (včetně tzv. „hotových jídel“) sestávajících například z uzenek, salámů, masa, drobů, ryb nebo korýšů, měkkýšů nebo jiných vodních bezobratlých, nebo jakékoliv jejich kombinace, spolu se zeleninou, špagetami, omáčkou atd., viz poznámka 2 k této kapitole a všeobecné vysvětlivky k HS k této kapitole, předposlední odstavec.

Druhá věta prvního odstavce poznámky 2 (zařazení do čísla odpovídajícího složce, která hmotnostně převládá) se použije i pro stanovení položek a podpoložek. Toto se však nepoužije na přípravky obsahující játra čísel 1601 00 a 1602 (viz odstavec 2 této poznámky).

**Doplňková
poznámka 2**

Jako všeobecné pravidlo, kus z něhož je získána část, je rozpoznatelný, pouze pokud část měří přibližně 100 × 80 × 2 mm nebo více.

Výraz „jejich částí“ se použije výhradně na části, kde může být kus, ze kterého byly získány (např. kýty), stanoven nesporným způsobem, spíše než vylučovacím postupem.

1601 00**Uzenky, salámy a podobné výrobky z masa, drobů nebo krve; potravinové přípravky na bázi těchto výrobků**

Skutečnost, že výrobek může být pro obchodní účely považován za „uzenky, salámy a podobné výrobky“ není rozhodujícím faktorem pro účely zařazení do tohoto čísla.

Nasekané nebo smíchané přípravky z masa, které byly vytvarovány do tvaru tím, že byly baleny v konzervách nebo jiných pevných obalech, též válcovitého tvaru, nejsou považovány za „uzenky a salámy“ pro účely tohoto čísla.

1601 00 10**Z jater**

Do této podpoložky patří uzenky, salámy a podobné výrobky obsahující játra, též s přidaným masem, droby, tukem atd., za předpokladu, že játra dávají těmto výrobkům jejich podstatný charakter. Tyto výrobky, obvykle vařené a někdy uzené, jsou rozpoznatelné především podle charakteristické chuti jater.

1601 00 91**Uzenky a salámy, suché nebo roztíratelné, tepelně neupravené**

Do této podpoložky patří tepelně neupravené uzenky a salámy za předpokladu, že dozrály (například sušením na vzduchu) a jsou připraveny pro okamžitou spotřebu.

Tyto výrobky mohou být též uzené za předpokladu, že uzení nezpůsobí úplnou koagulaci albuminu, což se stává při tepelné úpravě jako je uzení za vysoké teploty.

Tudíž do této podpoložky patří uzenky a salámy, které se obvykle konzumují v plátcích (jako jsou suché salámy, uzenky Arles, Plockwurst), stejně jako uzenky a salámy určené k namazání, například čajový salám.

1601 00 99**Ostatní**

Do této podpoložky patří:

1. uzenky, salámy a podobně, čerstvé, které nebyly podrobeny žádnému procesu zrání;
2. tepelně upravené uzenky a salámy, například frankfurtské párky, štrasburské párky, vídeňské párky, mortadely, párky vyrobené z vepřových drobů známé jako „andaluzky“, jitrnice, jitrnicový prejt, jelita a jiné obdobné speciality.

- 1602** **Jiné přípravy a konzervy z masa, drobů nebo krve**
- 1602 10 00** **Homogenizované přípravy**
Viz poznámka k položkám 1 k této kapitole.
- 1602 20 10** **Z jater jakýchkoliv zvířat**
a
1602 20 90
Do těchto podpoložek patří přípravy nebo konzervované výrobky obsahující játra, též smíchané s masem nebo jinými droby, za předpokladu, že játra dávají výrobkům jejich podstatný charakter. Hlavní výrobky těchto podpoložek jsou vyráběny z husích nebo kachních jater (podpoložky 1602 20 10).
- 1602 31 11** **Z drůbeže čísla 0105**
až
1602 39 80
Do těchto podpoložek patří drůbež a části drůbeže, konzervované po tepelném zpracování.
Mezi tyto výrobky patří:
 1. kuřata v rosolu;
 2. půlky nebo čtvrti kuřat v omáčce a celá stehna krocanů, hus nebo kuřat, též zmrazená;
 3. drůbeží paštiky a pasty (obsahující hlavně drůbeží maso, k němuž bylo přidáno telecí maso, vepřové sádlo, lanýže a koření), též zmrazené;
 4. připravená jídla, obsahující drůbeží maso jako základní ingredienci spolu s jinými výrobky jako je např. zelenina, rýže nebo těstoviny jako doplněk k samotnému masu. Příklady jídel z této kategorie jsou přípravy známé jako „kuře s rýží“ a „kuře s houbami“ stejně jako zmrazená drůbeží jídla balená na táčku, který odděluje samotné maso a různé jiné přílohy.
Při určení procentuálního zastoupení drůbežího masa nebo drobů se nesmí přihlížet k hmotnosti jakýchkoliv kostí.
- 1602 31 11** **Obsahující výhradně tepelně neupravené krůtí maso**
Viz doplňková poznámka 1 k této kapitole.
- 1602 32 11** **Tepelně neupravené**
Viz doplňková poznámka 1 k této kapitole.
- 1602 39 21** **Tepelně neupravené**
Viz doplňková poznámka 1 k této kapitole.
- 1602 41 10** **Kýty a kusy z nich**
a
1602 41 90
Viz doplňková poznámka 2 k této kapitole pro vymezení výrazu „kusy z nich“ a příslušné vysvětlivky.
Nasekané nebo jemně rozmělněné přípravy do těchto podpoložek nepatří, a to i když byly vyrobeny z kýt nebo kusů z nich.
- 1602 42 10** **Plece a kusy z nich**
a
1602 42 90
Viz doplňková poznámka 2 k této kapitole pro vymezení výrazu „kusy z nich“ a příslušné vysvětlivky.
Nasekané nebo jemně rozmělněné přípravy do těchto podpoložek nepatří, a to i když byly vyrobeny z plecí nebo kusů z nich.
- 1602 49 11** **Z domácích vepřů**
až
1602 49 50
Pro stanovení procentuálního podílu masa nebo drobů jakéhokoliv druhu, včetně tuku jakéhokoliv druhu nebo původu, viz nařízení Komise (EHS) č. 226/89 (Úř. věst. L 29, 31.1.1989, s. 11).
Při stanovení tohoto procentuálního podílu se nezapočítávají želatina a omáčka.

- 1602 49 15** **Ostatní směsi obsahující kýtu, plec, hřbet s kostí nebo krkovičku a jejich části**
Viz doplňková poznámka 2 k této kapitole pro vymezení výrazu „jejich části“ a příslušné vysvětlivky.
Směsi patřící do této podpoložky musí obsahovat nejméně jeden z kusů (a/nebo jejich částí) uvedených v názvu této podpoložky, i když tento kus nemusí dávat směsi její podstatný charakter. Směs může rovněž obsahovat maso nebo droby jiných zvířat.
- 1602 50 10** **Tepečně neupravené; směsi masa nebo drobů tepečně upravených a masa nebo drobů tepečně neupravených**
Viz doplňková poznámka 1 k této kapitole.
- 1602 50 31** **Hovězí konzervy v hermeticky uzavřených obalech**
Pro účely podpoložky 1602 50 31 se výraz „v hermeticky uzavřených obalech“ vztahuje na výrobky zabalené v obalech, které byly hermeticky uzavřeny, též pod vakuem, aby se zabránilo vzduchu nebo jiným plynům vniknout do nebo uniknout z obalu. Jakmile je obal otevřen, původní utěsnění je trvale porušeno.
Do této podpoložky patří výrobky zabalené, *inter alia*, v hermeticky uzavřených plastových sáčcích, též pod vakuem.
- 1602 90 61** **Tepečně neupravené; směsi masa nebo drobů tepečně upravených a masa nebo drobů tepečně neupravených**
Viz doplňková poznámka 1 k této kapitole.
- 1602 90 72** **Tepečně neupravené; směsi masa nebo drobů tepečně upravených a masa nebo drobů tepečně neupravených**
a
1602 90 74 Viz doplňková poznámka 1 k této kapitole.
- 1604** **Přípravky nebo konzervy z ryb; kaviár a kaviárové náhražky připravené z rybích jiker**
Viz poznámka k položkám 2 k této kapitole.
- 1604 12 91** **V hermeticky uzavřených obalech**
Viz vysvětlivka k podpoložkám 1602 50 31.
- 1604 14 16** **Filé známé jako „hřbety“**
Do této podpoložky patří pouze filé ve smyslu vysvětlivek k HS k číslu 0304, bod 1), které má tři následující charakteristické znaky:
— je tepečně upravené,
— je zabalené, ne však v kapalném okolním prostředí, v sáčcích (nebo tenkých obalech) používaných pro balení potravin, též vakuově balené nebo tepečně hermeticky uzavřené, a
— zmrazené.
- 1604 19 31** **Filé známé jako „hřbety“**
Viz vysvětlivka k podpoložce 1604 14 16.
- 1604 20 05** **Přípravky ze surimi**
Viz vysvětlivka k podpoložce 0304 99 10.
Přípravky patřící do této podpoložky jsou vyrobeny ze surimi smíchaného s jinými výrobky (např. mouka, škrob, bílkoviny, maso korýšů, koření, aromatické přípravky a barviva). Jsou podrobeny tepečné úpravě a obvykle jsou předkládány ve zmrazeném stavu.
- 1605** **Korýši, měkkýši a jiní vodní bezobratlí, upravení nebo v konzervách**
Viz poznámka k položkám 2 k této kapitole.
- 1605 20 10** **V hermeticky uzavřených obalech**
Viz vysvětlivka k podpoložce 1602 50 31.
- 1605 90 11** **V hermeticky uzavřených obalech**
Viz vysvětlivka k podpoložce 1602 50 31.

KAPITOLA 17

CUKR A CUKROVINKY

- 1701** **Třtinový nebo řepný cukr a chemicky čistá sacharóza, v pevném stavu**
- 1701 11 10** **Surový cukr bez přísady aromatických přípravků nebo barviv**
až
1701 12 90 Viz poznámka k položkám 1 k této kapitole.
Do těchto podpoložek patří:
1. určitý bílý nerafinovaný cukr;
 2. hnědý cukr s nízkým stupněm polarizace, získaný z druhého a třetího vaření v procesu výroby cukru a kolísající ve zbarvení od žluté do tmavě hnědé jako hlavní důsledek přítomné melasy, který má obsah sacharózy obvykle mezi 85 % a 98 % hmotnostních;
 3. méně čistý cukr jako zbytek z rafinace nebo ze zpracování kandysu, např. zboží podřadné kvality, kusový a hnědý cukr.
- 1701 11 10** **Třtinový cukr**
a
1701 11 90 Viz vysvětlivky k HS k položkám 1701 11 a 1701 12.
- 1701 12 10** **Řepný cukr**
a
1701 12 90 Viz vysvětlivky k HS k položkám 1701 11 a 1701 12.
- 1701 91 00** **S přísadou aromatických přípravků nebo barviv**
Aromatizované nebo barvené cukry se zařazují do této podpoložky, i když je jejich obsah sacharózy nižší než 99,5 % hmotnostních.
- 1701 99 10** **Bílý cukr**
Viz doplňková poznámka 3 k této kapitole.
Bílé cukry této podpoložky jsou cukry, též rafinované, které jsou obvykle bílé, protože mají vysoký obsah sacharózy (99,5 % hmotnostních a více).
Pro stanovení obsahu sacharózy bílého cukru ve vztahu k doplňkové poznámce 3 ke kapitole 17 se použije polarimetrická metoda stanovená směrnicí Komise 79/796/EHS, příloha II, metoda 10 (Úř. věst. L 239, 22.9.1979, s. 24).
- 1702** **Ostatní cukry, včetně chemicky čisté laktózy, maltózy, glukózy a fruktózy, v pevném stavu; cukerné sirupy bez přísad aromatických přípravků nebo barviv; umělý med, též smíšený s přírodním medem; karamel**
- 1702 11 00** **Laktóza a laktózový sirup**
a
1702 19 00 Viz vysvětlivky k HS k číslu 1702, část A), bod 1) a část B), první odstavec.
- 1702 30 10** **Isoglukóza**
Viz doplňková poznámka 5 k této kapitole.
- 1702 30 50** **Ostatní**
a
1702 30 90 Pro účely výpočtu hmotnostních procent glukózy by měl být výraz „sušina“ chápán jako obsah glukózy po vyloučení jak volné, tak i krystalické vody.

1702 40 10	Isoglukóza Viz doplňková poznámka 5 k této kapitole.
1702 60 10	Isoglukóza Viz doplňková poznámka 5 k této kapitole.
1702 60 80	Inulinový sirup Viz doplňková poznámka 6 a) k této kapitole.
1702 90 30	Isoglukóza Viz doplňková poznámka 5 k této kapitole.
1702 90 80	Inulinový sirup Viz doplňková poznámka 6 b) k této kapitole.
1702 90 95	Ostatní Do této podpoložky patří: <ol style="list-style-type: none">1. maltóza, jiná než chemicky čistá maltóza;2. invertní cukr;3. sacharózové sirupy (jiné než javorový sirup), nebarvené ani nearomatizované;4. výrobky nesprávně nazývané „vysoce testované melasy“, získané hydrolýzou a koncentrováním syrové třtinové šťávy a používané hlavně jako výživné médium při výrobě antibiotik a také pro výrobu ethylalkoholu;5. laktulóza, jiná než chemicky čistá laktulóza.
1703	Melasy získané extrakcí nebo rafinací cukru
1703 10 00	Třtinová melasa Viz vysvětlivky k HS k položce 1703 10.
1704	Cukrovinky (včetně bílé čokolády), neobsahující kakao
1704 10 10 a 1704 10 90	Žvýkáci guma, též obalená cukrem Do těchto podpoložek patří slazená žvýkáci guma, charakteristická přítomností čiklové gumy nebo jiných podobných nepoživatelných přípravků, bez ohledu na formu, v níž je prodávána (v tabulkách, bonbonech obalených cukrem, kuličkách atd.), včetně „bubble gum“.
1704 90 10	Výtažky z lékořice obsahující více než 10 % hmotnostních sacharózy, bez přidavku jiných látek Do této podpoložky patří pouze výtažky z lékořice obsahující více než 10 % hmotnostních sacharózy, bez přidání jakýchkoliv jiných cukrů, aromatických látek nebo jiných látek, též ve formě koláčů, tyčinek, pastilek atd. Výtažky z lékořice připravené jako cukrovinky přidáním jiných látek patří do podpoložky 1704 90 99 bez ohledu na podíl sacharózy.
1704 90 30	Bílá čokoláda Viz vysvětlivky k HS k číslu 1704, druhý odstavec, bod vi).

- 1704 90 51 až 1704 90 99** **Ostatní**
- Do těchto podpoložek patří většina přípravků z cukru, běžně známých jako „sladkosti“ nebo „cukrovinky“. Tyto přípravky zůstávají zařazeny v těchto podpoložkách dokonce i tehdy, obsahují-li pitný alkohol nebo likéry na bázi alkoholu.
- Do těchto podpoložek rovněž patří těsta a pasty pro výrobu fondánových bonbónů, marcipánu, nugátu atd., což jsou polotovary používané v cukrářství a obecně předkládané jako bloky nebo hroudy. Tyto polotovary zůstávají zařazeny v těchto podpoložkách dokonce i tehdy, je-li jejich obsah cukru později zvýšen v průběhu zpracování na finální výrobky, za předpokladu, že jsou specificky určeny svým složením pro použití pouze k výrobě určitého typu cukrovinek.
- Do těchto podpoložek nepatří:
- poživatelné zmrzliny, i když jsou předkládány jako tabulky připevněné na špejli v podobě lízátek (číslo 2105 00);
 - cukrovinky obsahující kakao smíšené v různém poměru s cukrovinkami, které neobsahují kakao, balené pro prodej jako směsi (číslo 1806).
- 1704 90 51** **Těsta a pasty, včetně marcipánu, v bezprostředním obalu o čisté hmotnosti 1 kg nebo více**
- Viz vysvětlivky k HS k číslu 1704, druhý odstavec, body iv) a ix).
- Do této podpoložky patří směsi v cukrovém obalu nebo glazované.
- 1704 90 55** **Zdravotní pastilky a dropsy proti kašli**
- Viz vysvětlivky k HS k číslu 1704, druhý odstavec, bod v).
- 1704 90 61** **Dražé a podobné cukrovinky ve formě dražé**
- Do této podpoložky patří cukrářské výrobky, jako např. mandle v cukru s pevnou cukrovou polevou nebo obalem. Cukrovinky „na pánvi“ jsou získány ponořením středu sladkosti (např. mandle) do pánve naplněné cukrovým sirupem; když se pánev točí, na středu ulpívá cukr. Při ochlazování cukr vytváří odlišitelný vnější obal.
- 1704 90 65** **Gumovité cukrovinky a želé včetně ovocných past ve formě cukrovinek**
- Gumovité cukrovinky a želé jsou výrobky zhotovené z gelových látek (jako je arabská guma, želatina, pektin a určité škroby), cukru a aromatických přípravků. Mají různé tvary, například lidí nebo zvířat.
- 1704 90 71** **Tvrdé bonbony, těž plněné**
- Tvrdé bonbony jsou tvrdé, někdy křehké, a vzhledem mohou být číré nebo neprůhledné. Sestávají především z cukrů, které byly tvrzeny zahřátím a k nimž byly přidány v malém množství jiné látky (s výjimkou tuků), aby se dosáhlo celé škály chutí, konzistencí a barev. Takové výrobky mohou také obsahovat středové náplně.
- 1704 90 75** **Karamely a podobné cukrovinky**
- Karamely a podobné cukrovinky jsou výrobky, které jsou, stejně jako tvrdé bonbony, ze zahřátého cukru, ale obsahují přidaný tuk.
- 1704 90 81** **Vyrobené kompresí**
- Vyrobené kompresí jsou cukrovinky, předkládané v různých tvarech získaných kompresí, s pojivem nebo bez něj.
- 1704 90 99** **Ostatní**
- Do této podpoložky patří cukrovinky nezahrnuté v předcházejících podpoložkách. Mezi ně patří:
- fondánové bonbony;
 - marcipán v balení pro okamžitou spotřebu o netto obsahu menším než 1 kg (marcipán v jiném balení: podpoložka 1704 90 51);
 - nugát;
 - výtažky z lékořice připravené jako cukrovinky.

KAPITOLA 18

KAKAO A KAKAOVÉ PŘÍPRAVKY

- 1801 00 00** **Kakaové boby, též ve zlomcích, surové nebo pražené**
Kakaové boby obsahují (hmotnostně) 49 až 54 % tuku, zvaného kakaové máslo, 8 až 10 % škrobu, 8 až 10 % proteinu, 1 až 2 % theobrominu, 5 až 10 % taninů (katechinu nebo „kakaové červené“), 4 až 6 % celulózy, 2 až 3 % minerálů, steroly (vitamin D) a různé fermenty.
- 1803** **Kakaová hmota, též odtučněná**
Do tohoto čísla patří kakaová hmota, též v kusech, avšak upravená alkalickými látkami ke zvýšení její rozpustnosti. Do tohoto čísla nepatří kakaová hmota upravená tímto způsobem, ale která je ve formě prášku (číslo 1805).
- 1805 00 00** **Kakaový prášek neobsahující přidaný cukr ani jiná sladidla**
Kakaový prášek, k němuž bylo přidáno malé množství lecitinu (asi 5 % hmotnostních) zůstává zařazen do tohoto čísla, jelikož účelem je zvýšit rozpustnost kakaového prášku v kapalině a tím usnadnit přípravu kakaových nápojů (rozpuštěné kakao).
- 1806** **Čokoláda a ostatní potravinové přípravky obsahující kakao**
Pouze výrobky obsahující kakaové boby, kakaovou hmotu nebo kakaový prášek se považují za výrobky obsahující kakao ve smyslu čísla 1806.
- 1806 20 10** **Obsahující 31 % hmotnostních nebo více kakaového másla nebo obsahující 31 % hmotnostních nebo více kombinace kakaového másla a mléčného tuku**
Do této podpoložky patří výrobky obecně známé jako „čokoládové polevy“ a „mléčno-čokoládové polevy“.
- 1806 20 30** **Obsahující 25 % hmotnostních nebo více, avšak méně než 31 % hmotnostních kombinace kakaového másla a mléčného tuku**
Do této podpoložky patří výrobky obecně známé jako „mléčná čokoláda“.
- 1806 20 50** **Obsahující 18 % hmotnostních nebo více kakaového másla**
Do této podpoložky patří výrobky obecně známé jako „hořká čokoláda“.
- 1806 20 70** **Čokoládová mléčná drobenka (chocolate milk crumb)**
Čokoládová mléčná drobenka se získává vakuovým sušením dokonalé vodné směsi cukru, mléka a kaka; obvykle se používá pro výrobu mléčné čokolády. Může mít tvar nepravidelných, drobných kousků nebo může být ve formě prášku. Čokoládová mléčná drobenka obvykle obsahuje 35 až 70 % hmotnostních cukru, 15 až 50 % hmotnostních sušeného mléka a 5 až 30 % hmotnostních kaka.
Krystalizací těchto přísad vznikají zvláštním výrobním procesem čokoládové mléčné drobky.
- 1806 20 95** **Ostatní**
Do této podpoložky patří ostatní přípravky z kaka, zejména pralinková pasta a čokoládová pomazánka.
- 1806 31 00** **Plněné**
Viz vysvětlivky k HS k položce 1806 31.
- 1806 32 10** **S přídavkem obilí, ovoce nebo ořechů**
Do této podpoložky patří pevné bloky, desky a tabulky čokolády obsahující obilí, ovoce nebo ořechy, též v kouscích, zalité do čokolády.

- 1806 90 11** **Čokoládové bonbony (pralinky), též plněné**
a
1806 90 19 Pokud jde o výraz „plněné“, použijí se, *mutatis mutandis*, vysvětlivky k HS k položce 1806 31.
Do této podpoložky patří výrobky obvykle přizpůsobené pro konzumaci jako jednotlivá sousta, složené z:
— plněné čokolády, nebo
— kombinace čokolády s jakoukoli požitelnou hmotou, ve vrstvách nebo
— směsi čokolády s jakýmikoli požitelnými potravinami.
- 1806 90 11** **Obsahující alkohol**
Kolekce čokoládových cukrovinek, které obsahují některé čokoládové cukrovinky s alkoholem a některé bez alkoholu, se zařazují podle všeobecného pravidla 3 b) pro výklad kombinované nomenklatury.
- 1806 90 19** **Ostatní**
Viz vysvětlivka k podpoložce 1806 90 11.
- 1806 90 31** **Plněné**
Pokud jde o výraz „plněné“, použijí se, *mutatis mutandis*, vysvětlivky k HS k položce 1806 31.
Do této podpoložky patří plněná čokoládová velikonoční vejce a jiné nezvyklé tvary.
- 1806 90 39** **Neplněné**
Do této podpoložky patří čokoládové vlasové nudle (vermicelli), vločky a podobně a plná nebo dutá čokoládová vajíčka a figurky.
- 1806 90 50** **Cukrovinky a jejich náhražky vyrobené z náhražek cukru, obsahující kakao**
Do této podpoložky patří cukrovinky čísla 1704, například karamely a cukrem potažené výrobky, k nimž bylo přidáno kakao.
- 1806 90 60** **Pasty (pomazánky) obsahující kakao**
Do této podpoložky patří čokoládové pomazánky předkládané v balení pro okamžitou spotřebu o netto obsahu 2 kg nebo méně.
- 1806 90 90** **Ostatní**
Do této podpoložky patří určité prášky obsahující kakao určené pro výrobu krémů, zmrzlin, zákusků a podobných výrobků, kromě výrobků vyloučených podle všeobecných vysvětlivek k HS k této kapitole.

KAPITOLA 19

PŘÍPRAVKY Z OBILOVIN, MOUKY, ŠKROBU NEBO MLÉKA; JEMNÉ PEČIVO**Všeobecné vysvětlivky**

„Obsah kakaového prášku“ výrobků této kapitoly je obvykle vypočítán násobením součtu obsahů theobrominu a kofeinu činitelem 31.

Obsah theobrominu a kofeinu je určen HPLC (High Performance Liquid Chromatography – Vysoce účinná kapalinová chromatografie).

U výrobků obsahujících kofein nebo theobromin z jiných zdrojů než z kakaava by se tato další množství kofeinu nebo theobrominu neměla při výpočtu obsahu kakaava brát v úvahu.

1901 **Sladový výtažek; potravinové přípravky z mouky, krupice, krupičky, škrobu nebo sladových výtažků, neobsahující kakao nebo obsahující méně než 40 % hmotnostních kakaava, měřeno na zcela odtučněném základě, jinde neuvedené ani nezahrnuté; potravinové přípravky ze zboží čísel 0401 až 0404, neobsahující kakao nebo obsahující méně než 5 % hmotnostních kakaava, měřeno na zcela odtučněném základě, jinde neuvedené ani nezahrnuté**

Pouze výrobky obsahující kakaové boby, kakaovou hmotu nebo kakaový prášek se považují za výrobky obsahující kakao ve smyslu čísla 1901.

1901 20 00 **Směsi a těsta pro přípravu pekařského zboží, jemného nebo trvanlivého pečiva čísla 1905**

Do této podpoložky patří těstové směsi uvedené ve vysvětlivkách k HS k číslu 1901, část II), osmý odstavec, body 7) a 8).

Do této podpoložky nepatří sušené nebo tepelně upravené oplatky z mouky nebo škrobu, též určené k použití jako pekařské zboží (čísla 1905).

1901 90 11 **Sladový výtažek**

a

1901 90 19

Viz vysvětlivky k HS k číslu 1901, část I).

Sladový výtažek obsahuje dextriny, maltózu, bílkoviny, vitamíny, enzymy a aromatické přípravky.

Do těchto podpoložek nepatří přípravky pro děti, v balení pro drobný prodej, které obsahují sladový výtažek, a to i tehdy, je-li sladový výtažek jedním z hlavních komponentů (podpoložka 1901 10 00).

1902 **Těstoviny, též vařené nebo nadívané (masem nebo jinými nádivkami) nebo jinak připravené, jako špagety, makarony, nudle, lasagne, noky, ravioli, cannelloni; kuskus, též připravený**

1902 20 91 **Vařené**

Do této podpoložky patří rovněž předvařené těstoviny.

1902 40 90 **Ostatní**

Do této podpoložky patří připravený kuskus, např. předkládaný s masem, zeleninou a jinými ingrediencemi, za předpokladu, že obsah masa nepřesahuje 20 % hmotnostních přípravků.

1904 **Výrobky z obilovin získané bobtnáním nebo pražením (například pražené kukuřičné vločky – corn flakes); obiloviny (jiné než kukuřice), v zrnech, ve formě vloček nebo jinak zpracovaných zrn (kromě mouky, krupice a krupičky), předvařené nebo jinak připravené, jinde neuvedené ani nezahrnuté**

Viz poznámky 3 a 4 k této kapitole.

Pouze výrobky obsahující kakaové boby, kakaovou hmotu nebo kakaový prášek se považují za výrobky obsahující kakao ve smyslu čísla 1904.

- 1904 10 10**
až
1904 10 90
- Výrobky z obilovin získané bobtnáním nebo pražením**
- Výrobky získané procesem uvedeným ve Vysvětlivkách k HS k číslu 1904, části A), čtvrtém odstavci, včetně výrobků získaných z jiných obilovin, zde zůstávají zařazeny, i když jsou po bobtnání přeměněny na mouku, kroupy nebo pelety.
- Do těchto podpoložek patří nepravidelně tvarované obalové materiály, a to i když nejsou vhodné k lidské spotřebě, vyrobené vytlačováním výrobků jako je kukuřičná moučka.
- 1904 20 10**
až
1904 20 99
- Připravené potraviny získané z nepražených obilných vloček nebo ze směsí nepražených obilných vloček a pražených obilných vloček nebo nabobtnalých obilovin**
- Viz vysvětlivky k HS k číslu 1904, část B).
- 1904 30 00**
- Pšenice bulgur**
- Viz vysvětlivky k HS k číslu 1904, část C).
- 1904 90 10**
a
1904 90 80
- Ostatní**
- Viz vysvětlivky k HS k číslu 1904, část D).
- 1905**
- Pekařské zboží, jemné nebo trvanlivé pečivo, též obsahující kakao; hostie, prázdné oplatky používané pro farmaceutické účely, oplatky na zalepování, rýžový papír a podobné výrobky**
- Do tohoto čísla patří chutovky připravené ke spotřebě v podobě např. sušeného hrachu nebo arašídů, které jsou zcela obaleny těstem, jestliže podstatný rys produktu určuje díky své tloušťce a chuti těstový obal.
- Pouze výrobky obsahující kakaové boby, kakaovou hmotu nebo kakaový prášek se považují za výrobky obsahující kakao ve smyslu čísla 1905.
- Do tohoto čísla nepatří těsto tepelně neupravené, v jakékoliv formě, pro výrobu chleba, těstovin, koláčů, sušenek a jiného pekařského zboží, též obsahující kakao (podpoložka 1901 20 00).
- 1905 10 00**
- Křupavý chléb**
- Viz vysvětlivky k HS k číslu 1905, odstavec A) 4).
- Do této podpoložky patří rovněž výrobky získané vytlačováním.
- 1905 20 10**
až
1905 20 90
- Perník a podobné výrobky**
- Viz vysvětlivky k HS k číslu 1905, odstavec A) 6).
- Do těchto podpoložek nepatří „speculoos“ nebo ruský chléb („šťovíkový chléb“).
- 1905 31 11**
až
1905 31 99
- Sladké sušenky**
- Viz doplňkové poznámky 1 a 2 k této kapitole a vysvětlivky k HS k číslu 1905, odstavec A) 8) b).
- Do těchto podpoložek patří takovéto výrobky získané vytlačováním.
- 1905 31 30**
- Obsahující 8 % hmotnostních nebo více mléčných tuků**
- Do této podpoložky patří máslové sušenky.
- 1905 31 91**
- Dvojité (slepované) sušenky plněné**
- Do této podpoložky patří výrobky sestávající ze zřetelné vrstvy jakékoliv potravinářské hmoty mezi dvěma vrstvami sušenek. Náplň může být, například, čokoláda, marmeláda, fondánová hmota nebo oříšková pomazánka.

- 1905 32 05 až 1905 32 99** **Oplatky a malé oplatky**
Viz doplňková poznámka 1 k této kapitole a vysvětlivky k HS k číslu 1905, odstavec A) 9).
- 1905 32 91** **Slané, též plněné**
Do této podpoložky patří pikantní kořeněné oplatky obsahující sýr.
- 1905 40 10 a 1905 40 90** **Suchary, opékaný chléb a podobné opékané výrobky**
Viz vysvětlivky k HS k číslu 1905, odstavec A) 5).
- 1905 90 20** **Hostie, prázdné oplatky používané pro farmaceutické účely, oplatky na zalepování, rýžový papír a podobné výrobky**
Viz vysvětlivky k HS k číslu 1905, odstavec B).
- 1905 90 30** **Chléb bez přídavku medu, vajec, sýra nebo ovoce, a obsahující v sušíně maximálně 5 % hmotnostních cukrů a maximálně 5 % hmotnostních tuku**
Výraz „chléb“ zahrnuje výrobky různých rozměrů.
Do této podpoložky patří běžný chléb v jeho různých formách, zvláštní chléb jako je lepkový chléb pro diabetiky a lodní suchary.
- 1905 90 45** **Sušenky**
Viz vysvětlivky k HS k číslu 1905, odstavce A) 8) a) a c).
- 1905 90 55** **Výrobky tlačené nebo pěnové, aromatizované nebo solené**
Viz vysvětlivky k HS k číslu 1905, odstavce A) 7) a 15).
- 1905 90 60** **Slazené**
Do této podpoložky patří všechny jemné pekařské výrobky, které nejsou zahrnuty v předcházejících podpoložkách, například koláče, moučníky a pusinky.
- 1905 90 90** **Ostatní**
Do této podpoložky patří quiches, pizzy a ty druhy chleba, které nejsou zahrnuty v podpoložkách 1905 90 30 a 1905 90 60.
Do této podpoložky patří nepravidelně tvarované obalové materiály, a to i když nejsou vhodné k lidské spotřebě, vyrobené vytlačáním škrobu.

KAPITOLA 20

PŘÍPRAVKY ZE ZELENINY, OVOCE, OŘECHŮ NEBO JINÝCH ČÁSTÍ ROSTLIN**Všeobecné vysvětlivky**

Tato kapitola zahrnuje pochutiny připravené ke spotřebě v podobě např. sušeného hrachu nebo arašídů, které jsou jen částečně obaleny těstem, a jimž tudíž jejich podstatný rys dodává zelenina, ovoce, ořechy nebo jiné části rostlin.

Tato kapitola zahrnuje rovněž okurky salátové a okurky nakládačky, které prošly úplným mléčným kvašením.

Avšak okurky salátové a okurky nakládačky, které neprošly úplným mléčným kvašením a jsou prozatím konzervované ve slané vodě, se zařazují do podpoložky 0711 40 00, nejsou-li určeny k přímému požívání. Tyto produkty obvykle obsahují nejméně 10 % hmotnostních soli.

Poznámka 4 Pro stanovení obsahu sušiny šťávy z rajčat se použije analytická metoda uvedená v příloze k nařízení Komise (EHS) č. 1979/82 (Úř. věst. L 214, 22.7.1982, s. 12).

Doplňková poznámka 1 Ke stanovení obsahu kyseliny ve výrobku se musí zhomogenizovat stejný podíl kapalných a pevných částí zboží.

2001 Zelenina, ovoce, ořechy a jiné jedlé části rostlin, připravené nebo konzervované v octě nebo kyselině octové

Viz poznámka 3 k této kapitole.

2001 90 10 „Chutney“ z manga

Pro účely této podpoložky a podpoložky 2103 90 10, „chutney“ z manga znamená přípravek z naloženého manga, k němuž byly přidány různé produkty, jako je zázvor, hrozinky, pepř a cukr.

Zatímco „chutney“ z manga patřící do této podpoložky obsahuje kousky manga, „chutney“ z manga, patřící do podpoložky 2103 90 10 má podobu zcela homogenizované omáčky, jejíž konzistence kolísá podle hustoty.

2001 90 50 Houby

Do této podpoložky nepatří houby, které jsou pouze prozatím konzervované procesy specifikovanými v čísle 0711, například v silném láku obsahujícím ocet nebo kyselinu octovou.

2002 Rajčata připravená nebo konzervovaná jinak než v octě nebo kyselině octové**2002 10 10 Rajčata celá nebo kousky rajčat**

a
2002 10 90 Do této podpoložky patří rajčata, celá nebo kousky rajčat, též oloupaná, konzervovaná sterilizací.

2002 90 11 Ostatní

až
2002 90 99 Do těchto podpoložek patří rajčatové pyré (protlak), též ve formě koláčů, rajčatového koncentrátu a rajčatové šťávy, jejichž obsah sušiny je 7 % hmotnostních nebo více. Sem také patří rajčatový prášek získaný dehydrací rajčatové šťávy; nepatří sem však prášek vzniklý rozemletím vloček získaných ze sušených rajčat, předtím rozřezaných na plátky, který patří do podpoložky 0712 90 30.

2004 Ostatní zelenina připravená nebo konzervovaná jinak než v octě nebo kyselině octové, zmrazená, jiná než výrobky čísla 2006

Viz poznámka 3 k této kapitole.

Do tohoto čísla nepatří přípravky z výrobků patřících do čísla 0714, které se nepovažují za zeleninu (podpoložky 2001 90 40, 2006 00 38, 2006 00 99 nebo 2008 99 91).

- 2004 10 10** **Vařené, jinak neupravené**
Do této podpoložky patří výrobky uvedené ve vysvětlivkách k HS k číslu 2004, druhý odstavec, bod 1).
- 2004 10 91** **Ostatní**
a
2004 10 99 Do těchto podpoložek patří výrobky uvedené ve vysvětlivkách k HS k číslu 2004, druhý odstavec, bod 3).
- 2004 90 50** **Hrách (*Pisum sativum*) a zelené fazole (*Phaseolus spp.*) v lusku**
Pro účely této podpoložky jsou za „fazole v lusku“ považovány pouze fazole rodu *Phaseolus* a *Vigna* sklizené před dozráním, jejichž celý lusk je jedlý. Lusk může mít různou barvu jako je khaki zeleň, zelená s šedými nebo modrými skvrnami nebo žlutá (voskové fazole).
- 2005** **Ostatní zelenina připravená nebo konzervovaná jinak než v octě nebo kyselině octové, nezmrazená, jiná než výrobky čísla 2006**
Vysvětlivky k číslu 2004 se použijí též na toto číslo.
Do tohoto čísla patří výrobek známý jako „papad“, který je vyroben z listů sušeného těsta připraveného z luštěninové mouky, soli, koření, oleje, přípravku na kynutí a v některých případech z malého množství obilné mouky nebo rýžové mouky.
- 2005 10 00** **Homogenizovaná zelenina**
Viz poznámka k položkám 1 k této kapitole.
- 2005 20 80** **Ostatní**
Do této podpoložky patří brambory, rozkrájené, před smažením v tuku nebo v oleji, zmrazené a vakuově balené.
- 2005 70 00** **Olivy**
Do těchto podpoložek patří olivy uvedené ve vysvětlivkách k HS k číslu 2005, čtvrtý odstavec, bod 1), též plněné zeleninou (například paprikou nebo sladkou paprikou), ovocem nebo ořechy (například mandlemi) nebo směsí zeleniny a ovoce nebo ořechů.
- 2006 00** **Zelenina, ovoce, ořechy, ovocné kůry a slupky a jiné části rostlin, konzervované cukrem (máčením, glazováním nebo kandováním)**
- 2006 00 31** **S obsahem cukru převyšujícím 13 % hmotnostních**
až
2006 00 38 Pokud jde o obsah cukru, viz doplňková poznámka 2 a) k této kapitole.
- 2007** **Džemy, ovocná želé, marmelády, ovocné pomazánky, ovocné a ořechové protlaky (pyré) a pasty, získané vařením, též s přídavkem cukru nebo jiných sladidel**
Pokud jde o získání vařením, viz poznámka 5 k této kapitole.
Pokud jde o obsah cukru, viz doplňková poznámka 2 a) k této kapitole.
Do tohoto čísla nepatří ovocné protlaky (pyré), získané pasírováním poté, co byly přivedeny do varu ve vakuu, jejichž textura a chemické složení nebylo změněno tepelnou úpravou (číslo 2008).
- 2007 10 10** **Homogenizované přípravky**
až
2007 10 99 Viz poznámka k položkám 2 k této kapitole.
- 2008** **Ovoce, ořechy a jiné jedlé části rostlin, jinak upravené nebo konzervované, též s přídavkem cukru nebo jiných sladidel nebo alkoholu, jinde neuvedené nebo nezahrnuté**
Pokud jde o obsah cukru, viz doplňková poznámka 2 a) k této kapitole.
Pokud jde o přidaný cukr, viz doplňková poznámka 3 k této kapitole.
Pokud jde o obsah alkoholu, viz doplňková poznámka 4 k této kapitole.

- 2008 11 10**
až
2008 19 99
- Ořechy, arašídý a jiná semena, též ve směsi**
- Do těchto podpoložek patří výrobky uvedené ve vysvětlivkách k HS k číslu 2008, druhý odstavec, body 1) a 2), včetně jejich směsí.
- Do těchto podpoložek rovněž patří takové výrobky:
1. které byly vločkovány nebo drceny, používané zejména při výrobě sladkého pečiva, nebo
 2. které byly rozemlety nebo jinak drceny, ve formě past, též s přísávkami jiných látek.
- Do těchto podpoložek však nepatří těsta a pasty pro výrobu marcipánu, nugátu atd. (číslo 1704).
- 2008 19 11**
až
2008 19 99
- Ostatní, včetně směsí**
- Do těchto podpoložek patří ořechy a jiná semena, vyjma arašídů, a směsi ořechů a jiných semen, i když v nich převládají arašídý.
- 2008 30 51**
- Grapefruity – v částech, včetně pomel (šedoků)**
- Pro účely této podpoložky, „části“ znamenají přirozené dílky plodu, celé.
- Přítomnost malého množství polámaných kousků, které nejsou výsledkem záměrného procesu, nemá vliv na zařazení do této podpoložky.
- 2008 30 71**
- Grapefruity – v částech, včetně pomel (šedoků)**
- Viz vysvětlivky k podpoložce 2008 30 51.
- 2009**
- Ovocné šťávy (včetně vinného moštu) a zeleninové šťávy, nezksvašené a bez přísávků alkoholu, též s přísávkem cukru nebo jiných sladidel**
- Viz poznámka 6 k této kapitole, pokud jde o nezksvašenou šťávu bez přísávků alkoholu.
- Viz poznámka k položce 3 k této kapitole, pokud jde o hodnotu Brix.
- Viz doplňková poznámka 5 a) k této kapitole, pokud jde o přidaný cukr.
- Pro účely doplňkové poznámky 5 b) k této kapitole se výrobky, k nimž byl přidán cukr v takovém množství, že obsahují méně než 50 % hmotnostních ovocné šťávy, považují za výrobky, které ztratily svůj původní charakter ovocné šťávy čísla 2009.
- Pro stanovení, zda výrobky ztratily, co se týče přísávků cukru, svůj původní charakter nebo ne, se použijí pouze doplňkové poznámky 2 a 5 k této kapitole. Obsah různých cukrů vyjádřený jako sacharóza se stanoví v souladu s uvedenou doplňkovou poznámkou 2. Pokud obsah přidaného cukru vypočtený v souladu s doplňkovou poznámkou 5 a) k této kapitole převyšuje 50 % hmotnostních, je vypočtený obsah ovocné šťávy menší než 50 % hmotnostních, takže výrobek se nezařadí do čísla 2009.
- Doplňková poznámka 5 b) k této kapitole se nepoužije na koncentrované přírodní ovocné šťávy.
- Proto nejsou koncentrované ovocné šťávy vyloučeny z čísla 2009.
- Pokud jde o přidání jiných látek k výrobkům čísla 2009, viz vysvětlivky k HS k číslu 2009.
- PŘÍKLAD**
- Analýza vzorku pomerančové šťávy dáva následující výsledky:
- hodnota ukázaná refraktometrem při teplotě 20 °C: 65,3,
 - vypočtený obsah různých cukrů vyjádřený jako sacharóza (doplňková poznámka 2 k této kapitole): 62,0 (65,3 × 0,95),
 - vypočtený obsah přidaného cukru (doplňková poznámka 5 k této kapitole): 49 % hmotnostních (62,0–13),
 - vypočtený obsah ovocné šťávy: 51 % hmotnostních (100–49).
- Závěr: vzorek je považován ve smyslu doplňkové poznámky 5 b) k této kapitole za výrobek, který neztratil svůj původní charakter, neboť vypočtený obsah ovocné šťávy není nižší než 50 % hmotnostních.

2009 11 11	Zmrazená
až	
2009 11 99	Viz vysvětlivky k HS k položce 2009 11.
2009 50 10	Rajčatová šťáva
a	
2009 50 90	Viz poznámka 4 k této kapitole a příslušná vysvětlivka.
2009 69 51	Koncentrovaná
	Viz doplňková poznámka 6 k této kapitole.
2009 69 71	Koncentrovaná
	Viz doplňková poznámka 6 k této kapitole.

KAPITOLA 21

RÚZNÉ JEDLÉ PŘÍPRAVKY

Doplňková poznámka 1

Tato poznámka zahrnuje zejména maltodextriny.

2101

Výtažky, esence (tresti) a koncentráty z kávy, čaje nebo maté a přípravky na bázi těchto výrobků nebo na bázi kávy, čaje nebo maté; pražená čekanka a jiné pražené kávové náhražky a výtažky, esence (tresti) a koncentráty z nich

2101 11 00

Výtažky, esence (tresti) a koncentráty

Do této podpoložky patří výtažky, esence (tresti) a koncentráty z kávy ve formě prášku, granulí, vloček, bloků a v jakékoliv jiné pevné formě.

Do této podpoložky patří výrobky v kapalné nebo pastovité formě (dokonce i zmrazené). Takovéto výrobky se používají zejména pro přípravu potravin (například k výrobě čokolád, koláčů a cukrářského zboží, zmrzliny).

2101 30 19

Ostatní

Do této podpoložky patří nenaklíčená zrna ječmene, oloupaná, pražená a vhodná pro výrobu piva jako barvicí a ochucovací přísada nebo jako náhražka kávy.

2102

Droždí (aktivní nebo neaktivní); jiné neživé jednobuněčné mikroorganismy, vyjma očkovací látky čísla 3002; hotové prášky do pečiva

2102 10 10

Kultivované násadové kvasinky (kvasinkové kultury)

Viz vysvětlivky k HS k číslu 2102, část A), třetí odstavec, bod 4).

Tyto kvasnice jsou kultivovány na zvláštním médiu pro specifické účely, zejména pro destilaci a výrobu vína. Jejich použitím lze dosáhnout velmi přesných vlastností fermentovaných výrobků.

2102 20 11

Neaktivní droždí

**a
2102 20 19**

Toto droždí, popsané ve vysvětlivkách k HS k číslu 2102, část A), čtvrtý a pátý odstavec, je běžně prodáváno jako „droždí pro potravinářský průmysl“. Je obvykle dodáváno jako prášek, lupínky nebo granule.

2102 20 90

Ostatní

Viz vysvětlivky k HS k číslu 2102, část B).

2102 30 00

Hotové prášky do pečiva

Viz vysvětlivky k HS k číslu 2102, část C).

2103

Omáčky a přípravky pro omáčky; směsi koření a směsi přísad pro ochucení; hořčičná moučka a připravená hořčice

2103 90 10

Chutney z manga, tekuté

Pro účely této podpoložky, chutney z manga znamená přípravek z naloženého manga, k němuž byly přidány různé produkty jako zázvor, hrozinky, pepř a cukr.

Chutney z manga této podpoložky je ve formě omáčky ve víceméně tekutém stavu, kompletně homogenizované.

2103 90 30

Aromatické hořké přípravky s obsahem alkoholu 44,2 % až 49,2 % obj. a obsahující 1,5 % až 6 % hmotnostních hořce, koření a různých přísad a 4 % až 10 % hmotnostních cukru, v nádobách o obsahu nepřesahujícím 0,5 litru

Výrobky uvedené v této podpoložce jsou koncentrované tekuté alkoholické přípravky, jejichž zvláštní chuť, která je hořká a silně aromatická, pochází od kořene hořce použitého při jejich výrobě, v kombinaci s různými kořeními a aromatickými látkami.

Tyto koncentrované aromatické hořké přípravky tvoří přísady určené k použití jako ochucovadla do nápojů (koktejlů, sirupů, nealkoholických nápojů atd.) a také jako koření přípravky, používané stejným způsobem jako omáčky a koření směsi při přípravě jídel a cukrářských výrobků (polévky, připravené maso, rybí nebo zeleninová jídla, omáčky, lahůdkářské výrobky, ovocné kompoty a ovocné saláty, ovocné koláče, dezerty, sorbety atd.).

Tyto aromatické hořké přípravky jsou obvykle prodávány jako „angosturové hořké přípravky“.

2104 Polévky a bujóny a přípravky pro polévky a bujóny; homogenizované smíšené potravinové přípravky

2104 20 00 Homogenizované smíšené potravinové přípravky

Výraz „homogenizované smíšené potravinové přípravky“ je definován v poznámce 3 k této kapitole.

2105 00 Zmrzlina a podobné výrobky, též s obsahem kakaa

Pro účely tohoto čísla se rozumí „zmrzlinou a podobnými výrobky“ potravinové přípravky, též balené pro drobný prodej, též obsahující kakao nebo čokoládu (dokonce i jako polevu), které jsou v pevném nebo pastovitém stavu jako výsledek zmrazení a které jsou určeny pro konzumaci v tomto stavu.

Podstatnou charakteristickou vlastností těchto výrobků je, že se mohou zpátky přeměnit na tekutý nebo polotekutý stav při teplotě okolí asi 0 °C.

Avšak výrobky, které, i když mají vzhled zmrzliny, nemají výše uvedené základní charakteristiky, patří do čísla 1806, čísla 1901 nebo čísla 2106, podle vhodnosti.

Výrobky tohoto čísla mají nejrůznější názvy (vodní led, smetanová zmrzlina, cassata, neapolská zmrzlina atd.) a jsou dodávány v různých formách; mohou obsahovat kakao nebo čokoládu, cukr, rostlinný tuk nebo mléčný tuk, mléko (též odstředěné), ovoce, stabilizátory, aromatické a ochucující látky, barviva atd.

Celkový obsah těchto tuků obvykle nepřesahuje 15 % hmotnostních finálního výrobku. Avšak určité speciality, pro jejichž výrobu bylo použito velké množství smetany, mohou obsahovat celkem asi 20 % hmotnostních tuku.

Při výrobě určitých druhů zmrzliny je do suroviny vpraven vzduch, aby se zvýšil objem finálního výrobku (expanze).

Pouze výrobky obsahující kakaové boby, kakaovou hmotu nebo kakaový prášek se považují za výrobky obsahující kakao ve smyslu položky 2105 00.

Viz také vysvětlivky k HS k číslu 2105, zvláště pokud jde o vyloučené výrobky.

2106 Potravinové přípravky jinde neuvedené ani nezahrnuté

2106 10 20 a 2106 10 80 Bílkovinné koncentráty a bílkovinné texturované látky

Viz vysvětlivky k HS k číslu 2106, druhý odstavec, bod 6), vyjma ty části, které se týkají bílkovinných hydrolyzátů.

Do těchto podpoložek nepatří koncentrované mléčné proteiny (položka 0404 90 nebo číslo 3504 00).

Při stanovování obsahu sacharózy pro účely zařazení do těchto podpoložek se musí započítat i obsah invertního cukru vyjádřeného jako sacharóza.

2106 90 20 Složené alkoholické přípravky, jiné než založené na vonných látkách, používané k výrobě nápojů

Viz vysvětlivky k HS k číslu 2106, druhý odstavec, bod 7).

Viz doplňková poznámka 2 k této kapitole.

Do této podpoložky nepatří podobné složené přípravky, které mají objemový obsah alkoholu nepřesahující 0,5 % obj. (podpoložky 2106 90 92 nebo 2106 90 98).

2106 90 30 Z isoglukózy

Viz doplňková poznámka 3 k této kapitole.

2106 90 92 a 2106 90 98 Ostatní

Viz vysvětlivky k HS k číslu 2106, druhý odstavec, body 1) až 5), 8) až 11) a 13) až 16) a třetí odstavec vysvětlivek k podpoložkám 2106 10 20 a 2106 10 80.

KAPITOLA 22

NÁPOJE, LIHOVINY A OCET

Všeobecné vysvětlivky

Protože v této kapitole se rozlišuje mezi výrobky v nádobách o obsahu 2 litry nebo méně a v nádobách o obsahu více než 2 litry, množství se týká objemu tekutiny obsažené v nádobách a nikoliv kapacity nádob.

Do této kapitoly patří – v případě, že nejde o léky, – tonické přípravky, které i když se berou v malých množstvích, například po lžících, jsou vhodné pro přímou spotřebu jako nápoje. Nealkoholické tonické přípravky, které je třeba před použitím rozředit, nepatří do kapitoly 22 (obvykle číslo 2106).

Doplňková poznámka 2 b) Potencionální objemový obsah alkoholu se vypočítá vynásobením hmotnosti cukrů (přepočítáno na kilogramy invertního cukru) obsažených ve 100 litrech předmětného výrobku činitelem 0,6.

2201 **Voda, včetně přírodních nebo umělých minerálních vod a sodovek, bez přídavku cukru nebo jiných sladidel, nearomatizovaná; led a sníh**

2201 10 11 **Minerální vody a sodovky**

až
2201 10 90 Do těchto podpoložek patří výrobky uvedené ve vysvětlivkách k HS k číslu 2201, odstavce B) a C).
Do těchto podpoložek nepatří přírodní minerální vody v aerosolových zásobnicích k použití pro péči o pleť (číslo 3304).

2201 10 11 **Přírodní minerální vody**

a
2201 10 19 „Přírodní minerální vody“ jsou vody, které odpovídají platné verzi směrnice Evropského parlamentu a Rady 2008/54/ES (Úř. věst. L 164, 26.6.2009, s. 45).

2201 90 00 **Ostatní**

Do této podpoložky patří výrobky uvedené ve vysvětlivkách k HS k číslu 2201, odstavce A) a D).
Do této podpoložky rovněž patří vodní pára a přírodní voda, filtrovaná, sterilizovaná, čištěná nebo měkčená.

2202 **Voda, včetně minerálních vod a sodovek, s přídavkem cukru nebo jiných sladidel nebo aromatizovaná a jiné nealkoholické nápoje, vyjma ovocné nebo zeleninové šťávy čísla 2009**

Výraz „nealkoholické nápoje“ je definován v poznámce 3 k této kapitole.

2202 10 00 **Voda, včetně minerálních vod a sodovek, s přídavkem cukru nebo jiných sladidel nebo aromatizovaná**

Nealkoholické nápoje uvedené ve vysvětlivkách k HS k číslu 2202, odstavce A), patří do této podpoložky.
Přítomnost antioxidantů, vitamínů, stabilizátorů nebo chininu nemá vliv na zařazení nealkoholických nápojů.
Do této podpoložky patří tekuté výrobky složené z vody, cukru a aromatických látek, dodávané v plastových sáčcích a určené pro zmrazení na „ledová lízátka“ v mrazničce v domácnosti.
Viz rovněž doplňková poznámka 1 k této kapitole.

2202 90 10

Neobsahující výrobky čísel 0401 až 0404 ani tuky získané z výrobků těchto čísel

Do této podpoložky patří tonické přípravky, jak jsou popsány ve vysvětlivkách k této kapitole, všeobecné vysvětlivky, druhý odstavec. Tyto nealkoholické nápoje, často označované jako potravinové doplňky, mohou být založeny na výtažcích z rostlin (včetně bylin) a obsahovat přidané vitaminy a/nebo minerály. Obecně by tyto přípravky měly udržovat zdraví a pohodu, proto se liší od aromatizovaných nebo slazených vod a jiných nealkoholických nápojů podpoložky 2202 10 00, uvedených ve vysvětlivkách k HS k číslu 2202, odstavec A).

2202 90 91

až

2202 90 99

Ostatní, s hmotnostním obsahem tuků získaných z výrobků čísel 0401 až 0404

Do těchto podpoložek patří tekuté výrobky, známé v obchodě jako „plněné mléko“, za předpokladu, že je to nápoj připravený ke konzumaci. „Plněné mléko“ je výrobek na bázi odstředěného mléka nebo práškového odstředěného mléka, k němuž byl přidán rafinovaný rostlinný tuk nebo olej v množství téměř shodném jako je množství přírodního tuku, získaného z původního mléka. Tento nápoj se zařazuje do jednotlivých podpoložek podle obsahu mléčného tuku.

Viz vysvětlivky k podpoložce 2202 90 10.

2204

Víno z čerstvých hroznů, včetně vína obohaceného alkoholem; vinný mošt jiný než čísla 2009

Pokud jde o skutečný objemový obsah alkoholu, viz doplňková poznámka 2 a) k této kapitole.

2204 10 11

až

2204 10 98

Šumivé víno

Viz poznámka k položkám 1 k této kapitole.

2204 10 11

Šampaňské

Šampaňské je šumivé víno produkované ve francouzské provincii Champagne z hroznů sklizených výlučně v této provincii.

2204 21 06

až

2204 21 09

Jiná vína než uváděná v položce 2204 10, v lahvích uzavřených zátkou ve tvaru „hříbku“, přidržovanou svorkami nebo kovovými svěrkami; vína v jiné obchodní úpravě, mající při teplotě 20 °C přetlak, vznikající působením oxidu uhličitého, alespoň 1 bar, avšak méně než 3 bary

Do těchto podpoložek patří:

1. víno dodávané v lahvích uzavřených zátkou ve tvaru „hříbku“, které nevyhovuje definici „šumivého vína“ v poznámce k položkám 1 k této kapitole;
2. víno dodávané jinak než v lahvích uzavřených zátkou ve tvaru „hříbku“, mající přetlak alespoň 1 bar, avšak méně než 3 bary při teplotě 20 °C.

Korkové zátky odpovídající nákresu níže a podobné zátky vyrobené z plastů jsou považovány za zátky ve tvaru „hříbku“.

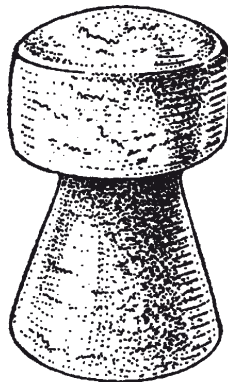

- 2204 21 11**
až
2204 21 98
- Ostatní**
Viz doplňkové poznámky 4 a 5 k této kapitole.
Netěkavé složky celkového suchého extraktu ve smyslu doplňkové poznámky 4 A) zahrnují cukry, glycerol, taniny, kyselinu vinnou, barviva a soli.
- 2204 21 11**
až
2204 21 78
- Víno s chráněným označením původu (ChOP)**
Viz doplňková poznámka 6 k této kapitole, odstavec a).
- 2204 21 23**
- Tokaj**
Viz doplňková poznámka 4 B) b) k této kapitole.
- 2204 21 79**
a
2204 21 80
- Víno s chráněným zeměpisným označením (ChZO)**
Viz doplňková poznámka 6 k této kapitole, odstavec a).
- 2204 29 10**
- Jiná vína než uváděná v položce 2204 10, v lahvích uzavřených zátkou ve tvaru „hřbítku“, přidržovanou svorkami nebo kovovými svěrkami; vína v jiné obchodní úpravě, mající při teplotě 20 °C přetlak, vznikající působením oxidu uhličitého, alespoň 1 bar, ale méně než 3 bary**
Použijí se, *mutatis mutandis*, vysvětlivky k podpoložkám 2204 21 06 až 2204 21 09.
- 2204 29 11**
až
2204 29 98
- Ostatní**
Viz doplňkové poznámky 4 a 5 k této kapitole.
- 2204 29 11**
až
2204 29 58
- Víno s chráněným označením původu (ChOP)**
Viz doplňková poznámka 6 k této kapitole, odstavec a).
- 2204 29 11**
- Tokaj**
Viz doplňková poznámka 4 B) b) k této kapitole.
- 2204 29 79**
a
2204 29 80
- Víno s chráněným zeměpisným označením (ChZO)**
Viz doplňková poznámka 6 k této kapitole, odstavec a).
- 2204 30 10**
- Částečně kvašený (fermentovaný) nebo se zastaveným kvašením, jinak než přidáním alkoholu**
Viz doplňková poznámka 3 spolu s doplňkovými poznámkami 2 a), 2 b) a 2 c) k této kapitole.
- 2204 30 92**
- Koncentrovaný**
Viz doplňková poznámka 7 k této kapitole.
- 2204 30 96**
- Koncentrovaný**
Viz doplňková poznámka 7 k této kapitole.
- 2205**
- Vermut a ostatní víno z čerstvých hroznů, připravené pomocí aromatických bylin nebo jiných aromatických látek**
Vína patřící do tohoto čísla a popsaná ve vysvětlivkách k HS k číslu 2205, zahrnují:
1. nápoje známé jako „Marsala all'uovo“, „Marsala alla mandorla“ a „Crema di Marsala all'uovo“, které jsou založeny na víně z jihoitalského města Marsaly a ochucené vaječnými žloutky, mandlemi a jinými aromatickými látkami;
2. nápoje na bázi vína, známé jako „Sangria“, ochucené a aromatizované například citrónem nebo pomerančem.
Viz doplňková poznámka 8 k této kapitole. Výrobky, které mají skutečný objemový obsah alkoholu menší než 7 % obj. patří do čísla 2206 00.

- 2206 00** **Ostatní kvašené (fermentované) nápoje (například jablečné víno, hruškové víno, medovina); směsi kvašených (fermentovaných) nápojů a směsi kvašených (fermentovaných) nápojů s nealkoholickými nápoji, jinde neuvedené ani nezahrnuté**
- 2206 00 10** **Matolinové víno**
Viz doplňková poznámka 9 k této kapitole.
- 2206 00 31 až 2206 00 89** **Ostatní**
Do těchto podpoložek patří výrobky popsané ve vysvětlivkách k HS k číslu 2206, druhý odstavec, body 1) až 10).
- 2206 00 31 a 2206 00 39** **Šumivé**
Pokud jde o šumivé nápoje, viz doplňková poznámka 10 k této kapitole.
Pokud jde o zátky ve tvaru hříbku ve výše zmiňované doplňkové poznámce, viz vysvětlivky k podpoložkám 2204 21 06 to 2204 21 09, poslední odstavec.
- 2206 00 51 až 2206 00 89** **Jiné než šumivé, v nádobách**
Do těchto podpoložek patří nápoje, které nejsou produktem přírodního kvašení (fermentace) moštu z čerstvých hroznů, ale jsou vyráběny z koncentrovaného vinného moštu. Tento mošt je stabilní a může být skladován pro požadované účely.
Kvasný (fermentační) proces obvykle začíná přidáním kvasnic. Před nebo během kvašení (fermentace) se také může přidávat cukr. Výrobek, získaný tímto způsobem, může být nakonec oslazen, obohacen alkoholem nebo smíchán.
- 2207** **Ethylalkohol nedenaturovaný s objemovým obsahem alkoholu 80 % obj. nebo více; ethylalkohol a ostatní destiláty denaturované, s jakýmkoliv obsahem alkoholu**
- 2207 10 00** **Ethylalkohol nedenaturovaný s objemovým obsahem alkoholu 80 % obj. nebo více**
Viz vysvětlivky k HS k číslu 2207, s výjimkou čtvrtého odstavce.
Lihové nápoje (např. džin, vodka) patří do podpoložek 2208 20 12 až 2208 90 78 bez ohledu na jejich obsah alkoholu.
- 2207 20 00** **Ethylalkohol a destiláty, denaturované, s jakýmkoliv obsahem alkoholu**
Viz vysvětlivky k HS k číslu 2207, čtvrtý odstavec.
- 2208** **Ethylalkohol nedenaturovaný s objemovým obsahem alkoholu nižším než 80 % obj.; destiláty, likéry a jiné lihové nápoje**
Destiláty, likéry a jiné lihové nápoje čísla 2208 jsou alkoholické kapaliny všeobecně určené k lidské spotřebě a připravené:
— buď přímo destilací (s nebo bez přidání aromatických přípravků) přírodně kvašených (fermentovaných) kapalin, jako je například víno nebo cider nebo předem kvašeného (fermentovaného) ovoce, matolin, obilí nebo jiných rostlinných produktů, nebo
— jednoduchým přidáním různých aromatických látek a někdy cukru k alkoholu vyrobenému destilací.
Různé lihové nápoje jsou popsány ve vysvětlivkách k HS k číslu 2208, třetí odstavec, body 1) až 18).
Pokud jde o nedenaturované destiláty, je nutno poznamenat, že zůstávají zařazeny do tohoto čísla i když mají objemový obsah alkoholu 80 % obj. nebo vyšší, ať jsou či nejsou připraveny ke spotřebě jako nápoje.
Do tohoto čísla nepatří alkoholické nápoje získané kvašením (fermentací) (čísla 2203 00 až 2206 00).

- 2208 30 11**
až
2208 30 88
- Whisky**
- Whisk(e)y jsou lihoviny destilované z obilné kaše a prodávané s objemovým obsahem alkoholu 40 % obj. nebo vyšším buď v lahvích nebo v jiných nádobách.
- Skotská whisky je whisky destilovaná a zrající ve Skotsku.
- Whisky s přidanou sodovou vodou (whisky-soda) nepatří do těchto podpoložek a patří do podpoložek 2208 90 69 nebo 2208 90 78.
- 2208 30 30**
- Čistá sladová whisky**
- Čistá sladová Skotská whisky (Single malt) je lihovina, která se vyrábí v periodických destilačních přístrojích v jediném lihovaru destilací kvašené (fermentované) kaše, která je pouze ze sladového ječmene.
- 2208 30 41**
a
2208 30 49
- Míchaná sladová whisky, v nádobách o obsahu**
- Míchaná sladová Skotská whisky se vyrábí smícháním dvou nebo více čistých sladových Skotských whisek, které byly destilovány/získány v různých lihovarech.
- 2208 30 61**
a
2208 30 69
- Čistá obilná whisky a míchaná obilná whisky, v nádobách o obsahu**
- Čistá obilná Skotská whisky je destilát jiný než čistá sladová Skotská whisky nebo míchaná sladová Skotská whisky, který se vyrábí v jediném lihovaru destilací kvašené (fermentované) kaše ze sladového ječmene též s přidáním celých zrn jiných obilovin (hlavně pšenice nebo kukuřice).
- Míchaná obilná Skotská whisky se vyrábí smícháním dvou nebo více čistých obilných Skotských whisek, které byly destilovány/získány v různých lihovarech.
- 2208 30 71**
a
2208 30 79
- Ostatní míchaná whisky, v nádobách o obsahu**
- Ostatní míchaná Skotská whisky („Blended Scotch Whisky“) se vyrábí smícháním jedné nebo více čistých sladových Skotských whisek s jednou nebo více čistými obilnými Skotskými whiskami.
- 2208 40 11**
až
2208 40 99
- Rum a jiné destiláty získané destilací kvašených (fermentovaných) produktů z cukrové třtiny**
- Do těchto podpoložek patří produkty popsané ve vysvětlivkách k HS k číslu 2208, třetí odstavec, bod 3), za podmínky, že si ponechají své organoleptické vlastnosti.
- 2208 50 11**
a
2208 50 19
- Gin, v nádobách**
- Gin je lihový nápoj obvykle získávaný jednoduchou nebo postupnou destilací rektifikovaného obilného lihu nebo ethylalkoholu s bobulemi jalovce a jinými aromatickými látkami (například koriandr, kořen andělíky, anýz, zázvor).
- Pro účely těchto podpoložek jsou považovány za gin pouze lihové nápoje, které mají organoleptické vlastnosti ginu.
- Například následující lihové nápoje jsou proto vyloučeny z těchto podpoložek:
- Geneva (Genièvre) (podpoložky 2208 50 91 nebo 2208 50 99);
 - Aquavit (podpoložky 2208 90 56 nebo 2208 90 77);
 - Kranawitter (podpoložky 2208 90 56 nebo 2208 90 77).
- 2208 60 11**
až
2208 60 99
- Vodka**
- Viz vysvětlivky k HS k číslu 2208, třetí odstavec, bod 5).

2208 70 10 a 2208 70 90	Likéry a cordialy Viz vysvětlivky k HS k číslu 2208, první odstavec, část B) a třetí odstavec.
2208 90 11 a 2208 90 19	Arak, v nádobách Arak je alkohol vyrobený za použití speciálních kvasnic z třtinové melasy nebo z melasy ze sladkých šťáv rostlin a z rýže. Arak nesmí být zaměňován s rakijí, která je získávána opětovnou destilací lihu z rozinek nebo lihu ze sušených fíků s anýzem a patří do podpoložek 2208 90 56 nebo 2208 90 77.
2208 90 33 a 2208 90 38	Slivovice, hruškovice nebo třešňovice (vyjma likéry), v nádobách Slivovice, hruškovice a třešňovice jsou lihové nápoje získané výlučně kvašením (fermentací) a destilací švestkového, hruškového nebo třešňového moštu. Pokud jde o výrazy švestky a třešně, viz vysvětlivky k HS k číslu 0809.
2208 90 48	Ostatní Pro účely této podpoložky destiláty destilované z ovoce jsou lihové nápoje získané výhradně alkoholovým kvašením (fermentací) a destilací ovoce (jiného než švestek, hrušek nebo třešní), např. z meruněk, borůvek, malin, ostružin, černého rybízu, bílého rybízu, červeného rybízu, jahod, jablek, včetně destilátů získaných z cideru. Kalvádos patří do podpoložky 2208 90 45.
2208 90 56	Ostatní Do této podpoložky patří anýzové destiláty, rakije, destiláty z agave jiné než tequila (například mezcal), alkoholy destilované z aromatických bylin, hořké nápoje na trávení, aquavit, kranawitter, alkoholy destilované z kořenů (například destiláty z hořce), destiláty z čiroku.
2208 90 69	Ostatní lihové nápoje Kromě nápojů uvedených ve Vysvětlivkách k HS k číslu 2208, třetí odstavec, body 14) až 18), patří do této podpoložky také: <ol style="list-style-type: none">1. lihové nápoje s přidanou sodovou vodou (whisky-soda);2. čaj s alkoholem;3. alkoholické nápoje smíchané dohromady nebo alkoholické nápoje smíchané s ovocnou nebo zeleninovou šťávou (koktejly).
2208 90 71	Z ovoce Viz vysvětlivka k podpoložce 2208 90 48. Do této podpoložky patří kalvádos.
2208 90 77	Ostatní Viz vysvětlivka k podpoložce 2208 90 56.
2208 90 78	Ostatní lihové nápoje Viz vysvětlivka k podpoložce 2208 90 69.
2209 00	Stolní ocet a jeho náhražky získané z kyseliny octové
2209 00 11 a 2209 00 19	Vinný ocet v nádobách Viz doplňková poznámka 11 k této kapitole. Viz rovněž vysvětlivky k HS k číslu 2209, část I), druhý odstavec, bod 1).
2209 00 91 a 2209 00 99	Ostatní, v nádobách Do těchto podpoložek patří výrobky uvedené ve Vysvětlivkách k HS k číslu 2209, část I), druhý odstavec, body 2), 3) a 4) a část II).

KAPITOLA 23

ZBYTKY A ODPADY Z POTRAVINÁŘSKÉHO PRŮMYSLU; PŘIPRAVENÉ KRMIVO

**Doplňková
poznámka 3**

Potenciální hmotnostní obsah alkoholu se vypočítá vynásobením hmotnosti cukrů (přepočítáno na kilogramy invertního cukru) obsažených ve 100 kg předmětného výrobku, činitelem 0,47.

2301

Moučky, šroty a pelety, z masa, drobů, ryb nebo koryšů, měkkýšů nebo jiných vodních bezobratlých, nezpůsobilé k lidskému požívání; škvarky

2301 20 00

Moučky, šroty a pelety, z ryb nebo koryšů, měkkýšů nebo jiných vodních bezobratlých

Moučky, šroty a pelety z ryb této podpoložky jsou složeny z ryb nebo zbytků ryb, které jsou obvykle tepelně upraveny a potom přeměněny na pastu, sušeny a mlety, a někdy aglomerovány do formy pelet.

Do této podpoložky nepatří rybí moučka způsobilá k lidskému požívání (podpoložka 0305 10 00).

2302

Otruby, vedlejší mlýnské produkty a jiné zbytky, též ve tvaru pelet, po prosévání, mletí nebo jiném zpracování obilí nebo luštěnin

Pro rozlišení mezi produkty tohoto čísla a produkty kapitoly 11, viz poznámka 2 A) ke kapitole 11.

Zbytky uvedené ve vysvětlivkách k HS k číslu 2302, část B), bod 1), by měly obsahovat 50 % nebo více obilovin nebo sušených luštěnin.

Pro stanovení obsahu škrobu (ve výrobku jak je dodáván) se použije metoda uvedená v příloze III, část L, nařízení Komise (ES) č. 152/2009 (Úř. věst. L 54, 26.2.2009, s. 1).

2302 10 10

Kukuřičné

a

2302 10 90

Za předpokladu, že splňují kritéria stanovená poznámkou 2 A) ke kapitole 11, jsou drcená kukuřičná zrna získaná během prosévání čistých neloupaných kukuřičných zrn vyloučena z těchto podpoložek (podpoložka 1104 23 90).

2303

Škrobárenské zbytky a podobné zbytky, řepné řízky, bagasa a jiné cukrovarnické odpady, pivovarnické a lihovarnické mláto a odpady, též ve tvaru pelet

Pro stanovení obsahu škrobu a proteinu se použije metoda uvedená ve příloze III, část L a A, nařízení (ES) č. 152/2009 (Úř. věst. L 54, 26.2.2009, s. 1).

2303 10 11

Zbytky z výroby kukuřičného škrobu (vyjma koncentrovanou vodu z máčení) s obsahem proteinu, počítáno v sušině

a

2303 10 19

Produkty zařazené do těchto podpoložek musí splňovat kritéria stanovená v doplňkové poznámce 1 k této kapitole
Do těchto podpoložek patří:

1. kukuřičný kliš (obvykle ve formě mouky), který je tvořen hlavně z klišu z kukuřičných zrn získaného při oddělování škrobu; obsah proteinu (dusík \times 6,25) je více než 40 % hmotnostních;
2. klišová mouka, která je hlavně získávána smíšením suchých zbytků z výroby škrobu z kukuřice s čistým klišem; takové produkty obvykle obsahují asi 40 % hmotnostních proteinů (dusík \times 6,25);
3. krmivo z kukuřičného klišu, které obvykle obsahuje nejméně 20 % hmotnostních proteinů (dusík \times 6,25) a je složeno hlavně z částí perikarpu a endospermu, z kukuřičného klišu a někdy z koncentrované tekutiny pro máčení kukuřice, což jsou všechno vedlejší produkty výroby škrobu z kukuřice.

Do těchto podpoložek rovněž patří výše uvedené produkty aglomerované ve formě pelet.

Do těchto podpoložek patří pouze produkty s obsahem škrobu v sušině nepřesahujícím 28 % hmotnostních, podle metody uvedené v příloze III, část L, nařízení (ES) č. 152/2009 (Úř. věst. L 54, 26.2.2009, s. 1) a jejichž obsah tuku v sušině nepřesahuje 4,5 % hmotnostních, podle metody uvedené v příloze III, část H, nařízení (ES) č. 152/2009 (Úř. věst. L 54, 26.2.2009, s. 1).

Produkty s vyšším obsahem škrobu nebo tuku se obvykle zařazují do kapitoly 11 nebo do podpoložek 2302 10 10, 2302 10 90, 2309 90 41 nebo 2309 90 51, podle příslušnosti. Totéž se použije u zboží, které obsahuje produkty extrahované z kukuřice jinou metodou než je výroba škrobu mokřým procesem (zbytky z prosévání kukuřičných zrn, drcená kukuřičná zrna, zbytky z extrakce oleje z kukuřičných klíčků suchým procesem atd.).

Produkty zařazené do těchto podpoložek nesmí obsahovat zbytky z extrakce oleje z kukuřičných klíčků mokřým procesem.

Koncentrovaná voda z máčení kukuřice patří do podpoložky 2303 10 90, bez ohledu na obsah proteinů.

2303 10 90**Ostatní**

Pro účely této podpoložky se za zbytky z výroby škrobu z maniokových kořenů považují takové výrobky, které mají obsah škrobu nepřesahující 40 % hmotnostních, počítáno v sušině.

Jestliže je obsah škrobu vyšší, patří tyto výrobky, ve formě mouky nebo moučky, do podpoložek 1106 20 10 nebo 1106 20 90. Výrobky ve formě pelet patří do podpoložky 0714 10.

Do této podpoložky rovněž patří:

1. krmivo z glutenu čiroku, které obvykle obsahuje nejméně 18 % hmotnostních proteinů a je složeno hlavně z částic perikarpu a endospermu čirokových semen, z glutenu čiroku a někdy z koncentrované tekutiny pro máčení čiroku, což jsou všechno vedlejší produkty výroby škrobu z čiroku.

Do této podpoložky patří pouze výrobky s obsahem škrobu nepřesahujícím 40 % hmotnostních, počítáno v sušině.

Výrobky s vyšším obsahem škrobu se obecně zařazují do kapitoly 11 nebo do čísla 2302 nebo 2309, podle příslušnosti.

2. zbytky po výrobě škrobu známé jako „sušená bramborová dřevina“. Obsah škrobu takových zbytků je obvykle 50 % hmotnostních nebo více.

Pro stanovení obsahu vlhkosti se použije metoda uvedená v příloze III, část A, nařízení (ES) č. 152/2009 (Úř. věst. L 54, 26.2.2009, s. 1).

Koncentrovaná voda z máčení kukuřice se zařazuje do této podpoložky bez ohledu na obsah proteinu.

2303 20 10**a****2303 20 90****Řepné řízky, bagasa a jiné cukrovarnické odpady**

Syrovátka, z níž byla částečně odstraněna laktóza, není považována za odpad výroby cukru a nepatří do těchto podpoložek (číslo 0404).

Do těchto podpoložek patří cukrová řepa zbavená částečně nebo zcela cukru.

2303 30 00**Pivovarnické nebo lihovarnické mláto a odpady**

Viz vysvětlivky k HS k číslu 2303, první odstavec, část E) 1) až 5).

2304 00 00**Pokrutiny a jiné pevné zbytky, též rozdrcené nebo ve tvaru pelet, po extrakci sójového oleje**

Do tohoto čísla nepatří sójové vločky, též drcené, z nichž nebyl extrahován sójový olej (číslo 2308).

- 2306** **Pokrutiny a jiné pevné zbytky, též rozdrčené nebo ve tvaru pelet, po extrakci rostlinných tuků nebo olejů, jiné než čísel 2304 a 2305**
- 2306 41 00** **Ze semen řepky nebo řepky olejky s nízkým obsahem kyseliny erukové**
Viz poznámka k položkám 1 k této kapitole a vysvětlivky k HS k položce 2306 41.
- 2306 90 05** **Z kukuřičných klíčků**
Do této podpoložky patří zbytky po extrahování oleje z kukuřičných klíčků, získané mokřím nebo suchým procesem a které vyhovují kritériím doplňkové poznámky 2 k této kapitole.
Výrobky, které nevyhovují těmto kritériím, se obecně zařazují do kapitoly 11 nebo do čísla 2302 nebo 2309, podle příslušnosti.
- 2306 90 11** **Pokrutiny z oliv a jiné zbytky po extrakci olivového oleje**
a
2306 90 19
Výraz „zbytky po extrakci olivového oleje“ znamená pouze výrobky s obsahem tukových látek nepřesahujícím 8 % hmotnostních. Výrobky (s výjimkou kalů a usazenin) s vyšším obsahem tukových látek se zařazují do stejné podpoložky jako základní materiál (podpoložky 0709 90 31 nebo 0709 90 39).
Pro stanovení obsahu tuku se použije metoda uvedená v nařízení Komise (EHS) č. 2568/91, příloha XV (Úř. věst. L 248, 5.9.1991, s. 1).
- 2307 00** **Vinný kal; surový vinný kámen**
- 2307 00 11** **Mající celkový hmotnostní obsah alkoholu nepřesahující 7,9 % hm. a obsah sušiny nejméně 25 % hmotnostních**
Viz doplňková poznámka 3 k této kapitole a odpovídající vysvětlivky.
- 2307 00 90** **Surový vinný kámen**
Viz vysvětlivky k HS k číslu 2307, druhý odstavec.
- 2308 00** **Rostlinné látky a rostlinné odpady, rostlinné zbytky a vedlejší produkty, též ve tvaru pelet, používané pro výživu zvířat, jinde neuvedené ani nezahrnuté**
- 2308 00 11** **Mající celkový hmotnostní obsah alkoholu nepřesahující 4,3 % hm. a o obsahu sušiny nejméně 40 % hm.**
Viz doplňková poznámka 3 k této kapitole a odpovídající vysvětlivky.
- 2308 00 40** **Žaludy a koňské kaštiny; ovocné výlisky nebo matoliny, jiné než z hroznů**
Mezi ovocné výlisky, jiné než z hroznů, patří „pomerančové buňky“, tj. výrobky složené z částí pomerančů, které zpočátku v průběhu lisování přijímají šťávu a poté, co byly vymačkány, neobsahují skoro žádné podstatné části dužniny ovoce, ale jsou tvořeny hlavně buněčnou stěnou a vnitřní stěnou oplodí v bobuli. Tyto výrobky jsou určeny k přidání k rozředěným koncentrátům pomerančové šťávy a k limonádám (nealkoholickým nápojům).
- 2308 00 90** **Ostatní**
Do této podpoložky patří výrobky, specifikované v bodech 2), 3), 4), 6), 7), 8) a 9) druhého odstavce vysvětlivek k HS k číslu 2308.
Do této podpoložky rovněž patří sójové slupky, též drcené, z nichž nebyl extrahován sójový olej.

2309 Přípravky používané k výživě zvířat

Viz poznámka 1 k této kapitole.

Pro stanovení obsahu škrobu se použije polarimetrická metoda (nazývaná též modifikovaná Ewersova metoda) vymezená v příloze III, část L, nařízení (ES) č. 152/2009 (Úř. věst. L 54, 26.2.2009, s. 1).

Hmotnostní obsah škrobu v přípravcích používaných k výživě zvířat čísla 2309 se stanoví enzymatickou analytickou metodou vymezenou v příloze nařízení Komise (ES) č. 121/2008 (Úř. věst. L 37, 12.2.2008, s. 3) v případech, jsou-li ve významném množství přítomny tyto krmné suroviny:

- a) výrobky z cukrové řepy, jako cukrová pulpa, cukrovková melasa, cukrovarské vyloužené řízky, cukrovková melasovaná pulpa, cukrovková vináza, řepa cukrová;
- b) citrusová pulpa;
- c) lněné semeno; lněné expelery; extrahované lněné semeno;
- d) řepkové semeno; řepkové expelery; extrahované řepkové semeno; řepkové slupky;
- e) slunečnicové semeno; extrahované slunečnicové semeno; slunečnicové semeno částečně loupané, extrahované;
- f) kokosové expelery; kokosový extrahovaný šrot;
- g) bramborová pulpa;
- h) sušené kvasnice;
- ij) výrobky bohaté na inulín (např. řízky a moučka z topinambur);
- k) škvarky.

Není-li zřejmé, zda je v přípravku používaném k výživě zvířat čísla 2309 škrob přítomen, lze k ověření jeho přítomnosti použít kvalitativní mikroskopickou metodu.

Pokud jde o mléčné výrobky, viz doplňková poznámka 4 k této kapitole. Obsah mléčných výrobků a obsah škrobu se vypočítávají ve výrobcích ve stavu, v jakém jsou dodávány.

2309 10 11 až 2309 10 90**Výživa pro psy a kočky, v balení pro drobný prodej**

Do těchto podpoložek patří též hračky na žvýkání pro psy, které jsou předkládány v různých tvarech, jako např. kroužky a kosti, složené z rozsekaných kousků hovězí kůže, želatiny, glukózového sirupu (jako pojivo), barviv, hydrolyzátů rostlinných proteinů, stabilizátorů a, v případě kroužků, z masové a kostní moučky, které mohou být všechny zcela požitelné.

2309 90 10**Rozpustné výrobky z ryb nebo z mořských savců**

Viz vysvětlivky k HS k číslu 2309, část II), B), poslední odstavec, bod 1).

2309 90 20**Výrobky uvedené v doplňkové poznámce 5 k této kapitole**

Použití vody z máčení kukuřice jako růstového media (živné půdy) může mít za příčinu přítomnost zbytků mrtvých kvasných (fermentačních) látek v množství obvykle nepřesahujícím 2 %. Tyto produkty jsou zjistitelné mikroskopem.

Navíc, výrobky obsahující zbytky vody z máčení použité při některých kvasných (fermentačních) procesech, obsahují ve velmi malém množství následující látky: amyloglukosidázu, alfa-amylázu, xanthan, kyselinu mléčnou, kyselinu citrónovou, lyzin, threonin, triptofan.

Voda z máčení kukuřice vždy obsahuje některé z těchto látek (např. aminokyseliny) ve velmi malém množství a nepatrně jejich koncentrace roste během kvašení (fermentaci).

Výrobky s obsahem škrobu nebo tuku převyšujícím limity uvedené v doplňkové poznámce 5 se zařazují do podpoložky 2309 90 41 nebo 2309 90 51, podle příslušnosti.

Potvrzení, že se jedná o zbytky z výroby škrobu z kukuřice dovezené z USA, se ověří podle nařízení Komise (ES) č. 1375/2007 (Úř. věst. L 307, 24.11.2007, s. 5).

KAPITOLA 24

TABÁK A VYROBENÉ TABÁKOVÉ NÁHRAŽKY

2401

Nezpracovaný tabák; tabákový odpad

Pokud jde o tabák v přírodním nebo nezpracovaném stavu, viz vysvětlivky k HS k číslu 2401, odstavec 1.

Je třeba poznamenat, že:

- a) tabákem „sušeným teplým vzduchem (flue-cured)“ typu Virginia se rozumí tabák sušený v umělých atmosferických podmínkách procesem řízeného tepla a ventilace bez toho, aby se tabákové listy dostaly do kontaktu s kouřem; barva sušeného tabáku se obvykle pohybuje od citrónové po velmi tmavě oranžovou nebo červenou. Jiné barvy a kombinace barev jsou často důsledkem odlišné zralosti nebo pěstování a technologie sušení;
- b) tabákem „sušeným přirozenou cirkulací vzduchu (light air-cured)“ typu Burley se rozumí tabák sušený v přírodních atmosferických podmínkách a který, jestliže bylo dodatečně použito teplo a cirkulace vzduchu, nemá vůni po kouři; listy jsou obvykle světle hnědé až načervenalé. Jiné barvy a kombinace barev jsou často důsledkem odlišné zralosti nebo pěstování a technologie sušení;
- c) tabákem „sušeným přirozenou cirkulací vzduchu (light air-cured)“ typu Maryland se rozumí tabák sušený v přírodních atmosferických podmínkách a který, jestliže bylo dodatečně použito teplo a cirkulace vzduchu, nemá vůni po kouři; listy jsou obvykle světle žluté až tmavě třešňově červené. Jiné barvy a kombinace barev jsou často důsledkem odlišné zralosti nebo pěstování a technologie sušení;
- d) tabákem „sušeným otevřeným ohněm (fire-cured)“ se rozumí tabák sušený v umělých atmosferických podmínkách při použití otevřeného ohně, z něhož byl kouř ze dřeva částečně absorbován tabákem. Tabákové listy „sušené otevřeným ohněm (fire-cured)“ jsou obvykle silnější než listy Burley, listy sušené teplým vzduchem (flue-cured) nebo listy Maryland z odpovídajícího místa na stonku. Barva se obvykle pohybuje od žlutohnědé po velmi tmavě hnědou. Jiné barvy a kombinace barev jsou často důsledkem odlišné zralosti nebo pěstování a technologie sušení.

Tabák „sušený při denním světle (sun-cured)“ je sušen přímo slunečním teplem na otevřeném vzduchu a za plného denního světla.

Do tohoto čísla nepatří živé tabákové rostliny (číslo 0602).

2401 30 00

Tabákový zbytek (odpad)

Kromě výrobků uvedených ve vysvětlivkách k HS k číslu 2401, odstavec 2), do této podpoložky také patří:

1. zbytky jako výsledek manipulace s tabákovými listy; jsou obecně známé v obchodě jako „drolina“, ale v členských státech jsou rovněž různě nazývány jako např. „drobenka“, „tříděný“, „smeteniny“, „kirinti“ nebo „broqueliny“ atd. Obvykle obsahují nečistoty nebo cizí tělesa jako např. prach, rostlinné zbytky, textilní vlákna. Někdy byl prach odstraněn z těchto zbytků prosetím;
2. zbytky z tabákových listů, v obchodě známé jako „proséváný tabák“, a získané prosetím výše uvedených zbytků;
3. zbytky získané při výrobě doutníků, popsané jako „odřezky“, a obsahující kousky odřezků z listů;
4. prach získaný prosetím výše uvedených zbytků.

Do této podpoložky nepatří tabákové zbytky upravené pro prodej jako tabák ke kouření nebo jako žvýkáci tabák, šňupací tabák nebo tabákový prach nebo jejichž účelem je, aby byly zpracovány pro použití jako tabák ke kouření, žvýkáci tabák, šňupací tabák nebo tabákový prach (číslo 2403).

2402 Doutníky (též s odříznutými konci), doutníčky a cigarety z tabáku nebo tabákových náhražek**2402 10 00 Doutníky (též s odříznutými konci) a doutníčky obsahující tabák**

Doutníky (též s odříznutými konci) a doutníčky jsou svítky tabáku, které se kouří jako takové a

1. obsahují výlučně přírodní tabák nebo
2. mají vnější krycí list z přírodního tabáku nebo
3. mají nalámanou směsnou náplň a vnější krycí list normální barvy doutníku pokrývající celý výrobek, včetně případného filtru, avšak nepokrývající náustek v případě doutníků s náustkem, a vázací list; oba listy z rekonstituovaného tabáku podpoložky 2403 91 00, kde jednotková hmotnost bez filtru nebo náustku není menší než 1,2 g a kde krycí list je vinutý ve tvaru spirály v ostrém úhlu nejméně 30° k podélné ose svítku, nebo
4. mají nalámanou směsnou náplň a vnější krycí list normální barvy doutníku z rekonstituovaného tabáku podpoložky 2403 91 00, pokrývající celý výrobek, včetně případného filtru, avšak nepokrývající náustek v případě doutníků s náustkem, kde jednotková hmotnost bez filtru nebo náustku není menší než 2,3 g a obvod nejméně jedné třetiny délky není menší než 34 mm.

Za předpokladu, že splňují výše uvedené podmínky, zařazují se do této podpoložky výrobky s krycím listem nebo s krycím a vázacím listem z rekonstituovaného tabáku, který může sestávat částečně z jiných látek než je tabák.

2402 20 10 Cigarety obsahující tabák

a

2402 20 90

Cigarety jsou svítky tabáku, které se kouří jako takové a nepatří do kategorie doutníků nebo doutníčků (viz vysvětlivky k podpoložce 2402 10 00).

Za předpokladu, že splňují výše uvedené podmínky, zařazují se do této podpoložky výrobky sestávající částečně z jiných látek než je tabák.

Do této podpoložky nepatří výrobky, složené zcela z jiných látek než je tabák (podpoložka 2402 90 00, nebo jestliže jsou určeny pro lékařské užití, kapitola 30).

2402 90 00 Ostatní

Do této podpoložky patří doutníky, doutníky s odříznutými konci, doutníčky a cigarety, složené zcela z tabákových náhražek, např. cigarety vyrobené ze speciálně připravených listů odrůd hlávkového salátu a neobsahující ani tabák, ani nikotin.

2403 Ostatní tabákové výrobky a vyrobené tabákové náhražky; homogenizovaný nebo rekonstituovaný tabák; tabákové výtažky a esence (tresti)**2403 10 10 Tabák ke kouření, též obsahující tabákové náhražky v jakémkoliv poměru**

a

2403 10 90

Tabák ke kouření je tabák, který byl nařezán nebo jinak rozdělen, zkroucen nebo slisován do bloků, který se může kouřit bez dalšího průmyslového zpracování.

Tabákové zbytky, které jsou způsobilé ke kouření a které jsou upraveny pro drobný prodej, je tabák ke kouření, pokud neodpovídají popisu doutníků, doutníčků nebo cigaret (viz vysvětlivky k podpoložkám 2402 10 00, 2402 20 10 a 2402 20 90).

Výrobky složené zcela nebo zčásti z jiných látek, než je tabák, se rovněž zařazují do těchto podpoložek za předpokladu, že odpovídají shora uvedené definici, s výjimkou výrobků složených zcela z jiných látek, než je tabák a určených pro lékařské užití (kapitola 30).

Do této podpoložky patří krájený tabák („cut cigarette rag“), což je konečná tabáková směs pro výrobu cigaret.

2403 91 00 Homogenizovaný nebo rekonstituovaný tabák

Viz vysvětlivky k HS k číslu 2403, první odstavec, bod 6).

2403 99 10 Žvýkáci a šňupací tabák

Žvýkáci tabák je tabák ve formě svitků, tyčinek, pruhů, krychliček a hranolků, který je speciálně připraven pro žvýkání, ale ne pro kouření a který je upraven pro drobný prodej.

Šňupací tabák je tabák v prášku nebo zrnech, který byl speciálně upraven, aby mohl být šňupán, ale není určen pro kouření.

Za předpokladu, že vyhovují výše uvedeným podmínkám, zařazují se do této podpoložky výrobky, složené částečně z jiných látek, než je tabák.

2403 99 90 Ostatní

Do této podpoložky patří:

1. tabákové výtažky a esence (tresti), popsané ve vysvětlivkách k HS k číslu 2403, první odstavec, bod 7);
2. drcený mletý tabák (tabákový prášek);
3. předený, navoněný a kvašený (fermentovaný) brazilský tabák, lisovaný v povlaku do kulatého tvaru (Mangotes);
4. expandovaný tabák.

TŘÍDA V

NEROSTNÉ PRODUKTY

KAPITOLA 25

SŮL; SÍRA; ZEMINY A KAMENY; SÁDROVCOVÉ MATERIÁLY; VÁPNO A CEMENT

- Poznámka 1** Flotace je určena k oddělování určitých prvků, které jsou bohatě obsaženy v nerostných látkách, od hlušiny tím, že se látka sbírá na hladině vody, do které byla ponořena, zatímco hlušina zůstane na dně.
- 2501 00** **Sůl (včetně stolní soli a denaturované soli) a čistý chlorid sodný, též ve vodném roztoku nebo obsahující prostředek proti spékání nebo prostředek pro dobrou tekutost; mořská voda**
- 2501 00 31** **Pro chemickou přeměnu (separaci Na od Cl) pro výrobu jiných výrobků**
Za předpokladu, že odpovídají ustanovením stanoveným kompetentními orgány, patří do této podpoložky sůl, též denaturovaná, určená pro výrobu kyseliny chlorovodíkové, chlóru, chloridu vápenatého, dusičnanu sodného, chlomanu sodného, síranu sodného, uhličitanu sodného, hydroxidu sodného, chlorečnanu sodného, chloristanu sodného a kovového sodíku.
- 2501 00 51** **Denaturovaná nebo pro průmyslové účely (včetně rafinované), jiná než na konzervaci nebo přípravu potravin určených k lidskému požívání nebo k výživě zvířat**
Za předpokladu, že odpovídají ustanovením stanoveným kompetentními orgány, tato podpoložka zahrnuje:
1. denaturovanou sůl pro jakékoli zamýšlené účely, s výjimkou denaturované soli podpoložky 2501 00 31;
2. sůl pro rafinaci; „rafinaci“ se v tomto smyslu považuje pouze čištění takovými procesy, při nichž je sůl rozpouštěna;
3. sůl pro průmyslové účely, jiné než pro chemickou přeměnu, nebo na konzervaci či přípravu potravin určených k lidskému požívání nebo k výživě zvířat. „Sůl pro průmyslové účely“ znamená sůl určenou pro podniky jako surovina nebo jako meziproduct při operacích průmyslové výroby (například v metalurgii, v barvárnách, v koželužském a kožešnickém průmyslu, při výrobě mýdla, při chlazení a v keramickém průmyslu).
Sůl, jiná než denaturovaná sůl používaná na solení komunikací, patří do podpoložky 2501 00 99.
- 2501 00 91** **Sůl vhodná k lidskému požívání**
Sůl vhodná k lidskému požívání je nedenaturovaná sůl vhodná přímo pro domácí či průmyslové účely jako ochucovací prostředek nebo konzervační činidlo potravin. Všeobecně má vysoký stupeň čistoty a je stejnoměrně bílá.
- 2501 00 99** **Ostatní**
Do této podpoložky patří nedenaturovaná sůl používaná v zimě jako odmrazovací látka a sůl používaná jako potrava pro zvířata (např. sůl k lízání).
- 2503 00** **Síra všech druhů, jiná než sublimovaná síra, srážená síra a koloidní síra**
- 2503 00 10** **Surová nebo nerafinovaná síra**
Do této podpoložky patří různé druhy síry uvedené ve vysvětlivkách k HS k číslu 2503, první odstavce, body 1) až 4). Tyto druhy síry jsou zpravidla ve formě bloků, kusů nebo prášků.

- 2503 00 90** **Ostatní**
Tato podpoložky zahrnuje různé druhy síry uvedené ve vysvětlivkách k HS k číslu 2503, první odstavce, body 5) až 7). Tyto druhy síry jsou zpravidla ve formě tyčí nebo malých destiček (rafinovaná síra) nebo v prášku („prosévána síra“, „provívaná síra“, „rozprášená síra“).
- 2508** **Ostatní jíly (kromě expandovaných jílu čísla 6806), andaluzit, kyanit a sillimanit, též kalcinované; mullit; šamotové nebo dinasové zeminy**
- 2508 10 00** **Bentonit**
Viz vysvětlivky k HS k číslu 2508, třetí odstavce, bod 1).
Přirozeně se vyskytující bentonity mají normálně pH mezi 6 a 9,5 (pro 5 % vodnou suspenzi a poté, co stála 1 hodinu) a obsah uhličitanu sodného menší než 2 %; jejich celkový obsah vyměnitelného sodíku a vápníku nepřesahuje 80 meq/100 g. Jsou dvou typů: nízkobobtnající vápník a vysokobobtnající sodík (stupeň bobtnání menší než 7 ml/g nebo vyšší než 12 ml/g).
Některé přirozeně se vyskytující bentonity mohou mít vlastnosti, které se od těchto hodnot liší; pokud se liší několik vlastností, pak se bentonit obecně považuje za aktivovaný.
Aktivovaný bentonit patří obecně do podpoložky 3802 90 00.
- 2511** **Přírodní síran barnatý (baryt, těživec); přírodní uhličitan barnatý (witherit), též kalcinovaný, kromě oxidu barnatého čísla 2816**
- 2511 10 00** **Přírodní síran barnatý (baryt, těživec)**
Baryt (těživec) obsahuje různé množství oxidu železa, hliníku, uhličitanu sodného a oxidu křemičitého. Vzhledem k tomu, že je snaha získat bílý výrobek, je drcen a tříděn se snahou odstranit barvicí prvky (nejčastěji nažloutlé), rozmělnován na prach a poté čistěn plavením.
- 2511 20 00** **Přírodní uhličitan barnatý (witherit)**
Witherit se vyskytuje ve formě kosodélníkových krystalů nebo v nažloutlé hmotě, které jsou ve vodě nerozpustné.
- 2513** **Pemza; smírek; přírodní korund, přírodní granát a jiná přírodní brusiva, též tepelně zpracovaná**
- 2513 20 00** **Smírek, přírodní korund, přírodní granát a jiná přírodní brusiva**
Pro účely této podpoložky patří mezi ostatní přírodní brusiva trypl na leštění kovů, známý jako „zvětralý kámen“, šedý prachový výrobek používaný jako jemné brusivo nebo na leštění.
- 2516** **Žula, porfyr, čedič, pískovec a jiné kameny pro výtvarné nebo stavební účely, též hrubě opracované nebo rozřezané pilou nebo jinak do bloků nebo desek pravoúhlého (včetně čtvercového) tvaru**
Pokud kvádry pravoúhlého tvaru nemají stejnou tloušťku, zařazují se podle největší tloušťky.
- 2516 11 00** **Surová nebo hrubě opracovaná**
Použije se, *mutatis mutandis*, vysvětlivka k HS k položce 2515 11.
- 2516 12 00** **Rozřezaná pilou nebo jinak do bloků nebo desek pravoúhlého (včetně čtvercového) tvaru**
Použije se, *mutatis mutandis*, vysvětlivka k HS k položce 2515 12.

- 2516 90 00** **Ostatní kameny pro výtvarné nebo stavební účely**
- Do této podpoložky patří:
1. tvrdé kameny jako porfyr, syenit, láva, čedič, rula, trachyt, diabas, diorit, znělec (fonolit), liparit, gabro, labradorit a peridotit;
 2. vápenaté kameny pro výtvarné nebo stavební účely, nezařazené do čísla 2515, tj. o relativní hustotě menší než 2,5, surové, hrubě opracované nebo rozřezané pilou nebo jinak pouze do bloků nebo desek pravoúhlého (včetně čtvercového) tvaru o jakémkoliv tloušťce;
 3. serpentín nebo ofit, surové, hrubě opracované nebo rozřezané pilou nebo jinak pouze do bloků nebo desek pravoúhlého (včetně čtvercového) tvaru o jakémkoliv tloušťce.
- 2518** **Dolomit, též kalcinovaný nebo spékáný, včetně dolomitu hrubě opracovaného nebo rozřezaného pilou nebo jinak do bloků nebo desek pravoúhlého (včetně čtvercového) tvaru; dolomitová dusací směs**
- 2518 10 00** **Nekalcinovaný ani nespékáný dolomit**
- Dolomit je přírodní podvojný uhličitán vápenatý a hořečnatý. Zůstává zařazen v této podpoložce i když je upraven lehkým tepelným zpracováním, které nezmění jeho chemické složení.
- Do této podpoložky patří dolomit, nekalcinovaný ani nespékáný, surový, hrubě opracovaný nebo rozřezaný pilou nebo jinak do bloků nebo desek pravoúhlého (včetně čtvercového) tvaru.
- 2518 20 00** **Kalcinovaný nebo spékáný dolomit**
- Kalcinovaný nebo spékáný dolomit je dolomit, který byl podroben zpracování při vysoké teplotě (okolo 1 500 °C na slinutý (spékáný) dolomit a okolo 800 °C na žíravý dolomit, který mění své chemické složení tím, že uvolňuje oxid uhličitý).
- 2519** **Přírodní uhličitán hořečnatý (magnezit); tavená magnézie (oxid hořečnatý); přepálená (slinutá) magnézie (oxid hořečnatý), též obsahující malá množství jiných oxidů přidaných před slinováním; jiné oxidy hořčíku, též čisté**
- 2519 90 10** **Oxid hořečnatý, jiný než kalcinovaný přírodní uhličitán hořečnatý**
- Do této podpoložky patří:
1. oxid hořečnatý získaný kalcinací buď hydroxidu hořečnatého nebo vysráženého uhličitánu hořečnatého a používaný převážně ve farmacii; tato látka je ve formě bílého prášku s čistotou nejméně 98 %;
 2. oxid hořečnatý získaný tavením předem kalcinovaného uhličitánu hořečnatého; uhličitán hořečnatý se kalcinuje při 1 400 až 1 800 °C; získaná pálená magnézie se poté taví elektrickým obloukem při teplotě 2 800 až 3 000 °C, jakmile se zchladí, vytvoří se krystalický produkt sestávající téměř zcela z oxidu hořečnatého (tavená magnézie); tento produkt je extrémně čistý (nejméně 95 %) a sestává ze sklovitých krystalů;
 3. oxid hořečnatý získaný z mořské vody; vzniká kalcinací hydroxidu hořečnatého vysráženého z mořské vody; tento produkt je zpravidla o čistotě 91 až 98 % a obsahuje více bóru, jako jeho charakteristické znečištění, než je u přepálené (slinuté) magnézie (asi 100 ppm oproti asi 40 ppm).

2520 Sádrovec; anhydrit; sádra (skládající se z kalcinovaného sádrovce nebo síranu vápenatého), těž barvená nebo s malou přísadou urychlovače nebo zpomalovače

2520 20 00 Sádra

Do této podpoložky patří sádra pro stavební účely.

Sádra pro stavební účely se vyrábí podrobením surového sádrovce (sádrovcového kamene nebo jiných materiálů nesoucích sádrovec, např. vedlejší produkty chemického průmyslu) speciálnímu úpravnému a kalcinačnímu procesu. Přidáním přísad během procesu zpracování může být dosaženo specifických vlastností. Těmito přísadami jsou typy jako flotační činidla (tj. látky, které ovlivňují vlastnosti sádrovce – například jeho konzistenci nebo adhesivní vlastnosti – příslušnou cestou) a zpomalovače nebo urychlovače.

Sádra pro stavební účely se používá například jako štuk pro sádrování stěn a stropů, při výrobě stavebních panelů nebo jiných konstrukčních prvků nebo pro spárování dlaždic.

2523 Portlandský cement, hlinitanový cement, struskový cement, supersulfátový cement a podobné hydraulické cementy, těž barvené nebo ve formě slíneků

2523 90 00 Ostatní hydraulické cementy

Do této podpoložky patří:

1. vysokopecní cement obsahuje nejméně 20 % hmotnostních portlandského cementového slínku, 36 až 80 % hmotnostních granulované vysokopecní strusky a ne více než 5 % hmotnostních jiných složek cementu;
2. puzzolánový cement se skládá z nejméně 60 % hmotnostních portlandského cementového slínku, maximálně 40 % hmotnostních přírodní puzzolánové zeminy nebo polétavého popílku a maximálně 5 % hmotnostních jiných složek cementu.

Pro výraz „puzzolánová zemina“, viz vysvětlivky k HS k číslu 2530, část D), odstavec 7).

Polétavý popílek je jemný, lehký prach získaný extrakcí prachových částic z kouřových plynů pecí na práškové uhlí. Jeho barva se pohybuje od šedé k černé.

2524 Osinek (azbest)

2524 10 00 Krokydolit

Viz vysvětlivky k HS k číslu 2524, druhý odstavec.

2526 Přírodní steatit, těž hrubě opracovaný nebo rozřezaný pilou nebo jinak do bloků nebo desek pravouhlého (včetně čtvercového) tvaru; mastek

2526 20 00 Drcený nebo rozemletý

Do této podpoložky nepatří mastkový prášek v balení pro drobný prodej pro kosmetické účely (číslo 3304).

2528 Přírodní boritany a jejich koncentráty (těž kalcinované), kromě boritanů získaných z přírodních solanek; přírodní kyselina boritá obsahující nejvýše 85 % H_3BO_3 v sušině

2528 10 00 Přírodní boritany sodné a jejich koncentráty (těž kalcinované)

Do této podpoložky patří kernit a tinkal, také známé jako „přírodní borax“.

Do této podpoložky nepatří boritan sodný (rafinovaný borax) získaný chemickým zpracováním kernitu nebo tinkalu nebo boritany sodné získané odpařováním solného roztoku z určitých solných jezer (číslo 2840).

2528 90 00**Ostatní**

Tato podpoložka zahrnuje:

1. pandermit a priceit, což jsou boritany vápenaté;
2. boracit, což jsou chloroboritany hořečnaté;
3. přírodní kyselinu boritou, získanou odpařováním vody ze zbytků po kondenzaci přírodních výparů ze země v určitých lokalitách (v Itálii soffioni) nebo odpařováním vody čerpané z podzemních zdrojů v těchto regionech, za předpokladu, že neobsahují více než 85 % H_3BO_3 , počítáno v sušině. Kyselina boritá obsahující více než 85 % H_3BO_3 se zařazuje do čísla 2810 00.

2530**Nerostné látky, jinde neuvedené ani nezahrnuté****2530 10 00****Vermikulit, perlit a chlority, neexpandované**

Viz vysvětlivky k HS k číslu 2530, část D), odstavec 3).

2530 90 00**Ostatní**

Viz vysvětlivky k HS k číslu 2530, části A), B), C) a D) (s vyloučením odstavce 3) v části D)).

KAPITOLA 26

RUDY KOVŮ, STRUSKY A POPELY

2620 Struska, popel a zbytky (jiné než z výroby železa nebo oceli) obsahující kovy, arsen nebo jejich sloučeniny

2620 11 00 Zinkové kamínky

Zinkový kamínek je zbytek z galvanizačních lázní a bývá často označován jako galvanizační kamínek. Existují dva základní druhy:

1. Kamínky z intenzivní (tvrdé) galvanizace, což jsou kovové produkty velice proměnného a nehomogenního složení, hůře tavitelné a s větší hustotou než zinek, které se tvoří jako usazenina na dně nádoby lázně tekutého zinku při galvanizaci ocelových plechů, drátů, trubek, atd. v roztaveném zinku.

Tyto kamínky se získávají z nádoby lázně v konsistentní pastě a přetavují se na pláty nebo desky, které mohou mít hrubý nebo dokonce houbovitý povrch.

Obsahují od 2 % do 5 % hmotnostních železa. Obsah zinku se pohybuje od 92 % do 94 % hmotnostních. Obsah hliníku je zpravidla nízký a nepřesahuje 0,2 % až 0,3 % hmotnostní.

2. Kamínky z měkké galvanizace neboli „povrchové kamínky“, což jsou kovové produkty nepřetržitě stírané z galvanizační lázně procesem Senzimir, bez obsahu struskotvorného tavidla.

Tyto kamínky, které mají menší hustotu než zinek, zůstávají plavat na povrchu lázně. Po stažení z lázně jsou ve formě konsistentní pasty a tvarují se do desek, které mají méně nepravidelný povrch než desky uvedené výše.

Jejich obsah železa je velice nízký, zpravidla nižší než 0,5 % hmotnostních. Obsah hliníku je mnohem vyšší: 1 % až 2 % hmotnostní. Obsah zinku je řádově 98 % hmotnostních.

Nesmí být zaměňovány se slitinami zinku (číslo 7901), které dle zkoušky ryzosti zpravidla obsahují od 3 % do 5 % hmotnostních hliníku a mohou obsahovat až 3 % hmotnostní mědi, ale které vyhovují specifickým technickým požadavkům, zatímco složení zinkových kamínků je takové, že mohou být užitečně využity pouze pro metalurgické nebo chemické zpracování.

2620 19 00 Ostatní

Tato podpoložka zahrnuje:

1. kamínky zbylé po rafinaci, které jsou získávány ze dna vany po rafinaci surového zinku. Obsahují od 4 % do 8 % hmotnostních olova a až 6 % hmotnostních železa;
2. zinková struska a prach (popel), obsahující zinek (od 65 % do 70 % hmotnostních) a oxid zinečnatý s uhlíkem a jinými nečistotami;
3. zinková pěna, která sestává z kovového zinku, chloridu zinečnatého a chloridu amonného, oxidu zinečnatého a oxidu železa, získávaná z povrchu galvanizační lázně nebo z vany, kde se přetavuje starý zinek;
4. zinkový kal, který vzniká jako zbytek při určitých průmyslových postupech využívajících zinek jako redukční činidlo;
5. zinkový stěr vznikající jako zbytek při výrobě oxidu zinečnatého ze zinkových kamínků; v tomto stavu obsahuje asi 60 % hmotnostních zinku, zbytek se skládá ze železa a jiných nečistot;
6. zbytky oxidu zinečnatého získané z plynů během regeneračního procesu různých kovů nebo slitin, jako je např. mosaz. Tyto zbytkové oxidy se nesmí zaměňovat za:
 - zinkovou šed' (podpoložka 3206 49 80), což je velice znečištěný oxid zinečnatý dodávaný ve formě prášku homogenní barvy a jemnosti (zrnitosti) a používá se jako pigment,
 - zinkový prášek vznikající rozprašováním roztaveného zinku (podpoložka 7903 90 00) nebo zinkový prach, který obsahuje od 80 % do 94 % hmotnostních kovového zinku, získaný regenerací ze základu oxidu zinečnatého (podpoložka 7903 10 00).

- 2620 21 00** **Kaly olovnatého benzínu a kaly olovnatých antidetonacních sloučenin**
Viz poznámka 1 k položce k této kapitole.
Viz rovněž vysvětlivky k HS k číslu 2620, druhý odstavec, bod 10).
- 2620 60 00** **Obsahující arsen, rtuť, thallium nebo jejich směsi, používané k získání arsenu nebo těchto kovů nebo k výrobě jejich chemických sloučenin**
Viz poznámka 2 k položce k této kapitole.
- 2620 91 00** **Obsahující antimon, berylium, kadmium, chrom nebo jejich směsi**
Viz vysvětlivky k HS k číslu 2620, druhý odstavec, bod 13).
- 2621** **Ostatní strusky a popely, včetně popela z mořských chaluh (kelp); popel a zbytky ze spalování komunálního odpadu**
- 2621 10 00** **Popel a zbytky ze spalování komunálního odpadu**
Viz vysvětlivky k HS k číslu 2621, druhý odstavec, bod 5).

KAPITOLA 27

NEROSTNÁ PALIVA, MINERÁLNÍ OLEJE A PRODUKTY JEJICH DESTILACE; ŽIVIČNÉ LÁTKY; MINERÁLNÍ VOSKY**Všeobecné vysvětlivky**

Pokud není uvedeno jinak, výraz „metoda ASTM“ znamená metody stanovené Americkou společností pro zkoušení a materiály (American Society for Testing and Materials), vydané v publikaci standardních definic a specifikací ropných a mazacích produktů z roku 1976.

Poznámka 2

Obsah aromatických složek se určuje pomocí následujících metod:

- produkty s koncem destilace nepřesahujícím 315 °C: metoda ASTM D 1319-70,
- produkty s koncem destilace převyšujícím 315 °C: viz příloha A vysvětlivek k této kapitole.

Doplňková poznámka 5

1. Je třeba poznamenat, že, s výjimkou ustanovení doplňkové poznámky 5 n), se osvobození bude vztahovat zcela na produkt použitý pro specifický proces.

Proto, pokud je ropný produkt podroben například alkylaci nebo polymerizaci, ta část, která se efektivně nepřeměnila (nealkylovala nebo nepolymerizovala) je rovněž osvobozena od cla.

2. V případech, kdy je nezbytné přípravné zpracování před „specifickým procesem“ (viz poslední odstavec doplňkové poznámky 5), musí být splněny dvě podmínky, aby mohlo být získáno osvobození od cla:

- a) dovezený produkt musí být efektivně podroben „specifickému procesu“, například krakování;
- b) přípravné zpracování musí být nezbytné pro „specifický proces“.

Za nezbytné přípravné zpracování produktů určených pro zpracování „specifickým procesem“ se považuje zejména následující:

- a) odplynění;
- b) dehydratace;
- c) odstranění určitých lehkých nebo těžkých příměsí, které by mohly negativně ovlivnit zpracování;
- d) odstranění nebo úprava merkaptanu (změkčování) ostatních sloučenin síry nebo jiných sloučenin, které by mohly záporně ovlivnit zpracování;
- e) neutralizace;
- f) dekantace;
- g) odsolování.

Jakékoliv produkty, které mohou vzniknout v průběhu přípravného zpracování, ale které nebudou podrobeny specifickému procesu, podléhají clu, které se používá pro produkty „pro jiné účely“, podle druhu a hodnoty dovezeného zboží a na základě čisté hmotnosti produktů takto získaných.

Doplňková poznámka 5 a)

Vakuová destilace znamená destilaci pod tlakem nepřesahujícím 400 mbar, měřeno v hlavě (horní části) destilační kolony.

**Doplňková
poznámka 5 b)**

Redestilace při velmi pečlivém dělení do frakcí znamená destilaci (jinou než oddestilování lehkých podílů) kontinuálním nebo diskontinuálním procesem používaném v průmyslových zařízeních využívajících destiláty podpoložek 2710 11 11 až 2710 19 49, 2711 11 00, 2711 12 91 až 2711 19 00, 2711 21 00 a 2711 29 00 (jiné než propan o čistotě 99 % nebo více), při které se získávají:

1. oddělené vysoce čisté uhlovodíky (90 % nebo více v případě olefinů a 95 % nebo více v případě ostatních uhlovodíků), směsi izomerů mající stejné organické složení jako oddělené uhlovodíky.

Za přípustné jsou považované pouze ty procesy, při nichž jsou získány nejméně tři různé produkty, ale toto omezení se nepoužívá v těch případech, kde se proces zakládá na oddělení izomerů. Pokud se toto týká xylenů, ethylbenzen je zahrnut s xylenovými izomery;

2. produkty podpoložek 2707 10 10 až 2707 30 90, 2707 50 10, 2707 50 90 a 2710 11 11 až 2710 19 49:
 - a) nepřekročí-li jejich konečný bod varu jedné frakce a počáteční bod varu následující frakce v teplotním intervalu ne větším než 60 °C mezi teplotami, při nichž se předestiluje dle metody ASTM D 86-67 (upravené v roce 1972) 5 % a 90 % objemových (včetně ztrát);
 - b) překročí-li konečný bod varu jedné frakce a počáteční bod varu následující frakce v teplotním intervalu ne větším než 30 °C mezi teplotami, při nichž se předestiluje dle metody ASTM D 86-67 (upravené v roce 1972) 5 % a 90 % objemových (včetně ztrát).

**Doplňková
poznámka 5 c)**

Krakování je průmyslový technologický proces pro úpravu chemického složení ropných produktů štěpením molekul pomocí tepla, který může probíhat i pod tlakem za nebo bez pomoci katalyzátoru a tím vytvořit hlavně směsi lehkých uhlovodíků, které mohou být kapalné nebo plynné při normálních teplotách a tlacích.

Hlavními krakovacími procesy jsou:

1. tepelné krakování;
2. katalytické krakování;
3. krakování parou, čímž se získají plynné uhlovodíky;
4. hydrokrakování (krakování plus hydrogenace);
5. dehydrogenace;
6. dealkylace;
7. koksování;
8. snižování viskozity ropných zbytků mírným tepelným krakováním.

**Doplňková
poznámka 5 d)**

Reformování je tepelný nebo katalytický proces lehkých nebo středních olejů, prováděný se záměrem zvýšit obsah aromatických látek. Katalytické reformování se používá například k přeměně přímo destilovaných lehkých olejů na lehké oleje s vyšším oktanovým číslem (s vyšším obsahem aromatických uhlovodíků) nebo na směs uhlovodíků obsahujících benzen, toluen, xylene, ethylbenzen atd.

Základní katalytické reformační procesy jsou takové, které využívají jako katalyzátor platinu.

**Doplňková
poznámka 5 e)**

Extrakce pomocí selektivních rozpouštědel je proces, kterým se oddělují skupiny produktů s rozdílnými molekulárními strukturami pomocí látek majících převážně rozpouštěcí účinky (například furfural, fenol, dichlorethylether, anhydrid kyseliny sírové, nitrobenzen, močovina a některé její deriváty, aceton, propan, ethylmethylketon, isobutylmethylketon, glykol, morfolin).

**Doplňková
poznámka 5 g)**

Polymerizace je průmyslový proces, též využívající teplo nebo používající katalyzátor, pomocí něhož se nenasycené uhlovodíky mění do formy jejich polymerů nebo kopolymerů.

**Doplňková
poznámka 5 h)**

Alkylace znamená jakoukoli tepelnou nebo katalytickou reakci, při níž jsou nenasycené uhlovodíky spojeny s jakýmkoli ostatními uhlovodíky, zvláště isoparafíny a aromatickými látkami.

Doplňková poznámka 5 ij)

Izomerace je reformování struktury podstatných složek ropných produktů bez změny jejich celkového složení.

Doplňková poznámka 5 l)

Pro účely této doplňkové poznámky jsou následující body příklady odstraňování parafinů:

1. oddělování parafinů chlazením (s nebo bez rozpouštědel);
2. mikrobiologické zpracování;
3. oddělování parafinů pomocí močoviny;
4. zpracování molekulárním sítem.

Doplňková poznámka 5 n)

Atmosférická destilace znamená destilaci prováděnou při tlaku asi 1 013 mbar, měřeno v hlavě (horní části) destilační kolony.

Doplňková poznámka 6

1. „Chemická přeměna“ znamená jakýkoli proces molekulární přeměny jedné nebo více složek ropných produktů, které jsou podrobeny zpracování.

Pouhé smíchání ropného produktu s jiným produktem, ať již s ropou nebo bez ní, se nepovažuje za „chemickou přeměnu“. Například přidání lakového benzínu (white spirit) do barvy nebo dodání základového oleje do tiskařské barvy se nepovažuje za proces spadající pod definici „chemické přeměny“. Totéž platí v případě všech druhů použití ropných produktů jako rozpouštědel nebo paliv.

2. Příklady „chemické přeměny“:

a) zpracování halogeny nebo sloučeninami halogenů:

- i) reakce s propylenem, který je přítomen v plynných ropných frakcích, se záměrem získat organické deriváty (například k získání propylenoxidu),
- ii) zpracování ropných frakcí (motorový benzin, petrolej (kerosen), plynový olej), parafíny, ropné vosky nebo parafinové zbytky s chlorem nebo sloučeninami chloru se záměrem získat chloroparafíny;

b) zpracování se zásaditými látkami (například hydroxidem sodným, draselným nebo amonným), se záměrem získat kyseliny naftenové;

c) zpracování s kyselinou sírovou nebo jejím anhydridem:

- i) k získání sulfonátů,
- ii) k extrakci nebo získání isobutylenu,
- iii) k sulfonaci plynových olejů a mazacích olejů.

Olej přidávaný po sulfonaci nelze osvobodit od cla;

d) sulfochlorace;

e) hydratace, zejména pro výrobu alkoholů modifikací nenasycených uhlovodíků obsažených v plynných ropných frakcích;

f) zpracování anhydridem kyseliny maleinové, zejména zpracování butadienu smíšeného s plynnými ropnými frakcemi obsahujícími čtyři atomy uhlíku, se záměrem získat kyselinu tetrahydroftalovou;

g) zpracování fenolem, například reakce ropných olefinů s fenoly za přítomnosti katalyzátoru, se záměrem získat alkylfenoly;

- h) oxidace:
 - i) oxidace těžkých olejů se záměrem získat bitumeny podpoložky 2713 20 00,
 - ii) oxidace jakýchkoli ropných produktů, se záměrem získat komplexnější chemické produkty jako například kyseliny, aldehydy, ketony, alkoholy; například oxidace lehkých frakcí za tepla a tlaku se záměrem získat kyselinu octovou, kyselinu mravenčí, kyselinu propionovou a kyselinu jantarovou;
- ij) dehydrogenace, např.:
 - i) naftenických uhlovodíků, se záměrem získat aromatické uhlovodíky (například benzol),
 - ii) parafinových uhlovodíků, se záměrem získat kapalné olefiny, které se používají například při výrobě bioodbouratelných alkylbenzenů;
- k) oxosyntéza;
- l) nevratné začlenění těžkých olejů do vyšších polymerů (například do latexu z přírodního nebo syntetického kaučuku, butylkaučuku, polystyrenu);
- m) výroba produktů čísla 2803;
- n) nitrace se záměrem získat nitroderiváty;
- o) biologické zpracování určitých ropných frakcí obsahujících *n*-parafiny, se záměrem získat proteiny nebo jiné komplexní organické produkty.

2701**Černé uhlí; brikety, bulety a podobná tuhá paliva vyrobená z černého uhlí**

To palivo, které je známé na trhu ve Španělsku jako „černý lignit“ a pocházející z uhelných polí Teruel, Mequinenza, Pirenaica a Baleares se považuje za uhlí tohoto čísla.

2701 12 10**Koksovatelné uhlí**

Koksovatelné uhlí obsahuje mezi 19 % a 41 % těkavých složek.

2702**Hnědé uhlí, též aglomerované, kromě gagátu (černého jantaru)**

Hnědé uhlí (lignit) hoří dlouhým, ale chladným plamenem vydávajícím dráždivý černý kouř. Běžně rozeznáváme tyto druhy: vláknité hnědé uhlí (lignit), které v lomu připomíná vláknitý vzhled dřeva, ze kterého vznikl, a které má vysoký obsah vlhkosti (až do 50 %); běžný, nebo povrchový, důlní lignit, hnědý nebo černý, obsahuje méně vody než vláknitý druh (přibližně 15 %) a v lomu připomíná půdu; bitumenové, mastné lignity, které při zahívání měknou a jsou proto velice vhodné k briketování; voskové lignity, které mají v lomu vzhled vosku a mají vysoký obsah vosku.

Do tohoto čísla nepatří palivo, které je známé na trhu ve Španělsku jako „černý lignit“ a pocházející z uhelných polí Teruel, Mequinenza, Pirenaica a Baleares (číslo 2701).

2704 00**Koks a polokoks z černého uhlí, hnědého uhlí nebo rašeliny, též aglomerovaný; retortové uhlí****2704 00 11****Koks a polokoks z černého uhlí****a
2704 00 19**

Koks se odlišuje od uhlí tím, že hoří téměř bez plamene a ponechává si svou poréznost a propustnost plynu i po spalování. Je netavitelný, tvrdší, obsahuje méně síry a více uhlíku. Oproti tomuto koksu, který se vyrábí při vysokých teplotách (1 000 až 1 200 °C) karbonizací černého uhlí bez přístupu vzduchu, se polokoks vyrábí, karbonizací černého uhlí (s omezeným přístupem vzduchu) při teplotě mezi 450 a 700 °C.

- 2704 00 11** **Pro výrobu elektrod**
- Do této podpoložky patří koks a polokoks z černého uhlí, které se používají pro výrobu elektrod obvykle určených pro výrobu ferostliti. Koks a polokoks této podpoložky jsou velmi čisté (s velice nízkým obsahem popela) a jsou obvykle ve formě malých kusů.
- 2704 00 19** **Ostatní**
- Tato podpoložka zahrnuje plynový koks (vedlejší produkt při výrobě plynu) a slévárenský koks a polokoks speciálně upravený pro využití v metalurgickém průmyslu (koks pro vysoké pece), který je, na rozdíl od plynového koksu, tvrdý a houževnatý produkt ve formě velkých kusů, které mají stříbřitý vzhled.
- 2704 00 30** **Koks a polokoks z hnědého uhlí**
- Hnědé uhlí není vhodné na výrobu koksu pomocí vysokotepečné karbonizace. Nicméně při nízkotepečné karbonizaci se z něho vytváří polokoks, který se používá jako bezkouřové palivo, které je pórovité, lesklé, čisté při manipulaci a snadno se zapaluje a hoří.
- 2704 00 90** **Ostatní**
- Do této podpoložky patří:
1. produkty vzniklé při karbonizaci rašeliny; vydávají při spalování silný dráždivý zápach a jsou používány hlavně v průmyslových pecích;
 2. retortové uhlí (viz Vysvětlivky k HS k číslu 2704, čtvrtý a pátý odstavec).
- 2707** **Olje a jiné produkty destilace vysokotepečných černouhelných dehtů; podobné produkty, ve kterých hmotnost aromatických složek převyšuje nad hmotností nearomatických složek**
- Pokud jde o stanovení obsahu aromatických složek, viz vysvětlivky k poznámce 2 k této kapitole.
- 2707 10 10** **Benzol (benzen)**
a
2707 10 90
- Viz poznámka 3 k položkám k této kapitole.
- Do těchto podpoložek patří pouze benzol (benzen) o čistotě menší než 95 % hmotnostních. Benzol (benzen) o čistotě 95 % hmotnostních nebo větší patří do podpoložky 2902 20 00.
- 2707 20 10** **Toluol (toluen)**
a
2707 20 90
- Viz poznámka 3 k položkám k této kapitole.
- Do těchto podpoložek patří pouze toluol (toluen) o čistotě menší než 95 % hmotnostních. Toluol (toluen) o čistotě 95 % hmotnostních nebo větší patří do podpoložky 2902 30 00.
- 2707 30 10** **Xylol (xyleny)**
a
2707 30 90
- Viz poznámka 3 k položkám k této kapitole.
- Do těchto podpoložek patří pouze xylol (xyleny) o čistotě menší než 95 % hmotnostních (orto-, meta- nebo paraizomery xylolu (xylenů), samostatně nebo ve směsi), určeno plynovou chromatografií. Xylol (xyleny) o čistotě 95 % hmotnostních nebo větší patří do podpoložek 2902 41 00 až 2902 44 00.

2707 40 00**Naftalen**

Viz poznámka 3 k položkám k této kapitole.

Do této podpoložky patří pouze naftalen, jehož bod krystalizace, zjištěný pomocí metody popsané v příloze B vysvětlivek k této kapitole, je nižší než 79,4 °C. Jestliže produkt má bod krystalizace 79,4 °C nebo vyšší, pak patří do podpoložky 2902 90 00.

Do této podpoložky nepatří naftalenová homologa (podpoložky 2707 50 10, 2707 50 90, 2707 91 00 až 2707 99 99, 2902 90 00 nebo 3817 00 80).

2707 50 10**a****2707 50 90****Ostatní směsi aromatických uhlovodíků, z nichž 65 % objemu nebo více (včetně ztrát) předestiluje při 250 °C podle metody ASTM D 86**

Do těchto podpoložek patří směsi uhlovodíků, ve kterých převažují aromatické uhlovodíky, jiné než benzen, toluen, xylen nebo naftalen, a z nichž se předestiluje při teplotě do 250 °C, dle metody ASTM D 86-67 (upravené v roce 1972), 65 % objemových nebo více (včetně ztrát).

2707 99 11**a****2707 99 19****Surové oleje**

Do těchto podpoložek patří:

1. Produkty získané při první destilaci vysokotepebného černouhelného dehtu.

Tyto vysokotepebné černouhelné dehty vznikají většinou v koksárenských zařízeních sléváren při teplotě převyšující 900 °C. Produkty destilace těchto dehtů obsahují nejen uhlovodíky s hmotnostní převahou aromatických uhlovodíků, ale též sloučeniny dusíku, kyslíku a síry a velice často nečistoty. Tyto produkty obvykle vyžadují před použitím další zpracování.

2. Podobné produkty, u nichž hmotnost aromatických složek převažuje nad hmotností nearomatických složek.

Výraz „podobné produkty“ znamená takové produkty, které mají složení kvalitativně obdobné produktům popsaným v bodě 1 výše.

Mohou mít však vyšší podíl alifatických a naftenických uhlovodíků a nižší podíl vícejaderných aromatických uhlovodíků než produkty popsané v bodě 1 výše.

Do těchto podpoložek patří pouze takové produkty, u nichž hmotnost aromatických složek převažuje nad hmotností nearomatických složek.

Do těchto podpoložek rovněž patří oleje vyrobené debenzolizací po vypírání plynu vznikajícího při koksování uhlí.

2707 99 30**Vrchní sirnatá vrstva (z dehtu černého nebo hnědého uhlí)**

Pro účely této podpoložky, „vrchní sirnatá vrstva (z dehtu černého nebo hnědého uhlí)“ znamená pouze takové lehké produkty získané při první destilaci surových olejů z dehtů, obsahující sloučeniny síry (např. sirouhlík, merkaptan, thiofen) a uhlovodíky s převahou nearomatických uhlovodíků, z nichž se 90 % objemových nebo více předestiluje při teplotě nižší než 80 °C.

2707 99 50**Zásadité produkty**

Pro účely této podpoložky jsou zásadité produkty takové aromatické a/nebo heterocyklické produkty, které mají zásaditou dusíkatou funkci.

Do této podpoložky patří zejména pyridinové, chinolinové, akridinové a anilinové báze (včetně jejich směsí). Jsou odvozeny hlavně z pyridinu, chinolinu, akridinu a jejich homologů.

Mezi zásadité produkty spadající do této podpoložky patří:

1. pyridin o čistotě nižší než 95 % hmotnostních. Pyridin o čistotě 95 % hmotnostních nebo vyšší patří do podpoložky 2933 31 00;
2. methylpyridin (pikolin), 5-ethyl-2-methylpyridin (5-ethyl-2-pikolin), 2-vinylpyridin, o čistotě nižší než 90 % hmotnostních (zjištěno plynovou chromatografií). Pokud je obsah 90 % hmotnostních nebo více, pak tyto produkty patří do podpoložky 2933 39;

3. chinolin o čistotě nižší než 95 %, přepočítáno hmotnostně na dehydrovaný produkt (zjištěno plynovou chromatografií). Pokud je čistota nejméně 95 %, pak tento produkt patří do podpoložky 2933 49 90;
4. akridin o čistotě nižší než 95 %, přepočítáno hmotnostně na dehydrovaný produkt (zjištěno plynovou chromatografií). Pokud je čistota nejméně 95 %, pak tento produkt patří do podpoložky 2933 99 80.

Do této podpoložky nepatří soli kterýchkoliv popsanych zásaditých produktů (čísla 2933 nebo 3824).

2707 99 70**Antracen**

Antracen této podpoložky je obvykle ve formě kalu nebo pasty, většinou obsahující fenantren, karbazol a jiné aromatické složky. Do této podpoložky patří pouze antracen o čistotě nižší než 90 % hmotnostních. Antracen o čistotě 90 % hmotnostních nebo více patří do podpoložky 2902 90 00.

2707 99 80**Fenoly**

Viz doplňková poznámka 1 k této kapitole.

Do této podpoložky patří:

1. fenoly vyrobené destilací vysokotepeelného černouhelného dehtu či podobných produktů, u nichž hmotnost aromatických složek převažuje nad hmotností nearomatických složek.
Do této podpoložky však nepatří soli fenolu (všeobecně číslo 2907 nebo podpoložka 3824 90 97);
2. krezoly (jednoduché nebo směsné izomery) obsahující méně než 95 % hmotnostních krezolu, všechny izomery krezolu se musí brát dohromady (zjištěno plynovou chromatografií). Pokud je obsah 95 % hmotnostních nebo více, pak tento produkt patří do podpoložky 2907 12 00;
3. xylenoly (jednoduché nebo směsné izomery) obsahující méně než 95 % hmotnostních xylenolu, všechny izomery xylenolu se musí brát dohromady (zjištěno plynovou chromatografií). Pokud je obsah 95 % hmotnostních nebo více, pak tento produkt patří do podpoložky 2907 19 10;
4. ostatní fenoly, které mají jeden nebo více benzenových jader s jedním nebo více hydroxylovými radikály, za předpokladu, že se nejedná o chemicky definované fenoly čísla 2907. Jedním z význačných produktů je fenol (C_6H_5OH) o čistotě menší než 90 % hmotnostních.

2707 99 91**a
2707 99 99****Ostatní**

Do těchto podpoložek patří hlavně produkty obsahující směsi uhlovodíků.

Mezi tyto produkty patří:

1. těžké oleje (jiné než surové) vyrobené destilací vysokotepeelného černouhelného dehtu nebo produkty podobné těmto olejům, za předpokladu, že:
 - a) méně než 65 % objemových předestiluje při teplotě do 250 °C, dle metody ASTM D 86-67 (upravené v roce 1972)
 - b) mají hustotu převyšující 1,000 g/cm³ při 15 °C a
 - c) mají jehlový penetrační index 400 nebo více při 25 °C, dle metody ASTM D 5 a
 - d) mají charakteristiku jinou než produkty čísla 2715 00 00.Produkty, které nesplňují podmínky stanovené v bodech a) až d) výše se zařazují podle jejich charakteristik, například do podpoložek 2707 10 10 až 2707 30 90, 2707 50 10, 2707 50 90, do čísla 2708, do podpoložek 2710 19 31 až 2710 19 99, 2713 20 00 nebo čísla 2715 00 00;
2. aromatické výtázky, které neodpovídají požadavkům předepsaným pro tyto produkty ve vysvětlivkách k podpoložkám 2713 90 10 a 2713 90 90;
3. některá naftalenová a antracenová homologa jako např. ethylnaftaleny a methylantraceny, za předpokladu, že nepatří do čísla 2902.

2709 00 Minerální oleje a oleje ze živičných nerostů, surové

Do tohoto čísla patří pouze produkty, které mají vlastnosti charakteristické pro surové oleje získané z různých zdrojů (např. specifickou hmotnost, destilační křivku, obsah síry, bod tuhnutí, viskozitu).

2709 00 10 Kondenzáty zemního plynu

Do této podpoložky patří surové oleje získané ze stabilizace, přímo při extrakci, zemního plynu. Tato operace sestává z extrakce kondenzovaných uhlovodíků obsažených v „mokrém“ zemním plynu, hlavně chlazením a snižováním tlaku.

Viz rovněž vysvětlivky k HS k číslu 2709, druhý odstavec.

2710 Minerální oleje a oleje ze živičných nerostů, jiné než surové; přípravky jinde neuvedené ani nezahrnuté, obsahující 70 % hmotnostních nebo více minerálních olejů nebo olejů ze živičných nerostů, jsou-li tyto oleje základní složkou těchto přípravků; odpadní oleje

Viz poznámky 2 a 3 k této kapitole a příslušné vysvětlivky.

2710 11 11 až 2710 19 99 Minerální oleje a oleje ze živičných nerostů (jiné než surové) a přípravky jinde neuvedené ani nezahrnuté, obsahující 70 % hmotnostních nebo více minerálních olejů nebo olejů ze živičných nerostů, jsou-li tyto oleje základní složkou těchto přípravků, kromě odpadních olejů

Pro definici těchto produktů, viz poznámka 2 k této kapitole a vysvětlivky k HS k číslu 2710, část I).

Pokud jde o podpoložky týkající se produktů:

- určených pro specifické procesy,
- určených pro chemickou přeměnu,

viz doplňkové poznámky 5 a 6 k této kapitole a příslušné vysvětlivky.

I. Minerální oleje a oleje ze živičných nerostů (jiné než surové)

Do této skupiny patří směsi izomerů (jiných než stereoizomerů) nasycených acyklických uhlovodíků obsahujících méně než 95 % zvláštních izomerů nebo nenasycených acyklických uhlovodíků obsahujících méně než 90 % zvláštních izomerů, jejichž procentní obsah byl přepočítán na hmotnost dehydrovaného produktu.

Do této skupiny rovněž patří samostatné izomery výše zmíněných uhlovodíků majících čistotu méně než 95 % nebo 90 % hmotnostních, podle příslušnosti.

Do této skupiny patří pouze minerální oleje a oleje ze živičných nerostů:

1. které mají bod krystalizace, měřeno dle metody ASTM D 938, nižší než 30 °C, nebo
2. které mají bod krystalizace 30 °C nebo vyšší a
 - a) hustotu menší než 0,942 g/cm³ při 70 °C a penetraci pracovním kuzelem (worked cone penetration), měřeno dle metody ASTM D 217, nejméně 350 při 25 °C, nebo
 - b) minimální hustotu 0,942 g/cm³ při 70 °C a jehlovou penetraci, měřeno dle metody ASTM D 5, nejméně 400 při 25 °C.

Pro účely odstavce I) výše se k minerálním olejům a olejům ze živičných nerostů řadí též takové oleje, do nichž byly přidány ve velmi malém množství různé látky, například jako aditiva pro zlepšení kvality nebo odstranění zápachu, značkovací sloučeniny, barvicí činidla.

Viz též schéma uvedené níže ⁽¹⁾:

Rozlišovací kritéria pro určité ropné produkty podpoložek 2710 11 11 až 2710 19 99 a čísel 2712 a 2713 (jiné než přípravky podpoložek 2710 11 11 až 2710 19 99)

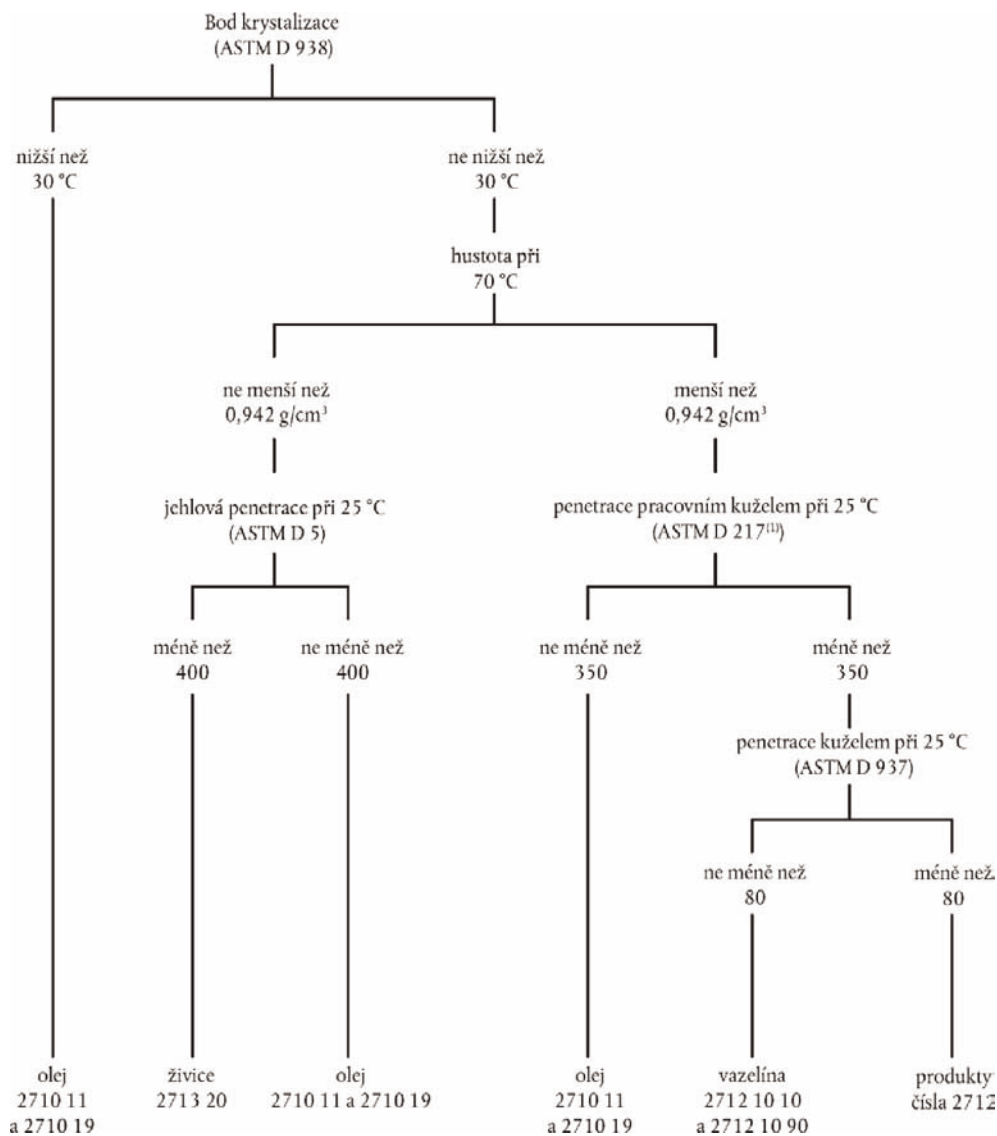

II. Přípravky jinde neuvedené ani nezahrnuté, obsahující 70 % hmotnostních nebo více minerálních olejů nebo olejů ze živičných nerostů, jsou-li tyto oleje základní složkou těchto přípravků

Aby mohly být zařazeny do těchto podpoložek, musí tyto přípravky vyhovovat následujícím podmínkám:

1. poměr hmotnosti minerálních olejů nebo olejů ze živičných nerostů, jak je definováno v části I) výše, musí být 70 % nebo více.

Tento poměr je nutno zjišťovat analýzou a ne podle množství přidaných materiálů;

2. nesmí být nikde jinde ani uvedeny, ani zahrnuty;
3. minerální oleje nebo oleje ze živičných nerostů musí ve směsích představovat základní složku přípravku, to znamená podstatnou složku s ohledem na použití.

⁽¹⁾ Pokud se projeví, že produkt je pro test penetrace pracovním kuzelem dle metody ASTM D 217 příliš tvrdý, použije se test penetrace kuzelem dle metody ASTM D 937.

Mezi přípravky těchto podpoložek nepatří:

- a) nátěrové barvy a laky (čísla 3208, 3209 a 3210 00);
- b) kosmetické přípravky a kosmetika založená na minerálních olejích (všeobecně čísla 3304 nebo 3307);
- c) ropné sulfonáty (čísla 3402 nebo 3824).

Ropné sulfonáty jsou obvykle ve formě suspenzí v minerálních olejích nebo v olejích ze živičných nerostů. Obsah čistého sulfonátu je obvykle tak velký, aby bylo vyloučeno jeho přímé využití jako mazadla;
- d) přípravky na leštění, ochranu nebo jinou úpravu dřeva, nátěrů, kovu, skla nebo jiných materiálů (hlavně číslo 3405);
- e) dezinfekční prostředky, insekticidy atd., ale připravené, sestávající z roztoků nebo disperzí účinných složek v minerálním oleji nebo oleji ze živičných nerostů (číslo 3808);
- f) připravené apretury používané v textilním průmyslu (číslo 3809);
- g) připravená aditiva pro minerální oleje (nazývané též dopanty) (číslo 3811);
- h) složená organická rozpouštědla a ředidla (např. číslo 3814 00);
- ij) pojidla pro licí jádra (podpoložka 3824 10 00);
- k) některé antikoroziční přípravky, zejména:
 - i) připravené například z lanolinu (asi 20 %) rozpouštěného v lakovém benzínu (podpoložka 3403 19 10),
 - ii) obsahující aminy jako účinné složky (podpoložka 3824 90 35).

2710 11 11
až
2710 11 90

Lehké oleje a přípravky

Viz poznámka 4 k položce k této kapitole.

2710 11 21
a
2710 11 25

Speciální druhy benzínu

Viz doplňková poznámka 2 a) k této kapitole.

2710 11 21

Lakový benzin (White spirit)

Viz doplňková poznámka 2 (b) k této kapitole.

Výraz „metoda Abel-Pensky“ znamená metodu DIN (Deutsche Industrienormen) 51 755 – z března 1974, vydanou DNA (Deutsche Normenausschuß), Berlín 15.

2710 19 11
až
2710 19 29

Střední oleje

Viz doplňková poznámka 2 c) k této kapitole.

2710 19 21

Palivo pro tryskové motory

Do této podpoložky patří petrolej typu palivo pro tryskové motory. Toto palivo pro tryskové motory splňuje ustanovení doplňkové poznámky 2 c) k této kapitole.

Plynově-chromatografický profil petroleje pro tryskové motory, například nejpoužívanější palivo pro tryskové motory A-1, je charakteristický pro olej získaný pouze procesem destilace surového oleje. Délka řetězce alkanů se pohybuje mezi přibližně 10 a 18 atomy uhlíku. Destilační rozmezí podle metody ASTM D 86-67 (upravené v roce 1972) je přibližně 130 °C až 300 °C. Obsah aromátů může být až 25 % objemových. Jeho bod vzplanutí je zpravidla nad 38 °C.

Palivo pro tryskové motory může obsahovat tato aditiva: antioxidanty, inhibitory koroze, inhibitory zamrzání a značkovací barviva.

Plynově-chromatografický profil paliva pro tryskové motory typu A-1 (petrolej)

Rozšířená metoda SIMDIS ASTM D 2887 2
 Název vzorku: Palivo pro tryskové motory
 Získán dne: 22.3.2007 5:51:24 PM
 Zpracován dne: 4.4.2007 12:01:26 PM
 Datový soubor: D070322\011F1101.D
 Nádobka: 1
 Nástřík: 1

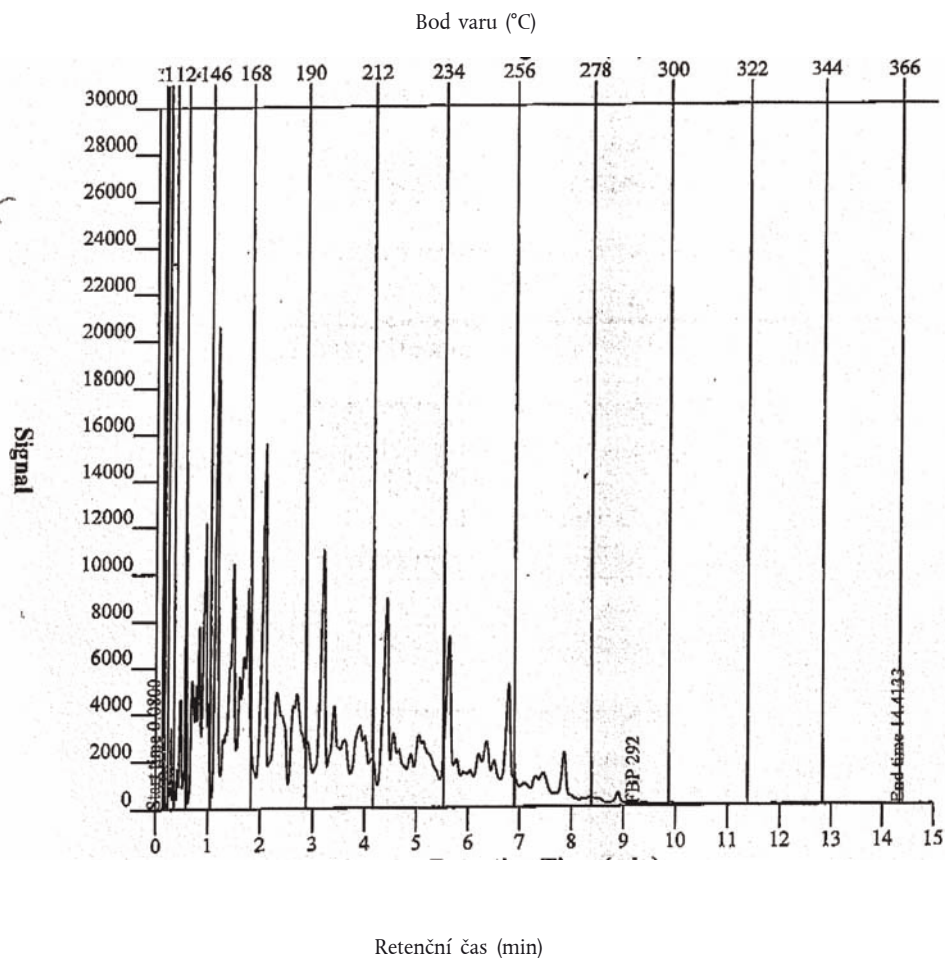

Korelace pro ASTM D 86 (STP 577) – distribuce

Předestilované množství	PB	Předestilované množství	PB	Předestilované množství	PB	Předestilované množství	PB
% obj.	°C	% obj.	°C	% obj.	°C	% obj.	°C
Začátek destilace	139,7	20,0	167,3	70,0	210,1	Konec destilace	260,7
5,0	153,0	30,0	174,3	80,0	221,5		
10,0	159,4	50,0	190,1	90,0	234,9		

2710 19 25

Ostatní

Do této podpoložky patří petrolej jiný než palivo pro tryskové motory. Petrolej této podpoložky splňuje ustanovení doplňkové poznámky 2 c) k této kapitole.

Charakteristické pro některé z těchto olejů je jejich velmi nízký obsah aromátů a olefinů, což zabraňuje vytváření sazí při spalování.

V některých případech jsou přítomny chemické značkovače.

Do této podpoložky nepatří směsi petroleje a jiných minerálních olejů nebo organických rozpouštědel.

Rozšířená metoda SIMDIS ASTM D 2887

Název vzorku:

Získán dne:

Zpracován dne:

Datový soubor:

Nádobka:

Nástřík:

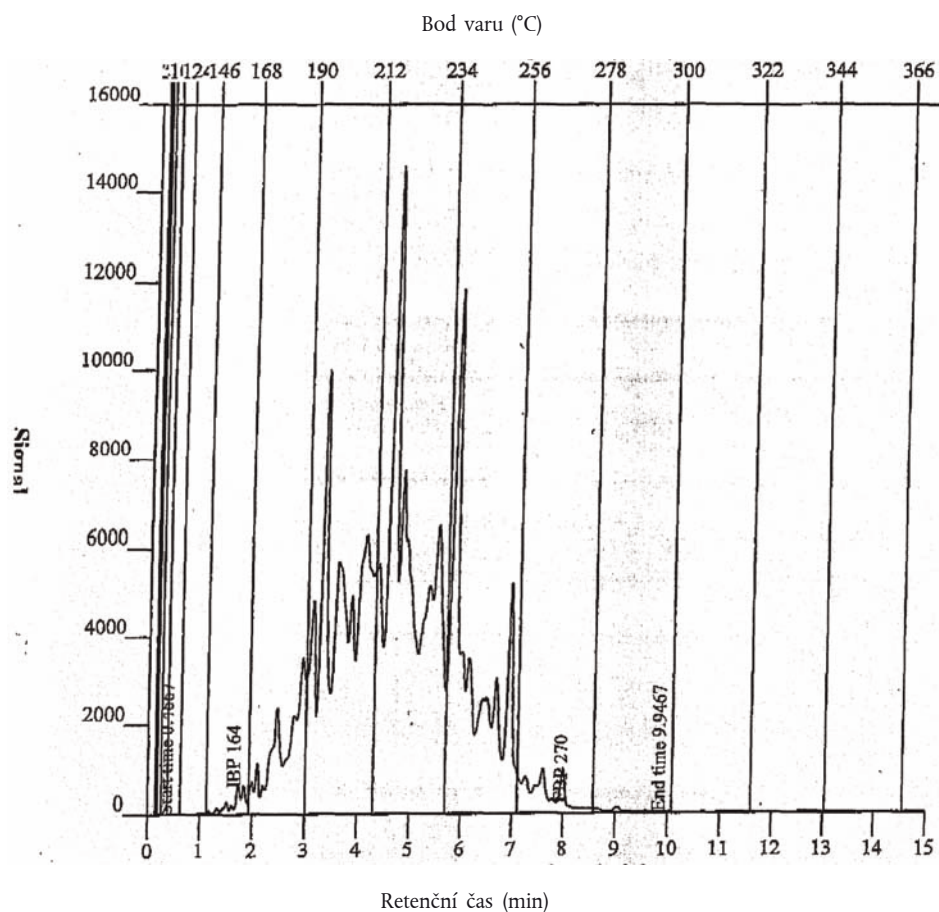

Korelace pro ASTM D 86 (STP 577) – distribuce

Předestilované množství	PB	Předestilované množství	PB	Předestilované množství	PB	Předestilované množství	PB
% obj.	°C	% obj.	°C	% obj.	°C	% obj.	°C
Začátek destilace	193,4	20,0	210,1	70,0	220,1	Konec destilace	247,3
5,0	201,8	30,0	211,4	80,0	223,4		
10,0	206,2	50,0	214,8	90,0	229,6		

2710 19 29

Ostatní

Tato podpoložka zahrnuje střední oleje jiné než petrolej podpoložek 2710 19 21 a 2710 19 25. Oleje této podpoložky splňují ustanovení doplňkové poznámky 2 c) k této kapitole.

Příkladem těchto olejů je n-parafin.

Rozšířená metoda SIMDIS ASTM D 2887

Název vzorku:

Získán dne:

Zpracován dne:

Datový soubor:

Nádobka:

Nástřík:

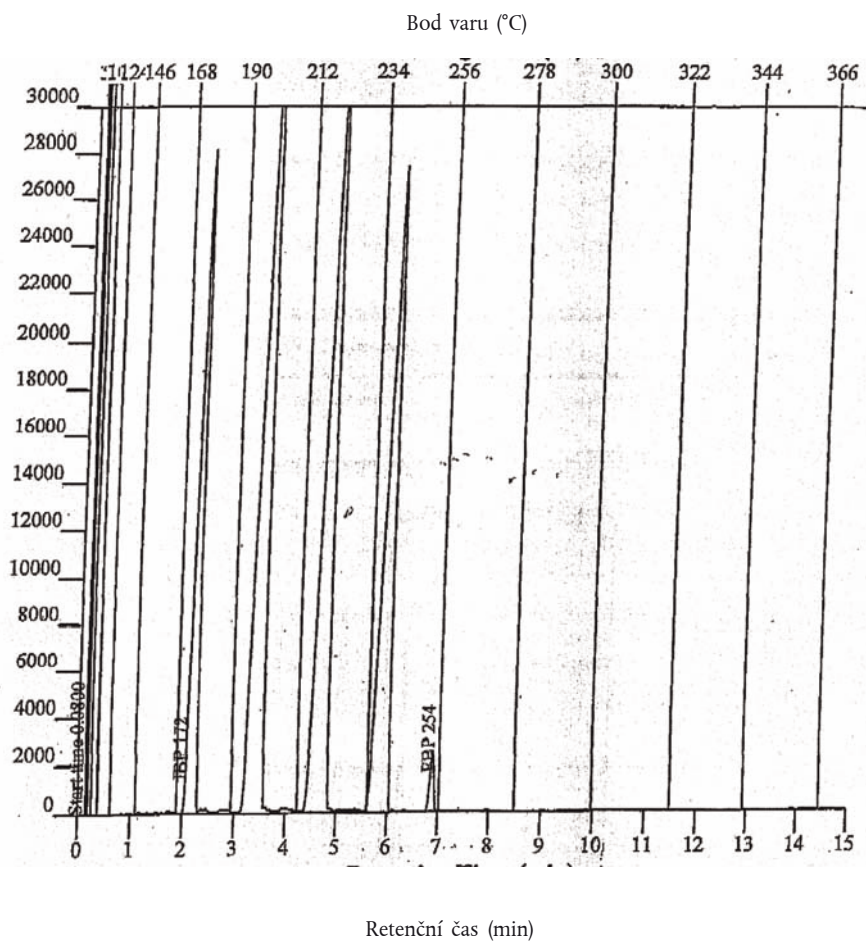

Distribuční tabulka bodu varu – procenta

Předestilované množství	Bod varu	Předestilované množství	Bod varu	Předestilované množství	Bod varu	Předestilované množství	PB
% hmot.	°C	% hmot.	°C	% hmot.	°C	% hmot.	°C
Začátek destilace	172,4	30,0	199,2	60,0	219,6	90,0	239,2
5,0	174,8	35,0	199,6	65,0	220,2	95,0	240,0
10,0	176,0	40,0	200,4	70,0	220,8	Konec destilace	254,4
15,0	188,2	45,0	200,8	75,0	221,8		
20,0	197,2	50,0	217,4	80,0	237,0		
25,0	198,4	55,0	218,8	85,0	238,2		

2710 19 31
až
2710 19 99

Těžké oleje

Viz doplňková poznámka 2 d) k této kapitole.

2710 19 31
až
2710 19 49

Plynové oleje

Viz doplňková poznámka 2 e) k této kapitole.

2710 19 51
až
2710 19 69

Topné oleje

Viz doplňková poznámka 2 f) k této kapitole a pro charakteristiky topných olejů schéma uvedené níže:

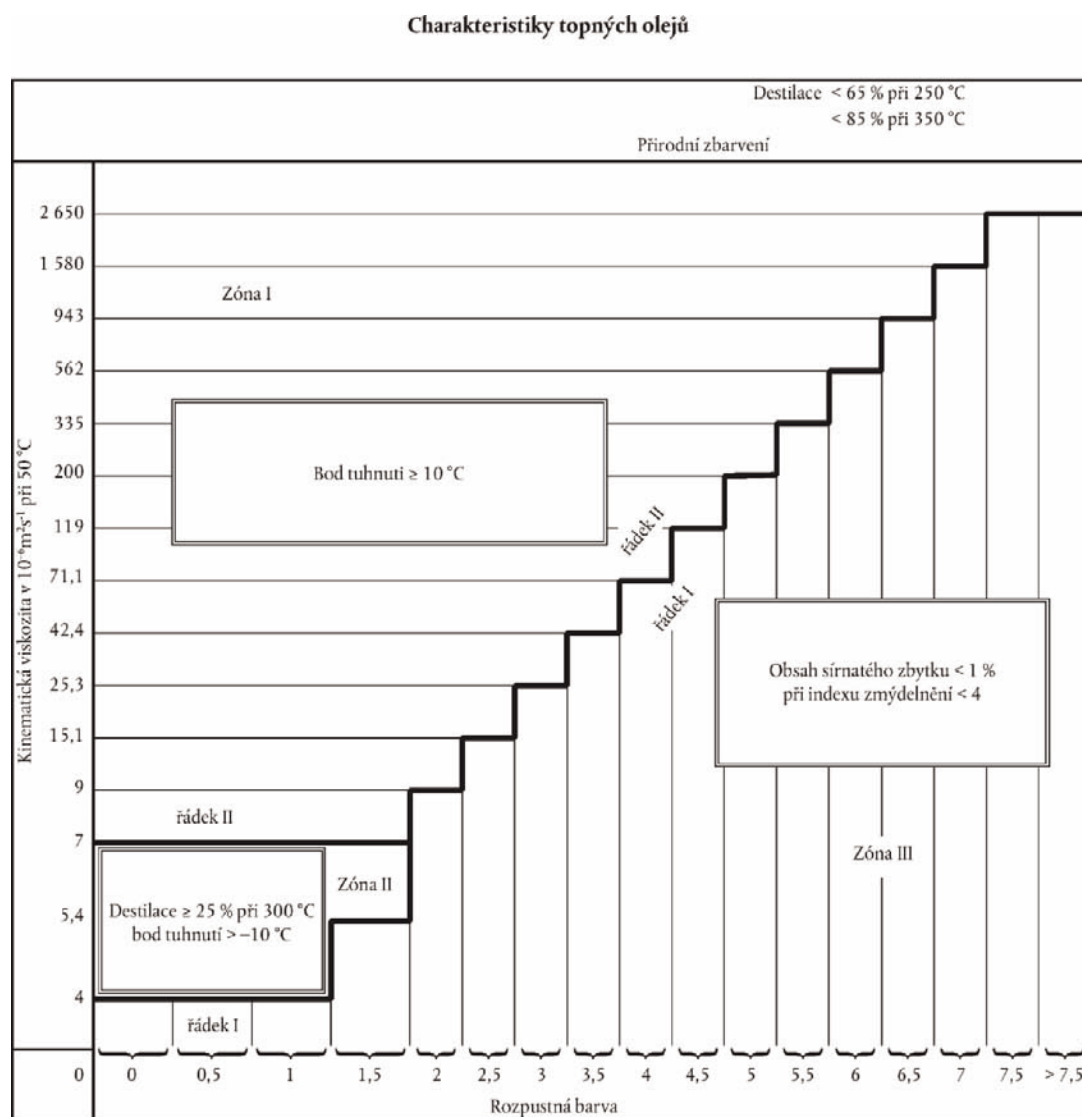

2710 19 71
až
2710 19 99

Mazací oleje; ostatní oleje

Do těchto podpoložek patří těžké oleje jak jsou definovány v doplňkové poznámce 2 d) k této kapitole, za předpokladu, že tyto oleje nesplňují podmínky stanovené v doplňkové poznámce 2 e) (plynové oleje) nebo 2 f) (topné oleje) k této kapitole.

Do těchto podpoložek patří těžké oleje, u nichž méně než 85 % objemových, včetně ztrát, předestiluje při 350 °C, dle metody ASTM D 86-67 (upravené v roce 1972):

1. které, při odpovídající rozpustné barvě C, mají viskozitu V:
 - a) nepřesahující hodnotu, která je uvedena v řádku I v tabulce stanovené v doplňkové poznámce 2 f) k této kapitole, jestliže obsah sírnatého popela je 1 % nebo více, nebo jestliže index zmýdelnění je 4 nebo více; nebo
 - b) převyšující hodnotu, která je uvedena v řádku II v této tabulce, jestliže bod tuhnutí je nižší než 10 °C, nebo
 - c) převyšující hodnotu, která je uvedena v řádku I, ale nepřesahující hodnotu, která je uvedena v řádku II, jestliže méně než 25 % předestiluje při 300 °C, pokud bod tuhnutí není vyšší než mínus 10 °C. Tato ustanovení se použijí pouze u těch olejů, které mají rozpustnou barvu C menší než 2;
2. u kterých nelze stanovit následující:
 - a) procento destilace při 250 °C pomocí metody ASTM D 86-67 (upravené v roce 1972) (nula je myšlená jako procento), nebo
 - b) kinematickou viskozitu při 50 °C dle metody ASTM D 445-74, nebo
 - c) rozpustnou barvu C dle metody ASTM D 1500;
3. které jsou uměle barveny.

Analytické metody, které se použijí pro účely bodu 1 výše jsou ty, jenž jsou specifikovány pro topné oleje (viz doplňková poznámka 2 f) k této kapitole).

Viz rovněž schéma uvedené níže:

Charakteristiky mazacích a ostatních olejů

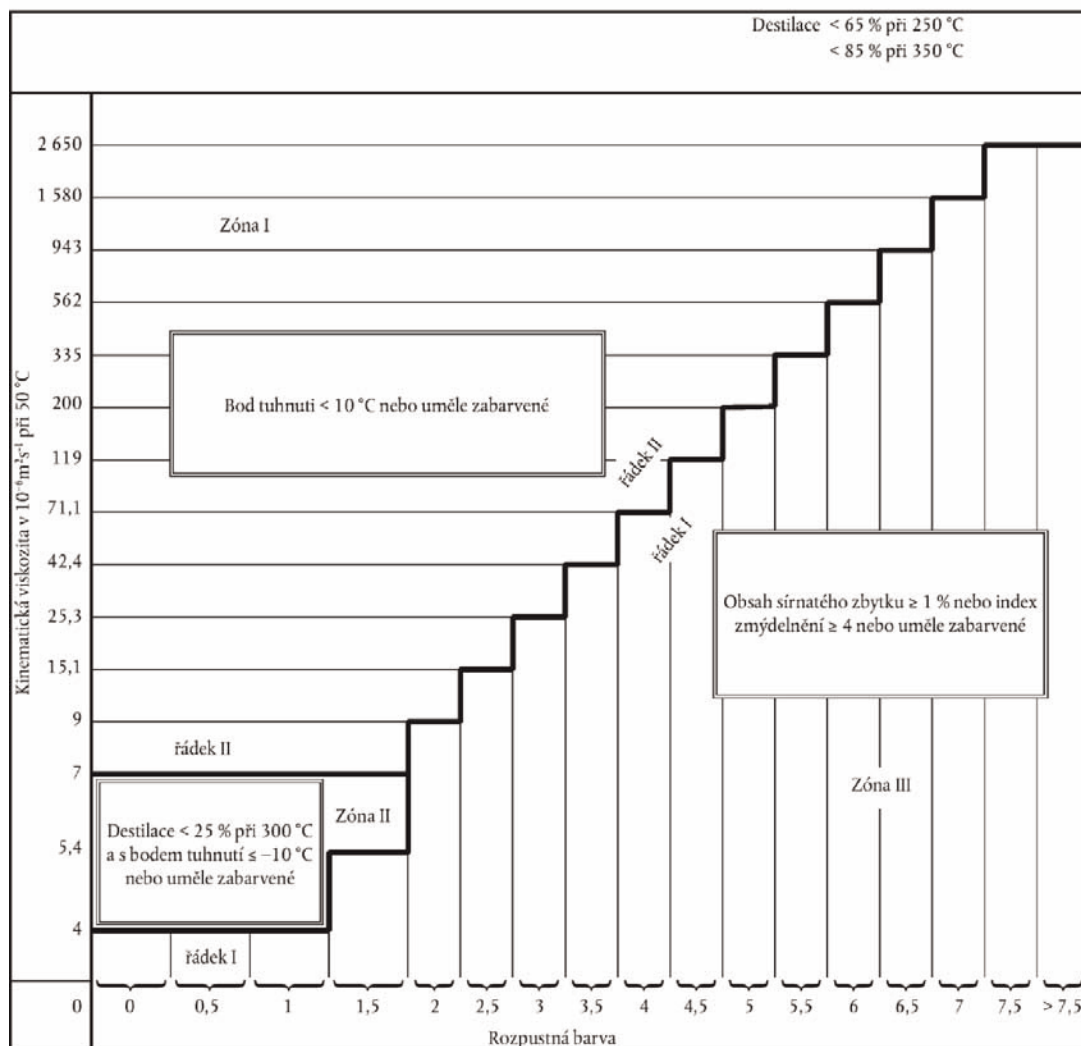

2710 91 00 a 2710 99 00	Odpadní oleje Viz poznámka 3 k této kapitole a vysvětlivky k HS k číslu 2710, část II).
2711	Ropné plyny a jiné plynné uhlovodíky Pro definici těchto produktů, viz vysvětlivky k HS k číslu 2711. Pokud jde o podpoložky týkající se produktů: — určených pro specifické procesy, — určených pro chemickou přeměnu, viz doplňkové poznámky 5 a 6 k této kapitole a příslušné vysvětlivky.
2712	Vazelína; parafin, mikrokrystalický parafin, parafinový gáč, ozokerit, montánní vosk, rašelinový vosk, ostatní minerální vosky a podobné výrobky, získané synteticky nebo jiným způsobem, též barvené
2712 10 10 a 2712 10 90	Vazelína Viz vysvětlivky k HS k číslu 2712, část A). Viz rovněž schéma ve vysvětlivkách k podpoložkám 2710 11 11 až 2710 19 99, část I).
2712 10 10	Surová Viz doplňková poznámka 3 k této kapitole.
2712 20 10 a 2712 20 90	Parafin, obsahující méně než 0,75 % hmotnostních oleje Do těchto podpoložek patří parafin popsán ve vysvětlivkách k HS k číslu 2712, část B), první a sedmý odstavec.
2712 90 11 a 2712 90 19	Ozokerit, montánní vosk nebo rašelinový vosk (přírodní produkty) Do těchto podpoložek patří produkty popsané ve vysvětlivkách k HS k číslu 2712, část B), třetí, čtvrtý a pátý odstavec. Ozokerit (přírodní vosk) je v současné době v prodeji velice málo (zdroje jsou vyčerpány a je malá finanční návratnost), výrazy ozokerit a ceresin (rafinovaný ozokerit) se v praxi nesprávně používají na mikrokrystalické vosky podpoložek 2712 90 31 až 2712 90 99.
2712 90 31 až 2712 90 99	Ostatní Do těchto podpoložek patří produkty popsané ve vysvětlivkách k HS k číslu 2712, část B), druhý, šestý a sedmý odstavec, jiné než syntetický parafin podpoložek 2712 20 10 nebo 2712 20 90. Tyto produkty mají následující charakteristiky: 1. bod krystalizace, zjištěný metodou ASTM D 938, není nižší než 30 °C; 2. hustota je menší než 0,942 g/cm ³ při 70 °C; 3. penetrace pracovním kuželem, zjištěná metodou ASTM D 217, je méně než 350 při 25 °C a 4. penetrace kuželem, zjištěná metodou ASTM D 937, je méně než 80 při 25 °C. Pokud se projeví, že produkt je pro test penetrace pracovním kuželem dle metody ASTM D 217 příliš tvrdý, použije se test penetrace kuželem dle metody ASTM D 937. Viz rovněž schéma ve vysvětlivkách k podpoložkám 2710 11 11 až 2710 19 99, část I).
2712 90 31 až 2712 90 39	Surové Viz doplňková poznámka 4 k této kapitole Pokud jde o podpoložky týkající se produktů: — určených pro specifické procesy, — určených pro chemickou přeměnu, viz doplňkové poznámky 5 a 6 k této kapitole a příslušné vysvětlivky.

- 2713 Ropný koks, ropné živice a ostatní zbytky minerálních olejů nebo olejů ze živičných nerostů**
- 2713 11 00 Ropný koks**
a
2713 12 00 Do těchto podpoložek patří ropný koks, jak je popsán ve vysvětlivkách k HS k číslu 2713, odstavec A).
- 2713 20 00 Ropné živice**
Do této podpoložky patří ropná živice, jak je popsána ve vysvětlivkách k HS k číslu 2713, odstavec B).
Tento produkt má následující charakteristiky:
1. bod krystalizace není nižší než 30 °C, dle metody ASTM D 938;
2. hustota není menší než 0,942 g/cm³ při 70 °C a
3. jehlová penetrace při 25 °C je méně než 400, dle metody ASTM D 5.
Viz rovněž schéma ve vysvětlivkách k podpoložkám 2710 11 11 až 2710 19 99, část I).
- 2713 90 10 Ostatní zbytky minerálních olejů nebo olejů ze živičných nerostů**
a
2713 90 90 Do těchto podpoložek patří produkty popsané ve vysvětlivkách k HS k číslu 2713, část C).
Aromatické extrakty těchto podpoložek (viz vysvětlivky k HS k číslu 2713, část C), odstavec 1)) obecně splňují následující požadavky:
1. obsah aromatických složek převyšuje 80 % hmotnostních podle metody popsané v příloze A k vysvětlivkám k této kapitole;
2. hustota při 15 °C převyšuje 0,950 g/cm³ a
3. při 300 °C se předestiluje ne více než 20 % objemových, dle metody ASTM D 86-67 (upravené v roce 1972).
Avšak směsné alkylbenzeny a směsné alkylnaftaleny, které též splňují výše zmíněné požadavky, se zařazují do čísla 3817.
- 2715 00 00 Živičné směsi na bázi přírodního asfaltu, přírodní živice, ropné živice, minerálního dehtu nebo minerální dehtové smoly (například živičné tmely, ředěné produkty)**
Složení živičných směsí tohoto čísla se mění podle zamýšleného použití.
1. *Produkty používané k zajištění vodoodpudivosti a k ochraně povrchů nebo pro izolační účely*
Produkty používané jako ochranné protikorozní povlaky, k izolaci elektrických zařízení, k vodoodpudivosti povrchů, k vyplňování trhlin atd. se zpravidla skládají z pojiva (živice, asfalt nebo dehet), ztužovacích plnidel jako např. minerálních vláken (azbest, sklo), jemných dřevěných pilin a z jakékoliv látky potřebné k tomu, aby dala produktu požadované vlastnosti nebo usnadnila jeho použití. Následující jsou příklady těchto produktů:
a) živičné těsnicí materiály
s obsahem rozpouštědla méně než 30 %, což umožňuje vytvořit povlak o tloušťce 3 až 4 mm nebo méně;
b) živičné tmely
s obsahem rozpouštědla nepřesahujícím 10 %, což umožňuje následující: buď vytvořit povlak o tloušťce od 4 mm do 1 cm nebo utěsnit drážky větších rozměrů (2 až 8 cm);
c) ostatní živičné přípravky
obsahující plnidla, ale ne rozpouštědla. Tyto přípravky musí před použitím projít tepelným zpracováním. Kromě jiného využití, používají se pro ochranu podzemních nebo podvodních potrubí (trubkových rozvodů).

2. Produkty používané na povrchy silnic

Živičné produkty tohoto čísla používané na povrchy silnic se dělí do dvou hlavních kategorií:

a) ředěná pojiva a silniční oleje

Ředěná pojiva jsou živice rozpouštěné ve velice těžkých rozpouštědlech, jejichž množství může být velice rozdílné podle požadované viskozity.

Obchodní označení těchto přípravků se mění podle toho, zda použítá ředidla jsou minerálního nebo jiného původu; ty přípravky, které obsahují minerální ředidla jsou „zkapalněné živice“, ostatní jsou „tavené živice“.

Silniční oleje jsou přípravky založené na živících obsahující těžká rozpouštědla v množství, které může být rozdílné podle požadované viskozity.

Někdy se přidávají adheziva, aby se zabránilo odlupování těchto přípravků.

Všechny tyto živičné přípravky mají následující charakteristické odlišení:

- jehlovou penetraci, zjištěnou metodou ASTM D 5, ne méně než 400 při 25 °C,
- destilační zbytek, vzniklý při sníženém tlaku dle metody ASTM D 1189, ne menší než 60 % hmotnostních s jehlovou penetrací, zjištěnou metodou ASTM D 5, méně než 400 při 25 °C.

Následující schéma znázorňuje jak:

- rozeznáme zkapalněné a tavené živice od živíc podpoložky 2713 20 00,
- rozeznáme zkapalněné a tavené živice od minerálních olejů podpoložek 2710 11 11 až 2710 19 99.

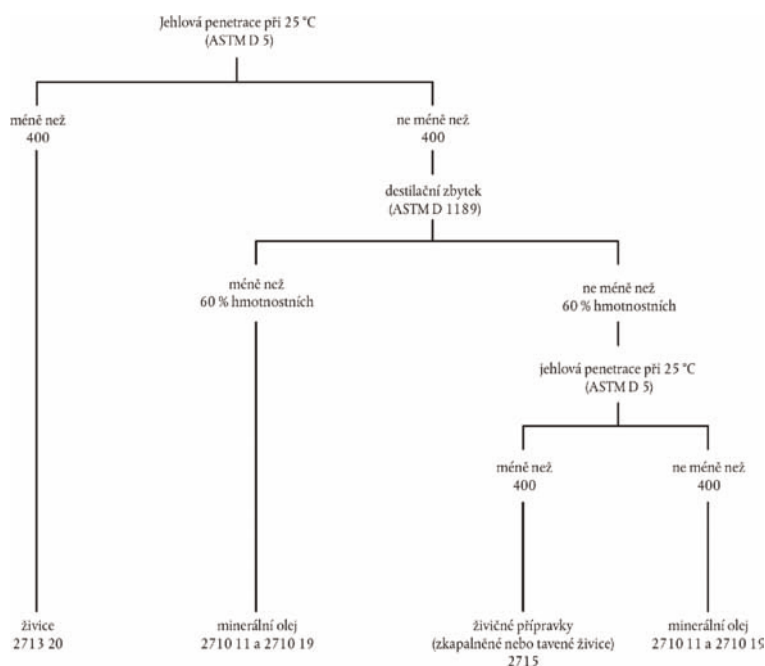

b) vodní emulze

Tyto přípravky vzniknou vytvořením emulze živice s vodou.

Dělí se do dvou kategorií:

1. aniontové nebo „alkalické“ emulze založené na běžném mýdle nebo mýdle z tallového oleje;
2. kationtové nebo „kyselé“ emulze založené na alifatických aminech nebo kvartérním iontu amonia.

PŘÍLOHA A

METODA NA STANOVENÍ OBSAHU AROMATICKÝCH SLOŽEK V PRODUKTECH S KONCEM DESTILACE PŘEVYŠUJÍCÍM 315 °C**Princip metody**

Vzorku, rozpuštěnému v *n*-pentanu, je umožněno perkolovat speciální chromatografickou kolonou napěchovanou silikagelem. Nearomatické uhlovodíky, vymyté *n*-pentanem, se následně se zachycují a když se odpaří rozpouštědlo, provede se jejich kvantitativní rozbor dle hmotnosti.

Přístroje a přísady

Chromatografická kolona: je to skleněná trubice, která má rozměry a tvar znázorněné na průvodním schématu. Otvor v horní části se musí dát utěsnit skleněným spojením, které má svou rovnou dosedací plochu přitlačenu na horní část kolony pomocí dvou kovových svorek s pryžovým povlakem. Spojení musí zaručovat dokonalou těsnost vůči použitému tlakovému dusíku nebo vzduchu.

Silikagel: číslo jemnosti 200 mesh nebo více. Před použitím musí být aktivován v peci při 170 °C po dobu sedmi hodin a pak umístěn v desikátoru k ochlazení.

n-pentan: s čistotou minimálně 95 %, bez aromatických příměsí.

Metoda

Chromatografická kolona se napěchuje předem aktivovaným silikagelem až po úroveň asi 10 cm od horní skleněné baňky, pečlivé přechování objemu válce se provede pomocí vibrátoru tak, aby nikde nezůstal žádný únikový kanál. Pak se do horní části kolony se silikagelem nasadí ucpávka ze skelné vaty.

Silikagel se zvlhčí 180 ml *n*-pentanu a k horní části se připojí tlakový vzduch nebo dusík, dokud hladina tekutiny nedosáhne vrchní části silikagelu.

Opatrně se vypustí tlak uvnitř kolony a vlije se asi 3,6 g (přesně zváženého) vzorku rozpuštěného v 10 ml *n*-pentanu, pak se vypláchne kádinka od vzorku dalšími 10 ml *n*-pentanu a vlije se též do kolony.

Postupně se zvyšuje tlak dokud nenastane situace, že tekutina bude v kapičkách vytékat ze spodní části kapilární trubice kolony v rychlosti asi 1 ml/min a tato tekutina se zachytává do 500 ml láhve.

Jakmile hladina tekutiny, která obsahuje látku jež se má separovat, poklesne na úroveň silikagelu, znovu se opatrně odpojí přívod tlaku a doplní se 230 ml *n*-pentanu; na to se okamžitě připojí tlak a hladina tekutiny se stlačuje na úroveň povrchu silikagelu a přitom se opět tekutina zachytává do stejné láhve jako dříve.

Objem zachycené frakce se redukuje na menší množství pomocí odpařování ve vakuové peci při 35 °C nebo ve vakuovém rotačním odpařovači anebo v podobném přístroji a obsah se pak beze ztrát přenesne do kádinky s využitím více *n*-pentanu jako rozpouštědla.

Obsah kádinky se odpaří ve vakuové peci na konstantní hmotnost (*W*).

Procentní hmotnostní obsah nearomatických uhlovodíků (*A*) se vypočítá podle následujícího vzorce:

$$A = \frac{W}{W_1} \times 100$$

kde W_1 je hmotnost vzorku.

Rozdíl do 100 je procento aromatických uhlovodíků absorbovaných silikagelem.

Přesnost metody

Opakovatelnost: ± 0,2 %.

Reprodukovatelnost: ± 0,5 %.

Chromatografická kolona

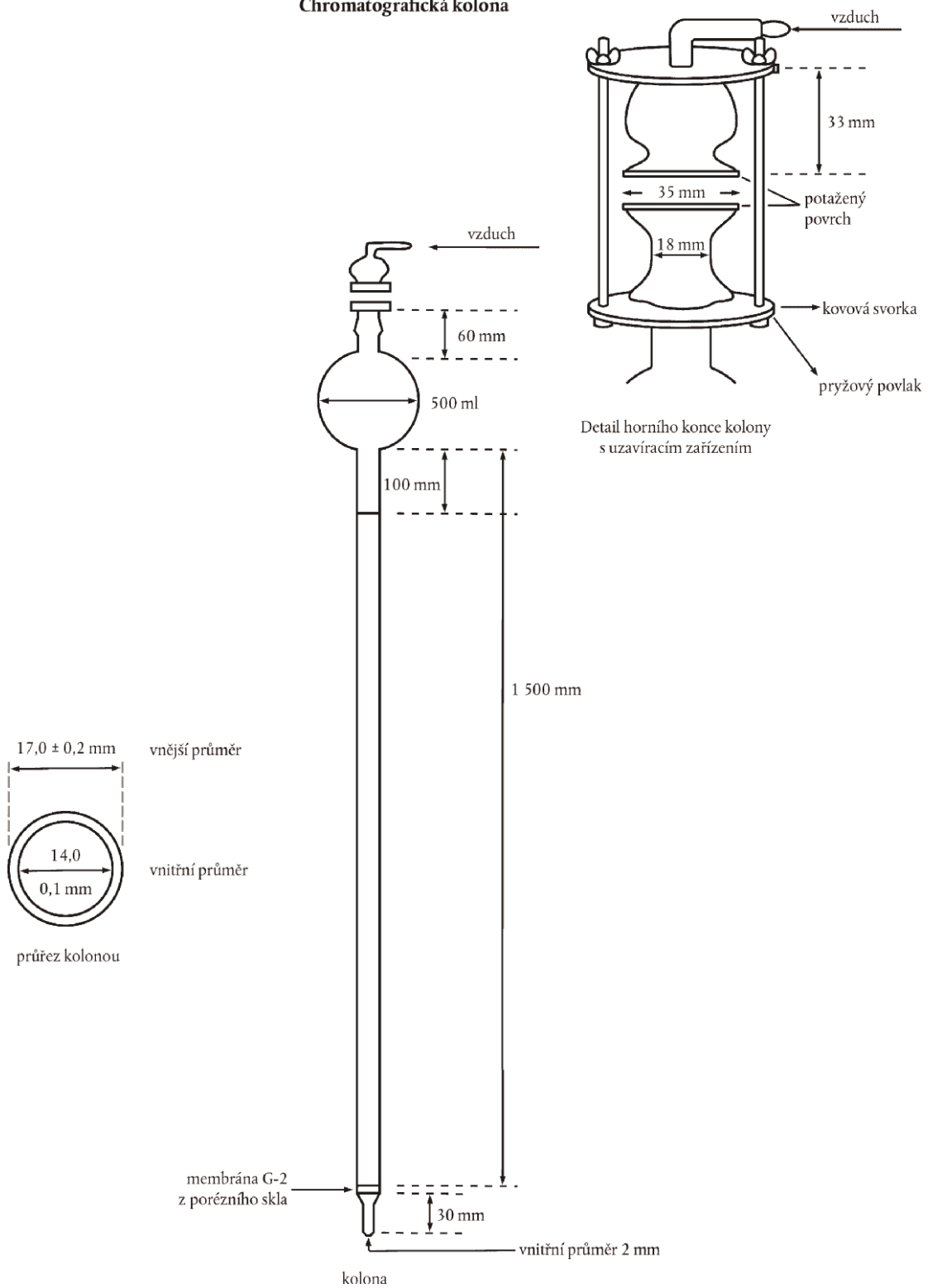

PŘÍLOHA B

METODA STANOVENÍ BODU KRYSTALIZACE NAFTALENU

Asi 100 g naftalenu se za stálého míchání roztaví v porcelánovém kelímku o obsahu asi 100 cm³. Asi 40 cm³ této roztavené látky se nalije do předehřáté láhve „Shukoff“ tak, aby byla naplněna ze tří čtvrtin. Otvorem v korkové zátkce se vloží teploměr s přesností odečtení na desetinu stupně tak, aby jeho zakončení se rtutí bylo uprostřed tekutiny. Když teplota poklesne téměř na bod krystalizace naftalenu (okolo 83 °C), vyvolá se krystalizace nepřetržitým třepáním. Jakmile začnou vznikat krystaly, sloupec rtuti se ustálí a pak začne opět klesat. Teplota, při níž byl rtuťový sloupec stabilizován a zastavil se v jednom bodě po určitý čas, se zaznamená a tato teplota je brána jako bod krystalizace naftalenu, tuto teplotu je však nutno korigovat pomocí porovnání s teplotou zjištěnou na rtuťovém teploměru umístěném vně láhve.

Pro rtuťový teploměr se korekce stanoví podle vzorce:

$$\frac{n(t - t')}{6\,000}$$

kde „n“ je počet dělení na stupnici rtuťového sloupce vně láhve, „t“ je zaznamenaná teplota a „t'“ je teplota části rtuťového sloupce, který je vně láhve. „t'“ může být stanoveno přibližně pomocí přídavného teploměru, jehož baňka je umístěna ve středu výšky té části sloupce, která je mimo láhev. Kapilární trubička teploměru zaručuje vysokou přesnost.

Láhev „Shukoff“, znázorněná níže, je skleněná nádoba s dvojitou stěnou, kde prostor mezi těmito stěnami je vakuován:

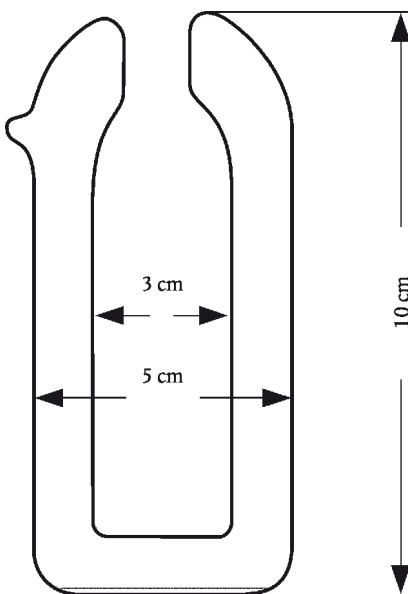

TŘÍDA VI

VÝROBKY CHEMICKÉHO PRŮMYSLU NEBO PŘÍBUZNÝCH PRŮMYSLOVÝCH ODVĚTVÍ

Všeobecné vysvětlivky

Pro interpretaci poznámek 1, 2 a 3 ke třídě, viz všeobecné vysvětlivky k HS ke třídě VI.

KAPITOLA 28

ANORGANICKÉ CHEMIKÁLIE; ANORGANICKÉ NEBO ORGANICKÉ SLOUČENINY DRAHÝCH KOVŮ, KOVŮ VZÁCNÝCH ZEMIN, RADIOAKTIVNÍCH PRVKŮ NEBO IZOTOPŮ

Všeobecné vysvětlivky

Samostatné chemicky definované anorganické sloučeniny předkládané jako potravinový doplněk ve formě kapslí (kromě mikrokapslí), například želatinových, jsou z této kapitoly vyloučeny, protože předložení v kapslích je úprava, na kterou se nevztahuje poznámka 1 k této kapitole.

II. ANORGANICKÉ KYSELINY A ANORGANICKÉ KYSLÍKATÉ SLOUČENINY NEKOVŮ

2811 Ostatní anorganické kyseliny a ostatní anorganické kyslíkaté sloučeniny nekovů

2811 19 10 Ostatní

až

2811 19 80 Do těchto podpoložek patří výrobky uvedené v poznámce 4 k této kapitole.

III. HALOGENOVÉ A SIRNÉ SLOUČENINY NEKOVŮ

2812 Halogenidy a halogenid-oxidy nekovů

2812 10 11 Fosforu

až

2812 10 18 Viz vysvětlivka k HS k číslu 2812, A) 3) a B) 4).

2812 10 91 Ostatní

až

2812 10 99 Kromě výrobků uvedených ve vysvětlivce k HS k číslu 2812, část A) (s výjimkou 3)) a B) (s výjimkou 4)), do těchto podpoložek patří chlorid tellurický (TeCl_4), který se používá k vyvolání patiny na výrobcích ze stříbra.

IV. ANORGANICKÉ ZÁSADY A OXIDY, HYDROXIDY A PEROXIDY KOVŮ

Za peroxidy se považují pouze sloučeniny kovů s kyslíkem, jejichž molekula obsahuje – jak je tomu u peroxidu vodíku – vazbu -O-O-.

Oxidy, hydroxidy nebo peroxidy kovů, které nejsou specifikovány v předcházejících číslech, položkách nebo podpoložkách této podkapitoly, se zařazují do podpoložky 2825 90 85.

2819 Oxidy a hydroxidy chromu

2819 10 00 Oxid chromový

Viz vysvětlivka k HS k číslu 2819, část A) 1).

- 2819 90 90** **Ostatní**
Tato podpoložka zahrnuje výrobky uvedené ve vysvětlivce k HS k číslu 2819, část A) 2) a B).
- 2824** **Oxidy olova; suřík a oranžový suřík**
- 2824 90 10** **Suřík a oranžový suřík**
Pro definici výrazů „suřík“ a „oranžový suřík“ viz vysvětlivky k HS k číslu 2824, bod 2).
- 2825** **Hydrazin a hydroxylamin a jejich anorganické soli; ostatní anorganické zásady; ostatní oxidy, hydroxidy a peroxidy kovů**
- 2825 70 00** **Oxidy a hydroxidy molybdenu**
Do této podpoložky nepatří technický oxid molybdenový získaný pouhým pražením molybdenitých koncentrátů (podpoložka 2613 10 00).

V. SOLI A PEROXOSOLI ANORGANICKÝCH KYSELIN A KOVŮ

- 2826** **Fluoridy; fluorokřemičitany, fluorohlinity a ostatní komplexní soli fluoru**
- 2826 19 10** **Fluorid amonný nebo sodný**
Viz vysvětlivky k HS k číslu 2826, část A) 1) a 2).
- 2826 19 90** **Ostatní**
Kromě výrobků uvedených ve vysvětlivce k HS k číslu 2826, část A) 4) až 9), patří do této podpoložky:
1. fluorid berylnatý (BeF_2), produkt sklovitého vzhledu, který má hustotu asi 2 g/cm^3 a bod tání řádově $800 \text{ }^\circ\text{C}$, je velice dobře rozpustný ve vodě a používá se jako meziprodukt v berylné metalurgii. Získává se kalcinací fluoroberylnatu amonného;
2. fluorid-oxid berylnatý ($5\text{BeF}_2 \cdot 2\text{BeO}$), který má rovněž sklovitý vzhled a je rozpustný ve vodě, ale má o něco vyšší hustotu (asi $2,3 \text{ g/cm}^3$).
- 2826 30 00** **Hexafluorohlinitan sodný (syntetický kryolit)**
Viz vysvětlivky k HS k číslu 2826, část C) 1).
- 2826 90 80** **Ostatní**
Viz vysvětlivky k HS k číslu 2826, část B) a C) 2) až 5), s výjimkou hexafluorozirkoničitanu draselného, který je specificky zahrnut do podpoložky 2826 90 10.
- 2833** **Sírany; kamence; peroxosírany (persírany)**
- 2833 29 30** **Kobaltu; titanu**
Do této podpoložky patří:
1. tris (síran) dititanitý ($\text{Ti}_2(\text{SO}_4)_3$). Ve své bezvodé podobě je to zelený krystalický prášek nerozpustný ve vodě, ale rozpustný ve zředěných kyselinách, s nimiž vytváří purpurový roztok. V hydratovaném stavu vytváří stabilní krystalický hydrát, který je rozpustný ve vodě. Používá se jako redukční činidlo v textilním průmyslu;
2. oxid-síran titaničitý (síran titanylu) ($(\text{TiO})\text{SO}_4$). Může být v bezvodé formě jako bílý hygroskopický prášek nebo v jedné z mnoha hydratovaných forem, z nichž nejstabilnější je dihydrát. Používá se jako mořidlo při barvení;
3. bis (síran) titaničitý ($\text{Ti}(\text{SO}_4)_2$) je bílý, silně hygroskopický prášek, který není příliš stabilní.

- 2835 Fosfornany (hypofosfity), fosforitany (fosfity) a fosforečnany (fosfáty); polyfosforečnany (polyfosfáty), chemicky definované i nedefinované**
- 2835 10 00 Fosfornany (hypofosfity) a fosforitany (fosfity)**
Viz vysvětlivky k HS k číslu 2835, část A) a B).
- 2835 22 00 Fosforečnany (fosfáty)**
až 2835 29 90
Viz vysvětlivky k HS k číslu 2835, část C), první odstavce, bod I) a druhý odstavce, body 1) a), 2) a), b) a c) a 3) až 8).
Do těchto podpoložek nepatří vzájemné směsi různých fosforečnanů (fosfátů) (obecně kapitola 31 nebo podpoložka 3824 90 97).
- 2835 31 00 Polyfosforečnany (polyfosfáty)**
a 2835 39 00
Viz vysvětlivky k HS k číslu 2835, část C), první odstavce, bod II), III) a IV), a druhý odstavce, bod 1) b) a 2) d) až g).
- 2835 39 00 Ostatní**
Do této podpoložky patří:
1. difosfát tetraamonný (pyrofosfát amonný) – $((\text{NH}_4)_4\text{P}_2\text{O}_7)$ a trifosfát pentaamonný $((\text{NH}_4)_5\text{P}_3\text{O}_{10})$;
 2. pyrofosfáty sodné (difosfáty sodné): pyrofosfáty tetrasodné (neutrální difosfát) $(\text{Na}_4\text{P}_2\text{O}_7)$, dihydrogenpyrofosfát disodný (kyselina difosfátová) – $(\text{Na}_2\text{H}_2\text{P}_2\text{O}_7)$;
 3. metafosfáty sodné (základní vzorec $(\text{NaPO}_3)_n$), které jsou celkem dva: cyklo-trifosfát sodný a cyklo-tetrafosfát sodný;
 4. ostatní polyfosfáty sodné s vysokým stupněm polymerizace. Mezi ně patří výrobek nesprávně nazývaný jako hexa-metafosfát sodný, a rovněž známý jako Grahamova sůl, který je polymerní směsí $((\text{NaPO}_3)_n)$ o polymeračním stupni mezi 30 a 90.
- Do této podpoložky dále patří polyfosfáty amonné s vysokým stupněm polymerizace, i když sestávají z podobné řady polymerů (někdy nazývané metafosfáty amonné). Tak je tomu například v případě kurrovske soli amonné (nesmí být zaměňována za Kurrovou sůl, což je metafosfát sodný), lineárním polymerem o vysokém stupni polymerizace (několik tisíc až desítek tisíc jednotek). Je to bílý krystalický prášek, nepříliš rozpustný ve vodě, který se hlavně používá jako prostředek pro nehořlavou úpravu.
- 2840 Boritany; peroxoboritany (perboritany)**
- 2840 19 90 Ostatní**
Do této podpoložky patří krystalický tetraboritan sodný (s 10 molekulami H_2O).
- 2840 20 10 Boritany sodíku, bezvodé**
Do této podpoložky patří pentaboritan a metaboritan sodný.
- 2841 Soli oxokovových nebo peroxokovových kyselin**
- 2841 69 00 Ostatní**
Manganitany jsou soli kyseliny manganaté (H_2MnO_3). Jsou téměř nerozpustné ve vodě a snadno hydrolyzují.
Do této podpoložky patří manganitan měďnatý (CuMnO_3), který se používá v plynových maskách na oxidaci oxidu uhelnatého na oxid uhličitý, a bis(hydrogenmanganitan) měďnatý ($\text{Cu}(\text{HMnO}_3)_2$), který je ještě účinnější.
Kromě mangananů uvedených ve vysvětlivkách k HS k číslu 2841, bod 3) a), patří do této podpoložky rovněž manganany, v nichž je mangan pětimocný, například $\text{Na}_3\text{MnO}_4 \cdot 10\text{H}_2\text{O}$.

2842 **Ostatní soli anorganických kyselin nebo peroxokyselin (včetně hlinitokřemičitanů, chemicky definovaných i nedefinovaných), kromě azidů**

2842 10 00 **Podvojně nebo komplexní křemičitany, včetně hlinitokřemičitanů, chemicky definovaných i nedefinovaných**
Viz vysvětlivky k HS k číslu 2842, část II), druhý odstavec, bod L).

2842 90 10 **Soli, podvojně soli nebo komplexní soli kyselin selenu nebo telluru**
Kromě výrobků uvedených ve vysvětlivkách k HS k číslu 2842, část I), body C) a D) a část II), druhý odstavec, body D) a E) a kromě selenosulfidů, selenosulfátů a thiotelluranů uvedených v části II), druhý odstavec, bod C) 3), do této podpoložky patří:

1. selenid india (InSe), používaný jako polovodič;
2. velice čistý tellurid olova (PbTe), který se používá pro tranzistory, termočlánky, rtuťové výbojky atd.

VI. RŮZNÉ

2844 **Radioaktivní chemické prvky a radioaktivní izotopy (včetně štěpitelných nebo množivých (tzv. „fertile“) chemických prvků a izotopů) a jejich sloučeniny; směsi a odpady obsahující tyto produkty**
Viz poznámka 6 k této kapitole.

2844 10 10 **Přírodní uran a jeho sloučeniny; slitiny, disperze (včetně cermetů), keramické výrobky a směsi obsahující přírodní uran nebo přírodní sloučeniny uranu**
až
2844 10 90
Viz vysvětlivky k HS k číslu 2844, část IV), body A) 1), B) 1) a C) 1) až 3).

2844 20 25 **Uran obohacený U 235 a jeho sloučeniny; plutonium a jeho sloučeniny; slitiny, disperze (včetně cermetů), keramické výrobky a směsi obsahující uran obohacený U 235, plutonium nebo sloučeniny těchto produktů**
až
2844 20 99
Uran obohacený izotopem 235 se prodává pod označením „mírně obohacený uran“ (obsahuje až okolo 20 % U 235) a „silně obohacený uran“ (obsahuje více než 20 % U 235).
Ohledně plutonia a jeho sloučenin, viz vysvětlivky k HS k číslu 2844, část IV), body A) 3), B) 2) a C) 1) a 3).

2844 30 11 **Uran ochuzený o U 235; slitiny, disperze (včetně cermetů), keramické výrobky a směsi obsahující uran ochuzený o U 235 nebo sloučeniny tohoto produktu**
a
2844 30 19
Uran ochuzený o U 235 je vedlejším produktem při výrobě uranu obohaceného U 235. Vzhledem ke své mnohem nižší ceně a dostupnosti ve velkém množství, nahrazuje přírodní uran, zejména jako reprodukční materiál, jako ochranný štít proti radiaci, jako těžký kov pro výrobu setrvačníků nebo při přípravě absorpčních kompozitů (getrů) používaných při čištění určitých plynů.

2844 30 51 **Thorium; slitiny, disperze (včetně cermetů), keramické výrobky a směsi obsahující thorium nebo sloučeniny tohoto produktu**
až
2844 30 69
Viz vysvětlivky k HS k číslu 2844, část IV), zejména body A) 2) a B) 3).

2844 30 91 **Sloučeniny uranu ochuzené o U 235 nebo sloučeniny thoria, též navzájem smíšené**
a
2844 30 99
Viz vysvětlivky k HS k číslu 2844, část IV), body B) 1) a 3).

- 2844 40 10 až 2844 40 80** **Radioaktivní prvky a izotopy a sloučeniny jiné než položek 2844 10, 2844 20 nebo 2844 30; slitiny, disperze (včetně cermetů), keramické výrobky a směsi obsahující tyto prvky, izotopy nebo sloučeniny; radioaktivní odpady**
Pro definici výrazu „izotopy“, viz poslední věta poznámky 6 k této kapitole a vysvětlivky k HS k číslu 2844, část I).
Pro ostatní výrobky uvedené v těchto podpoložkách, viz vysvětlivky k HS k číslu 2844, část III).
- 2844 50 00** **Vyhořelé (vyzářené) palivové články (kazety) jaderných reaktorů (Euratom)**
Viz vysvětlivky k HS k číslu 2844, část IV), bod C) 4).
- 2845** **Izotopy, jiné než čísla 2844; jejich anorganické nebo organické sloučeniny, chemicky definované i nedefinované**
Pro definici výrazu „izotopy“, viz poslední věta poznámky 6 k této kapitole a vysvětlivky k HS k číslu 2844, část I).
- 2845 10 00** **Těžká voda (deuterium oxid) (Euratom)**
Do této podpoložky patří těžká voda (neboli deuterium oxid), která vzhledově připomíná normální vodu a má stejné chemické vlastnosti; její fyzikální vlastnosti jsou však poněkud jiné. Těžká voda se používá jako zdroj deuteria a využívá se v nukleárních reaktorech ke zpomalení neutronů, které štěpí atomy uranu.
- 2845 90 10** **Deuterium a jeho sloučeniny; vodík a jeho sloučeniny obohacené deuteriem; směsi a roztoky obsahující tyto produkty (Euratom)**
Viz vysvětlivky k HS k číslu 2845, třetí odstavec, body 1) a 3).
Do této podpoložky rovněž patří jiné hydrogenované organické nebo anorganické sloučeniny, u nichž je vodík zčásti nebo zcela nahrazen deuteriem. Nejdůležitější jsou deuterid lithia, deuterovaný amoniak, deuterovaný hydrogen sulfid, deuterovaný benzen, deuterovaný bifenylyl a deuterované terfenyly. Tyto výrobky se používají v jaderném průmyslu ke zpomalení neutronů (moderátory), jako meziprodukty při výrobě těžké vody nebo při studování reakce termojaderné fúze. Tyto sloučeniny mají rovněž důležité použití v organické analýze a syntéze.
- 2845 90 90** **Ostatní**
Do této podpoložky patří následující izotopy a sloučeniny:
1. uhlík 13, lithium 6, lithium 7 a jejich sloučeniny;
2. bór 10, bór 11, dusík 15, kyslík 18 a jejich sloučeniny (například $^{10}\text{B}_2\text{O}_3$, $^{10}\text{B}_4\text{C}$, $^{15}\text{NH}_3$, H_2^{18}O).
Tyto sloučeniny se používají při vědeckém výzkumu a v jaderném průmyslu.
- 2846** **Anorganické nebo organické sloučeniny kovů vzácných zemin, yttria nebo skandia nebo směsí těchto kovů**
- 2846 10 00** **Sloučeniny ceru**
Viz vysvětlivky k HS k číslu 2846, třetí odstavec, bod 1).
- 2846 90 00** **Ostatní**
Do této podpoložky patří sloučeniny kovů skupiny vzácných zemin, nazývané lanthanoidy (jelikož lanthan je jejich prvním prvkem), mezi které patří oxidy europia, gadolinia, samaria a terbia (terbit), které se používají jako absorberé neutronů v regulačních nebo bezpečnostních tyčích jaderných reaktorů a v barevných televizních obrazovkách.
Viz rovněž vysvětlivky k HS k číslu 2846, třetí odstavec, bod 2).

KAPITOLA 29

ORGANICKÉ CHEMIKÁLIE

Všeobecné vysvětlivky

Písmena (INN) vyskytující se za názvem v kombinované nomenklatuře a ve vysvětlivkách k ní označují, že název je zahrnut v seznamu Mezinárodních nechráněných názvů pro farmaceutické látky, vydaném Světovou zdravotnickou organizací.

Písmena (INN^M) označují, že název byl přijat Světovou zdravotnickou organizací jako „modifikovaný mezinárodní nechráněný název“.

Písmena (ISO) označují, že název se objevuje jako „všeobecný název chemikálií na ochranu rostlin a regulátorů růstu rostlin“ v doporučení R 1750 Mezinárodní organizace pro standardizaci.

Kondenzovaný systém je systém, ve kterém jsou nejméně dva kruhy, které mají jednu, a pouze jednu, společnou vazbu a mají dva, a pouze dva, společné atomy.

Samostatné chemicky definované organické sloučeniny předkládané jako potravinový doplněk ve formě kapslí (kromě mikrokapslí), například želatinových, jsou z této kapitoly vyloučeny, protože předložení v kapslích je úprava, na kterou se nevztahuje poznámka 1 k této kapitole.

Poznámka 1 a)

Viz všeobecné vysvětlivky k HS k této kapitole, část A), první čtyři odstavce.

Tato kapitola zahrnuje:

1. anthracen o čistotě 90 % hmotnostních nebo vyšší (podpoložka 2902 90 00);
2. benzen o čistotě 95 % hmotnostních nebo vyšší (podpoložka 2902 20 00);
3. naftalen s bodem krystalizace 79,4 °C nebo vyšším (podpoložka 2902 90 00);
4. toluen o čistotě 95 % hmotnostních nebo vyšší (podpoložka 2902 30 00);
5. xyleny obsahující 95 % hmotnostních nebo více xylenu (souhrn izomerů) (podpoložky 2902 41 00 až 2902 44 00);
6. ethan a ostatní nasycené acyklické uhlovodíky (jiné než metan a propan) dodávané jako jednotlivé izomery o čistotě 95 % nebo vyšší se vztahem k objemu u plynných produktů⁽¹⁾ a k hmotnosti u neplynných produktů (podpoložka 2901 10 00);
7. ethylen o čistotě 95 % objemových nebo vyšší (podpoložka 2901 21 00);
8. propen (propylen) o čistotě 90 % objemových nebo vyšší (podpoložka 2901 22 00);
9. mastné alkoholy o čistotě 90 % hmotnostních nebo vyšší, počítáno na hmotnost bezvodého produktu, a obsahující šest nebo více atomů uhlíku (položka 2905 16, podpoložka 2905 17 00 nebo 2905 29 90);
10. kresoly (jednotlivé nebo smíšené izomery) obsahující 95 % hmotnostních nebo více kresolu, všechny izomery kresolu brané dohromady (podpoložka 2907 12 00);
11. fenol o čistotě 90 % hmotnostních nebo vyšší (podpoložka 2907 11 00);
12. xylenoly (jednotlivé nebo smíšené izomery) obsahující 95 % hmotnostních nebo více xylenolu, všechny izomery xylenolu brané dohromady (podpoložka 2907 19 10);
13. mastné kyseliny (jiné než kyselina olejová) o čistotě 90 % hmotnostních nebo vyšší, počítáno na hmotnost bezvodého produktu, a obsahující šest nebo více atomů uhlíku (čísla 2915 a 2916);
14. kyselina olejová o čistotě 85 % hmotnostních nebo vyšší, počítáno na hmotnost bezvodého produktu (podpoložka 2916 15 00);
15. pyridin o čistotě 95 % hmotnostních nebo vyšší (podpoložka 2933 31 00);

⁽¹⁾ Plynný stav je měřen při 15 °C a pod tlakem 1 013 milibarů.

16. methylpyridin (pikolin), 5-ethyl-2-methylpyridin (5-ethyl-2-pikolin) a 2-vinylpyridin, o čistotě 90 % hmotnostních nebo vyšší (položka 2933 39);
17. chinolin o čistotě 95 % hmotnostních nebo vyšší, počítáno na hmotnost bezvodého produktu (zjištěno plynovou chromatografií) (podpoložka 2933 49 90);
18. 1,2-dihydro-2,2,4-trimethylchinolin, o čistotě převyšující 85 % hmotnostních, počítáno na hmotnost bezvodého produktu (podpoložka 2933 49 90);
19. akridin o čistotě 95 % hmotnostních nebo vyšší, počítáno na hmotnost bezvodého produktu (zjištěno plynovou chromatografií) (podpoložka 2933 99 80);
20. deriváty mastných kyselin a mastných alkoholů bodů 9, 13 a 14 výše (například soli, estery (jiné než glycerinu), aminy, amidy, nitrily), za předpokladu, že vyhovují kritériím stanoveným pro odpovídající mastné kyseliny a alkoholy.

- Poznámka 1 b)** Viz všeobecné vysvětlivky k HS k této kapitole, část A), poslední odstavec.
- Poznámka 1 d)** Povolené vodné roztoky jsou pouze takové, které jsou skutečnými roztoky, i když kvůli nedostatku vody je substance rozpouštěna jen částečně.
- Poznámka 1 f)** Pokud jde o přidání stabilizátoru, protiprašného prostředku, barviva nebo vonné látky, viz všeobecné vysvětlivky k HS k této kapitole, část A), předposlední odstavec.
- Poznámka 1 g)** Pokud jde o přidání stabilizátoru, protiprašného prostředku, barviva nebo vonné látky, viz všeobecné vysvětlivky k HS k této kapitole, část A), předposlední odstavec.
- Poznámka 5** Ustanovení této poznámky se použije pouze pro zařazování dotyčných produktů do jednotlivých čísel (viz všeobecné vysvětlivky k HS k této kapitole, část G)).
- Pro zařazování do položek v rámci čísla se použije ustanovení poznámky 1 k položkám k této kapitole.

I. UHLOVODÍKY A JEJICH HALOGEN-, SULFO-, NITRO- NEBO NITROSODERIVÁTY

- 2902** **Cyklické uhlovodíky**
- 2902 19 00** **Ostatní**
Tato podpoložka zahrnuje: azulen (bicyklo[5,3,0]dekapentaen) a jeho alkylderiváty, například chamazulen (7-ethyl-1,4-dimethylazulen), guajazulen (7-isopropyl-1,4-dimethylazulen), vetiverazulen (2-isopropyl-4,8-dimethylazulen).
- 2903** **Halogenderiváty uhlovodíků**
- 2903 39 90** **Fluoridy a jodidy**
Tato podpoložka zahrnuje: 1,1-difluorethan, fluorid uhličitý (tetrafluormethan), tetrafluorethylen, trifluorethylen, trifluor-methan.
- 2903 51 00** **1,2,3,4,5,6-Hexachlorcyklohexan [HCH (ISO)], včetně lindanu (ISO, INN)**
Tato podpoložka zahrnuje lindan (ISO, INN). Lindan je gamaizomer hexachlorcyklohexanu [HCH (ISO)] o čistotě 99 % nebo vyšší. Pouze tento gamaizomer HCH má insekticidní vlastnosti. Lindan se používá v zemědělství a pro úpravu dřeva.

II. ALKOHOLY A JEJICH HALOGEN-, SULFO-, NITRO-, NEBO NITROSODERIVÁTY

2905 Acyklické alkoholy a jejich halogen-, sulfo-, nitro- nebo nitrosoderiváty

2905 14 90 Ostatní

Do této podpoložky patří pouze alkoholy: sekbutyl (2-butanol) a isobutyl (2-methyl-1-propanol).

2905 19 00 Ostatní

Do této podpoložky patří pentanol (amylalkohol) těchto sloučenin: *n*-amyl (1-pentanol), sekamyl (2-pentanol), tercaml (2-methyl-2-butanol, amylenhydrát), isoamyl (3-methyl-1-butanol), sekisoamyl (3-methyl-2-butanol), 2-methyl-1-butanol, neopentyl (neoamyl, 2,2-dimethyl-1-propanol), 3-pentanol.

2905 44 11 D-Glucitol (sorbitol, sorbit)

až
2905 44 99

Do těchto podpoložek patří pouze D-glucitol (sorbitol, sorbit) vyhovující ustanovení poznámky 1 k této kapitole. Formy D-glucitolu (sorbitolu, sorbitu), které mu nevyhovují, se zařazují do podpoložek 3824 60 11 až 3824 60 99.

2906 Cyklické alkoholy a jejich halogen-, sulfo-, nitro- nebo nitrosoderiváty

2906 11 00 Menthol

Do této podpoložky patří pouze: (-)-paramenthol-3 ((-)-trans-1,2-cis-1,5-isopropyl-2-methyl-5-cyklohexanol), (±)-paramenthol-3 a (+)-paramenthol-3.

Do této podpoložky nepatří neomenthol, isomenthol nebo neoisomenthol (podpoložka 2906 19 00).

VI. SLOUČENINY S KETONOVOU FUNKCÍ A SLOUČENINY S CHINONOVOU FUNKCÍ

2914 Ketony a chinony, též s jinou kyslíkatou funkcí, a jejich halogen-, sulfo-, nitro- nebo nitrosoderiváty

2914 50 00 Ketofenoly a ketony s jinou kyslíkatou funkcí

Ve smyslu této podpoložky, „jinou kyslíkatou funkcí“ se rozumí jakákoliv z kyslíkatých funkcí specifikovaných v předchozích číslech této kapitoly, jiné než alkoholické, aldehydické a fenolické funkce.

2914 61 00 Chinony

až
2914 69 90

Do těchto podpoložek patří produkty uvedené ve vysvětlivkách k HS k číslu 2914, částech E) a F). Ve smyslu těchto podpoložek je třeba rozumět slovu „chinony“ v širším smyslu, tj. „chinony, též s jinou kyslíkatou funkcí“; sem patří tedy chinony bez jiné kyslíkaté funkce (jiné než chinonové funkce), chinonalkoholy, chinonfenoly, chinonaldehydy, a chinony s jinou kyslíkatou funkcí (jiné než výše uvedené).

VII. KARBOXYLOVÉ KYSELINY A JEJICH ANHYDRIDY, HALOGENIDY, PEROXIDY A PEROXYKYSELINY A JEJICH HALOGEN-, SULFO-, NITRO NEBO NITROSODERIVÁTY

2915 Nasycené acyklické monokarboxylové kyseliny a jejich anhydridy, halogenidy, peroxidy a peroxykyseliny; jejich halogen-, sulfo-, nitro- nebo nitrosoderiváty

Pokud jde o kritérium čistoty pro mastné kyseliny a jejich deriváty, viz všeobecné vysvětlivky k této kapitole, poznámka 1 a), body 13 a 20.

- 2916** **Nenasycené acyklické monokarboxylové kyseliny, cyklické monokarboxylové kyseliny, jejich anhydridy, halogenidy, peroxidy a peroxykyseliny; jejich halogen-, sulfo-, nitro- nebo nitrosoderiváty**
Pokud jde o kritérium čistoty pro mastné kyseliny a jejich deriváty, viz všeobecné vysvětlivky k této kapitole, poznámka 1 a), body 13, 14 a 20.

IX. SLOUČENINY S DUSÍKATOU FUNKCÍ

- 2921** **Sloučeniny s aminovou funkcí**
- 2921 42 00** **Deriváty anilinu a jejich soli**
Viz vysvětlivky k HS k položkám 2921 42 až 2921 49.
- 2921 43 00** **Toluidiny a jejich deriváty; jejich soli**
Viz vysvětlivky k HS k položkám 2921 42 až 2921 49.
- 2921 44 00** **Difenylamin a jeho deriváty; jejich soli**
Viz vysvětlivky k HS k položkám 2921 42 až 2921 49.
- 2921 45 00** **1-Naftylamin (α -naftylamin), 2-naftylamin (β -naftylamin) a jejich deriváty; jejich soli**
Viz vysvětlivky k HS k položkám 2921 42 až 2921 49.
- 2921 49 00** **Ostatní**
Viz vysvětlivky k HS k položkám 2921 42 až 2921 49.
- 2923** **Kvarterní amoniové soli a hydroxidy; lecithiny a ostatní fosfoaminolipidy, chemicky definované i nedefinované**
- 2923 20 00** **Lecithiny a ostatní fosfoaminolipidy**
Viz vysvětlivky k HS k číslu 2923, čtvrtý odstavec, bod 2).
Ostatní fosfoaminolipidy této podpoložky jsou estery (fosfatidy) podobné lecithinům. Mezi ně patří kefalín, jehož dusíkatou organickou bází je kolamin a serin, a sfingomyelin, jehož dusíkatou bází je cholin a sfingosin.
- 2925** **Sloučeniny s karboximidovou funkcí (včetně sacharinu a jeho solí) a sloučeniny s iminovou funkcí**
- 2925 11 00** **Sacharin a jeho soli**
Viz vysvětlivky k HS k číslu 2925, část A), první odstavec, bod 1).

X. ORGANICKO-ANORGANICKÉ SLOUČENINY, HETEROCYKICKÉ SLOUČENINY, NUKLEOVÉ KYSELINY A JEJICH SOLI A SULFONAMIDY

- 2930** **Organické sloučeniny síry**
Organické sloučeniny síry definované v poznámce 6 k této kapitole se zařazují do tohoto čísla, i když obsahují jiné nekovy nebo kovy přímo navázané na atomy uhlíku.

- 2932 Heterocyklické sloučeniny pouze s kyslíkatým(i) heteroatomem (heteroatomy)**
- 2932 29 10 Ostatní laktony**
až
2932 29 85 Viz vysvětlivky k HS k položce 2932 29.
Viz rovněž vysvětlivky k HS k číslu 2932, první odstavec, část B), písm. d) až v).
- 2933 Heterocyklické sloučeniny pouze s dusíkatým(i) heteroatomem (heteroatomy)**
- 2933 11 10 Fenazon (antipyrin) a jeho deriváty**
a
2933 11 90 Viz vysvětlivky k HS k položkám 2933 11, 2933 21 a 2933 54.
- 2933 21 00 Hydantoin a jeho deriváty**
Viz vysvětlivky k HS k položkám 2933 11, 2933 21 a 2933 54.
- 2933 49 10 Halogenderiváty chinolinu; deriváty chinolinkarboxylové kyseliny**
Viz rovněž vysvětlivky k HS k číslu 2933, první odstavec, část D).
Pro účely této podpoložky se pojem „halogenderiváty chinolinu“ vztahuje pouze na deriváty chinolinu, ve kterých byl jeden nebo více atomů vodíku aromatického kruhového systému nahrazen odpovídajícím počtem atomů halogenů.
Pojem „deriváty chinolinkarboxylové kyseliny“ zahrnuje deriváty chinolinkarboxylové kyseliny, ve kterých byl nahrazen jeden nebo více atomů vodíku aromatického kruhového systému a/nebo funkční skupiny kyselin.
- 2933 52 00 Malonylmočovina (kyselina barbiturová) a její soli**
Viz vysvětlivky k HS k položkám 2933 11, 2933 21 a 2933 54.
- 2933 54 00 Ostatní deriváty malonylmočoviny (kyseliny barbiturové); její soli**
Viz vysvětlivky k HS k položkám 2933 11, 2933 21 a 2933 54.
- 2933 79 00 Ostatní laktamy**
Viz vysvětlivky k HS k položce 2933 79.
Viz rovněž vysvětlivky k HS k číslu 2933, první odstavec, část G), body 2) až 7).
- XI. PROVITAMINY, VITAMINY A HORMONY**
- 2936 Provitaminy a vitaminy přírodní nebo reprodukované syntézou (včetně přírodních koncentrátů), jejich deriváty používané zejména jako vitaminy a jejich směsi, též v jakémkoliv rozpouštědle**
Produkty tohoto čísla mohou být:
— stabilizované v olejovité formě;
— stabilizované pokrytím např. želatinou, voskem, tuky, různými druhy kaučuku nebo deriváty celulózy ve formě mikrotobolek;
— adsorbované na oxid křemičitý.
Na zařazení do tohoto čísla nemá vliv přidání plastifikátorů nebo prostředků proti spékání.
Adsorbenty měniče iontů jsou však z tohoto čísla vyloučeny a zařazují se podle jejich složení a použití.
- 2936 90 00 Ostatní, včetně přírodních koncentrátů**
Viz vysvětlivky k HS k položce 2936 90.

- 2937** **Hormony, prostaglandiny, tromboxany a leukotrieny, přírodní nebo reprodukováné syntézou; jejich deriváty a strukturální analoga, včetně polypeptidů s modifikovaným řetězcem, používané zejména jako hormony**
Viz poznámka 8 k této kapitole pokud jde o definici výrazu „hormony“ a výrazu „používané zejména jako hormony“.
Do tohoto čísla patří pouze produkty vyhovující kritériím daným vysvětlivkami k HS k číslu 2937, první odstavec, části I) až VI) a druhý odstavec.
- 2937 11 00** **Somatotropin, jeho deriváty a strukturální analoga**
Viz vysvětlivky k HS k číslu 2937, seznam produktů, které je nutno zařadit jako výrobky čísla 2937, část A), bod 1).
- 2937 12 00** **Inzulin a jeho soli**
Viz vysvětlivky k HS k číslu 2937, seznam produktů, které je nutno zařadit jako výrobky čísla 2937, část A), bod 2).
- 2937 19 00** **Ostatní**
Viz vysvětlivky k HS k číslu 2937, seznam produktů, které je nutno zařadit jako výrobky čísla 2937, část A), body 3) až 20).
- 2937 21 00 až 2937 29 00** **Steroidní hormony, jejich deriváty a strukturální analoga**
Viz vysvětlivky k HS k číslu 2937, seznam produktů, které je nutno zařadit jako výrobky čísla 2937, část B).
Viz rovněž, ve vysvětlivkách k HS k číslu 2937, „Seznam steroidů používaných zejména pro jejich hormonální funkci“ pokud jde o látky označené jako „kortikosteroidy“.
- 2937 21 00** **Kortison, hydrokortison, prednison (dehydrokortison) a prednisolon (dehydrohydrokortison)**
Viz vysvětlivky k HS k číslu 2937, seznam produktů, které je nutno zařadit jako výrobky čísla 2937, část B), body 1) a), b), c) a d).
- 2937 22 00** **Halogenderiváty kortikosteroidních hormonů**
Viz vysvětlivky k HS k číslu 2937, seznam produktů, které je nutno zařadit jako výrobky čísla 2937, část B), bod 2).
- 2937 23 00** **Estrogeny a progestogeny**
Viz vysvětlivky k HS k číslu 2937, seznam produktů, které je nutno zařadit jako výrobky čísla 2937, část B), bod 3).
Viz rovněž, ve vysvětlivkách k HS k číslu 2937, „Seznam steroidů používaných zejména pro jejich hormonální funkci“ pokud jde o látky označené jako „estrogeny“ a „progestogeny“.
- 2937 29 00** **Ostatní**
Viz vysvětlivky k HS k číslu 2937, seznam produktů, které je nutno zařadit jako výrobky čísla 2937, část B), body 1) e) a f) a část B), bod 4).
- 2937 31 00 až 2937 39 00** **Katecholaminové hormony, jejich deriváty a strukturální analoga**
Viz vysvětlivky k HS k číslu 2937, seznam produktů, které je nutno zařadit jako výrobky čísla 2937, část C).
- 2937 40 00** **Deriváty aminokyselin**
Viz vysvětlivky k HS k číslu 2937, seznam produktů, které je nutno zařadit jako výrobky čísla 2937, část D).

2937 50 00 **Prostaglandiny, tromboxany a leukotrieny, jejich deriváty a strukturní analoga**
Viz vysvětlivky k HS k číslu 2937, seznam produktů, které je nutno zařadit jako výrobky čísla 2937, část E).

2937 90 00 **Ostatní**
Viz vysvětlivky k HS k číslu 2937, seznam produktů, které je nutno zařadit jako výrobky čísla 2937, část F).

XII. GLYKOSIDY A ROSTLINNÉ ALKALOIDY, PŘÍRODNÍ NEBO REPRODUKOVANÉ SYNTÉZOU, A JEJICH SOLI, ETHERY, ESTERY A OSTATNÍ DERIVÁTY

2938 **Glykosidy, přírodní nebo reprodukované syntézou, a jejich soli, ethery, estery a ostatní deriváty**

Glykosidy tohoto čísla jsou složeny z cukerné části a necukerné části (aglykon). Tyto části jsou navzájem vázány přes anomerní atom uhlíku cukru. Tedy produkty jako je vacinin a hamamelitanin čísla 2940 se nepovažují za glykosidy.

Nejnámější v přírodě se vyskytující glykosidy jsou O-glykosidy. Nicméně v přírodě se vyskytují též N-glykosidy, S-glykosidy a C-glykosidy, ve kterých je anomerní uhlík cukru navázán k aglykonu přes atom dusíku, atom síry nebo atom uhlíku (např. sinigrin, aloin, skoparin).

Následující produkty jsou vyloučeny z tohoto čísla:

- a) nukleosidy a nukleotidy čísla 2934 (viz vysvětlivky k HS k číslu 2934, třetí odstavec, část D), bod 6));
- b) alkaloidy čísla 2939 (například tomatin);
- c) antibiotika čísla 2941 (například toyocamicin).

2938 90 10 **Náprstníkové glykosidy**
Kromě sloučenin uvedených ve vysvětlivkách k HS k číslu 2938, třetí odstavec, bod 2), patří do této podpoložky:

- acetyldigitoxin, acetyldigoxin, acetylgitoxin;
- desacetyl lanatosid A, B, C a D;
- digifolein, diginatin, digitin, digipurpurin, Digitalinum verum a germanicum;
- gitalin, gitaloxin, gitonin, gitoxin, glucoverodoxin;
- lanafolein, lanatosid A, B, C a D;
- trigonin, verodoxin.

2938 90 90 **Ostatní**
Do této podpoložky patří sloučeniny uvedené ve vysvětlivkách k HS k číslu 2938, třetí odstavec, body 4) až 9) a poslední dva odstavce.

2939 **Rostlinné alkaloidy, přírodní nebo reprodukované syntézou, a jejich soli, ethery, estery a ostatní deriváty**

2939 69 00 **Ostatní**
Do této podpoložky patří následující alkaloidy žitného námelu: ergotaminin; ergosin a ergosinin; ergokristin a ergokristinin; ergokryptin a ergokryptinin; ergokornin a ergokorninin; ergobasin a ergobasinin, a jejich deriváty, například dihydroergotamin, dihydroergotoxin, methylergobasin.

XIII. OSTATNÍ ORGANICKÉ SLOUČENINY**2941****Antibiotika****2941 10 00****Peniciliny a jejich deriváty se strukturou kyseliny penicilanové; jejich soli**

Viz vysvětlivky k HS k položce 2941 10.

Některé příklady penicilinů jsou: benzylpenicilin sodný (fenacetylpenin sodný), amylpenicilin sodný (n-karboxyhexenylpenin sodný), peniciliny z biosyntézy a trvale uvolněné peniciliny jako jsou prokainpenicilin a benzathindipenicilin.

2941 20 30**Streptomyciny a jejich deriváty; jejich soli****a****2941 20 80**

Viz vysvětlivky k HS k položce 2941 20.

Kromě streptomycinu patří do těchto podpoložek mannosidostreptomycin a soli všech těchto produktů, např. jejich sulfáty a pantothenáty.

2941 30 00**Tetracykliny a jejich deriváty; jejich soli**

Viz vysvětlivky k HS k položce 2941 30.

Do této podpoložky patří oxytetracyklin a tetracyklinhydrochlorid.

2941 40 00**Chloramfenikol a jeho deriváty; jeho soli**

Viz vysvětlivky k HS k položce 2941 40.

2941 50 00**Erythromycin a jeho deriváty; jeho soli**

Viz vysvětlivky k HS k položce 2941 50.

Mezi soli erythromycinu patří hydrochlorid, sulfát, citrát, palmitát, stearát a glukohexptonát; s chloridy kyselin dává odpovídající estery a s anhydridy kyselin tvoří monoestery jako glutarát, maleát a ftalát.

KAPITOLA 30

FARMACEUTICKÉ VÝROBKY

Všeobecné vysvětlivky

Označení výrobku jako lék v legislativě Společenství (jiné, než která se týká specificky zařazení do kombinované nomenklatury) nebo v národní legislativě členských států, nebo v jakémkoli lékopise, není rozhodujícím faktorem, pokud jde o zařazování do této kapitoly.

Doplňková poznámka 1

1. Bylinné léčivé přípravky jsou přípravky založené na jedné nebo více aktivních látkách, vyrobených tak, že je rostlina nebo její části podrobeny procesům jako je sušení, drcení, extrakce nebo pročištění (rafinace).

Aktivní látka znamená chemicky definovanou látku, chemicky definovanou skupinu látek (např. alkaloidy, polyfenoly, anthokyaniny) nebo rostlinné výtažky. Tyto aktivní látky musí mít léčivé vlastnosti pro prevenci nebo léčení specifických chorob, zdravotních potíží nebo jejich symptomů.

2. Homeopatické léčivé přípravky se připravují z produktů, látek nebo směsí nazývaných homeopatické chovy (mateřské tinktury). Musí být vyznačen stupeň zředění (například D6).
3. Vitamínové a minerální přípravky jsou přípravky založené na vitamínech čísla 2936, na minerálech, včetně stopových prvků a jejich směsí. Používají se k léčení nebo prevenci specifických chorob, zdravotních potíží nebo jejich symptomů. Tyto přípravky obsahují velmi vysoké množství vitamínů nebo minerálů, obvykle nejméně třikrát tolik, než je doporučená denní dávka (DDD).

Pokud jde o doporučenou denní dávku (DDD) u některých vitamínů a minerálů, viz, například, tabulka v příloze směrnice Rady 90/496/EHS z 24. září 1990 o značení potravin nutričními hodnotami (Úř. věst. L 276, 6.10.1990, s. 40), vyobrazená níže:

Vitamíny a minerály	RDA
Vitamin A	800 µg
Vitamin D	5 µg
Vitamin E	10 mg
Vitamin C	60 mg
Thiamin	1,4 mg
Riboflavin	1,6 mg
Niacin	18 mg
Vitamin B ₆	2 mg
Folacin (kyselina listová)	200 µg
Vitamin B ₁₂	1 µg
Biotin	0,15 mg
Kyselina pantotenová	6 mg
Vápník	800 mg
Fosfor	800 mg
Železo	14 mg
Hořčík	300 mg
Zinek	15 mg
Jód	150 µg

Do čísla 3004 nepatří, *inter alia*, potravinové doplňky nebo dietní přípravky (viz rovněž poznámka 1 a) k této kapitole).

- 3001** **Žlázy a jiné orgány k organoterapeutickým účelům, sušené, též v prášku; výtažky ze žláz nebo jiných orgánů nebo z jejich výměšků k organoterapeutickým účelům; heparin a jeho soli; jiné lidské nebo živočišné látky připravené k terapeutickým nebo profylaktickým účelům, jinde neuvedené ani nezahrnuté**
- 3001 20 90** **Ostatní**
Do této podpoložky patří vnitřní faktor (sušené vyčištěné výtažky vrátkové sliznice z vepřů).
- 3001 90 20 až 3001 90 98** **Ostatní**
Kromě žláz a jiných orgánů uvedených ve vysvětlivkách k HS k číslu 3001, část A), patří do těchto podpoložek hypofýza, nadledvinky a štítná žláza.
- 3001 90 91** **Heparin a jeho soli**
Viz vysvětlivky k HS k číslu 3001, část C).
- 3002** **Lidská krev; zvířecí krev připravená k terapeutickým, profylaktickým nebo diagnostickým účelům; antiséra a ostatní krevní složky a modifikované imunologické výrobky, též získané biotechnologickými procesy; očkovací látky, toxiny, kultury mikroorganismů (kromě kvasinek) a podobné výrobky**
- 3002 10 10** **Antiséra**
Do této podpoložky patří výrobky popsané ve vysvětlivkách k HS k číslu 3002, část C), bod 1), třetí odstavec.
Nepatří sem séra používaná jako reagentie k určování krevních skupin nebo krevních faktorů (číslo 3006) nebo „normální“ séra (podpoložka 3002 10 95 nebo 3002 10 99).
- 3002 10 91** **Hemoglobin, krevní globuliny a sérové globuliny**
Tato podpoložka zahrnuje lidský normální imunoglobulin.
- 3002 10 95 a 3002 10 99** **Ostatní**
Do těchto podpoložek patří „normální“ séra, plazma, fibrinogen, fibrin a, za předpokladu, že je připraven pro terapeutické nebo profylaktické účely, krevní albumin (např. získaný štěpením plazmy lidské krve na frakce).
Krevní albumin nepřipravený pro terapeutické nebo profylaktické účely je tudíž vyloučen (poznámka 1 g) k této kapitole (číslo 3502).
- 3002 20 00** **Očkovací látky pro humánní lékařství**
Pro interpretaci výrazu „očkovací látky“, viz vysvětlivky k HS k číslu 3002, část D), bod 1).
- 3002 30 00** **Očkovací látky pro veterinární lékařství**
Viz vysvětlivka k podpoložce 3002 20 00.
- 3002 90 50** **Kultury mikroorganismů**
Viz vysvětlivky k HS k číslu 3002, část D), bod 3).
- 3002 90 90** **Ostatní**
Do této podpoložky patří toxiny a, pokud to jsou „podobné výrobky“, symbiotické parazity používané k léčení určitých nemocí, jako *Plasmodium* (malarický parazit) a *Trypanosoma cruzi*.
- 3003** **Léky (kromě zboží čísel 3002, 3005 nebo 3006) sestávající ze dvou nebo více složek smíchaných k terapeutickým nebo profylaktickým účelům, které nejsou v odměřených dávkách nebo upravené ve formě nebo v balení pro drobný prodej**
- 3003 10 00** **Obsahující peniciliny nebo jejich deriváty se strukturou penicilanové kyseliny nebo streptomyciny nebo jejich deriváty**
Do této podpoložky patří rovněž kombinace penicilinu a streptomycinu.

- 3004** **Léky (kromě zboží čísel 3002, 3005 nebo 3006) sestávající ze smíšených nebo nesmíšených výrobků k terapeutickým nebo profylaktickým účelům, v odměřených dávkách (včetně těch, které jsou ve formě transdermálních aplikačních systémů) nebo upravené ve formě nebo v balení pro drobný prodej**
- Viz doplňková poznámka 1 k této kapitole.
- Na rozdíl od předchozího čísla, patří do tohoto čísla „nesmíšené výrobky“. Pro interpretaci výrazu „nesmíšené výrobky“, viz poznámka 3 a) k této kapitole a vysvětlivky k HS k číslu 3004, čtvrtý a pátý odstavec.
- Výrazy „v odměřených dávkách (včetně těch, které jsou ve formě transdermálních aplikačních systémů)“ a „upravené ve formě nebo v balení pro drobný prodej k terapeutickým nebo profylaktickým účelům“ jsou definovány ve vysvětlivkách k HS k číslu 3004, první a druhý odstavec.
- Patří sem léky v balení k dlouhodobému uchování nebo pro nemocnice a podobné ústavy. V takovém případě je obsaženo větší množství jednotek výrobku a zamýšlené dlouhodobé uchování nebo nemocniční použití je obvykle udáno na balení.
- Skutečnost, že léky obsahují například antibiotika, hormony nebo lyofilizované výrobky a balené v ampulích nebo láhvích musí být před použitím doplněny vodou prostou pyrogenů nebo jiným ředidlem, je nevylučuje z tohoto čísla.
- 3005** **Vata, gáza, obinadla a podobné výrobky (například obvazy, náplasti, zábaly), impregnované nebo potažené farmaceutickými látkami nebo upravené ve formě nebo v balení pro drobný prodej k léčebným a chirurgickým účelům a pro účely zubního nebo veterinárního lékařství**
- 3005 10 00** **Adhezivní obvazy a jiné výrobky s adhezivní vrstvou**
- Do této podpoložky nepatří tekuté obvazy (podpoložka 3005 90 99).
- 3006** **Farmaceutické zboží specifikované v poznámce 4 k této kapitole**
- 3006 10 10** **Sterilní chirurgický katgut, podobné sterilní šicí materiály (včetně sterilních absorbovatelných nití pro chirurgii**
až **nebo zubní lékařství) a sterilní tkaninové náplasti k chirurgickému uzavírání ran; sterilní laminaria a sterilní**
3006 10 90 **laminární tampony; sterilní absorbovatelné prostředky k zastavení krvácení pro chirurgii nebo zubní lékařství; sterilní adhezivní bariéry pro chirurgii nebo zubní lékařství, též absorbovatelné**
- Výrazy těchto podpoložek je nutno interpretovat přesně. Nepatří sem proto sterilní sešivací svorky (číslo 9018).

KAPITOLA 31

HNOJIVA

- 3103** **Minerální nebo chemická hnojiva fosforečná**
- 3103 10 10** **Superfosfáty**
a
3103 10 90 Viz vysvětlivky k HS k číslu 3103, část A), bod 1).
- 3105** **Minerální nebo chemická hnojiva obsahující dva nebo tři z hnojivých prvků: dusík, fosfor a draslík; ostatní hnojiva; výrobky této kapitoly ve formě tablet nebo v podobných formách nebo v balení o celkové hmotnosti nepřesahující 10 kg**
Viz poznámka 6 k této kapitole, pokud jde o definování výrazu „ostatní hnojiva“ použitého v tomto čísle.
- 3105 10 00** **Výrobky této kapitoly ve formě tablet nebo v podobných formách nebo v balení o celkové hmotnosti nepřesahující 10 kg**
Výraz „v podobných formách“ se vztahuje na zboží v odměřených dávkách. Proto hnojiva v obvyklé průmyslové podobě (například granulě) nejsou považována za „podobnou formu“.
- 3105 20 00** **Minerální nebo chemická hnojiva obsahující tři hnojivé prvky: dusík, fosfor a draslík**
Výraz „obsahující tři hnojivé prvky: dusík, fosfor a draslík“ znamená, že udané prvky jsou v dostatečném množství, aby měly hnojivou působnost a že to nejsou pouhé nečistoty.
Dusík může být přítomen ve formě dusičnanů, amonných solí, močoviny, kyanamidu vápenatého nebo jiných organických sloučenin.
Fosfor je obvykle přítomen ve formě fosforečnanů, které jsou více méně rozpustné nebo, občas, v organické formě.
Draslík je přítomný ve formě solí (uhličitan, chlorid, síran, dusičnan atd.).
Pro obchodní účely se obsah dusíku, fosforu a draslíku uvádí, jednotlivě, jako N, P₂O₅ a K₂O.
Do této podpoložky patří hnojiva uvedená ve vysvětlivkách k HS k číslu 3105, část B) a C), za předpokladu, že obsahují tři hnojivé prvky: dusík, fosfor a draslík. Někdy se označují jako „NPK hnojiva“.
Podvojně fosforečnany amonné a draselné, které jsou chemicky definovanými sloučeninami, jsou z této podpoložky vyloučeny (podpoložka 2842 90 80).
- 3105 51 00** **Ostatní minerální nebo chemická hnojiva obsahující dva hnojivé prvky: dusík a fosfor**
a
3105 59 00 Pokud jde o interpretaci výrazu „obsahující dva hnojivé prvky: dusík a fosfor“, použijte se, *mutatis mutandis*, vysvětlivka k podpoložce 3105 20 00.
- 3105 51 00** **Obsahující dusičnany a fosforečnany**
Do této podpoložky patří hnojiva obsahující jak dusičnany, tak i fosforečnany jakýchkoliv kationtů včetně amonia, ale vyjma draslíku.
Výrobek popsáný ve vysvětlivkách k HS k číslu 3105, část B), bod 2), ale získaný bez přidání draselných solí, je příkladem hnojiva, které patří do této podpoložky.

3105 59 00**Ostatní**

Do této podpoložky patří:

1. směsi minerálních solí obsahující fosforečnany jakýchkoliv kationtů (vyjma draslíku) a amonných solí jiných než dusičnanů;
2. fosfo-dusíkatá hnojiva, ve kterých je dusík přítomen ve formě jiné než dusičné nebo amoniakální, tj. ve formě kyanamidu vápenatého, močoviny nebo jiných organických sloučenin;
3. fosfo-dusíkatá hnojiva typů popsaných ve vysvětlivkách k HS k číslu 3105, část C), body 1) a 3).

3105 60 00**Minerální nebo chemická hnojiva obsahující dva hnojivé prvky: fosfor a draslík**

Pokud jde o interpretaci výrazu „obsahující dva hnojivé prvky: fosfor a draslík“, použije se, *mutatis mutandis*, vysvětlivka k podpoložce 3105 20 00.

Do této podpoložky patří hnojiva vytvořená z následujících směsí:

- kalcinovaných přírodních fosforečnanů a chloridu draselného,
- superfosfátů a síranu draselného.

Do této podpoložky nepatří chemicky definované fosforečnany draselné podpoložky 2835 24 00, i když by mohly být použity jako hnojiva.

3105 90 10

až

3105 90 99**Ostatní**

Do těchto podpoložek patří:

1. všechna hnojiva obsahující dva hnojivé prvky: dusík a draslík. Do těchto podpoložek však nepatří chemicky definovaný dusičnan draselný, i když je určen pro použití jako hnojivo (podpoložka 2834 21 00);
2. hnojiva s jediným hnojivým prvkem, jiná než ta, která patří do čísel 3102 až 3104.

KAPITOLA 32

TŘÍSELNÉ NEBO BARVÍŘSKÉ VÝTAŽKY; TANINY A JEJICH DERIVÁTY; BARVIVA, PIGMENTY A JINÉ BARVICÍ LÁTKY; NÁTĚROVÉ BARVY A LAKY; TMELY A JINÉ NÁTĚROVÉ HMOTY; INKOUSTY

- Poznámka 4** Výraz „roztoky“, použitý jak v této poznámce, tak i v poznámce 6 a) ke kapitole 39 se nevztahuje na koloidní roztoky.
- 3201** **Tříselné výtažky rostlinného původu; taniny a jejich soli, ethery, estery a jiné deriváty**
- 3201 20 00** **Mimóзовý výtažek**
- Mimóзовý tříselný výtažek se získává z kůry z různých druhů akácie (zvláště z *Acacia decurrens*, *Acacia pycnantha*, *Acacia mollissima*).
- Akácie katechová, výtažek z *Acacia catechu*, je zařazena do podpoložky 3203 00 10.
- 3201 90 20** **Výtažek ze škumpy, výtažek z valonek, dubový nebo kaštanový výtažek**
- Valonky jsou kalíšky (části žaludu) některých druhů dubu (například *Quercus valonea*).
- 3201 90 90** **Ostatní**
- Do této podpoložky patří, jako tříselné výtažky rostlinného původu:
1. výtažky z kůry borovic, mangrove, eukalyptu, vrby a břízy;
 2. výtažky ze dřeva tizerah a urunday (*Astronium balansae* Engl.);
 3. výtažky z plodů vrcholáku (myrobalány) a divi-divi a
 4. výtažky z listů řemdiháku trpkého (gambir).
- 3202** **Syntetická organická třísliiva; anorganická třísliiva; tříselné přípravky, též obsahující přírodní třísliiva; enzymatické přípravky pro předčínění**
- 3202 10 00** **Syntetická organická třísliiva**
- Viz vysvětlivky k HS k číslu 3202, část I) A).
- 3202 90 00** **Ostatní**
- Do této podpoložky patří výrobky uvedené ve vysvětlivkách k HS k číslu 3202, část I) B) a II).
- 3203 00** **Barviva rostlinného nebo živočišného původu (včetně barvicích výtažků, avšak kromě černi živočišného původu), chemicky definované i nedefinované; přípravky založené na barvicí látce rostlinného nebo živočišného původu specifikované poznámkou 3 k této kapitole**
- 3203 00 10** **Barviva rostlinného původu a přípravky na nich založené**
- Výtažky určitých druhů Perských bobulí nejsou používány hlavně jako barviva a proto nepatří do této podpoložky. To se vztahuje zvláště na výtažky z bobulí *Rhamnus cathartica*, které jsou používány pro léčebné účely a z tohoto důvodu jsou zařazeny do podpoložky 1302 19 80.
- Do této podpoložky patří akácie katechová (*Acacia catechu*). Akácie katechová je barvířský výtažek získaný z katechu, odrůdy akácie.

- 3204** **Syntetická organická barviva, chemicky definovaná i nedefinovaná; přípravky založené na syntetické organické barvicí látce specifikované poznámkou 3 k této kapitole; syntetické organické výrobky používané jako fluorescenční zjasňující prostředky nebo jako luminofory, chemicky definované i nedefinované**
- 3204 11 00 až 3204 19 00** **Syntetická organická barviva a přípravky na nich založené specifikované poznámkou 3 k této kapitole**
Do těchto podpoložek patří:
1. syntetická organická barviva, též vzájemně smíšená a též zředěná minerálními látkami, které nemají barvicí vlastnosti, ale obsahující pouze malé množství povrchově aktivních výrobků nebo jiných přísad k podpoře proniknutí a zhuštění (fixace) barviva (viz vysvětlivky k HS k číslu 3204, část I), druhý odstavec, písmena A) a B)) a
 2. přípravky specifikované poznámkou 3 k této kapitole, jmenovitě výrobky popsané ve vysvětlivkách k HS k číslu 3204, část I), druhý odstavec, písmena C) až E).
- Pokud jde o barviva podpoložek 3204 11 00 až 3204 19 00, která, se zřetelem na jejich využití, mohou patřit do dvou nebo více kategorií, patřících do různých položek, viz vysvětlivky k HS k položkám 3204 11 až 3204 19, jedenáctý odstavec, k určení jejich zařazení.
- 3204 11 00** **Disperzní barviva a přípravky na nich založené**
Viz vysvětlivky k HS k položkám 3204 11 až 3204 19, druhý odstavec.
- 3204 12 00** **Kyselá barviva, též metalizovaná a přípravky na nich založené; mořidlová barviva a přípravky na nich založené**
Viz vysvětlivky k HS k položkám 3204 11 až 3204 19, třetí a čtvrtý odstavec.
- 3204 13 00** **Zásaditá barviva a přípravky na nich založené**
Viz vysvětlivky k HS k položkám 3204 11 až 3204 19, pátý odstavec.
- 3204 14 00** **Přímá barviva a přípravky na nich založené**
Viz vysvětlivky k HS k položkám 3204 11 až 3204 19, šestý odstavec.
- 3204 15 00** **Kypová barviva (včetně těch, která jsou v tomto stavu použitelná jako pigmenty) a přípravky na nich založené**
Viz vysvětlivky k HS k položkám 3204 11 až 3204 19, sedmý odstavec.
- 3204 16 00** **Reaktivní barviva a přípravky na nich založené**
Viz vysvětlivky k HS k položkám 3204 11 až 3204 19, osmý odstavec.
- 3204 17 00** **Pigmenty a přípravky na nich založené**
Viz vysvětlivky k HS k položkám 3204 11 až 3204 19, devátý odstavec.
- 3204 19 00** **Ostatní, včetně směsí barviv dvou nebo více položek 3204 11 až 3204 19**
Viz vysvětlivky k HS k položkám 3204 11 až 3204 19, desátý až dvanáctý odstavec.
- 3204 20 00** **Syntetické organické výrobky používané jako fluorescenční zjasňující prostředky**
Do této podpoložky patří výrobky popsané ve vysvětlivkách k HS k číslu 3204, část II) 1).

- 3204 90 00** **Ostatní**
- Do této podpoložky patří syntetické organické výrobky používané jako luminofory, které jsou popsány ve vysvětlivkách k HS k číslu 3204, část II) 2) a následující tři odstavce.
- 3206** **Ostatní barviva; přípravky specifikované poznámkou 3 k této kapitole, jiné než čísel 3203, 3204 nebo 3205; anorganické výrobky používané jako luminofory, chemicky definované i nedefinované**
- Viz poznámka 5 k této kapitole.
- Jádrové pigmenty, tj. pigmenty sestávající ze zrn nebo inertní hmoty (obvykle z křemene), z nichž každé, pomocí speciálních technologických procesů, bylo potaženo zvláštní vrstvou anorganického barviva, se zařazují do čísla, do kterého by patřilo barvivo, které tvoří potažení.
- Tedy, například pigmenty výše uvedeného typu, ve kterém potažení sestává ze zásaditého silikochromanu olova jsou zařazeny do podpoložky 3206 20 00; ty, ve kterých potažení sestává z boritanu měďnatého nebo olovičitanu vápenatého jsou zařazeny do podpoložky 3206 49 80.
- 3206 11 00** **Pigmenty a přípravky na bázi oxidu titaničitého**
a
- 3206 19 00** Viz vysvětlivky k HS k číslu 3206, část A) 1) a, pokud jde o přípravky těchto podpoložek, čtyři odstavce následující po bodu 13).
- Viz rovněž vysvětlivky k HS k položce 3206 19.
- 3206 20 00** **Pigmenty a přípravky na bázi sloučenin chromu**
- Viz vysvětlivky k HS k číslu 3206, část A) 2) a, pokud jde o přípravky této podpoložky, čtyři odstavce následující po bodu 13).
- Do této podpoložky patří:
1. molybdenová červeň, sestávající se smíšených krystalů molybdenanu olovnatého, chromanu olovnatého a obvykle síranu olovnatého;
 2. smíšené krystaly síranu olovnatého, chromanu olovnatého, chromanu barnatého, chromanu zinečnatého nebo chromanu strontnatého;
 3. pigmenty založené na chromanu železitém („Siderinova“ žlut), dvochromanu draselném a dvochromanu vápenatém nebo oxidu chromu.
- 3206 41 00** **Ultramarin a přípravky na jeho bázi**
- Viz vysvětlivky k HS k číslu 3206, část A) 3) a, pokud jde o přípravky této podpoložky, čtyři odstavce následující po bodu 13).
- 3206 42 00** **Litopon a jiné pigmenty a přípravky na bázi sulfidu zinečnatého**
- Viz vysvětlivky k HS k číslu 3206, část A) 4) a, pokud jde o přípravky této podpoložky, čtyři odstavce následující po bodu 13).
- 3206 49 10** **Magnetit**
- Do této podpoložky patří pouze jemně mletý magnetit.
- Magnetit, z kterého 95 % hmotnostních nebo více projde sítem s velikostí ok 0,045 mm, je považován za jemně mletý.
- 3206 49 30** **Pigmenty a přípravky na bázi sloučenin kadmia**
- Viz vysvětlivky k HS k číslu 3206, část A) 5) a, pokud jde o přípravky této podpoložky, čtyři odstavce následující po bodu 13).

3206 49 80**Ostatní**

Kromě výrobků uvedených ve vysvětlivkách k HS k číslu 3206, část A), body 6) až 13), patří do této podpoložky:

1. manganová modř, která je pigmentem na bázi mangananu barnatého a síranu barnatého;
2. umělý okr, který je pigmentem získaným z umělých oxidů železa, a
3. žlutý pigment na bázi titaničitanu nikelnatého.

V případě pigmentů sestávajících z jemně mletých rud, výraz „jemně mletý“ musí být vykládán stejným způsobem jako u magnetitu podpoložky 3206 49 10.

3206 50 00**Anorganické výrobky používané jako luminofory**

Viz vysvětlivky k HS k číslu 3206, část B).

3207**Připravené pigmenty, připravená kalidla a připravené barvy, sklotvorné smalty a glazury, engoby, tekuté listry a podobné přípravky používané v keramickém průmyslu, smaltovnách nebo sklárnách; skleněné frity a jiné sklo, ve formě prášku, granulí, šupinek nebo vloček****3207 10 00****Připravené pigmenty, připravená kalidla, připravené barvy a podobné přípravky**

Do této podpoložky patří výrobky popsané ve vysvětlivkách k HS k číslu 3207, první odstavec, bod 1).

Tato podpoložka zahrnuje:

1. pigment známý jako hlinitan kobaltu sestávající z nestechiometrické směsi oxidu hlinitého a oxidu kobaltu;
2. pigment známý jako křemičitan kobaltu, sestávající z nestechiometrické směsi oxidu křemičitého a oxidu kobaltu;
3. směsi oxidu chromu a oxidu kobaltu;
4. směsi oxidu železa, oxidu chromu a oxidu zinečnatého;
5. směsi antimoničnanů olova a železa;
6. vanadová žluť sestávající z oxidu zirkoničitého a malého množství oxidu vanadičného;
7. vanadová modř sestávající z křemičitanu zirkoničitého a malého množství oxidu vanaditého;
8. praseodymová žluť, sestávající z křemičitanu zirkoničitého a oxidu praseodymu;
9. železitá červeň, sestávající z křemičitanu zirkoničitého a oxidu železitého;
10. připravená kalidla na bázi oxidu cínu, oxidu zirkoničitého, křemičitanu zirkoničitého, atd.

3207 20 10**Engoby**

Viz vysvětlivky k HS k číslu 3207, první odstavec, bod 3).

3207 20 90**Ostatní**

Do této podpoložky v zásadě patří zeskelitelné směsi. Jsou to výrobky obvykle ve formě prášku, granulí, šupinek nebo vloček, které zahřátím zeskelnatí a vytvářejí hladký homogenní povrch na keramickém nebo kovovém zboží. Tento povrch může být lesklý nebo matný, barevný nebo bílý, průhledný nebo neprůhledný.

Tyto výrobky mohou být zhotoveny následovně:

1. ze směsí, redukovaných na prášek, ze skleněných frit podpoložky 3207 40 85 s jinými materiály jako jsou oxid křemičitý, živec, kaolin, pigmenty atd.;
2. ze směsí, redukovaných na prášek, z oxidu křemičitého, živce, kaolinu, uhličitanu vápenatého, uhličitanu hořečnatého, atd. (tj. složek skleněných frit, které jsou nerozpustné ve vodě) a podle možnosti z pigmentů.

Tyto dva druhy zeskelitelných směsí produkují průhledné povlaky, buď barevné nebo nebarevné;

- z výrobků uvedených výše pod 1 a 2, s přísadou kalidel. V tomto případě získané neprůhledné povlaky jsou bílé nebo barevné;
- z frit ve formě prášků, granulí, šupinek nebo vloček – složených a získaných jak je uvedeno ve vysvětlivce k podpoložkám 3207 40 40 a 3207 40 85 –, ale které obsahují, kromě toho, barevné pigmenty nebo kalidla a někdy oxidy, k usnadnění přilnavosti potahu ke kovovým povrchům.

Barevné pigmenty používané k výrobě výrobků této podpoložky zahrnují oxidy a soli kobaltu, niklu, mědi, železa, manganu, uranu a chromu.

Oxid cínu, oxid zirkoničitý a křemičitan zirkoničitý, oxid titanu a anhydrid kyseliny arzenité mohou být přidány jako kalidla.

Oxid niklu a kobaltu může být přidán k usnadnění přilnavosti povlaku ke kovovým povrchům.

3207 30 00**Tekuté listry a podobné přípravky**

Kromě výrobků uvedených ve vysvětlivkách k HS k číslu 3207, první odstavce, bod 4), patří do této podpoložky přípravky na bázi stříbra, dispergované v koloidu nebo terpeneolu, které se používají do slídy nebo skla v elektrickém a keramickém průmyslu.

3207 40 40

a

3207 40 85**Skleněné frity a jiné sklo, ve formě prášku, granulí, šupinek nebo vloček**

Do těchto podpoložek patří:

- skleněné frity, tj. výrobky získané náhlým ochlazením taveniny nebo pasty, vzniklé roztavením původních složek skla, ve vodě. Mezi tyto složky patří například oxid křemičitý, uhličitan sodný, uhličitan hořečnatý, uhličitan barnatý, uhličitan draselný, uhličitan vápenatý, síran sodný, síran draselný, dusičnan sodný, dusičnan draselný, oxidy olova (klejt a červené olovo), kaolin, živec, borax a kyselina boritá.

Skleněné frity těchto podpoložek se používají hlavně pro přípravu směsí pro zesklnění. Mohou se rozeznat od frit podpoložek 3207 20 10 a 3207 20 90 tím, že neobsahují pigmenty, kalidla nebo oxidy usnadňující přilnavost povlaku ke kovovým povrchům a tím, že dávají, po tepelném zesklnění, povrch více méně průhledný, ale ne jednotně průhledný nebo barevný;

- skleněný prášek a granule získané drcením a mletím polámaného a odpadového skleněného zboží. Tyto výrobky, stejně jako určité druhy frit odstavce 1 výše, se používají k přípravě brusných papírů a textilií, jsou aglomerovány (slínované) do tvarů disků, desek, tub atd. a používají se k různým laboratorním účelům;
- „emailové sklo“ ve formě prášku, granulí atd., které je speciálním sklem používaným ke zdobení skleněných výrobků. Normálně taje mezi 540 a 600 °C na průhlednou hmotu, obvykle barevnou. Ve větším množství patří do položky 7001 00, v tyčích, prutech nebo trubkách patří do podpoložky 7002 20 90 nebo 7002 39 00;
- sklo v šupinkách nebo vločkách, ať už barevné nebo stříbřené, používané pro ozdobu a získané drcením malých kulovitých bublin foukaného skla;
- vitrit, známý též jako pěnové sklo, v prášku nebo granulích, získaný z bílé, šedé nebo černé houbovité hmoty, závislý na nečistotách, které obsahuje, a používaný hlavně k výrobě elektrických izolátorů (např. patice elektrických žárovek).

Do těchto podpoložek nepatří skleněné mikrokuličky k potažení promítacích ploch, elektronických zobrazovacích panelů atd. (podpoložka 7018 20 00).

3212**Pigmenty (včetně kovových prášků, šupinek a vloček) rozptýlené v nevodném prostředí, v kapalné nebo pastovité formě, používané při výrobě nátěrových hmot (včetně emailů); ražební fólie; barvy a jiná barviva v úpravě nebo v balení pro drobný prodej****3212 10 00****Ražební fólie**

Viz poznámka 6 k této kapitole a vysvětlivky k HS k číslu 3212, část B).

3212 90 00**Ostatní**

Viz vysvětlivky HS k číslu 3212, část A) a C).

Kovové prášky, šupinky a vločky, popsané ve vysvětlivkách k HS k číslu 3212, část A), zahrnují:

1. zinkový prach, který je neslučitelný s kyselým pojivem, ale je výborným antikoročním pigmentem;
2. lamelární prášky z nerezavějící oceli a niklu, používané v určitých kyselinovzdorných antikorozivních nátěrových barvách;
3. olověný prach, zásaditý reakční pigment, používaný jako inhibitor koroze (podle možnosti smíšený se suříkem nebo olovnatou síranovou bělobou) v olejových nátěrových barvách nebo olejových lacích používaných jako základní nátěr na velké ocelové díly (hangárové konstrukce, mosty, viadukty, atd.);
4. měděné a bronzové prášky, jejichž lamelární částice „olistí“ v lacích založených na alkoholu, přírodních nebo umělých pryskyřicích, vytváří dekorační povlaky.

KAPITOLA 33

VONNÉ SILICE A PRYSKYŘICE; VOŇAVKÁŘSKÉ, KOSMETICKÉ NEBO TOALETNÍ PŘÍPRAVKY

- 3301** **Vonné silice (též deterpenované), včetně pevných a absolutních; pryskyřice; extrahované olejové pryskyřice; koncentráty vonných silic v tucích, nevysychavých olejích, voscích nebo podobných látkách, získané enflouráží nebo macerací; vedlejší terpenické produkty vznikající při deterpenaci vonných silic; vodné destiláty a vodné roztoky vonných silic**
- Některé složky vonných silic, od přírody, kazí vůni a jsou raději odstraněny, jako jsou terpenické uhlovodíky (např. pinen, kamfen, limonen).
- Vonné silice mohou být deterpenovány různými způsoby, podle svého složení, zejména frakční destilací ve vakuu, frakční krystalizací ochlazením na nízkou teplotu, separací pomocí rozpouštědel, atd.
- Vonné silice, které si stále podržují své terpenické složky a vonné silice, které, od přírody, neobsahují terpenické složky (např. libavková silice a hořčičná silice) jsou uvedeny jako „nedeterpenované“.
- 3301 12 10 až 3301 19 80** **Vonné silice z citrusového ovoce**
- Tyto silice jsou získávány, téměř výhradně, ze slupek tohoto ovoce. Mají příjemnou vůni, která je podobná vůni ovoce, ze kterého se připravují. Silice z pomerančových květů nebo neroliová silice se nepovažují za silice z citrusových plodů a jsou zařazeny do podpoložek 3301 29 41 nebo 3301 29 91.
- 3301 90 10** **Vedlejší terpenické produkty vznikající při deterpenaci silic**
- Viz vysvětlivky k HS k číslu 3301, část C).
- 3301 90 90** **Ostatní**
- Do této podpoložky patří:
1. koncentráty vonných silic v tucích, nevysychavých olejích nebo voscích nebo podobných látkách (viz vysvětlivky k HS k číslu 3301, část B));
 2. vodné destiláty a vodné roztoky vonných silic (viz vysvětlivky k HS k číslu 3301, část D), první až čtvrtý odstavec).
- 3305** **Přípravky na vlasy**
- 3305 90 00** **Ostatní**
- Do této podpoložky patří vlasové vody, což jsou výrobky používané na vlasy v kapalně formě k vytvoření efektu buď paprsků vlasů odstávajících od hlavy, nebo efektu přiléhavých vlasů k hlavě. Jsou to obvykle vodné nebo alkoholové roztoky.

KAPITOLA 34

MÝDLO, ORGANICKÉ POVRCHOVĚ AKTIVNÍ PROSTŘEDKY, PRACÍ PROSTŘEDKY, MAZACÍ PROSTŘEDKY, UMĚLÉ VOSKY, PŘIPRAVENÉ VOSKY, LEŠTÍCÍ NEBO CÍDICÍ PŘÍPRAVKY, SVÍČKY A PODOBNÉ VÝROBKY, MODELOVACÍ PASTY, „DENTÁLNÍ VOSKY“ A DENTÁLNÍ PŘÍPRAVKY NA BÁZI SÁDRY

- 3401** Mýdlo; organické povrchově aktivní výrobky a přípravky používané jako mýdlo, ve tvaru tyček, kusů, výlisků nebo v podobných tvarech, též obsahující mýdlo; organické povrchově aktivní výrobky a přípravky pro mytí pokožky, ve formě kapaliny nebo krému a upravené pro drobný prodej, též obsahující mýdlo; papír, vata, plst a netkané textilie, impregnované, povrstvené nebo potažené mýdlem nebo detergentem
- 3401 11 00** Pro toaletní účely (včetně medicijních výrobků)
Do této podpoložky patří výrobky popsané ve vysvětlivkách k HS k číslu 3401, část I), sedmý odstavec, bod 1) a ty výrobky, které jsou uvedeny v částech II) a IV), které jsou pro toaletní účely.
- 3401 20 90** Ostatní
Do této podpoložky patří mýdlo v kapalné nebo pastovité formě.
- 3401 30 00** Organické povrchově aktivní výrobky a přípravky pro mytí pokožky, ve formě kapaliny nebo krému a upravené pro drobný prodej, též obsahující mýdlo
Viz vysvětlivky k HS k číslu 3401, část III).
- 3403** Mazací prostředky (včetně řezných olejů, přípravků k uvolňování šroubů nebo matic, přípravků proti rzi nebo antikoročních a separačních přípravků pro formy na bázi maziv) a přípravky používané pro olejovou nebo mastnou úpravu textilních materiálů, kůže, kožešin nebo jiných materiálů, kromě přípravků obsahujících jako základní složku 70 % hmotnostních nebo více minerálních olejů nebo olejů ze živičných nerostů
- 3403 19 90** Ostatní
Do této podpoložky patří přípravky pro mazání strojů, zařízení a vozidel.
Do této podpoložky patří přípravky uvedené ve vysvětlivkách k HS k číslu 3403, první odstavec, část A), které obsahují méně než 70 % hmotnostních minerálních olejů nebo olejů ze živičných nerostů.
Do této podpoložky nepatří takové přípravky, které obsahují 70 % hmotnostních nebo více minerálních olejů nebo olejů ze živičných nerostů. Jestliže jsou takovéto oleje základní složkou přípravku, patří do podpoložek 2710 11 11 až 2710 19 99 a v ostatních případech do podpoložky 3403 19 10.
- 3403 91 00** Ostatní
a
3403 99 00 Do těchto podpoložek patří přípravky typu uvedeného v čísle 3403, pokud neobsahují minerální oleje nebo oleje ze živičných nerostů. Výrazem „minerální oleje nebo oleje ze živičných nerostů“ se rozumí výrobky definované v poznámce 2 ke kapitole 27.
Tyto podpoložky zahrnují:
1. mazací přípravky sestávající ze sulfidu molybdeničitého a polypropylenglykolu a jiné mazací přípravky na bázi sulfidu molybdeničitého, ať již koncentrovaného nebo ve formě roubíků, tyčinek, malých destiček, folií a podobně;
 2. separační přípravky pro formy tvořené vodnou disperzí polyethylenového vosku a aminoalkoholového mýdla;
 3. mazací přípravky na bázi sodného mýdla nebo vápenatého mýdla a boraxu, určené k ochraně a mazání ocelových drátů během tažení drátu;
 4. přípravky pro mazání strojů, zařízení a vozidel.

- 3405** **Leštidla a krémy na obuv, nábytek, podlahy, karoserie, sklo nebo kov, cídící pasty a prášky a podobné přípravky (též ve formě papíru, vaty, plsti, netkaných textilií, lehčeného plastu nebo lehčeného kaučuku, impregnovaných, povrstvených nebo potažených takovými přípravky), kromě vosků čísla 3404**
- 3405 10 00** **Leštidla, krémy a podobné přípravky na obuv nebo kůži**
Základní materiály používané při výrobě výrobků pro obuv zpravidla sestávají z vosků (živočišných, rostlinných, minerálních nebo umělých), těkavého rozpouštědla (terpentýnová silice, lakový benzin atd.), barviv a různých jiných látek (alkohol, borax, umělé oleje, emulgátory atd.).
Barvy na kůži, obzvláště na velurovou obuv, nejsou svou podstatou leštidla nebo krémy a patří do podpoložky 3212 90 00 (jestliže jsou, jak tomu obvykle bývá, upraveny ve formě nebo v balení pro drobný prodej). Z této podpoložky jsou rovněž vyloučena bělidla na obuv, která patří do podpoložky 3210 00 90. Mazadla na obuv zpravidla patří do podpoložek 3403 11 00 nebo 3403 91 00.
- 3405 20 00** **Leštidla, krémy a podobné přípravky pro údržbu dřevěného nábytku, podlah nebo jiných výrobků ze dřeva**
Výrobky určené k údržbě dřeva (podlah, nábytku, truhlářských výrobků) mají čisticí vlastnosti a zanechávají na povrchu, na který byly aplikovány, slabou ochrannou vrstvu, která po zaschnutí a v některých případech po přešetění, zjasňuje jejich barvu nebo jim dodává lesk. Výrobky tohoto typu jsou zpravidla předkládány v plechovkách, láhvích, polštářcích nebo aerosolových rozprašovačích. Při výrobě, vedle vosků, rozpouštědel, barviv a speciálních aditiv tvořících složky leštidel a krémů na obuv, jsou často používány některé z následujících produktů: mastné kyseliny, rostlinné oleje (např. palmový olej, lněný olej) nebo minerální oleje, mýdla nebo povrchově aktivní látky, pryskyřice (kopálová, kalafuna atd.), silikony, parfémů (např. esence borovicové či růžové), insekticidy atd., avšak ne brusiva.
- 3405 30 00** **Leštidla a podobné přípravky na karoserie, jiné než leštidla na kovy**
Výrobky určené pro údržbu karoserie vozidel se zpravidla skládají z voskových emulzí nebo roztoků obsahujících silikony, oleje, emulgátory a případně jemná brusiva.
- 3405 40 00** **Cídící pasty a prášky a jiné cídící přípravky**
Cídící prášky na vany, umývadla, dlaždice atd. sestávají z velmi jemně mletých brusných směsí (např. pemzy, pískovce) a rozmělněného čistícího prostředku (např. povrchově aktivní látky s aktivními anionty, mýdlové prášky, fosforečnan sodný, bezvodý uhličitán sodný). Zpravidla jsou baleny v plechovkách nebo krabičkách. Cídící pasty jsou cídící prostředky připravené spojením prášků s například roztokem vosku.
- 3405 90 10** **Leštidla na kovy**
Leštidla na kovy mají obnovit, pomocí povrchové úpravy, původní vzhled korodovaných, ušpiněných nebo ovzduším změněných kovů. Tohoto výsledku je dosaženo broušením (mechanické leštění působení brusivem) a chemickým, resp. čistícím účinkem kyselin nebo zásad na oxidy, sulfidy a různé skvrny.
Základními materiály používanými při výrobě leštidel na kovy jsou velmi jemně mletá brusiva (např. pemza, křída, křemelina, tripolit, bentonit, křemen), kyseliny (např. kyselina šťavelová, kyselina olejová, kyselina fosforečná, kyselina sírová), těkavá rozpouštědla (např. lakový benzin, trichlorethylen, denaturovaný líh), alkálie (např. čpavek, soda), povrchově aktivní výrobky, jako jsou mastné sulfonové alkoholy, tuky, mýdla a v některých případech barviva a syntetické parfémů.
Leštidla na kovy jsou předkládána ve formě prášku, past různých kompozic (krémy nebo emulze) a kapalin. V závislosti na typu jsou předkládána v láhvích, plechovkách, kovových tubách, plechových krabičkách, krabičkách nebo ve formě malých kusů, kuželů, tyčinek atd.
- 3405 90 90** **Ostatní**
Do této podpoložky patří zejména:
1. leštidla na sklo, obsahující zpravidla vodu, alkohol, malé množství čpavku nebo kyseliny (např. šťavelové, vinné) a jemné brusivo;
2. výrobky pro leštění, konečnou úpravu povrchu a jemné broušení jiných materiálů.

KAPITOLA 35

ALBUMINOIDNÍ LÁTKY; MODIFIKOVANÉ ŠKROBY; KLIHY; ENZYMY

- 3501** **Kasein, kaseináty a jiné deriváty kaseinu; kaseinové klišy**
- 3501 10 10 až 3501 10 90** **Kasein**
Do těchto podpoložek patří kaseiny uvedené ve vysvětlivkách k HS k číslu 3501, část A) 1). Tyto kaseiny – bez ohledu na srážecí metodu, kterou jsou získávány – jsou zařazeny do těchto podpoložek, pokud obsahují 15 % hmotnostních nebo méně vody; jinak se zařazují do čísla 0406.
Do těchto podpoložek nepatří výrobky typu „cagliata“, jak jsou popsány ve vysvětlivce k podpoložkám 0406 10 20 a 0406 10 80, třetí odstavec.
- 3501 10 90** **Ostatní**
Kaseiny této podpoložky se používají zejména ve výrobě dietních výrobků (např. sušenky, chléb); mohou být rovněž používány při přípravě potravin pro zvířata.
- 3501 90 10** **Kaseinové klišy**
Kaseinové klišy, známé též jako studená (tekutá) lepidla, jsou přípravky na bázi kaseinu a křídly, ke kterým je přidáno malé množství jiných výrobků, jako je borax a přírodní chlorid amonný. Mohou rovněž obsahovat plnidla, například živec.
Kaseinát vápenatý bez přídavku jiných látek, i když může být použit jako kliš, patří do podpoložky 3501 90 90.
- 3501 90 90** **Ostatní**
Do této podpoložky patří kaseináty a ostatní deriváty kaseinu uvedené ve vysvětlivkách k HS k číslu 3501, část A) 2) a A) 3), podle pořadí.
Kaseináty jsou předkládány ve formě bílého nebo světle žlutého prášku a jsou téměř bez zápachu.
- 3504 00** **Peptony a jejich deriváty; jiné proteinové látky a jejich deriváty, jinde neuvedené ani nezahrnuté; kožový prášek, též chromovaný**
- 3504 00 10** **Koncentrované mléčné proteiny specifikované v doplňkové poznámce 1 k této kapitole**
Koncentrované mléčné bílkoviny se obvykle získávají odstraněním části laktózy a minerálních solí z odstředěného mléka pomocí například ultrafiltrace. Jsou tvořeny především kaseinem a syrovátkovými proteiny (laktoglobuliny, laktalbuminy atd.) v poměru přibližně 4:1. Obsah bílkoviny se vypočítá vynásobením obsahu dusíku konverzním faktorem 6,38.
Pokud je obsah bílkoviny koncentrované mléčné bílkoviny v sušině 85 % nebo méně, patří tento výrobek do podpoložky 0404 90.
Do této podpoložky nepatří výrobky typu „cagliata“, jak jsou popsány ve vysvětlivce k podpoložkám 0406 10 20 a 0406 10 80, třetí odstavec.
- 3506** **Připravené klišy a jiná připravená lepidla, jinde neuvedené ani nezahrnuté; výrobky vhodné k použití jako klišy nebo lepidla, upravené pro drobný prodej jako klišy nebo lepidla, o čisté hmotnosti nepřesahující 1 kg**
- 3506 10 00** **Výrobky vhodné k použití jako klišy nebo lepidla, upravené pro drobný prodej jako klišy nebo lepidla, o čisté hmotnosti nepřesahující 1 kg**
Viz vysvětlivky k HS k číslu 3506, první odstavec, část A), který se týká předkládání těchto výrobků.
Do této podpoložky patří methylcelulózová lepidla ve vločkách nebo kusech, která mohou být rozpuštěna ve vodě, aby se získalo lepidlo obzvláště vhodné na tapety.

3506 99 00**Ostatní**

Kromě výrobků uvedených ve vysvětlivkách k HS k číslu 3506, první odstavec, část B), body 1) až 3), patří do této podpoložky lepidla založená na lišejníku, moučné pastě a klišy založené na agar-agaru.

3507**Enzymy; připravené enzymy, jinde neuvedené ani nezahrnuté****3507 90 90****Ostatní**

Kromě výrobků uvedených ve vysvětlivkách k HS k číslu 3507 (s výjimkou syřidla a jeho koncentrátů, lipoproteinové lipázy a aspergillus alkalické proteázy), patří do této podpoložky penicilináza, asparagináza a kallidinogénáza (INN) (kallikrein).

KAPITOLA 36

VÝBUŠNINY; PYROTECHNICKÉ VÝROBKY; ZÁPALKY; PYROFORICKÉ SLITINY; NĚKTERÉ HOŘLAVÉ PŘÍPRAVKY

- 3603 00** Zápalnice; bleskovice; roznětky nebo rozbušky; zažehovače; elektrické rozbušky
- 3603 00 10** Zápalnice; bleskovice
Do této podpoložky patří pouze výrobky popsané ve vysvětlivkách k HS k číslu 3603, druhý odstavec, část A).
- 3604** Pyrotechnické výrobky pro zábavu, signalizační světlice, dešťové rakety, mlhové signály a ostatní pyrotechnické výrobky
- 3604 10 00** Pyrotechnické výrobky pro zábavu
Viz vysvětlivky k HS k číslu 3604, první odstavec, bod 1) a).
- 3604 90 00** Ostatní
Kromě výrobků uvedených ve vysvětlivkách HS k číslu 3604, první odstavec, body 1) b) a 2) a druhý odstavec, patří do této podpoložky kapsle, které jsou používány v bezpečnostních lampách, známých jako plamenové bezpečnostní lampy, určené k odhalení přítomnosti třaskavého plynu v důlních chodbách. Tyto kapsle jsou uspořádány v úzkých prouzcích textilie širokých přibližně 4 mm a dlouhých zhruba 35 cm. V každém prouzcíku, který je obvykle svinut do role, je zpravidla obsaženo asi 30 kapslí.

KAPITOLA 37

FOTOGRAFICKÉ NEBO KINEMATOGRAFICKÉ ZBOŽÍ

- 3702** **Fotografické filmy ve svitcích, citlivé, neexponované, z jakéhokoliv materiálu jiného než z papíru, kartónu, lepenky nebo textilií; filmy pro okamžitou fotografii ve svitcích, citlivé, neexponované**
- 3702 32 10** **Mikrofilmy; filmy pro grafické umění**
Mikrofilmy této podpoložky se obvykle neliší od kinematografických filmů, ale jsou používány pro reprodukci dokumentů snímek po snímku. Rovněž jsou používány pro reprodukci výpisů počítačových programů, v takovém případě jsou rozeznatelné písmeny COM. Mikrofilm je obvykle balen v šířích 8 mm, 16 mm a 35 mm a v délkách přibližně 30 m, 61 m, 122 m a 305 m.
Filmy pro grafické umění jsou používány v tiskařském průmyslu pro fotomechanickou reprodukci ilustrací a textů (například fotolitografie, heliogravura, fotochromotypografie, fotostatická reprodukce).
- 3702 91 20** **Filmy pro grafické umění**
Viz vysvětlivka k podpoložce 3702 32 10, druhý odstavec.
- 3702 93 10** **Mikrofilmy; filmy pro grafické umění**
Viz vysvětlivka k podpoložce 3702 32 10.
- 3702 94 10** **Mikrofilmy; filmy pro grafické umění**
Viz vysvětlivka k podpoložce 3702 32 10.
- 3705** **Fotografické desky a filmy, exponované a vyvolané, jiné než kinematografické filmy**
- 3705 90 10** **Mikrofilmy**
Do této podpoložky patří reprodukce, ve zmenšené formě, dokumentů (např. obchodní papíry, archivní dokumenty, průmyslové výkresy); získané fotografickými procesy.
Mikrofilm je film plochý (mikrofiše) nebo ve svitcích, sestávající ze série mikrosnímků. Mikrofiše zůstávají zařazeny v této podpoložce, i když jsou zarámovány.
Do této podpoložky nepatří mikrokopie na fotografickém papíru, exponované a vyvolané (ve formě mikroket, knih atd.), které patří do podpoložky 4911 91 00.
- 3706** **Kinematografické filmy, exponované a vyvolané, též obsahující zvukový záznam nebo obsahující pouze zvukový záznam**
- 3706 10 91** **Ostatní**
a
3706 10 99
Do těchto podpoložek patří, jako zvukové filmy, pouze ty, které mají jak vizuální záznam, tak i zvukový záznam na téže pásu. V případě zvukových filmů ve dvou pásech, též předkládaných společně, zařazuje se každý pás do své příslušné podpoložky, tj. filmový materiál sestávající pouze ze zvukového záznamu se zařadí do podpoložky 3706 10 10 nebo do podpoložky 3706 90 10, podle jeho šíře, zatímco filmový materiál obsahující vizuální záznam patří do jedné z těchto podpoložek nebo do podpoložek 3706 90 31 až 3706 90 99 (použití doplňkové poznámky 1 k této kapitole).

3706 10 91

Negativní; pomocné pozitivní

Do této podpoložky patří:

1. originální filmové negativy;
2. pomocné pozitivní filmy kopírované z originálních negativů; v černobílém procesu jsou známy jako „duplikační pozitivy“, „kaštanové pozitivy“, „levandulové pozitivy“, „duplikační kopie“, „hlavní kopie“, „jemnozrné hlavní kopie“, kdežto v barevném procesu jsou nazývány „duplikační pozitivy“, „mezipozitivy“ nebo „pomocné pozitivy“; jsou připevněny na podkladu, který je lehce nafialovělý nebo nahnědlý nebo není zbarvený; tyto filmy nejsou normálně používány pro projekci, ale jsou určeny pro zhotovení duplikátů originálních negativů. Nicméně výjimečně mohou být používány k prohlížení, editaci a následné postsynchronizaci filmů.

Jako pomocné pozitivy jsou rovněž zařazovány tři pozitivní černobílé extrakty získané prostřednictvím filtrů (modrého, zeleného a červeného) z originálních barevných negativů, používané k získání, pomocí obdobných filtrů, barevných mezinegativů určených pro tvorbu pozitivních kopií;

3. duplikáty negativů okopírované z pomocných pozitivních filmů a určené pro kopírování pozitivních kopií; jsou označovány jako „duplikační negativy“ v černobílém procesu a „mezinegativy“ v barevném procesu (¹);
4. vratné mezinegativy, které jsou v barevném procesu získány přímo inverzí z originálního negativu a z kterého budou kopírovány kopie určené k ukázání;
5. „matricové filmy“ (červený, zelený, modrý), které jsou v barevném procesu získávány z negativů a ze kterých budou kopírovány kopie.

Když je jejich šířka 35 mm nebo větší, všechny tyto filmy – s výjimkou „matricových filmů“ – mají obvykle perforaci typickou pro negativy (soudkovitou).

To umožňuje rozlišit pomocné pozitivní filmy s neobarvenou podložkou od pozitivních filmů určených pro projekci, které mají perforaci typickou pro pozitivy.

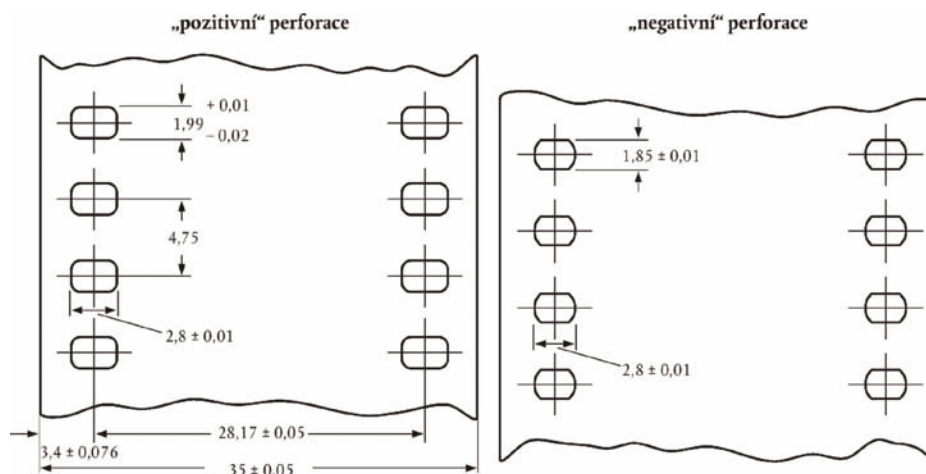

(¹) Odpovídající výrazy: – Duplikační negativ: dupe negative (angličtina) – contretypé négatif (francouzština) – Dup Negativ (němčina) – controtipi negativi (italština) – duplicaat – negatief (holandština); – Mezinegativ: intermediate negative, internegative (angličtina) – internégatif (francouzština) – Zwischennegativ (němčina) – internegativi (italština) – internegatief (holandština).

Nicméně musí být poznamenáno, že filmy z některých zemí (především z bývalého SSSR) vykazují jedinečný typ perforace (Dubray-Howell), který je velmi podobný normální pozitivní perforaci a rovněž se nachází u originálních negativních filmů, u pomocných pozitivů a negativů a také u pozitivních kopií určených pro ukázkou nebo projekci.

„Matricové filmy“ mají perforaci typickou pro pozitivy, ale mohou být rozeznány podle jejich tloušťky (téměř dvojnásobná než u pozitivů), podle jejich převažující nahnědlé barvy a mírného reliéfu na snímcích.

3706 10 99**Ostatní pozitivní**

Do této podpoložky patří filmy určené k promítání.

Pozitivní filmy s dvěma nebo více pásy snímků mají být zařazeny a clo má být vyměřeno podle šířky a délky filmu po rozřezání, tj. šířky a délky filmu v podobě, ve které bude promítán.

Například film o šířce 35 mm (čtyři nařezané pásy o 8 mm) a délce 100 m, je považován za 8 mm film o délce 400 m.

Příklady filmů s několika pásy snímků

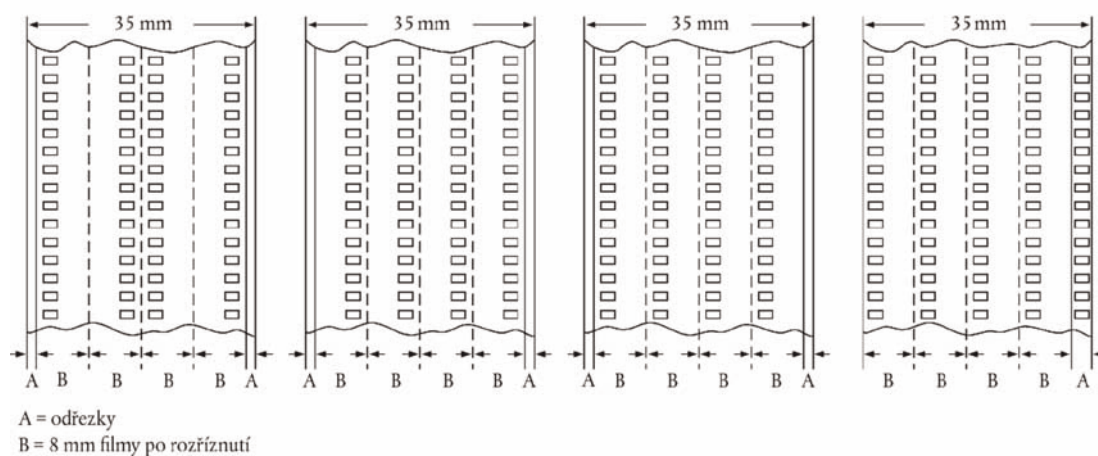
**3706 90 31
až
3706 90 99****Ostatní**

Viz vysvětlivky k podpoložkám 3706 10 91 a 3706 10 99.

3706 90 31**Negativní; pomocné pozitivní**

Viz vysvětlivka k podpoložce 3706 10 91.

**3706 90 51
až
3706 90 99****Ostatní pozitivní**

Viz vysvětlivka k podpoložce 3706 10 99.

3706 90 51**Aktuality, filmové týdeníky**

Viz doplňková poznámka 2 k této kapitole.

KAPITOLA 38

RŮZNÉ CHEMICKÉ VÝROBKY

- 3801 Umělý grafit; koloidní nebo polokoloidní grafit; přípravky na bázi grafitu nebo jiného uhlíku ve formě past, bloků, tabulek nebo jiných polotovarů**
- 3801 10 00 Umělý grafit**
Viz vysvětlivky k HS k číslu 3801, bod 1).
- 3801 20 10 Koloidní nebo polokoloidní grafit**
a
3801 20 90 Viz vysvětlivky k HS k číslu 3801, bod 2).
- 3801 20 90 Ostatní**
Tato podpoložka zahrnuje koloidní grafit ve vodné suspenzi nebo jiných neolejových suspenzích
- 3801 30 00 Uhlíkaté pasty pro elektrody a podobné pasty pro vyzdívky pecí**
Viz vysvětlivky k HS k číslu 3801, bod 3), písm. b)
- 3802 Aktivní uhlí; aktivní přírodní minerální produkty; živočišné uhlí, včetně použitého živočišného uhlí**
- 3802 10 00 Aktivní uhlí**
Aktivní uhlí této podpoložky má jodové číslo 300 nebo vyšší (miligramy jodu absorbované na gram uhlí), zjištěné metodou ASTM D 4607-86.
- 3802 90 00 Ostatní**
Všeobecně, aktivní diatomit této podpoložky, kalcinovaný slinovacími činidly, jako je chlorid sodný nebo uhličitán sodný (viz vysvětlivky k HS k číslu 3802, část A), třetí odstavec, písmeno b), bod 1), má následující charakteristiky:
- je bílý a zůstává bílý i po podrobení další kalcinaci;
 - jeho pH při 10 % suspenzi ve vodě je mezi 7,5 a 10,5;
 - jeho ztráta žíháním při 900 °C je menší než 0,5 %;
 - jeho obsah sodíku vyjádřený jako Na₂O je vyšší než 1,5 %.
- Tato podpoložka zahrnuje aktivní bentonity vyhovující popisu aktivní zeminy (viz vysvětlivky k HS k číslu 3802, část A), třetí odstavec, písmeno b), bod 3)). Aktivní bentonity patřící do této podpoložky jsou odlišitelné od v přírodě se vyskytujících bentonitů patřících do podpoložky 2508 10 00 podle pH, které je obvykle menší než 6 (kyselé bentonity) nebo vyšší než 9,5 (u vodných suspenzí a po odstání po dobu 1 hodiny) s obsahem uhličitanu sodného vyšším než 2 % nebo celkovým obsahem zaměnitelného sodíku a vápníku převyšujícím 80 meq/100 g (aktivní bentonity sodné).
- Organofilní bentonity získané přidáním například stearylaminu patří všeobecně do podpoložky 3824 90 97.
- Přírodní bentonity jednoduše smíšené s malým množstvím uhličitanu sodného patří do podpoložky 3824 90 97.

- 3803 00** **Tallový olej, též rafinovaný**
- 3803 00 10** **Surový**
- Viz vysvětlivky k HS k číslu 3803, první dva odstavce.
- 3804 00 00** **Odpadní louhy z výroby dřevné buničiny, též koncentrované, odcukerněné nebo chemicky upravené, včetně ligninsulfonátů, avšak kromě tallového oleje čísla 3803**
- Do tohoto čísla patří koncentrované sulfitové louhy.
- Koncentrované sulfitové louhy jsou produkty získané silným koncentrováním odpadních louhů z výroby dřevné buničiny sulfitovým procesem, někdy po vhodné chemické úpravě upravující jejich stupeň kyselosti nebo zásaditosti, obsah popela, barvu a koloidní vlastnosti.
- 3805** **Terpentýnová silice, borová silice nebo sulfátová terpentýnová silice a jiné terpenické silice vyrobené destilací nebo jiným zpracováním jehličnatého dřeva; surový dipenten; sulfitová terpentýnová silice a jiný surový para-cymen; borový olej obsahující jako hlavní složku alfaterpineol**
- 3805 10 10** **Terpentýnová silice**
- Do této podpoložky patří pouze produkty získané výhradně a přímo z destilace (extrakce vodní parou) olejnatých pryskyřic získaných z rostoucích jehličnanů.
- 3805 10 30** **Borová silice**
- Do této podpoložky patří výrobky uvedené ve vysvětlivkách k HS k číslu 3805, druhý odstavec, bod 2) a).
- 3805 10 90** **Sulfátová terpentýnová silice**
- Do této podpoložky patří výrobky uvedené ve vysvětlivkách k HS k číslu 3805, druhý odstavec, bod 2) b).
- 3805 90 10** **Borový olej**
- Do této podpoložky patří výrobky uvedené ve vysvětlivkách k HS k číslu 3805, druhý odstavec, bod 5).
- 3805 90 90** **Ostatní**
- Tato podpoložka zahrnuje terpentýn, ze kterého byl téměř úplně odstraněn betapinen frakční destilací následovanou mísením s ostatními frakcemi. Tento výrobek je prodáván pod názvem „rekonstituovaná terpentýnová silice“.
- 3806** **Kalafuna a pryskyřičné kyseliny a jejich deriváty; kalafunová silice a kalafunové oleje; tavené pryskyřice**
- 3806 10 00** **Kalafuna a pryskyřičné kyseliny**
- Viz vysvětlivky k HS k číslu 3806, část A).
- 3806 20 00** **Soli kalafuny, pryskyřičných kyselin nebo soli derivátů kalafuny nebo pryskyřičných kyselin, jiné než soli aduktů kalafuny**
- Viz vysvětlivky k HS k číslu 3806, část B).
- 3806 30 00** **Estery pryskyřic**
- Viz vysvětlivky k HS k číslu 3806, část C).
- 3806 90 00** **Ostatní**
- Do této podpoložky patří:
1. deriváty kalafuny nebo pryskyřičných kyselin uvedené ve vysvětlivkách k HS k číslu 3806, část D) I), stejně jako disproportionovaná (přeměněná) kalafuna, ve které je část pryskyřičných kyselin dehydrogenována a část hydrogenována, technické pryskyřičné aminy (například dehydroabietylamin) a technické pryskyřičné nitrily;
 2. kalafunový líh a kalafunové oleje uvedené ve vysvětlivkách k HS k číslu 3806, část D) II);
 3. tekuté pryskyřice uvedené ve vysvětlivkách k HS k číslu 3806, část D) III);

- 3807 00** **Dřevný dehet; oleje z dřevného dehtu; dřevný kreosot; dřevný líc; rostlinná smola; pivovarská smola a podobné přípravky na bázi kalafuny, pryskyřičných kyselin nebo rostlinné smoly**
- 3807 00 10** **Dřevný dehet**
Viz vysvětlivky k HS k číslu 3807, druhý odstavec, část A) 1).
- 3807 00 90** **Ostatní**
Do této podpoložky patří produkty uvedené ve vysvětlivkách k HS k číslu 3807, druhý odstavec, část A), body 2) a 3) a části B), C) a D).
- 3808** **Insekticidy, rodenticidy, fungicidy, herbicidy, přípravky proti klíčení a regulátory růstu rostlin, dezinfekční prostředky a podobné výrobky, v úpravě nebo balení pro drobný prodej nebo jako přípravky nebo výrobky (například sírné pásy, knoty a svíčky a mucholapky)**
- 3808 91 10 až 3808 91 90** **Insekticidy**
Viz vysvětlivky k HS k číslu 3808, část I) za třemi hvězdičkami.
- 3808 92 10 až 3808 92 90** **Fungicidy**
Viz vysvětlivky k HS k číslu 3808, část II) za třemi hvězdičkami.
- 3808 92 10** **Přípravky na bázi sloučenin mědi**
Do této podpoložky patří:
 1. bordóská jícha, směs připravená ze síranu měďnatého a hašeného vápna, používaná v zemědělství jako fungicid;
 2. přípravky vyrobené ze zásaditého chloridu měďnatého a zásaditého síranu měďnatého, oxichloridu měďnatého, křemičitanu měďnatého, acetoarsenitanu měďnatého, oxidu(ů) mědi, hydroxidu mědi nebo uhličitanu mědi, používané k těmto účelům;
 3. přípravky na bázi naftenátu mědi nebo fosfátu mědi používané pro ochranu textilií a dřeva proti houbám;
 4. cheláty organických solí mědi s kovovými mýdly.

Přípravky této podpoložky mohou mít formu prášku, roztoku nebo tablet, mohou být ve velkém nebo upraveny pro drobný prodej a mohou obsahovat vedle sloučenin mědi další aktivní látky jako jsou sloučeniny zinku nebo rtuti.
- 3808 93 90** **Regulátory růstu rostlin**
Do této podpoložky patří látky, které při aplikaci na rostliny mění jejich fyziologické procesy v požadovaném směru. Aplikují se na celou rostlinu, na části rostliny nebo do půdy.
Jejich působením mohou být ovlivněny například:
 - a) celkový růst;
 - b) výška rostliny (zkrácení nebo prodloužení stonku);
 - c) velikost nebo tvar hlízy;
 - d) internodální délka (zvýšení odolnosti proti polehání);
 - e) úrodnost a velikost plodu;
 - f) hladina rostlinných zásob (sacharidy, proteiny, tuky);
 - g) čas rozkvětu nebo zrání plodů;
 - h) neplodnost rostliny;
 - ij) množství samičích květů.

Regulátory růstu rostlin se dělí na čtyři hlavní skupiny:

1. auxiny, které působí na tvorbu kořenů, růst stonku a vývoj plodu. Nejdůležitější je 3-indolyloctová kyselina;
2. gibbereliny, které obzvláště podporují růst pupenů a kvetení. Všechny jsou odvozeny od kyseliny gibberelové;
3. cytokininy, které obzvláště podporují dělení buněk a zpomalují stárnutí rostlin. Nejznámější jsou kinetin (6-furfurylaminopurin) a zeatin;
4. retardéry růstu.

Do této podpoložky nepatří:

- a) hnojiva;
- b) prostředky ke zlepšení půdy (kondicionéry);
- c) herbicidy, též selektivní (podpoložky 3808 93 11 až 3808 93 27);
- d) přípravky proti klíčení (podpoložka 3808 93 30).

3808 94 10
až
3808 94 90

Dezinfekční prostředky

Viz vysvětlivky k HS k číslu 3808, část IV) za třemi hvězdičkami, první tři odstavce.

3809

Přípravky k úpravě povrchu, k apretování, přípravky k urychlení barvení nebo ustálení barviv a jiné výrobky a přípravky (například apretury a mořidla) používané v textilním, papírenském, kožedělném a podobném průmyslu, jinde neuvedené ani nezahrnuté

3809 10 10
až
3809 10 90

Na bázi škrobových látek

Kromě výrobků na bázi škrobu a přípravků popsaných ve vysvětlivkách k HS k číslu 3809, třetí odstavec, část A), bod 1) a 11) a část B), bod 1) a 2), patří do těchto podpoložek směsi škrobu s boraxem nebo s karboxymethylcelulózou (používané ke ztužení plátna) a směsi rozpustného škrobu a kaolinu (používané v papírenské výrobě).

3809 91 00
až
3809 93 00

Ostatní

Do těchto podpoložek patří výrobky a přípravky popsané ve vysvětlivkách k HS k číslu 3809, třetí odstavec, části A), B) a C), pouze pokud škrobovitě látky netvoří základ těchto výrobků a přípravků:

1. různé apretury používané v textilním průmyslu k nemačkové nebo nesráživé úpravě textilií. Mezi ně patří močovinoformaldehyd, melaminoformaldehyd a glyoxaldimochovina, prekondenzované, za předpokladu, že nemají charakter ani polykondenzátů ve smyslu kapitoly 39, ani chemicky definovaných sloučenin (kapitola 29). Navíc do těchto podpoložek patří vodné sloučeniny (například dimethylolmočovina, trimethylolmelamin), ke kterým byl přidán parfém maskující zápach formaldehydu, způsobený částečným rozkladem výrobku;
2. apretury, které vedle nepromokavosti, poskytují textiliím i značnou odolnost vůči olejům a špíně, přičemž nezamezují prostupu vzduchu;
3. antistatické apretury, tj. přípravky, které zabraňují akumulaci statické elektřiny v textilních vláknech nebo v textiliích. Obvykle to jsou přípravky tvořené prekondenzovanými vodorozpustnými polyelektrolyty, které, po krátkém působení střední teploty, jsou schopny vytvořit na vlákně síťované polykondenzáty, které jsou dostatečně nerozpustné, aby odolaly opakovanému praní nebo čištění. Tato kategorie zahrnuje produkty vytvořené zásaditým, vodorozpustným, lineárním polyamidem, připraveným z dikarboxylové kyseliny (např. adipové, jantarové nebo tereftalové) s polyaminy obsahujícími jednu či více sekundárních aminových skupin (například diethylentriamin, triethylentetramin) a alkylant (schopný síťovat polyamid a tak zaručovat nerozpustnost po vhodném tepelném působení) sestávající například z příslušných dihalogenidů (dijodidy polyethylenglykolu o relativně nízké molekulové hmotnosti, epichlorhydrin atd.);
4. nehořlavé apretury, které snižují hořlavost obzvláště textilií a kůže. Jsou to obvykle přípravky na bázi amonných solí, kyseliny borité, chlorovaných parafinů, oxidu antimonu, oxidu zinku, jiných kovových oxidů a některých organických sloučenin dusíku a/nebo fosforu.

3811 Antidetonační přípravky (proti klepání motoru), oxidační inhibitory, pryskyřičné inhibitory, zlepšovače viskozity, antikorozní přípravky a jiná připravená aditiva pro minerální oleje (včetně benzínu) nebo pro jiné kapaliny používané pro stejné účely jako minerální oleje

3811 11 10 Na bázi tetraethylolova

Do této podpoložky patří přípravky, ve kterých je tetraethylolovo jedinou antidetonační složkou.

3811 11 90 Ostatní

Do této podpoložky patří přípravky, ve kterých tetramethylolovo nebo ethylmethylolovo nebo směs tetraethylolova a tetramethylolova představují jedinou nebo hlavní antidetonační složku.

3815 Iniciátory reakce, urychlovače reakce a katalytické přípravky, jinde neuvedené ani nezahrnuté

3815 11 00 Katalyzátory na nosiči

až
3815 19 90

Jsou to katalyzátory široce používaného typu, které jsou uloženy na nosiči, obvykle impregnací, koprecipitací nebo mísením. Obvykle sestávají buď z jedné či více aktivních látek uložených na nosiči nebo ze směsi na bázi aktivních látek. Aktivní látky jsou obvykle velmi jemně rozptýlené kovy, oxidy kovů nebo jiné sloučeniny kovů. Nejčastěji používané kovy jsou ty, které patří do VIII. skupiny periodické tabulky (především kobalt, nikl, paladium a platina) a molybden, chróm, měď a zinek. Nosič se obvykle skládá z oxidu hlinitého, silikagelu, fosilní moučky, též aktivovaných, keramických materiálů atd.

Jsou používány v průmyslových procesech při výrobě organických a anorganických sloučenin a při rafinaci ropy (např. při syntéze amoniaku, hydrogenaci tuků, hydrogenaci olefinů).

Do této kategorie katalyzátorů patří rovněž následující produkty:

1. určité přípravky založené na sloučeninách přechodových kovů, jejichž funkcí je usnadnit oxidaci a tím odstranit v průběhu hoření uhlíkové zbytky ve formě oxidu uhličitého (jako v kotlích a hořácích);
2. „post-spalovací“ katalyzátory určené k zabudování do výfukových systémů motorových vozidel ke snížení znečišťování výfukovými plyny, převedením oxidu uhelnatého na oxid uhličitý a přeměnou dalších toxických produktů (například heterocyklických sloučenin) vznikajících při spalování benzínu.

3815 90 10 Ostatní

a
3815 90 90

Do těchto podpoložek patří směsi založené na sloučeninách, jejichž podstata a poměry se různí podle chemické reakce, která má být katalyzována. Často jsou používány ve výrobě plastů, mnohdy pod označeními jako iniciátory, přenosová činidla, terminátory nebo telomery a síťovací činidla.

Patří mezi ně:

1. „radikálové“ katalyzátory

Jsou to přípravky, založené na organických sloučeninách, které se zvolna rozkládají za reakčních podmínek a poskytují fragmenty, které při srážkách s původním monomermem upřednostňují tvorbu vazby a vznik nového volného radikálu schopného opakovat proces a propagovat řetězec.

Mezi nimi jsou:

- a) přípravky na bázi organických peroxidů typu R-O-O-R' (organické roztoky peroxidů jako jsou acetyl a dibenzoyl peroxidy). Během reakce vznikají radikály RO· a R'O· a působí jako aktivátory;
- b) přípravky založené na azosloučeninách (jako je azobisisobutyronitril), které se rozkládají v průběhu reakce, uvolňují dusík a tvoří volné radikály;
- c) redoxní přípravky (například směs peroxidu draselného a dodecylmerkaptanu), u kterých vzniká aktivující radikál v důsledku redoxní reakce.

2. iontové katalyzátory

Jsou to obvykle organické roztoky sloučenin, které generují ionty schopné se připojit na dvojnou vazbu a reprodukovat aktivní místo ve vzniklém produktu.

Zahrnují:

- a) katalyzátory zieglerova typu pro výrobu polyolefinů (například směs titanu a triethylaluminia);
- b) katalyzátory ziegler-nattova typu (stereokatalyzátory, orientující katalyzátory), jako je směs chloridu titanitého a trialkylaluminia, pro přípravu izotaktického polypropylenu a blokových kopolymerů ethylenu-olefinu;
- c) katalyzátory pro přípravu polyuretanů (například směs triethylendiaminu a sloučenin cínu);
- d) katalyzátory pro výrobu aminoplastů (například kyselina fosforečná v organickém rozpouštědle).

3. katalyzátory pro polykondenzační reakce

Jsou to přípravky založené na rozličných sloučeninách (například směs octanu vápenatého, oxidu antimonitého, alkoholátů titanu atd.).

3821 00 00

Připravené živné půdy pro vývoj nebo vyživování mikroorganismů (včetně virů apod.) nebo rostlinných, lidských nebo živočišných buněk

Do této podpoložky nepatří vajíčka, ať už oplodněná či nikoliv, která, přestože jsou z hejna potvrzeného, že je bez patogenů, nejsou připravena pro vypěstování mikroorganismů (číslo 0407 nebo 0408).

3823

Technické monokarboxylové mastné kyseliny; kyselý olej z rafinace; technické mastné alkoholy

3823 11 00

Kyselina stearová

Pro účely této podpoložky se kyselinou stearovou rozumí směsi mastných kyselin, které jsou při normální teplotě pevné a mají obsah čisté kyseliny stearové 30 % nebo více, avšak méně než 90 %, počítáno na hmotnost sušiny.

Výrobky tohoto typu, které mají obsah kyseliny stearové 90 % hmotnostních nebo více, patří do podpoložky 2915 70 00.

3823 12 00

Kyselina olejová

Pro účely této podpoložky se kyselinou olejovou rozumí směsi mastných kyselin, které jsou při normální teplotě kapalné a mají obsah čisté kyseliny olejové 70 % nebo více, avšak méně než 85 %, počítáno na hmotnost sušiny.

Výrobky, které mají obsah kyseliny olejové 85 % hmotnostních nebo více patří do podpoložky 2916 15 00.

3823 13 00

Mastné kyseliny z tallového oleje

Viz vysvětlivky k HS k číslu 3823, část A), druhý odstavec, bod 3).

Výrobky tohoto typu, které obsahují méně než 90 % hmotnostních mastných kyselin patří do položky 3803 00.

3823 70 00

Technické mastné alkoholy

Viz vysvětlivky k HS k číslu 3823, část B).

Do této podpoložky patří pouze technické mastné alkoholy (směsi acyklických alkoholů), ve kterých žádný z jednotlivých alkoholů netvoří v sušině 90 % hmotnostních nebo více.

Výrobky tohoto typu, kde jeden z mastných alkoholů tvoří 90 % hmotnostních nebo více patří obecně do čísla 2905.

- 3824** **Připravená pojidla pro lící formy nebo jádra; chemické výrobky a přípravky chemického průmyslu nebo příbuzných průmyslových odvětví (včetně sestávajících ze směsí přírodních výrobků), jinde neuvedené ani nezahrnuté**
- 3824 10 00** **Připravená pojidla pro lící formy nebo jádra**
Viz vysvětlivky k HS k číslu 3824, část A).
- 3824 30 00** **Neaglomerované karbidy kovů smíšené navzájem nebo s kovovým pojidlem**
Do této podpoložky patří prášky připravené k přeměně na „tvrdé kovy“ sintrováním (spékáním). Skládají se ze směsí různých karbidů kovů (karbidy wolframu, titanu, tantalu a niobu), též s kovovým pojidlem (kobaltový nebo niklový prášek) a často obsahují malé množství parafinového vosku (okolo 0,5 % hmotnostních). I jednoduchá směs jednoho z výše uvedených karbidů s kovovým pojidlem patří do této podpoložky, kdežto každý z těchto karbidů, brány samostatně, patří do čísla 2849.
- 3824 40 00** **Připravené přísady do cementů, malt nebo betonů**
Viz vysvětlivky k HS k číslu 3824, část B), šestý odstavec, bod 3).
- 3824 50 10** **Beton připravený pro lití**
Do této podpoložky patří beton, ke kterému již byla přidána voda. Obvykle je dopravován v nákladních automobilech s míchačkou betonu.
- 3824 50 90** **Ostatní**
Do této podpoložky patří:
1. beton ještě nesmíšený s vodou;
2. malta.
- 3824 60 11 až 3824 60 99** **Sorbitol, jiný než položky 2905 44**
Do těchto podpoložek patří „nekrystalizující“ druhy sorbitolu (D-glucitolu), které se obvykle získávají hydrogenací za vysokého tlaku z glukózového sirupu obsahujícího podíl dalších oligosacharidů. Jejich obsah sorbitolu (D-glucitolu) se pohybuje od 60 do 80 % v sušině, zbytek jsou v podstatě částečně hydrogenované polyalkoholy a oligosacharidy. Z tohoto důvodu, je náchylnost sorbitolu (D-glucitolu) ke krystalizaci velmi snížena (proto užívané označení: nekrystalizující sorbitol (D-glucitol)).
Sorbitol vyhovující požadavkům poznámky 1 ke kapitole 29 se zařadí do podpoložek 2905 44 11 až 2905 44 99.
- 3824 71 00 až 3824 79 00** **Směsi obsahující halogenované deriváty methanu, ethanu nebo propanu**
Viz vysvětlivky k HS k podpoložkám 3824 71 až 3824 79.
- 3824 90 10** **Ropné sulfonáty, kromě ropných sulfonátů alkalických kovů, amonia nebo ethanolaminů; thiofenické sulfonované kyseliny z olejů získaných ze živičných nerostů a jejich soli**
Do této podpoložky patří:
1. ropné sulfonáty vápníku a bária, které mají obvykle obsah minerálního oleje 55 % až 70 % hmotnostních. Jsou široce používány při výrobě aditiv do minerálních olejů;
2. thiofenované sulfonové kyseliny olejů získaných ze živičných nerostů, připravené suchou destilací některých živičných břidlic a následným působením kyseliny sírové, určené k použití ve farmacii a které mají celkový obsah síry zpravidla větší než 9 % hmotnostních, jakož i jejich soli, obzvláště vápenaté.

3824 90 15

Iontoměniče

Viz vysvětlivky k HS k číslu 3824, část B), šestý odstavec, bod 14).

Tato podpoložka zahrnuje iontoměniče založené na sulfonovaném uhlíku, jakož i některé typy jílu, za předpokladu, že byly podrobeny speciálním úpravám, které je učinily vhodnými pro použití jako iontoměniče (hlavně kationické); mezi ně patří glaukonit, který je ve formě hlinito-křemičitého gelu získaného z písčitých slínů mořského původu. Používá se především pro změkčování vody. Jiné výrobky používané pro tentýž účel jsou založeny na montmorillonitu a kaolinitu.

Do této podpoložky rovněž patří syntetické iontoměniče, jako jsou umělé zeolity a iontoměniče založené na oxidu hlinitém nebo silikagelu.

Do této podpoložky nepatří:

- a) čistý silikagel (podpoložka 2811 22 00);
- b) čistý oxid hlinitý, též aktivovaný (podpoložka 2818 20 00 nebo 2818 30 00);
- c) umělé zeolity, které neobsahují pojidla (podpoložka 2842 10 00), v souladu s částí B), bod 14) vysvětlivek k HS, které se vztahují k číslu 3824;
- d) aktivovaný jíl (podpoložka 3802 90 00).

3824 90 20

Getry (pohlcovače plynů) pro vakuové trubice

Do této podpoložky patří výrobky označované jako „getry“. Ty se dělí na „zábleskové getry“ a „objemové getry“.

Getry první skupiny jsou odpařeny v trubici během její výroby; mezi ně patří: produkty skládající se jak z bária, tak i z hliníku, hořčíku, tantalu, thória atd., ve formě drátů nebo pelet; směsi sestávající ze směsi uhličitanu barnatého a stroncnatého na tantalovém drátu.

Getry druhé kategorie jsou pouze zahřáty, ale ne odpařeny a mají pouze kontaktní absorpční účinek. Obecně jsou složeny z čistých kovů (tantal, wolfram, zirkonium, niob, thorium) ve formě drátů, destiček atd. a nemohou být tedy zařazeny do této podpoložky.

3824 90 30

Naftenové kyseliny, jejich ve vodě nerozpustné soli a jejich estery

Naftenové kyseliny jsou směsí monokarboxylových alicyklických kyselin získaných během rafinace surové ropy různého původu (především z bývalého SSSR a Rumunska).

Do této podpoložky rovněž patří soli naftenových kyselin nerozpustné ve vodě (například soli hliníku, bária, olova, chrómu, vápníku, manganu, kobaltu, zinku) a estery těchto kyselin.

3824 90 35

Antikoroziční přípravky obsahující jako aktivní složku aminy

Do této podpoložky patří výrobky obsahující aminy nebo jejich deriváty jako svou aktivní složku a jsou používány k prevenci rzi, například:

1. přípravky vyráběné z aminů nebo aminoalkoholů (obvykle triethanolaminu) a alkalických dusitanů, ať již se smáčedlem, nebo bez něj;
2. organické roztoky mastných nebo pryskyřičných aminů a jejich derivátů (například fosfáty a mastné diaminy, soli mastných kyselin a soli mastných aminů).

Avšak takovéto přípravky, pokud jsou používány jako aditiva do minerálních olejů, například jako inhibitory koroze do topných olejů, se zařazují do čísla 3811.

3824 90 45

Směsi zabráňující tvorbě kotelního kamene a podobných usazenin

Do této podpoložky patří výrobky uvedené ve vysvětlivkách k HS k číslu 3824, část B), šestý odstavec, bod 15) a přípravky, které rozpouštějí vápenaté usazeniny.

3824 90 50

Přípravky pro elektrolytické pokovování

Do této podpoložky patří, například, speciální přípravky pro metalizační lázně, leštící lázně a výrobky pro elektrografii.

3824 90 55 Směsi mono-, di- a triesterů mastných kyselin glycerolu (emulgátory tuků)

Viz vysvětlivky k HS k číslu 3824, část B), šestý odstavec, bod 11).

3824 90 65 Pomocné produkty používané ve slévárenství, jiné než podpoložky 3824 10 00

Kromě výrobků uvedených ve vysvětlivkách k HS k číslu 3824, část B), šestý odstavec, body 6) a 43), do této podpoložky rovněž patří:

1. přípravky pro natírání slévárenských jaderníků a modelovacích desek, založené na uhličitanu vápenatém, voscích a barvivech;
2. přípravky založené na dextrinu a uhličitanu sodném, určené pro použití, po emulgování, jako nátěr ocelářských forem;
3. formovací směs potažená tenkou vrstvou syntetické pryskyřice, určená pro výrobu slévárenských jader;
4. výrobky pro odplynění oceli;
5. separační činidla pro formování (jiná než ta, která patří do čísla 3403).

3824 90 70 Ohnivzdorné, vodovzdorné a podobné ochranné přípravky používané ve stavebnictví

Tato podpoložka zahrnuje:

1. výrobky k ochraně, proti ohni (například založené na sloučeninách amonia, které se, pod vlivem tepla, zesilují a tím vytváří izolační vrstvu u stavebních konstrukcí);
2. výrobky (obvykle založené na křemičitanech) pro impregnaci exteriéru budov jako ochrana proti vodě;
3. výrobky přidávané do betonu k prevenci před pronikáním podzemní vody.

TŘÍDA VII

PLASTY A VÝROBKY Z NICH; KAUKUK A VÝROBKY Z NĚJ

KAPITOLA 39

PLASTY A VÝROBKY Z NICH

Poznámka 6 Výraz „roztoky“, použitý jak v této poznámce, tak i v poznámce 4 ke kapitole 32 se nevztahuje na koloidní roztoky.

I. PRIMÁRNÍ FORMY

Pro definici výrazu „primární formy“ viz poznámka 6 k této kapitole a všeobecné vysvětlivky k HS k této kapitole, „Primární formy“.

3901 Polymery ethylenu v primárních formách**3901 10 10 Polyethylen o hustotě nižší než 0,94**

^a
3901 10 90

Do této podpoložky patří pouze homopolymery ethylenu, tj. polymery, ve kterých ethylen činí 95 % hmotnostních nebo více z celkového obsahu polymeru.

Hustota polyethylenu musí být určena pro polymer bez přísad.

Kapalný polyethylen sem patří pouze tehdy, pokud splňuje podmínky stanovené v poznámce 3 a) k této kapitole. Jinak patří do podpoložek 2710 11 11 až 2710 19 99.

Polyethylenové vosky se zařazují do čísla 3404.

3901 20 10 Polyethylen o hustotě 0,94 nebo vyšší

^a
3901 20 90

Viz vysvětlivka k podpoložkám 3901 10 10 a 3901 10 90.

3901 90 30 Ostatní

^a
3901 90 90

V souladu s poznámkou 4 a poznámkou 1 k položkám k této kapitole, do těchto podpoložek patří:

1. kopolymery ethylenu a monomery jiné než vinylacetát (například kopolymery ethylenu a propylenu) a směsi polymerů podobného složení, ve kterých je ethylen převažujícím komonomerem;
2. chemicky modifikovaný polyethylen, jak je stanoveno v poznámce 5 k této kapitole (například chlorovaný polyethylen a chlorosulfonovaný polyethylen).

3902 Polymery propylenu nebo ostatních olefinů, v primárních formách**3902 10 00 Polypropylen**

Použije se, *mutatis mutandis*, vysvětlivka k podpoložkám 3901 10 10 a 3901 10 90, první odstavec.

Do této podpoložky nepatří kapalný polypropylen, pokud není v souladu s poznámkou 3 a) k této kapitole (například tripropylen nebo tetrapropylen) (podpoložky 2710 11 11 až 2710 19 99).

3902 20 00 Polyisobutylen

Do této podpoložky patří výrobky uvedené ve vysvětlivkách k HS k číslu 3902, třetí a čtvrtý odstavec.

Do této podpoložky nepatří kapalný polyisobutylen, pokud není v souladu s poznámkou 3 a) k této kapitole (např. triisobutylen) (podpoložky 2710 11 11 až 2710 19 99).

3902 30 00**Kopolymery propylenu**

Do této podpoložky patří kopolymery nebo směsi polymerů sestávajících z 45 % hmotnostních ethylenu, 35 % hmotnostních propylenu a 20 % hmotnostních isobutylenu, jelikož propylen a isobutylen, polymery, které patří do čísla 3902, odpovídají 55 % kopolymeru a, brány dohromady, převažují nad ethylenem. Navíc je to propylen, jehož kopolymery jsou výslovně zmíněny v tomto případě, který je převažujícím monomerem nad isobutylenem (aplikace poznámky 4 a poznámky 1 k položkám k této kapitole).

Jestliže v uvedeném příkladu prohodíme obsah propylenu a isobutylenu, příslušný kopolymer bude patřit do podpoložek 3902 90 10 až 3902 90 90.

3902 90 10

až

3902 90 90**Ostatní**

Tyto podpoložky zahrnují výrobky známé v obchodě jako poly(alfa-olefiny), obvykle získané slabou polymerizací 1-decenu, následovanou hydrogenací vytvořeného produktu a oddělením, destilací, frakcí bohatých na C₂₀, C₃₀, C₄₀ a C₅₀-uhlovodíky. Tyto frakce se mísí do formy různých typů obchodních poly(alfa-olefinů).

Jsou to kapaliny, které nemusí nevyhnutelně vyhovovat kritériím stanoveným v poznámce 3 c) k této kapitole, ale odpovídají ustanovením poznámky 3 a) ke stejné kapitole a používají se jako náhražky za minerální oleje při přípravě syntetických a polosyntetických mazacích olejů, čímž dávají těmto produktům vyšší viskozitní index, nižší bod tuhnutí, lepší tepelnou stabilitu, vyšší bod vzplanutí a menší tékavost.

3903**Polymery styrenu v primárních formách**

Do tohoto čísla nepatří styrenové polyestery (číslo 3907).

3903 11 00

a

3903 19 00**Polystyren**

Použije se, *mutatis mutandis*, vysvětlivka k podpoložkám 3901 10 10 a 3901 10 90, první odstavec.

3904**Polymery vinylchloridu nebo jiných halogenolefinů, v primárních formách**

Vinylový polymer je polymer, jehož monomer odpovídá vzorci:

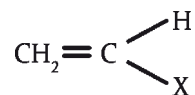

kde vazba C–X není ani vazba uhlík-uhlík, ani vazba uhlík-vodík.

3904 10 00**Poly(vinylchlorid), nesmíšený s jinými látkami**

Použije se, *mutatis mutandis*, vysvětlivka k podpoložkám 3901 10 10 a 3901 10 90, první odstavec.

3904 21 00

a

3904 22 00**Ostatní poly(vinylchloridy)**

Použije se, *mutatis mutandis*, vysvětlivka k podpoložkám 3901 10 10 a 3901 10 90, první odstavec.

3904 30 00**Vinylchlorid-vinylacetátové kopolymery**

Do této podpoložky patří pouze:

1. kopolymery vinylchloridu, ve kterých je vinylchlorid převažujícím monomerem;
2. směsi poly(vinylchloridu) a poly(vinylacetátu), ve kterých je vinylchlorid převažujícím monomerem.

3904 40 00**Ostatní kopolymery vinylchloridu**

Do této podpoložky patří kopolymery vinylchloridu a ethylenu, ve kterých je vinylchlorid převažujícím komonomerem.

- 3904 61 00** **Polytetrafluorethylen**
Použije se, *mutatis mutandis*, vysvětlivka k podpoložkám 3901 10 10 a 3901 10 90, první odstavec.
- 3904 69 80** **Ostatní**
Tato podpoložka zahrnuje poly(chlorotrifluorethylen) a poly(vinylidenfluorid).
- 3906** **Akrylové polymery v primárních formách**
- 3906 10 00** **Poly(methylmetakrylát)**
Použije se, *mutatis mutandis*, vysvětlivka k podpoložkám 3901 10 10 a 3901 10 90, první odstavec.
- 3906 90 90** **Ostatní**
Tato podpoložka zahrnuje poly(akrylonitril).
Do této podpoložky nepatří:
a) akrylové polymery ve formě iontoměničů (podpoložka 3914 00 00);
b) kopolymery akrylonitrilu, které odpovídají poznámce 4 ke kapitole 40 (kapitola 40).
- 3907** **Polyacetal, ostatní polyethery a epoxidové pryskyřice, v primárních formách; polykarbonáty, alkydové pryskyřice, polyallylestery a ostatní polyestery, v primárních formách**
Pro definici předpony „poly“, ve smyslu tohoto čísla, viz poznámka 1 a) 1) k položce k této kapitole.
- 3907 20 11** **Ostatní polyethery**
až
3907 20 99 Do těchto podpoložek rovněž patří chemicky modifikované polyethery (jiné než polyacetal) (viz vysvětlivky k HS k číslu 3907, bod 2)).
- 3907 40 00** **Polykarbonáty**
Do této podpoložky patří kopolymery obsahující složku tvořenou polykarbonátem a složkou tvořenou poly(ethylen-terefalátem), pokud polykarbonát převládá (viz všeobecné vysvětlivky k HS k položkám k této kapitole, část B) 1), šestý odstavec).
- 3907 60 20** **Poly(ethylen-terefalát)**
a
3907 60 80 Použije se, *mutatis mutandis*, vysvětlivka k podpoložkám 3901 10 10 a 3901 10 90.
Do těchto podpoložek patří kopolymery obsahující složku tvořenou polykarbonátem a složkou tvořenou poly(ethylen-terefalátem), pokud poly(ethylen-terefalát) převládá (viz všeobecné vysvětlivky k HS k položkám k této kapitole, část B) 1), šestý odstavec).
- 3907 60 20** **S viskozitním číslem 78 ml/g nebo vyšším**
Poly(ethylen-terefalát) s viskozitním číslem 78 ml/g nebo vyšším je obvykle používán k výrobě lahví.
Viskozitní číslo se počítá podle ISO normy 1628-5.
- 3908** **Polyamidy v primárních formách**
- 3908 10 00** **Polyamid -6, -11, -12, -6,6, -6,9, -6,10 nebo -6,12**
Použije se, *mutatis mutandis*, vysvětlivka k podpoložkám 3901 10 10 a 3901 10 90.
- 3909** **Aminové pryskyřice, fenolové pryskyřice a polyurethany, v primárních formách**
Pro zařazení kopolymerů vytvořených z monomerů pryskyřic uvedených v tomto čísle a pro zařazení jejich směsí, viz poznámka 4 k této kapitole.

- 3911 Ropné pryskyřice, kumaron-indenové pryskyřice, polyterpeny, polysulfidy, polysulfony a ostatní výrobky specifikované v poznámce 3 k této kapitole, jinde neuvedené ani nezahrnuté, v primárních formách**
- 3911 10 00 Ropné pryskyřice, kumaronové pryskyřice, indenové pryskyřice, kumaron-indenové pryskyřice a polyterpeny**
Polyterpeny této podpoložky jsou omezeny na polymery a směsi polymerů, ve kterých jeden nebo více terpenových monomerů představují 95 % hmotnostních nebo více z celkového obsahu polymeru.
- 3911 90 11 a až 3911 90 19 Kondenzační nebo přeskupené polymerní produkty, též chemicky modifikované**
Do této podpoložky patří výrobky uvedené ve vysvětlivkách k HS k číslu 3911, první odstavce, body 2) až 5).
- 3912 Celulóza a její chemické deriváty, jinde neuvedené ani nezahrnuté, v primárních formách**
- 3912 11 00 a 3912 12 00 Acetáty celulózy**
Viz vysvětlivky k HS k číslu 3912, část B), druhý odstavce, bod 1).
- 3912 20 11 a až 3912 20 90 Nitráty celulózy (včetně kolodií)**
Viz vysvětlivky k HS k číslu 3912, část B), druhý odstavce, bod 2).
- 3912 20 11 Kolodia a celuloid**
Kolodium je roztok s 12 % hmotnostních nitrocelulózy ve směsi etheru a alkoholu. Při schnutí zanechává tento roztok elastickou vrstvu nitrocelulózy, jejíž ohebnost může být zvýšena přidáním ricinového oleje. Kolodium může být rovněž připraveno rozpuštěním nitrocelulózy v acetonu. Kolodium je používáno k přípravě fotografických emulzí a v medicíně. Celuloid se získá z kolodia částečným odpařením rozpouštědla. Jde o pevnou látku.
- 3912 20 19 Ostatní**
Tato podpoložka zahrnuje neplastifikované (neměkčené) nitráty celulózy (nitrocelulózy) jiné než kolodium a celuloid, i když jsou z bezpečnostních důvodů zvlhčeny – obvykle ethyl nebo butylalkoholem – nebo jsou učiněny bezpečnými nějakým jiným způsobem.
- 3912 31 00 a až 3912 39 85 Etery celulózy**
Viz vysvětlivky k HS k číslu 3912, část B), druhý odstavce, bod 4).
- 3912 31 00 Karboxymethylcelulóza a její soli**
Karboxymethylcelulóza se získává reakcí kyseliny monochloroctové s alkalické celulózy. Používá se hlavně jako zahušťovač a jako koloidní ochranné činidlo.
- 3912 39 85 Ostatní**
Tato podpoložka zahrnuje methylcelulózu, ethylcelulózu, benzylcelulózu a hydroxyethylcelulózu.
- 3912 90 10 Estery celulózy**
Tato podpoložka zahrnuje propionát celulózy a butyrát celulózy.
- 3912 90 90 Ostatní**
Do této podpoložky patří celulóza, jinde neuvedená ani nezahrnutá, v primárních formách.
Z důvodu své obvyklé komerční formy, regenerovaná celulóza sem obecně nepatří. Ve formě tenkých a průhledných filmů patří do čísla 3920 nebo 3921 a, ve formě textilních vláken, do kapitoly 54 nebo 55.
Tato podpoložka zahrnuje směsi esterů celulózy a etherů celulózy (viz poznámka 1 k položkám k této kapitole).

3913 Přírodní polymery (například kyselina alginová) a modifikované přírodní polymery (například tvrzené bílkoviny, chemické deriváty přírodního kaučuku), jinde neuvedené ani nezahrnuté, v primárních formách

3913 10 00 Kyselina alginová, její soli a estery

Viz vysvětlivky k HS k číslu 3913, první odstavce, bod 1).

3913 90 00 Ostatní

Viz vysvětlivky k HS k číslu 3913, první odstavce, body 2) až 4).

II. ODPADY, ÚLOMKY A ODŘEZKY; POLOTOVARY; VÝROBKY

3915 Odpady, úlomky a odřezky z plastů

Výraz „plasty“ je definován v poznámce 1 k této kapitole.

Do tohoto čísla patří:

1. odpady, úlomky a odřezky z jednoduchých termosetových materiálů (již vytvrzených) přeměněné na primární formu;
2. odpady, úlomky a odřezky smíchaných plastů (termoplasty, termosety (již vytvrzené) nebo obou) přeměněné na primární formu.

3916 Monofily, jejichž libovolný rozměr příčného průřezu převyšuje 1 mm, pruty, tyčinky a tvarované profily, též povrchově upravené, avšak jinak neopracované, z plastů

3916 90 10 Z kondenzačních nebo přeskupených polymerních produktů, též chemicky modifikovaných

Do této podpoložky patří monofily, pruty, tyčinky a tvarované profily z polyesterů, polyamidů nebo polyurethanů.

3916 90 50 Z produktů adiční polymerace

Pro definici výrazu „produkty adiční polymerace“ viz všeobecné vysvětlivky k HS k této kapitole, „Polymery“, druhý odstavce, bod 1).

Do této podpoložky patří monofily, pruty, tyčinky a tvarované profily z polymerů propylenu nebo styrenu nebo z akrylových polymerů.

3917 Trubky, potrubí a hadice a jejich příslušenství (například spojky, kolena, příruby) z plastů

Pro definici výrazu „trubky, potrubí a hadice“ viz poznámka 8 k této kapitole.

3917 29 00 Z ostatních plastů

Do této podpoložky patří trubky, potrubí a hadice vyrobené z kondenzačních nebo přeskupených polymerních produktů, též chemicky modifikovaných, jako jsou fenolové pryskyřice, aminové pryskyřice, alkydové pryskyřice a jiné polyestery, polyamidy, polyurethany a silikony.

Do této podpoložky patří výrobky vyrobené z produktů adiční polymerace, jako jsou polytetrahydroethyleny, polyisobutyleny, polymery styrenu, vinylidenchlorid, vinylacetát nebo jiné vinyllestery a akrylové polymery.

3918 Podlahové krytiny z plastů, též samolepicí, v rolích nebo ve formě obkladaček nebo dlaždic; obklady stěn nebo stropů z plastů, definované v poznámce 9 k této kapitole

Do tohoto čísla patří neperforované pláty z plastů, v rolích nebo v podobě dlaždic, používané k pokrytí např. tenisových kurtů a teras.

- 3919 Samolepicí desky, listy, fólie, filmy, pruhy a pásy a jiné ploché tvary z plastů, též v rolích**
Pro definici výrazu „samolepicí“ viz vysvětlivky k HS k číslu 3919, první odstavec. Do tohoto čísla nepatří ploché tvary plastů, které pouze přilnou k hladkým povrchům jako je sklo.
Zboží tohoto čísla má často ochranný list nebo pás papíru nebo plastů. Tento ochranný list nebo pás není brán v úvahu při zařazování.
- 3919 10 12 až 3919 10 80 V rolích o šířce nepřesahující 20 cm**
Do těchto podpoložek patří lepicí pásy s držátkem a jednorázovým kontejnerem, který slouží hlavně jako balení pro drobný prodej a který není obvykle znovu použitelný.
- 3919 10 12 až 3919 10 19 Pásy (pruhy) s vrstvou nevulkanizovaného přírodního nebo syntetického kaučuku**
Do těchto podpoložek patří pouze samolepicí pásy, např. pásy zřetelně určené k použití výhradně nebo hlavně jako prostředek k lepení. Takovéto pásy jsou obvykle užívány pro balení zboží a pro podobné účely.
- 3920 Ostatní desky, listy, fólie, filmy a pásy z plastů, nelehčené a nevyztužené, nelaminované, nezesílené ani jinak nekombinované s jinými materiály**
Viz poznámka 10 k této kapitole.
Do tohoto čísla nepatří pásy se zjevnou šířkou nepřesahující 5 mm (kapitola 54).
- 3920 20 80 O tloušťce převyšující 0,10 mm**
Do této podpoložky patří dekorativní pásy používané k balení, které jsou barevné, jemného vzhledu a vyrobené protlačováním polymerů propylenu.
Výsledná molekulární orientace polymerů propylenu umožňuje, aby byl výrobek rozstřepen (rozdělen), když je pásek podélně tažen rukou vytváří mylný dojem, že se jedná o výrobek z vláken.
Tloušťka tohoto pásku je okolo 0,13 mm, může být potištěn a je vhodný ke zvlnění. Obvykle je navinut na cívce nebo trubkovité špulce a je prodáván pod názvem „plastové bolduky“. Používají se pro stejný účel jako bolduky zařazované do čísla 5806. Pokud se používají k zavazování balíčků jsou obvykle tyto dekorativní pásy zamotány.
Do této podpoložky patří ostatní pásy používané k balení, buď nebarvené, nebo barevné ve hmotě, vyrobené protlačováním polymerů propylenu.
Tyto dekorativní pásy, na rozdíl od pásek uvedených výše, nejsou jemného vzhledu, jsou tlustší a mnohem tužší a nejsou vhodné ke zvlnění. Povrch mohou mít s vypouklinkami nebo s důlky a může být potištěn.
Tyto pásy se pod napětím umísťují kolem baleného výrobku a jsou pak na koncích spojovány tepelně nebo pomocí kovových nebo plastových sponek.
Do této podpoložky nepatří pásy se zjevnou šířkou nepřesahující 5 mm (podpoložka 5404 90 10).
- 3920 43 10 až 3920 43 90 Obsahující nejméně 6 % hmotnostních změkčovadel**
Viz poznámka 2 k položce k této kapitole a vysvětlivky k HS k podpoložkám 3920 43 a 3920 49.
- 3920 49 10 až 3920 49 90 Ostatní**
Viz vysvětlivky k HS k podpoložkám 3920 43 a 3920 49.
- 3920 73 10 Filmy v rolích nebo pásech pro fotografii a kinematografii**
Tato podpoložka zahrnuje listy vhodné pro použití v kinematografii nebo fotografii jako podložky pro světločlivé materiály.

- 3921** **Ostatní desky, listy, fólie, filmy a pásy z plastů**
Viz vysvětlivka k číslu 3920.
- 3921 90 41** **Vysokotlaké lamináty s jednostranně nebo oboustranně dekorovaným povrchem**
Do této podpoložky patří laminované listy sestávající z vrstev listu vláknitého materiálu (např. papíru) impregnovaného termosetovými pryskyřicemi a spojených dohromady pomocí tepla a tlaku, který není menší než 5 MPa; vnější vrstva nebo vrstvy mají dekorativní zbarvení nebo vzorování (například imitaci dřeva).
Listy s dekorativními vrstvami na obou stranách se používají vertikálně, například jako příčky ve výstavních nebo obchodních výkladech; listy s jednou dekorativní vrstvou se hlavně používají jako potahy na třískové desky.
- 3923** **Výrobky pro přepravu nebo balení zboží, z plastů; zátky, víčka, uzávěry lahví a jiné uzávěry, z plastů**
- 3923 90 00** **Ostatní**
Do této podpoložky patří vytlačovaná síťovina trubkovitého tvaru určená k balení, je prodávána v různých délkách a, po nařezání na konkrétní délku, je obvykle používána k výrobě sáčků nebo pytlů pro balení určitého ovoce a zeleniny, jako jsou jablka, pomeranče, brambory a cibule.
- 3924** **Stolní a kuchyňské nádobí a náčiní, ostatní předměty pro domácnost a hygienické a toaletní potřeby, z plastů**
- 3924 90 00** **Ostatní**
Do této podpoložky patří houby z regenerované celulózy nařezané do jiného než pravoúhlého (včetně čtvercového) tvaru, jakož i houby nařezané do pravoúhlého (včetně čtvercového) tvaru se zaoblenými hranami nebo jinak opracované.
Do této podpoložky nepatří:
a) přírodní houby (podpoložka 0511 99 31 a podpoložka 0511 99 39);
b) houby jednoduše nařezané do pravoúhlého (včetně čtvercového) tvaru (číslo 3921).
- 3925** **Stavební výrobky z plastů, jinde neuvedené ani nezahrnuté**
Viz poznámka 11 k této kapitole.
- 3925 20 00** **Dveře, okna a jejich rámy, zárubně a prahy**
Viz vysvětlivky k HS k položce 3925 20.
- 3925 90 10** **Příslušenství a kování určené k upevnění na dveřích, schodištích, stěnách nebo jiných částech budov**
Viz poznámka 11 ij) k této kapitole.

KAPITOLA 40

KAUČUK A VÝROBKY Z NĚJ

Všeobecné vysvětlivky

Pro účely poznámky 4 a) k této kapitole výraz „netermoplastické látky“ znamená látky, které nemohou být opakovaně změkčeny zahříváním, tak aby je bylo možné tvarovat litím nebo vytlačováním.

- 4001 Přírodní kaučuk, balata, gutaperča, guajal, čikl a podobné přírodní gumy, v primárních formách nebo v deskách, listech nebo pásech**
- 4001 21 00 Uzené listy**
Viz vysvětlivky k HS k číslu 4001, část B) 1), první odstavec.
- 4001 29 00 Ostatní**
Viz vysvětlivky k HS k číslu 4001, část B) 1), druhý a čtvrtý odstavec.
Tato podpoložka zahrnuje krepy, hnědé krepy, žebrované a na vzduchu sušené listy, reaglomerované kaučukové granule a sypké prášky z přírodního kaučuku.
- 4002 Syntetický kaučuk a faktis (olejový kaučuk), v primárních formách nebo v deskách, listech nebo pásech; směsi výrobků čísla 4001 s výrobky tohoto čísla, v primárních formách nebo v deskách, listech nebo pásech**
- 4002 99 10 Výrobky modifikované plasty**
Do této podpoložky patří výrobky uvedené v poznámce 4 c) k této kapitole, s výjimkou depolymerizovaného přírodního kaučuku (podpoložka 4002 99 90).
- 4002 99 90 Ostatní**
Tato podpoložka zahrnuje karboxylované akrylonitril-butadienové kaučuky (XNBR), akrylonitril-isoprenové kaučuky (NIR) a faktis z olejů.
- 4005 Směsný kaučuk, nevulkanizovaný, v primárních formách nebo v deskách, listech nebo pásech**
- 4005 20 00 Roztoky; disperze, jiné než položky 4005 10**
Viz vysvětlivky k HS k číslu 4005, část B), první a druhý odstavec, bod 2).
- 4005 91 00 Desky, listy a pásy**
Viz vysvětlivky k HS k číslu 4005, část B), první a druhý odstavec, body 3) a 4).
Do této podpoložky rovněž patří desky, listy a pásy z nevulkanizovaného kaučuku, neřezané nebo jednoduše řezané do pravoúhlého (včetně čtvercového) tvaru, pokryté na jedné straně vrstvou lepidla. Nanesení lepidla je považováno za pouhou povrchovou úpravu ve smyslu poznámky 9 k této kapitole. Takovéto výrobky, zahrnující i snímatelné vrstvy papíru, textilního materiálu atd., chránící lepidlo, zůstávají zařazeny v tomto čísle.
- 4005 99 00 Ostatní**
Viz vysvětlivky k HS k číslu 4005, část B), první a druhý odstavec, bod 5).
- 4009 Trubky, potrubí a hadice, z vulkanizovaného kaučuku, jiného než tvrdého kaučuku, též s příslušenstvím (například spoji, koleny, přírubami)**
- 4009 12 00 S příslušenstvím**
Trubky, potrubí a hadice této podpoložky mohou mít příslušenství z jakéhokoli materiálu.

- 4009 22 00** **S příslušenstvím**
Viz vysvětlivka k podpoložce 4009 12 00.
- 4009 32 00** **S příslušenstvím**
Viz vysvětlivka k podpoložce 4009 12 00.
- 4009 42 00** **S příslušenstvím**
Viz vysvětlivka k podpoložce 4009 12 00.
- 4011** **Nové pneumatiky z kaučuku**
- 4011 20 10** **S indexem zatížení nepřesahujícím 121**
Index zatížení je vždy uveden na pneumatice. Je definován ve směrnici Rady 92/23/EHS (Úř. věst. L 129, 14.5.1992, s. 95).
- 4011 20 90** **S indexem zatížení převyšujícím 121**
Viz vysvětlivka k podpoložce 4011 20 10.
- 4011 61 00** **Ostatní, s běhounem ve tvaru „rybí kosti“ nebo s podobným běhounem**
až
4011 69 00 Viz vysvětlivky k HS k položkám 4011 61 až 4011 69.
- 4011 62 00** **Typy používané pro stavební nebo průmyslová manipulační vozidla a stroje s velikostí ráfku nepřesahující 61 cm**
Viz vysvětlivky k HS k položkám 4011 62, 4011 63, 4011 93 a 4011 94.
- 4011 63 00** **Typy používané pro stavební nebo průmyslová manipulační vozidla a stroje s velikostí ráfku převyšující 61 cm**
Viz vysvětlivky k HS k položkám 4011 62, 4011 63, 4011 93 a 4011 94.
- 4011 93 00** **Typy používané pro stavební nebo průmyslová manipulační vozidla a stroje s velikostí ráfku nepřesahující 61 cm**
Viz vysvětlivky k HS k položkám 4011 62, 4011 63, 4011 93 a 4011 94.
- 4011 94 00** **Typy používané pro stavební nebo průmyslová manipulační vozidla a stroje s velikostí ráfku převyšující 61 cm**
Viz vysvětlivky k HS k položkám 4011 62, 4011 63, 4011 93 a 4011 94.
- 4015** **Oděvní výrobky a oděvní doplňky (včetně prstových rukavic, rukavic bez prstů a palčáků), z vulkanizovaného kaučuku, jiného než tvrdého kaučuku, pro jakékoliv účely**
- 4015 11 00** **Chirurgické**
Viz vysvětlivky k HS k položce 4015 11.
Tato podpoložka není omezena na chirurgické rukavice ve sterilním balení. Patří sem rovněž rukavice, které odpovídají normám EN 455-1 a EN 455-2 nebo ekvivalentní.

4015 19 00**Ostatní**

Do této podpoložky patří:

1. palčáky a vysoké rukavice k průmyslovým účelům;
2. rukavice pro radiology, účinně neprůchodnými pro rentgenové paprsky pomocí směsi na bázi uhličitanu olovnatého.

4015 90 00**Ostatní**

Kromě výrobků uvedených ve vysvětlivkách k HS k číslu 4015 (s výjimkou prstových rukavic, palčáků a rukavic bez prstů), do této podpoložky rovněž patří ochranné oděvy proti radiaci nebo atmosférickému tlaku, např. tlakové obleky pro letce), za předpokladu, že nejsou kombinované s dýchacím přístrojem. Jestliže jsou takto kombinované, patří do čísla 9020 00 00.

4016**Ostatní výrobky z vulkanizovaného kaučuku, jiného než tvrdého kaučuku****4016 91 00****Podlahové krytiny a předložky**

Viz vysvětlivky k HS k číslu 4016, druhý odstavec, bod 2).

4016 99 52

až

4016 99 97**Ostatní**

Kromě výrobků uvedených ve vysvětlivkách k HS k číslu 4016, druhý odstavec, body 7) až 14), rovněž patří do těchto podpoložek, pemzové bloky, které pokud jsou pokryty (vyměnitelným) smirkovým papírem, jsou používány k ručnímu leštění některých výrobků.

TŘÍDA VIII

SUROVÉ KŮŽE A KOŽKY, USNĚ, KOŽEŠINY A VÝROBKY Z NICH; SEDLÁŘSKÉ A ŘEMENÁŘSKÉ VÝROBKY; CESTOVNÍ POTŘEBY, KABELKY A PODOBNÉ SCHRÁNKY; VÝROBKY ZE STŘEV (JINÝCH NEŽ Z HOUSENEK BOURCE MORUŠOVÉHO)

KAPITOLA 41

SUROVÉ KŮŽE A KOŽKY (JINÉ NEŽ KOŽEŠINY) A USNĚ

- 4101** **Surové kůže a kožky z hovězího dobytka (včetně buvolů) nebo koní a jiných lichokopytníků (čerstvé nebo solené, sušené, vápněné, piklované nebo jinak konzervované, avšak nevyčiněné, nezpracované na pergamen ani jinak upravené), též odchlupené nebo štípané**
- 4101 20 10** **Celé kůže a kožky, o jednotkové hmotnosti nepřesahující 8 kg, jsou-li sušené jednoduchým způsobem, 10 kg, jsou-li suchosolené, nebo 16 kg, jsou-li čerstvé, mokrosolené nebo jinak konzervované**
až
4101 20 90
- Kůže a kožky těchto podpoložek se považují za celé bez ohledu na to, zda mají či nemají odstraněnu hlavu a nohy; avšak nesmějí být štípané, tj. původní tloušťka kůže nesmí být rozdělena na dvě nebo více vrstev.
- 4101 20 10** **Čerstvé**
- Do této podpoložky patří kůže a kožky, které byly pouze staženy ze zvířat. Chlazené kůže a kožky patří rovněž do této podpoložky.
- 4101 20 30** **Mokrosolené**
- Do této podpoložky patří kůže a kožky, které byly konzervovány proti zahňvání jednoduchým přidáním soli.
- 4101 20 50** **Sušené nebo suchosolené**
- Do této podpoložky patří sušené kůže a kožky (konzervované jednoduchými prostředky sušení, též s přidáním antiseptického prostředku) a suchosolené kůže a kožky.
- 4101 20 90** **Ostatní**
- Do této podpoložky patří vápněné kůže a kožky (namáčené ve vápenné vodě nebo natřené pastou obsahující vápno), piklované kůže a kožky (máčené ve slabých roztocích kyseliny chlorovodíkové nebo siřičité nebo jiných chemikálií, ke kterým byla přidána sůl) a kůže a kožky konzervované jinými způsoby.
- 4101 50 10** **Celé kůže a kožky o hmotnosti převyšující 16 kg**
až
4101 50 90
- Viz vysvětlivky k podpoložkám 4101 20 10 až 4101 20 90.
- 4101 50 10** **Čerstvé**
- Viz vysvětlivky k podpoložce 4101 20 10.
- 4101 50 30** **Mokrosolené**
- Viz vysvětlivky k podpoložce 4101 20 30.
- 4101 50 50** **Sušené nebo suchosolené**
- Viz vysvětlivky k podpoložce 4101 20 50.
- 4101 50 90** **Ostatní**
- Viz vysvětlivky k podpoložce 4101 20 90.

- 4101 90 00** **Ostatní, včetně kruponů, půlkruponů a krajin**
Krupony jsou kůže pokrývající záda a zadek; je to nejtlustší, nejpevnější, a proto nejcennější část kůže.
Půlkrupony se získávají rozdělením kruponů na dvě části podél linie páteře.
- 4102** **Surové kůže ovčí nebo jehněčí (čerstvé nebo solené, sušené, vápněné, piklované nebo jinak konzervované, avšak nevyčiněné, nezpracované na pergamen ani jinak neupravené), též odchlupené nebo štípané, jiné než vyloučené poznámkou 1 c) k této kapitole**
- 4102 10 10** **Jehňat**
Do této podpoložky patří kůže, jejichž maximální plocha povrchu je 0,75 m².
- 4102 10 90** **Ostatní**
Do této podpoložky patří kůže, jejichž plocha povrchu je větší než 0,75 m².
- 4102 21 00** **Piklované**
K piklovaným kůžím viz vysvětlivky k podpoložce 4101 20 90.
- 4103** **Ostatní surové kůže a kožky (čerstvé nebo solené, sušené, vápněné, piklované nebo jinak konzervované, avšak nevyčiněné, nezpracované na pergamen ani jinak neupravené), též odchlupené nebo štípané, jiné než vyloučené poznámkou 1 b) nebo 1 c) k této kapitole**
- 4103 20 00** **Plazů**
Do této podpoložky patří kůže krait, hroznýšů, aligátorů, kajmanů, leguánů, indických krokodýlů a ještěrek.
- 4103 90 10** **Koz nebo kůzlat**
Kůže a kožky koz a kůzlat jsou dlouhé a úzké s dlouhými krky, zatímco kůže a kožky ovčí a jehňat jsou širší s kratšími krky.
Viz též poznámka 1 c) k této kapitole.
- 4104** **Kůže a kožky vyčiněné nebo zpracované na crust z hovězího dobytka (včetně buvolů) nebo koní a jiných lichokopytníků, odchlupené, též štípané, avšak dále neupravené**
Viz poznámky 2 A) a 2 B) k této kapitole.
- 4104 11 10** **V mokrému stavu (včetně wet-blue)**
až
4104 19 90
Kůže a kožky jednoduše vyčiněné jsou rozpoznatelné zejména podle jejich masové strany, kde zvláště na okrajích je viditelné určité množství původních podkožních žilek. Z tohoto důvodu má masová strana žilkovaný a hrubý povrch. Kůže a kožky částečně vyčiněné (předčiněné) se zařazují jako kůže a kožky jinak nezpracované než vyčiněním.
Procesy určené k správnému dokončení činění, během nichž jsou z kožek odstraněny činičí látky a veškerá zbylá voda (například praní, ždímání, lisování, sušení a napínání), nemění zařazení těchto usní. To platí též o jednoduchém štípaní kůží a kožek jinak nezpracovaných než vyčiněním.
- 4104 11 10** **Plný líc, neštípaný; lícové štípenky**
až
4104 11 90
Do těchto podpoložek patří kůže a kožky, které si ponechávají původní povrch líce jak je odhalen po odstranění epidermu, s žádným neodstraněným povrchem například leštěním nebo jemným broušením.
Do těchto podpoložek patří pouze kůže a kožky s vnějším povrchem (vlasovou stranou) kůže.

- 4104 41 11 až 4104 49 90** **V suchém stavu (crust)**
Viz poznámka 2 B) k této kapitole a všeobecné vysvětlivky k HS ke kapitole 41, část II), třetí odstavec.
- 4104 41 11 až 4104 41 90** **Plný líc, neštípaný; lícové štípenky**
Viz vysvětlivky k podpoložkám 4104 11 10 až 4104 11 90.
- 4104 41 11** **Východoindické kůže z mladého hovězího dobytka („kip“), celé, s hlavou a nohama nebo bez nich, jejichž čistá hmotnost každé kůže nepřesahuje 4,5 kg, dále neupravené než tříslučiněné, též určitým způsobem upravené, avšak zjevně nepoužitelné pro bezprostřední výrobu koženého zboží**
Do této podpoložky patří kipy (telecí) kůže jednoduše vyčiněné použitím rostlinných látek, které mohly projít konzervační úpravou k usnadnění jejich přepravy na dlouhé vzdálenosti, např. pomocí rostlinného oleje.
Tyto kůže jsou charakterizovány pevnou a kompaktní strukturou a světlou „sušenkovou“ barvou následkem tříslučinění. Vlasová strana kůže je hladká a stejnoměrného lesku a masová strana je většinou dobře omížděna. Před použitím na výrobu koženého zboží, musí být kůže tohoto typu úplně přepracovány (s účinkem odčinění), a tak mohou být považovány za předčiněné.
Tyto kůže (známé jako kůže Madras nebo východoindické (EI) kůže) jsou hlavně dováženy z Indie nebo Pákistánu. Zpravidla jsou baleny, po šesti, ve slisovaných balících zabalených do slaměných rohoží a jutových pytlů.
- 4104 49 11** **Východoindické kůže z mladého hovězího dobytka („kip“), celé, s hlavou a nohama nebo bez nich, jejichž čistá hmotnost každé kůže nepřesahuje 4,5 kg, dále neupravené než tříslučiněné, též určitým způsobem upravené, avšak zjevně nepoužitelné pro bezprostřední výrobu koženého zboží**
Viz vysvětlivky k podpoložce 4104 41 11.
- 4105** **Kůže vyčiněné nebo zpracované na crust ovčí nebo jehňat, odchlupené, též štípané, avšak dále neupravené**
Viz poznámky 2 A) a 2 B) k této kapitole.
- 4105 10 10 a 4105 10 90** **V mokřém stavu (včetně wet-blue)**
Viz vysvětlivky k podpoložkám 4104 11 10 až 4104 19 90.
- 4105 10 10** **Lícové**
Do této podpoložky patří kůže, které nebyly štípané (tj. původní tloušťka nebyla rozdělena na několik vrstev), též pokud byly ztenčeny na stejnoměrnou tloušťku mízdřením a též, pokud mají odstraněny jakékoli nerovnosti nebo přilnuté částice na masové straně.
- 4105 30 10 až 4105 30 99** **V suchém stavu (crust)**
Viz poznámka 2 B) k této kapitole a všeobecné vysvětlivky k HS ke kapitole 41, část II), třetí odstavec.
- 4105 30 10** **Z indických ovčí jemnovlnných plemen, předčiněné tříslím, též určitým způsobem upravené, avšak zjevně nepoužitelné pro bezprostřední výrobu koženého zboží**
Do této podpoložky patří kůže předčiněné tříslím, které vyžadují před dokončením další činění.
Kůže jednoduše vyčiněné použitím rostlinných látek, mohly projít konzervační úpravou k usnadnění jejich přepravy na dlouhé vzdálenosti, např. pomocí rostlinného oleje.
Tyto kůže jsou charakterizovány pevnou a kompaktní strukturou a světlou „sušenkovou“ barvou následkem tříslučinění.
Tyto kůže (známé jako kůže Madras nebo východoindické (EI) kůže) jsou hlavně dováženy z Indie nebo Pákistánu. Zpravidla jsou baleny, po šesti, ve slisovaných balících zabalených do slaměných rohoží a jutových pytlů.
- 4105 30 91** **Lícové**
Použijí se, *mutatis mutandis*, vysvětlivky k podpoložce 4105 10 10.
Do této podpoložky patří kůže ovčí nebo jehněčí, které byly vyčiněny použitím směsi soli, kamence, vaječného žloutku a mouky (kůže činěné kamencem). Tyto kůže se používají hlavně k výrobě rukavic nebo k výrobě obuvi vysoké kvality.
- 4105 30 99** **Štípané**
Viz vysvětlivky k podpoložce 4105 30 91, druhý odstavec.

- 4106** **Kůže a kožky ostatních zvířat vyčiněné nebo zpracované na crust, odchlupené, též štípané, avšak dále neupravené**
Viz poznámky 2 A) a 2 B) k této kapitole.
- 4106 21 10** **V mokrém stavu (včetně wet-blue)**
a
4106 21 90 Viz vysvětlivky k podpoložkám 4104 11 10 až 4104 19 90.
- 4106 21 10** **Lícové**
Použijí se, *mutatis mutandis*, vysvětlivka k podpoložce 4105 10 10.
- 4106 22 10** **V suchém stavu (crust)**
a
4106 22 90 Viz poznámka 2 B) k této kapitole a všeobecné vysvětlivky k HS ke kapitole 41, část II), třetí odstavec.
- 4106 22 10** **Z indických koz nebo kůzlat, předčiněné tříslem, též určitým způsobem upravené, avšak zjevně nepoužitelné pro bezprostřední výrobu koženého zboží**
Použijí se, *mutatis mutandis*, vysvětlivky k podpoložce 4105 30 10.
- 4106 31 00** **V mokrém stavu (včetně wet-blue)**
Viz vysvětlivka k podpoložkám 4104 11 10 až 4104 19 90.
- 4106 32 00** **V suchém stavu (crust)**
Viz poznámka 2 B) k této kapitole a všeobecné vysvětlivky k HS ke kapitole 41, část II), třetí odstavec.
- 4106 40 10** **Předčiněné tříslem**
Do této podpoložky patří kůže a kožky předčiněné tříslem, které vyžadují před dokončením další činění.
Tyto kůže a kožky jsou charakterizovány pevnou a kompaktní strukturou a světlou „sušenkovou“ barvou následkem tříslčinění.
- 4106 91 00** **V mokrém stavu (včetně wet-blue)**
Viz vysvětlivky k podpoložkám 4104 11 10 až 4104 19 90.
- 4106 92 00** **V suchém stavu (crust)**
Viz poznámka 2 B) k této kapitole a všeobecné vysvětlivky k HS ke kapitole 41, část II), třetí odstavec.
- 4107** **Usně z hovězího dobytka (včetně buvolů) nebo koní a jiných lichokopytníků, po vyčinění nebo po zpracování na crust dále upravené, včetně kůží zpracovaných na pergamen, odchlupené, též štípané, jiné než usně čísla 4114**
Usně patřící do tohoto čísla mohou být dále vydělány (mazané, barvené, kadeřené nebo ražené, upravené na semiš (velur), potišťené, leštěné, saténově upravené atd.) nebo zpracovány na pergamen (viz všeobecné vysvětlivky k HS k této kapitole, část III)).
- 4107 11 11** **Plný líc, neštípaný**
až
4107 11 90 Do této podpoložky patří usně, které nebyly štípané (tj. původní tloušťka nebyla rozdělena na několik vrstev), též pokud byly ztenčeny na stejnoměrnou tloušťku mizdřením a též, pokud mají odstraněny jakékoliv nerovnosti nebo přilnuté částice na masové straně.
- 4107 11 11** **Telecí box**
Telecí box je telecí usně vyčiněná chromem nebo někdy kombinovaným procesem, poté je barvená a leštěná a používá se na svršky obuvi nebo na určité kožené zboží (například kabelky, aktovky); tato kůže je velmi jemná.

- 4107 12 11** **Telecí box**
Viz vysvětlivky k podpoložce 4107 11 11.
- 4107 91 10** **Plný líc, neštípaný**
a
4107 91 90 Viz vysvětlivky k podpoložkám 4107 11 11 až 4107 11 90.
- 4107 91 10** **Spodková useň (na podešve)**
Vzhledem k jejímu použití, které vyžaduje pevnost a odolnost, useň známá jako spodková (na podešve) není naplněná. Metoda mazání používaná pro tuto useň je známá jako vodní mazání, na rozdíl od tukového mazání používaného pro plněné usně. Hlavní zpracování této usně zahrnuje čištění lícové strany usně, působení vzduchu, opakované tlučení a válcování pod tlakem.
Viz též vysvětlivky k HS k číslu 4107, třetí odstavec.
- 4112 00 00** **Usně ovčí nebo jehněčí, po vyčinění nebo po zpracování na crust dále upravené, včetně kůží zpracovaných na pergamen, odchlupené, též štípané, jiné než usně čísla 4114**
Použijí se, *mutatis mutandis*, vysvětlivky k číslu 4107.
- 4113** **Usně ostatních zvířat, po vyčinění nebo po zpracování na crust dále upravené, včetně kůží zpracovaných na pergamen, odchlupené, též štípané, jiné než usně čísla 4114**
Použijí se, *mutatis mutandis*, vysvětlivky k číslu 4107.
- 4115** **Kompozitní usně na základě nerozvlákněné usně nebo kožených vláken, ve tvaru desek, listů nebo pruhů, též ve svitcích; odřezky a jiné odpady kůží (usní) nebo kompozitní usně, nepoužitelné k výrobě koženého zboží; kožený prach, prášek a moučka**
Kompozitní useň je vyrobena z nerozvlákněné usně nebo z kožených vláken. Aby kompozitní useň získala speciální vlastnosti, přidávají se někdy plstitelné materiály jako celulóza, syntetická nebo bavlněná vlákna. Poměr takovýchto vláken však musí být dobře pod 50 %, aby toto zboží mohlo být zařazeno do čísla 4115 („desky, listy nebo pruhy, též ve svitcích“). Kožená vlákna sestávají z chromových pomačkaných třísek, rostlinných odpadů z blanžívání kůží, odřezků nebo jiného odpadu. Nejobvykleji používanou pojivou látkou je přírodní latex.
Kompozitní useň se hlavně využívá v obuvnickém průmyslu, kde se používá k výrobě výztuží, opatek, stélek, mezi-podešví a podešví pro pantofle. Další využití lze nalézt ve výrobě koženého zboží (například na ruby kufrů, školní brašny, příhrádky pro aktovky a náprsní tašky) a v technickém sektoru (manžety, těsnicí materiály atd.).

KAPITOLA 42

**KOŽENÉ ZBOŽÍ; SEDLÁŘSKÉ A ŘEMENÁŘSKÉ VÝROBKY; CESTOVNÍ POTŘEBY, KABELKY A PODOBNÉ
SCHRÁNKY; VÝROBKY ZE STŘEV (JINÝCH NEŽ Z HOUSENEK BOURCE MORUŠOVÉHO)**

- 4202** **Lodní kufry, cestovní kufry a kufříky, včetně toaletních kufříků, diplomatky, aktovky, školní brašny, pouzdra na brýle, divadelní kukátka, dalekohledy, fotografické přístroje, kamery, hudební nástroje, zbraně a podobné schránky; cestovní vaky a brašny, tašky na potraviny nebo nápoje s tepelnou izolací, neceséry, batohy, kabelky, nákupní tašky, náprsní tašky, peněženky, pouzdra na mapy, pouzdra na cigarety, pytlíky na tabák, brašny na nářadí, sportovní tašky a vaky, pouzdra na láhve, pouzdra na šperky, pudřenky, kazety na zlatnické zboží a podobné schránky z přírodní nebo kompozitní usně, z fólií z plastů, z textilních materiálů, vulkánfibru nebo lepenky, nebo potažené zcela nebo z větší části těmito materiály nebo papírem**
- Pro definici výrazu „vnější povrch“ viz doplňková poznámka 1 k této kapitole a vysvětlivky k HS k položkám 4202 11, 4202 21, 4202 31 a 4202 91.
- Do tohoto čísla patří pouzdra na rakety, která pokrývají celou raketu, též vybavená držadlem nebo ramenním popruhem.
- Do tohoto čísla však nepatří pouzdra na hlavy tenisových raket, badmintonových raket, golfových holí atd., jsou-li vyrobená z textílie (obvykle potažené plasty), též jsou-li vybaveny kapsou na míče (číslo 6307).
- 4202 11 10** **S vnějším povrchem z přírodní, kompozitní nebo lakové usně**
a
4202 11 90 Pro definici výrazů „laková useň“ a „kompozitní useň“ viz příslušné vysvětlivky k HS k číslu 4114, část II), první odstavce, bod 1) a k číslu 4115, část I).
- 4202 12 11** **Ve formě plastových fólií**
a
4202 12 19 Pokud je vnější materiál schránky z kombinace materiálů, kde je pouhým okem vidět, že je vnější povrch z plastových fólií (například tkanina z textilních vláken v kombinaci s plastovými fóliemi), je pro účely zařazení nepodstatné, jestli byly fólie vyrobeny zvlášť před vytvořením kombinovaného materiálu nebo jestli plastová vrstva vznikla potažením nebo pokrytím materiálu (například tkaniny z textilních vláken) plasty, za předpokladu, že výsledná vnější vrstva, která je vidět pouhým okem, má stejný vzhled jako vrstva vyrobená z plastových fólií.
- 4202 22 10** **Z plastových fólií**
Viz vysvětlivky k podpoložkám 4202 12 11 a 4202 12 19.
- 4202 31 00** **Výrobky obvykle nošené v kapse nebo v kabelce**
až
4202 39 00 Viz vysvětlivky k HS k položkám 4202 31, 4202 32 a 4202 39.
- 4202 32 10** **Z plastových fólií**
Viz vysvětlivky k podpoložkám 4202 12 11 a 4202 12 19.
- 4202 92 11** **Z plastových fólií**
až
4202 92 19 Viz vysvětlivky k podpoložkám 4202 12 11 a 4202 12 19.
- 4203** **Oděvy a oděvní doplňky z přírodní nebo kompozitní usně**
- 4203 10 00** **Oděvy**
Do této podpoložky patří oděvy, včetně pracovních oděvů, vyrobené z přírodní nebo kompozitní usně, jako jsou pláště, kabáty, saka, kalhoty a zástěry. Patří sem též kožky a sestavené kožky tvořící nekompletní nebo nedokončené výrobky, ale přesto rozeznatelné jako oděvy.

- 4203 21 00 až 4203 29 90** **Prstové rukavice, palčáky a rukavice bez prstů**
Tyto podpoložky zahrnují prstové rukavice, palčáky a rukavice bez prstů dále nezpracované, než vykrojené do tvaru. Kusy usně vykrojené do daného tvaru a určené k výrobě rukavic, ale jejichž palec a prsty dosud nebyly vykrojeny do tvaru se zařazují do podpoložky 4205 00 90.
- 4203 21 00** **Speciálně upravené k provozování sportu**
Viz vysvětlivky k HS k položce 4203 21.
Do této podpoložky patří též šermířské rukavice, kriketové rukavice, baseballové rukavice a rukavice s odstřiženými hřbety pro závodní cyklisty.
- 4203 29 10** **Ochranné pro všechny profese**
Ochranné prstové rukavice, palčáky a rukavice bez prstů patří do této podpoložky jsou všeobecně určeny pro ochranu rukou při práci. Pro tento účel, na rozdíl od vycházkových rukavic, jsou v mnoha případech vyrobeny ze silné, tuhé usně, která není normálně po činění jakkoli zpracována. Ochranné rukavice mají často hrubý povrch; mohou mít manžety, které chrání zápěstí a předloktí.
Ochranné rukavice, u nichž pouze dlaň a přední část prstů je z usně, se zařazují do této podpoložky.
- 4203 29 90** **Ostatní**
Do této podpoložky rovněž patří prstové rukavice, palčáky a rukavice bez prstů, které, ačkoliv jsou používány ve sportu, neodpovídají funkčním vzorovým znakům charakteristickým pro rukavice speciálně navržené k provozování sportu, které jsou dány ve vysvětlivkách k HS k položce 4203 21.
Rukavice, u nichž dlaň, přední část prstů a části mezi prsty jsou z usně a hřbet je z jiného materiálu patří také do této podpoložky.
- 4203 30 00** **Pásky, opasky a závěsné řemeny**
Tato podpoložka zahrnuje opasky na peníze a podobné opasky z usně s jednou nebo více kapsami opatřené zapínáním.
- 4203 40 00** **Ostatní oděvní doplňky**
Do této podpoložky patří šle, náramky, kravaty a šle pro tyrolské krátké kalhoty.
Do této podpoložky nepatří tkaničky do bot, které se nepovažují za oděvní doplňky a zařazují se do podpoložky 4205 00 90. Náramky vytvořené z „imitace“ nebo oděvní bižuterie (číslo 7117) a hodinkové řemínky (číslo 9113) jsou také vyloučeny z této podpoložky.
- 4205 00** **Ostatní výrobky z přírodní nebo kompozitní usně**
- 4205 00 11** **Dopravníkové nebo převodové pásky nebo řemeny**
Do této podpoložky patří výrobky popsané ve vysvětlivkách k HS k číslu 4205, druhý odstavec, bod 1), vyjma dopravníkových korečků.
- 4205 00 19** **Ostatní**
Do této podpoložky patří dopravníkové korečky a výrobky popsané ve vysvětlivkách k HS k číslu 4205, druhý odstavec, bod 2).
- 4205 00 90** **Ostatní**
Viz vysvětlivky k HS k číslu 4205, třetí odstavec.

KAPITOLA 43

KOŽEŠINY A UMĚLÉ KOŽEŠINY; VÝROBKY Z NICH

- 4301** **Surové kožešiny (včetně hlav, ohonů, nožek a jiných kousků nebo odřezků použitelných v kožešnictví), jiné než surové kůže a kožky čísel 4101, 4102 nebo 4103**
Pro definici výrazu „surové kožešiny“ viz vysvětlivky k HS k číslu 4301, předposlední odstavec.
- 4301 80 50** **Z volně žijících kočkovitých šelem**
Do této podpoložky patří zejména kožešiny z geparda, jaguára, rysa, pantera (nebo leoparda) a pumy.
- 4301 80 70** **Ostatní**
Do této podpoložky patří kožky z tuleně (například z mláďat tuleně grónského a tuleně kroužkovaného), z kalana (mořské vydry) nebo nutrie (coypu).
Kožky z mláďat tuleně grónského jsou úplně bílé.
Kožky z mláďat tuleně kroužkovaného jsou bílé se širokým, modrošedým hřbetním pruhem, který se táhne od hlavy k ocasu.
Kožešiny ze srstnatých tuleňů jsou často označovány nesprávně jako „mořská vydra“. Tuleň kožešiny mají jemnou, hedvábnou, hustou srst, leskle černou, která pokrývá zlatavou podsadu přecházející do rezavě hnědého nebo oranžového odstínu na krku a břiše.
Kožešina z mořské vydry je hnědá až černá, tu a tam s bílými chlupy, zatímco podsada je velmi jemná, ale též velmi pevná.
Téměř jedinou používanou částí kožešiny nutrií je kožešina z břicha, protože mléčné žlázy jsou na zádech, proto při stahování zvířete je řez veden podél hřbetu. Srst, která je černohnědá na břiše a světlejší na zádech a bocích, má bohatou, ostrou, hrubou srst a jemnou, hustou, huňatou podsadu.
- 4301 90 00** **Hlavy, ohony, nožky a jiné kousky nebo odřezky použitelné v kožešnictví**
Do této podpoložky patří nejen odpadní části (hlavy, ohony a nožky), ale také odstřížky a přřezy. Tyto kousky se používají k přípravě kožešinových kusů, z nichž se vyrábějí kožešiny nižší kvality.
- 4302** **Vyčištěné nebo upravené kožešiny (včetně hlav, ohonů, nožek a jiných kousků nebo odřezků), též sešité (bez přídavku jiných materiálů), jiné než čísla 4303**
- 4302 11 00 až 4302 19 95** **Celé kožešiny, též bez hlav, ohonů nebo nožek, nesešité**
Do těchto podpoložek patří kůže a kožky (např. z ovcí), z nichž nebylo odstraněno více než pouze hlava, nožky a ohon, též zarovnané na okrajích, nevykrájené nebo jinak nezpracované do tvaru; mohou být barvené a jsou vhodné pro použití jako předložky nebo pokrývky.
- 4302 19 41** **Z mláďat tuleně grónského a tuleně kroužkovaného**
Viz vysvětlivky k podpoložce 4301 80 70.
- 4302 20 00** **Hlavy, ohony, nožky a jiné kousky nebo odřezky, nesešité**
„Kousky nebo odřezky“ této podpoložky vznikají odstříháváním při upravování kožešin nebo sestavování kožešin nebo jejich částí do čtverců, obdélníků, lichoběžníků nebo křížů.

4302 30 10**„Vypouštěné“ kožešiny**

Viz vysvětlivky k HS k číslu 4302, první odstavce, bod 2), druhý pododstavec.

„Vypouštěné“ kožešiny, někdy označované jako „pramenové“ kožešiny, mohou být též získány:

- úhlopříčným rozřezáním kožek do úzkých proužků a jejich opětovným složením v původním pořadí,
 - postupným krájením kožek a znovuskládáním,
- s cílem vyrobit delší, ale užší kožky.

4302 30 21**Ostatní**

až

4302 30 95

Do těchto podpoložek patří, za předpokladu, že nebyly přidány žádné jiné materiály:

1. kousky nebo odřezky podpoložky 4302 20 00 nebo celé kožky, sestavené do pytlů, plátů, křížů nebo podobných polotovarů;
2. části určené pro výrobu kožešinových sak nebo pláštů, a obvykle sestávající ze tří odlišných sestavených dílů kožešiny, jednoho ve formě souměrného lichoběžníku s dlouhou základní linií, ze které budou vystřižena záda a zbývajících v pravouhlých tvarech, ze kterých budou vystřiženy přední díl a rukávy.

4302 30 51**Z mláďat tuleně grónského a tuleně kroužkovaného**

Viz vysvětlivky k podpoložce 4301 80 70.

4303**Oděvy, oděvní doplňky a jiné výrobky z kožešin****4303 10 10****Oděvy a oděvní doplňky**

a

4303 10 90

Viz poznámka 4 k této kapitole.

4303 10 10**Z kožešin mláďat tuleně grónského a tuleně kroužkovaného**

Do této podpoložky patří oděvy a oděvní doplňky vyrobené z kožek podpoložky 4302 19 41 nebo 4302 30 51.

4303 90 00**Ostatní**

Viz vysvětlivky k HS k číslu 4303, třetí a čtvrtý odstavce.

TŘÍDA IX

DŘEVO A DŘEVĚNÉ VÝROBKY; DŘEVĚNÉ UHLÍ; KOREK A KORKOVÉ VÝROBKY; VÝROBKY ZE SLÁMY, ESPARTA NEBO JINÝCH PLETACÍCH MATERIÁLŮ; KOŠÍKÁŘSKÉ A PROUTĚNÉ VÝROBKY

KAPITOLA 44

DŘEVO A DŘEVĚNÉ VÝROBKY; DŘEVĚNÉ UHLÍ

- 4401** **Palivové dřevo v polenech, špalcích, větvích, otepích nebo v podobných tvarech; dřevěné štěpky nebo třísky; piliny a dřevěné zbytky a dřevěný odpad, též aglomerované do polen, briket, pelet nebo podobných tvarů**
- 4401 10 00** **Palivové dřevo v polenech, špalcích, větvích, otepích nebo v podobných tvarech**
Pro polena a špalky, které se považují za palivové dřevo, nejsou stanoveny žádné mezní rozměry. Podmínka je, že jsou ze dřeva a od dřeva patřícího do čísla 4403 je odlišuje způsob jejich předkládání (viz vysvětlivky k HS k číslu 4401, vyloučení b)).
Do této podpoložky nepatří dřevěné piliny, dřevěný odpad nebo zbytky, i když jsou jasně určeny k použití jako palivo (podpoložka 4401 30 40 nebo 4401 30 80).
- 4401 21 00** **Dřevěné štěpky nebo třísky**
a
4401 22 00 Viz poznámky 1 a) a 1 c) k této kapitole a vysvětlivky k HS k číslu 4401, první odstavec, část B).
- 4401 30 20** **Piliny, dřevěné zbytky a dřevěný odpad, též aglomerované do polen, briket, pelet nebo podobných tvarů**
až
4401 30 80 Viz poznámky 1 a) a 1 c) k této kapitole.
Do těchto podpoložek nepatří dřevitá moučka definovaná v doplňkové poznámce 2 k této kapitole (číslo 4405 00 00).
- 4403** **Surové dřevo, též odkorněné, zbavené dřevní běli nebo nahrubo opracované**
- 4403 10 00** **Natřené barvou, mořidlem, kreozotem nebo jinými konzervačními prostředky**
Viz vysvětlivky k HS k položce 4403 10.
Injektování a impregnace dřeva jsou úpravy jeho konzervace (zvýšení životnosti) nebo jeho vybavení určitými speciálními vlastnostmi (například ohnivzdornou úpravou nebo úpravou k ochraně proti sesychání). Injektační nebo impregnační úprava zajišťuje dlouhodobou konzervaci například sloupů z jehličnatého dřeva.
Tato úprava představuje buď dlouhodobé namáčení v otevřených nádržích s horkou tekutinou, přičemž se sloupy ponechají v tekutině, dokud tato nezchladne, nebo úpravu v autoklávu působením vakua nebo tlaku.
Mezi používanými produkty jsou organické produkty, jako kreozot, dinitrofenoly a dinitrokrezoly.
Sloupy ze dřeva natřené barvou nebo lakem rovněž patří do této podpoložky.
- 4403 20 11** **Pilařská kulatina**
Pilařská kulatina je charakterizována fyzikálními vlastnostmi, jako jsou:
— válcová a rovná vlákenná struktura bez hlavního ohybu,
— průměr ne menší než 15 cm.
Obvykle bude podélně řezána (nebo štípána) pro výrobu bloků nebo železničních pražců (příčných pražců) nebo pro použití při výrobě listů pro dýhování (hlavně loupáním nebo krájením na plátky).

- 4403 20 31** **Pilařská kulatina**
Viz vysvětlivky k podpoložce 4403 20 11.
- 4403 20 91** **Pilařská kulatina**
Viz vysvětlivky k podpoložce 4403 20 11.
- 4403 41 00 až 4403 49 95** **Ostatní, z tropického dřeva uvedeného v poznámce k položce 1 k této kapitole**
Viz též všeobecné vysvětlivky k HS k položkám k této kapitole, týkající se názvů některých tropických dřevin. Viz též příloha k vysvětlivkám k HS k této kapitole.
- 4403 49 35** **Okoumé a Sipo**
Okoumé se těží téměř výhradně v lesích Gabonu. Toto dřevo je měkké a lososově růžové, s vláknitou strukturou a s nepravidelnými vlákny, poněkud se podobá mahagonu, je však mnohem světlejší. Strom poskytuje dobře tvarované válcovité kmeny, vhodné skvěle na krájení a loupání a používá se hlavně na výrobu dýh.
- 4403 91 10** **Pilařská kulatina**
Viz vysvětlivky k podpoložce 4403 20 11.
- 4403 92 10** **Pilařská kulatina**
Viz vysvětlivky k podpoložce 4403 20 11.
- 4403 99 10** **Topolové**
Do této podpoložky patří všechny druhy rodu *Populus*.
Topolové dřevo je bledé barvy, je lehké a velmi měkké. Používá se v truhlářství (vnitřky nábytku, obalové bedny) a na výrobu překližek. Po jehličnanech je hlavním zdrojem celulózy pro papírovinu.
- 4403 99 51** **Pilařská kulatina**
Viz vysvětlivka k podpoložce 4403 20 11.
- 4404** **Dřevo na obruče; štípané tyče; dřevěné kůly, kolíky a výtyčky, zašpičatělé, ale podélně nerozřezané; dřevěné tyče nahrubo opracované, avšak nesoustružené, neohýbané ani jinak neopracované, vhodné pro výrobu vycházkových holí, deštníků, násad nástrojů a podobných výrobků; dřevěné loubky, destičky, pásky a podobné výrobky**
Dřevěné loubky, destičky, pásky a podobné výrobky se hlavně odlišují od listů na dýhy čísla 4408 svou menší velikostí a druhem použitého dřeva (obvykle běžná měkká dřeva).
- 4404 20 00** **Jiné než jehličnaté**
Do této podpoložky patří dřevěné hobliny, které se podobají spirálovým štěpkům (obvykle z bukového nebo lískového dřeva), používané při výrobě octa nebo při čištění jiných kapalin.
- 4405 00 00** **Dřevěná vlna; dřevitá moučka**
Pro definici výrazu „dřevitá moučka“ viz doplňková poznámka 2 k této kapitole.
- 4406** **Dřevěné železniční nebo tramvajové pražce (příčné pražce)**
- 4406 10 00** **Neimpregnované**
Viz vysvětlivky k HS k podpoložkám 4406 10 a 4406 90.
- 4406 90 00** **Ostatní**
Viz vysvětlivky k HS k položkám 4406 10 a 4406 90.

- 4407** **Dřevo rozřezané nebo štípané podélně, krájené nebo loupané, též hoblované, broušené pískem nebo na koncích spojované, o tloušťce převyšující 6 mm**
Pro definici výrazů „krájené“ a „loupané“ viz vysvětlivky k HS k číslu 4408, druhý a třetí odstavec.
- 4407 10 31 až 4407 10 38** **Hoblované**
Do těchto podpoložek nepatří:
a) dřevo upravené „nárazy nebo ranami“, tj. dřevo hoblované za účelem odstranění výrůstků a s ponechanými stopami hrubého řezání pilou (podpoložky 4407 10 91 až 4407 10 98);
b) dřevo řezané podélně, které s ohledem na zvláštnosti daného dřeva a techniku zpracování tohoto druhu dřeva, nenese žádné stopy po řezání, za předpokladu, že absence těchto stop je výsledkem pouze pomocné práce nezbytné při řezání z technických důvodů, jejímž cílem není usnadnění pozdějšího používání dřeva a odstraňování těchto stop (podpoložky 4407 10 91 až 4407 10 98).
- 4407 10 91 až 4407 10 98** **Ostatní**
Do těchto podpoložek nepatří kompletní sady řezaných desek, krájeného nebo loupaného dřeva o tloušťce převyšující 6 mm, určených k použití na výrobu balicích beden nebo dopravních klecí. Tyto sady desek patří do čísla 4415, též pokud obsahují některá příslušenství, jako výztuže rohů nebo spodních okrajů. Viz též vysvětlivky k číslu 4415.
- 4407 21 10 až 4407 29 95** **Z tropického dřeva uvedeného v poznámce k položce 1 k této kapitole**
Viz též všeobecné vysvětlivky k HS k položkám k této kapitole, týkající se názvů některých tropických dřevin. Viz též příloha k vysvětlivkám k HS k této kapitole.
- 4407 99 96** **Z tropického dřeva**
Pro účely této podpoložky výraz „tropické dřevo“ znamená pouze takové tropické dřevo, které není specifikováno v poznámce k položce 1 k této kapitole.
Do této podpoložky patří následující druhy tropického dřeva: aiélé, alone, andoung, bilinga, bomanga, bubinga, ebène, ebiara, fero, kapokier, limbali, longhi, movingui, mutenye, naga, niové, tali, tchitola, wengé a zingana.
- 4408** **Listy na dýhování (včetně listů získaných krájením na plátky vrstveného dřeva), na překližky nebo na podobné vrstvené dřevo a ostatní dřevo, rozřezané podélně, krájené nebo loupané, též hoblované, broušené pískem nebo sesazované nebo na koncích spojované, o tloušťce nepřesahující 6 mm**
- 4408 31 11 až 4408 39 95** **Z tropického dřeva uvedeného v poznámce k položce 1 k této kapitole**
Viz též vysvětlivky k HS k této kapitole, týkající se názvů některých tropických dřevin. Viz též příloha k vysvětlivkám k HS k této kapitole.
- 4409** **Dřevo (včetně nesestavených pruhů a vlysů pro parketové podlahy) souvisle profilované (s pery, drážkované, polodrážkované, zkosené, spojované do V, vroubkované, lištované, zaoblené nebo podobně profilované) podél jakékoliv z jeho hran, konců nebo ploch, též hoblované, broušené pískem nebo na koncích spojované**
- 4409 10 11** **Lišty pro rámy na obrazy, fotografie, zrcadla nebo podobné předměty**
Viz vysvětlivky k HS k číslu 4409, pátý odstavec, bod 4).
Do této podpoložky nepatří tvarované lišty, vytvořené navrstvením jedné tvarované lišty na druhou tvarovanou či netvarovanou (číslo 4418 nebo 4421).

- 4409 10 18** **Ostatní**
Do této podpoložky patří:
1. protahovaná dřeva a zaoblená dřeva na výrobu kolíků, popsané ve vysvětlivkách k HS k číslu 4409, pátý odstavec, bod 5);
 2. pruhy a vlysy pro parketové podlahy, souvisle tvarované.
Pruhy a vlysy, které byly opracovány jen hoblováním, broušením nebo spojením konců (například spojením na klínové ozuby), patří do čísla 4407 nebo 4408. Prkénka a vlysy dýhované nebo z překližky patří do čísla 4412.
- 4409 29 10** **Lišty pro rámy na obrazy, fotografie, zrcadla nebo podobné předměty**
Viz vysvětlivky k podpoložce 4409 10 11.
- 4409 29 91** **Ostatní**
a
4409 29 99 Viz vysvětlivky k podpoložce 4409 10 18.
- 4410** **Třískové desky, desky s orientovanými třískami tzv. „oriented strand board“ (OSB) a podobné desky (například třískové desky tzv. „waferboard“) ze dřeva nebo z jiných dřevitých materiálů, též aglomerované s pryskyřicemi nebo jinými organickými pojivy**
- 4410 11 50** **Na povrchu potažené dekorativními lamináty z plastů**
Do této podpoložky patří třískové desky ze dřeva, potažené vysokotlakými lamináty podpoložky 3921 90 41.
- 4410 11 90** **Ostatní**
Do této podpoložky patří a třískové desky pokryté plasty, barvou, papírem, textilními materiály nebo kovem, jiné než ty, které jsou uvedeny v podpoložkách 4410 11 30 a 4410 11 50.
- 4410 90 00** **Ostatní**
Příklady dřevitých materiálů jiných, než dřevo, které patří do těchto podpoložek, jsou bagasa, bambus, obilná sláma a lněné nebo konopné pazdří.
- 4411** **Dřevovláknité desky a podobné desky z jiných dřevitých materiálů, též pojené pryskyřicemi nebo jinými organickými látkami**
- 4411 12 10** **Polotvrdé dřevovláknité desky (MDF)**
až
4411 14 90 Viz vysvětlivky k HS k číslu 4411 odst. 2, (A), první pododstavec.
- 4411 12 10** **Mechanicky neopracované nebo na povrchu nepotažené**
Pro účely zařazení do této podpoložky se broušení nepovažuje za mechanické opracování.
- 4411 13 10** **Mechanicky neopracované nebo na povrchu nepotažené**
Viz vysvětlivky k podpoložce 4411 12 10.
- 4411 14 10** **Mechanicky neopracované nebo na povrchu nepotažené**
Viz vysvětlivky k podpoložce 4411 12 10.
- 4411 92 10** **O hustotě převyšující 0,8 g/cm³**
a
4411 92 90 Viz vysvětlivky k HS k číslu 4411, odst. 2, (B), (1).
- 4411 92 10** **Mechanicky neopracované nebo na povrchu nepotažené**
Viz vysvětlivky k podpoložce 4411 12 10.

4411 93 10 **O hustotě převyšující 0,5 g/cm³, avšak nepřesahující 0,8 g/cm³**

a
4411 93 90 Viz vysvětlivky k HS k číslu 4411, odst. 2, (B), (2).

4411 93 10 **Mechanicky neopracované nebo na povrchu nepotažené**

Viz vysvětlivky k podpoložce 4411 12 10.

4411 94 10 **O hustotě nepřesahující 0,5 g/cm³**

a
4411 94 90 Viz vysvětlivky k HS k číslu 4411, odst. 2, (B), (2) a (3).

4411 94 10 **Mechanicky neopracované nebo na povrchu nepotažené**

Viz vysvětlivky k podpoložce 4411 12 10.

4412 **Překližky, dýhované desky a podobné vrstvené dřevo**

Překližky z jehličnatých druhů mají často vady (například otvory) na vnější vrstvě, které jsou, během zpracovatelských procesů, opraveny materiály jako jsou dřevěné ucpávky, plastické výplňové směsi atd.

Takovéto materiály se nepovažují za přidané látky a nedávají překližkám charakter výrobků jiných čísel.

Překližky tohoto čísla mohou být nebroušené nebo dále upravené broušením. Výraz „nebroušené“ zahrnuje „dotykové broušení“; účelem dotykového broušení je pouze odstranit z vnější vrstvy nerovnosti vzniklé při vyspravování, ucpávání nebo vyplňování.

Viz rovněž vysvětlivky k HS k položkám 4412 10, 4412 31, 4412 32 a 4412 39.

Mezi překližky, dýhované desky a podobné vrstvené dřevo používané jako podlahové desky (viz zejména čtvrtý odstavec vysvětlivek k HS k tomuto číslu) patří pouze takové desky, které mají vrchní vrstvu dřeva o tloušťce menší než 2,5 mm (tenká dýha).

Příklad typického třívrstvého výrobku:



Pokud má vrchní vrstva dřeva tloušťku 2,5 mm nebo více, takovéto výrobky do tohoto čísla nepatří (podpoložka 4418 71 00 nebo 4418 72 00).

4412 94 10 **Laťovky, vrstvené desky a podlahové laťovky**

a
4412 94 90 Pro výklad pojmů „laťovky, vrstvené desky a podlahové laťovky“, viz vysvětlivky k HS k číslu 4412, první odstavec, bod 3), první pododstavec.

- 4413 00 00** **Zhutněné dřevo, ve tvaru špalků, desek, pruhů nebo profilů**
Druhy nejběžněji zhutněného dřeva jsou buk, habr, trnovník a topol.
- 4415** **Bedny, krabice, laťové bedny, bubny, a podobné dřevěné obaly; dřevěné kabelové bubny; jednoduché palety, skříňové palety a jiné nakládací plošiny ze dřeva; nástavce palet ze dřeva**
- 4415 10 10** **Bedny, krabice, laťové bedny, bubny a podobné obaly**
Do této podpoložky patří kompletní sady prken – nesmontovaných – ze dřeva, řezaných, krájených nebo loupaných, určených na výrobu balicích beden, laťových beden atd., předkládané v jedné zásilce, též se dny, stranami, víky a zámky sestavenými v sadě.
Nekompletní sady se zařazují následovně:
1. díly obalů, jako jsou dna, víka atd., sbíjené dohromady nebo smontované jakýmkoliv jiným způsobem, vyrobené z dřevěných řezaných, krájených nebo loupaných prken, patří do podpoložky 4421 90 98;
2. nesmontovaná prkna se zařazují podle jejich charakteru (čísla 4407 nebo 4408).
Viz též vysvětlivky k HS k číslu 4415, část I).
- 4415 10 90** **Kabelové bubny**
Viz vysvětlivky k HS k číslu 4415, část II).
- 4415 20 20** **Jednoduché palety, skříňové palety a jiné nakládací plošiny; nástavce palet**
a
4415 20 90 Viz vysvětlivky k HS k číslu 4415, část III) a IV).
- 4416 00 00** **Sudy, džbery, kádě, nádrže, vědra, a jiné bednářské výrobky a jejich části a součásti, ze dřeva, včetně dužin (díků pláště) sudu**
Sudy a džbery mají trup, který je uprostřed vydutý, a mají dva uzavřené konce. Kádě a vědra mají obvykle jen jeden uzavřený konec a mohou mít odkládací víko.
Nejčastěji používanými druhy jsou kaštan a dub.
Části uzavírající dužiny a čela džberů a jiné bednářské výrobky.
Dužiny jsou hoblovaná prkna, více či méně zakřivená, ohnutá nebo zkosená nejméně na jedné straně a s drážkou nazývanou „croze“ k sestavení.
Čela jsou řezaná do kruhovitěho tvaru s požadovaným obvodem a jsou našikmo seříznutá na obou stranách, aby mohla být vložena do drážky (croze).
- 4417 00 00** **Dřevěné nástroje, dřívky, násady nástrojů, tělesa a násady pro košťata, kartáče a štětce; dřevěná kopyta a napínáky obuvi**
Viz poznámka 5 k této kapitole.
Do této podpoložky patří rukojeti ke štětcům a holícím štětkám.
- 4418** **Výrobky stavebního truhlářství a tesařství, včetně dřevěných voštinových desek, sestavených podlahových desek a šindelů („shingles“ a „shakes“) ze dřeva**
- 4418 20 10** **Dveře a jejich rámy a zárubně a prahy**
až
4418 20 80 Do této podpoložky patří pevné laminované dřevěné desky s tlustým jádrem, za předpokladu, že byly dále opracovány do takového stupně, že jsou výhradně určeny k použití jako dveře (např. vybráním otvorů pro rukojeti, zámky nebo závěsy).
Do této podpoložky nepatří neopracované desky, někdy zvané jako „dveřové polotovary s pevným jádrem“, i když jsou jejich strany podýhované (číslo 4412).

- 4418 40 00 Bednění pro betonování**
Bednění této podpoložky jsou montážní celky používané pro všechny druhy betonářských konstrukčních prací (například pro základy, stěny, podlahy, sloupy, pilíře, vzpěry, tunelové díly atd.).
Všeobecně se bednění vyrábí z pryskyřičnatého dřeva (z prken, trámů atd.). Avšak překližkové desky používané jako bednění (k získání hladkého povrchu) do této podpoložky nepatří, i když jsou na jedné nebo obou stranách opatřené nátěrem a jejich použití jako bednění pro betonování je nepochybné (číslo 4412).
- 4418 50 00 Šindele („shingles“ a „shakes“)**
Viz vysvětlivky k HS k číslu 4418, sedmý a osmý odstavec.
- 4418 71 00 Sestavené podlahové desky**
až
4418 79 00 Viz vysvětlivky k HS k číslu 4418, šestý odstavec.
- 4418 71 00 Pro mozaikové podlahy**
Do této podpoložky patří podlahové desky sestávající z vrstvy známé jako nášlapná vrstva, vyrobené z kvádrů, pásků, vlysů atd., připevněné na vhodný podklad ze dřeva, třískové desky, papíru, plastů, korku atd.
Viz též vysvětlivky k číslu 4412.
Viz rovněž vysvětlivky k HS k položce 4418 71.
- 4418 72 00 Ostatní, vícevrstvé**
Viz vysvětlivky k podpoložce 4418 71 00.
- 4418 90 10 Dřevo provrstvené kličem**
Viz vysvětlivky k HS k číslu 4418, třetí odstavec.
- 4418 90 80 Ostatní**
Do této podpoložky patří voštinové dřevěné desky popsané ve vysvětlivkách k HS k číslu 4418, čtvrtý odstavec.
- 4420 Marketerované a intarzované dřevo; skříňky a pouzdra na klenoty nebo přibory a podobné výrobky, ze dřeva; sošky a jiné ozdobné předměty, ze dřeva; dřevěný nábytek, který nepatří do kapitoly 94**
- 4420 90 10 Marketerované a intarzované dřevo**
Do těchto podpoložek patří desky z marketerovaného a intarzovaného dřeva.
Marketerie sestává obvykle z tenkých kousků dřeva nebo jiných materiálů (obecný kov, ulity, slonovina atd.) nalepených k dekorativním účelům na dřevěnou podložku.
- 4421 Ostatní výrobky ze dřeva**
- 4421 90 98 Ostatní**
Do této podpoložky patří:
1. sady prken tvořící část dřevěných balicích beden (víka atd.);
2. dřevěné regály (police), též smontované, za předpokladu, že nemají charakter nábytku;
3. zahradní ploty atd., vyrobené z mřížoviny sbité křížovité, která se potom vypne (harmonikový systém);
4. špejle a špičaté tyčky mnoha druhů, používané k přípravě některých potravin (rolky ze sledů atd.).

KAPITOLA 45

KOREK A KORKOVÉ VÝROBKY

4501 Přírodní korek, surový nebo jednoduše upravený; korkový odpad; rozdrčený, granulovaný nebo na prach umletý korek

4501 10 00 Přírodní korek, surový nebo jednoduše upravený

Viz vysvětlivky k HS k číslu 4501, bod 1).

4501 90 00 Ostatní

Viz vysvětlivky k HS k číslu 4501, body 2) a 3).

4502 00 00 Přírodní korek, odkorněný nebo nahrubo hraněný nebo v pravoúhlých (též čtvercových) blocích, deskách, listech nebo pásech (včetně polotovarů s ostrými hranami na korkové zátky)

Do tohoto čísla patří obložení stěn, v kotoučích, sestávající z tenkého přírodního korku podloženého papírem.

4503 Výrobky z přírodního korku

4503 10 10 Zátky a uzávěry

**a
4503 10 90**

Viz vysvětlivky k HS k položce 4503 10.

4504 Aglomerovaný korek (též s pojivý) a výrobky z aglomerovaného korku

4504 10 11 Pro šumivá vína, včetně zátek s kotoučem z přírodního korku

Do této podpoložky patří válcovité zátky a uzávěry pro lahve šumivého vína. Průměr těchto zátek a uzávěrů je zjevně větší než hrdlo lahve, takže těsně přiléhají, jakmile jsou vloženy do lahve. Po použití (tj. pokud je zátka vytažena z lahve), mají tvar zobrazený ve vysvětlivkách k podpoložkám 2204 21 06 až 2204 21 09.

Horní část těchto zátek a uzávěrů je často tvořena aglomerovaným korkem a dolní část (tj. část, které má být v kontaktu se šumivým vínem) přírodním korkem:

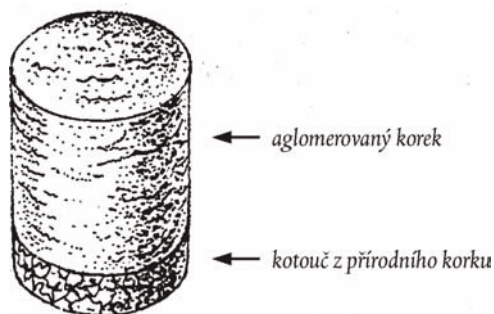

4504 10 19 Ostatní

Do této podpoložky patří válcovité zátky a uzávěry z aglomerovaného korku pro jiné lahve, než ty lahve co jsou určeny pro šumivé víno.

Do této podpoložky nepatří tenké korkové kotoučky používané jako těsnění pro korunkové uzávěry (podpoložky 4504 10 91 a 4504 10 99).

4504 10 91

Ostatní

a

4504 10 99

Do této podpoložky patří též kotoučky z aglomerovaného korku pro korunkové zátky.

4504 90 20

Zátky a uzávěry

Do této podpoložky patří zátky a uzávěry z aglomerovaného korku, které nejsou válcovité. Takovéto zátky a uzávěry jsou například kónické a mohou mít též uprostřed otvor:

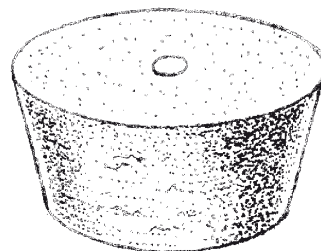
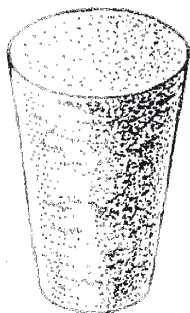

KAPITOLA 46

VÝROBKY ZE SLÁMY, ESPARTA NEBO JINÝCH PLETACÍCH MATERIÁLŮ; KOŠÍKÁŘSKÉ A PROUTĚNÉ VÝROBKY

- 4601** **Pletence a podobné výrobky z pletacích materiálů, též spojené do pásů; pletací materiály, pletence a podobné výrobky z pletacích materiálů, svázané dohromady v paralelních provazcích nebo tkané, ve formě listu, též jako dokončené výrobky (například rohože, slaměné rohožky, košatiny)**
- 4601 21 10 až 4601 29 90** **Rohože, slaměné rohožky a košatiny z rostlinných materiálů**
Do těchto podpoložek patří:
1. hrubé rohože ze tkané slámy nebo vázané dohromady v paralelních pramenech nebo tkané naplocho, jako jsou rohože používané k ochranným účelům v zahradnictví;
 2. čínské rohože a rohožky vyrobené stejnou cestou a používané pro stejný účel.
Čínské rohože a rohožky jsou rohože a rohožky vyrobené přímo ze stonků a pásků rostlin třídy Cyperaceae (*Lepironia mucronata*); jsou předkládány v přírodním stavu nebo obarvené (obvykle červeně). Tyto rohože a rohožky jsou tkané; řetězec (nebo osnova), který pojí stonky nebo pásky rostlinného materiálu, sestává ze široce rozložených provazců nebo nití. Rohože jsou obvykle vyráběny jednotlivě a mohou být lemované páskem z textilního materiálu; ze země původu jsou často odesílány v kotoučích skládajících se z několika rohoží sešitých svými konci k sobě;
 3. hrubé rohožky, jaké jsou používány k ochranným účelům v zahradnictví;
 4. košatiny (ochranné stěny) (například ze slámy nebo sítiny), používané pro stejné účely jako hrubé rohože uvedené výše, avšak též vhodné k použití při stavbě oplocení a zvýšených cest.
- 4602** **Košíkářské, proutěné a jiné výrobky, vyrobené přímo z pletacích materiálů nebo zhotovené ze zboží čísla 4601; výrobky z lufy**
- 4602 11 00** **Z bambusu**
Do této podpoložky patří výrobky uvedené ve vysvětlivkách k HS k číslu 4602, první odstavce, body i) a ii), například koberce z rostlinného materiálu zhotovené z malých rohožek nebo ze zboží položky 4601 21 spojených dohromady.
- 4602 19 10** **Slaměné obaly na láhve**
Viz vysvětlivky k HS k číslu 4602, druhý odstavce, bod 8).
- 4602 19 90** **Ostatní**
Do této podpoložky patří:
1. výrobky uvedené ve vysvětlivkách k HS k číslu 4602, první odstavce, bod ii), například koberce z rostlinného materiálu zhotovené z malých rohožek ze zboží položky 4601 29 spojených dohromady;
 2. výrobky z lufy. Lufa, známá též jako rostlinná houba, se zařazuje do podpoložky 1404 90 00 a skládá se z porézního pletiva různých druhů tykve (*Luffa cylindrica*).

TŘÍDA X

BUNIČINA ZE DŘEVA NEBO Z JINÝCH CELULÓZOVÝCH VLÁKNOVIN; SBĚROVÝ PAPÍR, KARTÓN NEBO LEPENKA (ODPAD A VÝMĚT); PAPÍR, KARTÓN A LEPENKA A VÝROBKY Z NICH

KAPITOLA 47

BUNIČINA ZE DŘEVA NEBO Z JINÝCH CELULÓZOVÝCH VLÁKNOVIN; SBĚROVÝ PAPÍR, KARTÓN NEBO LEPENKA (ODPAD A VÝMĚT)**Všeobecné vysvětlivky**

Pro definici výrazů „polobělená“ a „bělená“, viz všeobecné vysvětlivky k HS k této kapitole, čtvrtý odstavec.

Buničina se pokládá za polobělenou nebo bělenou, jestliže byla po zhotovení dále upravená různým stupněm intenzity za účelem zvýšení bělosti (jasnosti) určitým postupem, zejména odstraněním nebo menší či větší modifikací barvicích látek v buničině nebo jednoduchým přidáním zjasňujících činidel.

4701 00 Mechanická vláknina (dřevovina)**4701 00 10 Termomechanická vláknina**

Viz vysvětlivky k HS k číslu 4701, čtvrtý odstavec, poslední pododstavec.

4701 00 90 Ostatní

Viz vysvětlivky k HS k číslu 4701, čtvrtý odstavec, první tři pododstavce.

4703 Dřevná buničina, nátrónová nebo sulfátová, jiná než pro chemické zpracování

Viz poznámka 1 k této kapitole.

4703 11 00 Jehličnanová

Do této podpoložky patří zejména buničiny vyrobené z borovice, jedle nebo smrku.

4703 19 00 Jiná než jehličnanová

Buničiny této podpoložky jsou obvykle vyrobeny z topolu a osiky a rovněž z tvrdších dřev jako je buk, kaštan, blahovičnick a řada tropických dřevin. Vlákna jsou zpravidla kratší, než u jehličnanových buničin.

4703 21 00 Jehličnanová

Viz vysvětlivky k podpoložce 4703 11 00.

4703 29 00 Jiná než jehličnanová

Viz vysvětlivky k podpoložce 4703 19 00.

4704 Dřevná buničina, sulfitová, jiná než pro chemické zpracování

Použijí se, *mutatis mutandis*, vysvětlivky k číslu 4703 a k podpoložkám k tomuto číslu.

4706 Buničina z vláken získaných ze sběrového papíru, kartónu nebo lepenky (odpadu a výmětu) nebo z jiných celulósových vláknovin

Viz všeobecné vysvětlivky k HS k této kapitole, třetí odstavec.

- 4706 10 00** **Buničina z bavlněného líntru**
Buničina z bavlněného líntru, která má zpravidla vysoký obsah alfacelulózy (98 až 99 % hmotnostních) a velmi nízký obsah popela (přibližně 0,05 % hmotnostních), se liší od bavlněného líntru pouze slisovaného do tvaru desek nebo plátů, které patří do podpoložky 1404 20 00, tím, že jeho vlákna, vařená pod tlakem po dobu několika hodin v roztoku kalcinované sody, jsou víceméně zhuštěná, zatímco vlákna z bavlněného líntru podpoložky 1404 20 00, která neprošla tímž procesem, si obvykle zachovávají svou původní strukturu a délku.
- 4707** **Sběrový papír, kartón nebo lepenka (odpad a výmět)**
Do tohoto čísla nepatří kotouče papíru, jejichž vnější vrstvy byly částečně namáčeny ve vodě nebo jinak poškozeny (kapitola 48).
- 4707 10 00** **Nebělený sulfátový (kraft) papír, kartón nebo lepenka nebo vlnitý papír, kartón nebo lepenka**
Viz vysvětlivky k HS k položkám 4707 10, 4707 20 a 4707 30.
- 4707 20 00** **Ostatní papír, kartón nebo lepenka vyrobené hlavně z bělené dřevné buničiny, nebarvené ve hmotě**
Viz vysvětlivky k HS k položkám 4707 10, 4707 20 a 4707 30.
Do této podpoložky patří odpad (například odstřížky a odřezky) z výroby nebo zpracování papíru nebo z tiskařských prací a z použitých děrných štítků a pásků. Tento druh papíru určený pro recyklování je obvykle připraven téměř zcela z papíru bez tisku.
- 4707 30 10**
a
4707 30 90 **Papír, kartón nebo lepenka vyrobené převážně z mechanické vlákniny (například noviny, časopisy a podobné tiskoviny)**
Viz vysvětlivky k HS k položkám 4707 10, 4707 20 a 4707 30.

KAPITOLA 48

PAPÍR, KARTÓN A LEPENKA; VÝROBKY Z PAPIRENSKÝCH VLÁKNIN, PAPIRU, KARTÓNU NEBO LEPENKY**Všeobecné vysvětlivky**

Kotouče papíru, jejichž vnější vrstvy byly částečně namáčeny ve vodě nebo jinak poškozeny, zůstávají zařazeny v příslušných podpoložkách čísel 4801 až 4811.

- 4801 00 00** **Novinový papír, v kotoučích nebo listech (arších)**
Viz poznámka 4 k této kapitole a vysvětlivky k HS k číslu 4801.
- 4802** **Nenatíraný papír, kartón a lepenka, určené ke psaní, tisku nebo k jiným grafickým účelům, a neděrovaný papír na děrné štítky nebo děrné pásy, v kotoučích nebo v pravouhlých (včetně čtvercových) listech (arších), jakéhokoliv rozměru, jiný než papír čísel 4801 nebo 4803; ručně vyrobený papír, kartón a lepenka**
Viz poznámka 5 k této kapitole.
- 4802 10 00** **Ručně vyrobený papír, kartón a lepenka**
Viz všeobecné vysvětlivky k HS k této kapitole, část B) a vysvětlivky k HS k číslu 4802, druhý a třetí odstavec.
- 4802 40 10** **Surový tapetový papír**
a
4802 40 90 Surový tapetový papír může být bílý nebo barevný papír, klížený, strojně hlazený, s tlustou, ale pružnou strukturou a hrubým povrchem. Tento papír je vhodný k nátěru a/nebo k tisku na jedné straně, druhá strana je určena pro lepidlo. Surový papír je základem výroby tapetového papíru a tapetování.
- 4803 00** **Toaletní nebo odličovací tenký papír, ručníkový nebo ubrouskový papír a podobné papíry používané v domácnosti nebo pro hygienické účely, buničitá vata a pásy zplstěných buničinových vláken, též krepované, plisované, ražené, perforované, na povrchu barvené, zdobené nebo potištěné, v kotoučích nebo v listech (arších)**
- 4803 00 10** **Buničitá vata**
Viz vysvětlivky k HS k číslu 4803, první odstavec, bod 2), druhý pododstavec.
U otevřených tvarů pavučiny se ukazují malé dírky, prochází-li jimi světlo.
- 4803 00 31** **Krepový papír a pásy zplstěných buničinových vláken (označované jako hedvábný papír „tissue“) s plošnou**
a **hmotností každé vrstvy**
4803 00 39 Pro definici výrazu „krepový papír“, viz vysvětlivky k HS k číslu 4808, první odstavec, bod 2).
Uzavřený tvar pásu představuje kompaktnější a více homogenní strukturu, než je u buničité vaty.
- 4804** **Nenatíraný papír, kartón a lepenka kraft, v kotoučích nebo listech (arších), jiné než patřící do čísel 4802 nebo 4803**
Pro definici pojmu „papír, kartón a lepenka kraft“, viz poznámka 6 k této kapitole.
Papír kraft a kartón a lepenka kraft mají velkou mechanickou pevnost. Obvykle neobsahují žádná plnidla a jsou do velké míry klížené, jsou téměř vždy opakní (neprůhledné), ve většině případů jsou strojově hlazené (tj. kalandrované pouze na jedné straně) a většinou mají viditelné značky síta.
Papír kraft a kartón a lepenka kraft jsou výborným balicím materiálem. Používají se též jako balicí papír na ovinování elektrických kabelů, jako povrchově hladký potah vlnité lepenky, k výrobě papírové nitě a k výrobě dehtovaného, živičného nebo asfaltového papíru, kartónu nebo lepenky.
- 4804 11 11** **Kraftliner**
až
4804 19 90 Viz poznámka k položce 1 k této kapitole a příslušné vysvětlivky k HS k položkám.

- 4804 21 10 až 4804 29 90** **Pytlový papír kraft**
Viz poznámka k položce 2 k této kapitole a příslušné vysvětlivky k HS k položkám.
- 4804 31 51** **Elektrotechnický izolační papír kraft**
Do této podpoložky patří kondenzátorový papír a kabelový papír.
Kondenzátorový papír je tenký papír používaný jako dielektrikum v elektrických kondenzátorech. Vlákna používaná k výrobě tohoto papíru procházejí značně velkým zjemňováním, aby se poréznost papíru snížila na minimum, a aby se pečlivě odstranily všechny cizí částice (zejména kovové).
Kabelový papír je určen na izolaci elektrických kabelů používaných v cívkách transformátorů nebo jako jiná izolace používaná v elektrotechnice. Vyžaduje se, aby měl velmi dobré izolační vlastnosti, a aby byl proto zbaven všech kovových nebo kyselých částic nebo jiných elektricky vodivých nečistot.
- 4804 41 91** **Papír na tvrzené lamináty, zvaný „saturating kraft“**
Papír, kartón a lepenka tohoto druhu sestávají hlavně z dřevných vláken, mají hmotnost vyšší než 185 g, ale nižší než 225 g na m² a jsou obvykle dodávány v kotoučích o šířce větší než 125 cm, avšak menší než 165 cm. Mají index pórovitosti, měřený Gurleyovým pórozimetrem v souladu s normou stanovenou Vědeckotechnickou asociací celulózářského a papírenského průmyslu (TAPPI), menší než 13 sekund na 100 cm³ vzduchu a 40 sekund na 300 cm³ vzduchu.
Papír na tvrzené lamináty se chová jako savý papír. Je možné přejet prstem přes nově nakreslenou čáru na papíru bez toho, aby se zašpinil inkoustem.
Papír na tvrzené lamináty je speciálně určen k impregnaci syntetickými pryskyřicemi pro vysokotlakou výrobu laminovaných listů.
- 4805** **Ostatní nenatíraný papír, kartón a lepenka, v kotoučích nebo listech (arších), dále nezpracované nebo zpracované postupy uvedenými v poznámce 3 k této kapitole**
- 4805 11 00** **Polochemický papír na zvlněnou vrstvu**
Viz poznámka k položce 3 k této kapitole.
- 4805 12 00** **Slámový papír na zvlněnou vrstvu**
Viz poznámka k položce 4 k této kapitole.
- 4805 19 10** **Wellenstoff**
Viz vysvětlivky k HS k položce 4805 19.
- 4805 24 00 a 4805 25 00** **Testliner (recyklovaný krycí kartón)**
Viz poznámka k položce 5 k této kapitole.
- 4805 30 10 a 4805 30 90** **Sulfitový balicí papír**
Viz poznámka 6 k položce k této kapitole.
- 4805 40 00** **Filtrační papír, kartón a lepenka**
Viz vysvětlivky k HS k položce 4805 40.
- 4805 50 00** **Plstěný papír, kartón a lepenka**
Viz vysvětlivky k HS k položce 4805 50.

- 4805 91 00** **S plošnou hmotností 150 g/m²nebo nižší**
Do této podpoložky patří papír, kartón a lepenka vyrobené výlučně ze sběrového papíru (odpadu a výmětu), bez přísad, s ukazatelem pevnosti v průtlaku 0,8 kPa nebo více, avšak nepřesahujícím 1,9 kPa.
- 4805 92 00** **S plošnou hmotností vyšší než 150 g/m², avšak nižší než 225 g/m²**
Použije se, *mutatis mutandis*, vysvětlivka k podpoložce 4805 91 00.
- 4805 93 20** **Vyrobený ze sběrového papíru**
Použije se, *mutatis mutandis*, vysvětlivka k podpoložce 4805 91 00.
- 4806** **Rostlinný pergamen, nepromastitelné papíry, pauzovací papíry a pergamin a jiné hlazené průhledné nebo průsvitné papíry, v kotoučích nebo listech (arších)**
- 4806 10 00** **Rostlinný pergamen**
Viz vysvětlivky k HS k číslu 4806, první čtyři odstavce.
- 4806 20 00** **Nepromastitelné papíry**
Viz vysvětlivky k HS k číslu 4806, pátý až osmý odstavec.
- 4806 30 00** **Pauzovací papíry**
Viz vysvětlivky k HS k číslu 4806, devátý odstavec.
- 4806 40 10** **Pergamin a jiné hlazené průhledné nebo průsvitné papíry**
a
4806 40 90 Viz vysvětlivky k HS k číslu 4806, desátý a jedenáctý odstavec.
- 4808** **Papír, kartón a lepenka, zvlněné (též s nalepenými plochými listy na povrchu), krepované, plisované, ražené nebo perforované, v kotoučích nebo listech (arších), jiné než papír druhů popsaných v čísle 4803**
- 4808 10 00** **Vlnitý papír, kartón a lepenka, též perforované**
Viz vysvětlivky k HS k číslu 4808, bod 1).
- 4808 20 00** **Pytlový papír kraft, krepovaný nebo plisovaný, též ražený nebo perforovaný**
Viz vysvětlivky k HS k číslu 4808, body 2), 3) a 4).
- 4808 30 00** **Ostatní papír kraft, krepovaný nebo plisovaný, též ražený nebo perforovaný**
Viz vysvětlivky k HS k číslu 4808, body 2), 3) a 4).
- 4808 90 00** **Ostatní**
Viz vysvětlivky k HS k číslu 4808, body 2), 3) a 4).
- 4809** **Karbonový papír, samokopírovací papír a jiné kopírovací nebo přetiskové papíry (včetně natíraného nebo impregnovaného papíru pro rozmnožovací blány nebo ofsetové desky), též potištěné, v kotoučích nebo listech (arších)**
- 4809 20 00** **Samokopírovací papír**
Viz vysvětlivky k HS k číslu 4816, část A), bod 2). Výrobky této podpoložky však musí vyhovovat rozměrovým kritériím z poznámky 8 k této kapitole.

- 4809 90 10** **Karbonové nebo podobné kopírovací papíry**
Viz vysvětlivky k HS k číslu 4816, část A), bod 1). Výrobky této podpoložky však musí vyhovovat rozměrovým kritériím z poznámky 8 k této kapitole.
- 4809 90 90** **Ostatní**
Do této podpoložky patří ostatní kopírovací nebo přetiskové papíry, jako jsou termosnímací papíry a natírané nebo impregnované papíry pro rozmnožovací blány nebo ofsetové desky. Výrobky této podpoložky však musí vyhovovat rozměrovým kritériím z poznámky 8 k této kapitole.
- 4810** **Papír, kartón a lepenka, natírané na jedné nebo na obou stranách kaolinem nebo jinou anorganickou látkou, též s pojivem, a bez jakéhokoliv dalšího nátěru, též na povrchu barvené, zdobené nebo potištěné, v kotoučích nebo v pravouhlých (včetně čtvercových) listech (arších), jakéhokoliv rozměru**
- 4810 13 20** **Papír, kartón a lepenka, používané ke psaní, tisku nebo k jiným grafickým účelům, neobsahující vlákna získaná až**
4810 19 90 **mechanickými nebo chemicko-mechanickými postupy nebo z jejichž celkového vlákninového složení činí obsah těchto vláken nejvýše 10 % hmotnostních**
Viz vysvětlivky k HS k položkám 4810 13, 4810 14, 4810 19, 4810 22 a 4810 29.
- 4810 22 10** **Papír, kartón a lepenka, používané ke psaní, tisku nebo k jiným grafickým účelům, z jejichž celkového vlákninového složení činí obsah vláken získaných mechanickými nebo chemicko-mechanickými postupy více než až**
4810 29 80 **10 % hmotnostních vláken**
Viz vysvětlivky k HS k položkám 4810 13, 4810 14, 4810 19, 4810 22 a 4810 29.
- 4810 22 10** **Tenký natíraný papír**
a
4810 22 90 Viz poznámka k položce 7 k této kapitole.
- 4810 92 10** **Vícevrstvé**
až
4810 92 90 Viz vysvětlivky k HS k číslu 4805, druhý odstavec, bod 2).
- 4811** **Papír, kartón a lepenka, buničitá vata a pásy zplstěných buničinných vláken, natírané, impregnované, potažené, na povrchu barvené, zdobené nebo potištěné, v kotoučích nebo v pravouhlých (včetně čtvercových) listech (arších), jakéhokoliv rozměru, jiné než zboží popsané v číslech 4803, 4809 nebo 4810**
Do tohoto čísla patří některé podlahové krytiny, nevhodné jako obklady stěn, na bázi papíru, kartónu nebo lepenky.
Do tohoto čísla nepatří produkty vhodné pro použití jako podlahové krytiny i jako obklady stěn (číslo 4823).
- 4811 10 00** **Dehtovaný, bitumenovaný nebo asfaltovaný papír, kartón a lepenka**
Do této podpoložky patří listy izolované proti vlhku a sestávající ze dvou listů krepového papíru impregnovaného asfaltem a tenké hliníkové fólie sendvičově vložené mezi ně.
Do této podpoložky nepatří střešní kartón nebo lepenka sestávající z podkladového kartónu nebo lepenky zcela obalených, nebo na obou stranách pokrytých, vrstvou asfaltu nebo podobného materiálu (číslo 6807).
- 4811 51 00** **Papír, kartón a lepenka, natírané, impregnované nebo potažené plasty (kromě lepidel)**
a
4811 59 00 Papír, kartón a lepenka, natírané nebo potažené plasty patří do těchto podpoložek pouze tehdy, jestliže tloušťka plastu není větší než polovina celkové tloušťky výrobku (viz poznámka 2 g) k této kapitole).
- 4811 60 00** **Papír, kartón a lepenka, natírané, impregnované nebo potažené voskem, parafinem, stearinem, olejem nebo glycerinem**
Do této podpoložky patří parafinovaný papír, kartón a lepenka, které jsou určeny k výrobě obalů na mléko, ovocné šťávy nebo k výrobě obalů na gramofonové desky atd., a které mají na jedné straně tisk nebo vyobrazení týkající se zboží, které bude v obalu obsaženo.

- 4811 90 00** **Ostatní papír, kartón a lepenka, buničitá vata a pásy zplstěných buničinných vláken**
Do této podpoložky patří kontinuální formy. Tyto formy sestávají z listů, obvykle přeložených, nebo kotoučů, příčně perforovaných v pravidelných mezerách, takže mohou za sebou následovat formuláře, které je možno na perforacích oddělit. Obsahují tisk, který se vyplňuje. Tyto výrobky mohou mít též postranní vodící dírky, které umožňují je používat zejména v rychlotiskárnách nebo účtovacích strojích.
Do této podpoložky nepatří obchodní formuláře v kontinuální formě (podpoložka 4820 40 00).
- 4814** **Tapetový papír a podobné krycí materiály na stěny; okenní transparentní papír**
- 4814 10 00** **Papír zvaný „ingrain“ (drsně vzorovaný papír)**
Viz poznámka 9 a) 2) k této kapitole a vysvětlivky k HS k číslu 4814, část A), písm. a), bod 2).
- 4816** **Karbonový papír, samokopírovací papír a jiné kopírovací nebo přetiskové papíry (jiné než čísla 4809), rozmnožovací blány nebo ofsetové desky, z papíru, též v krabicích**
- 4816 20 00** **Samokopírovací papír**
Viz vysvětlivky k HS k číslu 4816, část A), bod 2). Výrobky této podpoložky nesmí mít rozměry stanovené v poznámce 8 k této kapitole (číslu 4809).
- 4816 90 00** **Ostatní**
Viz vysvětlivky k HS k číslu 4816, část A), body 1) a 3) a část B), bod 1). Výrobky této podpoložky nesmí mít rozměry stanovené v poznámce 8 k této kapitole (číslu 4809).
Do této podpoložky patří rovněž ofsetové desky (viz vysvětlivky k HS k číslu 4816, část B), bod 2), druhá věta). Tyto výrobky nejsou podřízeny žádným rozměrovým podmínkám.
- 4818** **Toaletní papír a podobný papír, buničitá vata nebo pásy zplstěných buničinných vláken, používané v domácnosti nebo pro hygienické účely, v kotoučích o šířce nepřesahující 36 cm nebo řezané na určitý rozměr nebo tvar; kapesníky, čisticí ubrousky, ručníky, ubrusy, ubrousky, dětské pleny, tampóny, prostěradla a podobné výrobky pro domácnost, hygienické nebo nemocniční účely, oděvy a oděvní doplňky, z papíroviny, papíru, buničité vaty nebo pásů zplstěných buničinných vláken**
- 4818 40 19** **Ostatní**
Do této podpoložky patří dámské kalhotkové vložky.
- 4818 40 99** **Ostatní (například pomůcky pro péči při inkontinenci)**
Do této podpoložky patří výrobky pro osoby, které nemohou udržet moč a ložní prádlo pro invalidní osoby.
- 4819** **Kartóny, bedny, krabice, pytle a jiné obaly z papíru, kartónu, lepenky, buničité vaty nebo pásů zplstěných buničinných vláken; krabicové pořadače, dopisové přihrádky a podobné výrobky z papíru, kartónu nebo lepenky, používané v kancelářích, obchodech a podobně**
- 4819 20 00** **Skládací kartóny, bedny a krabice, z nezvlněného papíru, kartónu nebo lepenky**
Viz vysvětlivky k HS k číslu 4819, část A), druhý odstavec.
- 4819 60 00** **Krabicové pořadače, dopisové přihrádky, skladovací krabice a podobné výrobky používané v kancelářích, obchodech a podobně**
Viz vysvětlivky k HS k číslu 4819, část B).

- 4820** **Rejstříky, účetní knihy, zápisníky, objednávkové knihy, příjmové knihy, složky dopisních papírů, poznámkové bloky, diáře a podobné výrobky, sešity, psací savé podložky, rychlovazače (s volnými listy nebo jiné), desky, spisové mapy, různé obchodní tiskopisy, sady papírů proložené karbonovými papíry a ostatní školní, kancelářské a papírnické výrobky, z papíru, kartónu nebo lepenky; alba na vzorky nebo sbírky a obaly na knihy, z papíru, kartónu nebo lepenky**
- 4820 40 00** **Různé obchodní tiskopisy a sady papírů proložené karbonovými papíry**
Viz vysvětlivky k HS k číslu 4820, první odstavec, body 4) a 5).
Viz též vysvětlivka k podpoložce 4811 90 00.
- 4823** **Ostatní papír, kartón, lepenka, buničitá vata a pásy zplstěných buničinových vláken, nařezané na určitý rozměr nebo tvar; ostatní výrobky z papíroviny, papíru, kartónu, lepenky, buničité vaty nebo pásů zplstěných buničinových vláken**
- 4823 20 00** **Filtrační papír, kartón a lepenka**
Viz vysvětlivky k HS k číslu 4823, druhý odstavec, bod 1).
- 4823 90 85** **Ostatní**
Viz vysvětlivky k HS k číslu 4823, druhý odstavec, body 3) a 6) až 17).
Do této podpoložky patří produkty vhodné pro použití jako podlahové krytiny i jako obklady stěn.
Do této podpoložky patří též kondenzátorový papír, což je elektroizolační papír používaný v kondenzátorech jako dielektrikum. Je velmi tenký (obvykle 0,006 mm až 0,02 mm), velmi pravidelné tloušťky a není vůbec porézní. Obvykle je vyroben z nátronové nebo sulfátové buničiny a někdy z hadroviny. Kondenzátorový papír je chemicky neutrální, je bez jakýchkoliv kovových částic a má vysokou mechanickou a dielektrickou pevnost (bez dielektrických ztrát).

KAPITOLA 49

TIŠTĚNÉ KNIHY, NOVINY, OBRAZY A JINÉ VÝROBKY POLYGRAFICKÉHO PRŮMYSLU; RUKOPISY, STROJOPISY A PLÁNY

- 4901** **Tištěné knihy, brožury, letáky a podobné tiskoviny, též v jednotlivých listech (arších)**
- 4901 99 00** **Ostatní**
Viz poznámka 3 k této kapitole.
- 4905** **Kartografické výrobky všech druhů, včetně atlasů, nástěnných map, topografických plánů a glóbusů, tištěné**
- 4905 10 00** **Glóbusy**
Viz vysvětlivky k HS k číslu 4905, poslední odstavec před výjimkami, a výjimka f).
- 4905 91 00** **Ostatní**
a
4905 99 00 Do této podpoložky patří topograficky přesné mapy vydávané k reklamním účelům, též obsahující reklamní materiál (například automapy vydávané výrobcí pneumatik nebo automobilů, ropnými společnostmi atd.).
- 4907 00** **Nepoužité poštovní, kolkové nebo podobné známky, které jsou v oběhu nebo mají být nově vydány v zemi, ve které mají nebo mají mít uznanou nominální hodnotu; papír s natištěnými známkami; bankovky; šekové tiskopisy; akcie, dluhopisy a podobné cenné papíry**
- 4907 00 10** **Poštovní, kolkové a podobné známky**
Viz vysvětlivky k HS k číslu 4907, část A).
- 4908** **Obtisky všeho druhu**
- 4908 10 00** **Zeskelnitelné obtisky**
Viz vysvětlivky k HS k číslu 4908, třetí odstavec.
- 4911** **Ostatní tiskařské výrobky, včetně tištěných obrazů a fotografií**
- 4911 10 10** **Reklamní a propagační tiskoviny, obchodní katalogy a podobné výrobky**
a
4911 10 90 Viz vysvětlivky k HS k číslu 4911, pátý odstavec, bod 1).
- 4911 10 10** **Obchodní katalogy**
Do této podpoložky patří publikace popisující nebo vyobrazující výrobky a vyjadřující cenu a objednávkové číslo.
- 4911 91 00** **Obrazy, tištěné obrazy a fotografie**
Do této podpoložky patří výrobky čísla 3703, které byly exponovány a vyvolány.
Do této podpoložky patří též umělecké sítotisky, i když jsou podepsané a očíslované umělcem.
- 4911 99 00** **Ostatní**
Do této podpoložky nepatří tiskoviny, jako jsou cestovní lístky a palubní lístky, které mají jeden nebo více magnetických proužků (podpoložka 8523 21 00).

TŘÍDA XI

TEXTILIE A TEXTILNÍ VÝROBKY

Všeobecné vysvětlivky

1. Jak je uvedeno ve vysvětlivkách k HS (viz všeobecné vysvětlivky k této třídě, poslední odstavec úvodu), třída XI je rozdělena do dvou částí:

- a) v první části (kapitoly 50 až 55) se textilní výrobky člení podle textilního materiálu, z něhož jsou zhotoveny, a zařazení výrobků sestávajících ze směsi textilních materiálů se řídí podle poznámky 2 k této třídě;
- b) v druhé části (kapitoly 56 až 63), s výjimkou čísel 5809 00 00 a 5902, se na úrovni kapitol nebo čísel nepřihlíží k povaze textilních materiálů, z nichž jsou výrobky zhotoveny. Avšak mnoho čísel kapitol 56 až 63 se v kombinované nomenklatuře dále člení podle povahy textilních materiálů. V těchto případech se musí zařazení do položek či podpoložek provádět v souladu s ustanoveními poznámky k položce 2 k této třídě.

2. Poznámka k položce 2 k této třídě stanoví pravidla pro určení zařazení textilních výrobků obsahujících dva nebo více textilních materiálů do čísel kapitol 56 až 63. Toto zboží se zařazuje do položky či podpoložky příslušející zboží z toho textilního materiálu, který hmotnostně převažuje, přičemž tam, kde je to vhodné, se berou v úvahu ustanovení poznámky 2 B) k této třídě.

Při uplatňování těchto pravidel se však musí brát v úvahu ustanovení písmen a) až c) poznámky k položce 2 B) k této třídě.

3. Návod pro výklad poznámky 2 k této třídě lze nalézt ve vysvětlivkách k HS (viz, například, část I) A) všeobecných vysvětlivek k této třídě).

Při uplatňování poznámky 2 se nebere v úvahu následující:

- a) nitě obsažená v krajích za předpokladu, že kraje tvoří nezbytnou součást hotového výrobku, jako jsou, například, kraje určitých textilií používaných pro deštníky nebo šály;
 - b) oddělovací nitě, které se vkládají do textilie proto, aby vyznačily, kde má být textilie rozřezána;
 - c) nitě („pravé“ nitě) obsažené v koncích textilií, pokud jsou tyto nitě z textilního materiálu odlišného od toho, z něhož je samotná textilie zhotovena.
4. Pro vysvětlení výrazů „nebělená“, „bělená“ a „barevná“, pokud se používají pro nitě, a výrazů „nebělená“, „bělená“, „barevná“, „z různobarevných nití“ a „potištěná“, pokud se používají pro tkaninu, viz poznámky k položkám 1 a) až 1 h) k této třídě.
5. Pro popis různých vazeb, viz vysvětlivky k položkám, část I) C) všeobecných vysvětlivek k HS k této třídě.

KAPITOLA 50

HEDVÁBÍ

5004 00 Hedvábné nitě (jiné než příze spředené z hedvábného odpadu), neupravené pro drobný prodej

5004 00 10 Nebělené, odklízené nebo bělené

Nebělené hedvábné nitě sestávají z jedné nebo více zakroucených nití ze surového hedvábí (grežového hedvábí); nebyly ještě odlehčeny (degumované). Nebělené hedvábné nitě mohou obsahovat až 30 % sericinu (přírodní guma) a v mnoha případech pořád mají svou přírodní, lehce nažloutlou barvu. Nebělené hedvábné nitě jsou obvykle dále upraveny, avšak mohou být přímo zpracovány na textilie.

Odklízení nebělených hedvábných nití je odlehčuje (degumuje), jednoduché nitě jsou tak zbaveny sericinu, který je pokrývá. Toto je obvykle prováděno horkou mýdlovou vodou nebo zředěným potašovým louhem.

Stále přítomná přírodní barviva jsou rozkládána bělením.

- 5005 00 Příze spředené z hedvábného odpadu, neupravené pro drobný prodej**
- 5005 00 10 Nebělené, odklížené nebo bělené**
Použijí se, *mutatis mutandis*, vysvětlivky k podpoložce 5004 00 10.
- 5007 Tkaniny z hedvábí nebo z hedvábného odpadu**
- 5007 20 11 a až 5007 20 71 Ostatní tkaniny obsahující 85 % hmotnostních nebo více hedvábí nebo hedvábného odpadu, jiného než buretového**
Viz vysvětlivky k HS k položce 5007 20.
- 5007 20 11 a 5007 20 19 Krepy**
Do těchto podpoložek patří tkaniny, které jsou zpravidla lehké a jejichž zrnitý nebo zvrásněný vzhled v hotovém stavu je výsledkem použití krepových nití, tj. nití s vysokým zákrutem (obvykle 2 000 až 3 600 zákrutů na metr), které mají přirozený sklon k tvorbě smyček.
Tyto nitě mohou být použity v osnově nebo útku nebo v obou směrech, a to buď samotné nebo v kombinaci s nitěmi s nízkým zákrutem. Nitě s opačným zákrutem se často střídají, tj. za nitěmi se zákrutem „S“ následují nitě se zákrutem „Z“, aby se sklon ke kroucení v opačném směru u přilehlých nití usměrnil a tak se zajistila vyváženost zkadeření.
Do těchto podpoložek patří právě krepky, tj. takové, u nichž alespoň osnova nebo útek je většinou z krepové nitě. Nejznámější jsou krepdešín, marokén, krepžoržet, atlasový krep, šarmé a šifón.
Tkaniny s krepem pouze na jedné straně nebo na části jejich povrchu (pásky, pruhy nebo vzory) se rovněž zařazují do těchto podpoložek.
Do těchto podpoložek nepatří tkaniny, u nichž se krepový efekt získává jinak, než použitím krepových nití, například takové, u nichž krepový vzhled vzniká v důsledku kombinovaného použití speciálních vazeb (např. „sobol“) a nití různého rozměru a různého zákrutu.
- 5007 20 21 a až 5007 20 39 Ponžé, habutai, honan, šantung, corah a podobné tkaniny z Dálného východu, zcela z hedvábí (bez příměsí buretového hedvábí nebo ostatního hedvábného odpadu nebo ostatních textilních materiálů)**
Tkaniny těchto podpoložek mají různé typické rysy ve svém charakteru, vazbě a vzhledu.
Nejčastěji jsou utkány na místních domácích ručních tkalcovských strojích v jednoduchých vazbách (plátno, kepr, atlas) ze surových (neskaných) hedvábných vláken bez zákrutu. Kraje jsou zpravidla chybné. Skládají se taškovým způsobem: dva konce určité délky se přiloží k sobě a kolem nich se pak tkanina naskládá. U některých typů (zejména z Číny) se někdy používá jiný způsob skládání: jeden konec nahore, druhý dole, a tkanina se skládá zpět na sebe se čtyřmi sklady na yard (0,91 m).
Mohou být však dodávány i jinak, např. svinuté.
Mezi tyto tkaniny patří:
1. Habutai: japonská tkanina v plátnové nebo v keprové vazbě, utkaná z jednoduché nitě bez zákrutu. Výraz „habutai“ zpravidla označuje tkaninu v plátnové vazbě a „keprový habutai“ tkaninu v keprové vazbě.
V neběleném stavu jsou tyto tkaniny drsné na omak a mají našedle bílý nebo špinavě bílý odstín. Když se odklíží (například vybělí), tj. když se z nich odstraní hedvábný klič, jsou tyto tkaniny bílé nebo špinavě bílé a lze je používat bez dalšího zpracování pro zhotovení výrobků.
Po bělení se tyto tkaniny na závěr zpravidla natuzují nebo plní, což jim dává vyšší plnost, jasnější vzhled a vyšší hmotnost;
2. Ponžé: čínské tkaniny zvané šantung, honan, assan, antung nebo ninghaj, podle provincie, z níž pochází. Tyto tkaniny jsou relativně silné a jsou těžší než výše uvedené japonské tkaniny; v neběleném stavu mají nažloutlý nebo načervenalý odstín, a po odklížení mají podobnou barvu jako len nebo batist, který je nebělený, nebo pouze vypraný. Mohou být též žebrované a žebrový efekt se dosahuje grogrén vazbou (plátnovou vazbou) za použití přízí rozdílné tloušťky;

3. Tussah (nebo tusser); tkanina původem z oblasti v severovýchodní Indii, která se tká z hedvábí divokého bource morušového. Tento název se rozšířil i na čínské tkaniny a nyní zahrnuje tkaniny srovnatelného typu, vyrobené v několika zemích Dálného východu z hedvábí získaného od divokých bourců morušových, kteří se živí dubovým listím.
4. Corah; tkanina vyráběná v kalkatské oblasti, která značně připomíná japonský habutai, ale liší se od něho v tom, že není tak pravidelná, a že je vyrobená ze silnějších nití. Jedním z jejích typických rysů je šňůrka procházející okrajem.

5007 20 41**Průsvitné tkaniny (volná vazba)**

Průsvitné tkaniny (volná vazba) jsou takové, u nichž je prostor mezi jednotlivými osnovními nitěmi a jednotlivými útkovými nitěmi velký nejméně tak, jaký je průměr použitých nití.

5007 20 61**O šířce převyšující 57 cm, avšak nepřesahující 75 cm**

Do této podpoložky patří zejména tkaniny o takových šířkách, které se používají pro výrobu vázanek.

KAPITOLA 51

VLNA, JEMNÉ NEBO HRUBÉ ZVÍŘECÍ CHLUPY; ŽÍNĚNÉ NITĚ A TKANINY

- 5102** **Jemné nebo hrubé zvířecí chlupy, nemykané ani nečesané**
- 5102 11 00** **Z kašmírských koz**
Viz vysvětlivky k HS k položce 5102 11.
- 5103** **Odpad z vlny nebo z jemných nebo hrubých zvířecích chlupů, včetně nitového odpadu, avšak kromě rozvlákněného materiálu**
- 5103 10 10** **Nekarbonizované**
Pro výklad pojmu „nekarbonizované“, viz vysvětlivky k HS k číslu 5101, třetí odstavec, část B).
- 5103 10 90** **Karbonizované**
Pro výklad pojmu „karbonizované“, viz vysvětlivky k HS k číslu 5101, třetí odstavec, část C).
- 5105** **Vlna a jemné nebo hrubé zvířecí chlupy, mykané nebo česané (včetně česané vlny v útržcích)**
- 5105 21 00** **Česaná vlna v útržcích**
Pro definici výrazu „česaná vlna v útržcích“, viz vysvětlivky k HS k číslu 5105, sedmý odstavec.
- 5105 31 00** **Z kašmírských koz**
Viz vysvětlivky k HS k položce 5102 11.
- 5106** **Vlněná příze mykaná, neupravená pro drobný prodej**
- 5106 10 10** **Nebělená**
Nebělená vlněná příze jsou příze vyrobené z vlny, které byly důkladně vyčištěny několika procesy. Nejsou bělené, barvené ani potištěné a proto mají stále přírodní barvu vlny.
Viz rovněž poznámka k položce 1 b) k této třídě.
- 5106 20 10** **Obsahující 85 % hmotnostních nebo více vlny a jemných zvířecích chlupů**
Do této podpoložky patří pouze příze obsahující 85 % hmotnostních nebo více směsi vlny a jemných zvířecích chlupů, u níž podíl hmotnosti vlny převažuje nad podílem hmotnosti jemných zvířecích chlupů; v opačném případě se tato příze zařazuje do čísla 5108.
- 5106 20 91** **Nebělená**
Použijí se, *mutatis mutandis*, vysvětlivky k podpoložce 5106 10 10.
- 5107** **Vlněná příze česaná, neupravená pro drobný prodej**
- 5107 10 10** **Nebělená**
Viz vysvětlivky k podpoložce 5106 10 10.

- 5107 20 10** **Obsahující 85 % hmotnostních nebo více vlny a jemných zvířecích chlupů**
a
5107 20 30 Do těchto podpoložek patří pouze příze obsahující 85 % hmotnostních nebo více směsi vlny a jemných zvířecích chlupů, u níž podíl hmotnosti vlny převažuje nad podílem hmotnosti jemných zvířecích chlupů; v opačném případě se tato příze zařazuje do čísla 5108.
- 5107 20 10** **Nebělená**
Použijí se, *mutatis mutandis*, vysvětlivky k podpoložce 5106 10 10.
- 5107 20 51** **Nebělená**
Použijí se, *mutatis mutandis*, vysvětlivky k podpoložce 5106 10 10.
- 5107 20 91** **Nebělená**
Použijí se, *mutatis mutandis*, vysvětlivky k podpoložce 5106 10 10.
- 5108** **Příze z jemných zvířecích chlupů (mykaná nebo česaná), neupravená pro drobný prodej**
- 5108 10 10** **Nebělená**
Použijí se, *mutatis mutandis*, vysvětlivky k podpoložce 5106 10 10.
- 5108 20 10** **Nebělená**
Použijí se, *mutatis mutandis*, vysvětlivky k podpoložce 5106 10 10.

KAPITOLA 52

BAVLNA

5201 00 **Bavlna, nemykaná ani nečesaná**

5201 00 10 **Hydrofilní nebo bělená**

Bavlna, která je hydrofilní může absorbovat relativně velký objem vlhkosti.

Bělená bavlna je bavlna, ze které byly oxidací nebo redukcí použitím různých chemikálií odstraněny cizí barevné látky, které nebylo možné odstranit jakoukoliv jinou cestou.

5208 **Bavlněné tkaniny obsahující 85 % hmotnostních nebo více bavlny, o plošné hmotnosti ne vyšší než 200 g/m²**

5208 11 10 **Obvazové gázy**

Jsou to jemné, gáze podobné tkaniny v plátňové vazbě, mající obvykle sklon k prokluzování. Jsou vyrobeny z jednoduchých přízí a mají méně než 28 nití na cm².

5208 21 10 **Obvazové gázy**

Viz vysvětlivky k podpoložce 5208 11 10.

5209 **Bavlněné tkaniny obsahující 85 % hmotnostních nebo více bavlny, o plošné hmotnosti vyšší než 200 g/m²**

5209 42 00 **Denim**

Viz poznámka k položce 1 k této kapitole a všeobecné vysvětlivky k HS k této třídě, část I) C), vysvětlivky k položkám.

5211 **Bavlněné tkaniny obsahující méně než 85 % hmotnostních bavlny, smíšené hlavně nebo výhradně s chemickými vlákny, o plošné hmotnosti vyšší než 200 g/m²**

5211 42 00 **Denim**

Viz poznámka k položce 1 k této kapitole a všeobecné vysvětlivky k HS k této třídě, část I) C), vysvětlivky k položkám.

5211 49 10 **Žakárové tkaniny**

Žakárové tkaniny jsou tkaniny se strukturálním vzorem, vyrobeným zvedáním jednotlivých osnovních nití. Tímto způsobem, jemným tažením, se vyrábí velmi pestrý vzor skvrn. Žakárové tkaniny se používají hlavně jako čalounické tkaniny, potahy matrací a záclonový materiál.

KAPITOLA 53

JINÁ ROSTLINNÁ TEXTILNÍ VLÁKNA; PAPIROVÉ NITĚ A TKANINY Z PAPIROVÝCH NITÍ**5308 Nitě z ostatních rostlinných textilních vláken; papírové nitě****5308 10 00 Kokosové nitě**

Do této podpoložky se zařazují pouze ty kokosové nitě, které sestávají z jednoho nebo dvou pramenů. Kokosové nitě sestávající ze tří nebo více pramenů patří do čísla 5607, v souladu s poznámkou 3 A) d) k této třídě.

KAPITOLA 54

CHEMICKÁ NEKONEČNÁ VLÁKNA; PÁSKY A PODOBNÉ TVARY Z CHEMICKÝCH TEXTILNÍCH MATERIÁLŮ**Všeobecné vysvětlivky**

Pro definici výrazu „vysokopevnostní nit“, viz poznámka 6 k této třídě.

Elastomerová nit je definována v poznámce 13 k této třídě.

- 5401 Šicí nitě z chemických nekonečných vláken, též upravené pro drobný prodej**
- 5401 10 12** **Jádrové nitě**
a
5401 10 14 Jádrová nit těchto podpoložek je šicí nit sestávající z několika nití zkroucených dohromady; každá nit sestává ze syntetického nekonečného vlákna potaženého nesouvislými přírodními, syntetickými nebo umělými textilními vlákny. S ohledem na jejich použití, jde o „pevné“ jádrové předené nitě, tj. jsou to nitě s neelastickým jádrem. Jelikož jde o směšové nitě, budou se sem zařazovat pouze tehdy, když část „nekonečné vlákno“ hmotnostně převažuje (viz poznámka 2 k této třídě). Tak je tomu obvykle v případě jádrových nití. Na druhé straně do těchto podpoložek nepatří jádrové nitě s měkkým jádrem, tvořeným elastomerní nití, jehož hmotnostní podíl zpravidla nepřesahuje 20 % (zařazení podle poznámky 2 k této třídě). Navíc do těchto podpoložek nepatří výrobky, které sestávají z jádra z elastomerové nitě, kolem něhož je spirálovitě ovinuta hotová nit (podpoložka 5606 00 91).
- 5401 10 16** **Tvarované nitě**
Viz vysvětlivky k HS k položkám 5402 31 až 5402 39.
- 5402 Nitě ze syntetických nekonečných vláken (jiné než šicí nitě), neupravené pro drobný prodej, včetně nití z jednoho syntetického nekonečného vlákna (monofilamentu) o délkové hmotnosti nižší než 67 decitex**
- 5402 31 00** **Tvarované nitě**
až
5402 39 00 Viz vysvětlivky k HS k položkám 5402 31 až 5402 39.
- 5402 46 00** **Ostatní, z polyesterů, částečně orientované**
Viz vysvětlivky k HS k položce 5402 46.
- 5404 Nitě z jednoho syntetického nekonečného vlákna (monofilamentu) o délkové hmotnosti 67 decitex nebo vyšší, a jehož největší rozměr příčného průřezu nepřesahuje 1 mm; pásky a podobné tvary (například umělá sláma), ze syntetických textilních materiálů, o zjevné šířce nepřesahující 5 mm**
Viz vysvětlivky k HS k číslu 5404 pro popis monofilamentu a ostatních výrobků tohoto čísla.
- 5404 11 00** **Nitě z jednoho syntetického nekonečného vlákna (monofilamentu)**
až
5404 19 00 Syntetický monofilament nařezaný na vhodné délky s rozštěpenými konci („fleures“), určený pro použití při výrobě kartáčů, zůstává zařazen v těchto podpoložkách. Násobné nebo kablované „nitě“, vyrobené vzájemným sdrůžováním a zakrucováním syntetických monofilamentů těchto podpoložek, se do těchto podpoložek nezařazují a patří do odpovídajících čísel 5401, 5402, 5406 nebo 5607. Avšak bez ohledu na rozměry jejich průřezu se jednoduché monofilamenty těchto podpoložek nikdy nepovažují za „motouzy, šňůry, provazy a lana“ čísla 5607.

Níže uvedená tabulka sumarizuje, jak se zařazuje syntetický monofilament, pásek nebo podobné tvary v závislosti na rozměru jejich průřezu (nebo šířce):

Syntetický monofilament, jehož největší rozměr průřezu je	<p>— nepřesahující 1 mm a s délkovou hmotností</p> <p>— převyšující 1 mm s výjimkou plochých výrobků uvedených níže</p>	<p>— menší než 67 decitex</p> <p>— ne menší než 67 decitex</p>	<p>číslo 5402</p> <p>položky 5404 11 00, 5404 12 00 nebo 5404 19 00</p> <p>číslo 3916</p>
Syntetický pásek a podobné tvarz (včetně pásku přeloženého na půl a zploštělé hadice), jehož zjevná šířka (buď v přeloženém, nebo zploštělém stavu) je		<p>— nepřesahující 5 mm</p> <p>— převyšující 5 mm</p>	<p>podpoložky 5404 90 10 nebo 5404 90 90</p> <p>obecně číslo 3920</p>
Syntetický pásek o skutečné šířce větší než 5 mm, ale mírně zkroucený a pak stlačený tak, aby měl zjevnou šířku nepřesahující 5 mm			<p>podpoložky 5404 90 10 nebo 5404 90 90</p>

5404 90 10**Z polypropylenu**

Použijí se, *mutatis mutandis*, vysvětlivky k podpoložce 3920 20 80, avšak ozdobné stužky této podpoložky mají zjevnou šířku nepřesahující 5 mm.

5405 00 00

Nitě z jednoho umělého nekonečného vlákna (monofilamentu) o délkové hmotnosti 67 decitex nebo vyšší, a jehož největší rozměr příčného průřezu nepřesahuje 1 mm; pásy a podobné tvary (například umělá sláma) z umělých textilních materiálů, o zjevné šířce nepřesahující 5 mm

Použijí se, *mutatis mutandis*, vysvětlivky k číslu 5404.

5408

Tkaniny z nití z umělých nekonečných vláken, včetně tkanin vyrobených z materiálů čísla 5405

5408 22 10

O šířce převyšující 135 cm, avšak nepřesahující 155 cm, v plátňové, keprové, křížové (křížový kepr) nebo atlasové vazbě

Pro popis výrazu „plátňová vazba“, „keprová vazba“ a „křížový kepr“ viz vysvětlivky k položkám, část I) C) Všeobecných vysvětlivek k HS k této třídě.

U atlasové (saténové) vazby jsou vazné body rozptýleny tak, že se navzájem nedotýkají. Výsledkem je proto hladký, lesklý povrch. Atlas musí být nejméně pětivazný kepr.

Vzor této vazby je graficky znázorněn níže:

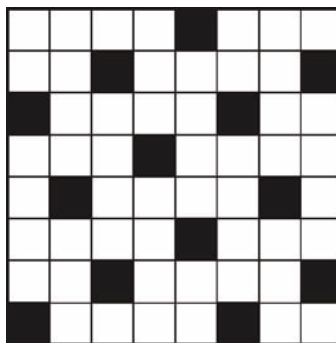

Atlasová vazba

KAPITOLA 55

CHEMICKÁ STŘÍŽOVÁ VLÁKNA

5516

Tkaniny z umělých střížových vláken

5516 23 10

Žakárové tkaniny o šířce 140 cm nebo větší (matracové potahy)

Použijí se, *mutatis mutandis*, vysvětlivky k podpoložce 5211 49 10.

KAPITOLA 56

VATA, PLSŤ A NETKANÉ TEXTILIE; SPECIÁLNÍ NITĚ; MOTOUZY, ŠŇŮRY, PROVAZY A LANA A VÝROBKY Z NICH**Všeobecné vysvětlivky**

Pro zařazování, v rámci čísel, výrobků složených ze dvou nebo více textilních materiálů, viz všeobecné vysvětlivky k této třídě.

- 5601 Vata z textilních materiálů a výrobky z ní; textilní vlákna o délce nepřesahující 5 mm (postřížek), textilní prach a nopky**
- 5601 10 10** Hygienické vložky a tampóny, dětské pleny a podobné hygienické výrobky z vaty
a
5601 10 90 Viz vysvětlivky k HS k číslu 5601, část A), bod 2).
- 5601 21 10** Vata; ostatní výrobky z vaty
až
5601 29 00 Do těchto podpoložek patří „bavlněné smotky“, tyčinky ze dřeva, plastu nebo svinutého papíru, které mají na jednom nebo obou koncích „smotek“ vaty a používají se na čištění uší, nosních dírek, nehtů atd., pro aplikaci antiseptik nebo pleťových vod a při líčení.
- 5601 21 10** **Absorpční**
Ohledně výrazu „absorpční“ se použije, *mutatis mutandis*, vysvětlivka u podpoložky 5201 00 10.
- 5601 30 00** **Textilní postřížky, prach a nopky**
Viz vysvětlivky k HS k číslu 5601, část B) a C).
- 5602 Plsť, též impregnovaná, povrstvená, potažená nebo laminovaná**
- 5602 10 11** Vpichovaná plsť
a
5602 10 19 Viz vysvětlivky k HS k číslu 5602, čtvrtý odstavec.
- 5602 10 31** Textilie proplétané vlastními vlákny
a
5602 10 38 Viz vysvětlivky k HS k číslu 5602, sedmý odstavec.
- 5606 00** **Ovinuté nitě, pásky a podobné tvary čísel 5404 nebo 5405, ovinuté (jiné než čísla 5605 a jiné než ovinuté žíněné nitě); žinylkové nitě (včetně povločkové žinylkové nitě); řetízkové nitě**
- 5606 00 91** **Ovinuté nitě**
Jádro ovinuté nitě může tvořit rovněž elastomerová nit (viz poznámka 13 k této třídě).

KAPITOLA 57

KOBERCE A JINÉ TEXTILNÍ PODLAHOVÉ KRYTINY**Všeobecné vysvětlivky**

Pro zařazování, v rámci čísel, výrobků složených ze dvou nebo více textilních materiálů, viz všeobecné vysvětlivky k této třídě.

5701 Koberce a jiné textilní podlahové krytiny, vázané, též zcela zhotovené

Předběžné a konečné stadium výroby vázaných koberců, koberečků a předložek, jak je popsáno ve vysvětlivkách k HS k číslu 5701, představuje prosté protkávaní několika útkových nití s osnovními nitěmi tak, že konce nebo „čela“ koberce jsou držena na místě. Tyto tkané konce lze někdy doplnit bordurami.

Když se konečné stadium výroby koberce dokončí, osnova se v určité vzdálenosti od „čel“ odstříhne. Takto vzniklé trásně sestávají z volných konců osnovy. U kvalitních koberců se tyto trásně někdy rozdělují do několika skupin, které se svazují a uzlíky se posunou co nejbližší ke tkané části, aby se zabránilo vyvléknutí útkových nití z trásně. Existují rovněž koberce, u nichž se trásně doplňují, takže tyto trásně tvoří osnova samotného koberce.

U většiny koberců je možno podle vzoru odlišit hlavní plochu od bordury. Bordura vlastně vytváří rámec pro hlavní plochu koberce a spojuje ji s okraji a čely koberce.

Ručně zhotovené koberce pravoúhlého tvaru mají jen zřídka okraje, které jsou přesně rovnoběžné. Je-li tedy třeba zjistit plochu, rozměry koberce se určují od středových čar, tedy přímkou procházejících středem protilehlých stran.

Při výpočtu plochy každého koberce se zlomky čtverečného decimetru nezapočítávají.

5702 Koberce a jiné textilní podlahové krytiny, tkané, avšak nevšívané ani nepovločkové, též zcela zhotovené, včetně druhů „Kelim“ neboli „Kilim“, „Schumacks“ neboli „Soumak“, „Karamanie“ a podobných ručně tkaných koberců**5702 10 00 „Kelim“ neboli „Kilim“, „Schumacks“ neboli „Soumak“, „Karamanie“ a podobné ručně tkané koberce**

Do této podpoložky patří těžké ručně tkané textilie. Zpravidla jsou vícebarevné a mají rovný povrch bez smyček nebo vlasu. Některé mají v podélném směru mezi osnovními nitěmi mezery vytvářející mezi útkovými nitěmi, různé barevnými, přerušení.

Jsou vhodné k použití jako krytiny na podlahu nebo pohovku, k pověšení na stěny nebo jako portiéry.

Jsou to exotické tkaniny, pocházející hlavně ze Středního Východu a mohou být v metráži, nebo častěji v odměřených velikostech vhodných k použití, lemované, opatřené trásněmi nebo s našitými bordurami nebo jinak zcela zhotovené.

KAPITOLA 58

SPECIÁLNÍ TKANINY; VŠÍVANÉ TEXTILIE; KRAJKY; TAPISERIE; PRÝMKAŘSKÉ VÝROBKY; VÝŠIVKY

Všeobecné vysvětlivky

Pro zařazování, v rámci čísel, výrobků složených ze dvou nebo více textilních materiálů, viz všeobecné vysvětlivky k této třídě.

5801

Vlasové tkaniny a žinylkové tkaniny, jiné než textilie čísel 5802 nebo 5806

Bez dotčení ustanovení uvedených v této třídě, které se týkají zařazování výrobků složených ze dvou nebo více textilních materiálů, je třeba poznamenat, že v případě žinylkových tkanin se berou v úvahu pouze textilní materiály, u nichž je vlas z žinylkové příze.

Imitace sametů nebo plyšů zhotovené na pletacích strojích patří do čísla 5907 00 00 nebo do kapitoly 60 podle případu.

5801 21 00
až
5801 26 00**Z bavlny**

Viz vysvětlivky k HS k položkám 5801 22 a 5801 32.

5804

Tyly, bobinové tyly a síťové textilie, kromě tkanin, pletených nebo háčkových textilií; krajky v metráži, pásech nebo motivech, jiné než výrobky čísel 6002 až 60065804 10 10
a
5804 10 90**Tyly, bobinové tyly a síťové textilie**

Viz vysvětlivky k HS k číslu 5804, část I).

Imitace tyly zhotovené na pletacích strojích (například rašlových strojích) patří do kapitoly 60.

5804 10 10

Hladké

Pro účely těchto podpoložek se za hladké tyly, bobinové tyly a síťové textilie považují ty, které na celém svém povrchu mají jedinou sérii pravidelných ok stejného tvaru a velikosti, v nichž není žádný vzor ani výplň. Při uplatňování této definice se neberou v úvahu žádné drobné volné prostory, které jsou doprovodným jevem při tvorbě ok.

5804 21 10
až
5804 29 90**Strojově vyrobené krajky**

Viz vysvětlivky k HS k číslu 5804, část II).

K rozlišení mezi ručně a strojově vyrobenou krajkou, viz vysvětlivky k HS k položkám 5804 21, 5804 29 a 5804 30.

Je třeba věnovat pozornost tomu, aby pletená textilie, která velice připomíná krajkou a ve skutečnosti se na trhu jako krajkou prodává, nebyla zařazována do čísla 5804. Taková textilie se vyrábí na rašlových strojích a lze ji poznat podle toho, že prolamovaná místa se vytvářejí překřížením ok připomínajících osnovní pletení, a nikoli osnovními nitěmi (rovné úseky) a útkovými nitěmi (šikmé úseky).

Nit použitá k vyplňování průsvitných míst vzoru se zanáší do ok, která vytvářejí strany malých šestiúhelníků prolamování, kde se drží v poloze pomocí řetízkové vazby. Prolamování tudíž nekončí tam, kde začíná vzor; naopak, vytváří k němu podklad (tak tomu není vždy v případě strojově vyráběné krajky).

Popis uvedený ve vysvětlivkách k HS k položkám 5804 21, 5804 29 a 5804 30, který umožňuje poznat strojově vyrobenou krajkou, platí rovněž pro rašlovou „krajkou“: oka nebo části ok zůstávají i po rozřezání na pruhy, směr obrysových nití a nití vzoru, pravidelné opakování jakýchkoli vad atd.

Avšak, pro účely kombinované nomenklatury se krajka zhotovená na rašlovém stroji považuje za pleteninu a musí být tudíž zařazena do kapitoly 60.

Textilie imitující šitou krajkou (guipure), která byla vyrobena stejným způsobem jako chemická výšivka, se nezařazuje jako strojově vyrobená krajka a patří do čísla 5810.

5806	Tkané stuhy, jiné než výrobky čísla 5807; stuhy bez útku sestávající z osnovy spojené lepidlem (bolduky)
5806 20 00	Ostatní tkané stuhy obsahující 5 % hmotnostních nebo více elastomerových nití nebo kaučukových nití Pro definici výrazu „elastomerová nit“, viz poznámka 13 k této třídě.
5806 32 10	S pravými kraji Tkané stuhy s pravými kraji jsou takové, které sestávají z osnovy a útku, jejichž dva podélné kraje jsou vytvořeny otočením útkové nitě. Rozmotání je zabráněno díky tomu, že tato nit je bez přerušení vedena dopředu.
5806 40 00	Stuhy bez útku sestávající z osnovy spojené lepidlem (bolduky) Viz vysvětlivky k HS k číslu 5806, část B).
5810	Výšivky v metráži, v pásech nebo v motivech
5810 10 10	Výšivky bez viditelného podkladu
a	
5810 10 90	Viz vysvětlivky k HS k položce 5810 10.

KAPITOLA 59

TEXTILIE IMPREGNOVANÉ, POVRSTVENÉ, POTAŽENÉ NEBO LAMINOVANÉ; TEXTILNÍ VÝROBKY VHODNÉ PRO PRŮMYSLOVÉ POUŽITÍ**Všeobecné vysvětlivky**

Pro zařazování, v rámci čísel, výrobků složených ze dvou nebo více textilních materiálů, viz všeobecné vysvětlivky k této třídě.

5911 Textilní výrobky a zboží pro technické účely specifikované v poznámce 7 k této kapitole

Do tohoto čísla patří textilní výrobky, jak jsou definovány ve vysvětlivkách k HS k číslu 5911, a to v metráži i kusové, specificky uvedené v poznámce 7 a) k této kapitole, a dále textilní výrobky (jiné než zboží čísel 5908 00 00 až 5910 00 00) nařezané do tvaru, jiného než pravoúhlého, sestavené nebo jinak zhotovené, pro technické účely, získané z výrobků v metráži uvedených výše nebo z jiných textilních výrobků.

Pro vymezení rozsahu výrazu „textilie“ viz poznámka 1 k této kapitole.

5911 10 00 Textilie, plsti a tkaniny s plstovou podšívkou, povrstvené, potažené nebo laminované kaučukem, usní nebo jinými materiály používanými na mykací povlaky a podobné textilie pro jiné technické účely, včetně velurových stuh impregnovaných kaučukem pro krytí osnovních vratidel

Výrobky této podpoložky musí být v metráži nebo jednoduše rozřezány na určité délky nebo do pravoúhlého tvaru; pokud jsou v jakékoli jiné formě, patří do podpoložek 5911 90 10 nebo 5911 90 90.

Výraz „podobné textilie pro jiné technické účely“ znamená pouze textilie, plsti a plsti podložené tkaniny, kombinované s jinými materiály (například s kaučukem, usní), jak je vyznačeno v názvu podpoložky. Mezi takové textilie patří tiskařské běhouny, kombinované s kaučukem, které se používají k pokrytí rotačních válců a které mají plošnou hmotnost 1 500 g/m² nebo menší (bez ohledu na příslušný poměr textilního materiálu a kaučuku) nebo plošnou hmotnost větší než 1 500 g/m², pokud obsahují více než 50 % hmotnostních textilního materiálu. Tiskařské běhouny o plošné hmotnosti větší než 1 500 g/m² a obsahující nejméně 50 % hmotnostních kaučuku, patří do čísla 4008.

Do této podpoložky rovněž patří převodové řemeny nebo dopravníkové pásy, které sestávají z jednoho nebo více na plocho tkaných pruhů z pletacího materiálu sendvičově uložených mezi dvěma pruhy polyamidové textilie, přičemž pruhy z pletacího materiálu působí pouze jako zpevňující prvek, a všechny pruhy jsou tepelně spojeny pomocí pojiva; jejich tloušťka je menší než 3 mm a mají neurčitou délku nebo jsou nařezány na určitou délku. Pásy a řemeny tohoto druhu, které mají buď tloušťku 3 mm nebo větší, nebo jsou nekonečné či opatřené sponkami, patří do podpoložky 5910 00 00.

Do této podpoložky nepatří jednoduché osnovní a útkové textilie povrstvené plasty (číslo 5903) nebo kaučukem (čísla 4008 nebo 5906).

5911 20 00 Plátna k prosévání, též zcela zhotovená

Viz vysvětlivky k HS k číslu 5911, část A), bod 2).

Tyto textilie mohou být v metráži nebo zhotovené do podoby pro zamýšlené použití (například nařezané do určitého tvaru, lemované páskami, vybavené kovovými očky).

Pokud jsou předkládány v metráži, musí být ne zcela dokončená plátna k prosévání neodstranitelně označena takovým způsobem, aby bylo jednoznačně ztotožnitelné, že se jedná o zboží, které je určeno k prosévání nebo podobným průmyslovým účelům:

— Značka tvořená pravoúhelníkem a jeho úhlopříčkami musí být natisknuta v pravidelných intervalech na obou okrajích textilie – bez zásahu do tkaného kraje – umístění je takové, že vzdálenost mezi dvěma za sebou jdoucími značkami, měřeno mezi sousedními konci pravoúhelníků, není větší než jeden metr, a značky na jednom okraji jsou oproti značkám na druhém okraji přesazeny tak, že jsou v poloviční vzdálenosti (střed každé značky musí být ve stejné vzdálenosti od středu mezi dvěma sousedními značkami na protějším okraji).

- Tloušťka čar tvořících strany pravoúhelníku je 5 mm a úhlopříček 7 mm. Pravoúhelník je, měřeno od vnějších okrajů, nejméně 8 cm dlouhý a 5 cm široký.
- Značky musí být vytištěny jednou barvou, která je kontrastní vůči barvě textilie a musí být neodstranitelná

Každá značka musí být umístěna tak, že delší strany pravoúhelníku jsou rovnoběžné s osnovou tkaniny (viz nákres níže):

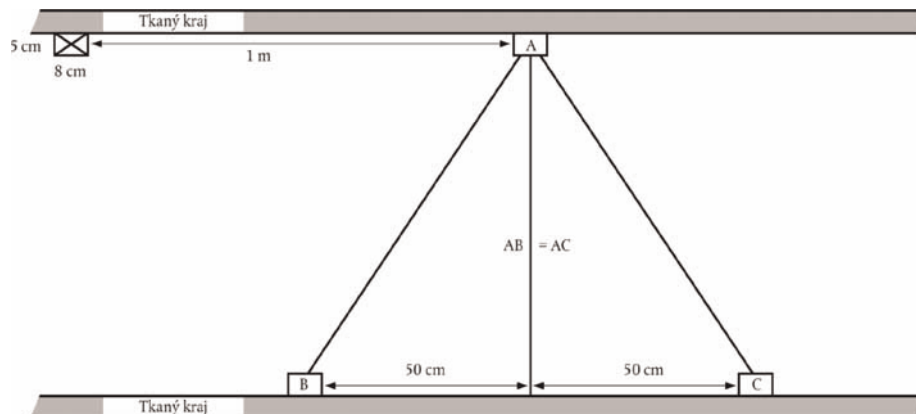

Celní orgány mohou uznat jiné označení, pokud tato označení jednoznačně identifikují, že se jedná o zboží, které je určeno pro průmyslové účely, jako je prosévání, filtrace atd. a ne pro oděvy nebo podobné účely.

Do této podpoložky nepatří rámy pro sítisk sestávající z textilie uchycené na opěrném prvku (podpoložka 5911 90 90), ruční síta a ruční prosévačky (číslo 9604 00 00).

5911 90 10

a

5911 90 90

Ostatní

Do těchto podpoložek patří textilní výrobky vyjmenované ve vysvětlivkách k HS k číslu 5911, část A), avšak s výjimkou textilií specifikovaných v podpoložkách 5911 10 00, 5911 20 00 a 5911 40 00, a dále výrobky uvedené ve vysvětlivkách k HS k číslu 5911, část B), avšak s výjimkou hotových pláten k prosévání patřících do podpoložky 5911 20 00 a výrobků patřících do podpoložek 5911 31 11 až 5911 32 90.

Pro zařazování výrobků zhotovených ze spojovaných spirál monofilamentů, které mají podobné použití jako textilie a plsti používané na papírenských nebo podobných strojích, viz vysvětlivky k HS k položce 5911 90.

KAPITOLA 60

PLETENÉ NEBO HÁČKOVANÉ TEXTILIE

Všeobecné vysvětlivky

Pro zařazování, v rámci čísel, výrobků složených ze dvou nebo více textilních materiálů, viz všeobecné vysvětlivky k této třídě.

6002 Pletené nebo háčkové textilie o šířce nepřesahující 30 cm, obsahující 5 % hmotnostních nebo více elastomerových nití nebo kaučukových nití, jiné než čísla 6001

Pro definici výrazu „elastomerová nit“, viz poznámka 13 k této třídě.

6003 Pletené nebo háčkové textilie o šířce nepřesahující 30 cm, jiné než čísel 6001 nebo 6002

6003 30 10 Rašlová krajka

Rašlová krajka je krajce podobná vzorovaná pletená textilie vyrobená na žakárovém rašlovém stroji. Vzorované obrazce a podklad mohou mít různou hustotu struktury. Stupňování hustoty textilie může umožňovat ve vzoru vytvoření stínového efektu a tvarované struktury.

6004 Pletené nebo háčkové textilie o šířce převyšující 30 cm, obsahující 5 % hmotnostních nebo více elastomerových nití nebo kaučukových nití, jiné než čísla 6001

Pro definici výrazu „elastomerová nit“, viz poznámka 13 k této třídě.

6005 Osnovní pleteniny (včetně pletenin vyrobených na galónových pletacích strojích), jiné než čísel 6001 až 6004

Osnovní pleteniny jsou textilie vyrobené na osnovních pletacích strojích, rašlových strojích nebo háčkovacích galonových strojích. Na rozdíl od útkových pletenin, jsou vyrobeny tak, že osnovní nitě jsou navzájem provazovány pomocí oček. Osnovní pleteniny sestávají z jednoho nebo více systémů nití běžících podélně textilií. Sousední nitě jsou provazovány a ve stejné chvíli tvoří očka (hřebenová technika) (viz rovněž vysvětlivky k HS k této kapitole, všeobecné vysvětlivky, část A II)).

Háčkovací galonový stroj patří do skupiny osnovních pletacích strojů. Pracuje s osnovním systémem běžícím podélně a s horizontálními útkovými nitěmi. Háčkovací galonový stroj se používá často pro výrobu pletených pásek pro výrobu oděvů (elastické pásky k lemování u pasu a nohavic, pásky s názvem, ramenní pásky, pásky k lemování, čelenkové pásky, pásky pro zdrhovadla) a pro výrobu lemovacích stuh pro záclony a polštáře.

6005 31 50 Rašlová krajka, jiná než pro záclony nebo síťovou záclonovinu

Viz vysvětlivka k podpoložce 6003 30 10.

6005 32 50 Rašlová krajka, jiná než pro záclony nebo síťovou záclonovinu

Viz vysvětlivka k podpoložce 6003 30 10.

6005 33 50 Rašlová krajka, jiná než pro záclony nebo síťovou záclonovinu

Viz vysvětlivka k podpoložce 6003 30 10.

6005 34 50 Rašlová krajka, jiná než pro záclony nebo síťovou záclonovinu

Viz vysvětlivka k podpoložce 6003 30 10.

KAPITOLA 61

ODĚVY A ODĚVNÍ DOPLŇKY, PLETENÉ NEBO HÁČKOVANÉ

Všeobecné vysvětlivky

1. Pro zařazování, v rámci čísel, výrobků složených ze dvou nebo více textilních materiálů, viz všeobecné vysvětlivky k této třídě.
2. Pro zařazování oděvů předkládaných v soupravách (sadách) pro drobný prodej, viz poznámka 14 k této třídě.
3. Když má součást obleku, kostýmu nebo kompletu čísla 6103 nebo 6104 připevněné nášivky nebo ozdoby, které na jiné součásti nebo součástech nejsou, veškeré toto oblečení zůstává zařazeno jako obleky, kostýmy nebo komplety, pokud tyto nášivky nebo ozdoby nejsou významné a omezují se na jedno nebo dvě místa na oděvu (např. jsou na límci a koncích rukávů nebo na klopách a kapsách).

Když se však tyto ozdobné prvky vytvářejí během pletení oděvu, je zařazení jako obleky, kostýmy nebo komplety vyloučeno, vyjma případů, kdy je touto ozdobou logo nebo jiný podobný symbol.

4. Oděvy zakrývající horní část těla, na rozdíl od oděvů zakrývajících dolní část těla a oděvů zakrývajících celé tělo (např. kabáty, šaty), jsou oděvy, které:
 - jsou na základě svých objektivních vlastností (stylu, střihu atd.) zjevně určeny k nošení například jako bundy, saka a horní části kompletů, košile a halenky, horní části pyžam, pulovry, zapínací vesty a vesty, horní části lyžařských kombinéz a kompletů atd. (Není-li stanoveno jinak, nemusí tyto oděvy zcela zakrývat horní část těla) a
 - nesahají pod půli stehů. Avšak některé části těchto oděvů, zejména z módních důvodů, mohou dosahovat pod půli stehů (např. ozdobné módní třásně, ale také tradiční šosy fraků) a lze je zanedbat, pokud jde o délku oděvu, protože nemění funkci těchto oděvů, kterou je zakrytí horní části těla.

6101 Pánské nebo chlapecké kabáty, pláště, pláštěnky, větrovky, bundy (včetně lyžařských) a podobné výrobky, pletené nebo háčkové, jiné než výrobky čísla 6103

Použijí se, *mutatis mutandis*, vysvětlivky k podpoložkám 6201 91 00 až 6201 99 00.

6101 20 10 Kabáty, pláště, pláštěnky a podobné výrobky

Jedním z charakteristických rysů těchto „kabátů a podobných výrobků“ je, že když se nosí, pokrývají tělo nejméně do poloviny stehů.

Obvykle, v případě standardních velikostí (normálních velikostí) pánských oděvů (s výjimkou chlapeckých), odpovídá tato minimální délka, měřeno od švu límce v týlu (sedmý obratel) ke spodnímu okraji, při na plocho položeném oděvu, rozměru v centimetrech, který je uveden v tabulce níže (viz náčrt níže).

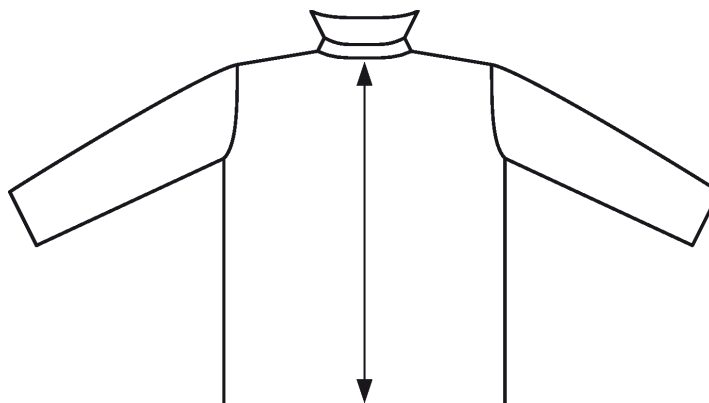

Rozměry uvedené v tabulce představují průměry vzaté z mnoha pánských (s výjimkou chlapeckých) oděvů ve standardních velikostech (normálních velikostech) – S (*small*, malá velikost), M (*medium*, střední velikost) a L (*large*, velká velikost).

Délka v centimetrech měřená na zadním díle oděvu od švu v týlu ke spodnímu okraji oděvu – pánské standardní velikosti (s výjimkou chlapeckých)

S (<i>small</i>) malá velikost	M (<i>medium</i>) střední velikost	L (<i>large</i>) velká velikost
86 cm	90 cm	92 cm

Oděvy, které nejsou dostatečně dlouhé, aby byly zařazeny jako kabáty nebo podobné výrobky, s výjimkou krátkých pláští (krátké pláště a podobné výrobky – viz definice níže), které sem rovněž patří, se zařazují do podpoložky 6101 20 90, 6101 30 90 nebo 6101 90 80.

Krátké pláště

Krátké pláště jsou volné svrchní oděvy s dlouhými rukávy a nosí se přes veškeré jiné oděvy jako ochrana proti nepřízní počasí. Obvykle jsou vyrobeny z nelehčených textilií, jiných než které jsou uvedeny v čísle 5903, 5906 nebo 5907 00 00. Krátké pláště jsou různých délek od délky pod rozkrok po délku do půlky stehen. Mohou být jednořadové nebo dvouřadové.

Krátké pláště mají všeobecně následující rysy:

- v předním díle mají úplné zapínání na knoflíky, ale někdy na zdrhovadlo nebo stiskací knoflíky,
- mají podšívku, která může být někdy vyjímatelná (která může být vycpávaná a/nebo prošívaná),
- mají ve středu zad rozparek nebo postranní rozparky.

Možné další rysy:

- kapsy,
- límec.

Krátké pláště nemají následující rysy:

- kapuci,
- stahovací šňůrky nebo jiné prostředky ke stažení v pase a/nebo ve spodní části oděvu. Toto však nevylučuje možnost přítomnosti opasku.

Výraz „a podobné výrobky“, pokud jde o krátké pláště, zahrnuje rovněž oděvy, které mají stejné charakteristické rysy jako krátké pláště, ale mají kapuci.

- 6101 30 10** Kabáty, pláště, pláštěnky a podobné výrobky
Viz vysvětlivky k podpoložce 6101 20 10.
- 6101 90 20** Kabáty, pláště, pláštěnky a podobné výrobky
Viz vysvětlivky k podpoložce 6101 20 10.
- 6102** **Dámské nebo dívčí kabáty, pláště, pláštěnky, větrovky, bundy (včetně lyžařských) a podobné výrobky, pletené nebo háčkové, jiné než výrobky čísla 6104**
Použijí se, *mutatis mutandis*, vysvětlivky k podpoložkám 6201 91 00 až 6201 99 00.
- 6102 10 10** Kabáty, pláště, pláštěnky a podobné výrobky
Použijí se, *mutatis mutandis*, vysvětlivky k podpoložce 6101 20 10, podle níž jsou odpovídající rozměry pro dámské oděvy (s výjimkou dívčích) následující:
- Délka v centimetrech měřená na zadním díle oděvu od švu v týlu ke spodnímu okraji oděvu – dámské standardní velikosti (s výjimkou dívčích)**
- | S
(small)
malá velikost | M
(medium)
střední velikost | L
(large)
velká velikost |
|-------------------------------|-----------------------------------|--------------------------------|
| 84 cm | 86 cm | 87 cm |
- 6102 20 10** Kabáty, pláště, pláštěnky a podobné výrobky
Viz vysvětlivky k podpoložce 6102 10 10.
- 6102 30 10** Kabáty, pláště, pláštěnky a podobné výrobky
Viz vysvětlivky k podpoložce 6102 10 10.
- 6102 90 10** Kabáty, pláště, pláštěnky a podobné výrobky
Viz vysvětlivky k podpoložce 6102 10 10.
- 6104** **Dámské nebo dívčí kostýmy, komplety, saka, blejzry (sportovní saka), šaty, sukně, kalhotové sukně, kalhoty, náprsenkové kalhoty se šlemi, krátké kalhoty a šortky (jiné než plavky), pletené nebo háčkové**
- 6104 41 00** Šaty
až
6104 49 00
- Výraz „šaty“ znamená oděvy určené k zakrytí těla, které obvykle začínají u ramen a sahají případně až ke kotníkům nebo níže, s nebo bez rukávů. Musí je být možno nosit bez jakýchkoliv jiných oděvních kusů. Tento výraz rovněž zahrnuje průhledné šaty. Nošení spodního prádla nevylučuje zařazení těchto oděvů jako šaty. Pokud sestává horní část takovýchto oděvů ze šlí s náprsenkami vepředu nebo vepředu i vzadu, považují se za šaty pouze tehdy, pokud rozměry, střih a umístění uvedených náprsenek umožňují, aby byly nošeny tak, jak je uvedeno výše. V případě, že tomu tak není, pak se zařazují jako sukně do podpoložek 6104 51 00 až 6104 59 00.

6104 51 00
až
6104 59 00

Sukně a kalhotové sukně

Výraz „sukně“ znamená oděvy určené k zakrytí dolní části těla, které obvykle začínají v pase a sahají případně až ke kotníkům nebo níže. Sukně jsou oděvy, které se musí nosit nejméně s jedním dalším oděvním kusem jako je tričko, košile, halenka, košilová halenka, pulovr nebo jiný podobný oděvní kus určený k zakrytí horní části těla. Pokud takovéto oděvy mají šle, nepřestávají být v podstatě sukněmi.

V případě, že, kromě šlí, mají vepředu a/nebo vzadu náprsenku, zůstávají takovéto oděvy zařazeny v těchto podpoložkách jako sukně, pokud rozměry, stříh a umístění uvedených náprsenek dostatečně neumožňuje, aby byly nošeny bez oděvních kusů výše uvedených druhů. Kalhotové sukně jsou oděvy s výše uvedenými charakteristickými rysy, které však zakrývají každou nohu zvlášť. Od kalhot nebo šortek se odlišují stříhem a šířkou.

6106

Dámské nebo dívčí halenky, košile a košilové halenky, pletené nebo háčkové*Halenky*

Dámské nebo dívčí halenky jsou lehké oděvy určené k zakrytí horní části těla, mají ozdobný design a zpravidla volný stříh, s nebo bez límce či rukávů, s jakýmkoliv tvarem výstřihu nebo alespoň s ramínky, s knoflíky nebo jinými prostředky k zapínání, přičemž nepřítomnost knoflíků nebo zapínání je přípustná jen u osáčení s velice hlubokým výstřihem, též s okrasnými ozdobami jako jsou vázanky, fiží, kravaty, krajky nebo výšivky.

Košile a košilové halenky

Dámské nebo dívčí košile a košilové halenky jsou oděvy určené k zakrytí horní části těla s plným nebo částečným rozhalením ve výstřihu, s rukávy, obvykle s límečkem, s nebo bez kapes, avšak s výjimkou kapes pod pasem. Stříh těchto oděvů je odvozen od pánských nebo chlapeckých košil, a proto je rozhalení obvykle umístěno vpředu. Obě části tvořící rozhalení se překrývají nebo zapínají zprava doleva.

Podle poznámky 9 k této kapitole mohou mít košile a košilové halenky tohoto čísla rozhalení, které se nepřekrývá.

Oděvy tohoto čísla sahají pod pas, přičemž halenky jsou zpravidla kratší než ostatní výše uvedené druhy.

Do tohoto čísla nepatří oděvy, které, vzhledem ke své délce, jsou zjevně určené k nošení jako šaty.

6107

Pánské nebo chlapecké slipy, spodky, noční košile, pyžama, koupací pláště, župany a podobné výrobky, pletené nebo háčkové

6107 21 00
až
6107 29 00

Noční košile a pyžama

Do těchto podpoložek patří pánská nebo chlapecká pyžama, pletená nebo háčková, která – vzhledem k jejich celkovému vzhledu a povaze textilie – jsou jednoznačně rozeznatelná jako určená pro nošení výhradně nebo hlavně jako noční oděv.

Pyžama sestávají ze dvou oděvních kusů, jmenovitě:

- oděvního kusu určeného k zakrytí horní části těla, obvykle typu kabátku,
- oděvního kusu tvořeného kalhotami nebo krátkými kalhotami jednoduchého stříhu, bez poklopce nebo s poklopcem vepředu.

Jednotlivé části těchto pyžam musí být odpovídající nebo slučitelné velikosti a stříhu, textilie, barvy, zdobení a stupně dokončení, hodících se k sobě tak, aby bylo jasně vidět, že jsou určeny k nošení společně jednou osobou.

Pyžama musí být jednoznačně rozpoznatelná, že jsou pohodlná pro nošení jako noční oděv:

- povahou textilie,
- jejich všeobecně volným stříhem a
- nepřítomností nepohodlných rysů, jako jsou velké nebo masivní knoflíky a nadměrné množství ozdob.

Noční oděv z jednoho kusu kombinového typu, který zakrývá jak horní část, tak i dolní část těla a obepíná každou nohu zvlášť, se zařazuje do podpoložek 6107 91 00 nebo 6107 99 00.

6108 Dámské nebo dívčí kombiné, spodničky, kalhotky, noční košile, pyžama, nedbalky (neglizé), koupací pláště, župany a podobné výrobky, pletené nebo háčkované**6108 31 00 Noční košile a pyžama**až
6108 39 00

Do těchto podpoložek patří dámská nebo dívčí pyžama, pletená nebo háčkovaná, která – vzhledem k jejich celkovému vzhledu a povaze textilie – jsou jednoznačně rozeznatelná jako určená pro nošení výhradně nebo hlavně jako noční oděv.

Pyžama sestávají ze dvou oděvních kusů, jmenovitě:

- oděvního kusu určeného k zakrytí horní části těla, obvykle typu kabátku, pulovru nebo podobného typu,
- oděvního kusu tvořeného kalhotami nebo krátkými kalhotami jednoduchého střihu, též s poklopцем.

Jednotlivé části těchto pyžam musí být odpovídající nebo slučitelné velikosti a střihu, textilie, barvy, zdobení a stupně dokončení, hodících se k sobě tak, aby bylo jasné vidět, že jsou určeny k nošení společně jednou osobou.

Pyžama musí být jednoznačně rozpoznatelná, že jsou pohodlná pro nošení jako noční oděv:

- povahou textilie,
- jejich všeobecně volným střihem a
- nepřítomností nepohodlných rysů, jako jsou velké nebo masivní knoflíky a nadměrné množství ozdob.

Soupravy (sady) oděvů označované jako „Baby Doll“, které sestávají z velmi krátké noční košilky a k ní se hodících kalhotek se rovněž považují za pyžama.

Noční oděv z jednoho kusu kombinézového typu, který zakrývá jak horní část, tak i dolní část těla a obepíná každou nohu zvlášť, se zařazuje do podpoložek 6108 91 00 až 6108 99 00.

6109 Vrchní trička, tílka bez rukávů a ostatní nátělníky, pletené nebo háčkované

Oděvy typu, jaký je uveden v doplňkové poznámce 2 k této kapitole, mající v přední části částečné rozhalení ve výstřihu, zapínatelné nebo pouze se překrývající, nepatří do tohoto čísla. Tyto oděvy patří obecně do čísla 6105 nebo 6106, podle své povahy, a to v souladu s ustanoveními poznámek 4 a 9 k této kapitole, nebo u pánských či chlapeckých oděvů bez rukávů, do čísla 6114, v souladu s ustanovením druhé věty poznámky 4 k této kapitole.

6110 Svetry, pulovry, zapínací vesty, vesty a podobné výrobky, pletené nebo háčkované

Do tohoto čísla patří oděvy určené k zakrytí horní části těla, s nebo bez rukávů, s jakýmkoliv typem výstřihu, též s límcem či kapsami.

Tyto oděvy obvykle mají ve spodní části, kolem rozepínání, na koncích rukávů nebo v průramcích lemy nebo žebrování (patenty).

Mohou být vyrobeny z jakéhokoliv druhu pleteniny nebo háčkovaného materiálu, včetně lehkých či jemných pletených textilií, z jakýchkoliv textilních vláken.

Mohou mít jakýkoliv druh zdobení, včetně krajky nebo výšivky.

Níže jsou uvedeny příklady oděvů, které patří do tohoto čísla:

1. svetry a pulovry, včetně mikin (s výstřihem tvaru V, námořnickým, kulatým nebo lodičkovým (oblym) výstřihem nebo se zarolovaným límcem na nejrůznější způsob), které se oblékají natahováním přes hlavu a zpravidla jsou bez zapínání ve výstřihu a bez zapínacího systému;
2. oděvy podobné těm z předchozího pododstavce, s nebo bez límce, které však mají částečné rozhalení ve výstřihu, například vpředu nebo na rameni, které se zapíná knoflíky nebo jinými prostředky na zapínání;
3. vesty a svetry, které mají v přední části po celé délce zapínání na knoflíky nebo jiné prostředky pro zapínání nebo bez nich, též s límcem;
4. soupravy (sady) oděvů označované jako „twinsety“ neboli „dvojsady“, které sestávají z pulovru s nebo bez rukávů a zapínací vesty s dlouhými nebo krátkými rukávy. Tyto oděvy musí být odpovídající velikosti a ze stejného materiálu a stejných barev. Pokud mají vzory a zdobení, musí být rovněž stejné na obou oděvních kusech;

5. oděvy popsané v některém z předchozích pododstavců, vyrobené z lehkého materiálu, jaký se používá pro vrchní trička nebo podobné oděvy, které mají ve spodní části stahovací šňůrku, žebrový náplet/patent nebo jiný podobný prostředek pro stažení spodního okraje.

Do tohoto čísla nepatří:

- a) dámské nebo dívčí halenky (číslo 6106);
- b) bundy, větrovky a podobné výrobky (číslo 6101 nebo 6102 podle povahy);
- c) vrchní trička, tílka bez rukávů a ostatní nátělníky (číslo 6109).

6110 12 10

a

6110 12 90

Z kašmírských koz

Viz vysvětlivky k HS k položce 5102 11.

6110 20 10

Roláky

Za roláky v různém provedení se považují následující oděvy: lehké, těsně padnoucí jemně pletené oděvy, které zakrývají horní část těla, jsou jednobarevné nebo vícebarevné, s rukávy nebo bez nich a mají zarolovaný límec na nejrůznější způsob bez rozhalení.

Výraz „jemně pletené“ znamená jemné pletení tvořené nejméně 12-ti očky na cm jak ve vodorovném směru (řádky), tak i ve svislém směru (sloupky), počítáno na jedné straně vzorku, který má rozměry 10 × 10 cm.

Lehké roláky jsou zpravidla upleteny jako jednolící pletenina (žerzej), žebrová pletenina (oboulící pletenina) (1×1) nebo interlok.

Jednolící pletenina (žerzej) je nejjednodušší forma zátažné pleteniny (Obrázek 1), očka na lící straně vypadají jako malá „V“ nebo obrácená „V“ (Obrázek 2) a očka na rubu jako provázané smyčky (Obrázek 3).

Obrázek 1
Jednolící pletenina
(žerzej)

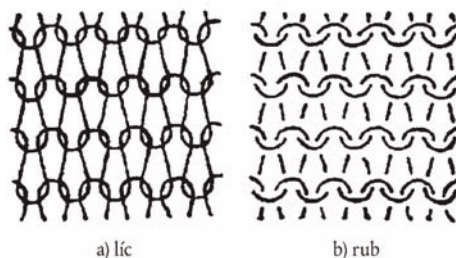

Obrázek 2
Jednolící pletenina
(žerzej)
líc

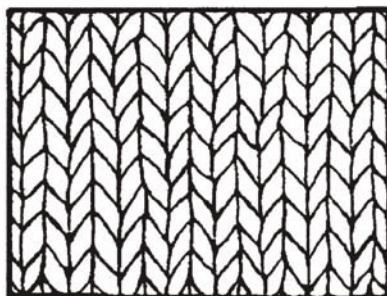

Obrázek 3
Jednolící pletenina
(žerzej)
rub

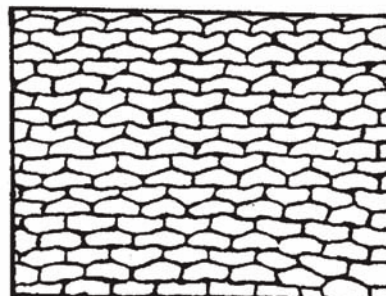

Jemná pletenina žebrového typu (obouliční pletenina) (Obrázek 4) má střídavě v každé řadě lící a rubní očko (1×1) (Obrázek 5); na jednom povrchu jsou tedy žebra, která odpovídají prolamování na povrchu druhém. Oba povrchy takové pleteniny vypadají stejně (Obrázky 6 a 7).

Obrázek 4

Žebrovaná pletenina (obouliční) 1 lící očko × 1 rubní očko (1 × 1)

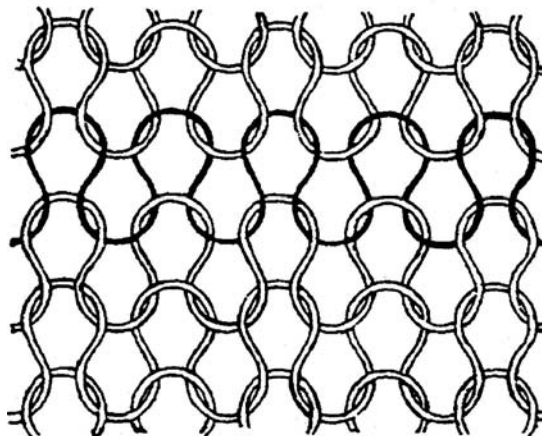

Obrázek 5

Žebrovaná pletenina (obouliční) 1 lící očko × 1 rubní očko (1 × 1)

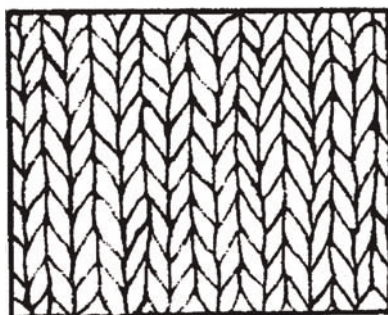

Obrázek 6

Žebrovaná pletenina (obouliční) (1 × 1)
líc

Obrázek 7

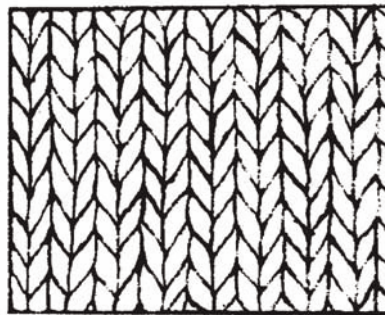
Žebrovaná pletenina (obouliční) (1 × 1)
rub

Interlok je dvojitá žebrová pletenina, která na obou stranách vypadá zcela stejně. Tento efekt se dosahuje provazováním oček ze dvou oboulícnicích vazeb (Obrázek 8), takže na obou stranách pleteniny očko z jednoho žebra se střídá s očkem z odpovídajícího žebra na opačné straně textilie (Obrázek 9). Žebra na jedné straně pleteniny odpovídají tudíž žebřům na straně druhé (Obrázky 10 a 11).

Obrázek 8

Interlok

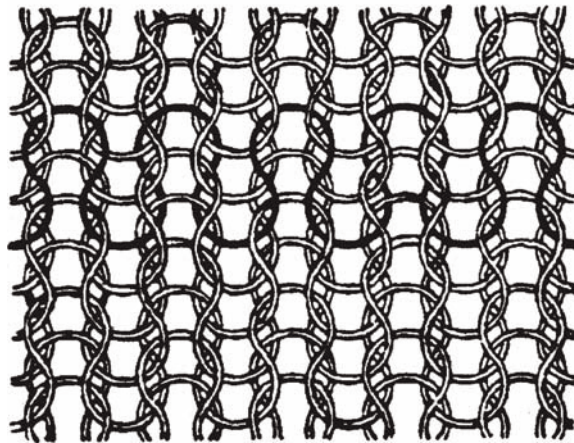

Obrázek 9

Interlok

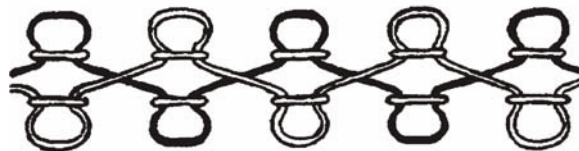

Obrázek 10

Interlok
líc

Obrázek 11

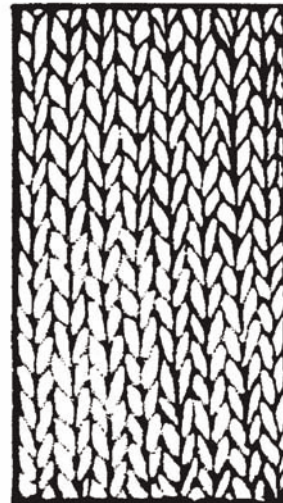
Interpol
rub

6110 30 10**Roláky**

Viz vysvětlivka k podpoložce 6110 20 10.

6111**Kojenecké oděvy a oděvní doplňky, pletené nebo háčkované**

Viz poznámka 6 a) k této kapitole.

Do tohoto čísla patří řada oděvů, které jsou určeny pro malé děti, jejichž výška postavy nepřesahuje 86 cm (obvykle malé dítě ve věku přibližně 18 měsíců). Mezi ně patří: kabátky, pláštíky, prošívané zavinovačky, skřítkovské oděvy, župany, dvoudílné oblečky, dětské kombinézy, kalhoty, kalhotové návleky, lýtkové kalhoty, dupačky, vestičky, větrovky, šaty, sukně, bolera, saka, bundy, pláštěnky, tuniky, halenky, košilové halenky, šortky atd.

Některé z těchto oděvů jsou výrobky do výbavičky. U některých těchto výrobků do výbavičky nelze definovat velikost, ale zařazují se do tohoto čísla, pokud jsou jasně identifikovatelné jako oděvy pro kojence.

Do tohoto čísla tedy patří:

1. křestní dlouhé šatečky a župánky;
2. malé bezrukávové pláštěnky s kapucí;
3. skřítkovské oděvy: oděvy s kapucí a rukávy, které tvoří jak kabátek, tak i pytel (ve spodní části zcela uzavřený);
4. kombinézové pytle pro kojence, které mohou být též vycpávané, s rukávy nebo otvory pro ruce. Příklad je znázorněn níže uvedenou fotografií.

**6112****Teplákové soupravy, lyžařské kombinézy a komplety, plavky, pletené nebo háčkované****6112 11 00
až****Teplákové soupravy****6112 19 00**

Viz vysvětlivky k HS k číslu 6112, část A).

6112 31 10
až
6112 39 90

Pánské nebo chlapecké plavky

Viz vysvětlivky k HS k číslu 6112, písm. C), kde je uvedeno, že do čísla 6112, *inter alia*, patří pánské koupací šortky a plavky, též z elastického materiálu.

Koupací šortky jsou oděvy, které vzhledem k jejich celkovému vzhledu, střihu a druhu textilie jsou určeny k nošení výhradně nebo hlavně jako plavky a ne jako šortky čísla 6103 nebo 6104. Většinou jsou zcela nebo převážně vyrobeny z chemických vláken.

Koupací šortky musí mít všechny následující charakteristiky:

- mít vnitřní spodky nebo slipy všité do oděvu nebo alespoň vnitřní podšívku v přední části nebo v rozkroku,
- být těsné v pase (například mít stahovací šňůrku nebo zcela pružný pás).

Koupací šortky mohou mít kapsy za předpokladu, že

- vnější kapsy mají pevné zapínání (například musí mít zapínání na zdrhovadlo nebo zapínání na suchý zip pro úplné zapnutí kapsy, tj. nesmí být zapínány v úsecích),
- vnitřní kapsy mají stejné pevné zapínání jako výše zmíněné vnější kapsy. Jsou-li však vnitřní kapsy připevněny k pasu, mohou mít pouze překryté zapínání, pokud toto zapínání zajistí úplné uzavření kapsového otvoru.

Koupací šortky nesmí mít žádnou z následujících charakteristik:

- rozepínání vepředu, i když je uzavíratelné zapínáním,
- rozepínání v pase, i když je uzavíratelné zapínáním.

6112 41 10
až
6112 49 90

Dámské nebo dívčí plavky

Použijí se, *mutatis mutandis*, vysvětlivky k podpoložkám 6112 31 10 až 6112 39 90.

6115

Punčochové kalhoty, punčochy, podkolenky, ponožky a jiné punčochové zboží, včetně punčochového zboží s odstupňovaným stlačením (například punčochy na křečové žíly) a obuvi bez podrážek, pletené nebo háčkové

6115 10 10
a
6115 10 90

Punčochové zboží s odstupňovaným stlačením (například punčochy na křečové žíly)

Viz vysvětlivky k HS k položce 6115 10.

6117

Ostatní zcela zhotovené oděvní doplňky, pletené nebo háčkové; pletené nebo háčkové části oděvů nebo oděvních doplňků

6117 80 10
a
6117 80 80

Ostatní doplňky

Viz vysvětlivky k HS k číslu 6117, druhý odstavec, bod 12).

Do těchto podpoložek patří pletené čelenky a pásky na zápěstí, které jsou používány sportovci a sportovkyněmi k absorpci potu a pletené klapky na uši, též spojené.

KAPITOLA 62

ODĚVY A ODĚVNÍ DOPLŇKY, JINÉ NEŽ PLETENÉ NEBO HÁČKOVANÉ

Všeobecné vysvětlivky

1. Pro zařazování, v rámci čísel, výrobků složených ze dvou nebo více textilních materiálů, viz všeobecné vysvětlivky k této třídě.
2. Pro zařazování oděvů předkládaných v soupravách (sadách) pro drobný prodej, viz poznámka 14 k této třídě.
3. Když má součást obleku, kostýmu nebo kompletu čísla 6203 nebo 6204 připevněné nášivky nebo ozdoby, které na jiné součásti nebo součástech nejsou, veškeré toto oblečení zůstává zařazeno jako obleky, kostýmy nebo komplety, pokud tyto nášivky nebo ozdoby nejsou významné a omezují se na jedno nebo dvě místa na oděvu (např. jsou na límci a koncích rukávů nebo na klopách a kapsách).

Když se však tyto ozdobné prvky vytvářejí během tkaní oděvu, je zařazení jako obleky, kostýmy nebo komplety vyloučeno, vyjma případů, kdy je touto ozdobou logo nebo jiný podobný symbol.

4. Do této kapitoly patří též pracovní oděvy, které odpovídají typům uvedeným v podpoložkách kombinované nomenklatury a u kterých je, vzhledem k jejich celkovému vzhledu (jednoduchý nebo speciální střih nebo vzor odpovídající funkci oděvu) a povaze jejich textilie, která je všeobecně pevná a nesrážlivá, zřejmé, že jsou určeny k nošení výhradně nebo hlavně, aby zajišťovaly ochranu (fyzickou nebo zdravotní) jiným oděvům a/nebo osobám během průmyslových, odborných nebo domácích činností.

Obvykle oděvy tohoto typu nejsou zdobené. Pro tento účel se označení a značky vyjadřující vykonávanou činnost nepovažují za zdobené.

Oděvy tohoto typu jsou vyrobeny z bavlněných, syntetických nebo umělých vláken nebo ze směsi těchto textilních materiálů.

Aby se zvýšila jejich pevnost, jsou při dokončování nejčastěji používány dva typy švů, a to „bezpečnostní“ šev a dvojitý šev.

Pracovní oděvy mají nejčastěji zapínání na zdrhovadlo, stiskací knoflíky, suchý zip nebo na šněrovací či vázací zapínání používající šňůrky nebo podobné výrobky.

Oděvy tohoto typu mohou mít kapsy, které jsou většinou našity na povrchu. Prostřížení kapes (kapsové otvory) jsou obvykle vyrobeny ze stejné textilie, jako je vyroben oděv a nejsou podšitá stejným způsobem jako ostatní kusy oděvu.

Z pracovních oděvů lze jmenovat oděvy používané mechaniky, továrními dělníky, zedníky, zemědělci atd., což jsou obvykle oděvy ve dvou kusech, kombinézy, kombinézy s náprsenkou a šlemi a kalhoty. Pro jiné činnosti to mohou být zástěry, pláště proti prachu atd. (pro doktory, zdravotní sestry, uklízečky, kadeřníky, pekaře, řezníky atd.).

Za pracovní oděvy se považují pouze oděvy obchodní velikosti 158 (výška těla = 158 cm) nebo větší.

Uniformy nebo jiné podobné služební oděvy (například soudcovské taláry, kněžská roucha) se nepovažují za pracovní oděvy.

5. Použijí se, *mutatis mutandis*, všeobecné vysvětlivky ke kapitole 61, bod 4.

6201 Pánské nebo chlapecké kabáty, pláště, pláštěnky, větrovky, bundy (včetně lyžařských) a podobné výrobky, jiné než výrobky čísla 6203

6201 11 00 Kabáty, pláště do deště, pláště, pláštěnky a podobné výrobky

až
6201 19 00 Jedním z charakteristických rysů těchto „kabátů a podobných výrobků“ je, že když se nosí, pokrývají tělo nejméně do poloviny stehen.

Obvykle, v případě standardních velikostí (normálních velikostí) pánských oděvů (s výjimkou chlapeckých), odpovídá tato minimální délka, měřeno od švu límce v týlu (sedmý obratel) ke spodnímu okraji, při na plocho položeném oděvu, rozměru v centimetrech, který je uveden v tabulce níže (viz náčrt níže).

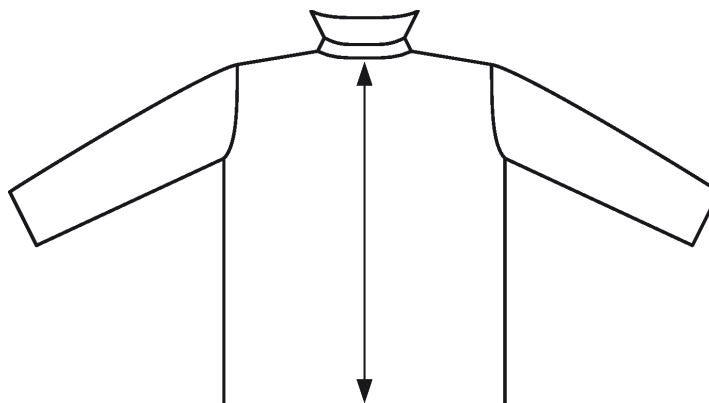

Rozměry uvedené v tabulce představují průměry vzaté z mnoha pánských (s výjimkou chlapeckých) oděvů ve standardních velikostech (normálních velikostech) – S (*small*, malá velikost), M (*medium*, střední velikost) a L (*large*, velká velikost).

Délka v centimetrech měřená na zadním díle oděvu od švu v týlu ke spodnímu okraji oděvu – pánské standardní velikosti (s výjimkou chlapeckých)

S (<i>small</i>) malá velikost	M (<i>medium</i>) střední velikost	L (<i>large</i>) velká velikost
86 cm	90 cm	92 cm

Oděvy, které nejsou dostatečně dlouhé, aby byly zařazeny jako kabáty nebo podobné výrobky, s výjimkou krátkých pláštů (krátké pláště a podobné výrobky – viz definice níže), které sem rovněž patří, se zařazují do podpoložek 6201 91 00 až 6201 99 00.

Krátké pláště

Krátké pláště jsou volné svrchní oděvy s dlouhými rukávy a nosí se přes veškeré jiné oděvy jako ochrana proti nepřízní počasí. Jsou více formálnější než bundy s kapucí (parka) a obvykle jsou vyrobeny z nelehčených textilií (například z tvídu, lodenu), jiných než, které jsou uvedeny v čísle 5602, 5603, 5903, 5906 nebo 5907 00 00. Krátké pláště jsou různých délek, od délky pod rozkrok po délku do půlky stehen. Mohou být jednořadové nebo dvouřadové.

Krátké pláště mají všeobecně následující rysy:

- v předním díle mají úplné zapínání na knoflíky, ale někdy na zdrhovadlo nebo stiskací knoflíky,
- mají podšívku, která může být vyjímatelná (která může být vycpávaná a/nebo prošívaná),
- mají ve středu zad rozparek nebo postranní rozparky.

Možné další rysy:

- kapsy,
- límec.

Krátké pláště nemají následující rysy:

- kapuci,
- stahovací šňůrky nebo jiné prostředky ke stažení v pase a/nebo ve spodní části oděvu. Toto však nevylučuje možnost přítomnosti opasku.

Výraz „a podobné výrobky“, pokud jde o krátké pláště, zahrnuje rovněž oděvy, které mají stejné charakteristické rysy jako krátké pláště, ale mají kapuci.

Do těchto podpoložek patří oděvy označované jako parka (bundy s kapucí), což jsou charakteristicky stylizované oděvy určené k zajištění ochrany proti chladu, větru a dešti. Jsou to volné svrchní oděvy s dlouhými rukávy. Parka (bundy s kapucí) těchto podpoložek jsou vyrobeny z nelehčených, hustě tkaných tkanin, jiných, než které jsou uvedeny v čísle 5903, 5906 nebo 5907 00 00. Parka (bundy s kapucí) jsou různých délek od délky od půli stehen po délku ke kolenům.

Parka (bundy s kapucí) musí mít rovněž všechny následující rysy:

- kapuci,
- předním díle mají úplné zapínání na zdrhovadlo, stiskací knoflíky nebo suchý zip, často krytým ochrannou lištou,
- mají podšívku, která je obvykle prošívaná nebo je z imitace kožešiny,
- stahovací šňůrky nebo jiné prostředky ke stažení v pase, s výjimkou opasku,
- vnější kapsy.

6201 91 00
až
6201 99 00

Ostatní

Do těchto podpoložek patří větrovky, bundy a podobné výrobky, popsané níže:

1. Bundy (včetně lyžařských) a podobné výrobky

Bundy jsou oděvy určené k ochraně proti větru, chladu a dešti. Mají mnoho společných rysů s bundami s kapucí (parka), ale liší se, kromě jiných věcí, jejich délkou. Ta se může pohybovat od délky pod pas až k délce do půli stehen, ale už ne níže.

Bundy těchto podpoložek jsou vyrobeny z hustě tkaných tkanin (jiných než, které jsou uvedeny v čísle 5903, 5906 nebo 5907 00 00).

Bundy mají následující rysy:

- kapuci (někdy skrytou v límci oděvu),
- v předním díle mají úplné zapínání na zdrhovadlo, stiskací knoflíky nebo suchý zip, často krytým ochrannou lištou,
- mají podšívku (která může být prošívaná nebo vycpávaná),
- dlouhé rukávy.

Navíc mají bundy nejméně jeden z následujících rysů:

- stahovací šňůrky nebo jiné prostředky ke stažení v pase a/nebo ve spodní části oděvu,
- konce rukávů přiléhavé, pružné nebo stažené nějakým jiným způsobem,
- límec,
- kapsy.

V souvislosti s bundami, výraz „a podobné výrobky“ zahrnuje:

a) Oděvy, které mají charakteristické rysy bundy, s výjimkou buď:

- kapuci, nebo
- podšívky.

Mezi ně patří rovněž oděvy definované výše jako bundy, které mají pouze částečné rozhalení a zapínání vepředu. Nepatří sem oděvy, které nemají ani kapuci, ani podšívku.

- b) Oděvy bez podšívky, které mají dlouhé rukávy a sahají pod boky, avšak ne přes půli stehů. Jsou vyrobeny z hustě tkaných tkanin (jiných než, které jsou uvedeny v čísle 5903, 5906 nebo 5907 00 00) a jsou nepropustné nebo upravené, aby poskytly adekvátní ochranu zejména proti dešti.

Mají kapuci, ale obvykle nemají vepředu rozhalení po celé délce oděvu. Pokud mají jen částečné rozhalení, nemusí mít zapínací systém, ale v tomto případě musí mít v rozhalení ochranný klínek. Obvykle mají na koncích rukávů a ve spodní části oděvu pružné nebo stahovací okraje.

Oděvy, které by jinak byly zahrnuty pod výraz „bundy (včetně lyžařských) a podobné výrobky“, ale nemají ani kapuci, ani podšívku, však mohou být zahrnuty pod výraz „a podobné výrobky“, pokud je použit ve vztahu k větrovkám.

2. Větrovky a podobné výrobky

- a) Větrovky jsou oděvy určené k tomu, aby poskytly určitou ochranu proti nepřízní počasí. Sahají na boky nebo těsně pod ně. Jsou vyrobeny z hustě tkaných tkanin. Jsou obvykle nepromokavé, ale na rozdíl od bund nemají kapuci.

Větrovky mají následující rysy:

- dlouhé rukávy,
- v předním díle mají úplné zapínání na zdrhovadlo,
- mají podšívku, která není ani prošívána, ani vycpávána
- límec,
- prostředky ke stažení dolní části (obvyčně v dolním okraji).

Kromě toho mohou mít konce rukávů přiléhavé, pružné nebo stažené nějakým jiným způsobem.

- b) Krátké větrovky (běžně nazývané jako „bluzony“) jsou svrchní oděvy zakrývající horní část těla. Mají obvykle rovný, volný střih, který jim dodává vzhled blůzy, a sahají k pasu nebo těsně pod něj. Mají dlouhé rukávy, které sahají pod spodní okraj oděvu. Textile, z nichž jsou vyrobeny, nemusejí mít úpravu proti povětrnostním vlivům.

Krátké větrovky mají následující rysy:

- přiléhavý výstřih, s límcem nebo bez něj,
- úplné nebo částečné zapínání v předním díle s jakýmkoliv způsobem zapínání,
- konce rukávů obvyčně přiléhavé, pružné nebo stažené nějakým jiným způsobem,
- pružný nebo nějak jinak stažený spodní okraj oděvu.

Navíc krátké větrovky mohou mít:

- vnější kapsy a/nebo
- podšívku a/nebo
- kapuci.

V souvislosti s krátkými větrovkami, výraz „a podobné výrobky“ zahrnuje oděvy, které mají všechny charakteristické rysy popsané v písm. b) výše, s výjimkou jednoho z následujících:

- přiléhavý výstřih nebo
- bez rozhalení ve předním díle, s přiléhavým výstřihem nebo jiným výstřihem nebo
- rozhalení ve předním díle bez žádného zapínání.

Do těchto podpoložek nepatří:

- a) kabáty, pláště do deště, pláště, pláštěnky a podobné výrobky patřící do podpoložek 6201 11 00 až 6201 19 00;
- b) kabáty, pláště do deště, pláště, pláštěnky a podobné výrobky patřící do podpoložek 6202 11 00 až 6202 19 00;
- c) saka a blejzry (sportovní saka) patřící do podpoložek 6203 31 00 až 6203 39 90 nebo 6204 31 00 až 6204 39 90;
- d) bundy, větrovky, bundy do pasu a podobné výrobky, z textilií čísla 5903, 5906 nebo 5907 00 00 nebo z netkaných textilií čísla 5603, patřící do čísla 6210.

6202 Dámské nebo dívčí kabáty, pláště, pláštěnky, větrovky, bundy (včetně lyžařských) a podobné výrobky, jiné než výrobky čísla 6204

6202 11 00 až 6202 19 00 Kabáty, pláště do deště, pláště, pláštěnky a podobné výrobky

Použijí se, *mutatis mutandis*, vysvětlivky k podpoložkám 6201 11 00 až 6201 19 00, podle níž jsou odpovídající rozměry pro dámské oděvy (s výjimkou dívčích) následující:

Délka v centimetrech měřená na zadním díle oděvu od švu v týlu ke spodnímu okraji oděvu – dámské standardní velikosti (s výjimkou dívčích)

S (small) malá velikost	M (medium) střední velikost	L (large) velká velikost
84 cm	86 cm	87 cm

6202 91 00 až 6202 99 00 Ostatní

Použijí se, *mutatis mutandis*, vysvětlivky k podpoložkám 6201 91 00 až 6201 99 00.

6204 Dámské nebo dívčí kostýmy, komplety, saka, blejzry (sportovní saka), šaty, sukně, kalhotové sukně, kalhoty, náprsenkové kalhoty se šlemi, krátké kalhoty a šortky (jiné než plavky)

6204 41 00 až 6204 49 90 Šaty

Použijí se, *mutatis mutandis*, vysvětlivky k podpoložkám 6104 41 00 až 6104 49 00.

6204 51 00 až 6204 59 90 Sukně a kalhotové sukně

Použijí se, *mutatis mutandis*, vysvětlivky k podpoložkám 6104 51 00 až 6104 59 00.

6206 Dámské nebo dívčí halenky, košile a košilové halenky

Halenky

Dámské nebo dívčí halenky jsou lehké oděvy určené k zakrytí horní části těla, mají ozdobný design a zpravidla volný střih, s nebo bez límce či rukávů, s jakýmkoliv tvarem výstřihu nebo alespoň s ramínky, s rozepínáním nebo bez něj. Mohou mít rovněž ozdoby, jako jsou vázanky, fiží, kravaty, krajky nebo výšivky.

Košile a košilové halenky

Pro košile a košilové halenky tohoto čísla se použijí, *mutatis mutandis*, vysvětlivky k číslu 6106, týkající se dámských nebo dívčích košilí a košilových halenek, pletených nebo háčkových.

Oděvy tohoto čísla sahají pod pas, přičemž halenky jsou zpravidla kratší než ostatní výše uvedené oděvy.

Do tohoto čísla nepatří oděvy, které, vzhledem ke své délce, jsou zjevně určené k nošení jako šaty.

6207**Pánská nebo chlapecká tílka bez rukávů a ostatní nátělníky, slipy, spodky, noční košile, pyžama, koupací pláště, župany a podobné výrobky****6207 21 00**

až

6207 29 00**Noční košile a pyžama**

Do těchto podpoložek patří pánská nebo chlapecká pyžama, jiná než pletená nebo háčkováná, která – vzhledem k jejich celkovému vzhledu a povaze textilie – jsou jednoznačně rozeznatelná jako určená pro nošení výhradně nebo hlavně jako noční oděv.

Pyžama sestávají ze dvou oděvních kusů, jmenovitě:

- oděvního kusu určeného k zakrytí horní části těla, obvykle typu kabátku,
- oděvního kusu tvořeného kalhotami nebo krátkými kalhotami jednoduchého střihu, též s poklopcem vepředu.

Jednotlivé části těchto pyžam musí být odpovídající nebo slučitelné velikosti a střihu, textilie, barvy, zdobení a stupně dokončení, hodících se k sobě tak, aby bylo jasné vidět, že jsou určeny k nošení společně jednou osobou.

Pyžama musí být jednoznačně rozpoznatelná, že jsou pohodlná pro nošení jako noční oděv:

- povahou textilie,
- jejich všeobecně volným střihem a
- nepřítomností nepohodlných rysů, jako jsou velké nebo masivní knoflíky a nadměrné množství ozdob.

Noční oděv z jednoho kusu kombinézového typu, který zakrývá jak horní část, tak i dolní část těla a obepíná každou nohu zvlášť, se zařazuje do podpoložek 6207 91 00 až 6207 99 90.

6208**Dámská nebo dívčí tílka bez rukávů a ostatní nátělníky, kombiné, spodničky, kalhotky, noční košile, pyžama, nedbalky (negližé), koupací pláště, župany a podobné výrobky****6208 21 00**

až

6208 29 00**Noční košile a pyžama**

Do těchto podpoložek patří dámská nebo dívčí pyžama, jiná než pletená nebo háčkováná, která – vzhledem k jejich celkovému vzhledu a povaze textilie – jsou jednoznačně rozeznatelná jako určená pro nošení výhradně nebo hlavně jako noční oděv.

Pyžama sestávají ze dvou oděvních kusů, jmenovitě:

- oděvního kusu určeného k zakrytí horní části těla, obvykle typu kabátku, pulovru nebo podobného typu oděvu,
- oděvního kusu tvořeného kalhotami nebo krátkými kalhotami jednoduchého střihu, též s poklopcem.

Jednotlivé části těchto pyžam musí být odpovídající nebo slučitelné velikosti a střihu, textilie, barvy, zdobení a stupně dokončení, hodících se k sobě tak, aby bylo jasné vidět, že jsou určeny k nošení společně jednou osobou.

Pyžama musí být jednoznačně rozpoznatelná, že jsou pohodlná pro nošení jako noční oděv:

- povahou textilie,
- jejich všeobecně volným střihem a
- nepřítomností nepohodlných rysů, jako jsou velké nebo masivní knoflíky a nadměrné množství ozdob.

Soupravy (sady) oděvů označované jako „Baby Doll“, které sestávají z velmi krátké noční košilky a k ní se hodících kalhotek se rovněž považují za pyžama.

Noční oděv z jednoho kusu kombinézového typu, který zakrývá jak horní část, tak i dolní část těla a obepíná každou nohu zvlášť, se zařazuje do podpoložek 6208 91 00 až 6208 99 00.

6209**Kojenecké oděvy a oděvní doplňky**

Použijí se, *mutatis mutandis*, vysvětlivky k číslu 6111.

6210**Oděvy zcela zhotovené z textilií čísel 5602, 5603, 5903, 5906 nebo 5907 00 00**

Použijí se, *mutatis mutandis*, vysvětlivky k podpoložkám 6201 11 00 až 6201 19 00 a k podpoložkám 6202 11 00 až 6202 19 00.

6210 10 90**Z textilií čísla 5603**

Do této podpoložky patří netkané výrobky k lékařským účelům ve sterilních obalech, které jsou určeny po jednom použití k vyhození.

6211**Teplákové soupravy, lyžařské kombinézy a komplety, plavky; ostatní oděvy****6211 11 00****Plavky**

a

6211 12 00

Viz vysvětlivky k HS k číslu 6211, první odstavec.

Použijí se, *mutatis mutandis*, vysvětlivky k podpoložkám 6112 31 10 až 6112 39 90.

6211 32 31**Ze stejné jediné vnější textilie**

Pro použití této podpoložky, musí být jednotlivé části teplákové soupravy z textilie stejné struktury, stylu, barvy a složení; rovněž musí být odpovídající nebo slučitelné velikosti.

Pokud má součást teplákové soupravy připevněné nášivky nebo ozdoby, které na jiné součásti nejsou, toto oblečení zůstává zařazeno v této podpoložce, pokud tyto nášivky nebo ozdoby nejsou významné a omezují se na jedno nebo dvě místa na oděvu (např. jsou na límci a koncích rukávů).

Když se však tyto nášivky nebo ozdoby vytvářejí během tkaní oděvu, je zařazen do této podpoložky vyloučeno, vyjma případů, kdy je touto ozdobou logo nebo jiný podobný symbol.

6211 32 41**Ostatní**

a

6211 32 42

Pro účely těchto podpoložek, musí být horní i spodní části teplákové soupravy dodávány společně.

6211 33 31**Ze stejné jediné vnější textilie**

Viz vysvětlivka k podpoložce 6211 32 31.

6211 33 41**Ostatní**

a

6211 33 42

Viz vysvětlivka k podpoložkám 6211 32 41 a 6211 32 42.

6211 42 31**Ze stejné jediné vnější textilie**

Viz vysvětlivka k podpoložce 6211 32 31.

6211 42 41**Ostatní**

a

6211 42 42

Viz vysvětlivka k podpoložkám 6211 32 41 a 6211 32 42.

6211 43 31**Ze stejné jediné vnější textilie**

Viz vysvětlivka k podpoložce 6211 32 31.

6211 43 41**Ostatní**

a

6211 43 42

Viz vysvětlivka k podpoložkám 6211 32 41 a 6211 32 42.

6212 Podprsenky, podvazkové pásy, korzety, šle, podvazky, kulaté podvazky a podobné výrobky a jejich části, též pletené nebo háčkové**6212 20 00 Podvazkové pásy a podvazkové kalhotky**

Do této podpoložky patří podvazkové kalhotky, též pletené nebo háčkové, střihu ve formě kalhotek s nohavičkami nebo bez nich nebo kalhotek se zvýšeným pasem s nohavičkami nebo bez nich.

Musí odpovídat následujícím charakteristickým rysům:

- a) obepínat pas a boky a mít boční díly široké 8 cm nebo širší (měřeno od nohavičky k hornímu okraji);
- b) mít vertikální pružnost a omezenou horizontální pružnost. Zpevnění nebo břišní vložka je povolena, jestliže byla použita krajka, stuhy, lemůvky nebo podobné výrobky, pokud je zachována vertikální pružnost;
- c) sestávat z následujících textilních materiálů:
 - směsi bavlny s obsahem elastomerových nití nejméně 15 % nebo
 - směsi chemických vláken s obsahem elastomerových nití nejméně 10 % nebo
 - směsi bavlny (ne více než 50 %) a vysokého poměru chemických vláken s obsahem elastomerových nití nejméně 10 %.

6217 Ostatní zcela zhotovené oděvní doplňky; části oděvů nebo oděvních doplňků, jiné než čísla 6212**6217 10 00 Doplňky**

Použijí se, *mutatis mutandis*, vysvětlivky k podpoložkám 6117 80 10 a 6117 80 80.

KAPITOLA 63

JINÉ ZCELA ZHOTOVENÉ TEXTILNÍ VÝROBKY; SOUPRAVY; OBNOŠENÉ ODĚVY A POUŽITÉ TEXTILNÍ VÝROBKY; HADRY**Všeobecné vysvětlivky**

Pro zařazování, v rámci čísel, výrobků složených ze dvou nebo více textilních materiálů, viz všeobecné vysvětlivky k této třídě.

I. JINÉ ZCELA ZHOTOVENÉ TEXTILNÍ VÝROBKY**6305****Pytle a pytlíky k balení zboží**

Některé pytle a pytlíky z textilního materiálu se zařazují, například, do čísel 4202 a 6307. Pytle a pytlíky patří do čísla 4819, jsou-li z papíru, pokud jsou vyrobeny z tkanin z papírových přízí patří do tohoto čísla.

Pytle z textilního materiálu podšité papírem se obvykle zařazují do tohoto čísla, zatímco papírové pytle podšité textilním materiálem patří do podpoložky 4819 40 00.

6305 10 10**Použité**

Do této podpoložky patří pouze výrobky, které byly alespoň jednou použity pro dopravu zboží a na nichž zůstaly zjevné stopy po takovém použití, například stopy po výrobku, který se v něm přepravoval, špína, zašpinění, díry, natržení, známky po opravě, vytažené švy a stopy po zavazování nebo šití na otevřeném konci.

6307**Ostatní zcela zhotovené výrobky, včetně stříhových šablon****6307 90 99****Ostatní**

Do této podpoložky patří:

1. obaly na horní část tenisových raket, badmintonových raket, golfových holí atd., pokud jsou zhotoveny z textilie (zpravidla povrstvené plastem), též pokud mají kapsu na míčky. Avšak obaly na celou raketu, též opatřené rukojetí nebo ramenním popruhem, sem nepatří (číslo 4202);
2. turbany sestávající z metráže exklusivní tkaniny (zpravidla bavlněné nebo ze směsi bavlny a přírodního hedvábí), jejichž délka je mezi 4 a 5 m a šířka přibližně 50 cm. Jsou na všech stranách lemovány, někdy jsou ozdobené trásněmi, a zpravidla se předkládají jednotlivě složené a zabalené.

TRÍDA XII

OBUV, POKRÝVKY HLAVY, DEŠTNÍKY, SLUNEČNÍKY, VYCHÁZKOVÉ HOLE, SEDACÍ HOLE, BIČE, JEZDECKÉ BIČÍKY A JEJICH ČÁSTI A SOUČÁSTI; UPRAVENÁ PÉRA A VÝROBKY Z NICH; UMĚLÉ KVĚTINY; VÝROBKY Z VLASŮ

KAPITOLA 64

OBUV, KAMAŠE A PODOBNÉ VÝROBKY; ČÁSTI A SOUČÁSTI TĚCHTO VÝROBKŮ

Všeobecné vysvětlivky

1. Pro definici výrazů „zevní podešev“ a „svršek“ viz všeobecné vysvětlivky k HS k této kapitole, odstavce C) a D).

Kromě toho se u „svršků“ sestávajících ze dvou nebo více materiálů (poznámka 4 a) a doplňková poznámka 1 ke kapitole 64), použijí následující ustanovení:

a) „Svršek“ je ta část obuvi, která pokrývá strany a horní část chodidla a rovněž může pokrývat nohu. Dosahuje až dolů a je připevněn k podešvi. Může dokonce přecházet do podešve.

Základními materiály, které tvoří svršek jsou takové materiály, jejichž povrch je částečně nebo zcela odkryt na vnějším povrchu obuvi. Proto podšívka není svrškem. Materiály svršku jsou mezi sebou navzájem připevněny.

Po odstranění doplňků a výztuh, když se počítá celkový povrch části materiálů tvořících svršek, se nezapočítávají ty části, které se nacházejí pod překrývajícími se částmi, kde byly materiály k sobě navzájem připevněny.

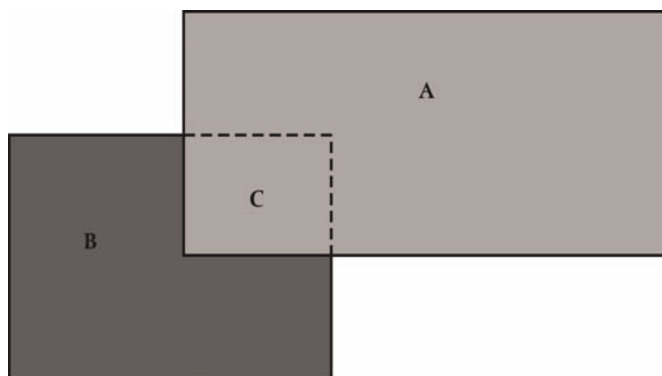

Například, useň (A), textilní materiál (B), část (C) je část textilního materiálu (B), která se nachází pod překrývající usní (A). Když se počítá celkový povrch materiálů tvořících svršek, nezapočítává se textilní část (C).

Nezapočítávají se žádné zapínací systémy, např. tkaničky, zapínací proužek suchého zipu atd. (viz všeobecné vysvětlivky k HS k této kapitole, část D), poslední odstavec).

b) „Podšívka“ může být vyrobena z jakýchkoliv materiálů. Může sestávat z jednoho nebo z více materiálů. Podšívka je v kontaktu s chodidlem a slouží jako vycpávka, ochrana nebo pouze jako ozdoba. Podšívka není odkryta na vnějším povrchu obuvi, s výjimkou vycpávky např. okolo horního okraje.

c) „Doplňky“ a „výztuhy“ jsou definovány v poznámce 4 a) ke kapitole 64 a v doplňkové poznámce 1 ke kapitole 64 a ve všeobecných vysvětlivkách k HS, část D), poslední odstavec.

Doplňky mají všeobecně ozdobnou funkci a výztuhy mají ochrannou nebo zpevňovací funkci. Jelikož jsou výztuhy příslušenstvím svršku, které mu dodávají dodatečnou pevnost, jsou připevněny k vnějšímu povrchu svršku a ne pouze k podšívce. Malá část podšívky se však může objevit pod výztuhou za předpokladu, že se tím nesníží její vyztužovací funkce. Výztuhy nebo doplňky mohou být kromě svršku rovněž připevněny k podešvi nebo mohou jít až do podešve. Materiál se nepovažuje za doplňky nebo výztuhy, ale považuje se za část svršku, za předpokladu, že způsob spojení spodních materiálů není trvalý (šití je příkladem trvalého způsobu spojení).

Ve smyslu poznámky 4 a) může být „podobným příslušenstvím“ rovněž např. loga nebo ozdoby špiček.

Při určování materiálu „svršku“ se nebere v úvahu částečně či zcela zakrytý jazyk (vnitřní jazyk).

Viz obrázek níže, kde je vnitřní jazyk označen přerušovanou čarou.

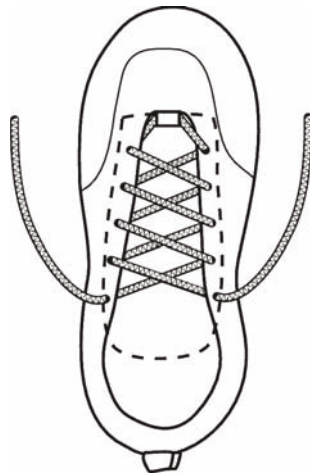

Obrázky a text níže ukazují příklady jak stanovit materiál „svršku“:



Bota na obrázcích výše je bota z usně a textilie. Aby bylo možno stanovit materiál „svršku“ ve smyslu kapitoly 64 a vyřadit „doplňky“ a „výztuhy“, bylo provedeno následující posouzení:

1. a 2. Odstranění usňové ozdoby špičky (1) a přístipku na špičce (2) odhalilo spodní textilní materiál (který není podšívkou). Vzhledem k tomu, že tyto části usně (1 a 2) mají ochranou funkci, považují se za výztuhy. Jelikož textilní materiál pod částmi usně (1 a 2) je částečně odkryt na povrchu, započítává se textilní materiál jako část svršku.
3. Odstranění části usně (3) odhalilo část textilie (na obrázku označené jako A) a část podšívkového materiálu umístěného pod částí 3. Vzhledem k tomu, že se textilie neprotírá zcela pod částí 3, vzhledem k tomu, že podšívka se nepovažuje za svršek, a jelikož je pod usní především podšívka, nevyztužuje tato část usně žádný svrchní materiál, a započítává se tak jako část svršku.
4. Tato část usně (4) byla našita na část textilie a též překrývá (A) část 3 usně. Vzhledem k tomu, že pod částí (4) je částečně odkrytý textilní materiál a pod překrytím (A) je částečně odkrytá část z usně (3), a jelikož část z usně (4) dodává dodatečnou pevnost straně svršku, část (4) se považuje za výztuhu. Tedy, část z usně (3) a textilní materiál pod částí (4), s výjimkou textilní části pod částí (3), se započítávají jako části svršku.
5. Odstranění této části z usně (5) odhalilo částečně odkrytý spodní textilní materiál. Vzhledem k tomu, že část z usně (5) je výztuhou svrškové části paty, a jelikož je pod ní částečně odkrytý textilní materiál, useň se považuje za výztuhu.
6. Odstranění překrytí paty z usně (6) odhalilo část podšívkového materiálu a částečně odkrytý textilní materiál. Vzhledem k tomu, že se textilie neprotírá zcela pod usní, překrytí paty z usně (6) nemá výztužnou funkci pro materiál svršku, a proto se započítává jako část svršku (a ne jako výztuha).
7. Odstranění této části z usně (7) odhalilo pod ní částečně odkrytý textilní materiál. Vzhledem k tomu, že část z usně (7) dodává dodatečnou pevnost straně svršku, považuje se useň za výztuhu.
8. Odstranění loga z usně (8) odhalilo pod ním částečně odkrytý textilní materiál. Proto, a jelikož logo je „podobným příslušenstvím“ ve smyslu poznámky 4 a) ke kapitole 64, nejedná se o část svršku.

Po vypočítání procent částí z usně a procent textilních částí, které byly identifikovány jako části svršku, převažuje textilie (70 % textilního materiálu). Bota proto bude zařazena jako obuv se svrškem z textilních materiálů.

2. Výraz „kaučuk“ je definován v poznámce 1 ke kapitole 40 pro celou kombinovanou nomenklaturu; poznámka 3 a) k této kapitole, rozšiřuje rozsah tohoto výrazu pro účely této kapitoly.
3. Výraz „plasty“ je definován v poznámce 1 ke kapitole 39 pro celou kombinovanou nomenklaturu; poznámka 3 a) k této kapitole, rozšiřuje rozsah tohoto výrazu pro účely této kapitoly.
4. Pro účely této kapitoly je výraz „useň“ definován v poznámce 3 b) ke kapitole 64.
5. Výraz „textilní materiály“ je definován ve všeobecných vysvětlivkách k HS, části E) a F). Tedy, vlákna (např. textilní postřížky), nitě, textilie, plsti, netkané textilie, motouzy, šňůry, provazy, lana atd., jak jsou definovány v kapitolách 50 až 60 jsou „textilními materiály“ ve smyslu kapitoly 64. Pokud jde o textilie kapitoly 59, poznámky ke kapitole 59 jsou použitelné pouze s výhradou ustanovení poznámky 3 a) ke kapitole 64.

6402 Ostatní obuv se zevní podešví a svrškem z kaučuku nebo plastů

Do tohoto čísla patří též „obuv vyrobená speciální technologií“ a určená pro sportovní aktivitu, s jednoduchou nebo vícevrstvou tvarovanou podešví, ne vstříkovanou, vyrobenou ze syntetických materiálů speciálně určených pro pohlcování nárazů při vertikálním nebo bočním pohybu, a s technickými znaky, jako je hermeticky uzavřená výplň obsahující plyn nebo kapalinu, mechanické komponenty, které pohlcují nebo neutralizují náraz, nebo speciální materiály, jako jsou nízkohustotní polymery.

Uvedené „technické znaky“ nelze považovat, že by rozšiřovaly pojem „syntetické materiály“, ale musí být považovány za popisující „syntetické materiály“ uvedené výše.

Za „obuv určenou pro sportovní aktivitu“ se považuje tenisová obuv, obuv pro košíkovou, gymnastická obuv, cvičební obuv a podobná obuv, s výjimkou například obuvi nošené hlavně nebo výlučně pro kanoistiku, pěší turistiku, dlouhé cesty nebo horolezectví.

Obuv, která je vzhledem ke své velikosti určena pro nošení dětmi nebo mladými lidmi může být rovněž „obuví určenou pro sportovní aktivitu“.

V této souvislosti se použijí následující definice:

a) „jednoduchá nebo vícevrstvá tvarovaná podešev“ znamená funkční podešev vyrobenou nezávisle na botě odléváním (například vstříkacím lisováním nebo odstředivým litím), lisováním (například tlakovým lisováním) nebo syntézou; obvykle je ke svršku připevněna přilepením nebo přišitím, nebo kombinací obou postupů, ale ne vstříkáváním;

— „jednoduchá tvarovaná podešev“ je u bot, které sestávají ze svršku a zevní podešve,

— „vícevrstvá tvarovaná podešev“ je u bot, které sestávají ze svršku, mezipodešve (po celé délce nebo části délky boty) a zevní podešve,

— „tvarovaná“ označuje tu část podešve, jejíž tvar byl získán z formy,

— „ne vstříkovaná“ je u bot, jejichž mezipodešev nebo jednoduchá podešev (podle vhodnosti) je vyrobena odděleně od svršku, a pak dodatečně připevněna ke svršku například přilepením nebo přišitím, nebo kombinací obou postupů; takovéto boty jsou protikladem bot, jejichž mezipodešev nebo jednoduchá podešev (podle vhodnosti) byla připevněna ke svršku pomocí vstříkování syntetických materiálů do formy, jejíž jedna část tvoří svršek.

S výjimkou případu výslovně uvedeného výše, výraz „ne vstříkovaná“ neslouží k vyloučení bot, jejichž výroba jinak vyžaduje použití nějaké vstříkovací technologie;

b) „mechanické komponenty“ jsou ty části boty, jiné než zapínací zařízení, které zajišťují stabilitu nohy;

c) „nízkohustotní polymery“ znamená materiály s hustotou menší než 0,6 g/cm³.

6402 12 10
až
6402 19 00

Sportovní obuv

Viz poznámka k položce 1 k této kapitole.

6402 12 10
a
6402 12 90

Lyžařská obuv, běžecká obuv a obuv pro snowboard

Do těchto podpoložek patří obuv používaná pro všechny druhy lyžování.

6402 19 00

Ostatní

Poznámka k položce 1 a) k této kapitole zahrnuje pouze obuv, která je určena pro specifickou sportovní aktivitu a jejíž pevné nebo snímatelné příslušenství jmenovitě uvedené v této poznámce k položce, zapřičiňuje, že tato obuv je obtížně použitelná pro jakýkoliv jiný účel, zejména pro chození po asfaltových cestách, vzhledem k výšce nebo neohebnosti či klouzavosti atd. tohoto příslušenství.

6402 20 00

Obuv se svrškem z řemínků nebo pásků připevněných k podešvi čepy

Pro použití této podpoložky není nutné, aby byly čepy viditelné na zevní podešvi, která je v kontaktu se zemí; mohou být rovněž připevněny ke stélce a/nebo k mezipodešvi. Postranní kusy vystupující z podešve se nepovažují za část podešve.

6402 99 31

Obuv s nártem vyrobeným z řemínků nebo s jedním nebo několika výřezy

a

6402 99 39

Za nárt se považuje ta část svršku, která kryje přední část nohy.

6402 99 31

S výškou podešve společně s podpatkem větší než 3 cm

Pro účely této podpoložky není podstatné, zda je možno podpatek rozpoznat od podešve nebo zda je podpatek nerozpoznatelnou součástí podešve (například klínová podešev, plochá podešev).

Obrázek níže uvádí příklad, jakým způsobem měřit:

A je bod, kde svršek začíná

B > 3 cm.



6403

Obuv se zevní podešví z kaučuku, plastů, usně nebo kompozitní usně a svrškem z usně

Za „useň“ se považují pouze kůže a kůže čísel 4107 a 4112 až 4114 (viz poznámka 3 b) k této kapitole). Proto je například z tohoto čísla vyloučena obuv se svrškem z kožesíny nebo z kompozitní usně a je zařazena v čísle 6405.

Pokud jde o „obuv vyrobenou speciální technologií“, použijí se, *mutatis mutandis*, vysvětlivky k číslu 6402.

6403 12 00

Sportovní obuv

a

6403 19 00

Viz poznámka k položce 1 k této kapitole.

6403 12 00

Lyžařská obuv, běžkařská obuv a obuv pro snowboard

Viz vysvětlivky k podpoložkám 6402 12 10 a 6402 12 90.

6403 19 00

Ostatní

Viz vysvětlivky k podpoložce 6402 19 00.

6403 59 11

Obuv s nártem vyrobeným z řemínků nebo s jedním nebo několika výřezy

až

6403 59 39

Viz vysvětlivky k podpoložkám 6402 99 31 a 6402 99 39.

6403 59 11

S výškou podešve společně s podpatkem větší než 3 cm

Použijí se, *mutatis mutandis*, vysvětlivky k podpoložce 6402 99 31.

6403 99 11

Obuv s nártem vyrobeným z řemínků nebo s jedním nebo několika výřezyaž
6403 99 38

Viz vysvětlivky k podpoložkám 6402 99 31 a 6402 99 39.

6403 99 11

S výškou podešve společně s podpatkem větší než 3 cm

Použijí se, *mutatis mutandis*, vysvětlivky k podpoložce 6402 99 31.

6404

Obuv se zevní podešví z kaučuku, plastů, usně nebo kompozitní usně a se svrškem z textilních materiálů

Do tohoto čísla patří též „obuv vyrobená speciální technologií“ a určená pro sportovní aktivitu, s jednoduchou nebo vícevrstvou tvarovanou podešví, ne vstřikovanou, vyrobenou ze syntetických materiálů speciálně určených pro pohlcování nárazů při vertikálním nebo bočním pohybu, a s technickými znaky jako je hermeticky uzavřená výplň obsahující plyn nebo kapalinu, mechanické komponenty, které pohlcují nebo neutralizují náraz, nebo speciální materiály jako jsou nízkohustotní polymery.

Uvedené „technické znaky“ nelze považovat, že by rozšiřovaly pojem „syntetické materiály“, ale musí být považovány za popisující „syntetické materiály“ uvedené výše.

Za „obuv určenou pro sportovní aktivitu“ se považuje obuv uvedená v poznámce k položce 1 k této kapitole a tenisová obuv, obuv pro košíkovou, gymnastická obuv, cvičební obuv a podobná obuv, s výjimkou například obuvi nošené hlavně nebo výlučně pro kanoistiku, pěší turistiku, dlouhé cesty nebo horolezectví.

Obuv, která je vzhledem ke své velikosti určena pro nošení dětmi nebo mladými lidmi může být rovněž „obuví určenou pro sportovní aktivitu“.

V této souvislosti se použijí následující definice:

a) „jednoduchá nebo vícevrstvá tvarovaná podešev“ znamená funkční podešev vyrobenou nezávisle na botě odléváním (například vstřikovacím lisováním nebo odstředivým litím), lisováním (například tlakovým lisováním) nebo syntézou; obvykle je ke svršku připevněna přilepením nebo přišitím, nebo kombinací obou postupů, ale ne vstřikováním;

— „jednoduchá tvarovaná podešev“ je u bot, které sestávají ze svršku a zevní podešve,

— „vícevrstvá tvarovaná podešev“ je u bot, které sestávají ze svršku, mezipodešve (po celé délce nebo části délky boty) a zevní podešve,

— „tvarovaná“ označuje tu část podešve, jejíž tvar byl získán z formy,

— „ne vstřikovaná“ je u bot, jejichž mezipodešev nebo jednoduchá podešev (podle vhodnosti) je vyrobena odděleně od svršku, a pak dodatečně připevněna ke svršku například přilepením nebo přišitím, nebo kombinací obou postupů; takovéto boty jsou protikladem bot, jejichž mezipodešev nebo jednoduchá podešev (podle vhodnosti) byla připevněna ke svršku pomocí vstřikování syntetických materiálů do formy, jejíž jedna část tvoří svršek.

S výjimkou případu výslovně uvedeného výše, výraz „ne vstřikovaná“ neslouží k vyloučení bot, jejichž výroba jinak vyžaduje použití nějaké vstřikovací technologie;

b) „mechanické komponenty“ jsou ty části boty, jiné než zapínací zařízení, které zajišťují stabilitu nohy;

c) „nízkohustotní polymery“ znamená materiály s hustotou menší než 0,6 g/cm³.

6404 11 00**Sportovní obuv; obuv pro tenis, košíkovou, gymnastiku, cvičení a podobně**

Pro účely této podpoložky, výraz „sportovní obuv“ znamená veškerou obuv, která plně vyhovuje podmínkám uvedeným v poznámce k položce 1 k této kapitole.

Poznámka k položce 1 a) k této kapitole zahrnuje pouze obuv, která je určena pro specifickou sportovní aktivitu a jejíž pevné nebo snímatelné příslušenství jmenovitě uvedené v této poznámce k položce, zapříčiňuje, že tato obuv je obtížně použitelná pro jakýkoliv jiný účel, zejména pro chození po asfaltových cestách, vzhledem k výšce nebo neohebnosti či klouzavosti atd. tohoto příslušenství.

„Obuv podobná obuvi pro tenis, košíkovou, gymnastiku a cvičení“ této podpoložky zahrnuje obuv, která vzhledem ke svému tvaru, výřezu a vzezření, je rozpoznatelná jako obuv určená pro sportovní aktivitu, například pro plachtění, squash, stolní tenis nebo odbíjenou.

Veškerá tato obuv má neklouzavou zevní podešev a zapínací zařízení, které poskytují noze stabilitu v botě (např. tkaničky nebo samopřilnavé zapínání).

Nepatrné součásti, například ozdobné proužky nebo švy, visačky (i když jsou našité), výšivky, potištěné nebo barvené tkaničky, nemají vliv na vyloučení této obuvi z této podpoložky.

6406**Části a součásti obuvi (včetně svršků, též spojených s podešvemi, jinými než zevními); vkladací stélky, pružné podpatěnky a podobné výrobky; kamaše, kožené kamaše a podobné výrobky, a jejich části a součásti**

Většina částí a součástí obuvi zahrnutých do tohoto čísla je uvedena ve vysvětlivkách k HS k číslu 6406. Do tohoto čísla patří též dřevěné podešve pro sandály („zdravotní sandály“ a jiné), bez svršků a bez proužků, tkaniček nebo řemínků.

Pro seznam výrobků, které se nepovažují za části a součásti obuvi ve smyslu tohoto čísla, viz poznámka 2 k této kapitole.

Části a součásti obuvi mohou být z jakéhokoliv materiálu, kromě azbestu, a mohou obsahovat kov.

6406 99 30**Svršky spojené s vnitřní podešví nebo s jinou částí podešve obuvi, ale bez zevní podešve**

Do této podpoložky patří výrobky, které dosud netvoří obuv, sestávající ze svršků obuvi a jedné nebo více součástí podešve (zvláště vnitřní podešve), ale nemají ještě zevní (druhou) podešev.

KAPITOLA 65

POKRÝVKY HLAVY A JEJICH ČÁSTI A SOUČÁSTI

- 6504 00 00** **Klobouky a jiné pokrývky hlavy, splétané nebo zhotovené spojením pásků z jakéhokoliv materiálu, též podšívané nebo zdobené**
- Výrazem „klobouky a jiné pokrývky hlavy, podšívané a zdobené“ se rozumí ty, které jsou zcela nebo zčásti podšívané, též s podšívkou nebo zdobením ze stejného materiálu jako pokrývka hlavy.
- Za zdobení se například považují: podšívky, vložky do klobouku (z usně nebo z jakéhokoliv jiného materiálu), obrubní pásky, kloboukové stuhy, lemování, spony, knoflíky, leštěné kameny, odznaky, péra, ornamentální výšivky, umělé květiny, krajky, mašle z tkanin nebo stuh atd.
- 6505** **Klobouky a jiné pokrývky hlavy, pletené nebo háčkované nebo zhotovené z krajek, plsti nebo jiných textilních materiálů, v metráži (ne však v pásech), též podšívané nebo zdobené; síťky na vlny z jakéhokoliv materiálu, též podšívané nebo zdobené**
- Pro zařazení turbanů viz vysvětlivky k podpoložce 6307 90 99.
- 6505 90 05** **Z plsti z chlupů nebo z plsti z vlny a chlupů, zhotovené ze šišáků nebo šišákových plochých kotoučů (plateaux) čísla 6501**
- „Plstí z chlupů“ se rozumí plst vyrobená ze srsti králíka, zajíce, ondatry, nutrie, bobra, vydry nebo z podobných krátko-srstých kožešin.
- „Plst z vlny a chlupů“ může být vyrobena ze směsi vlny a srsti, v jakémkoli poměru, nebo z jiné kombinace těchto dvou výrobků (např. vlněné plsti pokryté vrstvou kožešiny).
- Plsti z chlupů a plsti z vlny a chlupů mohou též obsahovat jiná vlákna (například syntetická nebo regenerovaná textilní vlákna).
- 6505 90 10 až 6505 90 80** **Ostatní**
- Do této podpoložky patří výrobky z plsti z vlny, též s přidanými jinými vlákny (například syntetická nebo regenerovaná textilní vlákna), je rozuměno, že zboží vyrobené z vlny a chlupů patří do podpoložky 6505 90 05.
- „Plstí z vlny“ se rozumí plst vyrobená z vlny nebo z chlupů majících jistou podobnost s vlnou (například srst vikuni, velblouda, telete, krávy atd.).
- 6506** **Ostatní pokrývky hlavy, též podšívané nebo zdobené**
- 6506 99 10** **Z plsti z chlupů nebo z plsti z vlny a chlupů, zhotovené ze šišáků nebo šišákových plochých kotoučů (plateaux) čísla 6501**
- Použijí se, *mutatis mutandis*, vysvětlivky k podpoložce 6505 90 05.
- 6506 99 90** **Ostatní**
- Viz vysvětlivky k podpoložkám 6505 90 10 až 6505 90 80.
- 6507 00 00** **Pásky pro vnitřní vybavení, podšívky, povlaky, podložky, kostry, štítky (kšilty) a podbradní pásky, pro pokrývky hlavy**
- Do tohoto čísla nepatří pletené čelenky používané sportovci a sportovkyněmi k absorpci potu (podpoložky 6117 80 10 a 6117 80 80).

KAPITOLA 66

DEŠTNÍKY, SLUNEČNÍKY, VYCHÁZKOVÉ HOLE, SEDACÍ HOLE, BIČE, JEZDECKÉ BIČÍKY A JEJICH ČÁSTI A SOUČÁSTI**Poznámka 1 c)**

Deštníky a slunečníky, určené jako hračky, lze obvykle odlišit od deštníků a slunečníků této kapitoly podle materiálu, ze kterého jsou vyrobeny, podle jejich zpracování, které je obvykle jednodušší, podle jejich malé velikosti a skutečnosti, že nemohou být účinně použity jako ochrana proti dešti nebo slunci (viz též vysvětlivky k HS k číslu 9503, část D), poslední odstavec). Bez dotčení těchto kritérií, délka držadel deštníků a slunečníků považovaných za hračky zřídka převyšuje 25 cm.

6601**Deštníky a slunečníky (včetně deštníků v holi, zahradních deštníků a podobných deštníků)**

Pokud jde o rozdíl mezi výrobky tohoto čísla a těmi výrobky, které jsou určeny jako hračky, viz vysvětlivky k poznámce 1 c) k této kapitole.

Do tohoto čísla také patří:

1. slunečníky a deštníky malých rozměrů, které jsou ve skutečnosti určeny k ochraně dětí před sluncem nebo deštěm;
2. malé slunečníky konstruované k připevnění na dětské kočárky pro ochranu před sluncem.

Deštníky a slunečníky, které jsou, vzhledem k povaze materiálů použitých při jejich výrobě, použitelné pouze jako karnevalové zboží, jsou vyloučeny z tohoto čísla a zařazují se do čísla 9505.

6601 10 00**Zahradní nebo podobné deštníky**

Viz vysvětlivky k HS k položce 6601 10.

6603**Části a součásti, ozdoby a příslušenství výrobků čísel 6601 nebo 6602****6603 20 00****Deštníkové kostry, včetně koster nasazených na holích**

Do této podpoložky patří:

1. kostry namontované na držadla (nebo hole), též s úpravou nebo zdobením (nebo příslušenstvím);
2. složené kostry, bez držadel (nebo holí), tj. kostra deštníku, slunečníku atd., též s úpravou nebo zdobením (nebo příslušenstvím), tj. kompletní systém žeber a jezdce, který klouže po držadle a umožňuje otvírání nebo zavírání deštníku, slunečníku atd. a současně plní funkci napínače a držadla potahu.

Avšak pouhé kostry z žeber a jezdce, jenž netvoří kompletní systém žeber a jezdce, jsou vyloučeny z této podpoložky a zařazují se do podpoložky 6603 90 90.

6603 90 10**Rukojeti a knoflíky**

Do této podpoložky patří rukojeti (včetně polotovarů rukojetí, které lze rozpoznat jako rukojeti) a knoflíky, které je možno připevnit na konec, který se drží v ruce, a jsou připevněny na konci držadel deštníků nebo slunečníků, vycházkových holí, sedacích holí, bičů, jezdeckých bičů a podobných výrobků.

6603 90 90**Ostatní**

Kromě koster uvedených v posledním odstavci vysvětlivky k podpoložce 6603 20 00, patří do této podpoložky nesestavená žebra a jezdce, stejně jako výrobky uvedené ve vysvětlivkách k HS k číslu 6603, druhý odstavec, body 3) až 5).

KAPITOLA 67

UPRAVENÁ PÉRA A PRACHOVÉ PEŘÍ A VÝROBKY Z NICH; UMĚLÉ KVĚTINY; VÝROBKY Z VLASŮ

- 6702** **Umělé květiny, listoví a ovoce a jejich části a součásti; výrobky zhotovené z umělých květin, listoví nebo ovoce**
- Viz poznámka 3 k této kapitole. Spojení zahřátím materiálů, aby se staly samolepicí nebo použitím zažehlovacích pomůcek, které přilnou ke stonku třením, se považují za „podobné metody“ ve smyslu poznámky 3 k této kapitole.
- 6703 00 00** **Vlasy rovnoběžně srovnané, ztenčené, odbarvené nebo jinak zpracované; vlna nebo jiné zvířecí chlupy nebo jiné textilní materiály upravené pro výrobu paruk nebo podobných výrobků**
- Přírodní vrkoče nezpracovaných lidských vlasů, též vyprané nebo vyčištěné, které byly pouze ostříhané a které nebyly podrobeny žádnému jinému procesu, jsou vyloučeny z této číslu (číslo 0501 00 00).

TRÍDA XIII

**VÝROBKY Z KAMENE, SÁDRY, CEMENTU, OSINKU (AZBESTU), SLÍDY NEBO PODOBNÝCH MATERIÁLŮ;
KERAMICKÉ VÝROBKY; SKLO A SKLENĚNÉ VÝROBKY**

KAPITOLA 68

VÝROBKY Z KAMENE, SÁDRY, CEMENTU, OSINKU (AZBESTU), SLÍDY NEBO PODOBNÝCH MATERIÁLŮ**Všeobecná vysvětlivka**

Do této kapitoly patří nejen výrobky připravené k použití, ale rovněž, v některých číslech, polotovary, které mohou vyžadovat další zpracování před jejich použitím k předpokládaným účelům (například směsi na bázi osinku (azbestu) nebo na bázi osinku (azbestu) a uhličitanu hořečnatého čísla 6812).

6802 **Opracované kameny pro výtvarné nebo stavební účely (vyjma břidlice) a výrobky z nich, jiné než zboží čísla 6801; mozaikové kostky a podobné výrobky, z přírodního kamene (včetně břidlice), též na podložce; uměle barvená zrna, odštěpky a prach z přírodního kamene (včetně břidlice)**

Pro definici výrazu „opracované kameny pro výtvarné nebo stavební účely“, viz poznámka 2 k této kapitole.

6802 10 00 **Dlaždice, kostky a podobné výrobky, též pravouhlé (včetně čtvercových), jejichž největší plochu lze zahrnout do čtverce o straně menší než 7 cm; uměle barvená zrna, odštěpky a prach**

Pro podrobnosti o výrobcích zahrnutých v této podpoložce, viz vysvětlivky k HS k číslu 6802, sedmý odstavec.

6802 21 00 až 6802 29 00 **Ostatní kameny pro výtvarné nebo stavební účely a výrobky z nich, jednoduše rozsekané nebo rozřezané, s plochým nebo rovným povrchem**

Do těchto podpoložek patří kameny a výrobky z kamene (včetně nedohotovných výrobků), jednoduše rozsekané nebo rozřezané, s jednou nebo více rovnými nebo hladkými plochami. Posledně jmenované mohou být začištěny dlátem, špičákem nebo pemrlicí.

6802 93 10 **Leštěná, zdobená nebo jinak opracovaná, ne však vyřezávaná, o čisté hmotnosti 10 kg nebo více**

Kromě výrobků z kamene, jejichž povrch byl celý nebo z části leštěný, do této podpoložky patří:

1. výrobky z kamene, jejichž povrch byl celý nebo z části ohoblovaný, opískovaný nebo obroušený;
2. výrobky z ozdobného kamene. To jsou výrobky z kamene pokrytého motivy a ozdobami, které jsou barvené, glazurované nebo jinak plošně vytvořené, například kde jsou vzory vytvářeny vytesáváním dlátem do leštěného povrchu;
3. výrobky z obloženého kamene, lůžkové mozaiky, kovové ornamenty nebo jednoduché tesané nápisy;
4. výrobky z kamene, které mají výlisky nebo drážky, například lineárními ornamenty, jako jsou římsy, sokly, zkosené hrany, fasety a obruby;
5. výrobky ze zaobleného kamene, jako trojúhelníkové štíty, sloupkové zábradlí a podobné výrobky.

6802 93 90 **Ostatní**

Do této podpoložky patří výrobky vytesané ze žuly, pokryté ornamentálními motivy, buď zapuštěnými nebo v reliéfu, jako jsou listy, větve a chiméry (mytologické výjevy), provedené v detailnějším zpracování, než dekorace v předchozích podpoložkách.

Sochy, vyšší plastika a nízká plastika (jiné než originální díla modelářství nebo sochařství) se také zařazují do této podpoložky.

6802 99 10 **Leštěné, zdobené nebo jinak opracované, ne však vyřezávané, o čisté hmotnosti 10 kg nebo více**

Viz vysvětlivky k podpoložce 6802 93 10.

- 6802 99 90** **Ostatní**
Použijí se, *mutatis mutandis*, vysvětlivky k podpoložce 6802 93 90.
- 6803 00 00** **Opracovaná přírodní břidlice a výrobky z přírodní nebo aglomerované břidlice**
Do tohoto čísla patří střešní nebo nástěnné břidlice které mohou být pravouhlé (včetně čtvercových), mnohoúhelníkové, kruhové nebo jakéhokoliv jiného tvaru. Jsou jednotné tloušťky, která obvykle nepřesahuje 6 mm.
- 6804** **Mlýnské kameny, brusné kameny, brusné kotouče a podobné výrobky, bez rámců, používané k mletí, drcení, broušení, ostření, leštění, hoblování nebo řezání, ruční brousky nebo lešticí kameny a jejich části a součásti, z přírodního kamene, z aglomerovaných přírodních nebo umělých brusiv nebo z keramiky, též s některými částmi z jiných materiálů**
Odpad a šrot z ručních lešticích kamenů, brousek, olejových brousek, obtahovacích brousek, mlýnských kamenů, brusných kamenů, brusných kotoučů a podobných kamenů vyrobených z přírodních nebo aglomerovaných umělých brusiv, nepatří do tohoto čísla (podpoložka 2530 90 00).
- 6804 10 00** **Mlýnské kameny a brusné kameny používané k mletí, drcení nebo rozvláknování**
Viz vysvětlivky k HS k položce 6804 10.
- 6804 21 00** **Ostatní mlýnské kameny, brusné kameny, brusné kotouče a podobné výrobky**
až
6804 23 00 Viz vysvětlivky k HS k číslu 6804, první odstavec, body 2) a 3).
- 6804 21 00** **Z aglomerovaného syntetického nebo přírodního diamantu**
Do této podpoložky patří výrobky ze syntetického nebo přírodního diamantu aglomerovaného některým způsobem. Proces aglomerace může vyžadovat minerální aglomerační činidla, která způsobují tvrdost (např. cement) nebo méně účinná pojidla (např. kaučuk nebo plasty) nebo keramické pálené hlíny.
- 6804 22 12** **Z ostatních aglomerovaných brusiv nebo z keramiky**
až
6804 22 90 Použijí se, *mutatis mutandis*, vysvětlivky k podpoložce 6804 21 00.
- 6804 22 12** **Ze syntetických nebo umělých pryskyřic**
až
6804 22 50 Příklady umělých brusiv jsou korund, karbid křemíku (karborundum) a karbid bóru.
- 6804 30 00** **Ruční brousky nebo lešticí kameny**
Viz vysvětlivky k HS k číslu 6804, první odstavec, bod 4).
- 6806** **Strusková vlna, horninová vlna a podobné minerální vlny; expandovaný vermikulit, expandované hlíny, strusková pěna a podobné expandované nerostné materiály; směsi a výrobky z nerostných materiálů používaných pro tepelnou nebo zvukovou izolaci nebo zvukovou absorpci, jiné než čísla 6811 nebo 6812 nebo kapitoly 69**
- 6806 10 00** **Strusková vlna, horninová vlna a podobné minerální vlny (včetně jejich směsí), volně ložené, v listech nebo rolích**
Viz vysvětlivky k HS k číslu 6806, první tři odstavce.
„Podobné minerální vlny“ zahrnují ty vlny, které jsou získány ze směsí horninové nebo struskové vlny, které prošly procesem uvedeným ve vysvětlivkách k HS k číslu 6806, první odstavec.
- 6806 20 10** **Expandované jíly**
Viz vysvětlivky k HS k číslu 6806, šestý odstavec.

6806 20 90**Ostatní**

Do této podpoložky patří:

1. odlupovaný vermikulit a podobné expandované minerální produkty, jiné než jíly (expandovaný chlorit, perlit a obsidiány). Viz vysvětlivky k HS k číslu 6806, čtvrtý a pátý odstavec.

Avšak expandovaný chlorit a perlit sem patří pouze v případě, že proces expanze byl zastaven jakmile byly získány duté granule, tj. před tím, než granule prasknou a vytvoří vyduuté destičky. Tento destičkový produkt se všeobecně používá jako filtrační prvek a ne jako tepelný a zvukový izolátor; proto patří do podpoložky 3802 90 00 (viz vysvětlivky k HS k číslu 3802);

2. struskové nebo horninové „pěny“, které, jsou-li ve formě bloků, desek a podobných tvarech, jsou podobné multicelulárnímu (mnohobuněčnému) sklu patřícímu do čísla 7016. V takových případech mohou být odlišeny od multicelulárního skla použitím kritérií pro rozlišování vln podpoložky 6806 10 00 a vln čísla 7019;
3. granulovaná vysokopeční struska, která byla značně expandována pěněním a která má sypnou hustotu v suchém stavu ne větší než 300 kg/m³.

6806 90 00**Ostatní**

Viz vysvětlivky k HS k číslu 6806, text za hvězdičkami.

6807**Výrobky z asfaltu nebo z podobných materiálů (například z ropného živice nebo černouhelné dehtové smoly)****6807 10 00****V kotoučích**

Střešní a nástěnné výrobky patřící do této podpoložky sestávají nejméně ze tří vrstev; střední vrstva, která je z papíru, kartónu, lepenky nebo z jiných materiálů např. ze skelné vlny, jutové tkaniny, hliníkové fólie, plsti nebo netkané textilie, je sendvičově uložena mezi dvěma vrstvami z asfaltu nebo z podobných materiálů. Tyto vnější vrstvy mohou rovněž obsahovat nebo mohou být potaženy jinými materiály (například pískem).

6809**Výrobky ze sádry nebo ze směsí na bázi sádry****6809 11 00****Tabule, desky, panely, dlaždice a podobné výrobky, nezdobené**

^a
6809 19 00 Do těchto podpoložek patří ploché výrobky všech druhů používané hlavně na přepážky a stropy.

Výrobky, které jsou jednoduše perforované nebo pokryté tenkou vrstvou papíru nebo jiného materiálu na jedné nebo na obou stranách se nepovažují za zdobené. Mohou mít také jednoduchý nátěr barvy nebo glazury (laku). Jakákoliv ozdoba, sestávající například z motivů buď zapuštěných nebo v reliéfu nebo dekorovaný povrch nebo dekorace ve hmotě, zapříčiňuje zařazení takovýchto desek, panelů atd. do podpoložky 6809 90 00.

Do těchto podpoložek rovněž patří čtvercové panely sestávající z perforovaných sádrových čtverců na vnější straně panelu, se dvěma pravouhlými prohlubeninami (dutinami) do hloubky sádry vyplněnými proužky minerální vlny a na vnitřní straně jsou pokryté papírem potaženým hliníkovou fólií; tyto panely se používají na pokrytí stěn a stropů pro tepelnou a zvukovou izolaci.

6810**Výrobky z cementu, betonu nebo umělého kamene, těž vyztužené**

Beton se vyrábí ze směsi cementu, plniva (písek, šterk) a vody, které po nanesení nesmírně ztvrdnou.

Vyztužený beton obsahuje také železné pruty (betonářskou ocel) nebo ocelové pletivo.

Při použití lehčích plniv (např. expandované jíly, rozdrčená pemza, vermikulit nebo granulovaná struska) je získán „lehký beton“.

6810 11 10**Z lehkého betonu (se základem z rozdrčené pemzy, granulované strusky, atd.)**

Do této podpoložky patří stavební tvárnice a cihly z porézního betonu o hustotě, ve ztvrdlé formě, nepřesahující 1,7 kg/dm³. Lehký beton je dobrým tepelným izolátorem, ale není tak pevný, jako beton s vyšší hustotou.

- 6812** **Zpracovaná osinková (azbestová) vlákna; směsi na bázi osinku (azbestu) nebo na bázi osinku (azbestu) a uhlíčitanu hořečnatého; výrobky z těchto směsí nebo osinku (azbestu) (například nitě, tkaniny, oděvy, pokrývky hlavy, obuv, těsnící vložky), též vyztužené, jiné než zboží čísel 6811 nebo 6813**
- 6812 80 10** **Z krokydolitů**
a
6812 80 90 Viz vysvětlivky k HS k číslu 2524, druhý odstavec.
- 6812 80 10** **Zpracovaná vlákna; směsi na bázi osinku (azbestu) nebo na bázi osinku (azbestu) a uhlíčitanu hořečnatého**
Pro definici výrazu „zpracovaná vlákna“ viz vysvětlivky k HS k číslu 6812, první odstavec. Odpad z výrobků z krokydolitů se však zařazuje do podpoložky 2524 10 00.
Směsi této podpoložky jsou popsány ve vysvětlivkách k HS k číslu 6812, druhý odstavec.
Odpad ve formě fragmentů nebo prachu z výrobků na bázi osinku (azbestu) nebo osinku (azbestu) a uhlíčitanu hořečnatého patří rovněž do této podpoložky.
- 6812 80 90** **Ostatní**
Do této podpoložky patří papír, lepenka a plst' vyrobené z vláken krokydolitů, papíroviny a případně plniva, jestliže obsahují 35 % hmotnostních nebo více krokydolitů. Jinak se zařazují do kapitoly 48.
Viz také vysvětlivky k HS k číslu 6812.
- 6812 92 00** **Papír, lepenka a plst'**
Papír, lepenka a plst' vyrobené z osinkových (azbestových) vláken, papíroviny a případně plniva patří do této podpoložky, jestliže obsahují 35 % hmotnostních nebo více osinku (azbestu). Jinak se zařazují do kapitoly 48.
Viz také vysvětlivky k HS k číslu 6812.
- 6812 99 10** **Zpracovaná osinková (azbestová) vlákna; směsi na bázi osinku (azbestu) nebo na bázi osinku (azbestu) a uhlíčitanu hořečnatého**
Pro definici výrazu „zpracovaný osinek (azbest)“, viz vysvětlivky k HS k číslu 6812, první odstavec. Avšak odpad z osinkových (azbestových) výrobků se zařazuje do podpoložky 2524 90 00.
Směsi této podpoložky jsou popsány ve vysvětlivkách k HS k číslu 6812, druhý odstavec.
Odpad ve formě fragmentů nebo prachu z výrobků na bázi osinku (azbestu) nebo osinku (azbestu) a uhlíčitanu hořečnatého patří rovněž do této podpoložky.
- 6814** **Zpracovaná slída a výrobky ze slídy, včetně aglomerované nebo rekonstituované slídy, též na podložce z papíru, kartónu, lepenky nebo jiných materiálů**
- 6814 10 00** **Desky, tabule a pásy z aglomerované nebo rekonstituované slídy, též na podložce**
Desky, tabule a pásy této podpoložky musí být upraveny ve svtcích neurčité délky nebo jednoduše rozřezané do čtverců nebo obdélníků. Výrobky rozřezané do jakéhokoliv jiného tvaru se zařazují do podpoložky 6814 90 00.
- 6814 90 00** **Ostatní**
Tato podpoložka zahrnuje desky ze slídy nebo štípanou slídu, rozřezané do tvaru pro specifické použití. Od desek ze slídy a štípané slídy patřících do čísla 2525 se odlišují podle různých charakteristik uvedených ve vysvětlivkách k HS k číslu 2525.
Do této podpoložky patří též desky ze slídy a štípaná slída, i když nejsou rozřezány do tvaru, jak je popsáno výše, které byly podrobeny procesům, které je vylučují z čísla 2525, jako je leštění nebo spojování s podložkou.

KAPITOLA 69

KERAMICKÉ VÝROBKY

I. VÝROBKY Z KŘEMIČITÝCH FOSILNÍCH MOUČEK NEBO PODOBNÝCH KŘEMIČITÝCH ZEMIN A ŽÁRUVZDORNÉ VÝROBKY

- 6901 00 00** Cihly, tvárnice, dlaždice a jiné keramické výrobky z křemičitých fosilních mouček (například z křemeliny, tripolitu nebo diatomitu) nebo z podobných křemičitých zemin
- Viz vysvětlivky k HS k této kapitole, všeobecné vysvětlivky k podkapitole I, odstavec A).
- Do tohoto čísla patří izolační cihly získané tvarováním a pálením kopané hlíny.
- 6902** Žáruvzdorné cihly, tvárnice, dlaždice a podobné žáruvzdorné keramické stavební výrobky, jiné než výrobky z křemičitých fosilních mouček nebo z podobných křemičitých zemin
- Dvě hlavní charakteristiky žáruvzdorných výrobků zahrnutých do tohoto čísla jsou, že by měly mít žáruvzdornost v žároměrkách nejméně 1 500 °C (stanovenou v souladu s ISO doporučením R 528-1966 a R 1146-1969) a že jsou skutečně navrženy pro použití vyžadující takový stupeň žáruvzdornosti.
- Viz též vysvětlivky k HS k této kapitole, všeobecné vysvětlivky k podkapitole I, odstavec B).
- 6902 10 00** Obsahující, samostatně nebo dohromady, více než 50 % hmotnostních prvků Mg, Ca nebo Cr, vyjádřeno jako MgO, CaO nebo Cr₂O₃
- Viz vysvětlivky k HS k položce 6902 10.
- 6903** Ostatní žáruvzdorné keramické výrobky (například retorty, tavicí kelímky, muflé, trysky, zátky, podpěry, zkušební kelímky, trouby, trubky, pouzdra a tyče), jiné než výrobky z křemičitých fosilních mouček nebo podobných křemičitých zemin
- Pro toto číslo se použije v plném rozsahu první odstavec vysvětlivky k číslu 6902. Proto, do tohoto čísla nepatří sintrované hliníkové nitě jako vodičky pro stavy, nástroje a nářadí a rukojeti nástrojů a nářadí ze stejných nebo jiných žáruvzdorných materiálů, lišty ze žáruvzdorného hlinitokřemičitanu jako nosné médium pro chemikálie sloužící jako katalyzátory v různých výrobních procesech, atd.

II. OSTATNÍ KERAMICKÉ VÝROBKY

Všeobecná vysvětlivka

Pro definice výrazů „porcelán“ nebo „čínský porcelán“, „keramika“, „pórovina“ a „kameninové zboží“ používaných v číslech, položkách a podpoložkách této podkapitoly, viz vysvětlivky k HS k této kapitole, všeobecné vysvětlivky k podkapitole II.

- 6904** Keramické stavební cihly, podlahové bloky, nosné nebo výplňové tvarovky a podobné výrobky
- Kritéria pro rozlišení stavebních cihel od kamenných desek a dlaždic pro dláždění nebo obkládání jsou uvedeny ve vysvětlivkách k HS k číslu 6907.
- 6905** Střešní tašky, komínové krycí desky, komínové vložky, stavební ozdoby a jiné stavební keramické výrobky
- 6905 10 00** Střešní tašky
- Viz vysvětlivky k HS k číslu 6905, druhý odstavec, bod 1).
- Střešní tašky mohou být rozlišeny od dlaždic pro dláždění nebo obkládání tím, že obvykle mají pera, svorky nebo jiné prostředky, pomocí kterých mohou být navzájem spojeny.

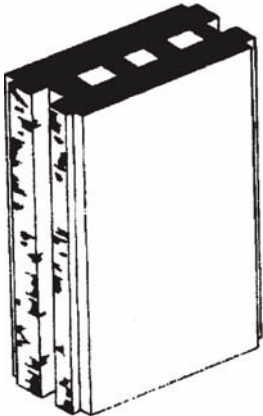
- 6905 90 00** **Ostatní**
Do této podpoložky patří výrobky uvedené ve vysvětlivkách k HS k číslu 6905, druhý odstavec, body 2), 3) a 4).
- 6907** **Neglazované keramické dlaždice a obkládačky, neglazované obkládačky pro krby nebo stěny; neglazované keramické mozaikové kostky a podobné výrobky, též na podložce**
- 6907 90 20** **Kameninové zboží**
Viz vysvětlivky k podpoložce 6912 00 30.
- 6908** **Glazované keramické dlaždice a obkládačky, glazované obkládačky pro krby nebo stěny; glazované keramické mozaikové kostky a podobné výrobky, též na podložce**
- 6908 90 11** **Z běžné keramiky**
a
6908 90 20 Viz vysvětlivky k podpoložce 6912 00 10.
- 6908 90 11** **Dvojité obkládačky typu „Spaltplatten“**
K výrobě obkládaček „Spaltplatten“ se používá protlačovací lis, který tvaruje připravenou plastickou hmotu do dvojitých obkládaček, které se řezou do podélných sad, suší se a vypalují.
Po vypálení se dvojité obkládačky rozdělují na dvě samostatné obkládačky. Pro obkládačky typu „Spaltplatten“ jsou charakteristické rýhy na rubu.
Z výrobních důvodů mají dvojité obkládačky typu „Spaltplatten“ na dvou delších stranách stupňovitou hranu. Během výroby tyto hrany ochraňují líc obkládačky před poškozením. Vzdálenost mezi vnitřní hranou a vystouplou, vnější, ochrannou hranou je maximálně 2 mm.
Dvojité obkládačky typu „Spaltplatten“ se vyrábějí v různých barvách, tvarech a velikostech. Jejich povrch může být rovný, profilovaný, rýhovaný nebo jinak dekorativně upravený.
Dvojité obkládačky typu „Spaltplatten“ mají normálně následující vzhled:
- 

Před rozdělením

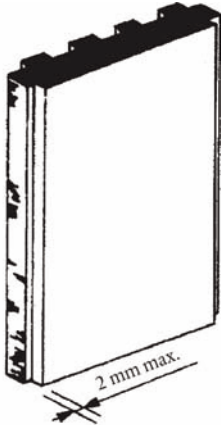

Po rozdělení
2 mm max.
- 6908 90 31** **Dvojité obkládačky typu „Spaltplatten“**
Viz vysvětlivky k podpoložce 6908 90 11.
- 6908 90 91** **Kameninové zboží**
Viz vysvětlivky k podpoložce 6912 00 30.

- 6908 90 93** **Pórovina nebo jemné keramické zboží**
Viz vysvětlivky k podpoložce 6912 00 50.
- 6909** **Keramické zboží pro laboratorní, chemické nebo jiné technické účely; keramické žlaby, kádě a podobné nádrže používané v zemědělství; keramické hrnce, nádoby a podobné výrobky používané pro přepravu nebo balení zboží**
- 6909 11 00 až 6909 19 00** **Keramické zboží pro laboratorní, chemické nebo jiné technické účely**
Viz vysvětlivky k HS k číslu 6909, druhý odstavec, body 1) a 2).
- 6909 12 00** **Výrobky o tvrdosti odpovídající stupni 9 nebo vyšší podle Mohsovy stupnice**
Viz vysvětlivky k HS k položce 6909 12.
- 6909 90 00** **Ostatní**
Viz vysvětlivky k HS k číslu 6909, druhý odstavec, body 3) a 4).
- 6912 00** **Keramické stolní a kuchyňské nádobí a náčiní, ostatní předměty pro domácnost a toaletní předměty z jiných materiálů než z porcelánu**
Pro zařazení do různých podpoložek tohoto čísla, viz též vysvětlivky k HS k této kapitole a zejména všeobecné vysvětlivky k podkapitole II „Ostatní keramické výrobky“.
Pro zařazení stolního nádobí, kuchyňského nádobí a ostatních předmětů pro domácnost ozdobné povahy a zejména těch, které mají zapracován dekorační vzor v reliéfu a podobně, viz vysvětlivky k HS k číslu 6913, část B).
1. Pivní žejdlíky se obvykle zařazují do tohoto čísla; avšak zařazují se do čísla 6913, jestliže:
- jejich okraje jsou tvarovány nebo opracovány tak, že je obtížné z nich pít;
 - se pro jejich tvar těžko drží a dopravují k ústům;
 - jsou vzory v reliéfu takové povahy nebo tak četné, že stěžují jejich čištění;
 - jsou neobvyklého tvaru (například tvar umrlčí lebky nebo ženského poprsí);
 - jsou ozdobeny netrvanlivými barvami.
2. Výrobky, které jsou ve tvaru pivních žejdlíků, mající dekorativní vzory v reliéfu nebo podobně, ale s obsahem menším než 0,2 litru, patří všeobecně do čísla 6913.
- 6912 00 10** **Z běžné keramiky**
Do této podpoložky patří výrobky získané z železitých a vápenitých hlinek (cihlová hlína), které v lomu mají zemitý, matný a zbarvený (obvykle hnědý, červený nebo žlutý) vzhled.
Jejich úlomek je nestejnorodý (heterogenní); průměr nehomogenních prvků (částičky, dutinky, póry) jako reprezentantů struktury celkové hmoty, by měl být větší než 0,15 mm. Tyto prvky jsou proto viditelné pouhým okem.

Navíc jejich pórovitost (koeficient absorpce vody) není menší než 5 % hmotnostních. Pórovitost je měřena následující metodou:

Určení koeficientu absorpce vody

Předmět a definice

Předmětem testu je určit koeficient absorpce vody keramického materiálu. Tento koeficient představuje procento vypočítané v poměru k základní hmotnosti keramického materiálu.

Příprava zkušebních kusů a provedení testu

Měly by být minimálně tři zkušební kusy pro každou položku, která má být testována. Měli by být vzaty ze smaltované části stejného výrobku a nesmí mít více než jeden smaltový povrch.

Povrch zkušebního kusu by měl být okolo 30 cm² a jeho maximální tloušťka okolo 8 mm, včetně smaltu.

Zkušební kusy se suší ve vypalovací peci při 105 °C po dobu 3 hodin a po vychladnutí v sušárně se určí jejich suchá hmotnost (H_s) nejlépe k 0,05 g. Poté se zkušební kusy ihned ponoří do destilované vody tak, aby se nedotýkaly dna nádoby.

Ve vodě se vaří po dobu 2 hodin a potom se zkušební kusy nechají ve vodě po dobu 20 hodin. Vyjmou se z vody a jejich povrch se otře čistým lehce navlhčeným hadrem. Jakékoli dutinky a díry se vysuší lehce navlhčeným jemným kartáčem. Zjistí se „vlhká“ hmotnost (H_v). Koeficient absorpce vody zkušebních kusů se získá násobením zvýšené hmotnosti 100 a vydělením suchou hmotností:

$$\frac{H_v - H_s}{H_s} \times 100$$

Vyhodnocení výsledků

Průměr koeficientů absorpce vody různých zkušebních kusů, vyjádřený v procentech, je koeficient absorpce vody keramického materiálu.

6912 00 30

Kameninové zboží

Do této podpoložky patří výrobky získané z hlinek obvykle barvených ve hmotě; jsou charakterizovány kompaktním, neprůhledným úlomkem, které jsou vypalované dostatečně vysokou teplotou do zesklnění. Průsvitnost (průhlednost) se určuje na úlomku, jehož tloušťka je nejméně 3 mm, následujícím testem:

Test průsvitnosti

Definice

Obrysy předmětu musí být viditelné zkušebním kusem o tloušťce mezi 2 a 4 mm umístěným v tmavé místnosti 50 cm od nové žárovky uzavřené v pouzdře a vydávající paprsek (kužel) světla mezi 1 350 a 1 500 lumeny. Žárovka musí být vyměněna po 50 hodinách používání.

Zkušební zařízení (viz nákres níže)

Zařízení se skládá z pouzdra s vnitřním matově bílým nátěrem. Na jednom konci pouzdra je umístěna žárovka (A). Na protější straně je udělán otvor tak, že obrysy předmětu (B) mohou být viděny přes zkušební kus (C).

Rozměry pouzdra jsou následující:

- délka: délka žárovky, plus 50 cm;
- šířka a výška: přibližně 20 cm.

Průměr otvoru je přibližně 10 cm.

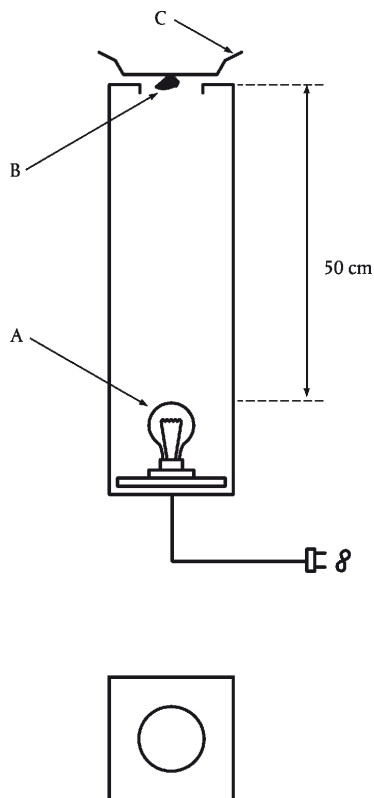

Navíc, jejich pórovitost (koeficient absorpce vody) je 3 % hmotnostní nebo méně. Pórovitost je měřena metodou uvedenou ve vysvětlivce k podpoložce 6912 00 10.

6912 00 50

Pórovina nebo jemné keramické zboží

Do této podpoložky patří výrobky vyrobené pálením směsi vybraných jííl („jemná keramika“), někdy smíchaných s živcem a rozličným množstvím křídly (tvrdá pórovina, smíšená pórovina, měkká pórovina).

Výrobky z póroviny jsou charakterizovány bílým nebo světle zbarvenými úlomkem (lehce šedivá, krémová nebo slonová kost) a výrobky z jemné keramiky úlomkem s barvou pohybující se od žluté do hnědé nebo červenohnědé. Jejich úlomek, který je jemnozrný, je homogenní; průměr nehomogenních prvků (částice, dutinky, póry) jako reprezentantů struktury celé hmoty, by měl být menší než 0,15 mm; tyto prvky jsou proto neviditelné pouhým okem.

Navíc, jejich pórovitost (koeficient absorpce vody) je 5 % hmotnostních nebo více. Pórovitost je měřena metodou uvedenou ve vysvětlivce k podpoložce 6912 00 10.

6912 00 90

Ostatní

Do této podpoložky patří výrobky, které neodpovídají ani kritériím daným pro výrobky patřící do ostatních podpoložek tohoto čísla, ani těm, které odpovídají porcelánu (číslu 6911).

6913 Sošky a jiné ozdobné keramické předměty

Do tohoto čísla patří ozdobné talíře.

Talíř se považuje za ozdobný, když současně:

1. má na své vnější straně dekorativní vzor (květy, rostliny, krajiny, zvířata, lidi, mytologické postavy, symboly nebo reprodukce uměleckých děl nebo náboženských děl atd.), které z důvodů pokryté plochy je činí zjevně vhodné pro ozdobu; a
2. není součástí stolního servisu; a
3. odpovídá jedné nebo více z následujících podmínek:
 - a) je provrtán na jeho vnějším okraji jedním nebo více otvory určenými pro protažení přípravku pro zavěšení;
 - b) je dovážen s jeho stojanem, který je vhodný pro jeho vystavení a nemůže být použit zvlášť;
 - c) je tvaru, rozměru nebo hmotnosti, které ho obvykle činí nevhodným k užitkovému použití;
 - d) materiál použitý k jeho výrobě nebo dekoraci (zejména barva, kov) ho činí nevhodným pro kulinářské nebo potravinářské účely;
 - e) jeho užitná plocha není hladká (takže ztěžuje jeho čištění).

6913 90 10 Z běžné keramiky

Viz vysvětlivky k podpoložce 6912 00 10.

6913 90 93 Pórovina nebo jemné keramické zboží

Viz vysvětlivky k podpoložce 6912 00 50.

6913 90 98 Ostatní

Viz vysvětlivky k podpoložce 6912 00 30 a 6912 00 90.

KAPITOLA 70

SKLO A SKLENĚNÉ VÝROBKY

Všeobecné vysvětlivky

Výraz „optické sklo“ zahrnuje různé typy speciálního skla používaného při výrobě optických přístrojů, zejména pro použití např. ve fotografii, astronomii, mikroskopii, navigaci, zbraňových systémech (teleskopické zaměřovače atd.), laboratorních zařízeních a pro výrobu určitých typů oftalmologických čoček ke korekci zrakových vad. Existuje široká škála optických skel, ale jejich obvyklým společným znakem je jejich výrazná (extremní) průhlednost a čistota, ačkoliv někdy jsou zabarveny tak, že do jisté míry pohlcují určité frekvence světla. Jsou dokonale homogenní, tj. normálně bez bublinek nebo nerovností a oproti ostatním typům skla mají mimořádné indexy lomu.

Tabule skla zasazené do dřevěných rámců, kovových rámců atd., ztratily podstatný charakter skla a patří do různých čísel, například:

1. k zarámování obrazů (čísla 4414 00, 8306 atd.);
2. pro stroje nebo vozidla (třída XVI nebo XVII);
3. do dveří, oken budov atd. (čísla 4418, 7610 atd.).

7001 00 Skleněné střepy a jiné skleněné odpady; masivní sklo v kusech**7001 00 10 Skleněné střepy a jiné skleněné odpady**

Viz vysvětlivky k HS k číslu 7001, první odstavec, část A).

Výraz „skleněné střepy“ označuje rozbité sklo pro opětovné použití ve výrobě skla.

7001 00 91 Masivní sklo v kusech

a
7001 00 99

Viz vysvětlivky k HS k číslu 7001, první odstavec, část B), a druhý a třetí odstavec.

7002 Sklo ve tvaru kuliček (jiných než mikrokuliček čísla 7018), tyčí nebo trubic, neopracované

Do tohoto čísla patří pouze polotovary v neopracovaném stavu, tj. neopracované po formování, tažení nebo foukání, s výjimkou řezání, v případě tyčí a trubic, nebo tavení/formování extrémních kusů, které jim má vrátit hladký nebo zdrsňený povrch a učinit výrobky méně nebezpečné při manipulaci, bez ohledu na to, zda výrobky v této formě mohou být používány bez dalšího opracování.

7002 10 00 Kuličky

Viz vysvětlivky k HS k číslu 7002, první odstavec, bod 1), a předposlední odstavec.

7002 32 00 Z ostatního skla s lineárním koeficientem teplotní roztažnosti nepřesahujícím $5 \times 10^{-6} \text{K}^{-1}$ v rozmezí teplot od 0 °C do 300 °C

Základní charakteristiky tohoto skla jsou bezolovnatost, velmi malé množství draslíku a oxidů alkalických zemin a značné množství oxidu boritého. Takové sklo má vysokou tepelnou vodivost a značnou elasticitu, které ho činí odolným proti náhlým teplotním změnám; výsledkem je zejména jeho vhodnost pro výrobu kuchyňského skla, stolního skla, laboratorního skla, skla pro osvětlovací zařízení atd.

- 7003 Lité a válcované sklo v tabulích nebo profilované, též s absorpční, reflexní nebo nereflexní vrstvou, avšak jinak nepracované**
Do tohoto čísla nepatří plavené sklo (číslo 7005).
Pro definici výrazu „opracovaný“, viz poznámka 2 a) k této kapitole.
- 7003 12 10 až 7003 19 90 Tabulové sklo bez drátěné vložky**
Pro definici výrazu „drátěná vložka“, viz vysvětlivky k HS k číslu 7003, předposlední odstavec před vyloučením.
- 7003 12 10 až 7003 12 99 Barvené ve hmotě, zakalené, přejímané nebo s absorpční, reflexní nebo nereflexní vrstvou**
Pro definici výrazu „absorpční nebo reflexní vrstva“, viz poznámka 2 c) k této kapitole. Pro definici výrazu „zakalené“, viz vysvětlivky k HS k číslu 7003, druhý odstavec, část B).
Přejímané sklo je průsvitné sklo normálně vyráběné z bílé opalinové vrstvy a zabarvené vrstvy; obě vrstvy jsou ještě za měkka stlačeny proti sobě tak, že se spojí.
- 7003 20 00 Tabulové sklo s drátěnou vložkou**
Viz vysvětlivka k podpoložkám 7003 12 10 až 7003 19 90.
- 7003 30 00 Profilované sklo**
Profilované sklo je vyráběno kontinuálním procesem, ve kterém je sklo tvarováno ihned po opuštění pece a během zbytku kontinuálního procesu. Sklo je dodatečně řezáno na požadovanou míru, ale po vyrobení není již dále opracováno.
- 7004 Tažené a foukané sklo v tabulích, též s absorpční, reflexní nebo nereflexní vrstvou, avšak jinak nepracované**
Pro definici výrazu „opracovaný“, viz poznámka 2 a) k této kapitole.
- 7004 20 10 až 7004 20 99 Sklo barvené ve hmotě, zakalené, přejímané nebo s absorpční, reflexní nebo nereflexní vrstvou**
Viz vysvětlivka k podpoložkám 7003 12 10 až 7003 12 99.
- 7005 Plavené sklo a sklo na povrchu broušené nebo leštěné, v tabulích, též s absorpční, reflexní nebo nereflexní vrstvou, avšak jinak nepracované**
Pro definici výrazu „opracovaný“, viz poznámka 2 a) k této kapitole.
- 7005 10 05 až 7005 10 80 Sklo bez drátěné vložky, s absorpční, reflexní nebo nereflexní vrstvou**
Viz vysvětlivky k podpoložkám 7003 12 10 až 7003 19 90 a k podpoložkám 7003 12 10 až 7003 12 99, první odstavec, první věta.
- 7005 21 25 až 7005 21 80 Barvené ve hmotě, zakalené, přejímané nebo pouze broušené na povrchu**
Pro definici výrazu „zakalené“, viz vysvětlivky k HS k číslu 7003, druhý odstavec, část B).

- 7010** **Demižóny, lahve, sklenice, baňky, kelímky, lékovky, lahvičky na tablety, ampule a jiné skleněné obaly používané pro přepravu nebo k balení zboží; zavařovací sklenice; zátky, víčka a jiné uzávěry ze skla**
- 7010 90 21** **Vyrobené ze skleněných trubíc**
Tyto nádoby jsou kruhovitého příčného průřezu a mají pravidelnou, stejnoměrnou tloušťku stěny, která je obvykle menší než 2 mm. Nemají žádné vyryté značky, jako jsou čísla, loga, linky nebo zdrsnění. Při vizuálním prozkoumání nevykazují ve skle téměř žádné optické deformace.
Odměrný objem těchto nádob se obvykle pohybuje od 1 do 100 mililitrů.
Používají se především k balení farmaceutických nebo diagnostických výrobků.
- 7013** **Stolní, kuchyňské, toaletní, kancelářské skleněné výrobky, skleněné výrobky pro vnitřní výzdobu nebo pro podobné účely (jiné než zboží čísel 7010 nebo 7018)**
- 7013 10 00** **Ze sklokeramiky**
Pro definici výrazu „sklokeramika“, viz všeobecné vysvětlivky k HS k této kapitole, poslední odstavec, bod 2).
- 7013 22 10** **Z olovnatého křišťálu**
a
7013 22 90 Pro definici výrazu „olovnatý křišťál“, viz poznámka 1 k položce k této kapitole.
- 7013 33 11** **Z olovnatého křišťálu**
až
7013 33 99 Pro definici výrazu „olovnatý křišťál“, viz poznámka 1 k položce k této kapitole.
- 7013 41 10** **Z olovnatého křišťálu**
a
7013 41 90 Pro definici výrazu „olovnatý křišťál“, viz poznámka 1 k položce k této kapitole.
- 7013 42 00** **Ze skla s lineárním koeficientem teplotní roztažnosti nepřesahujícím $5 \times 10^{-6} \text{K}^{-1}$ v rozmezí teplot od 0 °C do 300 °C**
Viz vysvětlivky k podpoložce 7002 32 00.
- 7013 91 10** **Z olovnatého křišťálu**
a
7013 91 90 Pro definici výrazu „olovnatý křišťál“, viz poznámka 1 k položce k této kapitole.
- 7015** **Hodinová nebo hodinková skla a podobná skla, skla pro korekční i nekorekční brýle, vypouklá, ohýbaná, dutá apod., opticky neopracovaná; duté skleněné koule a jejich segmenty (kulové úseče) k výrobě těchto skel**
- 7015 10 00** **Skla pro korekční brýle**
Viz vysvětlivky k HS k číslu 7015, část C).
- 7015 90 00** **Ostatní**
Viz vysvětlivky k HS k číslu 7015, část A) a B).

- 7016** Dlažební kostky, desky, cihly, dlaždice, obkládačky a ostatní výrobky z lisovaného skla, též s drátěnou vložkou, používané pro stavební nebo konstrukční účely; skleněné kostky a ostatní skleněné drobné zboží, též na podložce, pro mozaiky nebo podobné dekorativní účely; skleněné vitráže a podobné výrobky; pěnové sklo v blocích, tabulích, deskách, skořepinách nebo podobných tvarech
- Válcované čtvercové sklo (například opálové sklo nebo sklo podobající se mramoru) nepatří do tohoto čísla, ale zařazuje se do odpovídajících čísel 7003 nebo 7005.
- 7017** Laboratorní, hygienické nebo farmaceutické skleněné zboží, též opatřené stupnicemi nebo kalibrované
- 7017 10 00** Z taveného křemene nebo jiného křemenného skla
- Výrobky zahrnuté do této podpoložky mají obsah křemene ne menší než 99 % hmotnostních. Jako surovina pro výrobky tohoto druhu jsou používány velmi čistý křemenný písek, křišťál nebo sloučeniny těkavého křemíku. Skleněné zboží vyrobené z křemenného písku je opakní (neprůhledné) nebo nanejvýš průsvitné. Avšak skleněné zboží, vyrobené z křišťálu nebo těkavého křemíku je dokonale čisté a průhledné.
- 7017 20 00** Z ostatního skla s lineárním koeficientem teplotní roztažnosti nepřesahujícím $5 \times 10^{-6} \text{K}^{-1}$ v rozmezí teplot od 0 °C do 300 °C
- Viz vysvětlivky k podpoložce 7002 32 00.
- 7018** Skleněné perly, imitace perel, imitace drahokamů nebo polodrahokamů a podobné drobné skleněné zboží a výrobky z nich, jiné než bižuterie; skleněné oči jiné než protézni výrobky; sošky a ostatní ozdobné předměty ze skla tvarovaného na kahanu, jiné než bižuterie; skleněné mikrokuličky, jejichž průměr nepřesahuje 1 mm (balotina)
- 7018 10 11** Skleněné perly
- a**
- 7018 10 19** Do těchto podpoložek patří:
1. výrobky popsané ve vysvětlivkách k HS k číslu 7018, druhý odstavec, část A);
 2. podobné výrobky obchodně označované jako „skleněné perly“, sestávající ze skleněných perel větších rozměrů (až do přibližné velikosti vlašského ořechu). Tyto výrobky, převážně určené pro výrobu náhrdelníků a náramků, jsou vyráběny ve velmi různých tvarech (například kuličky, polokoule, slzy, kostky, válečky, malé trubičky, kužely, mnohostěny) a jsou rovněž provrtané.
- Malé trubičky jsou považovány za skleněné perly pro účely těchto podpoložek jen tehdy, pokud jejich průměr nepřesahuje 4 mm a délka nepřesahuje 24 mm. Nesmí být zaměňovány se speciálními standardizovanými trubicemi z olovnatého skla typu, který se používá pro výrobu žárovek se žhavicím vláknem; trubice tohoto typu jsou obvykle bezbarvé a patří do čísla 7002.
- Výrobky patřící do těchto podpoložek jsou normálně baleny hromadně, v pytlích, v krabicích atd.
- Do těchto podpoložek rovněž patří skleněné perly stejného rozměru a barvy svázané dohromady bez dělicích uzlů a bez prostředků pro zapínání, pro ulehčení dopravy a pro účely balení. Takové návleky jsou obvykle spojeny do svazků svázaním volných konců nebo jejich nití a nemají proto povahu hotových výrobků připravených k použití.
- Do těchto podpoložek nepatří:
- a) návleky perel (též spojené do svazků svázaním), ve kterých jsou perly různých velikostí nebo barev uspořádané pravidelným způsobem (například střídáním barev nebo velikostí pravidelným způsobem nebo návleky perel podle velikostí) nebo ve kterých jsou perly oddělovány uzlíky (číslo 7117);
 - b) návleky perel (i když obsahují pouze perly stejné velikosti, barvy nebo provedení), které mají zapínání nebo podobné mechanismy nebo které jsou v krátkých délkách vhodných pro nošení jako náhrdelníky (číslo 7117).

- 7018 10 11** **Broušené a mechanicky leštěné**
- Broušené a mechanicky leštěné perly patřící do této podpoložky jsou odlišeny od perel „teplně leštěných“ podpoložky 7018 10 19 jejich dokonale hladkými fasetami a ostrými hranami. Dále pak, konce děr jsou často fasetovány (někdy též leštěny) a mají ostré broušené hrany odpovídající přílehlým fasetám, zatímco konce děr u „teplně leštěných“ perel jsou často zaoblené a nespojují se s fasetami ostrou hranou.
- Jsou to hlavně výrobky uvedené v prvním odstavci, v bodu 2) vysvětlivky k podpoložkám 7018 10 11 a 7018 10 19, které jsou nejčastěji broušeny a mechanicky leštěny.
- 7018 10 30** **Imitace perel**
- Do této podpoložky patří výrobky popsané ve vysvětlivkách k HS k číslu 7018, druhý odstavec, část B).
- Pokud jde o návleky imitací perel, použije se, *mutatis mutandis*, vysvětlivka k podpoložkám 7018 10 11 a 7018 10 19.
- 7018 10 51** **Imitace drahokamů a polodrahokamů**
a
- 7018 10 59** Do těchto podpoložek patří výrobky popsané ve vysvětlivkách k HS k číslu 7018, druhý odstavec, část C).
- 7018 10 51** **Broušené a mechanicky leštěné**
- Broušené a mechanicky leštěné imitace drahokamů a polodrahokamů této podpoložky jsou odlišeny od podobných „teplně leštěných“ výrobků podpoložky 7018 10 59 jejich dokonale hladkými fasetami a ostrými hranami.
- 7018 10 90** **Ostatní**
- Do této podpoložky patří imitace korálu, perel a kabošonů (jiné než imitace perel nebo imitace drahokamů nebo polodrahokamů) do hlav kloboukových jehlic, kapky pro náušnice a malé skleněné trubičky pro výrobu trásní.
- Pokud jde o rozlišení mezi malými skleněnými trubičkami patřícími do této podpoložky a těmi, které se považují za skleněné perly pro účely podpoložek 7018 10 11 a 7018 10 19, viz druhý odstavec vysvětlivky k těmto podpoložkám.
- 7018 20 00** **Skleněné mikrokuličky, jejichž průměr nepřesahuje 1 mm (balotina)**
- Do této podpoložky patří výrobky popsané ve vysvětlivkách k HS k číslu 7018, druhý odstavec, část H).
- 7018 90 10** **Skleněné oči; drobné skleněné zboží**
- Viz vysvětlivky k HS k číslu 7018, druhý odstavec, část E) a F).
- 7018 90 90** **Ostatní**
- Do této podpoložky patří předměty popsané ve vysvětlivkách k HS k číslu 7018, druhý odstavec, část G).
- 7019** **Skleněná vlákna (včetně skleněné vlny) a výrobky z nich (například příze, tkaniny)**
- Skleněná vlákna patřící do tohoto čísla se vyrábějí z textilního skla, tj. ze skleněných výrobků, jejichž filamenty jsou většinou navzájem paralelní. Existují dva druhy textilního skla:
- nekonečné skleněné vlákno sestávající z velkého počtu nekonečných paralelních filamentů s průměry obvykle mezi 5 a 15 μm (mikronů). Tyto filamenty drží pohromadě ve vláknu (nekonečný pramen nebo pramenec) pomocí „klíždla“ (obvykle plastový materiál); vzhled těchto pramenců je podobný pramenům hedvábných pramenců,
 - skleněné střížové vlákno sestávající z mnoha filamentů různých délek a poskytující pramence, které jsou měkké a chlupatého vzhledu.
- 7019 11 00** **Stříž (chopped strands) o délce nejvýše 50 mm**
- Viz vysvětlivky k HS k položce 7019 11.

- 7019 12 00** **Pramence (rovings)**
Viz vysvětlivky k HS k položce 7019 12.
- 7019 19 90** **Ze střížových vláken**
Viz vysvětlivky k HS k položce 7019 19.
Do této podpoložky patří příze vyrobená ze střížových vláken.
- 7019 31 00** **Rohože**
Viz vysvětlivky k HS k položce 7019 31.
- 7019 32 00** **Tenké listy (závojevina)**
Viz vysvětlivky k HS k položce 7019 32.
- 7019 90 10** **Jiná než textilní vlákna, volně ložená nebo ve vložkách**
Volně ložená vlákna jsou masy jednotlivých filamentů různých délek spolu promíchaná (skelná vata a skleněná vlna), používaná pro tepelnou izolaci nebo pro odzvučení a obvykle předkládaná v žocích nebo papírových pytlicích.
- 7020 00** **Ostatní skleněné výrobky**
- 7020 00 07** **Skleněné vložky do termosek nebo do jiných tepelně izolačních nádob**
a
7020 00 08 Viz vysvětlivky k HS k číslu 7020, druhý odstavec, bod 4).
- 7020 00 08** **Dokončené**
Výraz „dokončené“ se vztahuje pouze na skleněné vložky již připravené pro pokovování obvodovým pláštěm nebo pro opláštění jinak.

TŘÍDA XIV

PŘÍRODNÍ NEBO UMĚLE PĚSTOVANÉ PERLY, DRAHOKAMY NEBO POLODRAHOKAMY, DRAHÉ KOVY, KOVY PLÁTOVANÉ DRAHÝMI KOVY A VÝROBKY Z NICH; BIŽUTERIE; MINCE

KAPITOLA 71

PŘÍRODNÍ NEBO UMĚLE PĚSTOVANÉ PERLY, DRAHOKAMY NEBO POLODRAHOKAMY, DRAHÉ KOVY, KOVY PLÁTOVANÉ DRAHÝMI KOVY A VÝROBKY Z NICH; BIŽUTERIE; MINCE**I. PŘÍRODNÍ NEBO UMĚLE PĚSTOVANÉ PERLY A DRAHOKAMY NEBO POLODRAHOKAMY**

- 7101** Perly, přírodní nebo uměle pěstované, též opracované nebo tříděné, avšak nenavlečené, nezamontované ani nezasazené; perly, přírodní nebo uměle pěstované, dočasně navlečené pro usnadnění jejich dopravy
- 7101 10 00** Přírodní perly
Viz vysvětlivky k HS k číslu 7101, první čtyři odstavce.
- 7101 21 00** Uměle pěstované perly
a
7101 22 00 Viz vysvětlivky k HS k číslu 7101, pátý odstavec.
- 7101 21 00** Neopracované
Viz vysvětlivky k HS k číslu 7101, šestý odstavec.
- 7101 22 00** Opracované
Viz vysvětlivky k HS k číslu 7101, šestý odstavec.
- 7102** Diamanty, též opracované, avšak nezamontované ani nezasazené
- 7102 10 00** Netříděné
Viz vysvětlivky k HS k položce 7102 10.
- 7102 21 00** Průmyslové
a
7102 29 00 Viz vysvětlivky k HS k položkám 7102 21 a 7102 29.
- 7102 21 00** Neopracované nebo jednoduše řezané, štípané nebo nahrubo broušené
Viz vysvětlivky k HS k položkám 7102 21 a 7102 29, třetí odstavec.
Hrubé broušení (brutování) je proces broušení surového diamantu o jiný diamant, aby se broušený diamant zredukoval na požadovanou velikost.
- 7102 31 00** Jiné než průmyslové
a
7102 39 00 Viz vysvětlivky k HS k položkám 7102 31 a 7102 39.
- 7102 31 00** Neopracované nebo jednoduše řezané, štípané nebo nahrubo broušené
Viz vysvětlivky k HS k položkám 7102 31 a 7102 39, druhý odstavec.
Hrubé broušení (brutování) je proces broušení surového diamantu o jiný diamant, aby se broušený diamant zredukoval na požadovanou velikost.

- 7103** **Drahokamy (jiné než diamanty) a polodrahokamy, též opracované nebo roztríděné, avšak nenavlečené, nezamontované ani nezasazené; netříděné drahokamy (jiné než diamanty) a polodrahokamy, dočasně navlečené pro usnadnění jejich dopravy**
- 7103 10 00** **Neopracované nebo jednoduše řezané nebo hrubě tvarované**
Viz vysvětlivky k HS k položce 7103 10.
Do této podpoložky nepatří kameny upravené jako dublety nebo triplety (podpoložka 7103 91 00 nebo 7103 99 00).
- 7103 91 00** **Jinak opracované**
a
7103 99 00 Viz vysvětlivky k HS k položkám 7103 91 a 7103 99.
Kameny upravené jako dublety nebo triplety jsou považovány za podřadné kameny, získávané vrstvením jednoho kamene (horní část dublety nebo triplety) a buď na jeden nebo dva jiné kameny (obvykle menší kvality) nebo na jiný základ (například rekonstituovaný kámen nebo sklo).
Pokud jde o kameny, které nejsou považovány za jinak opracované pro účely těchto podpoložek, a také kameny, které, i když nejsou zasazené nebo zamontované, patří do kapitoly 90 nebo 91, viz vysvětlivky k HS k číslu 7103, třetí a pátý odstavce.
Surové kameny (obvykle nazývané „blanks“) patří do podpoložky 7103 10 00.
- 7103 91 00** **Rubíny, safíry a smaragdy**
Rubíny jsou jedním z druhů korundu, jehož červená barva je způsobena stopami solí chromu.
Safír je rovněž druh korundu, jehož tmavě modrá barva je způsobena přítomností stop solí kobaltu.
Smaragd je druh berylu. Obvykle se nalézá ve formě hranolů a jeho zelenou barvu získává ze stop oxidu chrómu. Je nepatrně tvrdší než křemen, ale méně tvrdší než korund a diamant, smaragd vděčí za svojí vysokou hodnotu své barvě a průhlednosti. Nejčastěji je broušen do pravoúhelníků nebo čtverců.
- 7104** **Syntetické nebo rekonstituované drahokamy nebo polodrahokamy, též opracované nebo roztríděné, avšak nenavlečené, nezamontované ani nezasazené; netříděné syntetické nebo rekonstituované drahokamy a polodrahokamy, dočasně navlečené pro usnadnění jejich dopravy**
- 7104 10 00** **Piezoelektrický křemen**
Viz vysvětlivky k HS k položce 7104 10.
Do této podpoložky nepatří:
a) piezoelektrické krystaly vyrobené z chemických sloučenin, jako je Seignettova neboli Rochellova sůl (podvojný vinan tetrahydrátu draselno-sodného), titaničitan baria, orthomonofosfát amonia nebo orthomonofosfát rubidia (podpoložka 3824 90 97);
b) piezoelektrické krystaly vyrobené z přírodních kamenů (např. křemene, turmalínu) (číslo 7103);
c) piezoelektrické krystaly vyrobené ze syntetických kamenů, jiných než křemen (podpoložky 7104 20 00 nebo 7104 90 00);
d) zamontované piezoelektrické krystaly (podpoložka 8541 60 00).
- 7104 20 00** **Ostatní, neopracované nebo jednoduše řezané nebo hrubě tvarované**
Použije se, *mutatis mutandis*, vysvětlivka k podpoložce 7103 10 00.

7104 90 00 **Ostatní**
Použijí se, *mutatis mutandis*, vysvětlivky k HS k položkám 7103 91 a 7103 99.

7105 **Drť a prach z přírodních nebo syntetických drahokamů nebo polodrahokamů**

7105 10 00 **Z diamantů**
Viz vysvětlivky k HS k číslu 7105, druhý, třetí a čtvrtý odstavec.

7105 90 00 **Ostatní**
Do této podpoložky patří drť a prach získaný z drahokamů typu granátu.

II. DRAHÉ KOVY A KOVY PLÁTOVANÉ DRAHÝMI KOVY

7106 **Stříbro (včetně stříbra pokoveného zlatem nebo platinou), netepané nebo ve formě polotovarů nebo prachu**

7106 10 00 **Prach**
Pro definici výrazu „prach“, viz poznámka 1 k položce k této kapitole.
Prachové výrobky, které neodpovídají velikosti zrna stanovené v poznámce 1 k položce k této kapitole, jsou považovány za granule podpoložek 7106 91 00.
Odpad ze zpracování stříbra nebo jeho slitin, vhodný pouze ke znovu získání kovu nebo k použití při výrobě chemikálií, jako např. piliny, smetí a drť, není považován za prach. Tento odpad se zařazuje do čísla 7112.
Avšak piliny, které byly odděleny od cizích částic a homogenizovány ve velikosti zrna (např. prosetím) se považují za prach této podpoložky za předpokladu, že splňují výše uvedené požadavky.

7106 91 00 **Netepané**
Do této podpoložky patří výrobky popsané ve vysvětlivkách k HS k číslu 7106, čtvrtý odstavec, část II).
Tyče, které za účelem prodeje mají hladký povrch a punc, zůstávají zařazeny v této podpoložce.
Zrnka stříbra a jeho slitin se zařazují do této podpoložky za předpokladu, že nesplňují požadavky poznámky 1 k položce k této kapitole.
Do této podpoložky nepatří tyče získané tažením nebo válcováním (podpoložka 7106 92 00).

7108 **Zlato (včetně zlata pokoveného platinou), netepané nebo ve formě polotovarů nebo prachu**

7108 11 00 **Prach**
Použijí se, *mutatis mutandis*, vysvětlivky k podpoložce 7106 10 00.

7108 12 00 **Ostatní netepané formy**
Použije se, *mutatis mutandis*, vysvětlivka k podpoložce 7106 91 00.

7108 20 00 **Měnové**
Viz vysvětlivky k HS k položce 7108 20.

- 7110 Platina, netepaná nebo ve formě polotovarů nebo prachu**
Pro účely zařazení slitin do položek tohoto čísla, viz poznámka 3 k položce k této kapitole.
- 7110 11 00 Platina**
až
7110 19 80 Pro definice výrazu „platina“ v kontextu těchto podpoložek, viz poznámka 2 k položce k této kapitole.
- 7110 11 00 Netepaná nebo ve formě prachu**
Použije se, *mutatis mutandis*, vysvětlivka k podpoložce 7106 10 00 a 7106 91 00.
- 7110 21 00 Netepané nebo ve formě prachu**
Použije se, *mutatis mutandis*, vysvětlivka k podpoložce 7106 10 00 a 7106 91 00.
- 7110 31 00 Netepané nebo ve formě prachu**
Použije se, *mutatis mutandis*, vysvětlivka k podpoložce 7106 10 00 a 7106 91 00.
- 7110 41 00 Netepané nebo ve formě prachu**
Použije se, *mutatis mutandis*, vysvětlivka k podpoložce 7106 10 00 a 7106 91 00.
- 7112 Odpad a šrot z drahých kovů nebo z kovů plátovaných drahými kovy; ostatní odpad a šrot obsahující drahé kovy nebo sloučeniny drahých kovů, používaný hlavně pro rekuperaci drahých kovů**
Odpad a zbytky drahých kovů nebo kovů plátovaných drahými kovy, které byly roztaveny a odlity do ingotů, bloků nebo podobných forem se zařazují jako netepané nebo surové kovy a ne do tohoto čísla.
- III. ŠPERKY, ZLATNICKÉ A STŘÍBRNICKÉ ZBOŽÍ A OSTATNÍ VÝROBKY**
- 7113 Šperky a klenoty a jejich části a součásti z drahých kovů nebo z kovů plátovaných drahými kovy**
Viz poznámky 2 A) a 9 k této kapitole.
- 7114 Zlatnické nebo stříbrnické zboží a jejich části a součásti z drahých kovů nebo z kovů plátovaných drahými kovy**
Viz poznámky 2 A) a 10 k této kapitole.
- 7116 Výrobky z přírodních nebo uměle pěstovaných perel, drahokamů nebo polodrahokamů (přírodních, syntetických nebo rekonstituovaných)**
Viz poznámka 2 B) k této kapitole.

7117

Bižuterie

Viz poznámka 11 k této kapitole.

7117 11 00

Z obecných kovů, též pokovených drahými kovy

a

7117 19 00

Do těchto podpoložek patří:

1. řetízky z obecného kovu, řezané do délek, z nichž každá je vhodná pro dohotovení jednoho kusu imitace nebo bižuterie, například připevněním uzávěru. Takové délky normálně nepřesahují dva metry;
2. ozdobné motivy z obecného kovu, zahrnuté ve vysvětlivkách k HS k číslu 7117, druhý odstavec, písmeno b), jejichž příklady jsou vyobrazeny níže:

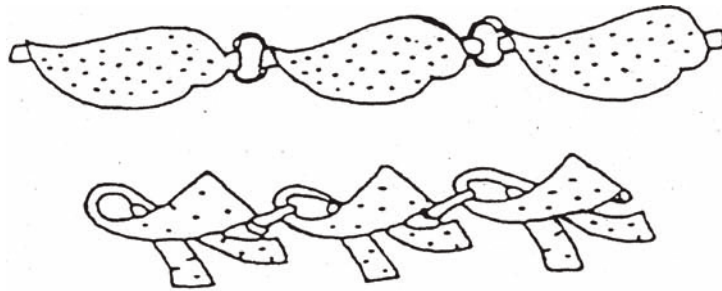

TRÍDA XV

OBECNÉ KOVY A VÝROBKY Z OBECNÝCH KOVŮ

Všeobecné vysvětlivky

Odpad a šrot z neželezných kovů, který byl roztaven a odlit do ingotů, housek, bloků nebo podobných forem se zařazuje jako surový kov a ne jako odpad a šrot. V důsledku toho se zařazuje, například, do čísla 7601 (hliník), 7801 (olovo), 7901 (zinek) nebo do podpoložek 8104 11 00 nebo 8104 19 00 (hořčík).

Výraz „kov“ zahrnuje rovněž kov, který má amorfní (nekrystalickou) strukturu, jako je metalizované sklo a práškové metalurgické výrobky.

KAPITOLA 72

ŽELEZO A OCEL

Všeobecné vysvětlivky

A. Existuje mnoho způsobů, jak rozlišovat kované a válcované výrobky tam, kde je to nutné, aby k rozlišení docházelo (čísla 7207, 7214, 7216, 7218, 7224 a 7228).

Je-li k dispozici celý kus, musí se nejdříve zjistit, jaké jsou rozdíly v jeho příčném řezu:

- jsou-li na něm rozdíly, které se pravidelně neopakují, pak je tento výrobek kovaný;
- na druhou stranu, jsou-li na příčném řezu rozdíly, které se pravidelně opakují, nebo je-li příčný řez konstantní, výrobek může být jak kovaný, tak i válcovaný. V tomto případě je nutné prověřit všechna následující kritéria:

1. rozměry příčného řezu

Jsou-li velké (příčný řez s plochou větší než 150 000 mm²), bude výrobek pravděpodobně kovaný. Jsou-li malé (minimální rozměr menší než 15 mm), bude výrobek pravděpodobně válcovaný;

2. tvar příčného řezu

Je-li jednoduchý (například čtvercový, pravoúhlý, kruhový, šestiúhelníkový atd.), může být výrobek jak válcovaný, tak i kovaný, zatímco výrobek s mnohem složitějším tvarem je téměř vždy získán válcováním;

3. délka

Je-li výrobek delší než 5 m, je téměř jisté, že je válcovaný; je-li kratší, může být jak válcovaný, tak i kovaný;

4. rozměrová tolerance

Tolerance rozměrů příčného řezu je přesnější (menší) u válcovaných výrobků, než u kovaných výrobků;

5. metalografický aspekt

Jelikož, normálně, je redukční poměr válcovaných výrobků podstatně vyšší než u kovaných výrobků, je téměř vždy možné je od sebe rozlišit zkouškou pod mikroskopem.

Základní faktory k rozlišení jsou vměstky a struktura:

- a) vměstky ve válcovaných výrobcích jsou tenké, velice prodloužené a téměř přesně paralelní ke směru válcování; u kovaných výrobků jsou, na druhé straně, tyto vměstky méně prodloužené (ve svém tvaru téměř eliptické) a nejsou přesně paralelní;
- b) je-li výrobek kalený a temperovaný, struktura válcovaného výrobku zkoušeného po žíhání dává téměř přesně přímočaré dělicí znaky, paralelní vůči směru válcování. Oproti tomu u kovaných výrobků dochází k dělicím znakům mnohem méně a někdy téměř vůbec neexistují;

6. množství

Kované výrobky jsou zpravidla dodávány v malém množství.

Válcování se provádí buď za tepla nebo za studena. V závislosti na tvaru kusu, který má být válcován a na tvaru a postavení válců, může být tento proces použit k výrobě plochých výrobků, jako jsou plechy a desky nebo obruče a pruhy, nebo tyče a pruty kruhového nebo polygonálního průřezu, či profily s různými průřezy, trubky, trouby atd.

B. Pro definici určitých typů plastických deformací (jako je válcování, kování, pěchování), viz všeobecné vysvětlivky k HS ke kapitole 72, část IV) A) a B).

C. Pro rozlišení mezi výrobky válcovanými nebo taženými za tepla a výrobky vyrobenými nebo dohotovenými za studena, viz všeobecné vysvětlivky k HS ke kapitole 72, část IV) B), poslední odstavec.

Některé z výše uvedených rozdílů mezi výrobky válcovanými za tepla a válcovanými za studena se mohou zmenšovat nebo zcela eliminovat, budou-li výrobky válcované za studena vyžehány; obdobně, v případě výrobků válcovaných za tepla, které mají povrchovou úpravu provedenou lehkým dokončením za studena, rozdíl se omezí na povrchovou tvrdost a vzhled.

Za tepla válcované nebo tažené tyče, pruty, úhelníky, tvarovky a profily mohou mít povrchovou úpravu za studena provedenou tažením nebo jiným procesem – zejména rektifikace (narovnávání) nebo kalibrace – který dodává výrobku lepší povrchovou úpravu. Tento proces způsobuje, že se zařazují jako „tvářené za studena nebo povrchově upravené za studena“.

Nicméně, čištění za studena nebo hrubé odstranění okují, se nepovažuje za rektifikační nebo kalibrační proces, a proto tyto úpravy nemají vliv na zařazení tyčí, prutů, úhelníků, tvarovek a profilů jako za tepla válcovaných nebo vytlačovaných, avšak dále neupravených. Podobně, takové tyče a pruty, které jsou krouceny, nejsou považovány za výrobky povrchově upravené za studena.

D. Pro definici plátování, viz všeobecné vysvětlivky k HS k této kapitole, část IV) C), bod 2), písmeno e).

Obecné kovy plátované drahými kovy, bez ohledu na tloušťku plátování, patří do kapitoly 71 (viz vysvětlivky k HS ke kapitole 71).

E. Pro výklad povrchových úprav, viz všeobecné vysvětlivky k HS ke kapitole 72, část IV) C), bod 2), písmeno d).

F. Nedokončené výkovky, které již nemají hrubý vzhled kusů zhruba tvarovaných kování čísel 7207, 7218 nebo 7224, se zařazují do čísel příslušných pro hotové výrobky, které jsou obecně v kapitolách 82, 84, 85 a 87. Takže výkovky ze železa nebo oceli určené pro výrobu klikových hřídel patří do čísla 8483.

I. ZÁKLADNÍ MATERIÁLY; VÝROBKY VE FORMĚ GRANULÍ NEBO PRÁŠKU

7201

Surové železo a vysokopecní zrcadlovina v houskách, blocích nebo v jiných primárních tvarech

Surové železo a vysokopecní zrcadlovina jsou definovány v poznámkách 1 a) a 1 b) k této kapitole.

Surové železo, jak je definováno v poznámce 1 a) k této kapitole, které obsahuje více než 6 % hmotnostních, avšak maximálně 30 % hmotnostních manganu, se zařazuje jako vysokopecní zrcadlovina (podpoložka 7201 50 90). Jestliže slitina, která má tento procentuální obsah manganu, obsahuje jiný prvek v množství větším, než je množství uvedené v poznámce 1 a), například obsah křemíku vyšší než 8 %, musí být zařazena jako feroslitina; v tomto jako příklad uvedeném případě, musí být slitina zařazena do podpoložek 7202 21 00 až 7202 29 90 (ferosilicium). Pokud slitina obsahuje více než 30 % manganu a 8 % křemíku, musí být považována za ferosilikomangan patřící do podpoložky 7202 30 00 a pokud slitina obsahuje další legovací prvek v množství stanoveném v poznámce 1 c), musí být zařazena do podpoložky 7202 99 80).

Surové železo, jak je definováno v poznámce 1 a) k této kapitole, které není vysokopecní zrcadlovinou, musí být proto zařazeno do podpoložek 7201 10 11 až 7201 50 90, jelikož obsahuje 6 % nebo méně manganu. U tohoto druhu surového železa se rozdíl mezi nelegovaným surovým železem (podpoložky 7201 10 11 až 7201 20 00) a legovaným surovým železem (podpoložky 7201 50 10 nebo 7201 50 90) odvíjí od obsahu legovacího prvku.

Legované surové železo je definováno v poznámce k položce 1 a) k této kapitole; nelegované surové železo nesmí v hmotnosti obsahovat, počítáno samostatně nebo dohromady, více než:

- 0,2 % chromu,
- 0,3 % mědi,
- 0,3 % niklu,
- 0,1 % každého z následujících prvků: hliník, molybden, titan, wolfram, vanad.

7201 50 10

Legované surové železo obsahující nejméně 0,3 % hmotnostních, avšak nejvýše 1 % hmotnostní titanu a nejméně 0,5 % hmotnostních, avšak nejvýše 1 % hmotnostní vanadu

Výrobky této podpoložky se používají hlavně na výrobu komponentů, u nichž je potřeba, aby byly obzvláště odolné proti opotřebení, jako jsou klikové hřídele, brzdové bubny, písty čerpadel, válce válcovacích stolic, kovací zápustky, trubková kolena, kokily na ingoty.

7201 50 90**Ostatní**

Do této podpoložky patří následující druhy surového železa:

1. obsahující nikl (od 0,5 do 3,5 %) na výrobu výrobků s velkou odolností vůči prnutí (namáhání);
2. „tvrdé niklové“ (Ni-Hard) (obsahující 3,3 až 5 % niklu a 1,4 až 2,6 % chromu) na výrobu výrobků s velkou odolností vůči opotřebování;
3. s vysokým obsahem niklu, chromu, křemíku nebo mědi na výrobu výrobků, které musí být odolné vůči korozi;
4. obsahující také nikl nebo chrom na výrobu výrobků odolných vůči žáru;
5. obsahující měď.

7202**Feroslitiny**

Poznámka 1 c) k této kapitole definuje „feroslitiny“, specifikuje zejména limity obsahu neželezných legovacích prvků a prvku železa.

Pro zařazování feroslitin do podpoložek čísla 7202, viz poznámka k položce 2 k této kapitole.

Proto, například, se feroslitina obsahující více než 30 % manganu a 8 % nebo méně křemíku zařazuje do podpoložek 7202 11 20 až 7202 19 00; jestliže však obsahuje více než 30 % manganu a více než 8 % křemíku, zařazuje se do podpoložky 7202 30 00. Podobně slitina železa-křemíku-manganu-hliníku musí obsahovat více než 8 % křemíku, více než 30 % manganu a více než 10 % hliníku, aby mohla být zařazena do podpoložky 7202 99 80.

Pokud nejsou binární (podvojně), ternární (potrojně) a guaternární (sestavující ze čtyř) feroslitiny výslovně jmenovány, zařazují se do podpoložky 7202 99 80.

Odpady výrobků z průmyslu železa a oceli, které jsou znovu roztaveny a znovu nahruho odlity do tvarů ingotů (litý odpad) a mají složení feroslitin a jsou používány jako přídavný materiál při výrobě speciálních ocelí, se zařazují do podpoložek čísla 7202 podle materiálu, ze kterého jsou vyrobeny.

Do tohoto čísla nepatří zbytky z tavení neželezných kovů, které, jelikož obsahují síru nebo fosfor nebo některé jiné nečistoty, nemohou být použity jako feroslitiny (obvykle číslo 2620).

- 7202 11 20**
až
7202 19 00
- Feromangan**
- Feromangan má formu nepracovaných kousků s bílým zábleskem v lomu. Je křehký a velmi tvrdý. Používá se pro odstraňování kyslíku, odstraňování síry a opětovném nauhličování oceli a, při přidání manganu, jako legující prvek.
- 7202 11 20**
a
7202 11 80
- Obsahující více než 2 % hmotnostní uhlíku**
- Do těchto podpoložek patří takové druhy feromanganu, které jsou známe jako vysokouhlíkové (vysokouhlíkové feromangany). Nejběžněji používaná jakost obsahuje 6 až 7 % uhlíku; obsah manganu musí být vyšší než 30 %, ale většinou bývá mezi 70 a 80 %.
- 7202 19 00**
- Ostatní**
- Do této podpoložky patří feromangany se středním (1,25 až 1,5 %) nebo s nízkým (méně než 0,75 %) obsahem uhlíku; obsah manganu může kolísat od 80 do 90 %.
- Takovéto výrobky se používají při výrobě manganových legovaných ocelí vyžadujících nízký obsah uhlíku.
- 7202 21 00**
až
7202 29 90
- Ferosilicium**
- Ferosilicium má lom leskle šedý a je křehké. V obchodě existují druhy, které obsahují od 10 % do téměř 96 % křemíku, s malým obsahem uhlíku (0,1 až 0,2 %).
- Používá se buď k zušlechťování oceli nebo pro výrobu křemíkových ocelí (zvláště „elektrické plechy a tabule“) nebo (namísto křemíku, který je dražší) jako redukční činidlo (křemíko-tepelný proces) v ostatních metalurgických procesech, například v metalurgii hořčíku.
- 7202 30 00**
- Ferosilikomangan**
- Ferosilikomangan, známý též pod jednodušším názvem silikomangan, se používá v různých formách obsahujících více než 8 % a až do 35 % křemíku, více než 30 % a až do 75 % manganu a až do 3 % uhlíku.
- Jeho použití je obdobné jako u ferosilicia, ale kombinovaný efekt křemíku a manganu minimalizuje vliv nekovových látek a zásadně redukuje obsah kyslíku.
- 7202 41 10**
až
7202 49 90
- Ferochrom**
- Ferochrom má formu velice tvrdé krystalické hmoty, jejíž krystaly bývají někdy velice vyvinuty.
- Zpravidla obsahuje 60 až 70 % chromu; obsah uhlíku je 4 až 10 % u běžného ferochromu a může být dokonce velice nízký až 0,01 % s odpovídající redukcí křehkosti. Je používán při výrobě chromových ocelí.
- 7202 50 00**
- Ferosilikochrom**
- Ferosilikochrom zpravidla obsahuje 30 % křemíku a 50 % chromu a obsah uhlíku může být vysoký nebo velmi nízký, jak tomu je v případě ferochromu.
- Používá se pro stejné účely jako ferochrom; přítomnost křemíku usnadňuje odstraňování kyslíku z oceli.

7202 60 00**Feronikl**

Feronikl patří do této podpoložky obsahuje méně než 0,5 % síry a převážně se používá jako legovací prvek při výrobě niklové oceli.

Feronikl s obsahem síry 0,5 % nebo více, nemůže být v tomto stavu použit pro výrobu niklových ocelí; považuje se za meziprodukt v metalurgii niklu a je proto zařazován do čísla 7501.

Avšak určité slitiny známé v obchodě jako litý nikl a používané pro odlévání určitých předmětů se zvýšenou odolností proti korozi nebo proti vysokým teplotám, se zařazují do této podpoložky. Toto je například případ určitých druhů austenitické litiny, v obchodě známé pod různými registrovanými obchodními názvy, a obsahujícími až do 36 % niklu, 6 % chromu, 6 % křemíku, více než 2 % uhlíku a někdy malé množství jiných prvků (hliník, mangan, měď atd.). Pro účely kombinované nomenklatury, nemohou být tyto výrobky považovány za surové železo, vzhledem k jejich obsahu niklu, který je více než 10 %, ani za ocel, protože jejich obsah uhlíku je vyšší než 2 %.

7202 99 80**Ostatní**

Do této podpoložky patří ferosilikokalcium, feromanganotitan, ferosilikonikl, ferosilikoaluminokalcium, feroaluminium, ferosilikoaluminium a ferosilikomanganoaluminium.

Feroaluminium zpravidla obsahuje mezi 12 a 30 % hliníku.

Určité druhy feroaluminia jsou někdy používány přímo pro odlévání speciálních dílů z důvodů jejich vysokého antikorozičního účinku dokonce i při vysokých teplotách a také pro jejich magnetické a tepelné vlastnosti.

Ferosilikoaluminium se používá v různých druzích slitin obsahujících například:

- 45 % křemíku a 20 až 25 % hliníku;
- 65 až 75 % křemíku, více než 10 % a až do 15 % hliníku a 3 až 4 % titanu;
- 20 až 25 % křemíku, 20 až 25 % manganu a více než 10 až 12 % hliníku.

Ferosilikomanganoaluminium zpravidla obsahuje 20 % křemíku, 35 % manganu a 10 až 12 % hliníku.

7203

Produkty ze železa získané přímou redukcí železné rudy a jiné houbovitě železo, v kusech, peletách nebo podobných tvarech; železo, jehož ryzost je minimálně 99,94 % hmotnostních, v kusech, peletách nebo podobných tvarech

7203 90 00**Ostatní**

Kromě výrobků uvedených ve druhé části znění čísla 7203, které jsou zahrnuty v předposledním odstavci vysvětlivek k HS k tomuto číslu, patří do této podpoložky výrobky z houbovitěho železa, vyrobené jiným způsobem než přímou redukcí železné rudy, tj. takové, které byly získány z roztaveného surového železa rozprašovací technikou.

- 7204** **Odpad a šrot ze železa a oceli; přetavený odpad železa nebo oceli v ingotech**
- Kromě odpadu a šrotu ze železa a oceli, popsaných ve vysvětlivkách k HS k číslu 7204, část A), patří do tohoto čísla také opotřebované kolejnice nařezané v délce menší než 1,5 m (viz vysvětlivka k podpoložce 7302 10 90).
- 7204 41 10** **Třísky od soustružení, hobliny, odřezky, odpad od frézování, piliny, odstřížky a odpady z ražení, též paketo-**
vané
- Do této podpoložky nepatří odpad od frézování a pilování oddělený od cizích těles (například magnetickým procesem) a takový, který vznikne homogenizací na zrnitost (například proséváním). V závislosti na velikosti zrna (viz poznámka 8 b) ke třídě XV a poznámka 1 h) k této kapitole), patří tyto produkty do podpoložek 7205 10 00, 7205 21 00 nebo 7205 29 00.
- 7204 49 10** **Drcené (rozstříhané)**
- Drcený (rozstříhaný) odpad a šrot zahrnuje takové produkty, z nichž 95 % hmotnostních nemá rozměry větší než 200 mm.
- 7204 49 90** **Ostatní**
- Do této podpoložky patří odpad a šrot ve velkém, který obsahuje například směs litiny, pocínovaného železa a různých druhů oceli, v různých formách.
- 7204 50 00** **Přetavený odpad v ingotech**
- Přetavený odpad v ingotech, který má chemické složení feroslitin používaných jako přísady při výrobě speciálních ocelí, se zařazuje do odpovídajících podpoložek čísla 7202.
- 7205** **Granule a prášky ze surového železa, vysokopecní zrcadloviny, železa nebo oceli**
- 7205 21 00** **Prášky**
a
7205 29 00
- Výrobky těchto podpoložek mohou být smíchány buď s legovacími pro určité účely uvedené ve vysvětlivkách k HS k číslu 7205, část B), nebo s ochrannými prvky (například zinkem), aby se předešlo riziku spontánního spálení železa.

II. ŽELEZO A NELEGOVANÁ OCEL

- 7208** **Ploché válcované výrobky ze železa nebo nelegované oceli, o šířce 600 mm nebo větší, válcované**
za tepla, neplátované, nepokovené ani nepotažené
- Výraz „další válcování“ je pro účely podpoložek tohoto čísla omezen na proces, při němž kov prochází mezi válci otáčejícími se v protisměru a tím je zmenšována jeho tloušťka. Tento proces může mít také za cíl zkvalitnění povrchu kovu nebo zlepšení jeho mechanických vlastností. Výraz „další válcování“ však nezahrnuje proces „povrchového válcování za studena“, při němž dochází pouze k malému snížení tloušťky materiálu, nebo jiné procesy, při nichž je kov tvarován, ale není redukována jeho tloušťka.

- 7208 90 20**
a
7208 90 80 **Ostatní**
- Do těchto podpoložek patří ploché výrobky válcované za tepla, které byly podrobeny jednomu nebo více povrchovým zpracováním, uvedenými ve vysvětlivkách k HS k číslu 7208, druhý odstavec, body 3) až 5) a/nebo řezané do tvarů jiných než čtvercových nebo obdélníkových.
- Do těchto podpoložek rovněž patří ploché výrobky válcované za tepla, které byly po válcování podrobeny dalšímu zpracování, jako je zvlnění, děrování, zkosení (sražení hran) nebo zaoblení hran.
- Avšak výrobky se vzorem v reliéfu vyrobeným přímo při válcování, se nepovažují za výrobky podrobené dalšímu zpracování ve smyslu těchto podpoložek.
- 7209** **Ploché válcované výrobky ze železa nebo nelegované oceli, o šířce 600 mm nebo větší, válcované za studena (úběrem za studena), neplátované, nepokovené ani nepotažené**
- 7209 90 20**
a
7209 90 80 **Ostatní**
- Použijí se, *mutatis mutandis*, vysvětlivky k podpoložkám 7208 90 20 a 7208 90 80.
- 7210** **Ploché válcované výrobky ze železa nebo nelegované oceli, o šířce 600 mm nebo větší, plátované, pokovené nebo potažené**
- Pro účely tohoto čísla jsou plátovanými výrobky takové, které byly podrobeny plátování, jak je definováno ve všeobecných vysvětlivkách k HS k této kapitole, část IV) C), bod 2), písm. e), a pokovené nebo potažené výrobky jsou takové, které byly podrobeny jedné z úprav, uvedených v části zmíněné výše ve všeobecných vysvětlivkách k HS, písm. d) iv) a v).
- 7210 12 20** **Pocínovaný plech**
- Do této podpoložky nepatří výrobky pocínované metodou nanášení (lakování) (podpoložka 7210 70 10).
- 7210 20 00** **Pokovené nebo potažené olovem, včetně matového bílého plechu**
- Pro účely této podpoložky se pod výrazem „matový bílý plech“ rozumí běžné ploché válcované výrobky s tloušťkou menší než 0,5 mm, které jsou popotaženy, pomocí elektrolýzy nebo ponorem do lázně s roztaveným kovem, s vytvořenou povrchovou vrstvou ze slitiny olova a cínu. Množství olova na oba dva povrchy nesmí přesáhnout 120 g/m² výrobku.
- 7210 30 00** **Elektrolyticky pokovené nebo potažené zinkem**
- Viz vysvětlivky k HS k položkám 7210 31, 7210 41 a 7210 49.
- 7210 41 00** **Vlnité**
- Viz vysvětlivky k HS k číslu 7208, šestý odstavec.
- 7210 61 00** **Pokovené nebo potažené slitinami hliník-zinek**
- Do této podpoložky patří ploché válcované výrobky pokovené nebo potažené slitinami, ve kterých v hmotnosti převažuje hliník nad zinkem. Jiné legovací prvky jsou povoleny.

- 7210 90 80** **Ostatní**
- Kromě smaltovaných plechů nebo desek, patří do této podpoložky ještě desky a plechy postříbřené, pozlacené nebo pokovené platinou, tj. potažené drahými kovy na jedné nebo obou stranách, a to procesy jinými než plátováním. Do těchto procesů spadá hlavně elektrolytické nanášení, nastříkávání a napařování ve vakuu (viz vysvětlivky k HS k této kapitole, část IV) C), bod 2, písm. d) iv)).
- 7211** **Ploché válcované výrobky ze železa nebo nelegované oceli, o šířce menší než 600 mm, neplátované, nepokovené ani nepotažené**
- Do tohoto čísla nepatří ploché válcované výrobky, které mají jiný tvar než čtvercový nebo obdélníkový, i když je jejich šířka menší než 600 mm (číslo 7208).
- 7212** **Ploché válcované výrobky ze železa nebo nelegované oceli, o šířce menší než 600 mm, plátované, pokovené nebo potažené**
- Použijí se, *mutatis mutandis*, vysvětlivky k číslu 7210 a k jeho podpoložkám.
- 7212 10 10** **Pocínovaný plech, po povrchové úpravě již dále neopracovaný**
- Do této podpoložky nepatří výrobky pocínované, po lakování již dále neopracované (podpoložka 7212 40 20).
- 7212 50 61** **Pokovené nebo potažené slitinami hliník-zinek**
- Použijí se, *mutatis mutandis*, vysvětlivky k podpoložce 7210 61 00.
- 7214** **Ostatní tyče a pruty ze železa nebo nelegované oceli, po kování, válcování, tažení nebo protlačování za tepla, již dále neopracované, avšak včetně těch, které byly po válcování krouceny**
- 7214 10 00** **Kované**
- Pro rozlišení mezi kovanými a válcovanými výrobky, viz všeobecné vysvětlivky k této kapitole, část A).
- 7215** **Ostatní tyče a pruty ze železa nebo nelegované oceli**
- 7215 50 11** **Ostatní, po tváření za studena nebo povrchové úpravě za studena již dále neopracované**
až
7215 50 80
- Tyče válcované za tepla mohou být povrchově upraveny tažením za studena nebo jinými postupy, zejména rektifikací nebo kalibrací, což dodává výrobku lepší povrchovou úpravu. Ze zlepšení povrchové úpravy vyplývá snížení tolerancí, pokud jde o průměr a ovalizaci, a odstranění každé vady z povrchu, jako jsou mikroskopické trhlinky nebo dekarbonizovaná místa. Po provedení této operace jsou tyče považovány za „tvářené za studena“ nebo „povrchově upravené za studena“. Většinou mají hladký a převážně homogenní povrch. Nemají drážky ani jiné povrchové vady, i když rozměrově upravené tyče mohou mít velmi slabou až průměrnou drsnost podle stupně rektifikace.
- Jiné úpravy povrchu než výše uvedené úpravy, jako je leštění, jsou vyloučeny (viz vysvětlivky k podpoložce 7215 90 00).

7215 90 00

Ostatní

Do této podpoložky patří tyče a pruty vyrobené kováním, válcováním za tepla nebo tažením za tepla a dále takové, které byly získány zpracováním za studena následujícími postupy:

1. povrchovou úpravou následující po zpracování uvedeným ve vysvětlivkách k HS k číslu 7214, čtvrtý odstavec, body 1) až 3), například leštěním, hlazením, uměle vyvolanou oxidací, fosfátováním, oxalátováním, potažením a plátováním; nebo
2. mechanickým opracováním jako je perforace nebo kalibrace.

7216

Úhelníky, tvarovky a profily ze železa nebo nelegované oceli

Do tohoto čísla nepatří perforované úhelníky a půlené („Halfen“) úhelníky, tvarovky a profily, které patří do čísla 7308 a jsou popsány ve vysvětlivkách k tomuto číslu.

7216 32 11

S přírubami s paralelními stranami

Do této podpoložky patří pouze profily, které mají jak vnitřní, tak i vnější přírubové strany paralelní.

Tyto profily mají následující tvar:



7216 32 91

S přírubami s paralelními stranami

Viz vysvětlivka k podpoložce 7216 32 11.

7216 50 91

Hlavičkové ploché

Do této podpoložky patří výrobky, které mají stejnoměrný pevný příčný průřez po celé délce, jak je znázorněno níže, jejich šířka je obvykle pod 430 mm. Výška „a“ hlavičky je obvykle jedna sedmina šířky „b“ hlavičkového plochého profilu.

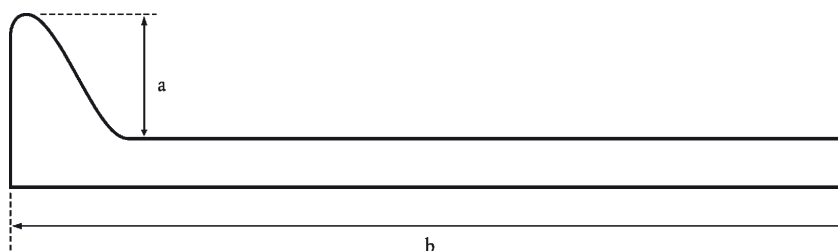

7216 69 00

Ostatní

Do této podpoložky patří úhelníky, tvarovky a profily, které byly tvarovány nebo dokončeny za studena protahováním za účelem redukce tloušťky.

7216 91 10

Tvářené za studena nebo povrchově upravené za studena z plochých válcovaných výrobků

a

7216 91 80

Použijí se, *mutatis mutandis*, vysvětlivky k podpoložce 7215 90 00.

7216 91 10

Žebrované plechy

Žebrované plechy se hlavně používají pro obkládání fasád.

Jejich typický tvar je níže:

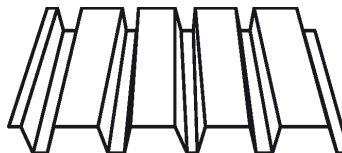

Do této podpoložky nepatří žebrované plechy se zařízením k přimontování (podpoložka 7308 90 59).

7216 99 00

Ostatní

Použijí se, *mutatis mutandis*, vysvětlivky k podpoložce 7215 90 00.

III. NEREZAVĚJÍCÍ OCEL

7219

Ploché válcované výrobky z nerezavějící oceli, o šířce 600 mm nebo větší

7219 90 20

Ostatní

a

7219 90 80

Do těchto podpoložek patří ploché výrobky válcované za tepla nebo válcované za studena, které byly podrobeny jedné nebo více povrchovým úpravám uvedeným ve všeobecných vysvětlivkách k HS k této kapitole, část IV) C), bod 2), písm. d) a e) nebo byly nařezány na jiný tvar než čtvercový nebo obdélníkový.

Do těchto podpoložek rovněž patří ploché výrobky válcované za tepla nebo válcované za studena, které byly po válcování podrobeny další operaci, jako je děrování, zkosení (sražení hran) nebo zaoblení hran.

7220

Ploché válcované výrobky z nerezavějící oceli, o šířce menší než 600 mm

Do tohoto čísla nepatří ploché válcované výrobky jiného tvaru než čtvercového nebo obdélníkového, i když je jejich šířka menší než 600 mm (číslo 7219).

IV. OSTATNÍ LEGOVANÁ OCEL; DUTÉ VRTNÉ TYČE A PRUTY Z LEGOVANÉ NEBO NELEGOVANÉ OCELI

- 7225** Ploché válcované výrobky z ostatní legované oceli, o šířce 600 mm nebo větší
- 7225 11 00** S orientovanou strukturou
- Ploché válcované výrobky s orientovanou strukturou jsou takové, jejichž magnetické vlastnosti jsou výrazně lepší ve směru válcování než kolmo ke směru válcování („hrubá struktura“). Tyto výrobky jsou obvykle potaženy izolační vrstvou, kterou obvykle tvoří sklovitý film (hlavně ze silikátů hořečnatých).
- 7226** Ploché válcované výrobky z ostatní legované oceli, o šířce menší než 600 mm
- 7226 11 00** S orientovanou strukturou
- Viz vysvětlivky k podpoložce 7225 11 00.
- 7226 99 10** Elektrolyticky pokovené nebo potažené zinkem
- Viz vysvětlivky k HS k položkám 7210 30, 7210 41 a 7210 49.
- 7226 99 30** Jinak pokovené nebo potažené zinkem
- Viz vysvětlivky k HS k položkám 7210 30, 7210 41 a 7210 49.
- 7227** Tyče a pruty, válcované za tepla, v nepravidelně navinutých svitcích, z ostatní legované oceli
- 7227 90 95** Ostatní
- Do této podpoložky patří svařovací drát, jiný než čísla 8311.
- 7228** Ostatní tyče a pruty z ostatní legované oceli; úhelníky, tvarovky a profily z ostatní legované oceli; duté vrtné tyče a pruty z legované nebo nelegované oceli
- 7228 40 10** Ostatní tyče a pruty, po kování již dále nepracované
- a**
7228 40 90 Pro rozlišení mezi kovanými a válcovanými výrobky, viz všeobecné vysvětlivky k této kapitole, část A).

KAPITOLA 73

VÝROBKY ZE ŽELEZA NEBO OCELI

7301 Štětovnice, ze železa nebo oceli, též vrtané, ražené nebo vyrobené ze sestavených prvků; svařované úhelníky, tvarovky a profily, ze železa nebo oceli

Do tohoto čísla patří štětovnice a svařované úhelníky, tvarovky a profily, které byly podrobeny dalšímu zpracování jako je vrtání, kroucení atd., za předpokladu, že jim tato zpracování nedodají charakter výrobků zahrnutých někde jinde.

7301 20 00 Úhelníky, tvarovky a profily

Do této podpoložky nepatří perforované úhelníky a půlené („Halfen“) úhelníky, tvarovky a profily (číslo 7308).

7302 Konstrukční materiál pro stavbu železničních nebo tramvajových tratí ze železa nebo oceli: kolejnice, přídržné kolejnice a ozubnice, hrotovnice, srdcovky, přestavné tyče výměny a ostatní přejezdová zařízení, pražce (příčné pražce), kolejnicové spojky, kolejnicové stoličky, klíny kolejnicových stoliček, podkladnice (kořenové desky), kolejnicové přídržky, úložné desky výhybky, kleštiny (táhla) a jiný materiál speciálně přizpůsobený pro spojování nebo upevňování kolejnic**7302 10 10 Napájecí kolejnice s vodičem z neželezného kovu**

Do této podpoložky patří pouze kolejnice pro vedení proudu, vyjma pojížděných kolejnic, jejichž dotyková plocha je z neželezného kovu (hliník, měď) nebo které jsou vybaveny spojkami z neželezných kovů.

Napájecí kolejnice patřící do této podpoložky jsou obvykle též nazývány jako „třetí (nebo čtvrtá) kolej“, mají stejný průřez jako pojížděné kolejnice nebo mají průřez tvaru dvojitého T, obdélníku nebo lichoběžníku atd., a jsou vyrobeny z oceli, která je zpravidla měkčí než ocel pojížděných kolejnic, protože jejich mechanické vlastnosti jsou obětovány pro kvalitu elektrickou: elektrický měrný odpor, který je u oceli pojížděných kolejnic okolo $0,19 \times 10^{-6}$ ohm.m, je u oceli s nízkým obsahem uhlíku (přibližně 0,08 %) a manganu (0,20 %) pouze 0,11 ohm.m a u železa ARMCO (což je prakticky čisté železo: 99,9 %) je jejich měrný odpor dokonce 0,10 ohm.m.

Napájecí kolejnice mohou mít propojovací kontakt v části horní, dolní nebo po straně, a bývají často chráněny povlakem z pryskyřice, přičemž strana, po které přejíždí sběrač, zůstává nekrytá.

7302 10 21 až 7302 10 29 Vignolovy (širokopatní) kolejnice

Vignolova (širokopatní) kolejnice, pojmenována po jejím vynálezci, je druhem kolejnice běžně používaným jak pro obyčejné a vysokorychlostní železniční tratě, tak pro horské železniční tratě nebo sítě místních drah.

Mají následující tvar:



7302 10 40**Žlábkové kolejnice**

Žlábkové kolejnice jsou speciální kolejnice určené pro tramvajové tratě a pro průmyslové využití, jako například pro jeřáby a podvážné přepravníky.

Profil této kolejnice je navržen takovým způsobem, aby okolek kola zapadal do vybrání žlábků.

Mají následující tvar:

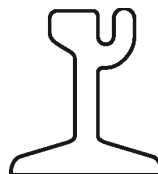
**7302 10 90****Použité**

Do této podpoložky nepatří použité kolejnice považované za šrot čísla 7204, například kolejnice zkroucené nebo řezané na délku menší než 1,5 m.

7303 00**Trouby, trubky a duté profily, z litiny****7303 00 10****Trouby a trubky používané v tlakových systémech**

Do této podpoložky patří trouby a trubky z litiny obvykle používané jako potrubí (často uložené v zemi) pro dodávku plynu nebo vody a které odolají tlaku nejméně 10,13 baru. Tyto trouby a trubky se téměř výlučně vyrábějí z kujné litiny s mimořádně vysokou pevností (minimální pevnost v tahu: 420 MPa) a musí mít mimořádně dobré mechanické vlastnosti (zejména plastickou deformaci), aby nedošlo k jejich zlomení jako důsledek postupného posunu zeminy. Proto mají mez pružnosti nejméně 300 MPa.

7304**Trouby, trubky a duté profily, bezešvé, ze železa (jiného než litiny) nebo z oceli**

Výrobky tohoto čísla, jejichž délka nepřesahuje dvojnásobek největšího vnějšího rozměru příčného průřezu, se nepovažují za trouby nebo trubky. Považují se buď za příslušenství trub nebo trubek (číslo 7307) nebo za podložky (číslo 7318).

7304 31 20**Přesné trubky**

Výrobky této podpoložky jsou charakteristické jejich hladkostí, leskem nebo leštěným vnitřním nebo vnějším povrchem a dále faktem, že jejich tolerance jsou přesnější než trubek dokončovaných za tepla.

Trubky splňující požadavky normy ISO 3304 a tomu odpovídajících národních norem se používají do aplikací jako jsou hydraulické a pneumatické obvody, tlumiče rázů, hydraulické nebo pneumatické šneky a obecně pro výrobu částí a součástí pro motorová vozidla, motory nebo stroje.

Avšak trubky, které odpovídají ustanovením norem ISO 2604 a 6759 a odpovídajícím národním normám, se používají jako propojovací trubky v tlakových nádobách: kotlích, přehřívacích páry, tepelných výměnících a ohřívacích napájecí vody pro parní elektrárny, kde je vyžadována dokonalá přesnost trubek, tedy s malou tolerancí.

- 7304 39 10** **Neopracované, rovné a s rovnoměrnou tloušťkou stěny, výhradně pro výrobu trub a trubek o jiném příčném průřezu a tloušťce stěny**
- Do této podpoložky patří ocelové bezešvé trubky vyrobené zpravidla protažením a válcováním za tepla nebo protažením a tažením za tepla; jsou zpravidla nazývány polotovary („blanks“). Jsou určeny k dalšímu přepracování na trubky jiného tvaru a jiné tloušťky stěny s přesnějšími rozměrovými tolerancemi.
- Předkládají se s hrubě odstříženými konci a s odstraněnými otřepy, ale jinak jsou nedokončené. Jejich vnější i vnitřní povrch je hrubý a nejsou na nich odstraněny okuje. Nejsou naolejovány, pozinkovány ani barveny.
- 7304 39 52** **Trubky se závity nebo vhodné k řezání závitů (plynové trubky)**
a
7304 39 58
- Tyto trubky se vyrábějí válcováním za tepla a kalibrací. Mají vnější průměr 13,5 až 165,1 mm, a dodávají se s hladkými konci nebo s konci se závitem opatřeným závitovým nátrubkem. Mají buď nedokončený povrch nebo je jejich povrch pokoven vrstvou zinku nebo jiného ochranného výrobku, např. plast nebo živice.
- Konečná tepelná úprava dává trubkám takové mechanické vlastnosti, které umožňují, aby mohly být na místě montáže řezány na potřebnou délku, ohýbány a kde je to nezbytné i řezány závity.
- Jsou používány hlavně pro rozvod páry, vody nebo plynu v budovách.
- Splňují požadavky normy ISO 65 a odpovídajících národních norem.
- 7304 49 10** **Neopracované, rovné a s rovnoměrnou tloušťkou stěny, výhradně pro výrobu trub a trubek o jiném příčném průřezu a tloušťce stěny**
- Viz vysvětlivky k podpoložce 7304 39 10.
- 7304 51 81** **Přesné trubky**
- Viz vysvětlivky k podpoložce 7304 31 20.
- 7304 59 10** **Neopracované, rovné a s rovnoměrnou tloušťkou stěny, výhradně pro výrobu trub a trubek o jiném příčném průřezu a tloušťce stěny**
- Viz vysvětlivky k podpoložce 7304 39 10.
- 7305** **Ostatní trouby a trubky (například svařované, nýtované nebo podobně uzavírané), s kruhovým příčným průřezem, s vnějším průměrem převyšujícím 406,4 mm, ze železa nebo oceli**
- Použijí se, *mutatis mutandis*, vysvětlivky k číslu 7304.
- 7306** **Ostatní trouby, trubky a duté profily (například s netěsným rámem nebo svařované, nýtované nebo podobně uzavírané), ze železa nebo oceli**
- Použijí se, *mutatis mutandis*, vysvětlivky k číslu 7304.
- 7306 30 11** **Přesné trubky, s tloušťkou stěny**
a
7306 30 19
- Do těchto podpoložek patří jak přesné trubky po kalibraci již dále neopracované, tak i přesné trubky svařované a dohotovené tažením za studena.
1. Trubky po kalibrování již dále neopracované
- Tyto trubky se vyrábí převážně elektrickým odporovým nebo indukčním kontinuálním svařováním, bez přídavného svarového kovu, z plochých válcovaných výrobků ve svitcích, které byly válcovány za tepla nebo za studena, po jejich podélném tvarování za studena.

Ve většině případů je jejich povrch bez okují a naolejován, což je výsledek mazání při tváření, svařování a kalibrování. Nemají vnější svar (housesku), který bývá odstraněn okamžitě po svařování. V některých případech bývá svar odstraněn též z vnitřní strany výrobku.

Po následném opracování za studena a kalibraci se tyto výrobky dodávají s tvrdým svárem, pokud není vyžadováno tepelné zpracování pro regeneraci struktury.

Tyto výrobky se používají hlavně pro výrobu částí a součástí motorových vozidel nebo strojů, kovového nábytku, rámu jízdních kol, dětských kočárků, vrat a sloupkových zábradlí.

Splňují požadavky normy ISO 3306 a odpovídajících národních norem.

2. Svařované, tažené trubky

Tyto trubky se odlišují od svařovaných přesných trubek po kalibrování již dále neopracovaných tím, že na nich není žádná stopa švu po svařování a to jak na vnějším, tak na vnitřním povrchu trubky a dále, že jejich rozměrové tolerance jsou přesnější.

Jejich využití je stejné jako u trubek podpoložek 7304 31 20 a 7304 51 81.

Splňují požadavky normy ISO 3305, případně požadavky norem ISO 2604 a 6758, pokud mají být používány pro tlakové nádoby.

7306 30 41

a

7306 30 49

Trubky se závity nebo vhodné k řezání závitů (plynové trubky)

Tyto trubky se vyrábí procesem svařování-kování (kování svaru) po zpracování za tepla. Pro ostatní charakteristiky a použití, viz vysvětlivka k podpoložkám 7304 39 52 a 7304 39 58.

7306 50 20

Přesné trubky

Viz vysvětlivky k podpoložkám 7306 30 11 a 7306 30 19.

7307

Příslušenství (fitinky) pro trouby nebo trubky (například spojky, kolena, nátrubky), ze železa nebo oceli

7307 11 10

a

7307 11 90

Z nekujné (netvárné) litiny

Výraz „nekujná“ zahrnuje litinu s lamelárním grafitem.

Do těchto podpoložek patří příslušenství z litiny, jako jsou kolena, ohyby, nátrubky, spojky, objímky a T-kusy (tvarovky T). Připojují se na trubky nebo potrubí z litiny nebo oceli šroubováním, dotykem nebo mechanickým spojením.

7307 19 10

Z kujné (tvárné) litiny

Kujná (tvárná) litina je meziprodukt mezi železem s lamelárním grafitem (šedou litinou) a litou ocelí. Dobře se odlévá a po vhodném tepelném zpracování se stává houževnatou a kujnou (tvárnou). Při tepelném zpracování uhlík částečně zaniká nebo mění svou stavbu; nakonec se vyloučí jako sediment ve formě grafitových kuliček, které již nemají takový záporný vliv na soudržnost kovu, alespoň ne v takovém stupni jako grafitové vločky v šedé litině.

Produkty, u nichž je obsah uhlíku 2 % hmotnostní nebo méně, se považují za výrobky z lité oceli a patří do podpoložky 7307 19 90 (viz poznámka 1 k této kapitole).

Výraz kujná zahrnuje litinu s kuličkovým grafitem.

Viz též vysvětlivka k podpoložkám 7307 11 10 a 7307 11 90, druhý odstavec.

- 7307 23 10** **Kolena a ohyby**
- Do této podpoložky patří kolena a ohyby, které mají konstantní tloušťku po celé jejich délce, jak je popsáno v normě ISO 3419–1981 a v odpovídajících národních normách.
- Jejich konce jsou zarovnány do pravého úhlu a, u výrobků se silnějšími stěnami, jsou zkoseny, aby je bylo možno přivařit k trubkám.
- Toto příslušenství se předkládá s ohybem buď 45° nebo 90° (známé jako kolena) nebo s ohybem 180° (známé jako ohyby).
- Tato podpoložka zahrnuje též kolena a ohyby, jejichž tloušťka není konstantní.
- 7307 23 90** **Ostatní**
- Do této podpoložky patří hlavně T-kusy (tvarovky T) a křížové tvarovky, nátrubky, zátky a centrické nebo excentrické redukční články, popsané v normě ISO 3419-1981 a v odpovídajících národních normách.
- Co se týká konečného opracování konců, viz vysvětlivky k podpoložce 7307 23 10.
- 7307 93 11** **Kolena a ohyby**
- Viz vysvětlivky k podpoložce 7307 23 10.
- 7307 93 19** **Ostatní**
- Viz vysvětlivky k podpoložce 7307 23 90.
- 7307 93 91** **Kolena a ohyby**
- Viz vysvětlivky k podpoložce 7307 23 10.
- 7307 93 99** **Ostatní**
- Viz vysvětlivky k podpoložce 7307 23 90.
- 7308** **Konstrukce (vyjma montovaných staveb čísla 9406) a části a součásti konstrukcí (například mosty a části mostů, vrata plavebních komor a propustí, věže, příhradové sloupy, střechy, střešní rámové konstrukce, dveře a okna a jejich rámy, zárubně a prahy, okenice, sloupková zábradlí, pilíře a sloupky), ze železa nebo oceli; desky, tyče, úhelníky, tvarovky, profily, trubky a podobné výrobky ze železa nebo oceli, připravené pro použití v konstrukcích**
- Kromě výrobků uvedených ve vysvětlivkách k HS k číslu 7308, do tohoto čísla patří:
1. perforované (děrované) úhelníky („příruční úhelníky“ nebo „úhelníky s otvory Dexion“) upravené pro použití při sestavování kovových konstrukcí jako jsou regály, sestavy skladových polic, nábytku, schodišť, lešení, střešních rámových a nosných konstrukcí, předkládané samostatně nebo v sadách;
 2. půlené („Halfen“) úhelníky, tvarovky a profily s průřezem přibližně tvaru omega, na zadní straně se šterbinami v nepravidelných vzdálenostech, lehce vyhnuté, aby bylo umožněno vložit ukotvovací pásek, určené k zapuštění do betonové podlahy, stropu nebo stěny a za pomoci speciálních šroubů zajistit a upevnit různé druhy zařízení (stroje, železniční koleje, dopravníkové nosníky, jednokolejnicové dráhy, pojízdne jeřáby, potrubí atd.).
- 7308 90 59** **Ostatní**
- Do této podpoložky patří panely s izolačním jádrem mezi stěnou ze žebrovaných plechů zařazovaných do podpoložky 7216 91 10 a stěnou z jiného plechu, než žebrovaného.

- 7310** Cisterny, sudy, barely, plechovky, krabice a podobné nádoby, pro jakékoliv materiály (jiné než stlačený nebo zkapalněný plyn), ze železa nebo oceli, o objemu nepřesahujícím 300 l, též vybavené vložkou nebo tepelnou izolací, avšak nevybavené mechanickým nebo tepelným zařízením
- 7310 21 11** **Plechovky určené ke konzervování potravin**
Do této podpoložky patří plechovky, které mají následující charakteristiky:
— tělo plechovky je:
— buď potištěno názvem výrobku, nebo
— dodáváno čisté a později je opatřeno etiketou;
— víčko plechovky je vždy zcela otevřené a může mít například kroužek, který umožňuje otevření víčka.
Víčko však může být dodáváno samostatně.
- 7310 21 19** **Plechovky určené ke konzervování nápojů**
Do této podpoložky patří plechovky, které mají následující charakteristiky:
— tělo plechovky je vždy potištěno názvem nápoje;
— víčko plechovky je vždy částečně otevřené a může mít například kroužek k zatlačení nebo vytažení jazýčku.
Víčko však může být dodáváno samostatně.
- 7311 00** **Nádoby pro stlačený nebo zkapalněný plyn, ze železa nebo oceli**
Do této podpoložky nepatří přenosné hustilky pneumatik, které obsahují kromě stlačeného vzduchu, zásobník, měřič tlaku, přepouštěcí trubice, adapter trysky a napouštěcí a vypouštěcí ventil a u nichž se měřič tlaku používá pro měření tlaku v pneumatikách a ne tlaku vzduchu uvnitř zásobníku (podpoložka 9026 20 40 nebo 9026 20 80).
- 7312** **Splétaná lanka, lana, kabely, splétané pásy, smyčky a podobné výrobky, ze železa nebo oceli, elektricky neizolované**
- 7312 10 61 až 7312 10 69** **Splétaná lanka**
Splétaná lanka sestávají z drátů kruhového průřezu svinutých v jedné nebo více vrstvách kolem jádra. Splétaná lanka mohou být kruhového průřezu, plochého průřezu nebo trojúhelníkového průřezu.
- 7312 10 81 až 7312 10 98** **Lana a kabely (včetně uzavřených lan)**
Lana obvykle sestávají z několika pramenů svinutých v jedné nebo více vrstvách kolem jádra.
Uzavřená lana mají jednu nebo více vnějších vrstev vytvořených zcela nebo zčásti ze vzájemně spojených drátů, což dodává povrchu nepropustnost vůči vodě nebo cizím tělesům. Mají vždy kruhovitý tvar průřezu.

7318

Šrouby a vrtuty, svorníky (maticové šrouby), matice, vrtule (do pražců), háky se závitem, nýty, závlačky, příčné klíny, podložky (včetně pružných podložek) a podobné výrobky, ze železa nebo oceli

7318 11 00

Vrtule (do pražců)

Vrtule do pražců jsou specifickým typem vrtutů do dřeva (bez drážek pro šroubovák), které mají šestihrannou či čtyřhrannou hlavu a mohou mít připevněno krycí víčko.

Existují dva typy pražcových vrtulí:

- vrtule do dřevěných pražců používané k zabezpečení železničních tratí, které jsou v podstatě širokými vruty do dřeva s šestihrannou nebo čtyřhrannou hlavou bez zářezu (viz příklad A);
- vrtule používané pro montování krovů a pro podobné těžké dřevěné konstrukce, které mají s ohledem na jejich použití průměr dřívku vyšší než 5 mm (viz příklad B).



Příklad A



Příklad B

7318 14 91

Šrouby s prostorovým závitem

Do této podpoložky patří tvrzené šrouby s hlavou a řezným závitem (V-závitem) ke šroubování do kovových plechů. Závít, který není metrický, sahá od konce dřívku (špičky) k hlavě. Konec dřívku je zašpičatělý nebo je rovný jako u čepu. Obvykle mají následující vzhled:

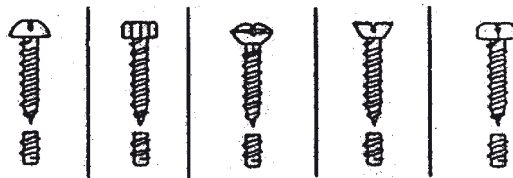

7318 15 10

Šrouby soustružené z tyčí, prutů, profilů nebo z drátů, o plném průřezu, s tloušťkou dřívku nepřesahující 6 mm

Výrobky „vyrobené na šroubových strojích“ se považují za výrobky soustružené na šroubových strojích z tyčí, profilů nebo drátů, podle jejich celého průřezu. Tyto výrobky nemusí být bezpodmínečně soustružené po celé své délce.

Kromě soustružení mohou být podrobeny dalším operacím ubírajícím kov, např. frézování, vrtání nebo hoblování. Mohou mít též zářezy nebo drážky. Je možno též připustit povrchové úpravy, které nezmění jejich tvar a které se provádí po soustružení, za předpokladu že jsou tyto výrobky stále rozpoznatelné jako výrobky vyrobené soustružením.

7318 15 20

Pro upevňování konstrukčních materiálů železničních tratí

Do této podpoložky patří:

1. hákové šrouby (svorníky), které mají obvykle čtvercovou nebo lichoběžníkovou hlavu se čtvercovým krkem nebo bez něj a které se používají pro kovové pražce;
2. spojkové šrouby (svorníky), které mají obvykle čtvercovou nebo kulatou hlavu a oválný krk a které se používají pro vzájemné spojování kolejnic;
3. ostatní šrouby (svorníky) pro připevňování materiálu pro stavbu tratí, které jsou obvykle dodávány s namontovanými maticemi a které mají tloušťku dřívku ne menší než 18 mm.

7318 15 30

až

7318 15 49

Bez hlav

Do těchto podpoložek patří zboží, které má obvykle následující vzhled:

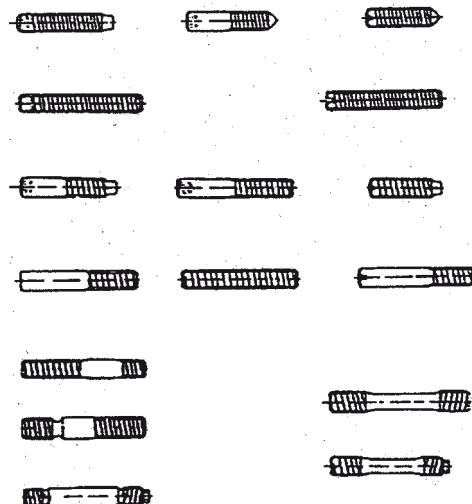

7318 15 90

Ostatní

Do této podpoložky patří šrouby a svorníky (maticové šrouby) se čtvercovou hlavou s vybráním pro nástrčný klíč, se čtvercovou, osmihrannou nebo trojhrannou hlavou,

křídlaté šrouby:



šrouby s vroubkovanou hlavou:



šrouby s hlavou pro trn klíče:



šrouby a svorníky (maticové šrouby) se zaoblenou hlavou různých typů, například:

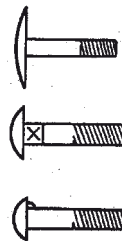

7318 16 10

Soustružené z tyčí, prutů, profilů nebo z drátů, o plném průřezu, s průměrem otvoru nepřesahujícím 6 mm
Viz vysvětlivka k podpoložce 7318 15 10.

7318 16 91

Ostatní, s vnitřním průměrem

a

7318 16 99

Vnitřní průměr musí být měřen u dna závitu. Na druhé straně, průměr svorníku (maticového šroubu) musí být měřen na vrcholu závitu.

7320

Pružiny a pružinové listy, ze železa nebo oceli

7320 10 11

Listová pera a listy pro listová pera

Listová pera jsou za tepla zpracované listové pružiny s průřezem, který se od středu ke krajům zužuje.

7320 20 81

Spirálové tlačné pružiny

Spirálové tlačné pružiny jsou určeny k tomu, aby reagovaly na stlačení a proto jsou volně vinuté.

7320 20 85

Spirálové tažné pružiny

Spirálové tažné pružiny jsou určeny k tomu, aby reagovaly na napínání a proto jsou těsně vinuté.

7320 20 89

Ostatní

Do této podpoložky patří spirálové torzní pružiny a kuželové pružiny. Spirálové torzní pružiny mají obvykle následující vzhled:

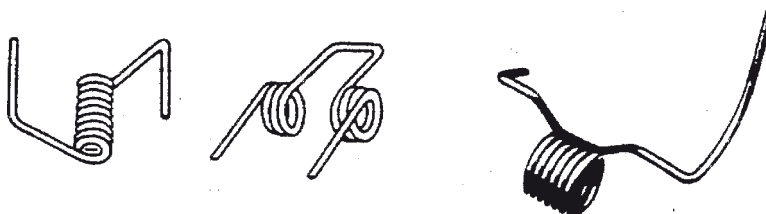

Kuželové pružiny mají obvykle následující vzhled:



7320 90 30

Diskové pružiny

Diskové pružiny mají obvykle následující vzhled:



Sloupová disková pružina
(vykrajovaná)



Jednoduchá disková pružina

7324

Sanitární (hygienické) výrobky a jejich části a součásti, ze železa nebo oceli

7324 10 00

Výlevky, umyvadla a dřezy, z nerezavějící oceli

Nerezavějící ocel je definována v poznámce 1 e) ke kapitole 72. Výrobky této podpoložky jsou zpravidla vyrobeny z nerezavějící oceli austenitického typu obsahujícího přibližně 18 % chromu a 8 % niklu.

Jsou vyrobeny buď hlubokým tažením plechu z nerezavějící oceli, čímž vznikne výlevka z jednoho kusu, nebo spojením jedné nebo výlevkových jednotek s jednou nebo dvěma hladkými či zvlněnými odvodňovacími deskami.

7326

Ostatní výrobky ze železa nebo oceli

7326 20 80

Ostatní

Do této podpoložky patří výrobky sestávající z jednoho nebo více ocelových drátů sendvičově uložených mezi dva proužky papíru nebo plastu, nenařezané na určité délky. Toto zboží je obvykle dodáváno na cívkách pro použití ve strojích na uzavírání pytlů.

Pokud jsou nařezány na krátké délky (vhodné pro uzavírání pytlů, sáčků atd.), zařazují se tyto výrobky do čísla 8309 (viz vysvětlivky k HS k číslu 8309, druhý odstavec, bod 9)).

KAPITOLA 74

MĚĎ A VÝROBKY Z NÍ**7406 Měděný prášek a šupiny (vločky)****7406 20 00 Prášek s lamelární strukturou; šupiny (vločky)**

Prášek s lamelární strukturou je možno rozlišit pod mikroskopem. Je extrémně jemně zrnitý, zpravidla lesklý, trochu olejovitý a je většinou používán jako pigment do barev.

Šupiny (vločky) se dají rozlišovat již prostým okem, nebo použitím lupy. Vyskytují se jako drobné, jemné, nepravidelné šupiny a většinou se používají jako materiál pro povrchovou úpravu.

7407 Měděné tyče, pruty a profily

Do tohoto čísla patří profily s uzavřeným obrysem (duté profily), za předpokladu, že nevyhovují definici trub a trubek.

7411 Měděné trouby a trubky

Použijí se, *mutatis mutandis*, vysvětlivky k číslu 7304.

KAPITOLA 75

NIKL A VÝROBKY Z NĚHO

7507	Niklové trouby, trubky a příslušenství pro trouby nebo trubky (například spojky, kolena, nátrubky)
7507 11 00	Trouby a trubky
^a 7507 12 00	Použijí se, <i>mutatis mutandis</i> , vysvětlivky k číslu 7304.

KAPITOLA 76

HLINÍK A VÝROBKY Z NĚHO

- 7601** **Netvářený (surový) hliník**
Do tohoto čísla patří hliník ve formě popsané ve vysvětlivkách k HS k číslu 7601. Patří sem též kusy hliníku po řezání nebo rozlámání těchto výrobků.
- 7601 20 91** **Sekundární**
a
7601 20 99 Sekundární hliník se získává přetavením hliníkového odpadu nebo šrotu.
- 7602 00** **Hliníkový odpad a šrot**
Do tohoto čísla nepatří surový (netvářený) odpad a šrot, který byl přetaven (číslo 7601).
- 7602 00 11** **Třísky ze soustružení, hobliny, odřezky, odpad z frézování a piliny; odpad z barevných, potažených nebo lepených (vrstvených) plechů a fólií o tloušťce (s výjimkou jakékoliv podložky) nepřesahující 0,2 mm**
Do této podpoložky patří třísky ze soustružení, hobliny, odřezky nebo piliny z řezání, odpad od frézování, což představuje odpad z výrobků, které byly opracovávány na soustruhu, fréze, hoblovice, vrtačce, pile, brusce nebo pilníku.
Do této podpoložky patří též odpad z barevných, potažených nebo lepených (vrstvených) plechů a fólií o tloušťce (s výjimkou jakékoliv podložky) nepřesahující 0,2 mm.
Tento odpad musí být podroben speciálnímu zpracování, před rekuperací kovu, k odstranění cizorodých látek (mazadel, oleje, barev a laků, papíru atd.).
- 7602 00 19** **Ostatní (včetně zmetků z výroby)**
Do této podpoložky patří veškerý hliníkový odpad, který není zahrnut v podpoložce 7602 00 11.
Výraz „zmetky z výroby“ znamená nové výrobky, dokončené nebo nedokončené, které z důvodu výrobní chyby (např. defektu ve struktuře kovu nebo defektu vzniklého při zpracování), mohou být použity pouze k znovuzískání kovu.
- 7602 00 90** **Šrot**
Hliníkovým šrotem jsou míněny staré hliníkové výrobky, které se staly nepoužitelnými pro své původní účely, protože praskly, rozbily se nebo byly opotřebovány, stejně jako šrot z těchto výrobků.
- 7603** **Hliníkový prášek a šupiny (vločky)**
- 7603 20 00** **Prášek s lamelární strukturou; šupiny (vločky)**
Viz vysvětlivky k podpoložce 7406 20 00.
- 7608** **Hliníkové trouby a trubky**
Použijí se, *mutatis mutandis*, vysvětlivky k číslu 7304.

KAPITOLA 78

OLOVO A VÝROBKY Z NĚHO

7801 Netvářené (surové) olovo**7801 91 00 S obsahem antimonu o hmotnosti převyšující nad hmotností každého z dalších prvků**

Do této podpoložky patří slitiny olova a antimonu, které se převážně používají na výrobu akumulátorových desek (Pb 92 až 94 %, Sb 6 až 8 %), a potrojně slitiny (olovo-antimon-cín), v nichž hmotnost antimonu převyšuje hmotnost cínu, používané hlavně na tiskařské typy (Pb 55 až 88 %, Sb 10 až 30 %, Sn 2 až 25 %).

Antimon činí olovo tvrdším a křehčím.

7801 99 90 Ostatní

Do této podpoložky patří:

1. slitiny olovo-cín-antimon s obsahem více než 20 % cínu a 10 % antimonu, které se používají jako ložiskový kov;
2. slitiny olovo-cín, používané k pájení;
3. slitiny olovo-arzén (arzén činí olovo tvrdším a vhodnějším k výrobě olověných broků).

7806 00 Ostatní výrobky z olova**7806 00 10 Kontejnery s olověnou ochrannou vrstvou proti radiaci určené pro přepravu nebo ukládání radioaktivních materiálů (Euratom)**

S výjimkou kontejnerů pro přepravu uvedených v podpoložce 8609 00 10, patří do této podpoložky všechny typy úložných nádob, ať již z olova vyrobených nebo olovem vyložených, určených pro přepravu nebo ukládání radioaktivních materiálů tak, aby emitované záření nemohlo poškodit objekty nebo osoby v přímé blízkosti. Těchto úložných nádob je celá řada, od jednoduchých válcových bubnů s víkem nebo jednoduchých malých beden s poklopem, celých z olova, až po velké kontejnery, též uvnitř povlečené nerezavějící ocelí, a vně pokryté nebo vyztužené ocelovými pásy a opatřené háky (oky), výztuhou, dvojitými stěnami, přírubami, speciálními ventily, s cirkulátory chladící vody, spádnicí nebo i čepem atd.

V určitých případech mohou obsahovat dva nebo více souosých pouzder (plášťů) nebo větší počet oddělených prostor. Jsou konstruovány tak, aby byly tepelně izolované, otřesuvzdorné a vodotěsné, musí odolávat korozi vůči jejich obsahu a navíc musí být možno je jednoduše dekontaminovat, a to jak uvnitř, tak i vně.

Do této podpoložky nepatří malé válcové olověné úložné nádoby používané jako počítáče pulsů radioaktivních materiálů (podpoložka 7806 00 80).

7806 00 80**Ostatní**

Kromě výrobků uvedených ve vysvětlivkách k HS k číslu 7806, druhý a třetí odstavec, do této podpoložky patří:

1. olovené cihly nebo pláty (které nejsou výrobky čísla 7804), zpracované tak, že jejich tvar umožňuje, že se mohou spojovat dohromady, takže vytváří stěny nebo stropy, které jsou určeny k ochraně proti radiaci;
2. malé válcové olovněné úložné nádoby, které mohou být i rozebíratelné na více dílů, které se používají jako počítače pulsů pro radioaktivní materiály. Obsahují okénko pro Geiger-Müllerův počítač a je možno vložit i scintilační počítač a často jsou vybaveny okénkem (otvorem) pro vložení vzorku;
3. olovené rámy určené k nasazení speciálních tlustých skleněných tabulí, které vytváří okna k horkým buňkám, tj. k prostorám, kde se zpracovávají látky s vysokou radioaktivitou;
4. zařízení pro kolimaci radiace;
5. olovené trouby a trubky se zpravidla vyrábějí protlačováním. Olovené trouby, trubky a příslušenství (včetně odskokových kolen pro drenážní jímače) se převážně používají jako vodní potrubí, potrubí pro zemní plyn nebo kyseliny (např. sírová nebo chlorovodíková), jako pláště pro elektrické kabely atd.

KAPITOLA 81

OSTATNÍ OBECNÉ KOVY; CERMETY; VÝROBKY Z NICH

- 8101** **Wolfram a výrobky z něho, včetně odpadu a šrotu**
- 8101 10 00** **Prášek**
Do této podpoložky patří wolframový prášek, který vzniká při vodíkové redukci oxidu wolframového (nebo anhydridu wolframu).
- 8101 94 00** **Netvářený (surový) wolfram, včetně tyčí a prutů získaných prostým slinováním**
Do této podpoložky patří:
1. ingoty, tyče a pruty, zpravidla tvaru hranolu, vyrobené slinováním (sintrováním) prášku, které ještě nebyly kované, válcované nebo tažené;
2. wolframový prášek lisovaný do tablet, kosočtverečných faset atd., pouze pro účely dávkování nebo pro přepravu.
- 8102** **Molybden a výrobky z něho, včetně odpadu a šrotu**
- 8102 10 00** **Prášek**
Do této podpoložky patří molybdenový prášek vyrobený redukcí čistého oxidu molybdenu nebo molybdenanu amonného.
- 8102 94 00** **Netvářený (surový) molybden, včetně tyčí a prutů získaných prostým slinováním**
Použijí se, *mutatis mutandis*, vysvětlivky k podpoložce 8101 94 00.
- 8103** **Tantal a výrobky z něho, včetně odpadu a šrotu**
- 8103 20 00** **Netvářený (surový) tantal, včetně tyčí a prutů získaných prostým slinováním; prášek**
Pokud se jedná o **netvářený (surový) tantal**, použijí se, *mutatis mutandis*, vysvětlivky k podpoložce 8101 94 00.
Tantalový prášek se vyrábí redukcí oxidu tantalu nebo elektrolyticky z roztaveného tantalfluoridu draselného.

KAPITOLA 82

NÁSTROJE, NÁŘADÍ, NÁČINÍ, NOŽÍŘSKÉ VÝROBKY A PŘÍBORY, Z OBECNÝCH KOVŮ; JEJICH ČÁSTI A SOUČÁSTI Z OBECNÝCH KOVŮ

- 8202** **Ruční pily; pilové listy všech druhů (včetně prořezávacích, drážkovacích nebo neozubených pilových listů)**
- 8202 20 00** **Pásové pilové listy**
- Do této podpoložky patří řezné listy připravené k použití (nekonečné listy) a listy dělené na pásy nestanovené délky (za předpokladu, že jsou zcela jasně určeny pro použití jako pilové listy).
- Pásové pilové listy pro opracování kovu jsou pilové listy s jemnými zuby, které jsou pravidelně rozvedené.
- Pásové pilové listy pro opracování jiných materiálů než je kov jsou pilové listy s poměrně hrubými zuby, které jsou vyhnuté (tj. jednotlivé zuby jsou střídavě mírně ohnuty doprava a do leva vůči podélné ose listu).
- Do této podpoložky nepatří listy bez zubů, které řezou pomocí na listu nanesených brusiv (například diamantový prášek, umělý korund) (číslo 6804).
- 8202 31 00** **S pracovní částí z oceli**
- Do této podpoložky nepatří:
- a) pilové kotouče bez zubů (podpoložka 8202 99 20);
 - b) kotoučové nože bez zubů, které řezou pomocí na povrchu nanesených brusiv (například diamantový prášek, umělý korund) (číslo 6804).
- 8207** **Vyměnitelné nástroje pro ruční nástroje a nářadí, též poháněné motorem nebo pro obráběcí stroje (například na lisování, ražení, děrování, řezání vnějších nebo vnitřních závitů, vrtání, vyvrtávání, protahování, frézování, soustružení nebo šroubování), včetně průvlaků pro tažení nebo protlačování kovů a nástrojů na vrtání nebo sondáž při zemních pracích**
- 8207 13 00 až 8207 19 90** **Nástroje na vrtání nebo sondáž při zemních pracích**
- Všeobecně, nářadí zahrnuté v těchto podpoložkách má jako svou pracovní část destičky, hroty atd., patřící do čísla 8209 00.
- Avšak nářadí, které má jako svou pracovní část destičky, tyčinky, špičky, hroty atd. neodmontovatelné, sestávající z vrstvy syntetického diamantu uloženého na podkladu z cermetů, se zařazují do podpoložky 8207 19 10.
- 8207 40 10** **Nástroje pro řezání vnitřních závitů**
- Nástroje pro řezání vnitřních závitů se používají k vytvoření vnitřního závitu.
- Do této podpoložky rovněž patří nástroje pro vytvoření závitu bez úběru materiálu.
- 8207 40 30** **Nástroje pro řezání vnějších závitů**
- Nástroje pro řezání vnějších závitů se používají k vytvoření vnějšího závitu.
- Do této podpoložky rovněž patří nástroje pro vytvoření závitu bez úběru materiálu.

8207 70 31

Se stopkou

Nástroje se stopkou mají válcovou nebo kuželovitou stopku, která jim umožňuje, aby byly upnuty do nástrojového držáku.

Obvykle mají následující vzhled:

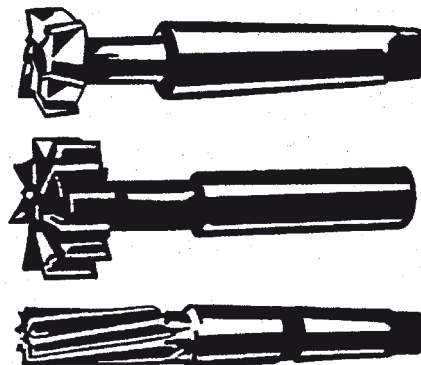

8212

Břitvy, holicí strojky a holicí čepelky (včetně polotovarů holicích čepelků v pásech)

8212 20 00

Bezpečné holicí čepelky, včetně polotovarů holicích čepelků v pásech

Kromě polotovarů v pásech, patří do této podpoložky:

1. nedokončené čepelky, tj. nenabroušené čepelky, perforované i neperforované;
2. čepelky v pásech nabroušené pouze na jedné straně, neperforované, které jsou navinuté vloženy do strojků.

8215

Lžice, vidličky, sběračky, naběračky, cukrářské lžice, nože na ryby, nože na krájení másla, kleštičky na cukr a podobné kuchyňské nebo jídelní výrobky

8215 10 20

Obsahující pouze výrobky pokovené drahým kovem

Do této podpoložky nepatří výrobky s nepatrnou ozdobou z drahých kovů (například motiv okvětních lístků na rukojeti příboru).

8215 10 30

Z nerezavějící oceli

Nerezavějící ocel je definována v poznámce 1 e) ke kapitole 72.

8215 10 80

Ostatní

Použijí se, *mutatis mutandis*, vysvětlivky k podpoložce 8215 10 20.

8215 20 10

Z nerezavějící oceli

Nerezavějící ocel je definována v poznámce 1 e) ke kapitole 72.

8215 91 00

Pokovené drahým kovem

Použijí se, *mutatis mutandis*, vysvětlivky k podpoložce 8215 10 20.

8215 99 10

Z nerezavějící oceli

Nerezavějící ocel je definována v poznámce 1 e) ke kapitole 72.

KAPITOLA 83

RŮZNÉ VÝROBKY Z OBECNÝCH KOVŮ

8302 Úchytky, kování a podobné výrobky z obecných kovů k nábytku, dveřím, schodištím, oknům, roletám, karoseriím, sedlářským výrobkům, kufrům, truhlám, pouzdrům nebo k podobným výrobkům; věšáky a háčky na šaty a klobouky, konzoly a podobné výrobky, z obecných kovů; rejdovací kolečka s úchytkami, z obecných kovů; zařízení pro automatické zavírání dveří, z obecných kovů

8302 20 00

Rejdovací kolečka

Otočná rejdovací kolečka mají mnoho využití: příslušenství nábytku, klavírů, nemocničních postelí, servírovacích stolků atd., a jako kolečka pro vozíky v samoobsluhách, invalidní vozíky atd.

Otočná rejdovací kolečka, která nevyhovují podmínkám poznámky 2 k této kapitole, se většinou zařazují do podpoložky 8716 90 90.

TŘÍDA XVI

STROJE A MECHANICKÁ ZAŘÍZENÍ; ELEKTRICKÁ ZAŘÍZENÍ; JEJICH ČÁSTI A SOUČÁSTI; PŘÍSTROJE PRO ZÁZNAM A REPRODUKCI ZVUKU, PŘÍSTROJE PRO ZÁZNAM A REPRODUKCI TELEVIZNÍHO OBRAZU A ZVUKU A ČÁSTI, SOUČÁSTI A PŘÍSLUŠENSTVÍ TĚCHTO PŘÍSTROJŮ**Poznámka 4**

Pokud není stanoveno jinak, může být přenos rovněž vytvořen pomocí zařízení (též zabudovaného do jednotlivých komponentů), které používá infračervené paprsky, rádiové vlny nebo laserové paprsky atd. na krátké vzdálenosti.

Doplňková poznámka 1**A. Nástroje a nářadí k montáži nebo údržbě strojů**

Aby byly zařazeny s příslušnými stroji, musí nástroje a nářadí pro montáž nebo údržbu splňovat následující tři podmínky, týkající se jejich povahy, zamýšleného použití a předložení:

1. musí jít o nástroje a nářadí, tj. ruční nástroje a nářadí čísla 4417 00 00 nebo čísla 8205 nebo, například, o nástroje a nářadí patřící do podpoložky 8203 20 00, 8203 30 00, 8203 40 00, 8204 11 00, 8204 12 00, 9603 29 80, 9603 30 90, 9603 40 10, 9603 40 90, 9603 90 91 nebo 9603 90 99.

Měřicí a kontrolní přístroje kapitoly 90 jsou ve všech případech vyloučeny;

2. jejich zamýšlené použití musí být pro montáž nebo údržbu příslušného stroje. Pokud jde o stejné nástroje a nářadí, pak se pouze ty, které musí být použity současně, zařazují s příslušným strojem. Pokud jde o různé nástroje a nářadí, pak je povolen pouze jeden z každého druhu nástroje;

3. musí být předkládány k celnímu řízení současně s příslušnými stroji.

B. Vyměnitelné nástroje

Aby byly zařazeny s příslušnými stroji, musí vyměnitelné nástroje splňovat tři podmínky:

1. musí jít o nástroje, tj. nástroje patřící do čísla 8207 nebo, například, nástroje patřící do čísla 4016, 5911 a 6909 nebo podpoložky 4205 00 11, 4205 00 19, 6804 10 00, 6804 21 00, 6804 22 12, 6804 22 18, 6804 22 30, 6804 22 50, 6804 22 90, 6804 23 00 nebo 9603 50 00.

Formy (číslo 8480) a příslušenství, včetně pomocných zařízení (například čísla 8466) se nepovažují za nástroje a tudíž se neposuzují podle této doplňkové poznámky;

2. musí tvořit součást obvyklého vybavení příslušných strojů.

Dále jsou uvedeny součásti, které se pokládají za obvyklé vybavení stroje:

- a) jakýkoliv počet stejných nástrojů, které lze použít na stroji současně;
- b) jeden z každého druhu nástroje, jestliže jsou nástroje různé;

3. musí se běžně prodávat s příslušným strojem a musí být s tímto strojem předkládány k celnímu řízení.

Doplňková poznámka 3

Stroj v rozmontovaném nebo nesmontovaném stavu je možné dovézt v několika zásilkách v určitém časovém období, jestliže je toto vhodné z obchodního nebo dopravního hlediska.

Aby bylo možné deklarovat různé součásti pod stejným sazebním číslem, položkou nebo podpoložkou jako smontovaný stroj, musí deklarant písemně požádat celní úřad nejpozději při první zásílce a připojit:

- a) nákres, nebo, v případě nutnosti, několik nákrasů, stroje s výrobními čísly nejdůležitějších součástí;
- b) obecný soupis obsahující označení charakteristik a přibližných hmotností různých součástí a výrobní čísla hlavních součástí, na které se odkazuje výše.

Žádost může být akceptována pouze při realizaci kontraktu na dodávku stroje, který lze považovat za kompletní pro účely kombinované nomenklatury.

Všechny součásti musí být dovezeny přes stejný vstupní bod ve stanoveném časovém období. Ve zvláštních případech však mohou kompetentní orgány povolit dovoz přes několik vstupních bodů. Tato lhůta se nesmí být překročena, pokud prodloužení termínu nepožadují kompetentní orgány.

Při každém částečném dovozu se musí předložit seznam součástí tvořících zásilku, který musí obsahovat odkazy na obecný soupis uvedený výše. Celní prohlášení pro každou zásilku musí obsahovat popis jak součástí nebo součástí tvořících zásilku, tak i kompletního stroje.

KAPITOLA 84

JADERNÉ REAKTORY, KOTLE, STROJE A MECHANICKÁ ZAŘÍZENÍ; JEJICH ČÁSTI A SOUČÁSTI

Všeobecné vysvětlivky

Pro účely podpoložek 8407 34 10, 8407 90 50 a 8408 20 10 „pro průmyslovou montáž“ se vztahuje pouze na sériovou montáž nových vozidel v továrnách, které vyrábějí nebo montují motorová vozidla (včetně subdodavatelů).

Tyto podpoložky lze použít pouze pro motory skutečně používané při výrobě nových vozidel typů, na které se v těchto podpoložkách odkazuje. Proto do těchto podpoložek nepatří podobné motory, používané jako náhradní díly.

8402 Parní kotle (jiné než kotle k ústřednímu vytápění schopné dodávat jak teplou vodu, tak i nízkotlakou páru); kotle zvané „na přehřátou vodu“

8402 19 90 Ostatní

Do této podpoložky patří hybridní žárotrubné vodotrubné kotle a také speciální varianty nádrž-kotel, jako jsou elektricky vyhřívané parní kotle vybavené elektrickými topnými tělesy místo topeniště.

8405 Plynové generátory pro výrobu generátorového nebo vodního plynu, též vybavené čističi plynů; vyvíječe acetylenu a podobné plynové generátory pro výrobu plynu mokrou cestou, též vybavené čističi plynů

8405 10 00 Plynové generátory pro výrobu generátorového nebo vodního plynu, též vybavené čističi plynů; vyvíječe acetylenu a podobné plynové generátory pro výrobu plynu mokrou cestou, též vybavené čističi plynů

Do této podpoložky nepatří:

a) generátory svítiplynu (koksovací pece), používané v plynárnách (číslo 8417);

b) generátory elektrolytického plynu (např. pro výrobu oxidu dusičitého, sirovodíku nebo kyanovodíku, v závislosti na použitém elektrolytu) se zařazují do čísla 8543.

8407 Vratné nebo rotační zážehové spalovací pístové motory s vnitřním spalováním

8407 21 10 Motory pro pohon lodí

až

8407 29 00

Do těchto podpoložek nepatří motory používané na palubě vodních plavidel pro jiné účely než k jejich pohonu.

8408 Vznětové pístové motory s vnitřním spalováním (dieselové motory nebo motory s žárovou hlavou)

8408 10 11 Motory pro pohon lodí

až

8408 10 99

Viz vysvětlivky k podpoložkám 8407 21 10 až 8407 29 00.

- 8409** **Části a součásti vhodné pro použití výhradně nebo hlavně s motory čísel 8407 nebo 8408**
Kromě vyloučení uvedených ve vysvětlivkách k HS k číslu 8409, nepatří do tohoto čísla též následující:
- a) potrubí a trubky z netvrzeného vulkanizovaného kaučuku (číslo 4009);
 - b) ohebné trubky a potrubí, z obecného kovu (číslo 8307);
 - c) těsnění a podobné výrobky (zařazují se obecně podle materiálu, ze kterého jsou vyrobeny nebo do čísla 8484).
- 8409 99 00** **Ostatní**
Do této podpoložky nepatří turbodmychadla výfukových plynů používaná pro stlačování atmosférického vzduchu potřebného pro spalování, za účelem zvýšení výkonu pístových motorů s vnitřním spalováním. Jelikož jde o turbinové vzduchové kompresory poháněné turbinou na výfukové plyny, patří do čísla 8414.
- 8411** **Proudové motory, turbovrtulové pohony a ostatní plynové turbíny**
- 8411 11 00** **Proudové motory**
až
8411 12 80
Do této podpoložky nepatří tak zvaná pomocná zařízení pro dodatečné spalování, předkládaná samostatně (podpoložka 8411 91 00).
- 8411 99 00** **Ostatní**
Do těchto podpoložek patří rotorové (ventilátorové) lopatky pro plynové turbíny, i když takováto turbína plní, ve spojení s elektrickým generátorem, funkci primárního zdroj pohybu.
- 8412** **Ostatní motory a pohony**
- 8412 21 20** **Hydraulické motory a pohony**
až
8412 29 89
Do těchto podpoložek patří motory pro hydraulický převod.
- 8412 21 20** **S lineárním pohybem (válců)**
a
8412 21 80
Do těchto podpoložek patří hydraulické polohovací a zajišťovací ovladače používané k seřízení polohy sedadel posádky letadla.
- 8413** **Čerpadla na kapaliny, též vybavená měřicím zařízením; zdviže na kapaliny**
- 8413 50 20** **Hydraulické jednotky**
Viz vysvětlivky k HS k číslu 8412, část B), bod 6).
- 8413 60 20** **Hydraulické jednotky**
Viz vysvětlivky k HS k číslu 8412, část B), bod 6).
- 8413 70 51** **Radiální průtoková čerpadla**
až
8413 70 75
V radiálních průtokových čerpadlech je kapalina hnána v pravém úhlu k ose oběžného kola.
- 8413 70 81** **Ostatní odstředivá čerpadla**
a
8413 70 89
Do těchto podpoložek patří zejména axiální odstředivá čerpadla, v nichž je kapalina hnána podél osy oběžného kola. Patří sem rovněž hybridní typy radiálních a axiálních čerpadel (např. s radiálním sáním a axiálním vypouštěním nebo s axiálním sáním a radiálním vypouštěním).

- 8413 81 00** **Ostatní čerpadla; zdviže na kapaliny**
a
8413 82 00 Do těchto podpoložek nepatří:
a) tak zvaná lékařská sací čerpadla pro odsávání sekretů, která, kromě čerpadla, také sestávají ze sacího zařízení a používají se na operačních sálech nebo ve vozidlech první pomoci (pojízdňých operačních sálech) (číslo 9018);
b) lékařská čerpadla, která jsou nošená na těle, určená k nesení v ruce nebo k implantování do těla, vybavená přívodní nádržkou a pracující jako zařízení automaticky vydávající lék, se zabudovaným zdrojem energie pro pohon čerpadla, vše ve společném pouzdře (číslo 9021).
- 8414** **Vzduchová čerpadla nebo vývěvy, kompresory a ventilátory na vzduch nebo jiný plyn; ventilační nebo recirkulační odsávače s ventilátorem, též s vestavěnými filtry**
Pro účely tohoto čísla, zahrnují čerpadla a kompresory také čerpadla s motorovým pohonem, turbočerpadla, kompresory s motorovým pohonem a turbokompresory.
- 8414 10 89** **Ostatní**
Do této podpoložky patří vakuová čerpadla s kapalinovým prstencem a membránová vakuová čerpadla.
- 8414 20 20** **Vzduchová čerpadla ovládaná ručně nebo nohou**
a
8414 20 80 Do těchto podpoložek patří pouze ta čerpadla, která jsou ovládána rukou nebo nohou, tj. ovládají se výhradně lidskou silou, jak je popsáno ve vysvětlivkách k HS k číslu 8414, části A). Tato čerpadla musí být konstruována zejména pro huštění pneumatik (např. jízdních kol, motorových vozidel atd.) a podobného zboží, například, vzduchových matrací, vzduchových polštářů a nafukovacích člunů.
- 8414 51 00** **Ventilátory**
až
8414 59 80 Za ventilátory se pro účely těchto podpoložek považuje pouze zboží, které má vlastnosti popsané ve vysvětlivkách k HS k číslu 8414, části B) a vyhovuje následujícím podmínkám:
1. tlak vzduchu nebo plynu nesmí převyšovat 2 bary;
2. musí obsahovat pouze jeden rotující povrch (jeden stupeň).
Vzduchové kompresory, které nesplňují podmínky uvedené výše, se zařazují do podpoložek 8414 80 11 až 8414 80 80.
- 8414 59 40** **Odstředivé ventilátory**
Odstředivé ventilátory jsou takové, u kterých je vzduch nebo jiný plyn nabírán axiálně a vytlačován radiálně.
- 8414 80 11** **Turbokompresory**
a
8414 80 19 U turbokompresoru je hřídel lopatkového kola poháněna externím motorem a vzduch nebo jiný plyn, který má být čerpán, je uváděn do pohybu lopatkovým kolem. Turbokompresory mohou být jednostupňové nebo vícestupňové, axiální nebo radiální. Jednoduché dvojestupňové kompresory se používají, například, ve vysavačích.
- 8414 80 11** **Jednostupňové**
Do této podpoložky patří též výfukovými plyny poháněná turbodmychadla pro pístové motory s vnitřním spalováním, kde se používají ke stlačování atmosférického vzduchu potřebného pro spalování, aby se zvýšil výkon. Jsou to jednostupňové vzduchové turbokompresory (dmychadla) používané pro vytvoření přetlaku většího než 2 bary a jsou poháněny turbínou poháněnou výfukovými plyny, nainstalovanou vedle skříně kompresoru. Hnací turbína je zásobována výfukovými plyny z pístového motoru s vnitřním spalováním, na kterém je namontována.
- 8414 90 00** **Části a součásti**
Do těchto podpoložek patří též části a součásti výfukovými plyny poháněných turbodmychadel pro motory s vnitřním spalováním. Avšak části a součásti výfukovými plyny poháněné turbíny používané s výfukovými plyny poháněnými turbodmychadly se zařazují do čísla 8411 jako části a součásti plynové turbíny bez spalovací komory.

8418 Chladničky, mrazničky a jiná chladicí nebo mrazicí zařízení, elektrické nebo jiné; tepelná čerpadla jiná než klimatizační zařízení čísla 8415**8418 69 00 Ostatní**

Do této podpoložky patří „chladicí sušiče“, což jsou zařízení používaná k sušení vzduchu v budovách plaveckých bazénů a jiných vlhkých prostorách. V podstatě sestávají z chladicí jednotky a ventilátoru hnaného motorem. Ventilátor vhání vlhký vzduch potrubím do výparníku chladicí jednotky, kde dochází ke kondenzaci na chladných stěnách. Vznikající kondenzát se zachycuje ve žlabu. Vysušený vzduch se přihřívá v kondenzátoru chladicí jednotky a vrací se zpět do místnosti.

V případě použití těchto chladicích sušičů k sušení tlakového vzduchu v systémech tlakového vzduchu rovněž patřících do této podpoložky, se vysušený tlakový vzduch normálně přihřívá pomocí dodatečně instalovaného výměníku tepla vzduch-vzduch. Tento výměník tepla odvádí teplo z vlhkého stlačeného vzduchu, vedeného na vstup chladicího sušiče přes stěny do vysušeného tlakového vzduchu.

Tato zařízení nejsou vybavena zařízeními pro regulaci teploty vzduchu.

Do této podpoložky však nepatří zařízení na výrobu suchého ledu pomocí rychlého snížení tlaku vysokotlakého oxidu uhličitého s výsledným hlubokým podchlazením (číslo 8479).

8419 Stroje, strojní zařízení nebo laboratorní přístroje, též elektricky vytápěné (kromě pecí a jiných zařízení čísla 8514), pro zpracování materiálů výrobními postupy, které spočívají ve změně teploty, jako jsou topení, vaření, pražení, destilace, rektifikace (opakovaná destilace), sterilizace, pasterizace, páření, sušení, vypařování, odpařování, kondenzace nebo chlazení, jiné než stroje a strojní zařízení typu používaného v domácnosti; neelektrické průtokové nebo zásobníkové ohřivače vody**8419 20 00 Sterilizační přístroje pro lékařské, chirurgické nebo laboratorní účely**

Přístroje patřící do této podpoložky, určené jako vybavení klinik, operačních sálů, lékařských středisek atd., sestávají z úložných nádob, ve kterých se lékařské a chirurgické nástroje, jakož i bavlněná vata, absorpční cupanina a jiné obvazy vystavují teplotě 100 °C nebo vyšší, aby se zničily přítomné mikroorganismy.

Mají obvykle formu rovnoběžnostěnu nebo válce na podstavci a obsahují vyjímatelné mřížky. Obecně je taková nádoba zhotovená z oceli nebo hliníku a opatřená izolačním materiálem. Dvířka mohou být zasklená, aby bylo vidět nástroje umístěné uvnitř. Některé přístroje mají formu skříňky nebo jiného nábytku. V takovém případě, může vlastní sterilizátor obsahovat stojan pro uložení nástrojů nebo jiných předmětů, které se mají sterilizovat; to však neovlivňuje jeho zařazení do této podpoložky.

Tyto přístroje se vytápějí lihem, ropným produktem, plynem nebo elektřinou a sterilizace se provádí vroucí vodou (vany), párou pod tlakem (autoklávy) nebo horkým suchým vzduchem (trouby), v závislosti na konstrukci přístroje.

8419 50 00 Výměníky tepla

Výměníky tepla se používají:

1. k přivození změny teploty kapalin nebo plynů bez změny jejich stavu, přičemž tato změna teploty v některých případech postačuje pro provedení sterilizace nebo pasterizace;
2. pro odpařování nebo kondenzování tekutin.

Do těchto podpoložek patří:

1. kondenzátory pro dusík a jiné plyny;
2. zařízení zvaná „mrazničky“ pro chlazení a kondenzaci rozpouštědel používaných hlavně při barvení a chemickém čištění;

3. chladicí přístroje pro kapaliny, páry nebo plyny, používané v různých průmyslových odvětvích (např. v mlékárnách, pivovarech);
4. kontinuální pasterizační přístroje používané zejména v mlékárnách (deskové pasterizátory).

Do těchto podpoložek nepatří:

- a) průtokové nebo zásobníkové ohříváče vody podpoložky 8419 11 00 nebo 8419 19 00;
- b) přístroje v nichž:
 - se používá tepelná výměna pro převedení kapalné nebo plynné látky do pevného stavu (například sušení rozstříkovaním);
 - tepelná výměna mezi dvěma tekutinami neprobíhá přes stěnu (například s přímým stykem proudícího vzduchu).

Takové přístroje se obecně zařazují do podpoložky 8419 89 10 nebo 8419 89 98.

8419 89 10 Chladicí věže a podobná zařízení na přímé chlazení (bez přepážky) pomocí recirkulace vody

Do této podpoložky patří chladicí věže, ve kterých voda, která má být ochlazena uvolňuje teplo přímo do vzduchu pomocí odpařování. Teplá voda je čerpána na vrchol, pak pomalu volně stéká uvnitř chladicí věže dolů a tím je ochlazována stoupajícím vzduchem (komínový efekt).

8419 89 98 Ostatní

Do této podpoložky patří přístroje pro uzení syrových uzenin, i když uzeniny prochází během uzení tepelným zpracováním, které způsobí částečné nebo úplné uvaření uzeniny. Sestávají z velké komory vyhřívané parními hady; do komory se zvenku ventilátorem vhání teplý nebo chladný kouř. Jsou vybaveny zvlhčovacími zařízeními a hady obsahujícími studenou vodu za účelem chlazení. Syrové uzeniny se dopravují do komory zavěšené na pohyblivých se rámech.

Do této podpoložky nepatří zařízení známá jako „schránky na stolní nádoby“ pro ukládání a vydávání stolního nádobí strážníkům v závodních jídelnách nebo samoobslužných restauracích, i když jsou vybavena elektrickým topným zařízením nebo topnou vodní lázní pro ohřev stolního nádobí (číslo 9403).

8421 Odstředivky, včetně odstředivých ždímaček; stroje a přístroje k filtrování nebo čištění kapalin nebo plynů

8421 39 60 Katalytickým procesem

Do této podpoložky patří katalytické čističe výfukových plynů pro montáž do výfukových systémů motorových vozidel nebo spalinových potrubí průmyslových zařízení za účelem odstranění oxidů dusíku a případně jiných zplodin (například oxidu uhelnatého nebo uhlovodíků) z výfukových plynů nebo spalin pomocí chemické reakce, s cílem snížit znečištění ovzduší. Katalytické konvertory instalované v motorových vozidlech sestávají z pláště, který obsahuje keramickou voštinovou strukturu (monolitický nosič), tvořenou kanály potaženými aktivním katalyzátorem. V průmyslovém zařízení sestávají čističe spalin z nosného rámu s velkým počtem katalytických komponentů. Monolitické nosiče a katalytické komponenty předkládané samostatně se však zařazují jako katalyzátory do čísla 3815.

8421 39 80 Ostatní

Kromě přístrojů pracujících elektrostatickým a tepelným procesem, patří do této podpoložky zařízení na čištění plynů, které zadržovacím procesem separuje plynnou směs na její jednotlivé složky.

- 8422** **Myčky nádobí; stroje a přístroje na čištění nebo sušení lahví nebo jiných obalů; stroje a přístroje k plnění, uzavírání, pečetění nebo označování lahví, plechovek, krabic, pytlů nebo jiných obalů; stroje a přístroje na uzavírání lahví, sklenic, tub a podobných obalů kapslemi; ostatní balicí stroje a přístroje nebo zařízení obalové techniky (včetně strojů a přístrojů na balení tepelným smršťováním); stroje a přístroje k nasycování nápojů oxidem uhličitým**
- 8422 90 10** **Myček nádobí**
- Programované časové spínače pro myčky nádobí předkládané samostatně se zařazují podle svých charakteristik (například číslo 9107 00 00).
- 8423** **Přístroje a zařízení k určování hmotnosti (kromě vah o citlivosti 5 cg nebo citlivější), včetně váhových počítacích nebo kontrolních strojů; závaží pro váhy všech druhů**
- 8423 20 00** **Váhy pro průběžné vážení zboží na dopravnících**
- Do této podpoložky patří elektromechanické váhy pro dopravníky. Konstrukce a způsob provozu těchto vah odpovídá elektromechanickým vahám popsaných ve vysvětlivce k podpoložkám 8423 81 10 až 8423 89 00.
- 8423 30 00** **Váhy pro konstantní odvažování a váhy pro dávkování předem stanoveného množství materiálů do pytlů nebo jiných obalů, včetně násypných vah**
- Do této podpoložky patří elektromechanické váhy typu popsaného výše. Konstrukce a způsob provozu těchto vah odpovídají elektromechanickým vahám popsaným ve vysvětlivce k podpoložkám 8423 81 10 až 8423 89 00.
- 8423 81 10 až 8423 89 00** **Ostatní přístroje a zařízení k určování hmotnosti**
- Do těchto podpoložek patří elektromechanické váhy, v nichž se hmotnost předmětu převádí na elektrický signál (proudový) pomocí převodníku umístěného ve vahách, tento proud se pak měří měřicím zařízením, které je zabudováno v těchto vahách. Zpravidla měřicí převodníky v takových vahách sestávají z dynamometru nebo tyčí s tenzometry (elektrické odpory) zapojených tak, aby vytvářely elektrický můstek. Síla vyvolávaná váženou hmotou deformuje dynamometr a způsobuje změnu délky tenzometru (smrštění nebo prodloužení) a tím změnu odporu, která je úměrná vážené hmotě a která se přenáší ve formě změny proudu do měřicího zařízení na stupnici můstkem, jenž měří odpor.
- Kromě měřicího zařízení, známého jako vážící jednotka, váhová zobrazovací jednotka nebo indikátor vážení, které se normálně nachází pod jedním uzavřením, mohou mít elektromechanické váhy také jiné jednotky, které jsou navzájem propojeny (např. klávesnice, paměťová jednotka, tiskárna, VDU, regulátor a čtecí zařízení štítků nebo karet pro kontrolu vstupu do vah). V systémech vážení tohoto typu lze několik vah připojit ke společnému měřicímu přístroji (známé také jako „dálkové vážící terminály“).
- Váhy uvedené výše je rovněž možné vybavit propojovací jednotkou („interface“), přes kterou lze váhy připojit k jednotce automatizovaného zpracování dat.
- Elektromechanické váhy se pokládají za „elektronické váhy“, jsou-li do měřicího zařízení vah zabudovány mikroprocesory, například, aby počítaly cenu váženého množství za pomoci jednotkové ceny (např. ceny za kilogram) zavedené do vah.
- 8424** **Mechanické přístroje (též ruční) ke stříkání, rozstříkávání (rozmetávání) nebo rozprašování kapalin nebo prášků; hasicí přístroje, též s náplní; stříkací pistole a podobné přístroje; dmychadla na vrhání písku nebo vhánění páry a podobné tryskové přístroje**
- 8424 30 10** **Na stlačený vzduch**
- Do této podpoložky patří pískovací stroje, které obsahují vzduchový kompresor, používané pro čištění zapalovacích svíček nebo úpravu monolitických elektrických kondenzátorů.
- Touto úpravou se rozumí odstranění vodivého materiálu kondenzátoru pomocí proudu písku s cílem získat žádanou kapacitanci kondenzátoru.

- 8424 89 00** **Ostatní**
- Do této podpoložky patří „mycí stroje“ pro čištění motorových vozidel, kovových součástí nebo jiných výrobků rozstříkáním vody, benzínu nebo jiných kapalin; jsou vybaveny čerpadlem, hadicemi s tryskami a také případně podávacím (přívodním) zařízením, topným zařízením atd., s nimiž tvoří kompletní jednotku.
- Do této podpoložky však nepatří vysokotlaká vodní čisticí zařízení (podpoložky 8424 30 01 a 8424 30 08).
- 8426** **Lodní otočné sloupové jeřáby; jeřáby, včetně lanových jeřábů; mobilní zdvihací rámy, zdvižné obkročné vozíky, portálové nízkozdvižné vozíky a jeřábové vozíky**
- 8426 41 00** **Ostatní stroje, samohybné**
a
8426 49 00
- Viz vysvětlivky k HS k číslu 8426, „samohybné a ostatní „mobilní“ stroje“, písm. b), bod 2).
- Pro rozlišení mezi samohybnými stroji těchto podpoložek na jedné straně a vozidly s vlastním pohonem pro zvláštní účely čísla 8705 na straně druhé, samohybné stroje patřící do těchto podpoložek mají všeobecně následující charakteristiky:
1. jsou poháněny motorem, který tvoří součást zdvihacího zařízení;
 2. mají maximální rychlost 20 km za hodinu;
 3. mají jednu kabinu, která je součástí zdvihacího zařízení;
 4. obvykle se nepohybují, jsou-li naloženy, a pokud ano, pak jenom, když je tento pohyb omezen a souvisí s jejich zdvihací funkcí.
- 8428** **Ostatní zvedací, manipulační, nakládací nebo vykládací zařízení (například výtahy, eskalátory, dopravníky, visuté lanovky)**
- Do této podpoložky nepatří pásové housenkové zdviže (výtahy) s dráhovými systémy s housenkovými pásy používané pro přepravu invalidních vozíků, včetně osoby, nahoru nebo dolů po schodech; ty patří do čísla 8714 jako příslušenství pro invalidní vozíky.
- 8428 90 90** **Ostatní**
- Do této podpoložky patří:
1. válečkové stoly nebo válečkové dopravníky, též poháněné motorem, určené pro podávání nezpracovaného materiálu do válcovací stolice a pro odběr z ní nebo pro přepravu nezpracovaného materiálu od jedné stolice ke druhé;
 2. unášecí válce s analogickou funkcí jako u strojů uvedených výše, které se skládají ze dvou sad válců, mezi nimiž prochází nezpracovaný materiál;
 3. válcová chladicí lože, která jsou umístěna na konci válcovacích linek a na nichž se pomalu přepravuje materiál (například tyče a drát) za současného chlazení v okolním vzduchu;
 4. zdvihací nebo vyklápěcí stoly pro válcovací tratě s několika sadami válců nad sebou (stolice trio a dvojité duo). Taková zařízení obsahují stůl naklápějící se kolem osy umístěný na nejvzdálenějším konci válcovací tratě. Tyto stoly jsou vybaveny válci poháněnými motorem. Po průchodu jednou sadou válců přichází materiál na stůl, který se pak naklápí a vyrovnává na další sadu válců, mezi nimiž je pak protlačován mechanicky poháněnými válci;
 5. přepravní zařízení používaná ve válcovnách s paralelními stolicemi pro přepravování, například tyčí z válečkového stolu první stolice na válečkový stůl stolice druhé;
 6. vyklápěcí a překlápěcí zařízení;
 7. strojní zařízení konstruované pro dálkovou manipulaci s vysoce radioaktivními látkami.
- Do této podpoložky nepatří automatické manipulatory a strojní zařízení pro ingoty (například jeřáby a pojezdové mostové jeřáby), které, přestože se používají k zásobování válcovacích tratí, se přímo nepodílí na práci válcovacích tratí (podpoložky 8426 12 00, 8426 41 00, 8426 49 00 nebo 8426 99 00).

- 8429** **Samohybné buldozery, angldozery, srovnávače (grejdry), stroje na vyrovnávání terénu (nivelátory), škrabače (skrejpry), mechanické lopaty, rypadla, lopatové nakladače, dusadla a silniční válce**
- 8429 30 00** **Škrabače (skrejpry)**
Viz vysvětlivky k HS k číslu 8429, druhý odstavec, část C).
Do této podpoložky nepatří kombinované škrabače (skrejpry), které sestávají z tahače (též pouze s jednou nápravou) a vlastního škrabače (skrejpru). Každý prvek musí být, v souladu s poznámkou 2 ke kapitole 87, zařazen do svého vlastního příslušného čísla (číslo 8701 pro tahač a podpoložka 8430 69 00 pro škrabač (skrejpr)).
- 8432** **Stroje a přístroje pro zemědělství, zahradnictví nebo lesnictví, k přípravě nebo obdělávání půdy; válce na úpravu trávníků nebo sportovních ploch**
- 8432 30 11** **Přesně nastavitelné secí stroje s centrálním pohonem**
Do této podpoložky patří stroje, které umísťují osivo nebo jednotlivá zrna do zeminy v řádcích s kontrolovanou pravidelností mezer. Tyto stroje mohou rovněž umísťovat osivo současně do několika řádků.
- 8433** **Žací nebo mláticí stroje, přístroje a zařízení, včetně balicích lisů na píce nebo slámu; sekačky na trávu nebo píce; stroje na čištění nebo třídění vajec, ovoce nebo jiných zemědělských produktů, jiné než stroje a přístroje čísla 8437**
- 8433 11 10 až 8433 19 90** **Sekačky na trávu k úpravě trávníků, parků nebo sportovních ploch**
Viz vysvětlivky k HS k číslu 8433, část A), předposlední odstavec, s odkazem na jízdní žací stroje.
- 8438** **Stroje a přístroje, jinde v této kapitole neuvedené ani nezahrnuté, pro průmyslovou přípravu nebo výrobu potravin nebo nápojů, jiné než stroje a přístroje pro extrakci nebo přípravu živočišných nebo ztužených rostlinných tuků nebo olejů**
- 8438 80 10** **Pro přípravu čaje nebo kávy**
Do této podpoložky patří stroje pro mísení různých čajů a stroje pro mletí kávy.
Do této podpoložky nepatří stroje pro průmyslovou přípravu předem připraveného čaje nebo kávy (podpoložka 8419 81 20), stroje pro pražení kávy (podpoložka 8419 89 98), stroje pro výrobu práškové kávy (instantní kávy) (podpoložka 8419 39 00).
- 8439** **Stroje a přístroje pro výrobu buničiny (papíroviny) z vláknitého celulózového materiálu nebo pro výrobu nebo konečnou úpravu papíru, kartónu nebo lepenky**
- 8439 30 00** **Stroje a přístroje pro konečnou úpravu papíru, kartónu nebo lepenky**
Kromě strojního zařízení uvedeného ve vysvětlivkách k HS k číslu 8439, část III, patří do této podpoložky též stroje pro konečnou úpravu pergamenu.

Do této podpoložky nepatří:

- a) stroje, které mají obdobné funkce jako stroje uvedené výše, avšak nepoužívané pro archy papíru, kartónu nebo lepenky, ale pro výrobky z těchto materiálů. Například, stroje na voskování papírových kelímků a obalů atd. ponorem (podpoložka 8479 89 97). Stroje, které vyrábějí papírové, kartónové nebo lepenkové výrobky, jako jsou papírové kelímky, krabice, nádoby atd., patří do čísla 8441;
- b) stroje, které, i když se používají pro archy papíru, kartónu nebo lepenky, zhotovují výrobky, které již nejsou papírem, kartónem nebo lepenkou pro účely kombinované nomenklatury. Toto je případ, například, strojů pro nanášení brusiv nebo fotocitlivých emulzí na papír (podpoložka 8479 89 97).

8441 Ostatní stroje a přístroje pro zpracování buničiny (papíroviny), papíru, kartónu nebo lepenky, včetně řezaček všech druhů

8441 10 20 Ostatní podélné a příčné řezačky

Do této podpoložky patří stroje, které vyrábí archy specifického formátu z nekonečných pásů papíru buď pouze příčným řezáním nebo zároveň podélným a příčným řezáním.

8441 10 30 Knihařské řezačky

Do této podpoložky patří stroje, které řezou stohy papíru jedním břitem, zatímco rameno umístěné nad řezacím stolem drží papír na místě ve směru řezání.

Do této podpoložky rovněž patří stroje s jedním nožem a otočným řezacím stolem pro zařezávání knižních bloků, které po prvním a druhém řezání otočí knižní bloky o 90°.

8441 10 70 Ostatní

Do této podpoložky patří stroje s třemi noži uloženými navzájem v 90°, které se používají pro zařezávání knižních bloků. Dva nože zařezávají současně horní a dolní hranu knižních bloků a pak třetí nůž zařízne boční okraj, nebo naopak.

Do této podpoložky patří stroje poháněné ručně nebo nohou (pedálem).

8442 Stroje, přístroje a zařízení (jiné než obráběcí a tvářecí stroje čísel 8456 až 8465) pro přípravu nebo zhotovování desek, válců nebo jiných tiskařských pomůcek; desky, válce a jiné tiskařské pomůcky; desky, válce a litografické kameny upravené pro grafické účely (např. hlazené, zrněné nebo leštěné)

8442 30 10 Fotosázecí stroje

Do této podpoložky patří fotosázecí stroje, které text sázejí postupným fotografováním znaků upevněných na otočných kotoučích nebo na zvláštních matricích či znaků vytvořených na obrazovce CRT maticí s velmi malými překrývajícími se body. Do této podpoložky rovněž patří sázecí stroje, které pracují s laserovým paprskem promítaným na fotografický film.

Do této podpoložky však nepatří:

- a) všeobecně použitelná zařízení pro automatizované zpracování dat, která se používají pro fotosazbu kromě toho, že mají například účetnické a výplatní funkce, a jsou pro tento účel připojeny kabelem (on-line) k fotosázecímu stroji za účelem jeho řízení a zásobování daty pro sázení písma (číslo 8471 – viz poznámka 5 A) k této kapitole);
- b) samostatné telegrafické vysílací a přijímací přístroje (číslo 8517).

8442 30 91

Pro lití a sázení písma (například linotypů, monotypů, intertypů), též se zařízením pro odlévání

Písmo se může odlévat ručně nebo mechanicky pomocí více či méně složitých zařízení. K uvedeným přístrojům a zařízením patří:

1. matrice, destičky, obvykle z mědi nebo niklu, tištěné pomocí razníku. Používají se na odlévání oddělených tiskových písmen;
2. stoly na vyrovnávání povrchu tiskových písmen ručním hlazením. Tyto stoly v zásadě mívají naprosto hladký povrch a uprostřed se nachází prohlubeň; jsou vybaveny upínacím zařízením na uchycení písmen;
3. automatická zařízení na lití písma. V těchto zařízeních se tiskové typy odlévají písmeno za písmenem, avšak nedochází k sazbě. Obvykle sestávají z elektricky vyhřívaného tavicího kelímku obsahujícího roztavený kov, ze zařízení na zchlazení formy k urychlení vytvrzení a ze zařízení na hlazení a vyrovnávání písmen;
4. přístroje na odlévání linek, materiálu k vyplnění prostoru atd. využívající metodu protlačování;
5. sázítka používaná k zahájení sazby, jejichž pomocí se ručně sází jedna nebo více řádek písma. Nejčastěji sestávají z malé rovné dřevěné nebo kovové desky s přírubami na dvou přilehlých stranách a často s upínacím šoupátkem. Do této podpoložky patří loďky (sazebnice), podobné, avšak rozsáhlejší, ve kterých je uchyceno písmo celé strany;
6. formové rámy, litinové nebo ocelové rámy k upevnění několika stran pro tisk. Do rámu se uchytí jedna, dvě nebo čtyři strany pomocí kovového podpěrného klínu nebo mechanickým zaklíňujícím zařízením (jako matice či šroub atd.), které rovněž patří do tohoto čísla.

Vedle výše uvedených strojů a přístrojů k lití a sázení písma existuje rozsáhlá skupina dalších strojů, které mechanicky odlévají písmena a rovněž je sázejí. K tomu dochází buď ve dvou rozličných pracovních postupech na dvou různých, avšak doplňujících se strojích (první stroj vytváří děrnou papírovou pásku, jejíž pomocí se ovládá druhý stroj určený k lití písma buď odděleně, nebo v řádkách), nebo v rámci jednoho pracovního postupu na témže stroji. K uvedeným, často velmi složitým strojům patří:

1. stroje na odlévání a sázení jednotlivých typů (monotyp), které používají děrovanou pásku vytvořenou tastrem, dále pomocí pneumatických relé vybírají zvláštní matrice obsažené ve stroji a které vytvářejí jednotlivé znaky a sázejí je do loďky (sazebnice – ta je též součástí stroje).

Tyto stroje se používají ve spojení s tastrem; předloha pro text se přenáší pomocí mechanické klávesnice a vytváří se děrovaná páska. Tastry rovněž patří do tohoto čísla.

2. stroje s klávesnicí pro odlévání a sázení oddělených typů; veškeré pracovní postupy se odehrávají na témže stroji (rototyp atd.);

3. zařízení na lití písma pro typové řádky. Matrice se ručně vysázejí do rádek a vloží se do stroje, který odlévá celé řádky (slug);
4. stroje pro sazbu a lití typových řádek. Jedná se o složité stroje různých typů (intertype, linograph atd.) s klávesnicí, které v rámci téhož stroje typy sázejí i odlévají po řádkách. Některé z těchto strojů jsou vybaveny zařízením umožňujícím používat papírové děrované pásy předem vyhotovené na jiném stroji, který rovněž patří do tohoto čísla.

8442 30 99**Ostatní stroje, přístroje a zařízení**

Do této podpoložky patří stroje, přístroje a zařízení pro přípravu nebo výrobu desek, válců nebo jiných tiskařských pomůcek popsaných ve vysvětlivkách k HS k číslu 8442, část A, bodech 1) až 3).

**8442 50 20
a
8442 50 80****Desky, válce a jiné tiskařské pomůcky; desky, válce a litografické kameny připravené pro grafické účely (například hlazené, zrněné nebo leštěné)**

Přírodní litografický kámen je z druhu vápence s jemnými homogenními zrny. Umělý litografický kámen se obvykle vyrábí z cementu a uhličitanu vápenatého, který byl rozeleť a zahutněn (komprimován).

Litografické kameny těchto podpoložek jsou:

- pokryté ilustracemi, buď ručně kreslenými nebo fotograficky přenesenými; nebo
- hlazené nebo se zrnem upraveným tak, aby byly vhodné, bez další úpravy, pro kreslení nebo psaní.

Do této podpoložky nepatří vápenec (známý jako „litografický kámen“) v surovém stavu a patří do podpoložky 2530 90 00.

8443**Tiskařské stroje a přístroje určené k tisku pomocí desek, válců a jiných tiskařských pomůcek čísla 8442; ostatní tiskárny, kopírovací stroje a telefaxové přístroje, též kombinované; jejich části, součásti a příslušenství****8443 31 10****Stroje vykonávající funkce kopírování a přenosu faksimilií, též s funkcí tisku, a schopné kopírovat nejvýše 12 monochromatických stran za minutu**

K určení rychlosti tisku se zohlední nejvyšší rychlost tisku stran pouze s textem při nejnižším rozlišení (dpi).

8443 31 91**Stroje vykonávající funkci kopírování prostřednictvím snímání originálu a tisku kopií pomocí elektrostatičkého tiskového ústrojí**

Viz vysvětlivky k HS k číslu 8443, část II A), bod 1).

Proces skenování může být prováděn prostřednictvím buď digitálního nebo optického systému.

Elektrostatičké tiskové ústrojí funguje stejně jako elektrostatičká tiskárna.

Vedle kopírování umožňují stroje této podpoložky též faksimilní přenos nebo tisk.

Do této podpoložky nepatří přístroje, které tisknou výtisky pomocí zařízení pro inkoustový nebo tepelný tisk (podpoložka 8443 31 99).

8443 32 30 **Telefaxové přístroje (faxy)**

Viz vysvětlivky k HS k číslu 8443, část II), písmenu C).

8443 39 10 **Stroje vykonávající funkci kopírování prostřednictvím snímání originálu a tisku kopií pomocí elektrostatického tiskového ústrojí**

Viz vysvětlivky k podpoložce 8443 31 91.

8443 39 31 **S optickým systémem**

Přístroje této podpoložky mají zabudovaný optický systém (zahrnující hlavně zdroj světla, kondenzátor, čočky, zrcadla, hranoly nebo soustavu optických vláken či podobných zařízení) ke skenování předlohy.

8443 39 39 **Ostatní**

Do této podpoložky patří modrotiskové stroje a kopírky, které se používají ke kopírování průsvitných originálů na fotocitlivý papír. Vlivem světla, které prochází přes průsvitný originál, se na osvětlených plochách rozkládá v kopírovacím papíru diazosloučenina nebo fotocitlivé železné soli. Neosvětlené plochy se zviditelní při vyvolání. Tyto přístroje obvykle vytvářejí namodralé kopie, které nemají tak ostré čáry, jako má originál.

Do této podpoložky rovněž patří přístroje s kontaktním systémem a termokopírovací přístroje.

8443 39 90 **Ostatní**

Do této podpoložky patří tiskárny, které nepracují na principu nárazu, za podmínky, že je nelze připojit k zařízení pro automatizované zpracování dat nebo k síti, jako například:

1. tepelné tiskárny, ve kterých elektricky vyhřívaná tepelná tisková hlava vytvoří žádané znaky na tepelně citlivém papíru pomocí bodové matice;
2. elektrostatické tiskárny, kde pohybující se staticky nabitě kovové hroty zapisovací hlavy vytvářejí neviditelné znaky z malých elektrostaticky nabitých bodů na elektrografickém papíru. Na tyto nabitě body se aplikuje tónovací tekutina a tvoří se znaky viditelné.

Uvedené tiskárny jsou ovládány pomocí datových médií (například CD ROM, diskety, magnetické pásky nebo polovodičová média) nebo zařízeními kromě zařízení pro automatizované zpracování dat (například digitální fotoaparáty, videokamery se záznamem obrazu i zvuku či telefony pro celulární síť).

8443 91 10 **Části, součásti a příslušenství**

až
8443 99 90

Vedle částí a doplňků uvedených ve vysvětlivkách k HS k číslu 8443 patří do těchto podpoložek:

1. automatické podavače pro zásobování strojů na potiskování pocínového plechu;
2. napínací systémy, zpravidla pneumatické, pro udržování napnutí papíru odtahovaného z držáku cívek;
3. anti-ofsetová zařízení, jiná než postřikového typu;
4. tiskací řetězce, kolíkové hlavy, typové hlavy (hlavy se znaky) a typová kolečka („kopretiny“).

8443 99 10

Elektronické sestavy

Elektronické sestavy sestávají z jednoho nebo více tištěných obvodů vybavených elektronickými integrovanými obvody čísla 8542. Mohou rovněž obsahovat diskrétní aktivní prvky, diskrétní pasivní prvky, výrobky čísla 8536 nebo jiné elektrické nebo elektromechanické součástky, a to za předpokladu, že neztrácejí svůj charakter jako elektronické sestavy.

Do této podpoložky nepatří:

- a) mechanismy (bez elektrických komponentů);
- b) moduly (složené z mechanismů a elektronických sestav), jako jsou např. kazetové mechaniky, mechaniky pro kompaktní disky a DVD mechaniky pro reprodukci dat, video nebo audio signálu, které sestávají z mechanismu a ze sestav elektronického ovládání a zpracování signálu.

8445

Stroje pro přípravu textilních vláken; stroje na spřádání a dopřádání, zdvojování nebo kroucení a jiné stroje a přístroje na výrobu textilních přízí; stroje pro navíjení nebo soukání (včetně útkových soukacích strojů) a stroje pro přípravu textilních přízí pro zpracování na strojích čísel 8446 nebo 8447

8445 90 00

Ostatní

Kromě strojů popsaných ve vysvětlivkách k HS k číslu 8445, části E), patří do této podpoložky také stroje pro montáž osnovní příze na paprsek ze snovacích bubnů, stroje pro provazování a dodávání nití během tkaní a provlékací stroje pro vyšívání.

Na druhé straně, „ruční uzlovače“, což jsou malé ruční nástroje pro svazování přetržených nití, patří do čísla 8205.

8446

Tkalcovské stavy

Do tohoto čísla patří tkalcovské stavy popsané ve vysvětlivkách k HS k číslu 8446, včetně stavů na axminsterské koberce, žinylkových stavů, stavů na vlasové tkaniny, stavů na smyčkové zboží, krepy, lněné nebo plátěné zboží, stavy na plachty, převodové řemeny a popruhy.

8447

Pletací stroje, stroje na zpevnění prošíáním, stroje na výrobu ovinutých nití, stroje na výrobu tylu, krajek, vyšivek, lemovek, prýmků nebo sítí a stroje na výrobu střípců

8447 20 20

a

8447 20 80

Ploché pletací stroje; stroje na zpevnění prošíáním

Do těchto podpoložek patří háčkovací stroje, což jsou vlastně řetízkovací pletací stroje používané pro zhotovování ornamentálních ozdob, třásní, záclonovin, síťovin, krajek atd. (jako jsou prýmkovací galonové stavy, rámy na krajky, stroje na záclonoviny a stavy na stužky).

8447 90 00

Ostatní

Kromě strojů popsaných ve vysvětlivkách k HS k číslu 8447, části C), patří do této podpoložky:

1. stroje na ruční vyšívání (vyšívací stroje s pantografovými člunky), automatické člunkové vyšívací stroje, vybavené žakárovými nebo podobnými mechanismy, vyšívací stroje s více jehlami a automatické vyšívací stroje s více hlavami (s několika strojními hlavami na jednom stole a vybavené žakárovým nebo podobným mechanismem);
2. cívkové krajkovací stroje, které vyrábějí krajky z jedné nebo několika nití (cívková krajka) za použití cívek;

3. paličkovací a prýmkovací stroje, které, provazováním přízí pomocí podavačů (paliček) vybavených cívkami s přízí a opisováním kruhových a sinusových drah, vyrábějí metrové zboží (např. ploché nebo kulaté prýmký) nebo výrobky různých tvarů (ztužené lemování, stužky, hrubé přásty, trubkové stužky, ztužené lemování pro součásti oděvů) nebo potahují knoflíky, dřevěné předměty, žlábkování atd. přízí (např. stavy pro kulaté prýmký, trubkové (duté) opleteniny, balící stužky).

Avšak, speciální pletací stroje určené pro oplétání kabelových drátů nebo jiných elektrických vodičů, nebo které oplétají či splétají ohebné drátové vodiče, patří do čísla 8479;

4. stroje pro výrobu lemovek (jiné než prýmkovací stroje uvedené výše pod číslem 3), včetně:

- a) strojů na výrobu střapců a žinylek;
- b) strojů pro výrobu kulatých a ozdobných (maškarních) žinylek a strojů pro výrobu žinylkových girland pro vánoční stromky;
- c) zkrucovacích a řezacích strojů na třásně.

Avšak, vyvažovací stroje, tj. tkací stroje na výrobu stuh nebo lemovek, patří do čísla 8446 a háčkovací stroje na výrobu lemovek patří do podpoložek 8447 20 20 nebo 8447 20 80.

8448 **Přídavná (pomocná) strojní zařízení pro stroje čísel 8444, 8445, 8446 nebo 8447 (například listovky, žakárové stroje, samočinné zarážky, zařízení pro člunkovou výměnu); části, součásti a příslušenství vhodné pro použití výhradně nebo hlavně se stroji tohoto čísla nebo čísel 8444, 8445, 8446 nebo 8447 (například vřetena a křídla, mykací povlaky, tkalcovské paprsky, vochličky, trysky, člunky, nitěnky a listy brdové, pletací jehly)**

8448 11 00 **Přídavná (pomocná) strojní zařízení pro stroje čísel 8444, 8445, 8446 nebo 8447**

a

8448 19 00

Do těchto podpoložek nepatří:

- a) stroje pro odstraňování zbývajících nití z útků tkacích strojů a laťové čističe (podpoložka 8479 89 97);
- b) zařízení pro kontrolu pravidelnosti nití nabíraných na buben nebo desku (podpoložka 9017 80 90);
- c) čističe nití využívající elektronické procesy – například fotoelektrické buňky (podpoložka 9031 80 34 nebo 9031 80 38).

8450 **Pračky pro domácnost nebo prádelny, včetně praček se sušičkami**

8450 11 11 **Pračky s obsahem suchého prádla nepřesahujícím 10 kg**

až

8450 19 00

Do těchto podpoložek patří: pračky vanového typu s lopatkami, míchadly, pulsátory atd. nebo s rozstříkovacím systémem; pračky bubnového typu, včetně těch, ve kterých prací buben působí též jako odstředivý sušič; kombinované pračky, u nichž prací zařízení vanového nebo bubnového typu je kombinováno pod jedním uzavřením s odstředivým sušičem čísla 8421.

U těchto praček se považuje, že mají náplň suchého prádla nepřesahující 10 kg, jestliže plnicí objem bubnu nebo vany je:

1. 120 litrů (120 dm³) nebo méně v případě praček bubnového typu;
2. 150 litrů (150 dm³) nebo méně v případě praček vanového typu s míchadly nebo lopatkami;
3. 200 litrů (200 dm³) nebo méně v případě praček vanového typu s pulsátory;
4. 250 litrů (250 dm³) nebo méně v případě vanových praček s rozstřikovacím systémem.

Při určování objemu, platí tato pravidla:

1. v případě bubnových praček se neberou v úvahu žebra a jakékoliv zvláštní deformace na bubnu;
2. v případě praček vanového typu se nebere za základ plná hloubka vany (měřená od horního okraje), ale výška ke značce hladiny vody nebo, když výška (značka) hladiny vody není uvedena, úplná hloubka minus 10 cm.

8451 **Stroje a přístroje (jiné než čísla 8450) pro praní, čištění, ždímání, sušení, žehlení (včetně žehlicích lisů), bělení, barvení, apretování, konečnou úpravu nebo impregnování textilních přízí, textilií nebo zcela zhotovených textilních výrobků a stroje na nanášení pasty na základové tkaniny nebo jiné podložky používané při výrobě podlahových krytin jako je linoleum; stroje pro navíjení, odvíjení, skládání a plisování, stříhání nebo zoubkování či vykrajování textilií**

8451 90 00 **Části a součásti**

Do této podpoložky nepatří:

- a) speciální kužely a cívky pro barvicí stroje a zařízení (zařazují se podle materiálu, ze kterého jsou vyrobeny, viz poznámka 1 c) ke třídě XVI);
- b) břity a řezné nástroje pro postříhovací stroje (číslo 8208);
- c) elektrostatická zařízení pro semišovací stroje (číslo 8543).

8452 **Šicí stroje, jiné než stroje na sešívání knih čísla 8440; nábytek, podstavce a kryty speciálně konstruované pro šicí stroje; jehly do šicích strojů**

8452 10 11 **Šicí stroje (pouze s prošívacím stehem), s hlavami o hmotnosti nepřesahující 16 kg bez motoru nebo 17 kg včetně motoru; hlavy šicích strojů (pouze s prošívacím stehem), o hmotnosti nepřesahující 16 kg bez motoru**
a
8452 10 19 **nebo 17 kg včetně motoru**

1. Do těchto podpoložek patří šicí stroje a hlavy šicích strojů, které mají obě následující charakteristiky:

- a) musí zhotovovat jenom prošívací steh (průběžný steh, klikatý steh, dekorativní steh), tj. pracovat se dvěma nitěmi, jednou navléknutou na jehle a druhou unášenou vespod člunkem;
- b) hmotnost hlavy nesmí přesahovat 16 kg bez motoru nebo 17 kg včetně motoru (v případě neúplné hlavy, která se má zařadit jako úplná v souladu s všeobecným pravidlem 2 a) pro výklad kombinované nomenklatury, se počítá hmotnost hlavy v kompletním stavu).

2. Hlava šicího stroje obsahuje pracovní jednotku stroje (včetně případného motoru zabudovaného do nebo namontovaného na hlavě) a sestává v podstatě z ramena obsahujícího hnací mechanismus jehly a základny obsahující člunkový mechanismus a případně zařízení pro zvedání patky přitlačovače. Rám, stůl, kryt a jiné nábytkové díly (včetně pedálové desky) nejsou součástí hlavy.
3. Je třeba však poznamenat, že u některých přenosných šicích strojů slouží základna také jako podstavec. V takovém případě se považuje za šicí stroj a ne za hlavu šicího stroje.

8452 30 10

S jedním plochým držákem

Tyto jehly se používají v šicích strojích pro domácnost. Mají následující vzhled:

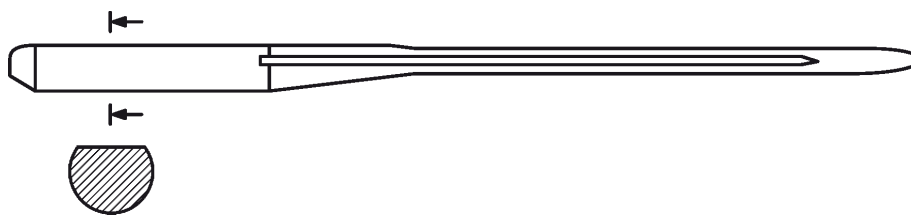

8456

Obráběcí stroje pro zpracování jakéhokoliv materiálu úběrem materiálu, pomocí laserů nebo jiných světelných nebo fotonových svazků, ultrazvuku, elektroeroze, elektrochemických reakcí, elektronových svazků, ionizujícího záření nebo obloukových výbojů v plazmatu

8456 10 00

Pracující pomocí laserů nebo jiných světelných nebo fotonových svazků

Kromě strojů uvedených ve vysvětlivkách k HS k číslu 8456, části A), patří do této podpoložky též stroje pro dolaďování elektrických rezistorů v tištěných obvodech za použití laserového paprsku. Vodivý materiál, který tvoří rezistory na izolačním substrátu tištěných obvodů, se laserovým paprskem odstraňuje, dokud se nezíská požadovaná rezistence.

8456 30 11

Pro dělení materiálu

Tyto stroje jsou vybaveny elektrodou, která sestává z drátu malého průměru, který je navinut mezi dvěma cívkami uloženými na protilehlých stranách obrobku.

8457

Obráběcí centra, stroje stavebnicové konstrukce (jednopolohové) a vícepolohové postupové obráběcí stroje, pro obrábění kovů

8457 10 10

Horizontální

Do této podpoložky patří obráběcí centra, u kterých jsou nástroje výlučně zasazené v horizontálním vřeteně a obrábí obrobek ze strany.

8457 10 90

Ostatní

Do této podpoložky patří obráběcí centra, u kterých nástroje působí na obrobek ze shora (obráběcí centra s vertikálním vřetenem), obráběcí centra, která používají jak vertikální, tak i horizontální vřetena (kombinovaná obráběcí centra) nebo obráběcí centra, která obrábí použitím otočné hlavy (univerzální obráběcí centra).

- 8460 21 11 až 8460 29 90** **Ostatní brusky, nastavitelné v libovolné ose s přesností nejméně 0,01 mm**
Viz vysvětlivky k podpoložkám 8460 11 00 a 8460 19 00.
- 8460 21 11** **Hrotové brusky pro vnitřní broušení**
Hrotové brusky pro vnitřní broušení se používají pro broušení vnitřních průměrů dutých obrobků (např. vývrt). Obrobek je upnut ve sklíčidle a je opracováván brusným kolem, které je dostatečně malé, aby se vešlo do vyvrtaného otvoru v obrobku.
- 8460 21 15** **Bezhrtové brusky**
Bezhrtové brusky se používají pro broušení vnějších průměrů obrobků. U bezhrtového procesu není obrobek upnut napevno, ale je umístěn na příčnicku mezi rotujícím brusným kotoučem a vodícím kotoučem (rovněž poháněným). Požadovaný průměr je určen vzdáleností mezi brusným kotoučem a vodícím kotoučem.
- 8460 21 19** **Ostatní**
Do této podpoložky patří univerzální brusky. Jsou to kombinace brusek pro broušení vnějších a vnitřních ploch a mohou proto najednou opracovávat jak vnější, tak i vnitřní průměr obrobku.
- 8460 29 10** **Pro válcové povrchy**
Pro hrotové brusky pro vnitřní broušení, použijí se, *mutatis mutandis*, vysvětlivky k podpoložce 8460 21 11.
Pro Pro bezhrtové brusky a univerzální brusky, použijí se, *mutatis mutandis*, vysvětlivky k podpoložkám 8460 21 15 a 8460 21 19.
- 8461** **Obráběcí stroje k hoblování, obrážení, drážkování, protahování, obrábění ozubených kol, broušení ozubených kol nebo pro konečnou úpravu ozubených kol, strojní pily, odřezávací stroje a jiné obráběcí stroje pracující úběrem kovů nebo cermetů, jinde neuvedené ani nezahrnuté**
- 8461 30 10 a 8461 30 90** **Protahovací stroje**
Do těchto podpoložek patří protahovací stroje (viz vysvětlivky k HS k číslu 8461, třetí odstavce, bod 4)); jde o obráběcí stroje, které sestávají z řezného nástroje s více zuby, nazývaného protahovací trn, který se používá pro opracování vnitřního nebo vnějšího povrchu předmětu. U těchto strojů je předmět upnutý a protahovací trn, připevněný k saním, se táhne nebo tlačí přes obrobek rovnoměrným řezným pohybem.
Vnitřní protahovací trn opracovává a kalibruje vnitřní povrchy neopracovaného nebo částečně opracovaného předmětu, přes který nástroj přejíždí. Vnější protahovací trn vytváří rovinné nebo profilované povrchy.
- 8461 40 11 a 8461 40 19** **Pro zhotovování čelních ozubených kol**
Pro účely těchto podpoložek se za čelní ozubená kola považují pouze taková ozubená kola, která se získávají z válcových předrobků a která si tuto formu zachovávají i po obrobení.
Do těchto podpoložek patří stroje pro výrobu ozubených kol s přímými zuby, šnekových ozubených kol, šnekových převodů, rohatkových kol a řetězových kol.

- 8461 40 31**
a
8461 40 39
- Pro zhotovování ostatních ozubených kol**
- Do těchto podpoložek patří stroje na výrobu ozubnic, šroubovicových převodů a šnekových převodů jiných než čelních ozubených kol.
- 8461 40 71**
a
8461 40 79
- Vybavené mikrometrickým nastavovacím systémem umožňujícím nastavení v libovolné ose s přesností nejméně 0,01 mm**
- Viz vysvětlivka k podpoložkám 8460 11 00 a 8460 19 00, kde jsou uvedena měřicí a nastavovací zařízení.
- 8470**
- Počítací stroje a kapesní přístroje k záznamu, vyvolání a zobrazení údajů s výpočetními funkcemi; účtovací stroje, frankovací stroje, stroje na vydávání lístků a podobné stroje, vybavené počítacím zařízením; registrační pokladny**
- 8470 10 00**
- Elektronické kalkulačky provozuschopné bez vnějšího zdroje elektrické energie a kapesní přístroje k záznamu, vyvolání a zobrazení údajů s výpočetními funkcemi**
- Do této podpoložky patří, například:
1. elektronické kalkulačky obsahující zobrazení času a data a budík nebo, například, ještě stopky, časovací zařízení či hudební tlačítka;
 2. elektronické bateriové kapesní přístroje, které, kromě toho, že vykonávají výpočetní operace, mají paměť, do které lze ukládat údaje o telefonních číslech, časovém rozvrhu, poznámky, kalendář atd. (někdy nazývané jako „digitální diáře“);
 3. malá elektronická kapesní zařízení (rovněž nazývána „minipočítače“), která lze použít pro tvorbu slov a vět, jež jsou předkládány do zvoleného cizího jazyka, a to v závislosti na paměťových modulech použitých s těmito zařízeními; rovněž vykonávají jednoduché výpočty. Mají alfanumerickou klávesnici a pravouhlý displej.
- Do této podpoložky nepatří:
- a) náramkové a kapesní hodinky se zabudovanou malou elektronickou kalkulačkou (číslo 9101 nebo 9102);
 - b) cigaretové zapalovače se zabudovanou malou elektronickou kalkulačkou a případně s elektronickými hodinkami (číslo 9613);
 - c) podobná zařízení bez výpočetních funkcí (číslo 8543).
- 8470 30 00**
- Ostatní počítací stroje**
- Do této podpoložky patří neelektronické počítací stroje uvedené ve vysvětlivkách k HS k číslu 8470, části A), které pro účely výpočtu využívají mechanická zařízení, obvykle ozubnicové převody, bez ohledu na to, zda jsou ovládány ručně, motorem nebo elektromagneticky.
- 8470 90 00**
- Ostatní**
- Kromě strojů vyjmenovaných ve vysvětlivkách k HS k číslu 8470, částech B) a D), do této podpoložky patří stroje pro vydávání lístků (šitků) uvádějící prodejní cenu vypočítanou z hmotnosti a jednotkové ceny a dále stroje vydávající lístky za dálniční poplatky současně s uvedenou částkou.
- Do této podpoložky nepatří samostatně předkládané tiskárny (číslo 8443).

8471 **Zařízení pro automatizované zpracování dat a jejich jednotky; magnetické nebo optické snímače, zařízení pro přepis dat v kódované formě na paměťová média a zařízení pro zpracování těchto dat, jinde neuvedené ani nezahrnuté**

8471 70 30 **Optické, včetně magnetooptických**

Viz doplňková poznámka 2 k této kapitole.

8472 **Ostatní kancelářské stroje a přístroje (například rozmnožovací hektografické nebo blánové stroje, adresovací stroje, automatické rozdělovače bankovek, stroje na třídění, počítání nebo balení mincí, přístroje na ořezávání tužek, dírkovací nebo spínací přístroje)**

Do tohoto čísla nepatří psací stroje vybavené zvláštním zařízením pro psaní štítků s adresou přes šablonu (číslo 8469).

8472 90 70 **Ostatní**

Kromě strojů popsaných ve vysvětlivkách k HS k číslu 8472, pátém odstavci, bodech 2), 3), 5), 7) až 11) a 16) až 22), do této podpoložky patří:

1. stroje pro oboustranné potahování (obalení) kontraktů, datových výpisů, plánů, průkazů nebo jiných dokumentů průhlednou fólií, jehož účelem je chránit tyto dokumenty před stárnutím, falšováním, zašpiněním nebo zmačkáním.

Do této podpoložky však nepatří podobné stroje, které se nepoužívají v kancelářích (tzv. tepelné zavařovací lisy), které užívají teplo a tlak za účelem nanesení termoplastické průhledné fólie vyrobené ze syntetického materiálu na povrch nebo rubovou stranu obrázků, fotografií, uměleckých tisků nebo jiných tištěných výrobků, a patří do čísla 8477;

2. elektrické rycí stroje používané například v projekčních kancelářích.

Do této podpoložky nepatří:

a) tiskárny čísel 8443;

b) elektronické bateriové kapesní přístroje, které, kromě toho, že vykonávají výpočetní operace, mají paměť, do které lze ukládat údaje o telefonních číslech, časovém rozvrhu, poznámky, kalendář atd. (někdy nazývané jako „digitální diáře“) (podpoložka 8470 10 00).

8473 **Části, součásti a příslušenství (jiné než kryty, kufříky a podobné výrobky) vhodné pro použití výhradně nebo hlavně se stroji a přístroji čísel 8469 až 8472**

Kromě částí a součástí, sestav a příslušenství uvedených ve vysvětlivkách k HS k číslu 8473, do tohoto čísla patří:

1. magnetické hlavy technologie Winchester nebo tenké vrstvy pro periferní magnetické diskové paměťové jednotky, též se zabudovanými nosnými rameny nebo v uzavření;

2. sestavy pro ukládání dat (tak zvané Head/Disk/Assemblies, Hlava/Disk/Sestavy (HDA)) určené pro trvalé zabudování do diskových paměťových jednotek a sestávající z několika magnetických disků pevně namontovaných na nosném vřetenu, ramen datové hlavy s hlavami pro čtení/zápis, z ovládacích, přístupových a polohovacích mechanismů, vše zabudováno v hermeticky uzavřeném krytu;
3. kazety pro tisk a psaní, zhotovené ve formě jednoznačně vyměnitelného příslušenství a obsahující ve speciálním uzavření, jak barvicí, tak i korekční pásy.

8473 10 11**Elektronické sestavy**

a

8473 10 19

Viz vysvětlivky k podpoložce 8443 99 10.

8473 21 10**Elektronické sestavy**

Viz vysvětlivky k podpoložce 8443 99 10.

8473 29 10**Elektronické sestavy**

Viz vysvětlivky k podpoložce 8443 99 10.

8473 30 20**Části, součásti a příslušenství pro zařízení čísla 8471**

a

8473 30 80

Do těchto podpoložek nepatří klávesnice pro zařízení pro automatizované zpracování dat, ve svém vlastním uzavření (podpoložka 8471 60 60).

8473 30 20**Elektronické sestavy**

Viz vysvětlivky k podpoložce 8443 99 10.

8473 40 11**Elektronické sestavy**

a

8473 40 18

Viz vysvětlivky k podpoložce 8443 99 10.

8473 40 80**Ostatní**

Typy adresových desek patří do této podpoložky jsou typy, které se používají v adresovacích strojích a které obsahují adresy pro rozmnožování, a to jmenovitě ražením, psaním nebo vytlačováním. Předmětné desky tedy mohou být vyrobeny z kovu nebo syntetického materiálu nebo mohou mít formu malých rámovaných desek (karet, šablon) zhotovených z kartónu, lepenky atd.

Do této podpoložky také patří adresové desky, které ještě nebyly raženy, popsány nebo vytlačeny, za předpokladu, že jsou rozpoznatelné jako adresové desky pro adresovací stroje. Zboží tohoto druhu vyrobené z papíru, kartónu nebo lepenky, tj. malé šablony v lepenkových rámečcích a které lze proto vkládat do adresovacích strojů, však patří do čísla 4816.

8473 50 20**Elektronické sestavy**

Viz vysvětlivky k podpoložce 8443 99 10.

8477**Stroje a přístroje na zpracování kaučuku nebo plastů nebo na zhotovování výrobků z těchto materiálů, jinde v této kapitole neuvedené ani nezahrnuté**

Kromě strojů uvedených ve vysvětlivkách k HS k číslu 8477, do tohoto čísla patří:

1. stroje na odstraňování kaučukových podešví a kaučukových podpatků, i když se používají v obuvnickém průmyslu, nejsou určeny pro zpracování usně, kožek nebo kůží;
2. stroje pro krájení bloků z pěnového plastu, pěnového kaučuku, latexové pěny nebo podobných materiálů, za použití pásového nože nebo pilového listu.

8479 Stroje a mechanická zařízení s vlastní individuální funkcí, jinde v této kapitole neuvedené ani nezahrnuté**8479 40 00 Stroje pro výrobu lan, provazů nebo kabelů**

Do této podpoložky patří:

1. stroje a zařízení pro výrobu provazů, šňůr, lan nebo kabelů z textilního vlákna, jako např.:
 - a) splétací stroje, které zhotovují prameny zkrucováním dvou nebo více jednotlivých nití (kablové příze);
 - b) zkrucovací stroje na výrobu lan nebo kabelů, které zkrucují dva nebo více pramenů do lana nebo kabelu velkého průměru;
 - c) kombinované splétací a zkrucovací stroje na výrobu lan nebo kabelů, používané hlavně pro výrobu těžších šňůr a lan nebo kabelů menšího průměru;
2. stroje a zařízení pro výrobu drátěných lan a kabelů, jiných než elektrických kabelů, které pracují na stejném principu jako stroje a zařízení popsané v bodě 1 výše;
3. stroje a zařízení pro kabeláž nebo oplétání elektrických drátů a stroje pro výrobu koaxiálních kabelů.

Do této podpoložky nepatří stroje, které provádějí operace předcházející splétání, např. česání, natahování, zdvojování, postupné tažení nebo spřádání, nebo zkrucovací rámy typů používaných v přádelnách; některé stroje tohoto typu lze také používat pro výrobu jemných šňůr kroucením lanové příze (číslo 8445).

8479 89 97**Ostatní**

Do této podpoložky patří:

1. systémy pro otevírání vrat garáží, což jsou mechanická zařízení pro automatické otevírání a zavírání vrat vysouvajících se nahoru ke stropu ovládaná na dálku radiovým signálem. Jsou uchyceny ke stropu garáže a sestávají hlavně z elektrického servomotoru s hnacím vřetenem, spojovací kolejnice se zařízením pro přenos energie a pracovního ramena připevněného ke vratům garáže. Servomotor je připojen kabelem k dálkově ovládanému radiovému přijímači, který spíná přívod proudu do servomotoru, pokud přijme řídicí signál z dálkového radiového vysílače z vozidla. Radiové vysílače a přijímače nezbytné pro dálkové ovládání těchto systémů, jsou však z této podpoložky vyloučeny a zařazují se do čísla 8526 v souladu s jejich vlastními charakteristikami;
2. určité stroje a zařízení pro výrobu desek s tištěnými obvody nebo hybridních integrovaných obvodů (opracováním a řezáním větších listů laminátu na bázi papíru, tkanin ze skelných vláken, keramického nebo jiného izolačního materiálu), jako například:
 - a) kartáčovací stroje a ultrazvukové mycí stroje pro čištění listů izolačního materiálu;
 - b) válčovací nebo lící stroje pro nanášení fotorezistu, pojiva nebo adheziva na listy izolačního materiálu;
3. stroje na sestavování desek tištěných obvodů, které montují aktivní, pasivní nebo propojovací komponenty na tištěné obvody (umísťovací a připevňovací stroje). Tyto komponenty jsou automaticky dodávány do stroje na pásech. Tyto stroje umísťují tyto komponenty přesně na určené místo a montují je na tištěný obvod. Poté co jsou komponenty namontovány, jsou připevněny k tištěnému obvodu např. pájením nebo kontaktním spojováním. Kromě montáže polovodičových součástek jsou tyto stroje schopny připevňovat a umísťovat na substrát i jiné komponenty.

Do této podpoložky nepatří stroje a zařízení používané výhradně nebo hlavně pro výrobu polovodičových ingotů (boules) nebo destiček, polovodičových součástek, elektronických integrovaných obvodů nebo plochých panelových displejů (číslo 8486).

8481 Kohouty, ventily a podobná zařízení pro potrubí, kotle, nádrže, vany nebo podobné výrobky, včetně redukčních ventilů a ventilů řízených termostatem

8481 10 05 Kombinované s filtry nebo maznicemi

Do této podpoložky patří výrobky sestávající z různých komponentů, které vykonávají funkce potřebné k regulaci systémů stlačeného vzduchu: filtrace vzduchu (k odstranění nečistot, například vody, rzi, špíny atd.), nastavení správného pracovního tlaku, mazání (k zajištění hladkého chodu pneumatických komponentů).

Obvykle mají následující vzhled:



8486 Stroje, přístroje a zařízení používané výhradně nebo hlavně pro výrobu polovodičových ingotů (boules) nebo destiček, polovodičových součástek, elektronických integrovaných obvodů nebo plochých panelových displejů; stroje, přístroje a zařízení specifikované v poznámce 9 C) k této kapitole; části, součásti a příslušenství

Do tohoto čísla mimo jiné nepatří:

- stroje a zařízení pro výrobu desek s tištěnými obvody, jak jsou definovány v poznámce 5 ke kapitole 85;
- elektrické stroje a zařízení pro testování destiček nebo integrovaných obvodů elektrickým měřením a pro detekci a lokalizaci poruch, včetně strojů a zařízení, které jsou vybaveny zařízením na označování poruch nebo třídícím zařízením, jež třídí odzkoušené výrobky do specifických úložných zásobníků (kapitola 90).

8486 20 10 Obráběcí stroje pracující pomocí ultrazvuku

Viz vysvětlivky k HS k číslu 8456, druhý odstavec.

8486 20 90**Ostatní**

Kromě strojů uvedených ve vysvětlivkách k HS k číslu 8486, části B), patří do této podpoložky:

1. obráběcí stroje pro rytí nebo drážkování polovodičových destiček;
2. přístroje k rychlému zahřívání polovodičových destiček;
3. obráběcí stroje pro zpracování jakéhokoli materiálu úběrem materiálu pomocí laserů nebo jiných světelných nebo fotonových svazků;
4. přístroje pro sušení tištěných nebo umytých izolačních substrátů a kontinuální sušárny pro destičky.

8486 40 00**Stroje, přístroje a zařízení specifikované v poznámce 9 C) k této kapitole**

Kromě strojů uvedených ve vysvětlivkách k HS k číslu 8486, části D), patří do této podpoložky:

1. lisovací upevňovací přístroje a proužkové automatizované upevňovače pro montáž polovodičových součástek či elektronických integrovaných obvodů;
2. fotoaparáty jako přístroje vytvářející předlohy pro zhotovení masek nebo ohniskových destiček z materiálů potažených fotocitlivou vrstvou;
3. označovací nástroje jako přístroje vytvářející předlohy pro zhotovení masek nebo ohniskových destiček z materiálů potažených fotocitlivou vrstvou;
4. určité stroje a zařízení pro výrobu hybridních integrovaných obvodů (opracováním a řezáním větších listů keramického nebo jiného izolačního materiálu), jako např.:
 - a) kartáčovací stroje a ultrazvukové mycí stroje pro čištění listů izolačního materiálu;
 - b) válcovací nebo licí stroje pro nanášení fotorezistu, pojiva nebo adheziva na listy izolačního materiálu.

KAPITOLA 85

ELEKTRICKÉ STROJE, PŘÍSTROJE A ZAŘÍZENÍ A JEJICH ČÁSTI A SOUČÁSTI; PŘÍSTROJE PRO ZÁZNAM A REPRODUKCI ZVUKU, PŘÍSTROJE PRO ZÁZNAM A REPRODUKCI TELEVIZNÍHO OBRAZU A ZVUKU A ČÁSTI, SOUČÁSTI A PŘÍSLUŠENSTVÍ TĚCHTO PŘÍSTROJŮ**8501 Elektrické motory a generátory (s výjimkou generátorových soustrojí)**

Do tohoto čísla patří rotační elektrické motory stěračů skla automobilů, bez ramének nebo vlastních stěračů, ale s příslušnými převodovými mechanismy (čelní ozubené kolo a kmitací spojovací tyč), které převádějí rotační pohyb na kmitavý pohyb.

8502 Elektrická generátorová soustrojí a rotační měniče

Kromě elektrického strojního zařízení popsaného ve vysvětlivkách k HS k číslu 8502, částech I) a II), patří do tohoto čísla kaskádové měniče (konvertory), Ward-Leonardova soustrojí a rotační odfázovače.

8502 39 20 Turbogenerátory

Turbogenerátory jsou přímo poháněny plynovými nebo parními turbínami. Mají pevný masivní válcovitý rotor s podélnými drážkami, ve kterém je zabudováno indukční vinutí. Rotor může být v jednom kuse nebo může sestávat z několika masivních dílů.

Turbogenerátory jsou obvykle chlazeny vzduchem, avšak vysokokapacitní typy jsou chlazeny vodíkem.

8503 00 Části a součásti vhodné pro použití výhradně nebo hlavně se stroji čísel 8501 nebo 8502

Do tohoto čísla nepatří větvené obvodové desky pro elektrické motory (číslo 8536).

8504 Elektrické transformátory, statické měniče (například usměrňovače) a induktry

Kromě výrobků uvedených ve vysvětlivkách k HS k číslu 8504, patří do tohoto čísla:

1. nastavitelné transformátory (například kurzorové transformátory) a transformátory s proměnným převodem;
2. rozptylové transformátory pro fluorescenční trubice (zářivky);
3. speciální transformátory pro komunikace;
4. kompenzační cívky;
5. výstupní cívky;
6. vyhlazovací induktry;
7. cívky s pohyblivým jádrem pro úpravu indukance;
8. předřadníky (tlumivky) pro elektrické výbojky;
9. Pupinovy cívky;
10. Godefroyovy cívky;
11. stabilizované proudové zdroje (usměrňovač s regulátorem).

Do tohoto čísla patří také selenové usměrňovací prvky, ať jednotlivé (zejména selenové desky) nebo násobné.

Do tohoto čísla však nepatří křemíkové nebo germaniové jedнокrystalové usměrňovače, které jsou vytvořeny z diskretních komponentů (například usměrňovacích diod) nebo usměrňovače, které jsou vytvořeny z integrovaných obvodů, hlavně mikroobvodů, též vybavené chladicím nebo izolačním zařízením atd., jelikož poznámka 8 k této kapitole určuje takovýmto komponentům zařazení do čísla 8541 nebo do čísla 8542 (viz rovněž poznámka 2 k této kapitole).

Dále do tohoto čísla nepatří:

- a) komutátory pro víceodbočkové transformátory (číslo 8536);
- b) usměrňovací elektronky a trubice, jako např. fanotrony, tyratrony, ignitrony a vysokonapěťové usměrňovací elektronky pro rentgenová zařízení (podpoložka 8540 89 00);
- c) regulátory napětí čísla 9032.

8504 40 30

Používané s telekomunikačními přístroji, zařízeními pro automatizované zpracování dat a jejich jednotkami

Do této podpoložky patří statické měniče pro telekomunikační přístroje nebo pro zařízení pro automatizované zpracování dat a jejich jednotky, které:

- mají obvykle stabilizační obvody;
- mají specifické výstupní napětí například 3,3, 5, 12, 24, 48 nebo 60 V.

Statické měniče pro telekomunikační přístroje nebo pro zařízení pro automatizované zpracování dat a jejich jednotky slouží k převodu střídavého proudu (AC) z hlavní elektrické sítě na požadovaný stejnosměrný proud (DC).

U zařízení pro automatizované zpracování dat se používají tak zvané zdroje nepřerušitelného napájení (UPS), které zajišťují „záložní“ energii (se signálem o „správném výkonu“) v případě, kdy dojde k poruše při dodávce energie, a tak lze předejít ztrátě dat.

8504 90 05

Elektronické sestavy strojů podpoložky 8504 50 20

Pro definici výrazu „elektronické sestavy“, viz vysvětlivky k podpoložce 8443 99 10.

8504 90 91

Elektronické sestavy strojů podpoložky 8504 40 30

Pro definici výrazu „elektronické sestavy“, viz vysvětlivky k podpoložce 8443 99 10.

8505

Elektromagnety; permanentní magnety a výrobky určené ke zmagnetizování na permanentní magnety; sklíčidla, svěradla a podobná upínací zařízení, elektromagnetická nebo permanentně magnetická; elektromagnetické spojky, převody a brzdy; elektromagnetické zdvihací hlavy

8505 90 20

Elektromagnety; sklíčidla, svěráky a podobná upínací zařízení, elektromagnetická nebo permanentně magnetická

Do této podpoložky patří elektricky pracující magnety namontované na dveřích osobních automobilů a tvořící část centrálního systému zamykání dveří. Takové systémy jsou připojeny k napájecímu zdroji vozidla a jsou ovládány řídicími signály z elektrického řídicího zařízení patřícího k systému. Když se jedny z dveří ručně otevřou nebo zavřou, současně se elektromagneticky odemknou nebo zamknou ostatní dveře vozidla.

Do této podpoložky však nepatří solenoidem ovládané vstřikovací ventily pro vznětové nebo zážehové pístové motory s vnitřním spalováním, jejichž ventilová tělesa a jehly jsou vybaveny vinutím magnetu a kotvou magnetu (podpoložka 8409 91 00 nebo 8409 99 00).

8506 Galvanické články a baterie**8506 10 11 Válcové články**

Válcové články mají kruhový příčný průřez. Pozitivní a negativní pole jsou na opačných koncích. Délka válcových článků je větší než jejich průměr:

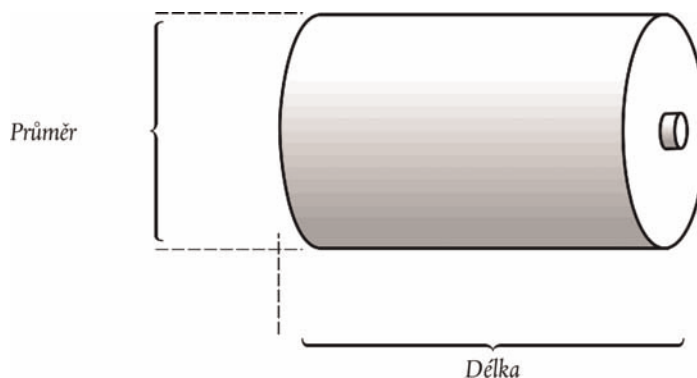
**8506 10 91 Válcové články**

Viz vysvětlivky k podpoložce 8506 10 11.

8506 50 10 Válcové články

Viz vysvětlivky k podpoložce 8506 10 11.

8506 50 30 Knoflíkové články

Výška knoflíkových článků je menší než nebo rovna průměru:

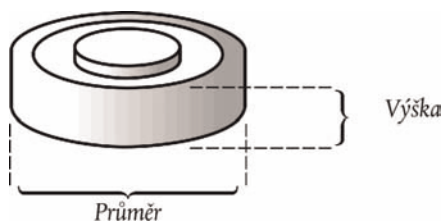
**8507 Elektrické akumulátory, včetně separátorů pro ně, též pravouhlých (včetně čtvercových)****8507 20 20 Ostatní olověné akumulátory**

a
8507 20 80

S výjimkou akumulátorů, používaných pro startování pístových motorů (viz podpoložky 8507 10 20 a 8507 10 80) patří do těchto podpoložek elektrické olověné akumulátory uvedené ve vysvětlivkách k HS k číslu 8507, třetím odstavci, bodu 1).

Tyto akumulátory se používají například pro pohon elektrických vozidel a pro napájení telekomunikačních zařízení energií.

8507 30 20 Niklo-kadmiové

a
8507 30 80

Akumulátory těchto podpoložek se používají zejména v bezpečnostních svítlích horníků a často jako náhrada suchých baterií v zařízeních jako jsou přenosná rádia, televizní přístroje, elektrické holicí strojky a jiné elektrické spotřebiče.

8507 80 20 až 8507 80 80	Ostatní akumulátory Do těchto podpoložek patří stříbro-zinkové a stříbro-kadmiové akumulátory.
8507 90 30 a 8507 90 80	Části a součásti Do těchto podpoložek nepatří spojovací části a součásti akumulátorových prvků (podpoložka 8536 90 85).
8509	Elektromechanické přístroje pro domácnost, s vestavěným elektrickým motorem, jiné než vysavače čísla 8508
8509 80 00	Ostatní přístroje Do této podpoložky patří elektrické sady pro manikúru a pedikúru s vestavěným elektrickým motorem, které jsou připojeny kabelem k napájecí jednotce patřící k tomuto přístroji.
8510	Holicí strojky, stříhačky na vlasy a srst a depilační přístroje, s vestavěným elektrickým motorem
8510 10 00	Holicí strojky Do této podpoložky patří i holicí strojky, které mají zabudován strojek na stříhání vlasů.
8511	Elektrické zapalovací nebo spouštěcí přístroje a zařízení pro zážehové nebo vznětové spalovací motory s vnitřním spalováním (například magnetické zapalovače (magneta), dynamy s magnetem (magdyna), zapalovací cívky, zapalovací svíčky a žhavicí svíčky, spouštěče); generátory (například dynamy, alternátory) a regulační spínače používané ve spojení s těmito motory
8511 40 00	Spouštěče a víceúčelové startovací generátory Zařízení této podpoložky obvykle pracuje na 6, 12 nebo 24 V a má zvláštní prvky pro připevnění k motorům. Do této podpoložky patří: <ol style="list-style-type: none">1. spouštěče motorů s kluznou kotvou, spouštěče motorů s kluzným napáječem, spouštěče motorů se spirálovým pohybem a spouštěče motorů s kluzným pastorkem a spirálovým pohybem;2. zařízení, které je výsledkem spojení spouštěče motoru a generátoru do jedné jednotky.
8512	Elektrické přístroje osvětlovací nebo signalizační (kromě výrobků čísla 8539), elektrické stěrače, rozmrazovače a odmlžovače pro jízdní kola nebo motorová vozidla
8512 30 10	Poplašná zařízení na ochranu proti vloupání, používaná v motorových vozidlech Viz vysvětlivky k HS k číslu 8512, druhý odstavec, bod 11).
8512 90 90	Ostatní Do této podpoložky patří rámečky a reflektory pro přední světla, a ramena stěračů, se stírátky nebo bez nich, pro elektrické stěrače skel. Do této podpoložky však nepatří objímky žárovek (podpoložka 8536 61 10 nebo 8536 61 90).

8514 **Elektrické průmyslové nebo laboratorní pece (včetně pecí pracujících indukčně nebo dielektrickými ztrátami); ostatní průmyslová nebo laboratorní zařízení pro tepelné zpracování materiálů indukčně nebo dielektrickými ztrátami**

8514 20 80 **Dielektrické pece**

Mikrovlonné trouby a pece určené k použití v restauracích, jídelnách atd. se od přístrojů pro domácnost čísla 8516 liší svým výkonem a objemem. Trouby a pece s výkonem vyšším než 1 000 W nebo s objemem větším než 34 litrů se považují za pece pro průmyslové účely. U mikrovlonných trub a pecí, které jsou v jednom uzavření kombinovány s grilem nebo jiným druhem trouby nebo pece, platí výše uvedený výkon pouze pro mikrovlonnou část. Na zařazení těchto kombinovaných přístrojů nemá vliv kritérium objemu trouby nebo pece.

Mikrovlonné trouby a pece s výkonem, který není vyšší než 1 000 W, a s objemem, který není větší než 34 litrů se považují za trouby a pece používané v domácnosti (číslo 8516).

8516 **Elektrické průtokové nebo zásobníkové ohřívače vody a ponorné ohřívače; elektrické přístroje pro vytápění prostor a půdy (zeminy); elektrotepelné přístroje pro péči o vlasy (například vysoušeče vlasů, natáčky na vlasy, vlasové kulmy) a vysoušeče rukou; elektrické žehličky; ostatní elektrotepelné přístroje používané v domácnosti; elektrické topné rezistory (odpory), jiné než čísla 8545**

8516 10 11 **Elektrické průtokové nebo zásobníkové ohřívače vody a ponorné ohřívače**

a

8516 10 80

Do těchto podpoložek patří:

1. ohřívače vody, které pracují jako průtokové ohřívače vody i jako zásobníkové ohřívače vody;
2. elektrické kotle, které produkují pouze horkou vodu nebo současně horkou vodu a nízkotlakou páru.

Do těchto podpoložek nepatří elektricky vyhřívané parní kotle a kotle zvané na „přehřátou vodu“ (číslo 8402) a elektricky vyhřívané kotle pro ústřední vytápění (číslo 8403).

8516 21 00 **Elektrické přístroje pro vytápění prostor a půdy (zeminy)**

až

8516 29 99

Do těchto podpoložek patří:

1. elektrické topné zařízení pro sauny;
2. baterií napájená topná zařízení pro ohřev a rozmrazování zamrzlých zámek dveří motorových vozidel pomocí topného prvku umístěného v zámku. Tato malá přenosná zařízení mohou obsahovat svítidlo typu patřící do čísla 8513 pro osvětlení pracovního prostoru.

8516 50 00 **Mikrovlonné trouby a pece**

Viz vysvětlivky k podpoložce 8514 20 80.

8516 60 10 **Variče (obsahující alespoň troubu a plotýnku)**

Tyto variče sestávají alespoň z plotýnky a trouby (která může rovněž obsahovat mikrovlonnou jednotku nebo gril).

8516 79 70 **Ostatní**

Kromě přístrojů popsaných ve vysvětlivkách k HS k číslu 8516, části E), bodech 5) až 20), do této podpoložky patří:

1. sauny s infračervenými zářiči (jednotlivé kabiny);
2. desky pro ohřívání nohou;
3. elektricky vyhřívaná obuvnická kopyta (napínáky);
4. zařízení pro čištění kontaktních čoček, sestávající z dvou malých elektricky vyhřívaných komůrek se šroubovacími víčky, do kterých se vkládají kontaktní čočky a v kterých se vyhřívá čisticí kapalina.

8516 80 20 **Elektrické topné rezistory (odpory)**

a

8516 80 80

Do této podpoložky patří dráty, kabely, pásy apod., které jsou izolovány a vydávají teplo pro vyhřívání stropů, stěn, potrubí, nádob atd.

Do této podpoložky však nepatří topné rezistory (odpory) připojené k částem přístroje, například, základním deskám žehliček a plotýnkám elektrických vařičů (podpoložka 8516 90 00).

8517

Telefonní přístroje, včetně telefonů pro celulární sítě nebo jiné bezdrátové sítě; ostatní přístroje pro vysílání nebo přijímání hlasu, obrazů nebo jiných dat, včetně přístrojů pro komunikaci v drátových nebo bezdrátových sítích (jako jsou lokální nebo dálkové sítě), jiné než vysílací nebo přijímací přístroje čísel 8443, 8525, 8527 nebo 8528

8517 12 00

Telefony pro celulární sítě nebo jiné bezdrátové sítě

Viz vysvětlivky k HS k číslu 8517, část I), písmenu B).

Do této podpoložky patří telefony pro celulární sítě, tzv. mobilní telefony.

„Mobilní telefony“ mají tyto vlastnosti:

- jsou „kapesní“, tj. při měření v nejkompaktnější podobě nepřesahují jejich rozměry 170 mm × 100 mm × 45 mm;
- jsou provozuschopné bez vnějšího zdroje elektrické energie;
- mají mikrofon i sluchátko a/nebo reproduktor, buď v samotném přístroji, nebo v podobě oddělitelné náhlavní soupravy (headsetu) předkládané společně s mobilním telefonem, pro vysílání a příjem hlasu umožňující hlasovou komunikaci;
- mají další komponenty, například zesilovač a telefonní anténu, které zajišťují obousměrný přenos hlasu na krátkou vzdálenost v rámci sítě tvořené základními stanicemi položky 8517 61 a využívající frekvenční pásma pro mobilní telefonii;
- jsou schopny telefonní komunikace pomocí celulárních sítí, jsou-li vybaveny kartou SIM (modul identity účastníka) různých druhů (fyzický nebo software), která byla aktivována. Mohou umožňovat tísňová volání bez karty SIM.

„Mobilní telefony“ mohou mít i další funkce, například odesílání a přijímání zpráv SMS (služba krátkých textových zpráv) a MMS (služba multimediálních zpráv); e-mail; přepojování paketů pro přístup k internetu; vysílání a příjem signálů pro určení polohy; navigaci, plánování trasy, mapy, instant messaging, VoIP (Voice over Internet Protocol); PDA (osobní digitální pomocník); hry; příjem rádiových nebo televizních signálů; snímání, záznam a reprodukci zvuku a obrazu.

Bez ohledu na tyto doplňkové funkce je funkce mobilní telefonie obecně hlavní funkcí mobilních telefonů, které vykazují všechny výše uvedené vlastnosti. Tak je tomu například tehdy, když funkce telefonie převáží nad všemi ostatními funkcemi, včetně případů, kdy je uživatel běžně upozorňován na příchozí hovory bez ohledu na používané druhotné funkce.

8517 18 00

Ostatní

Kromě telefonních přístrojů popsaných ve vysvětlivkách k HS k číslu 8517, části I), písmenu A), patří do této podpoložky tlačítkové telefonní přístroje, které mají čtecí zařízení magnetických karet, zobrazovací jednotku dat, desku elektronických obvodů s mikroprocesorem, několik datových pamětí, hodiny a modulátor-demodulátor (modem). Tyto přístroje lze používat nejen jako telefonní přístroje, ale také (například v supermarketech) jako datové terminály, např. pro ověřování magnetických kreditních karet či šeků nebo pro přenos dat o prodeji telefonními linkami do zařízení pro automatizované zpracování dat.

8517 62 00**Zařízení pro příjem, konverzi a vysílání nebo regeneraci hlasu, obrazů nebo jiných dat, včetně přepínacích a směrovacích přístrojů**

Do této podpoložky patří dvě skupiny přístrojů:

1. přístroje pro příjem, konverzi a vysílání hlasu, obrazů nebo jiných dat;
2. přístroje pro regeneraci hlasu, obrazů nebo jiných dat.

Do této podpoložky patří:

1. karty pro síťová rozhraní;
2. modemy;
3. opakovače;
4. rozbočovače;
5. můstky (včetně přepínačů);
6. směrovače.

Do této podpoložky patří přístroje sestávající ze všech částí potřebných pro vysílání a příjem umístěných v jedné skříni nebo uzavření. Tak tomu je například u přenosných vysílaček s přijímačem (walkie-talkie), které obsahují baterie nebo akumulátory potřebné pro svůj provoz, nebo u přístroje vysílač-přijímač, kde napájecí zdroj bývá oddělený a k přístroji je připojen jenom kabelem.

Do těchto podpoložek také patří jednotky, u nichž jsou prvky vysílače a přijímače umístěny v různých nábytkových jednotkách nebo pouzdrech, a to za předpokladu, že vytvářejí funkční jednotku. Aby byly považovány za funkční jednotku, musí být přístroj vysílač-přijímač instalován blízko vedle sebe (například ve stejné budově nebo ve stejném vozidle) a musí mít některé prvky společné, jako např. anténu.

Do této podpoložky rovněž patří takzvané „bezdrátové náhlavní soupravy (headsety)“ navržené pro použití výhradně nebo hlavně s telefony pro celulární síť (mobilní telefony) a určené k umístění na ucho, aby nebylo nutné přístroj držet v ruce. Tyto soupravy umožňují uživateli ovládat funkce telefonu, jako jsou příjem, ukončení hovoru a vytáčení čísel (například vytáčení posledního volaného čísla) ve vzdálenosti přibližně 10 m od telefonu a umožňují seřizovat hlasitost poslechu ve sluchátku. Součástí těchto náhlavních souprav je radiový vysílač/přijímač zajišťující spojení s mobilním telefonem pomocí bezdrátové technologie, jako je například „Bluetooth“.

8517 69 10**Videotelefony**

Viz vysvětlivky k HS k číslu 8517, část II), písmenu C).

Do této podpoložky rovněž patří uzavřené obvody televizních systémů, které sestávají z jedné kamery, panelu s několika vyvolávacími tlačítky, z jednoho nebo více monitorů připojených ke komunikační stanici a koaxiálních kabelů pro propojení různých prvků, předkládané ve formě sady v balení pro drobný prodej.

Výrobky této podpoložky mohou být rovněž kombinovány s elektrickým zařízením pro otevírání dveří, signalizačním zařízením nebo se zdrojem světla.

8517 69 39**Ostatní**

Do této podpoložky patří:

1. pevná přijímací zařízení (včetně zařízení používaných především v rozsáhlých zařízeních) a zvláštní přístroje jako např. utajovací zařízení (například inventory spektra); některé přijímače, nazývané „diverzifikované přijímače“, využívají k tomu, aby nedocházelo ke kolísání rádiového signálu, několik technologií příjmu;
2. přijímače pro radiotelefonii určené pro motorová vozidla, lodě, letadla, vlaky atd.;

3. přijímače užívané v systémech radiotelegrafické lokalizace osob;
4. radiopřijímače pro simultánní tlumočení při mnohojazyčných konferencích;
5. zvláštní přijímače pro tísňové signály z lodí, letadel atd.;
6. přijímače telemetrických signálů;
7. „faksimilní“ radiotelegrafické přístroje pro příjem kopií dokumentů, novin, plánů, sdělení atd. a jejich zobrazení na citlivém papíře.

8517 69 90**Ostatní**

Do této podpoložky patří:

1. pevné vysílače. Některé typy, používané především v rozsáhlých zařízeních, zahrnují zvláštní přístroje, jako například utajovací zařízení (například inventory spektra) a multiplexní zařízení (používaná k souběžnému odesílání více než dvou sdělení);
2. vysílače pro radiotelefonii určené pro motorová vozidla, lodě, letadla, vlaky atd.;
3. vysílače používané pro systémy radiotelegrafické lokalizace osob;
4. radiové vysílače pro simultánní tlumočení při mnohojazyčných konferencích;
5. samočinné vysílače pro tísňové signály z lodí, letadel atd.;
6. „faksimilní“ radiotelegrafické přístroje pro odesílání kopií dokumentů, novin, plánů, sdělení atd.;
7. vysílače telemetrických signálů.

8518**Mikrofony a jejich stojany; reproduktory, též vestavěné; sluchátka všech druhů, též kombinovaná s mikrofonem, a soupravy (sady) sestávající z mikrofonu a jednoho nebo více reproduktorů; elektrické nízkofrekvenční zesilovače; elektrické zesilovače zvuku**

Do tohoto čísla patří samostatně předkládané bezdrátové mikrofony, náhlavní sluchátka, sluchátka a reproduktory, též kombinované.

Do tohoto čísla nepatří:

1. samostatně předkládané bezdrátové mikrotelefony k drátovým telefonním přístrojům (viz vysvětlivky k HS k položce 8517 62);
2. samostatně předkládané bezdrátové náhlavní soupravy (kombinace náhlavního sluchátka a mikrofonu), které umožňují vytáčet telefonní číslo (viz vysvětlivky k HS k podpoložce 8517 62 00).

8519**Přístroj pro záznam nebo reprodukci zvuku****8519 81 15****Kapesní kazetové přehrávače**

Pro vymezení rozměrů těchto přístrojů se použije poznámka k položce 1 ke kapitole 85 a při stanovení těchto rozměrů se měří skříňka; výstupky jako jsou ovládací tlačítka, uzavírací zařízení a zabezpečovací úchytky se neberou v úvahu.

- 8519 81 35** **Ostatní**
- Do této podpoložky nepatří zařízení pro reprodukci zvuku, nazývaná „MP3 přehrávače“, která využívají optická média a která obsahují zařízení, jež lze následně za pomoci programového vybavení aktivovat pro příjem rozhlasového vysílání (číslo 8527).
- 8519 81 45** **Ostatní**
- Použijí se, *mutatis mutandis*, vysvětlivky k podpoložce 8519 81 35.
- 8519 81 65** **Kapesní magnetofony**
- Použijí se, *mutatis mutandis*, vysvětlivky k podpoložce 8519 81 15.
- 8519 81 95** **Ostatní**
- Použijí se, *mutatis mutandis*, vysvětlivky k podpoložce 8519 81 35.
- 8521** **Přístroje pro videofonní záznam nebo jeho reprodukci, též s vestavěným videotunerem**
- 8521 90 00** **Ostatní**
- Do této podpoložky patří přístroje bez obrazovky schopné přijímat televizní signál, takzvané „set-top boxy“, se zabudovaným zařízením pro záznam nebo reprodukci (např. pevný disk nebo mechanika DVD).
- 8522** **Části, součásti a příslušenství vhodné pro použití výhradně nebo hlavně s přístroji čísel 8519 až 8521**
- 8522 90 41** **Elektronické sestavy**
a
8522 90 49
- Viz vysvětlivky k podpoložce 8443 99 10.
- 8523** **Disky, pásky, energeticky nezávislá polovodičová paměťová zařízení, „čipové karty“ a jiná média pro záznam zvuku nebo jiného fenoménu, též nenahraná, včetně matric a galvanických otisků pro výrobu disků, avšak kromě výrobků kapitoly 37**
- Předkládají-li se média podle tohoto čísla společně s jiným zbožím, použijí se pro zařazení tyto zásady:
1. pokud média a jiné zboží tvoří sady v balení pro drobný prodej podle všeobecného pravidla 3 b) pro výklad kombinované nomenklatury, je třeba sadu zařadit s tím, že se použije uvedené pravidlo, nebo
 2. pokud média a jiné zboží netvoří sadu v balení pro drobný prodej podle všeobecného pravidla 3 b) pro výklad kombinované nomenklatury, je třeba média zařadit do vlastní náležité podpoložky.
- 8523 21 00** **Karty se zabudovaným magnetickým proužkem**
- Do této podpoložky rovněž patří tiskoviny, jako jsou cestovní lístky a palubní lístky, které mají jeden nebo více magnetických proužků.
- 8523 29 15** **Nenahrané**
- Do této podpoložky patří také pásky, které byly před použitím nastříhány na určitou délku.

8523 40 11 **Disky pro laserové snímací systémy s kapacitou záznamu nepřesahující 900 megabajtů, jiné než mazatelné**

Do této podpoložky patří zapisovatelné kompaktní disky (CD-R).

Disky CD-R jsou obvykle vyráběny z bezbarvého průhledného polykarbonátu o tloušťce 1,2 mm. Vrchní strana je potažena zlatou či stříbrnou reflexní vrstvou a může být potištěna. Spodní strana je potažena vrstvou barviva a ochrannou vrstvou. Mají průměr 8 nebo 12 cm nebo mohou mít podobu karty.

Kapacitu záznamu lze ověřit pomocí čtecích/zapisovacích přístrojů s příslušným záznamovým softwarem.

Ačkoli lze zápis na takovéto disky provést ve více krocích, zaznamenané informace není možné smazat.

8523 40 13 **Disky pro laserové snímací systémy s kapacitou záznamu převyšující 900 megabajtů, avšak nepřesahující 18 gigabajtů, jiné než mazatelné**

Do této podpoložky patří digitální víceúčelové disky s možností záznamu (DVD+/-R).

Na rozdíl od disků CD-R podpoložky 8523 40 11 jsou disky DVD+/-R složeny ze dvou polykarbonátových vrstev o tloušťce 0,6 mm, splených dohromady. Tento fyzický rozdíl lze zjistit přezkoumáním vnějšího okraje disku. Mají průměr 8 nebo 12 mm.

Kapacitu záznamu lze ověřit pomocí čtecích/zapisovacích přístrojů s příslušným záznamovým softwarem.

Ačkoli lze zápis na takovéto disky provést ve více krocích, zaznamenané informace není možné smazat.

8523 40 19 **Ostatní**

Do této podpoložky patří:

1. optické disky, z nichž lze smazat zaznamenané informace a na které lze zaznamenat údaje nové („přepisovatelné kompaktní disky“ (CD-RW) a „přepisovatelné digitální víceúčelové disky“ (DVD-/+RW)). Lze je identifikovat pomocí softwaru pro záznam na disk v zařízení pro automatizované zpracování dat;
2. přepisovatelné DVD-RAM a „minidisky“, které jsou umístěny v kazetách.

8523 52 10 **„Čipové karty“**

a

8523 52 90 Viz vysvětlivky k HS k číslu 8523 , část C), bod 2).

Do těchto podpoložek rovněž patří elektronické bezdotykové karty / štítky, které obvykle sestávají z cívky aktivované signálem ze čtecího zařízení; na cívce vzniká napětí, kterým se napájí mikroobvod, dále ze systému na generování kódů, který s příchozím signálem z cívky generuje data, a antény pro přenos signálu.

8525 **Vysílací přístroje pro rozhlasové nebo televizní vysílání, též obsahující přijímací zařízení nebo zařízení pro záznam nebo reprodukci zvuku; televizní kamery, digitální fotoaparáty a videokamery se záznamem obrazu i zvuku (kamkordéry)**

Do tohoto čísla patří termozobrazovací kamery s infračerveným zobrazovačem, který zachycuje tepelné záření a převádí ho na zobrazení, jež vyjadřuje teploty jednotlivých povrchů nebo objektů v různých odstínech šedé nebo v různých barvách, avšak které nemohou měřit teploty nebo vyjadřovat naměřené teploty v číslech.

8525 60 00 **Vysílací přístroje obsahující přijímací zařízení**

Do této podpoložky také patří jednotky, u nichž jsou prvky vysílače a přijímače umístěny v různých nábytkových jednotkách nebo pouzdrách, za předpokladu, že vytvářejí funkční jednotku. Aby byly považovány za funkční jednotku, musí být přístroj vysílač-přijímač instalován blízko vedle sebe (například ve stejné budově nebo ve stejné vozidle) a musí mít některé prvky společné, jako např. anténu.

8525 80 11
až
8525 80 99

Televizní kamery, digitální fotoaparáty a videokamery se záznamem obrazu i zvuku (kamkordéry)

Viz vysvětlivky k HS k číslu 8525, část B).

Do těchto podpoložek nepatří elektronická čtecí zařízení pro osoby s postižením zraku (viz vysvětlivky k podpoložce 8543 70 90).

8525 80 30

Digitální fotoaparáty

Digitální fotoaparáty patří do této podpoložky jsou vždy schopny zaznamenávat statické snímky; snímky se ukládají do vnitřní paměti či na vyměnitelná média.

Většina fotoaparátů této podpoložky má konstrukci tradičního fotoaparátu a nemá sklopný hledáček.

Tyto fotoaparáty mohou být rovněž schopny zaznamenávat videosekvence. Fotoaparáty zůstávají zařazeny v této podpoložce, nejsou-li schopny, při využití nejvyšší kapacity paměti, záznamu alespoň 30 minut souvislé videosekvence v rozlišení 800 × 600 pixelů (nebo vyšším) při rychlosti 23 snímků za sekundu (nebo vyšší).

Ve srovnání s videokamerami se záznamem obrazu i zvuku (kamkordéry) podpoložek 8525 80 91 a 8525 80 99 nabízí mnoho digitálních fotoaparátů (při použití ve funkci videokamery) funkci optického transfokátoru během videozáznamu.

Některé fotoaparáty po určité době, bez ohledu na kapacitu paměti, videozáznam automaticky ukončí.

8525 80 91
a
8525 80 99

Videokamery se záznamem obrazu i zvuku (kamkordéry)

Videokamery se záznamem obrazu i zvuku zařazené do těchto podpoložek mohou vždy zaznamenávat videosekvence; videosekvence se ukládají do vnitřní paměti či na vyměnitelná média.

Videokamery se záznamem obrazu i zvuku těchto podpoložek mají obecně jinou konstrukci než digitální fotoaparáty podpoložky 8525 80 30. Bývají zpravidla vybaveny sklopným hledáčkem a jsou často předkládány společně s dálkovým ovládním. Vždy nabízejí funkci optického transfokátoru během videozáznamu.

Tyto videokamery se záznamem obrazu i zvuku mohou rovněž disponovat funkcí záznamu statických snímků.

Fotoaparáty do této podpoložky nepatří, nejsou-li schopny, při využití nejvyšší kapacity paměti, záznamu alespoň 30 minut souvislé videosekvence v rozlišení 800 × 600 pixelů (nebo vyšším) při rychlosti 23 snímků za sekundu (nebo vyšší).

8525 80 99

Ostatní

Do této podpoložky patří videokamery se záznamem obrazu i zvuku (tzv. „kamkordéry“) pro záznam nejen obrazu snímaného kamerou, ale i signálů z externích zdrojů, například DVD přehrávačů, zařízení pro automatizované zpracování dat a televizních přijímačů. Takto zaznamenaný obraz může být přehráván pomocí externího televizního přijímače nebo monitoru.

Do této podpoložky rovněž patří „kamkordéry“, ve kterých je video vstup zablokovaný deskou nebo jiným způsobem nebo ve kterých může být obrazové rozhraní (interface) následně aktivováno jako video vstup pomocí softwaru. Tento přístroj je však přesto určen pro záznam televizních programů nebo jiných signálů z externího zdroje.

Avšak, „kamkordéry“, které mohou obraz snímaný kamerou pouze zaznamenávat a přehrávat pomocí externího televizního přijímače patří do podpoložky 8525 80 91.

- 8527** **Přijímací přístroje pro rozhlasové vysílání, též kombinované v jednom uzavření s přístrojem pro záznam nebo reprodukci zvuku nebo s hodinami**
- Pro vysílací přístroje, které obsahují přijímací přístroj, viz vysvětlivky k podpoložce 8525 60 00.
- 8527 12 10** **Kapesní radiokazetové přehrávače**
a
8527 12 90 Viz vysvětlivky k podpoložce 8519 81 15.
- 8527 13 10** **S laserovým snímacím systémem**
- Do této podpoložky patří rozhlasové přijímače kombinované s přístrojem pro záznam nebo reprodukci zvuku s laserovým snímacím systémem, též kombinované s jiným přístrojem pro záznam nebo reprodukci zvuku (např. kazetového typu) nebo s hodinami.
- Do této podpoložky také patří zařízení pro reprodukci zvuku, nazývaná „MP3 přehrávače“, která využívají optická média a která obsahují zařízení, jež lze následně za pomoci programového vybavení aktivovat pro příjem rozhlasového vysílání.
- 8527 13 99** **Ostatní**
- Použijí se, *mutatis mutandis*, vysvětlivky k podpoložce 8527 13 10.
- 8527 21 20** **S laserovým snímacím systémem**
- Použijí se, *mutatis mutandis*, vysvětlivky k podpoložce 8527 13 10.
- 8527 21 70** **S laserovým snímacím systémem**
- Použijí se, *mutatis mutandis*, vysvětlivky k podpoložce 8527 13 10.
- 8527 91 11** **Kombinované s přístrojem pro záznam nebo reprodukci zvuku**
až
8527 91 99
- Stereofonní systémy (hi-fi systémy) obsahující radiopřijímač, dodávané v sadách pro drobný prodej, sestávající z modulárních jednotek ve svých vlastních uzavřeních, například v kombinaci s CD přehrávačem, kazetovým magnetofonem a zesilovačem s ekvalizérem, patří vždy do těchto podpoložek jako radiopřijímače, které jim dávají podstatný charakter.
- 8527 91 11** **Umístěné pod jedním uzavřením spolu s jedním nebo více reproduktory**
a
8527 91 19
- Do těchto podpoložek patří přístroje, které mají neoddělitelné reproduktory.
- Do těchto podpoložek však nepatří přístroje s oddělitelnými reproduktory, i když mohou být tyto reproduktory připevněny k přístroji pomocí upevňovacích prostředků (podpoložky 8527 91 35, 8527 91 91 nebo 8527 91 99).
- 8527 91 35** **Ostatní**
až
8527 91 99
- Pokud jsou reproduktory pro stereofonní systémy (hi-fi systémy) speciálně konstruovány pro ostatní komponenty sady a jsou s nimi společně baleny, patří do těchto podpoložek.
- 8527 91 35** **S laserovým snímacím systémem**
- Použijí se, *mutatis mutandis*, vysvětlivky k podpoložce 8527 13 10.

8528 **Monitory a projektory, bez vestavěného televizního přijímacího přístroje; televizní přijímací přístroje, též s vestavěnými rozhlasovými přijímači nebo s přístroji pro záznam nebo reprodukci zvuku nebo obrazu**

Podle všeobecného pravidla 3 c) pro výklad kombinované nomenklatury patří do tohoto čísla kamerové monitorovací systémy sestávající z omezeného počtu televizních kamer a jednoho videomonitoru, a to za předpokladu, že jsou upraveny jako sada v balení pro drobný prodej.

Komponenty těchto kamerových monitorovacích systémů musí být zařazeny samostatně, pokud systém není upraven jako sada v balení pro drobný prodej (viz vysvětlivky k HS ke třídě XVI (část VII)).

Do tohoto čísla nepatří elektronická čtecí zařízení pro osoby s postižením zraku (viz vysvětlivka k podpoložce 8543 70 90).

8528 61 00
až
8528 69 99

Projektory

Do těchto podpoložek nepatří produkty sestávající z projektoru a obrazovky v témže uzavření (podpoložky 8528 51 00 až 8528 59 80, nebo pokud mají integrovaný televizní přijímací přístroj podpoložky 8528 72 10).

8528 69 10

Pracující pomocí plochého panelového displeje (například zařízení z kapalných krystalů), schopné zobrazovat digitální informace generované zařízením pro automatizované zpracování dat

Vedle přístrojů pracujících pomocí zařízení z kapalných krystalů (LCD) patří do této podpoložky též přístroje pracující pomocí technologie digitálního zpracování světla. Ty pracují pomocí polovodičově ovládaného mechanického mikrozrcadlového zařízení.

8528 71 11
až
8528 71 19

Videotunery

Do těchto podpoložek patří přístroje se zabudovaným videotunerem, který převádí vysokofrekvenční televizní signály na signály použitelné pro přístroje pro záznam nebo reprodukci obrazu nebo monitory.

Tyto přístroje obsahují obvody voliče, které umožňují naladění speciálního kanálu nebo nosné frekvence, a demodulační obvody. Tyto přístroje mohou být rovněž vybaveny dekódovacím zařízením (barvy) nebo separačními obvody pro synchronizaci. Obvykle jsou určeny pro použití s individuální anténou nebo se sdíleným anténním systémem (vysokofrekvenčním kabelovým rozvodem).

Výstupní signál může být použit jako vstupní signál pro monitory nebo přístroje pro záznam nebo reprodukci signálu. Tento signál sestává z původního signálu kamery (tj. není modulován pro účely přenosu).

Analogové videotunery spadající do těchto podpoložek mohou mít formu modulů obsahujících alespoň radiofrekvenční obvody (radiofrekvenční blok), mezifrekvenční obvody (mezifrekvenční blok) a obvody pro demodulaci (demodulační blok), kde výstupem je samostatný zvukový a kompozitní videosignál v základním pásmu (CVBS).

Digitální videotunery spadající do těchto podpoložek mohou mít formu modulů obsahujících alespoň radiofrekvenční blok, mezifrekvenční blok, demodulační blok a dekodér MPEG pro digitální televizi, kde výstupem je samostatný zvukový a digitální videosignál.

Moduly obsahující komponenty jak analogového, tak i digitálního videotuneru spadají do těchto podpoložek, pokud lze podle všeobecného pravidla 2 a) pro výklad kombinované nomenklatury jednu z komponent zařadit jako kompletní nebo dokončený videotuner.

Modul nesplňující výše uvedené podmínky se zařadí jako součást do položky 8529.

8528 71 11

Elektronické sestavy určené k zabudování do zařízení pro automatizované zpracování dat

Pro definici výrazu „elektronické sestavy“ viz vysvětlivky k podpoložce 8443 99 10.

8528 71 13

Přístroje se zařízením na bázi mikroprocesoru se zabudovaným modemem pro získání přístupu na internet a které mají funkci interaktivní výměny informací, schopné přijímat televizní signál („set-top boxy s komunikační funkcí“)

Do této podpoložky patří přístroje bez obrazovky, takzvané „set-top boxy s komunikační funkcí“, které sestávají z těchto hlavních součástí:

- mikroprocesoru,
- videotuneru,

Přítomnost RF konektoru naznačuje, že přístroj může být vybaven videotunerem.

- modemu.

Modemy modulují a demodulují příchozí i odchozí datové signály. Umožňují tak obousměrnou komunikaci pro účely získání přístupu na internet. Příklady takových modemů jsou: modemy V.34, V.90, V.92, DSL nebo kabelové modemy. Známkou přítomnosti takového modemu je konektor typu RJ 11.

Zařízení, která vykonávají funkci podobnou funkci modemu, ale neprovádějí modulaci a demodulaci signálu, se za modemy nepovažují. Příklady takových přístrojů jsou zařízení sloužící pro připojení k ISDN, WLAN nebo síti Ethernet. Známkou přítomnosti takového zařízení je konektor typu RJ 45.

Modem musí být zabudován do set-top boxu. Set-top boxy, které nemají zabudovaný modem, ale používají externí modem, jsou z této podpoložky vyloučeny (například sady obsahující set-top box a externí modem).

Součástí firmwaru set-top boxu musí být protokol TCP/IP (Transmission Control Protocol/Internet Protocol).

Set-top boxy této podpoložky musí umožnit uživateli přístroje přístup na internet. Přístroj musí být rovněž schopen zajistit běh internetových aplikací v režimu „interaktivní výměny informací“, například klientské aplikace pro elektronickou poštu nebo aplikace pro zasílání zpráv, prostřednictvím „soketů“ UDP nebo TCP/IP.

Set-top boxy se zabudovaným zařízením pro záznam nebo reprodukci (například pevný disk nebo mechanika DVD) do této podpoložky nepatří (podpoložka 8521 90 00).

8528 71 19

Ostatní

Viz poslední odstavec vysvětlivek k podpoložce 8528 71 13.

8528 71 90

Ostatní

Do této podpoložky patří výrobky bez obrazovky, které jsou televizní přijímací přístroje, do kterých však není zabudován videotuner (například tzv. „IP-streaming boxy“).

Taktéž viz poslední odstavec vysvětlivek k podpoložce 8528 71 13.

8528 72 10

Televizní projekční zařízení

Do této podpoložky patří projekční zařízení s vestavěným televizním přijímacím zařízením. Takovéto zařízení promítá obraz prostřednictvím optického systému na projekční plochu. Může být založeno na technologii CRT obrazovky nebo plochého panelu (například DMD, LCD, plazma).

Projekční plocha může být buď zabudována ve stejném uzavření jako televizní přijímač nebo může být samostatná.

- 8528 72 30** **S integrální obrazovkou**
- Do této podpoložky patří přístroje, které kombinují pod stejným uzavřením funkce tuneru a monitoru, s možností současného použití určitých prvků těchto funkcí. Do této kategorie obvykle patří televizní přijímače pro domácnost.
- Rozměrem úhlopříčky plochy zobrazení se myslí aktivní část obrazovky měřená přímočaře.
- 8529** **Části a součásti vhodné pro použití výhradně nebo hlavně s přístroji čísel 8525 až 8528**
- Do této podpoložky nepatří stativy pro kamery typu čísla 8525 nebo kapitoly 90 (zařazené podle materiálu, ze kterého jsou vyrobeny).
- 8529 90 20** **Ostatní**
až
8529 90 97
- Do těchto podpoložek patří:
1. číselníky;
 2. ladicí bloky;
 3. clony pro televizní kamery;
 4. tak zvané adaptéry PAL-SECAM. Jde o dekodérové desky (desky s tištěnými obvody osazené elektrickými komponenty) pro následné zabudování do televizních přijímačů určených pro příjem signálů PAL, aby tyto přijímače mohly být použity pro dvojí příjem signálů PAL/SECAM.
- Do těchto podpoložek nepatří vlnovody (zařazené jako trubice podle materiálu, ze kterého jsou vyrobeny).
- 8529 90 65** **Elektronické sestavy**
- Viz vysvětlivky k podpoložce 8443 99 10.
- 8531** **Elektrické akustické nebo vizuální signalizační přístroje (například zvonky, sirény, návěstní panely, poplašná zařízení na ochranu proti krádeži nebo požáru), jiné než čísel 8512 nebo 8530**
- 8531 10 30** **Poplašná zařízení na ochranu proti vloupání nebo požáru a podobné přístroje**
a
8531 10 95
- Viz vysvětlivky k HS k číslu 8531, druhý odstavec, písmeno E).
- Do těchto podpoložek nepatří poplašná zařízení na ochranu proti krádeži používaná v motorových vozidlech (podpoložka 8512 30 10).
- 8531 20 20** **Návěstní panely se zabudovanými zařízeními z kapalných krystalů (LCD) nebo diodami vyzařujícími světlo (LED)**
až
8531 20 95
- Do těchto podpoložek patří různé elektroluminiscenční diodové indikace (odečty) používané hlavně jako číslicové a/nebo alfanumerické signály nebo zobrazovací panely, například sestavené z buněk nebo různých diod vyzařujících světlo. Každé znaménko obsahuje určitý počet diod vyzařujících světlo ve formě komponentů, které jsou buď diskrétní, nebo zamontovány do jednoho mikročipu. Tato zařízení jsou namontována na tištěném obvodu s budičem/dekodérem. Každá číslice nebo sestava číslic je zakryta průsvitným materiálem, který zesiluje intenzitu světelných bodů vytvořených diodami, aby se vytvořily číslice nebo písmena odpovídající impulsu vloženého do obvodu vstupním signálem.

8531 90 85**Ostatní**

Do této podpoložky patří štítky proti krádeži (například štítky sestávající z diody a antény, tzv. „mikrovlnné štítky“, nebo štítky sestávající z mikročipu a rezonančního obvodu, tzv. „štítky s kmitočtovým dělením“) připevněné ke zboží. Když se tyto štítky dostanou do signálního pole systému proti krádeži, instalovaného u východu z obchodu, typu patřícího do podpoložky 8531 10, zapůsobí na přijímající elektroniku tohoto systému a spustí poplach.

Do této podpoložky rovněž patří štítky kombinující dvě různé technologie, například akusticko-magnetickou s mikrovlnnou nebo akusticko-magnetickou s technologií rádiové frekvence.

Do této podpoložky však nepatří:

- štítky sestávající z drátu, proužku nebo kombinace dvou proužků, tzv. „magnetické štítky“ nebo „akusticko-magnetické štítky“ z magnetických materiálů určených k použití v kontrolní zóně systému elektronického sledování zboží (EAS) (položka 8505);
- štítky, do nichž je zabudován jeden nebo více elektronických integrovaných obvodů ve formě čipů a antény, avšak bez jakéhokoli dalšího aktivního nebo pasivního prvku obvodu („čipové karty“), tzv. „štítky RFID“ (identifikace na základě rádiové frekvence) (podpoložka 8523 52);
- štítky obsahující jeden nebo více elektronických integrovaných obvodů ve formě čipů se zabudovanou anténou a jedním nebo více kondenzátory, avšak bez jakéhokoli dalšího aktivního nebo pasivního prvku obvodu (podpoložka 8523 59);
- štítky ve formě tištěného obvodu (viz poznámka 5 ke kapitole 85), tzv. „štítky rádiové frekvence“ (položka 8534 00).

8534 00**Tištěné obvody**

Do tohoto čísla patří papírové štítky ve formě tištěného obvodu k ochraně proti krádeži, například knih v knihovnách.

8536**Elektrická zařízení k vypínání, spínání nebo k ochraně elektrických obvodů, nebo k jejich zapojování, spojování a připojování (například vypínače, spínače, relé, pojistky, omezovače proudu, zástrčky, zásuvky, objímky žárovek a jiné konektory, rozvodné skříně), pro napětí nepřesahující 1 000 V; konektory pro optická vlákna, pro svazky optických vláken nebo pro kabely z optických vláken**

Kromě přístrojů popsaných ve vysvětlivkách k HS k číslu 8536, do tohoto čísla patří:

1. rozvaděče (rámy) pro telefonní ústředny;
2. desky řízení nebo spojovací desky visutých tramvajových vedení;
3. spojovací desky pro elektrické motory;
4. komutátory pro vícebodové transformátory;
5. spojovací díly pro akumulátorové prvky;
6. tak zvané indukční bezdotykové koncové spínače, tj. elektronické spínače, které mají volně vyzářující indukční cívku pro bezkontaktní ovládání (sepnutí) spínače, dostane-li se do rozptylového pole indukční cívky kovový předmět. Takové spínače se používají, například, v obráběcích strojích, dopravníkových zařízeních a vahách namísto mechanicky ovládaných elektrických koncových spínačů;
7. spínače zapnout-vypnout umístěné spolu se zařízením pro modulaci intenzity (dimmeru) v jednom uzavření. Jejich pomocí lze nejen zapínat a vypínat lampy napájené ze sítě, ale také kontinuálně měnit jejich intenzitu světla;
8. tak zvané kontaktní plošky pro připojování elektrických obvodů. Skládají se ze dvou na sobě umístěných pružných vrstviček plastu, v nichž je v pravidelných intervalech zalit velký počet elektrických vodivých kontaktních bodů ze silikonového kaučuku. Tyto kontaktní plošky (podložky) se vkládají například pod klávesy (tlacítká) telefonních přístrojů. Pokaždé, když je klávesa stisknuta dostanou se do styku příslušné kontaktní body obou vrstev a vznikne elektrický kontakt;
9. elektronické spínače, které pracují bezkontaktním způsobem, za použití polovodičových komponentů (například tranzistory, tyristory, integrované obvody).

Do tohoto čísla však nepatří:

- a) izolace a opláštění elektrických vedení (obecně číslo 7326);
- b) ovládací (řídící) zařízení pro železnice a jiné komunikační trasy (číslo 8530).

8536 50 11

Stiskací

Do této podpoložky nepatří na dotyk citlivé spínače (podpoložka 8536 50 19).

8536 69 10

až

8536 69 90

Ostatní

Do těchto podpoložek patří elektromechanické zástrčky a zásuvky, které umožňují vícecestné propojení, například mezi přístroji, kabely a deskami s konektory, pouhým zastrčením připojených zástrček do připojených zásuvek bez nutnosti montáže.

Konektory mohou mít zástrčku či zásuvku na obou stranách nebo zástrčku či zásuvku na jedné straně a jiné kontaktní prvky na straně druhé (například s dutinkou pro zamačkávaný spoj, svorkové, pájené nebo šroubové).

Do těchto podpoložek rovněž patří zásuvné spojky (se zásuvnými kontakty) skládající se ze zástrčky a páru zásuvek (dvou kusů). Každý z těchto výrobků, tvořených zástrčkou a zásuvkou má vždy jednu zásuvku a jeden jiný kontaktní prvek.

Do těchto podpoložek nepatří propojovací nebo kontaktní prvky, s nimiž je elektrické propojení vytvořeno jinými prostředky (například koncovky s dutinkou pro zamačkávaný spoj, šroubové, pájené nebo svorkové koncovky). Tyto prvky patří do položky 8536 90.

8536 69 10

Pro koaxiální kabely

Do této podpoložky patří pouze zástrčky a zásuvky používané pro koaxiální propojení, kterým lze koaxiální kabely trvale připojit ke kontaktům na druhém konci (viz příklady na obrázcích 1 až 4).

Obrázek 1
Koaxiální zástrčka

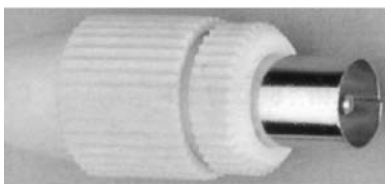

Obrázek 2
Koaxiální zásuvka

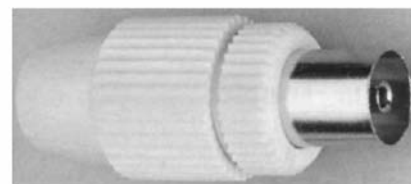

Obrázek 3
Koaxiální zástrčka

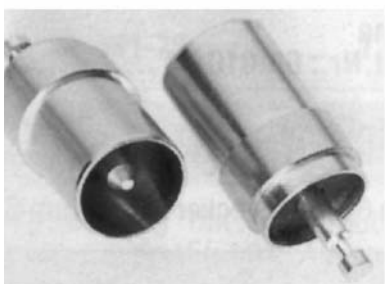

Obrázek 4
Koaxiální zásuvka

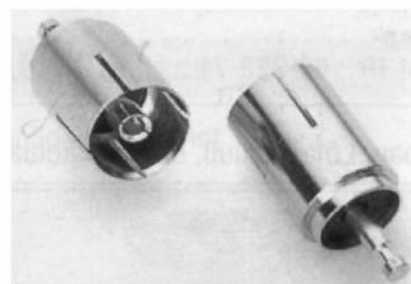

8536 69 30

Pro tištěné obvody

Do této podpoložky patří všechny zástrčkové a zásuvkové konektory, k nimž lze přímo připojit tištěné obvody na jedné nebo na obou stranách (přímé konektory; viz příklady na obrázcích 5 až 9).

1. Zástrčkové a zásuvkové konektory pro přímou vertikální montáž tištěných obvodů:

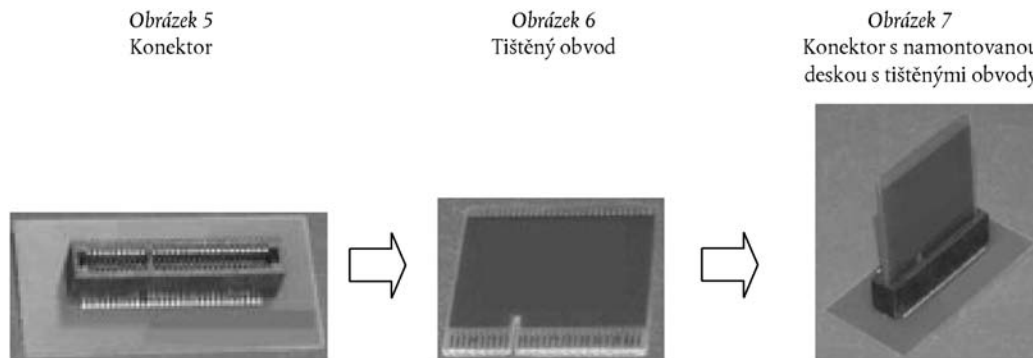

2. Jednostranné a dvoustranné zástrčkové a zásuvkové konektory pro horizontální montáž tištěných obvodů:

Obrázek 8
Jednostranný konektor pro přímé propojení s deskou
s tištěnými obvody



Obrázek 9
Dvoustranný konektor pro montáž dvou desek
s tištěnými obvody

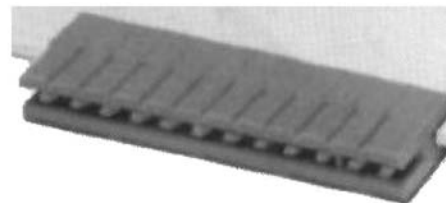

Do této podpoložky nepatří zástrčkové a zásuvné komponenty zástrčkové a zásuvkové propojky (například kolíková nebo zásuvková svorkovnice), které jsou trvale připojeny k desce s tištěnými obvody a lze je zastrčit do konektoru (podpoložka 8536 69 90).

8536 69 90

Ostatní

Do této podpoložky patří všechny další níže vyobrazené zástrčkové a zásuvkové konektory a propojky:

Obrázek 10

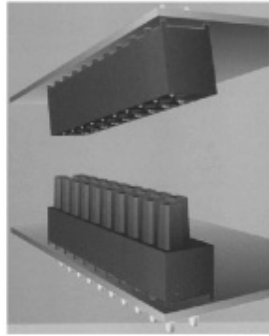

Obrázek 11

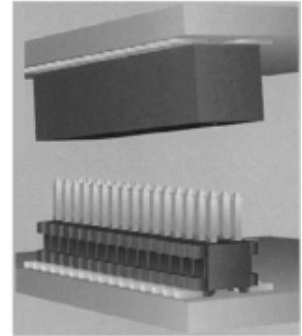

Obrázek 12

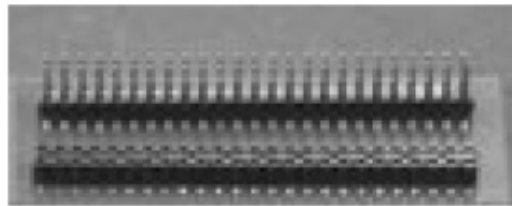

Obrázek 13



Konektor RJ45"

8536 70 00

Konektory pro optická vlákna, pro svazky optických vláken nebo pro kabely z optických vláken

Viz poznámka 6 k této kapitole.

Viz vysvětlivky k HS k číslu 8536, část IV).

8536 90 01

Prefabrikované prvky pro elektrické obvody

Do této podpoložky patří prvky připravené k namontování pro přenos elektrické energie. Tyto prvky poskytují určitou míru prostorové flexibility při rozvodu napájení lamp a elektricky poháněných strojů a zařízení. Kontaktní body, přes které je proud dodáván, jsou svorkového nebo kluzného typu.

Typické instalace jsou zobrazeny na nákresu níže:

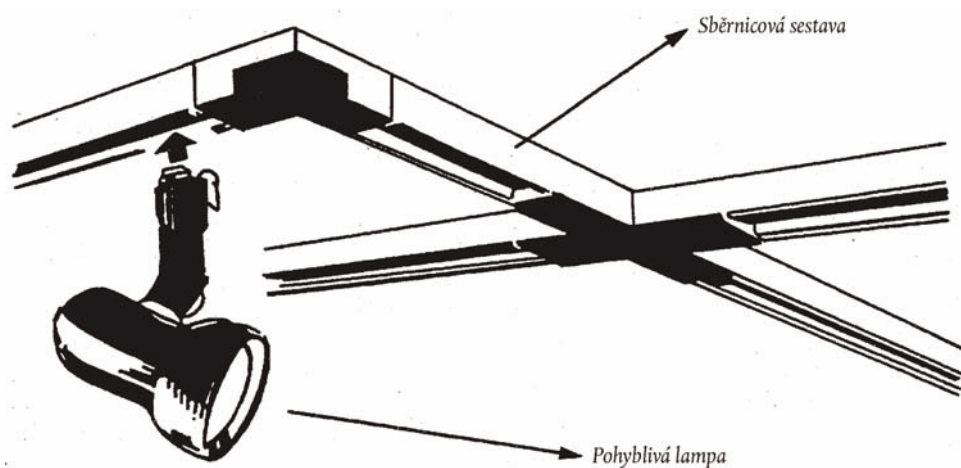
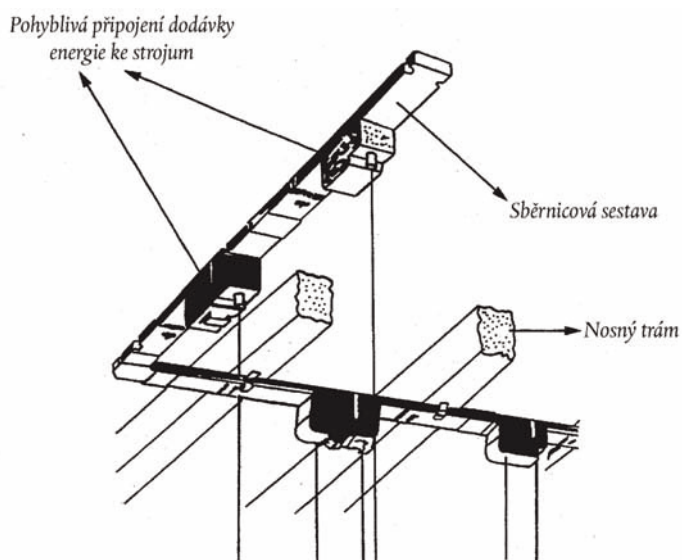

8536 90 10

Propojky a kontakty pro dráty a kabely

Do této podpoložky patří všechna koncová zařízení nainstalovaná na konce drátů nebo kabelů pro vytvoření elektrického propojení jiným způsobem než zastrčením (například koncovky s dutinkou pro zamačkávací spoj, šroubové, pájené nebo svorkové koncovky).

8537 **Tabule, panely, ovládací stoly, pulty, skříně a jiné základny, vybavené dvěma nebo více zařízeními čísel 8535 nebo 8536, pro elektrické ovládání nebo rozvod elektrického proudu, včetně těch, které mají vestavěny nástroje nebo přístroje kapitoly 90, číslicové ovládací přístroje, jiné než spojovací přístroje čísla 8517**

Do tohoto čísla patří sestavy na podpěře (například panelu, skříně) ze stejných prvků zařízení uvedených v čísle 8536 (například spínače světla).

8537 10 91 **Programovatelné paměťové řídicí prvky**

Do této podpoložky patří panelové skřínky, které obsahují aplikační paměť pro elektrické řízení strojů. Jsou vybaveny nejen zařízeními čísla 8535 nebo 8536 (například relé), ale také, například tranzistory nebo triaky čísla 8541 jako spínacími zařízeními a které, kromě těchto spínacích prvků, mají rovněž mikroprocesory (například pro logické zpracování a řízení vstupů a výstupů), rozhraní (interface) a napájecí jednotku (proudový zdroj).

8537 10 99 **Ostatní**

Do této podpoložky patří:

1. jednotky kabelového dálkového ovládání pro videorekordéry. Jsou to elektrické ovládací klávesnice (s tlačítkovými spínači a jinými elektrickými komponenty osazenými na desce), které se používají k ovládání všech funkcí připojeného videorekordéru přes spojovací kabel;
2. elektrická ovládací zařízení pro prodejní automaty. Sestávají z ovládacího bloku (klávesnice), který má kromě relé a elektrických spínačů také triaky a integrované obvody.

Do této podpoložky nepatří:

- a) elektrická ovládací zařízení známá jako „pákové ovladače (joystick)“ ve smyslu poznámky 5 C) ke kapitole 84 (číslo 8471);
- b) bezdrátová infračervená zařízení pro dálkové ovládání televizních přijímačů, videorekordérů nebo jiných elektrických zařízení (číslo 8543).

8538 **Části a součásti vhodné pro použití výhradně nebo hlavně se zařízeními čísel 8535, 8536 nebo 8537**

8538 90 11 **Elektronické sestavy**

Viz vysvětlivky k podpoložce 8443 99 10.

8538 90 91 **Elektronické sestavy**

Viz vysvětlivky k podpoložce 8443 99 10.

8539 **Elektrické žárovky nebo výbojky, včetně žárovek pro světlomety, tzv. „zapečetěných světlometů“ a ultrafialových nebo infračervených žárovek a výbojek; obloukovky**

Kromě určitých obloukovek (viz vysvětlivky k podpoložkám 8539 41 00 a 8539 49 00), které jsou speciálně vybaveny a namontovány, patří do tohoto čísla pouze žárovky, výbojky a trubice jako takové a jejich části a součásti, které jsou rozpoznatelné v souladu s poznámkou 2 b) ke třídě XVI.

Přístroje vybavené takovými žárovkami nebo výbojkami (sestavující například z jednoduchého reflektoru s podpěrou nebo základnou) se zařazují do svého příslušného čísla jako osvětlovací zařízení (číslo 9405), tepelné zařízení (například číslo 7321) nebo lékařské zařízení (číslo 9018) atd.

8539 21 30
až
8539 29 98

Ostatní žárovky, s výjimkou ultrafialových nebo infračervených

Do těchto podpoložek nepatří:

- a) odporové žárovky s uhlíkovými vlákny a žárovky s nastavitelným odporem se železnými vlákny v prostředí vodíku (číslo 8533);
- b) elektrické žárovkové sestavy specifické délky, které obsahují pevný počet dekoračních světel, používané hlavně pro ozdobu vánoční stromů (číslo 9405).

8539 31 10
až
8539 39 00

Výbojky, jiné než ultrafialové

Do těchto podpoložek patří:

1. xenonové trubice;
2. spektrální výbojky;
3. doutnavky;
4. alfanumerické trubice.

8539 41 00
a
8539 49 00

Ultrafialové nebo infračervené žárovky a výbojky; obloukovky

Do těchto podpoložek patří:

1. ultrafialové trubice, žárovky a výbojky. Kromě použití uvedených ve vysvětlivkách k HS k číslu 8539, části D), prvním odstavci, lze uvést tyto:
 - a) aktinicko-chemický tisk;
 - b) vitaminizace;
 - c) sterilizace;
 - d) fotochemie;
 - e) výroba ozónu.
2. infračervené žárovky, výbojky a trubice. Kromě použití uvedených ve vysvětlivkách k HS k číslu 8539, části D), druhém odstavci, lze uvést tyto:
 - a) vyhřívání prostoru;
 - b) zařízení pro infračervené emitory (například v přístrojích na ochranu proti krádeži);
 - c) vědecký výzkum (například spektrální analýza).
3. obloukovky popsané ve vysvětlivkách k HS k číslu 8539, části E).

Obloukovky s uhlíkovou elektrodou se instalují, například v kinematografických projekčních zařízeních čísla 9007 nebo se používají v zařízeních pro reprodukci dokumentů.

Do podpoložky 8539 41 00 patří elektrické obloukovky vybavené speciálními nosiči a také pohyblivá světelná zařízení, sestávající z jedné nebo více obloukovek namontovaných na mobilním nosiči, určené pro použití zejména ve fotografických nebo filmových studiích.

Do těchto podpoložek nepatří:

- a) luminiscenční diody (číslo 8541);
- b) elektroluminiscenční zařízení, obvykle ve formě pásků, desek nebo panelů, založená na elektroluminiscenčních látkách (např. sirič zinečnatý) umístěných mezi dvěma vrstvami vodivého materiálu (číslo 8543).

8539 90 10

a

8539 90 90

Části a součásti

Do těchto podpoložek patří:

1. patice pro žárovky a výbojky;
2. wolframová vlákna, spirálová, nařezaná na délku a připravená k namontování;
3. kovové elektrody pro výbojkové žárovky a trubice;
4. skleněné části a součásti (s výjimkou izolačních částí a součástí podpoložky 8547 90 00) určené pro namontování do vnitřku žárovek nebo trubice;
5. nosné konzole pro vlákna.

8540

Elektronky a trubice se studenou katodou, se žhavenou katodou nebo fotokatodou (například vakuové nebo parami či plyny plněné elektronky a trubice, rtuťové usměrňovací výbojky a trubice, obrazovky (CRT), snímací elektronky televizních kamer)

8540 11 00

Barevné

Do této podpoložky patří obrazovky (CRT) popsané ve vysvětlivkách k HS k číslu 8540, čtvrtém odstavci, bodu 2), a které vyhovují podmínkám uvedeným dále:

1. štěrbinová maska;
2. mezera mezi dvěma řádky stejné barvy ve středu stínítka není menší než 0,4 mm.

Pro měření úhlopříčky plochy zobrazení, viz vysvětlivka k podpoložce 8528 72 30.

8540 60 00

Ostatní obrazovky (CRT)

Do této podpoložky patří obrazovky (CRT) popsané ve vysvětlivkách k HS k číslu 8540, čtvrtém odstavci, bodu 2), písm. d), jiné než ty, které jsou zahrnuty v položkách 8540 11 a 8540 12.

8540 71 00

až

8540 79 00

Mikrovlnné elektronky (například magnetrony, klystrony, permaktrony, karcinotrony), kromě elektronek s řídicí mřížkou

Do těchto podpoložek patří elektronky popsané ve vysvětlivkách k HS k číslu 8540, čtvrtý odstavec, bod 4).

Do těchto podpoložek nepatří elektronky pro Geiger-Müllerovy počítače (podpoložka 9030 90 85).

8540 81 00

a

8540 89 00

Ostatní elektronky a trubice

Kromě lamp, trubice a elektronek pro usměrňování elektrického proudu, uvedených ve vysvětlivkách k HS k číslu 8540, čtvrtém odstavci, bodu 1), patří do těchto podpoložek fanotrony, tyatrony, ignitrony a vysokonapěťové usměrňovací elektronky pro rentgenové přístroje.

8541 **Diody, tranzistory a podobná polovodičová zařízení; fotosenzitivní polovodičová zařízení, včetně fotovoltaických článků, též sestavených do modulů nebo zabudovaných do panelů; diody vyzářující světlo (LED); zamontované piezoelektrické krystaly**

8541 40 90 **Ostatní**

Do této podpoložky patří fotovoltaické články sestavené do modulů nebo zabudované do panelů obsahující nulové diody (avšak nikoli blokové diody). Nulové diody nejsou prvky, které přivádějí proud přímo, například, k motoru (viz vysvětlivky k HS k číslům 8501 a 8541).

8541 90 00 **Části a součásti**

Kromě částí a součástí uvedených ve vysvětlivkách k HS k číslu 8541, patří do této podpoložky:

1. podpěry a pouzdra pro piezoelektrické krystaly;
2. pouzdra z kovu, steatitu, atd. pro zamontované polovodiče.

Do této podpoložky nepatří:

- a) elektrické konektory pro vedení proudu mezi kolíky (nebo kontakty) a elektrodami (číslo 8536);
- b) grafitové části a součásti (podpoložka 8545 90 90).

8542 **Elektronické integrované obvody**

Do tohoto čísla patří vyměnitelné předprogramované paměťové moduly ve formě monolitického integrovaného obvodu pro elektronická překladačská zařízení patřících do podpoložek 8470 10 00 a 8543 70 10.

Do tohoto čísla nepatří kotouče (někdy nazývané destičky), které pro účely své aplikace v oblasti elektroniky sestávají z dopovaných chemických prvků, též leštěné a epitaxně potažené nebo epitaxně nepotažené, za předpokladu, že nebyly selektivně dopovány nebo difundovány s cílem vytvořit diskrétní oblasti (číslo 3818 00)

8542 31 10 **Procesory a řídicí jednotky, též kombinované s paměťmi, měniči, logickými obvody, zesilovači, hodinovými**
a
8542 31 90 **časovými obvody nebo s jinými obvody**

Do těchto podpoložek patří:

1. mikroprocesory, rovněž nazývané mikroprocesorové jednotky (MPU), což jsou integrované obvody, které lze definovat jako zařízení, jež vykonávají primární instrukce, činnosti a systémové řídicí funkce. Sestávají z následujících hlavních částí:
 - aritmetická logická jednotka (ALU);
 - dekodér instrukce a programový čítač;
 - řídicí jednotka;
 - vstupní/výstupní (I/O) jednotka pro komunikaci s jinými zařízeními.

Mikroprocesor může pracovat pouze tehdy, je-li kromě vnitřní paměti použita též externí paměť nebo jiné zařízení.

Mohou mít jednu nebo více mikroprogramových pamětí (RAM nebo ROM) pro zavádění a ukládání mikroinstrukcí, čímž se zvyšuje počet primárních instrukcí v řídicí jednotce.

Mikroprogramová ROM, kterou může obsahovat mikroprocesor, je určena k ukládání binárních základních instrukcí a není považována za reálnou programovou paměť pro ukládání instrukcí, které se mají provést.

Tyto výrobky mohou obsahovat rychlou vyrovnávací paměť instrukcí nebo mikroperiferních funkcí.

Patří sem mikroprocesory zcela vyrobené pro specifické aplikace, na základě určení „plně zakázkové“, „hradlové pole“ nebo „standardní primární článek“.

Provozní kapacita mikroprocesorů znamená délku každého slova, které dokáže registr aritmetické a logické jednotky zpracovat v jednom mikroinstrukčním cyklu.

2. Mikrořadiče a mikropočítače, což jsou integrované obvody, sestávající nejméně z následujících hlavních částí:

- mikroprocesoru, rovněž nazývaného mikroprocesorová jednotka (MPU);
- programové paměti (například RAM, ROM, PROM, EPROM, E²ROM, flash E²PROM) připojené k dekodéru instrukce a obsahující program, který definuje pořadí instrukcí;
- datové paměti (například RAM nebo E²PROM), která není, oproti mikroprocesorům, přístupná z vně čipu;
- externí sběrnice (pro data, adresy nebo instrukce).

Mikrořadiče jsou naprogramovány nebo následně programovatelné k vykonávání specifických funkcí a pouze pro určité použití (např. pro televizní přijímače, videorekordéry nebo videopřehrávače nebo pro mikrovlnné trouby).

Mikropočítače jsou schopny samostatné činnosti (jsou samostatné) a jsou určeny pro všeobecné použití (např. u střediskových počítačů, minipočítačů a osobních počítačů). Mikropočítače jsou volně programovatelné v souladu s požadavky uživatele.

Patří sem mikrořadiče zcela vyrobené pro specifické aplikace, na základě určení „plně zakázkové“, „hradlové pole“ nebo „standardní buňka“.

Provozní kapacita mikrořadičů a mikropočítačů znamená délku každého slova, které dokáže registr aritmetické logické jednotky zpracovat v jednom mikroinstrukčním cyklu.

3. Řídicí obvody, což jsou integrované obvody používané k ovlivnění postupu nebo výkonu stroje (například zařízení pro automatizované zpracování dat). Řídicí obvody (např. pro diskové paměťové jednotky, paměti, elektrické motory nebo CRT obrazovky) jsou obvykle schopny interpretovat signály a v souladu s touto interpretací stanovit dobu a pořadí určitých funkcí (například vstup, zpracování, uložení a výstup v systému automatizovaného zpracování dat).

8542 31 10

Zboží specifikované v poznámce 8 b) 3) k této kapitole

Viz vysvětlivky k HS k číslu 8542, část III).

8542 32 10

Zboží specifikované v poznámce 8 b) 3) k této kapitole

Viz vysvětlivky k HS k číslu 8542, část III).

8542 32 45

Statické paměti s přímým přístupem (S-RAM), včetně rychlé vyrovnávací paměti s přímým přístupem (cache-RAM)

Rychlé vyrovnávací paměti s přímým přístupem (cache-RAM) jsou statické paměti s přímým přístupem s rychlejším přístupem, než hlavní (operační) paměti. Cache-RAM se obvykle používají jako dočasné vyrovnávací paměti pro účely vyrovnání rychlostí mezi centrální procesorovou jednotkou a hlavní (operační) pamětí.

8542 32 61
až
8542 32 75

Permanentní programovatelné paměti, vymazatelné elektricky (E²PROM), včetně Flash E²PROM

E²PROM jsou obecně paměti s mazatelnými bajty.

Flash E²PROM jsou paměti, které jsou rovněž nazývány „Flash paměti“, „Flash EPROM“ nebo „Flash EEPROM“.

Flash paměti mohou být založeny na technologii EPROM nebo E²PROM a jsou elektricky vymazatelné, buď zcela (celý obsah najednou) nebo po sektoru (obsah stránky nebo bloku).

Programování, čtení a vymazání těchto pamětí lze uskutečnit při dvojitým napájení nebo jednoduchém napájení.

Flash paměti založené na technologii EPROM mají strukturu pole tvořenou jednou tranzistorovou buňkou.

Flash paměti založené na technologii E²PROM mají strukturu pole tvořenou dvěma nebo více tranzistorovými buňkami nebo jednou tranzistorovou buňkou kombinovanou s jiným tranzistorem na sektor (stránku nebo blok). Tento poslední typ se navíc liší od pamětí založených na technologii EPROM, protože obsahují několik E²PROM charakteristických prvků (např. E²PROM nastavení příkazu).

8542 32 90

Ostatní paměti

Do této podpoložky patří asociativní paměti (CAM) a feroelektrické paměti.

Asociativní paměti (CAM) jsou asociativní paměťová zařízení. Paměťová místa těchto zařízení jsou určena jejich obsahy nebo částí jejich obsahů, spíše než jejich názvy nebo pozicemi (adresami).

Feroelektrické paměti jsou energeticky nezávislé paměti získané zkombinováním feroelektrického a polovodičového materiálu. Feroelektrický materiál je schopen udržet elektrické polarizace při nepřítomnosti použitého elektrického pole.

Tato zařízení jsou jak elektricky programovatelná, tak i vymazatelná.

8542 39 10
a
8542 39 90

Ostatní

Do této podpoložky patří:

1. plně zakázkové logické obvody, které jsou definovány jedním uživatelem a jsou pro něj vyrobeny. Výrobní proces vyžaduje pracovní postup a umístění buněk (logické členy), za použití plně zakázkových difúzních masek. Plně zakázkové logické obvody jsou určeny k plnění požadovaných specifických funkcí. Jsou známé jako integrované obvody pro specifické použití, tak zvané ASIC;
2. hradlová pole, což jsou integrované logické obvody, které sestávají z pevného a pravidelného uspořádání nepropojených logických prvků (tranzistorových buněk z, například, AND-, NAND-, OR- nebo NOR-hradel). Hradlová pole jsou naprogramována v souladu s uživatelem specifikovaným propojením těchto logických prvků jedním nebo více metalizovanými vzory (směrovými předlohami);
3. standardní buňky, což jsou integrované logické obvody, které sestávají z uživatelem specifikovaného uspořádání předem definovaných podobvodů a pevných podobvodů. Tyto podobvody mohou obsahovat jakoukoliv integrovanou funkci (např. logickou funkci nebo paměťovou funkci);
4. programovatelné logické obvody, což jsou integrované obvody, které sestávají z pevných logických prvků. Konečná funkce těchto obvodů je stanovena uživatelem zvětšením přepalování nebo elektrickým programováním vzájemných propojení mezi logickými prvky;
5. standardní logické obvody, což jsou integrované obvody, které sestávají z méně než 150 logických hradel (např. AND, NAND, OR, NOR). Tato zařízení mohou integrovat několik funkcí nebo sad stejných a nezávislých funkcí;

6. obvody rozhraní, což jsou integrované obvody, které vykonávají propojovací funkci (např. převodem kódu, převodem mezi bitově sériovým a bitově paralelním protokolem nebo synchronizací) k vzájemnému propojení programů, integrovaných obvodů, periferních jednotek nebo systémů s různými charakteristikami.
7. mikroperiferní zařízení, což jsou integrované obvody, které vykonávají specifické funkce jako doplněk k mikroprocesorům, mikrořadičům nebo mikropočítačům a zlepšují jejich externí komunikační a řídicí funkce a externí funkce rozhraní.

Technické specifikace mikroperiferního zařízení jednoznačně vyjadřují jejich spojitost s mikroprocesorem, mikrořadičem nebo mikropočítačem a nutnost přiřazení k nim.

Komunikační a řídicí vlastnosti a vlastnosti rozhraní mohou být tvořeny řídicími jednotkami sběrnice, řídicími jednotkami paměti (řídicí jednotky DRAM, jednotky řízení paměti (MMU), řídicí člen přímého přístupu do paměti) nebo řídicími jednotkami rozhraní periferního zařízení (řídicí jednotky grafických zařízení, řídicí jednotky lokální počítačové sítě, univerzální asynchronní přijímací/vysílací řídicí jednotky, řídicí jednotky klávesnice, řídicí jednotky velkokapacitní paměti);

8. inteligentní silové obvody, což jsou integrované analogové obvody, které kombinují digitální a analogové obvody (silové tranzistory) k řízení logických výstupních signálů a silových výstupních signálů. Tato zařízení jsou schopna zajistit například vnitřní ochranu proti ztrátám energie, poruchám řízení nebo diagnostické schopnosti.

Do této podpoložky nepatří programovatelné permanentní paměti (PROM) (podpoložka 8542 32 90).

8542 39 10

Zboží specifikované v poznámce 8 b) 3) k této kapitole

Viz vysvětlivky k HS k číslu 8542, část III).

8543

Elektrické stroje a přístroje s vlastní individuální funkcí, jinde v této kapitole neuvedené ani nezahrnuté

8543 70 90

Ostatní

Do této podpoložky patří:

1. elektrostatická zařízení (například pro semišovací stroje);
2. elektroluminiscenční zařízení, většinou ve formě pásů, desek nebo panelů;
3. termoelektrické generátory sestávající z termoelektrického sloupu, který obsahuje proměnný počet termočlánků a tepelného zdroje (např. plynného butan), produkující stejnosměrný proud Seebeckovým efektem;
4. eliminátory statické elektřiny;
5. demagnetizační zařízení;
6. generátory rázových vln;
7. digitální zapisovače letových dat (letové zapisovače) ve formě elektronických přístrojů odolávajících požáru a nárazu pro nepřetržitý záznam specifických letových údajů za letu;
8. bezdrátová infračervená zařízení pro dálkové ovládání televizních přijímačů, videorekordérů nebo jiných elektrických zařízení;
9. elektronická zařízení pro zvukové efekty používaná jako periferní zařízení pro elektrické kytary, která vytvářejí rozličné zvukové efekty (například duplikace zvuku, zkreslování zvuku, ozvěny). Tato zařízení nejsou umístěna v kytarě, ale jsou zapojena mezi kytarou a zesilovačem výkonu;
10. elektronická čtecí zařízení pro osoby s postižením zraku. Tato zařízení obsahují v jednom uzavření kameru, která snímá originální text (například noviny nebo knihu) a monitor, který tento text reprodukuje ve zvětšené formě.

Do této podpoložky rovněž patří malá elektronická zařízení nenamontovaná na základní desce (včetně tak zvaných „minipočítačů“), která lze použít pro tvorbu slov a vět, jež jsou překládány do zvoleného cizího jazyka, a to v závislosti na paměťových modulech použitých s těmito zařízeními. Mají alfanumerickou klávesnici a pravouhlý displej. Do této podpoložky však nepatří podobná zařízení s výpočetními funkcemi (číslo 8470).

Do této podpoložky nepatří:

- a) elektrostatické filtry a elektromagnetické čističe vody (číslo 8421);
- b) ultrafialová ozařovací zařízení pro zpracování mléka (číslo 8434);
- c) zařízení pro čištění různých předmětů ultrazvukem (zejména kovových částí a součástí) a ultrazvukové generátory (číslo 8479);
- d) ultrazvuková svářecí zařízení (číslo 8515);
- e) ultrafialová ozařovací zařízení pro lékařské účely, i když je nemusí používat odborník (číslo 9018);
- f) elektrické regulátory pro regulaci elektrických nebo neelektrických proměnných, patřící do čísla 9032.

8544

Izolované (též s lakovaným povrchem nebo anodickým oksyločením) dráty, kabely (včetně koaxiálních kabelů) a jiné izolované elektrické vodiče, též vybavené přípojkami; kabely z optických vláken vyrobené z jednotlivě opláštěných vláken, též spojené s elektrickými vodiči nebo vybavené přípojkami

Do tohoto čísla nepatří samostatně předkládané konektory a adaptéry pro kabely. Konektory a adaptéry pro elektrické vodiče se zařazují do čísla 8535 nebo 8536.

Konektory pro kabely z optických vláken zařazují do podpoložky 8536 70 00.

8544 70 00

Kabely z optických vláken

Do této podpoložky rovněž patří kabely z optických vláken určené například k použití pro telekomunikace, zhotovené z optických vláken jednotlivě potažených dvojitou vrstvou akrylátového polymeru, umístěných v ochranném obalu. Potah sestává z vnitřního pláště z měkkého akrylátu a vnějšího pláště z tvrdého, různými barvami povrstveného, akrylátu.

Potah jednotlivých optických vláken poskytuje ochranu a celistvost struktury, například ochranou jednotlivého vlákna proti zlomení.

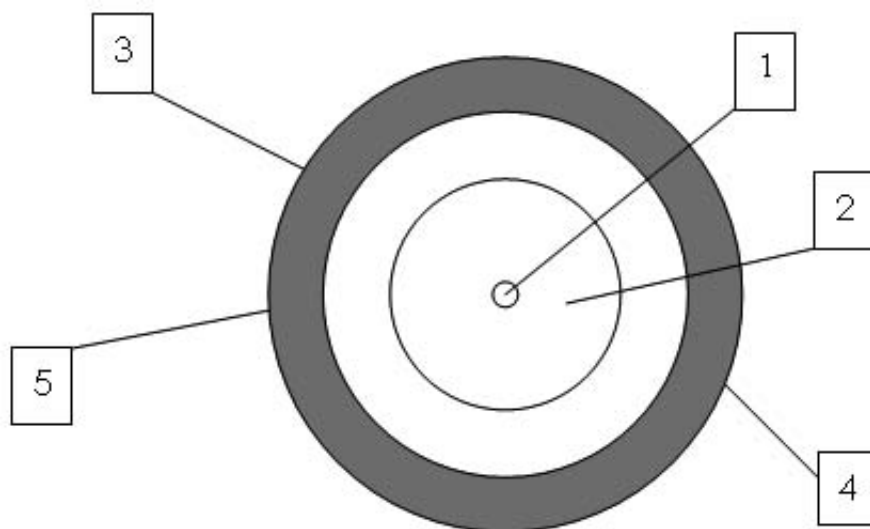

1. jádro optického vlákna (jádro skleněného vlákna)
2. pouzdro optického vlákna (sklo)
3. vnitřní plášť potahu z měkkého akrylátu
4. barevné identifikační označení
5. vnější plášť potahu z tvrdého akrylátu

- 8545** **Uhlíkové elektrody, uhlíkové kartáčky, osvětlovací uhlíky, uhlíky pro elektrické baterie a ostatní výrobky z grafitu nebo z jiného uhlíku, též spojené s kovem, pro elektrické účely**
- 8545 90 90** **Ostatní**
- Do této podpoložky patří:
1. uhlíky pro bleskojistky;
 2. kontakty pro elektrická ovládací zařízení nebo pro reostaty.
- Do této podpoložky nepatří pastové kompozice pro elektrody na bázi karbonizovaného materiálu (číslo 3824).
- 8547** **Izolační části a součásti pro elektrické stroje, přístroje nebo zařízení, vyrobené zcela z izolačních materiálů nebo jen s jednoduchými, do materiálu vlisovanými drobnými kovovými součástmi (například s objímkami se závitem), sloužícími výhradně k připevňování, jiné než izolátory čísla 8546; elektrické instalační trubky a jejich spojky z obecných kovů, s vnitřní izolací**
- 8547 20 00** **Izolační části a součásti z plastů**
- Do této podpoložky patří izolační části a součásti získané stlačováním skleněných vláken uložených v pryskyřici nebo skládáním na sebe či stlačováním vrstev papíru nebo tkaných materiálů, předem impregnovaných umělými pryskyřicemi, za předpokladu, že příslušné výrobky jsou tvrdé a tuhé (viz všeobecné vysvětlivky k HS ke kapitole 39, „plasty kombinované s jinými než textilními materiály“, písm. d)).
- 8547 90 00** **Ostatní**
- Do této podpoložky patří izolační tvarovky z papíru, kartónu nebo lepenky, z osinkocementu a slídy, jakož i instalační trubky a jejich spoje uvedené ve vysvětlivkách k HS k číslu 8547, části B).
- 8548** **Odpad a zbytky galvanických článků, baterií a elektrických akumulátorů; nepoužitelné galvanické články, baterie a elektrické akumulátory; elektrické části a součásti strojů nebo přístrojů, jinde v této kapitole neuvedené ani nezahrnuté**
- 8548 90 90** **Ostatní**
- Do této podpoložky patří:
1. elektrické cívky bez magnetických jader, které jsou stejně vhodné pro použití ve strojích nebo přístrojích patřících do různých čísel, například, pro transformátory čísla 8504 a pro elektromagnety čísla 8505 (uplatnění poznámky 2 c) ke třídě XVI);
 2. zpoždovací vedení používaná například v zařízeních pro automatizované zpracování dat nebo v televizních přijímačích;
 3. elektronické filtry používané pro selektivní přenos různých frekvencí elektromagnetických, elektromechanických nebo elektroakustických vibrací;
 4. prvky z feritu nebo jiných keramických materiálů (například díly používané v cirkulátorech pro přístroje vysílající v ultrakrátkých vlnách (UHF) nebo jako vysokofrekvenční filtry v elektrických vedeních), které jsou elektrickými částmi a součástmi vhodnými stejnou měrou pro použití ve strojích nebo přístrojích patřících do různých čísel této kapitoly.

TŘÍDA XVII

VOZIDLA, LETADLA, PLAVIDLA A DOPRAVNÍ ZAŘÍZENÍ

Doplňková poznámka 2 Použijí se, *mutatis mutandis*, vysvětlivky k doplňkové poznámce 3 ke třídě XVI.

KAPITOLA 86

**ŽELEZNIČNÍ NEBO TRAMVAJOVÉ LOKOMOTIVY, KOLEJOVÁ VOZIDLA A JEJICH ČÁSTI A SOUČÁSTI;
KOLEJOVÝ SVRŠKOVÝ UPEVNŮVACÍ MATERIÁL A UPEVNŮVACÍ ZAŘÍZENÍ A JEJICH ČÁSTI
A SOUČÁSTI; MECHANICKÁ (VČETNĚ ELEKTROMECHANICKÝCH) DOPRAVNÍ SIGNALIZAČNÍ ZAŘÍZENÍ
VŠEHO DRUHU**

- 8602** **Ostatní lokomotivy a malé posunovací lokomotivy; zásobníky (tendry)**
- 8602 10 00** **Dieseλεκτρικé lokomotivy**
Většina diesellových motorů používaných pro tažení jsou dieseλεκτρικé motory.
- 8603** **Železniční nebo tramvajové osobní vozy a nákladní vozy, s vlastním pohonem, jiné než čísla 8604**
- 8603 10 00** **Závislé na vnějším zdroji proudu**
Viz vysvětlivky k HS k číslu 8603, třetí odstavec, část A).
- 8606** **Železniční nebo tramvajové nákladní vozy a vagony, bez vlastního pohonu**
- 8606 91 10** **Speciálně konstruované pro přepravu vysoce radioaktivních materiálů (Euratom)**
Pro zařazení do této podpoložky musí mít železniční nebo tramvajové nákladní vozy, vagony na zboží a nákladní vozíky, jako nedílnou součást, ochranné opláštění, které zajišťuje účinnou ochranu proti záření.
- 8606 91 80** **Ostatní**
Do této podpoložky patří izotermické, chladiřské nebo mrazicí vozy a vagony, jiné než podle položky 8606 10 00.
Izotermické vozy a vagony jsou vozidla, která mají zdroj chlazení (led, suchý led, eutektické desky, zkapalněný plyn atd.) jiný než chladič zařízení.
Chladiřské nebo mrazicí vozy a vagony jsou izolovaná vozidla vybavená chladičím zařízením (pracující na principu komprese, absorpce nebo nějakým jiným způsobem).
- 8607** **Části a součásti železničních nebo tramvajových lokomotiv nebo kolejových vozidel**
- 8607 11 00 až 8607 19 90** **Podvozky, Bisselovy podvozky, nápravy a kola, a jejich části a součásti**
Do těchto podpoložek patří:
1. podvozky a Bisselovy podvozky pro lokomotivy;
 2. Bisselovy podvozky, které jsou kombinací podvozku a bisselu a které se také používají pro lokomotivy;
 3. motorové podvozky (podvozky s vestavěným elektrickým motorem) pro motorové drezíny, motorové osobní vozy, nákladní železniční vozy a vozíky a lokomotivy;
 4. podvozky pro osobní a nákladní vozy.

Do těchto podpoložek patří také části a součásti podvozků a Bisselových podvozků jako jsou např. hydraulické tlumiče nárazů pro podvozky.

Do těchto podpoložek však nepatří pružiny (číslo 7320).

Do těchto podpoložek rovněž patří nápravy, též nesestavené, a kola a jejich části a součásti, uvedené ve Vysvětlivkách k HS k číslu 8607, druhém odstavci, bodech 2) a 3).

Kaučukové pneumatiky a kryty pneumatik se nezařazují jako části a součásti kol do těchto podpoložek (číslo 4011 nebo 4012, podle druhu).

8607 21 10

až

8607 29 00

Brzdy a jejich části a součásti

Do těchto podpoložek nepatří zařízení zvaná „kolejnicové brzdy“ (číslo 8608 00 00).

Do těchto podpoložek také nepatří některé části a součásti brzd, např. kohouty a ventily, jako například regulační ventil vzduchové brzdy strojvedoucího (podpoložka 8481 20 90).

8607 91 10

až

8607 99 80

Ostatní

Kromě částí a součástí uvedených ve vysvětlivkách k HS k číslu 8607, druhém odstavci, bodech 4) a 8) až 11), patří do těchto podpoložek rovněž hnací a spojovací tyče pro lokomotivy.

KAPITOLA 87

VOZIDLA, JINÁ NEŽ KOLEJOVÁ, JEJICH ČÁSTI, SOUČÁSTI A PŘÍSLUŠENSTVÍ

Všeobecné vysvětlivky

1. V celé kombinované nomenklatuře, „nová vozidla“ znamenají vozidla, která nebyla nikdy zaregistrována.
2. V celé kombinované nomenklatuře, „použitá vozidla“ znamenají vozidla, která byla nejméně jednou zaregistrována.

8701 Traktory a tahače (jiné než tahače čísla 8709)**8701 10 00 Jednonápravové malotraktory**

Do této podpoložky patří zařízení popsaná ve vysvětlivkách k HS k číslu 8701, šestém a sedmém odstavci, včetně traktorů ovládaných chodcem. Traktory tohoto druhu se používají hlavně v zahradnictví.

Vyměnitelná nářadí určená pro použití s jednonápravovými malotraktory (brány, pluhy, atd.) se vždy zařazují samostatně, i když jsou namontována na jednonápravovém malotraktoru.

Jestliže jsou však tato nářadí nebo náčiní trvale připojena k podvozku s motorem, a spolu s motorem tvoří jednu mechanickou jednotku, pak se taková jednotka zařazuje do čísla, které zahrnuje takovou pracovní jednotku. To platí pro motorizované pluhy a motorizované kultivátory (číslo 8432).

8701 30 00 Pásové traktory a tahače

Do této podpoložky patří vozidla traktorového typu s velmi širokým rozchodem pro vyrovnávání a uhlazování sněhu na lyžařských svazích atd.

Stroje a pracovní nástroje určené k vybavení těchto vozidel, jako vyměnitelná zařízení (tlačné radlice, rotační sněžné pluhy atd.) zůstávají zařazeny ve svých příslušných číslech (čísla 8430, 8479 atd.), i když jsou předkládány s vozidlem a ať už jsou na něm namontovány či nikoliv.

8701 90 11 Ostatní

až
8701 90 90

Do těchto podpoložek patří tzv. „všeterenní vozidla“ (all terrain vehicles – ATV), která jsou konstrukčně řešena jako tahače s těmito charakteristikami:

- jediné sedadlo výhradně pro řidiče; vozidlo není určeno k přepravě jiných osob,
- říditka se dvěma rukojeťmi s ovládním k řízení vozidla; řízení je zajištěno natáčením dvou předních kol a je založeno na automobilovém řídicím systému (Ackermanův způsob řízení),
- brzdy na všech kolech,
- automatická spojka a zpátečka,
- motor speciálně sestrojený pro provoz v náročném terénu tak, aby při nízkých otáčkách vyvinul dostatečný výkon pro vlečení připojeného zařízení,

- pohon kol pomocí hřídele a ne pomocí řetězu,
- pneumatiky mají hrubý vzorek vhodný do těžkého terénu,
- přípojovací zařízení jakéhokoli druhu, například vlečný hák, konstrukčně řešené tak, aby vozidlu umožnilo tahat nebo tlačit nejméně dvojnásobek jeho hmotnosti bez nákladu,
- tažná síla nebrzděného tahače je nejméně dvojnásobek vlastní hmotnosti bez nákladu nebo více.

Pokud tato vozidla splňují všechny výše uvedené charakteristiky a jsou v souladu s vysvětlivkami podpoložek 8701 90 11 až 8701 90 50, je možné je zařadit jako zemědělské a lesnické traktory. V ostatních případech patří do podpoložky 8701 90 90.

Pokud nevyhovují výše uvedeným charakteristikám, je nutné tzv. „všeterenní vozidla“ zařadit do čísla 8703.

Do těchto podpoložek rovněž nepatří tzv. „terénní čtyřkolky“ („quads“) (číslo 8703 nebo podpoložka 9503 00 10 (viz vysvětlivky k této podpoložce)).

**8701 90 11
až
8701 90 50**

Zemědělské traktory a tahače (kromě jednonápravových malotraktorů) a lesnické traktory a tahače, opatřené koly

Do těchto podpoložek patří zemědělské nebo lesnické traktory a tahače, které mají alespoň tři kola a jsou zcela jasně svou konstrukcí a vybavením určeny pro zemědělské, zahradnické nebo lesnické účely.

Vozidla tohoto druhu mají obvykle maximální rychlost 45 km/h.

Jejich motor dokáže vyvinout maximální tažnou sílu, např. při použití uzávěrky diferenciálu.

Jejich pneumatiky mají hrubý vzorek vhodný pro zemědělské, zahradnické nebo lesnické účely.

Zemědělské traktory a tahače jsou obvykle vybaveny hydraulickým zařízením, které umožňuje zvedat nebo spouštět zemědělské náčiní (brány, pluhy, atd.), vývodovým hřídelem, který dovoluje využívat výkon motoru pro činnost jiných strojů nebo náčiní, a přípojovacím zařízením pro přívěsy. Mohou být také vybaveny hydraulickým zařízením pro ovládání manipulačního zařízení (nakladačů sena, nakladačů chlévské mrvy atd.), pokud lze tyto systémy pokládat za příslušenství.

Do těchto podpoložek také patří speciálně konstruované zemědělské traktory a tahače, jako např. s portálovým podvozkiem (obkročné traktory) používané na vinicích a ve školkách, traktory do kopcovitého terénu a traktory nesoucí nástroje.

Vyměnitelné zemědělské zařízení, i když je při předložení namontované na traktoru nebo tahači, zůstává zařazeno do svého příslušného čísla (číslo 8432, 8433 atd.).

Zvláštní charakteristikou lesnických traktorů a tahačů je přítomnost trvale připojeného navijáku, který umožňuje dopravovat dřevo.

V souladu s poznámkou 2 k této kapitole mohou traktory a tahače patřící do těchto podpoložek také obsahovat určité vlastnosti, které jim dovolují, ve spojení s jejich hlavním účelem, nést zemědělské nebo lesnické stroje, nářadí, hnojiva, semena, atd.

Do těchto podpoložek nepatří stroje na sekání trávníků (označované jako pojízdné sekačky trávy nebo zahradní traktory) vybavené permanentním sekacím zařízením a ne více než jedním vývodovým hřídelem výhradně pro účely pohonu sekacího zařízení (viz vysvětlivky k podpoložkám 8433 11 10 až 8433 19 90).

8701 90 90

Ostatní

Do této podpoložky patří:

1. traktory pro veřejné práce;
2. jednonápravové traktory pro kloubová motorová vozidla.

8703 Osobní automobily a jiná motorová vozidla konstruovaná především pro přepravu osob (jiná než čísla 8702), včetně osobních dodávkových automobilů a závodních automobilů

Do tohoto čísla patří „víceúčelová vozidla“, jako například motorová vozidla určená pro přepravu jak osob, tak nákladů:

1. Typu pick-up:

Tento typ vozidla má obvykle více než jednu řadu sedadel a je tvořen dvěma oddělenými prostory a to uzavřenou kabinou pro přepravu osob a otevřeným nebo zakrytým prostorem pro přepravu zboží.

Taková vozidla se zařazují do čísla 8704, jestliže maximální vnitřní délka podlahy prostoru pro přepravu nákladu je větší než 50 % délky rozvoru kol vozidla nebo jestliže mají více než dvě nápravy.

2. Dodávkového (van) typu:

Vozidlo dodávkového (van) typu s více než jednou řadou sedadel musí splňovat popis uvedený ve vysvětlivkách k HS k číslu 8703.

Pokud však vozidlo dodávkového (van) typu s jednou řadou sedadel není vybaveno stálými kotvicími body a zařízením pro montáž sedadel a bezpečnostního zařízení v zadní části vozidla, zařadí se do čísla 8704, a to bez ohledu na to, zda je vybaveno stálým panelem nebo bariérou mezi prostorem pro osoby a prostorem určeným pro přepravu nákladu nebo okny v bočních stěnách karoserie, či nikoliv.

**8703 21 10
až
8703 24 90****Ostatní vozidla, s vratným zážehovým spalovacím pístovým motorem s vnitřním spalováním**

Pro definici obsahu válců, viz vysvětlivky k HS k položkám 8407 31, 8407 32, 8407 33 a 8407 34.

Do těchto podpoložek patří „osobní dodávkové automobily“ a „víceúčelová vozidla“ uvedená ve vysvětlivkách k HS k číslu 8703, pátém a šestém odstavci.

Do těchto podpoložek rovněž patří malá závodní auta (nazývaná „skelters“ nebo „go-carts“) bez karoserie, vybavená vratným zážehovým spalovacím pístovým motorem s vnitřním spalováním a schopná dosahovat relativně vysoké rychlosti.

**8703 31 10
až
8703 33 90****Ostatní vozidla, se vznětovým pístovým motorem s vnitřním spalováním (dieselovým motorem nebo motorem se žárovou hlavou)**

Do těchto podpoložek patří „osobní dodávkové automobily“ a „víceúčelová vozidla“ uvedená ve vysvětlivkách k HS k číslu 8703, pátém a šestém odstavci.

8704**Motorová vozidla pro přepravu nákladu**

Použijí se, *mutatis mutandis*, vysvětlivky k číslu 8703.

Pro definici obsahu válců, viz vysvětlivky k HS k položkám 8407 31, 8407 32, 8407 33 a 8407 34.

Do tohoto čísla patří vozidla pro všechny terény, jenž mají náhon na čtyři kola a kloubový podvozek, u kterých přední část obsahuje naftový (dieselový) motor a kabinu vybavenou řízením. Zadní část sestává z dvoukolového podvozku, bez vybavení, který je však určen k připevnění různých zařízení.

Do tohoto čísla však nepatří tato vozidla, pokud mají připevněna zařízení pro zemědělské nebo jiné speciální účely (číslu 8705).

8704 10 10

a

8704 10 90

Terénní vyklápěcí vozy (dampř)

1. Do těchto podpoložek patří hlavně vozidla vybavená přední nebo zadní vyklápěcí karoserií nebo karoserií s otevíracím se dnem, která jsou speciálně konstruovaná pro dopravu písku, štěrku, zeminy, kamenů atd., a jsou určena pro používání v lomech, dolech nebo na staveništích, při silničních pracích, na letištích a v přístavech. Příklady zobrazující různé typy dampřů jsou uvedeny na konci této vysvětlivky.
2. Do těchto podpoložek také patří menší vozidla typu používaného na staveništích pro dopravu zeminy, stavebního rumu, čerstvého cementu a betonu atd. Mají pevný nebo kloubový podvozek a náhon na dvě nebo čtyři kola, přičemž jejich výsypka se nachází nad jednou nápravou a sedadlo řidiče nad nápravou druhou. Sedadlo řidiče obvykle nebývá uvnitř kabiny.

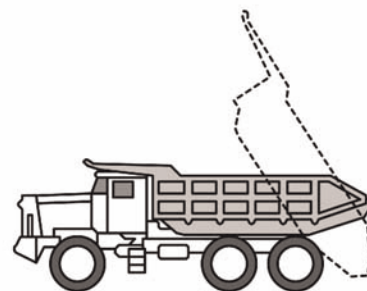
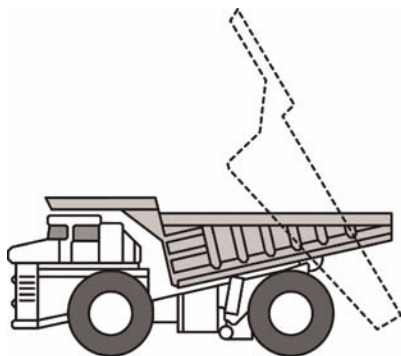

Typické dampř

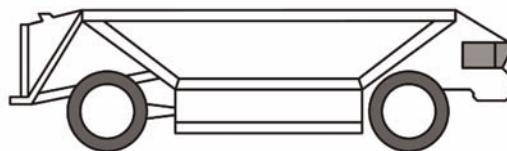
Dampř s oboustranným sedadlem
a s dvěma sadami ovládání

Dampř s karoserií s otevíracím se dnem

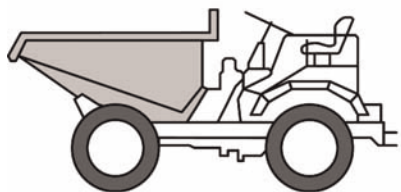

Dampř pro staveniště

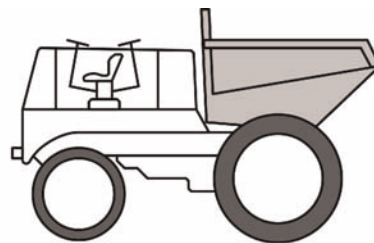
Dampř s oboustranným sedadlem
a s dvěma sadami ovládání

8704 21 10

Speciálně konstruovaná pro přepravu vysoce radioaktivních materiálů (Euratom)

Použijí se, *mutatis mutandis*, vysvětlivky k podpoložce 8606 91 10.

- 8704 21 31 až 8704 21 99** **Ostatní**
Do těchto podpoložek patří „víceúčelová vozidla“ uvedená ve vysvětlivkách k HS k číslu 8704, druhém odstavci.
- 8704 22 10** **Speciálně konstruovaná pro přepravu vysoce radioaktivních materiálů (Euratom)**
Použijí se, *mutatis mutandis*, vysvětlivky k podpoložce 8606 91 10.
- 8704 23 10** **Speciálně konstruovaná pro přepravu vysoce radioaktivních materiálů (Euratom)**
Použijí se, *mutatis mutandis*, vysvětlivky k podpoložce 8606 91 10.
- 8704 31 10** **Speciálně konstruovaná pro přepravu vysoce radioaktivních materiálů (Euratom)**
Použijí se, *mutatis mutandis*, vysvětlivky k podpoložce 8606 91 10.
- 8704 31 31 až 8704 31 99** **Ostatní**
Do těchto podpoložek patří „víceúčelová vozidla“ uvedená ve vysvětlivkách k HS k číslu 8704, druhém odstavci.
- 8704 32 10** **Speciálně konstruovaná pro přepravu vysoce radioaktivních materiálů (Euratom)**
Použijí se, *mutatis mutandis*, vysvětlivky k podpoložce 8606 91 10.
- 8707** **Karoserie (včetně kabin pro řidiče) pro motorová vozidla čísel 8701 až 8705**
- 8707 10 10** **Pro průmyslovou montáž**
Pro účely této podpoložky se výraz „pro průmyslovou montáž“ používá pouze pro karosérie používané v montážních nebo výrobních závodech motorových vozidel (nebo karosérie používané subdavateli v závodech pro dílčí montáže) pro výrobu nových vozidel.
Tato podpoložka může být použita pouze pro karosérie skutečně používané při výrobě nových vozidel zahrnutých v takovýchto podpoložkách. Proto nemůže být použita pro podobné karosérie, které se používají jako náhradní díly.
- 8707 90 10** **Pro průmyslovou montáž: jednonápravových malotraktorů položky 8701 10; vozidel čísla 8704, buď se vznětovým pístovým motorem s vnitřním spalováním (dieselovým motorem nebo motorem se žárovou hlavou) s obsahem válců nepřesahujícím 2 500 cm³ nebo se zážehovým spalovacím pístovým motorem s vnitřním spalováním s obsahem válců nepřesahujícím 2 800 cm³; motorových vozidel pro zvláštní účely čísla 8705**
Viz vysvětlivky k podpoložce 8707 10 10.
Pro definici „obsahu válců“, viz vysvětlivky k HS k položkám 8407 31, 8407 32, 8407 33 a 8407 34.
- 8708** **Části, součásti a příslušenství motorových vozidel čísel 8701 až 8705**
Pro části, součásti a příslušenství určené pro průmyslovou montáž se použijí, *mutatis mutandis*, vysvětlivky k podpoložce 8707 10 10.

8708 70 91

Hvězdicové středy kol odlévané v jediném kuse, ze železa nebo oceli

Hvězdice kol této podpoložky se obvykle používají pro autobusy nebo vozidla pro přepravu nákladu. Mají tvar hvězdy, obvykle s pěti nebo šesti cípy, a jsou určeny pro použití se snímatelnými ráfky.

8708 70 99

Ostatní

Kromě částí, součástí a příslušenství uvedených ve vysvětlivkách k HS k číslu 8708, druhém odstavci, části K), patří do této podpoložky závaží pro vyvažování kol.

8708 80 55

Příčné stabilizační tyče; ostatní torzní tyče

Příčné stabilizační tyče jsou pružiny pro vozidla k přenosu závěsné síly z jedné strany vozidla na druhou.

Nejčastěji sestávají z ocelových tyčí kruhového průřezu, obvykle ohnuté do přibližného tvaru U.

Typicky mají následující vzhled:

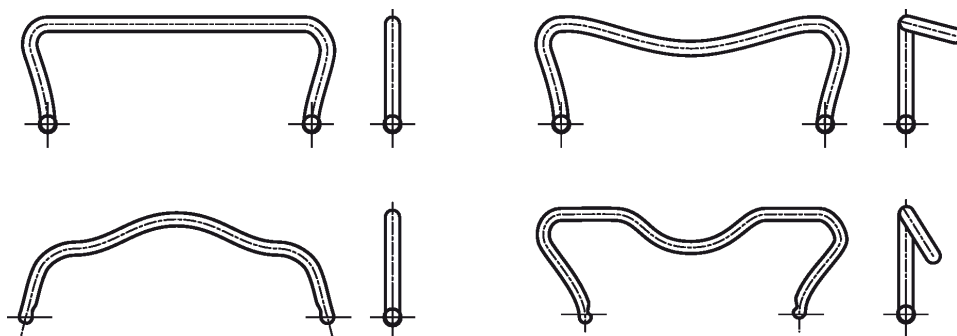

Torzní tyče jsou ocelové tyče, které jsou obvykle kruhové, ale někdy mohou být čtvercové nebo to mohou být svazky několika čtvercových tyčí.

Torzní tyče jsou lineární, tj. točivý moment použitý na jednom konci tyče je úměrný vytvořenému torznímu úhlu.

Typicky mají následující vzhled:

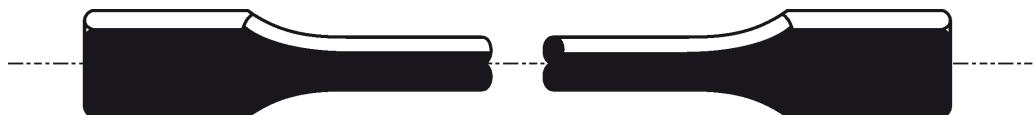
8708 99 10
až
8708 99 97**Ostatní**

Do těchto podpoložek nepatří:

- podvozky motorových vozidel čísel 8702 až 8704, nevybavené motorem, ale vybavené kabinou (číslo 8702, 8703 nebo 8704);
- opěrky hlavy pro sedadla motorových vozidel (číslo 9401 nebo 9404).

- 8709** **Vozíky s vlastním pohonem, nevybavené zdvihacím nebo manipulačním zařízením, typů používaných v továrnách, skladech, přístavech nebo na letištích k přepravě zboží na krátké vzdálenosti; malé tahače používané na železničních nástupištích; jejich části a součásti**
- 8709 11 10** **Speciálně konstruované pro přepravu vysoce radioaktivních materiálů (Euratom)**
Použijí se, *mutatis mutandis*, vysvětlivky k podpoložce 8606 91 10.
- 8709 19 10** **Speciálně konstruované pro přepravu vysoce radioaktivních materiálů (Euratom)**
Použijí se, *mutatis mutandis*, vysvětlivky k podpoložce 8606 91 10.
- 8712 00** **Jízdní kola a jiná kola (včetně dodávkových tříkolek), bez motoru**
Toto číslo zahrnuje nekompletní jízdní kola, která mají podstatné rysy kompletních jízdních kol (všeobecné pravidlo 2 a) pro výklad kombinované nomenklatury).
Nekompletní jízdní kolo, též smontované, se zařazuje do čísla 8712, pokud se skládá z rámu, vidlice a alespoň ze dvou z následujících prvků:
— kol,
— pedálového ústrojí (viz vysvětlivky k podpoložce 8714 96 30),
— jednotky řízení jízdního kola (včetně řídítek a sloupku řídítek),
— brzdového systému.
- 8712 00 10** **Bez kuličkových ložisek**
Do této podpoložky patří pouze jízdní kola a jiná kola bez jakýchkoliv kuličkových ložisek.
- 8713** **Vozíky pro invalidy, též s motorem nebo jiným mechanickým pohonným zařízením**
- 8713 90 00** **Ostatní**
Motorová vozidla speciálně konstruovaná pro invalidy lze odlišit od vozidel čísla 8703 především tím, že mají:
— maximální rychlost 10 km/h, tj. rychlost rychlé chůze;
— maximální šířku 80 cm;
— dvě sady kol dotýkajících se země;
— speciální rysy k ulehčení handicapu (například, stupátka ke stabilizaci nohou).
Takováto vozidla mohou mít:
— doplňkovou sadu kol (proti naklánění);
— řízení a jiné ovládání (například pákový ovladač), které usnadňuje manipulaci; takovéto ovládání je obvykle připevněno k jedné z opěrek na ruce; nikdy není ve formě odděleného, nastavitelného sloupku řízení.

Do této podpoložky patří elektricky poháněná vozidla podobná křeslům s koly, která jsou určena pouze pro dopravu invalidních osob. Mohou mít následující vzhled:



Nicméně, skútry poháněné motorem (pojízdne skútry) vybavené odděleným, nastavitelným sloupkem řízení jsou z této podpoložky vyloučeny. Mohou mít následující vzhled a zařazují se do čísla 8703:



8714

Části, součásti a příslušenství vozidel čísel 8711 až 8713

8714 91 10
až
8714 99 90

Ostatní

Do těchto podpoložek patří části, součásti a příslušenství určené pro výrobu, vybavení nebo opravu:

1. postranních vozíků pro motocykly a jízdní kola;
2. kol vybavených pomocným motorem, tj. kol, které lze pohánět pomocí pedálů a které jsou vybaveny pomocným motorem (o obsahu válců nepřesahujícím 50 cm³);
3. jiných kol (včetně dodávkových tříkolek) nevybavených motorem.

8714 94 10 Volnoběžné brzdové hlavy (náboje) a brzdové hlavy

Brzdové hlavy kol jsou obvykle typu brzdění pedálem zpět.

Nicméně u bubnových středových brzd je brzdění prováděno manuálně přes kabel nebo ojnici.

Typicky mají následující vzhled:

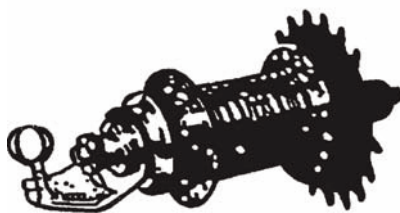

Brzdná hlava typu brždění pedálem zpět

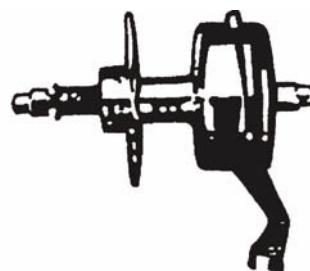

Bubnová středová brzda

8714 94 90 Části a součásti

Do této podpoložky patří brzdové páky.

Do této podpoložky však nepatří kaučukové brzdové špalíky (podpoložka 4016 99 97) nebo vodící zařízení brzd (obecně podpoložka 8307 10 00 nebo 8307 90 00).

8714 96 30 Pedálová ústrojí

Pedálové ústrojí se obvykle skládá ze:

- středové osy (viz obrázek 1),
- jednoho či několika převodníků (rovněž označovaných jako ozubená kola či řetězová kola) obvykle spojených s pravým ramenem kliky/pedálu (viz obrázek 2), a
- levého ramena kliky/pedálu (viz obrázek 3).

Na základě všeobecného pravidla pro výklad 2 písm. a) kombinované nomenklatury se výrobek nadále považuje za nekompletní výrobek, též smontovaný, v rámci této podpoložky, například pokud se skládá z:

- jednoho či několika převodníků obvykle spojených s pravým ramenem kliky/pedálu,
- jednoho či několika převodníků obvykle spojených s pravým ramenem kliky/pedálu a levým ramenem kliky/pedálu, nebo
- jednoho či několika převodníků obvykle spojených s pravým ramenem kliky/pedálu a středovou osou.

Obrázek 1



Obrázek 2



Obrázek 3



8716

Přívěsy a návěsy; ostatní vozidla bez mechanického pohonu; jejich části a součásti

**8716 10 91
až
8716 10 99**

Ostatní, o hmotnosti

Za „hmotnost“ se považuje hmotnost vozidla s veškerým trvalým připevněným vybavením nebo výstrojí.

8716 39 10

Speciálně konstruované pro přepravu vysoce radioaktivních materiálů (Euratom)

Použijí se, *mutatis mutandis*, vysvětlivky k podpoložce 8606 91 10.

KAPITOLA 88

LETADLA, KOSMICKÉ LODĚ A JEJICH ČÁSTI A SOUČÁSTI

- Doplňková poznámka 1** Mezi trvale přimontované vybavení nepatří, například, záchranná zařízení (např. záchranné čluny, padáky a únikové skluzy) a vyměnitelná zařízení pro systémy zbraní.
- Tam, kde se zařazuje neúplný nebo nedokončený stroj jako kompletní výrobek podle všeobecného pravidla 2 a) pro výklad kombinované nomenklatury, používá se pro určení příslušné podpoložky normální provozní hmotnost.
- 8802** **Ostatní letadla (například vrtulníky, letouny); kosmické lodě (včetně družic) a balistické a kosmické nosné rakety**
- 8802 11 00** **Vrtulníky**
- až**
- 8802 12 00** Do těchto podpoložek patří pouze stroje, u nichž se zdvíhu a pohonu dosahuje pomocí jednoho nebo více motorem hnaných rotorů.

KAPITOLA 89

LODĚ, ČLUNY A PLOVOUCÍ KONSTRUKCE

Doplňková poznámka 1 Výraz „plavidla konstruovaná pro námořní plavbu“ označuje plavidla, která jsou z důvodu své konstrukce a vybavení schopná provozu na moři i za špatného počasí (vítr o síle asi 7 Beaufortovy stupnice). Taková plavidla jsou obecně vybavena vodotěsnými palubami a nadstavbami, které odolávají počasí.

Výraz „trup o celkové délce“ znamená délku trupu měřenou mezi nejpřednějším bodem přídě a nejzadším bodem zádě, ale nezahrnuje výčnělky, i když jsou vytvořené trupem (např. kormidla, kotevní čnělky, rybářské plošiny nebo potápěčské plošiny).

Výraz „plavidla pro námořní plavbu“ označuje lodě a vznášedla, která splňují výše uvedené podmínky, bez ohledu na to, zda se ve skutečnosti používají hlavně v pobřežních vodách, ústích řek nebo na jezerech atd.

Dále je třeba uvést, že:

1. plavidla kratší než 12 m, která jsou konstruovaná jako plavidla pro námořní dopravu, jsou zahrnuta do pojmu „rybářské čluny“ jen tehdy, jsou-li specificky konstruována a vybavena pro profesionální rybolov, i když mohou být příležitostně používána pro zábavní účely;
2. pojem „záchranné čluny“ zahrnuje plavidla umístěná na lodích pro námořní plavbu pro převzetí cestujících a posádky, jestliže jsou lodě v nebezpečí; označuje také záchranné čluny rozmístěné ve vhodných místech po pobřeží a určené pro vyslání na pomoc lodím v tísni.

8901 **Lodě pro osobní dopravu, turistické lodě, trajektové lodě, nákladní lodě a čluny a podobná plavidla pro přepravu osob nebo nákladů**

Do tohoto čísla nepatří poloviny a třetiny trupů, které se zařazují podle materiálu, ze kterého jsou vyrobeny (například číslo 7308).

8901 90 10 **Pro námořní plavbu**

Do této podpoložky patří také plavidla konstruovaná pro dopravu nákladních člunů nebo námořních nákladních člunů. U těchto lodí jsou kontejnery tradičního typu nahrazeny nákladními čluny nebo námořními nákladními čluny, které přijíždějí po vodě a nakládají se přímo na mateřskou loď, která je rozdělena na vertikální oddělení, do kterých lze uložit tři nebo čtyři takovéto čluny nad sebou. Takové lodě jsou vybaveny pojízdnými portálovými jeřáby, ponornými zdvihacími plošinami nebo jinými prostředky pro nakládání, manipulaci a vykládání těchto člunů.

Do této podpoložky je možné zařadit pouze mateřskou loď; uvedené čluny, které se postupně používají jako čluny pro vnitrozemskou plavbu, jako „kontejnery“ pro námořní přepravu a potom opět jako čluny pro vnitrozemskou plavbu, se zařazují do podpoložky 8901 90 90.

8904 00 **Lodě k vlečení nebo tlačení jiných lodí (remorkéry)**

Pro zařazení polovin a třetin trupů, viz vysvětlivka k číslu 8901.

8904 00 91 **Lodě k tlačení jiných lodí**

a
8904 00 99

Do těchto podpoložek se ve všech případech zařazují lodě konstruované pro použití jak k tlačení, tak i k vlečení jiných lodí, popsána ve vysvětlivkách k HS k číslu 8904, druhém odstavci.

8905 **Majákové lodě, požární lodě, plovoucí bagry, plovoucí jeřáby a jiná plavidla, u nichž je plavba ve srovnání s jejich hlavní funkcí pouze vedlejší činností; plovoucí doky; plovoucí nebo ponorné vrtné nebo těžební plošiny**

Pro zařazení polovin a třetin trupů, viz vysvětlivky k číslu 8901.

8906 **Ostatní plavidla, včetně válečných lodí a záchranných člunů, jiných než veslových**

Pro zařazení polovin a třetin trupů, viz vysvětlivky k číslu 8901.

TŘÍDA XVIII

OPTICKÉ, FOTOGRAFICKÉ, KINEMATOGRAFICKÉ, MĚŘICÍ, KONTROLNÍ, PŘESNÉ, LÉKAŘSKÉ NEBO CHIRURGICKÉ NÁSTROJE A PŘÍSTROJE; HODINY A HODINKY; HUDEBNÍ NÁSTROJE; JEJICH ČÁSTI, SOUČÁSTI A PŘÍSLUŠENSTVÍ

KAPITOLA 90

OPTICKÉ, FOTOGRAFICKÉ, KINEMATOGRAFICKÉ, MĚŘICÍ, KONTROLNÍ, PŘESNÉ, LÉKAŘSKÉ NEBO CHIRURGICKÉ NÁSTROJE A PŘÍSTROJE; JEJICH ČÁSTI, SOUČÁSTI A PŘÍSLUŠENSTVÍ**Všeobecné vysvětlivky**

Tato kapitola zahrnuje pouze stativy, které jsou určené pro použití výhradně nebo hlavně s přístroji této kapitoly (viz všeobecné vysvětlivky k HS k této kapitole, část III).

Stativy pro použití s kamerami této kapitoly a čísla 8525 musí být zařazeny podle povahy materiálu, ze kterého jsou vyrobeny

Části stativů této kapitoly musí být zařazeny podle povahy materiálu, ze kterého jsou vyrobeny.

9001

Optická vlákna a svazky optických vláken; kabely z optických vláken, jiné než čísla 8544; polarizační materiál v listech nebo deskách; čočky (včetně kontaktních čoček), hranoly, zrcadla a jiné optické články, z jakéhokoliv materiálu, nezasazené, jiné než z opticky neopracovaného skla

Do tohoto čísla patří předměty využívající viditelné světlo a předměty využívající neviditelnou část spektra (infračervenou a ultrafialovou).

Do tohoto čísla však nepatří elektronické „optické“ prvky, například, elektrostatické čočky, elektromagnetické čočky a tak zvané polní čočky (obecně kapitola 85).

9001 10 10**a****9001 10 90****Optická vlákna, svazky a kabely z optických vláken**

Do těchto podpoložek nepatří konektory a adaptéry pro spojování nebo připojování optických vláken, svazků a kabelů z optických vláken.

Viz rovněž vysvětlivka k podpoložce 8536 70 00.

9001 20 00**Polarizační materiál v listech nebo deskách**

Do této podpoložky patří fólie polarizačního materiálu v rolích, např. pro použití při výrobě LCD modulů.

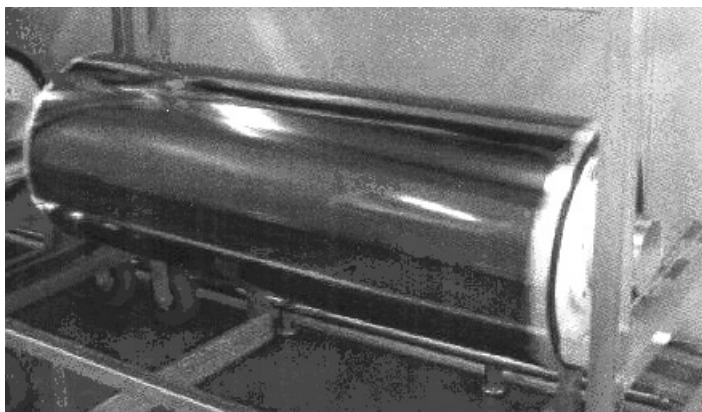

- 9001 90 00** **Ostatní**
- Do této podpoložky patří:
1. rubíny a jiné optické prvky pro lasery;
 2. Fresnelovy čočky z plastů, určené pro použití, například po zasazení, jako zvětšovací stínítka pro televizní přijímače.
- 9005** **Binokulární i monokulární dalekohledy a jiné optické teleskopy a jejich podstavce a rámy; ostatní astronomické přístroje a jejich podstavce a rámy, avšak s výjimkou radioastronomických přístrojů**
- Do tohoto čísla patří přístroje, které používají systémy pro zesilování obrazu pro noční vidění.
- 9006** **Fotografické přístroje (jiné než kinematografické); přístroje a žárovky pro bleskové světlo k fotografickým účelům, kromě výbojek čísla 8539**
- 9006 10 00** **Fotografické přístroje používané k přípravě tiskových štočků nebo válců**
- Viz vysvětlivky k HS k číslu 9006, část I), třetí odstavec, bod 17).
- 9010** **Přístroje a vybavení pro fotografické (včetně kinematografických) laboratoře, jinde v této kapitole neuvedené ani nezahrnuté; negatoskopy; promítací plátna**
- 9010 50 00** **Ostatní přístroje a vybavení pro fotografické (včetně kinematografických) laboratoře; negatoskopy**
- Do této podpoložky patří přístroje pro expozici desek s tištěnými obvody, které kopírují fotografické negativy předloh tištěných obvodů expozicí na desky z izolačního materiálu, z kterého se vyrábějí desky s tištěnými obvody. Tyto přístroje v podstatě obsahují expoziční komoru vybavenou ultrafialovými lampami, do které se vkládají fotografický negativ a deska z izolačního materiálu a v které je tato deska exponována v kontaktu s negativem ve vakuu.
- 9013** **Zařízení s kapalnými krystaly, která nejsou výrobky specifickěji zahrnutými v jiných číslech; lasery, jiné než laserové diody; ostatní optické přístroje a nástroje, jinde v této kapitole neuvedené ani nezahrnuté**
- 9013 80 90** **Ostatní**
- Do této podpoložky patří zvětšující stínítka pro televizní přístroje sestávající z optického prvku (Fresnelovy čočky) z plastu, rámu a systému kovových tyčí speciálně konstruovaných pro upevnění stínítka před televizní přístroj.
- 9017** **Kreslicí (rýsovací), označovací nebo matematické počítací nástroje a přístroje (například kreslicí (rýsovací) stroje, pantografy, úhlooměry, kreslicí (rýsovací) soupravy, logaritmická pravítka, počítací kotouče); ruční délková měřidla (například měřicí tyče a měřicí pásma, mikrometry, posuvná měřítka), jinde v této kapitole neuvedená ani nezahrnutá**
- 9017 10 90** **Ostatní**
- Do této podpoložky patří kreslicí (rýsovací) stoly vybavené pantografy nebo podobným zařízením.

- 9017 20 05 až 9017 20 90** **Ostatní kreslicí (rýsovací), označovací nebo matematické počítačí nástroje a přístroje**
- Do těchto podpoložek patří:
1. koordinátografy, které nejsou určeny pro fotogrammetrii;
 2. písmenové šablony jednoznačně rozpoznatelné jako specializované kreslicí nebo rýsovací nástroje.
- 9018** **Lékařské, chirurgické, zubolékařské nebo zvěrolékařské nástroje a přístroje, včetně scintigrafických přístrojů, ostatní elektroléčebné přístroje a nástroje a přístroje pro vyšetření zraku**
- 9018 50 10** **Jiné než optické**
- Kromě ultrazvukových diagnostických zařízení pro všeobecné použití, patří do této podpoložky speciální přístroje pro ultrazvukové vyšetření očí (jako například přístroje pro stanovení tloušťky rohovky a oční čočky nebo délky oční bulvy).
- 9018 90 84** **Ostatní**
- Do této podpoložky patří:
1. elektrické defibrilátory pro dodávání proudových impulsů k obnovení přirozené srdeční funkce. Pomocí těchto přístrojů, které jsou vybaveny generátorem pulsů a dvěma defibrilačními elektrodami, se signál elektrokardiogramu (EKG) pacienta, přicházející z těchto elektrod, zobrazuje na obrazovku nebo tiskne na vestavěné tiskárně;
 2. lékařské přístroje pro vthánění plynů do břišní dutiny lidského těla s cílem umožnit vyšetření různých orgánů pomocí endoskopu. K těmto přístrojům, vybaveným měřicími přístroji a zobrazovacími jednotkami, jsou připevněny dvě hadice s uzavíracím kohoutem a dlouhou jehlou na svých koncích;
 3. lékařská sací čerpadla pro odsávání sekretů, která sestávají z čerpadla a sacího zařízení a používají se na operačních sálech nebo v ambulancích;
 4. antikoncepční prostředky známé jako „nitroděložní tělísko (IUD)“, zhotovené z plastu spolu s měděným drátem, mědi v koloidní formě nebo hormonální vložkou.
- 9021** **Ortopedické pomůcky a přístroje, včetně berlí, chirurgických pásů a kýlních pásů; dlahy a jiné prostředky k léčbě zlomenin; umělé části těla; pomůcky pro nedoslýchavé a jiné prostředky nošené v ruce nebo na těle anebo implantované v organismu ke kompenzování následků nějaké vady nebo neschopnosti**
- Pro účely tohoto čísla se výrazem „ke kompenzování následků nějaké vady nebo neschopnosti“ rozumí pouze přístroje, které opravdu přebírají nebo nahrazují funkci vadné nebo invalidní části těla.
- Do tohoto čísla nepatří přístroje a pomůcky, které pouze zmírňují příčiny vady nebo neschopnosti.
- Do tohoto čísla rovněž nepatří přístroje rozpoznatelné pro stomické použití (podpoložka 3006 91 00).
- 9021 39 90** **Ostatní**
- Do této podpoložky patří:
1. desky, které trvale zůstávají v těle, například, jako náhrada části nebo celé kosti;
 2. tkané pásy z umělých vláken, které se implantují do kolenního kloubu jako náhrada vazů v případě chronické nestability vazů kolenního kloubu.
- 9021 40 00** **Pomůcky pro nedoslýchavé, kromě jejich částí, součástí a příslušenství**
- Do této podpoložky patří přístroje a pomůcky uvedené ve vysvětlivkách k HS k číslu 9021, části IV), i když jsou ve formě brýlí.

9021 50 00

Srdeční stimulatory, kromě jejich částí, součástí a příslušenství

Do této podpoložky patří pouze vlastní kardiostimulatory. S výhradou poznámek 1 a 2 k této kapitole, patří části, součásti a příslušenství pro tyto srdeční stimulatory, jako například pouzdra, poloviny pouzder, kryty pouzder a elektrody, do podpoložky 9021 90 90.

Samostatně předkládané baterie a elektrické akumulátory pro srdeční stimulatory se zařazují do čísla 8506 nebo 8507. Nabíječky s transformátorovým primárním vinutím pro nabíjení akumulátoru v implantovaném srdečním stimulatoru indukovaním proudu v sekundárním vinutí v srdečním stimulatoru patří do čísla 8504.

9021 90 90

Ostatní

Do této podpoložky patří dále uvedené přístroje, které kompenzují vadu nebo neschopnost:

1. přístroje implantované v lidském těle jako dávkovače léků a které mají ve společném pouzdru „lékařské čerpadlo“, napájecí zdroj čerpadla a zásobník léku;
2. „prstencové protézy“, tj. kruhy z nerezové oceli pokryté dvěma vrstvami plastů a tkaniny z umělých vláken. Jsou chirurgicky připevněny k srdeční chlopni, aby obnovily její schopnost zavírat, například, v případě mitrální nedostatečnosti;
3. „deštníkové“ filtry pro implantaci do srdeční vény (dolní duté žíly), které brání vstupu trombóz a embolismů do srdce. Skládají se z velmi malého rámu ve tvaru deštníku, který je zhotoven z nerezové ocelové slitiny a který je pokryt tenkou vrstvou syntetického elastického materiálu a v žíle se otevírá jako deštník;
4. permanentní močovodové dilatátory z plastů. Tyto osnaté, tyčovitě přístroje se skládají do močovodu, aby umožnily průtok moči.

9022

Rentgenové přístroje a přístroje používající záření alfa, beta nebo gama, též pro lékařské, chirurgické, zubolékařské nebo zvěrolékařské účely, včetně radiografických nebo radioterapeutických přístrojů, rentgenky a jiná zařízení k výrobě rentgenových paprsků, generátory vysokého napětí, ovládací panely a stoly, prosvětlovací štíty, vyšetřovací a ozařovací stoly, křesla a podobné výrobky

9022 12 00

Počítačové tomografické přístroje

Viz vysvětlivky k HS k položce 9022 12.

Avšak, systémy pro záznam obrazu, které neobsahují rentgenový přístroj a které digitalizují, editují a ukládají analogové obrazové signály dodávané vnější videokamerou, patří do čísla 8543. V podstatě se skládají z analogově-digitálního převodníku, procesního počítače, monitorů a magnetické páskové nebo diskové paměti.

9022 90 00

Ostatní, včetně částí, součástí a příslušenství

Do této podpoložky patří beryliová okénka pro rentgenky.

9025

Hydrometry (hustoměry) a podobné plovoucí přístroje, teploměry, pyrometry (žároměry), barometry, vlhkoměry a psychometry, též s registračním zařízením, a jakékoliv kombinace těchto přístrojů

9025 11 20

Kapalinové, s přímým čtením

a

9025 11 80

Teploměry „s přímým čtením“ jsou přístroje, které ukazují teplotu na stupnici výškou kapaliny v teploměru.

- 9026** **Přístroje a zařízení na měření nebo kontrolu průtoku, hladiny, tlaku nebo jiných proměnných charakteristik kapalin nebo plynů (například průtokoměry, hladinoměry, manometry, měřiče spotřeby tepla), kromě přístrojů a zařízení čísel 9014, 9015, 9028 nebo 9032**
- 9026 20 20** **Na měření nebo kontrolu tlaku**
až
9026 20 80
- Do těchto podpoložek patří hustilky pneumatik se zabudovaným tlakoměrem a jsou považovány za tlakoměry, i když nejsou konstruovány pro připojení k vnějšímu napájecímu zdroji, ale obsahují svůj vlastní zásobník stlačeného vzduchu.
- 9027** **Přístroje a zařízení pro fyzikální nebo chemické rozbory (například polarimetry, refraktometry, spektrometry, analyzátory plynů nebo kouře); přístroje a zařízení na měření nebo kontrolu viskozity, pórovitosti, roztažnosti, povrchového napětí nebo podobné přístroje a zařízení; přístroje a zařízení na kalorimetrické, akustické nebo fotometrické měření (včetně expozimetrů); mikrotomy**
- 9027 10 10** **Elektronické**
- Do této podpoložky patří laserová počítadla částic vzduchu. Jde o elektronická zařízení, která stanovují nebo monitorují obsah prachu ve filtrovaném vzduchu, například, v průmyslových závodech nebo v oblasti lékařství. Částice prachu přítomné ve vzorku vzduchu způsobují, že laserový paprsek vytváří rozptýlené světlo v měřicí komoře zařízení, které po soustředění do svazku paprsků systémem čoček je snímáno fotodiodou a převáděno na elektrický signál. Pomocí předem naprogramovaných referenčních údajů se stanovuje podíl prachových částic a výsledek měření se zobrazuje na digitální zobrazovací jednotce zařízení nebo se tiskne na vnější páskové tiskárně. Přes rozhraní (interface) lze výsledek měření také přenést ve formě elektrického signálu kabelem do zařízení pro automatizované zpracování dat.
- 9027 30 00** **Spektrometry, spektrofotometry a spektrografy využívající optické záření (ultrafialové, viditelné, infračervené)**
- Do této podpoložky patří elektronická zařízení řízená mikroprocesorem (vícekanálové optické analyzátory) pro měření a analýzu vlnových délek optických signálů pro spektrální analýzy. Vlnové délky optických signálů, měřené detektory, se převádějí na digitální elektrické signály a porovnávají se s referenčními hodnotami (analyzovanými). Výsledek porovnání vyhodnocuje počítač a zobrazuje se na vnějších monitorech, které lze k těmto zařízením připojit.
- 9027 50 00** **Ostatní přístroje a zařízení využívající optické záření (ultrafialové, viditelné, infračervené)**
- Do této podpoložky patří elektronická zařízení používaná v chemických laboratořích nemocnic pro plně automatické rozbory krevního séra. V podstatě se skládají z vlastního analyzátoru (se zařízením pro přípravu vzorku, s dávkovacím ústrojím činidel a fotometrickým měřícím systémem, který používá halogenovou lampu jako světelný zdroj a fotodiody jako detektory), kontrolního a vyhodnocovacího zařízení (s mikroprocesory a obrazovkou pro zobrazování výsledků měření) a tiskárny pro záznam výsledků. Všechna tato tři zařízení jsou propojena elektrickými kabely.
- 9027 80 99** **Ostatní**
- Do této podpoložky patří klimatické zkušební skříně vybavené tlakovou komorou, elektrickým ohřívacem, zvlhčovačem vzduchu a elektrickou jednotkou, v nichž jsou elektrické komponenty vystaveny účinkům specifického tlaku, teploty a vlhkosti, které simulují vlivy a ekologické podmínky vyskytující se při jejich následném použití, k testování jejich životnosti, izolace atd.

9030**Osciloskopy, analyzátory spektra a ostatní přístroje a zařízení na měření a kontrolu elektrických veličin, kromě měřidel čísla 9028; přístroje a zařízení na měření nebo detekci záření alfa, beta, gama, rentgenového, kosmického nebo jiného ionizujícího záření**

V souladu se všeobecným pravidlem 3 b) pro výklad kombinované nomenklatury, patří přístroje a zařízení, které lze použít pro měření nebo kontrolu jak elektrických, tak i neelektrických veličin vždy do čísla 9030, jestliže jejich povaha určuje, že se používají hlavně pro měření nebo kontrolu elektrických veličin. Jde například o katodové osciloskopy a katodové oscilografy a oscilografy se světelným nebo UV-paprskem (podpoložky 9030 20 10 až 9030 20 99).

Do tohoto čísla však nepatří přístroje a zařízení, jejichž základní charakter není možné určit, protože se používají pro měření nebo kontrolu jak elektrických, tak i neelektrických veličin ve stejné míře. V souladu se všeobecným pravidlem 3 c) pro výklad kombinované nomenklatury patří přístroje pro zkoušení motorů motorových vozidel a zapalovacích systémů měřením elektrických veličin, jako je napětí a odpor a neelektrických veličin jako jsou otáčky, úhel kontaktu a stav přerušovače kontaktu do čísla 9031.

9030 20 30**Ostatní, s registračním zařízením**

Do této podpoložky patří oscilografy se světelným nebo ultrafialovým paprskem pro měření a záznam rychlých změn elektrických veličin. Tyto přístroje jsou rovněž známé jako světelné zapisovače, ultrafialové zapisovače nebo smyčkové oscilografy a zaznamenávají signály produkované periodicky sledovaným jevem pomocí světelného nebo ultrafialového paprsku nebo fotocitlivého papíru.

9030 39 00**Ostatní, s registračním zařízením**

Do této podpoložky patří elektrická zkušební zařízení nebo systémy, které určují provozuschopnost tištěných obvodů nebo jiných elektrických komponentů a zobrazující veškeré vady, jako například zkraty nebo poruchy, měřením nebo kontrolou elektrických veličin jako jsou kapacitance, indukance, impedance, odpor a napětí.

Tato zařízení nebo systémy obvykle obsahují měřicí a kontrolní jednotku (se vstupní klávesnicí, programovou paměť a obrazovkovým (CRT) terminálem), která provádí měření a porovnává výsledky s referenčními hodnotami a zobrazuje je, řídicí jednotku (se zařízením pro automatizované zpracování dat nebo mikroprocesory), výstupní tiskárnu pro vytištění výsledků testu a zařízení pro třídění testovaných komponentů podle specifických aktuálních hodnot a vyřazení vadných kusů.

Do této podpoložky však nepatří elektrická zařízení pro kontrolu, jestli jsou sestavy elektronických komponentů hermeticky uzavřeny (číslo 9031).

9030 82 00**Na měření nebo kontrolu polovodičových destiček nebo polovodičových zařízení**

Do této podpoložky patří elektrická testovací zařízení nebo systémy, které měří nebo kontrolují elektrické veličiny, jako je napětí, frekvence atd., aby se stanovila provozuschopnost destiček, čipů a jiných polovodičových součástek a zobrazují jakékoliv vady, jako jsou odchylky od předem nastavených hodnot.

Tato zařízení nebo systémy obvykle obsahují měřicí a kontrolní jednotku (se vstupní klávesnicí, programovou paměť a obrazovkovým (CRT) terminálem), která provádí měření a porovnává výsledky s referenčními hodnotami a zobrazuje je, řídicí jednotku (se zařízením pro automatizované zpracování dat nebo mikroprocesory), výstupní tiskárnu pro vytištění výsledků testu a zařízení pro třídění testovaných komponentů podle specifických aktuálních hodnot a vyřazení vadných kusů.

Do této podpoložky však nepatří elektrická zařízení pro kontrolu, jestli jsou sestavy integrovaných obvodů nebo jiných elektronických komponentů hermeticky uzavřeny (číslo 9031).

9031 Měřicí nebo kontrolní přístroje, zařízení a stroje, jinde v této kapitole neuvedené ani nezahrnuté; projektory na kontrolu profilů

9031 20 00 Zkušební zařízení

Zkušební zařízení pro kontrolu vstřikovacích čerpadel paliva dieselových motorů mají jako základní komponenty, které jsou všechny připevněny k témuž podstavci, elektrický motor a zařízení obsahující vstřikovače a stupnici opatřené skleněné trubice pro kontrolu výkonu prvků vstřikovacího čerpadla; mohou být navíc vybaveny pomocným přístrojem (stroboskopem) na kontrolu přesného časování vstřiků paliva.

9031 80 32 Na měření nebo kontrolu geometrických veličin

a

9031 80 34

Příklady geometrických veličin jsou: délka, vzdálenost, průměr, poloměr, zakřivení, úhel, sklon, obsah a nerovnost povrchu.

Do této podpoložky nepatří interferometry pro kontrolu rovnosti povrchu, používané v laboratořích (podpoložka 9027 50 00).

9031 80 91 Na měření nebo kontrolu geometrických veličin

Viz vysvětlivky k podpoložkám 9031 80 32 a 9031 80 34.

Do této podpoložky nepatří rovněž patří lihové libely.

KAPITOLA 91

HODINY A HODINKY A JEJICH ČÁSTI A SOUČÁSTI**9102 Náramkové hodinky, kapesní hodinky a jiné hodinky, včetně stopek, jiné než čísla 9101**

Do tohoto čísla patří kombinace hodinek s elektronickou kalkulačkou, která má společně vzhled náramkových hodinek nebo kapesních hodinek.

Nepatří sem elektronické kalkulačky s časovým a datumovým zobrazením a budíkem (podpoložka 8470 10 00, 8470 21 00 nebo 8470 29 00).

9111 Hodinková pouzdra a jejich části a součásti

Hodinkové řemínky, pásky nebo náramky připevněné k pouzdru hodinek se zařazují s hodinkovým pouzdrům. Avšak pokud jsou předkládány s hodinkovými pouzdry a nejsou k nim připevněny, zařazují se do svého příslušného čísla jako hodinkové řemínky, pásky nebo náramky předkládané samostatně (číslo 9113).

9114 Ostatní části a součásti hodin nebo hodinek**9114 10 00 Hodinové a hodinkové pružiny, včetně vlásků**

Do této podpoložky patří všechny pružiny používané v hodinových nebo hodinkových strojcích.

Příklady jiných než hlavních pružin a vlásků jsou:

1. třecí pružiny;
2. kontrolní pružiny;
3. rohatkové pružiny, pružiny nepokoje, tažné pružiny a příčné pružiny.

Do této podpoložky nepatří pružiny pro hodinová pouzdra a pro pouzdra podobného druhu, která jsou částmi a součástmi všeobecně použitelnými ve smyslu poznámky 2 ke třídě XV.

Hlavní pružiny namontované ve svých bubíncích patří do podpoložky 9114 90 00.

9114 90 00 Ostatní

Do této podpoložky patří:

1. sestavy elektrických nebo elektronických komponentů, které tvoří rozpoznatelnou část hodin – například elektronické vyzvánění;
2. výrobky známé jako „balanční šrouby“ nebo „balanční miskové šrouby“;
3. klíny, obvykle z plastů, vkládané mezi pouzdro a strojek hodinek;
4. krystalové oscilátory do hodinek (krystalové rezonátory spojené s elektronickým mikroobvodem pro udržení oscilace).

KAPITOLA 92

HUDEBNÍ NÁSTROJE; ČÁSTI, SOUČÁSTI A PŘÍSLUŠENSTVÍ TĚCHTO NÁSTROJŮ

- 9207** **Hudební nástroje, jejichž zvuk je vydáván, nebo musí být zesilován, elektricky (například varhany, kytary, tahací harmoniky)**
- 9207 10 30** **Digitální klavíry**
Na rozdíl od syntetizátorů a klávesových vyvíječů zvuku, rozsah a šířka kláves u digitálních klavírů odpovídá přesně klávesám akustických klavírů (číslo 9201). Reprodukují zvuk, který je stejný jako zvuk akustického klavíru do té míry, jak je to jen možné. Jejich princip, včetně pedálů, odpovídá principu akustických klavírů. Zpravidla mají vestavěné zesilovače a reproduktory.
- 9207 10 50** **Syntetizátory**
Syntetizátory se liší od ostatních hudebních nástrojů položky 9207 10 tím, že kromě toho, že poskytují předprogramované zvuky (neboli „předvolby“), které lze rovněž modulovat, dovolují hudebníkům naprogramovat jejich vlastní zvuky. Syntetizátory mohou mít též vestavěné jiné elektronické komponenty, jako jsou vzorníky zvuků, zesilovače, reproduktory, řadiče posloupnosti, echo, lemováče zvuku, zkreslovače zvuku a jiné jednotky zvukových efektů, a elektronické bicí nástroje.
- 9207 10 80** **Ostatní**
Do této podpoložky patří klávesové vyvíječe zvuku, což jsou nástroje, které dovolují hudebníkům použít pouze předprogramované zvuky (neboli „předvolby“). Hudebník nemůže vytvářet a naprogramovat své vlastní zvuky. Klávesové vyvíječe zvuku mohou mít též vestavěné zesilovače a reproduktory.

TŘÍDA XIX

ZBRANĚ A STŘELIVO; JEJICH ČÁSTI, SOUČÁSTI A PŘÍSLUŠENSTVÍ

KAPITOLA 93

ZBRANĚ A STŘELIVO; JEJICH ČÁSTI, SOUČÁSTI A PŘÍSLUŠENSTVÍ

- 9305** Části, součásti a příslušenství výrobků čísel 9301 až 9304
- 9305 91 00** Pro vojenské zbraně čísla 9301
- Do této podpoložky patří části a součásti, které jsou uvedeny ve vysvětlivkách k HS k číslu 9305, body 1) až 7), za předpokladu, že podle svého druhu a výroby jsou zjevně nepoužitelné jako části a součásti loveckých, sportovních, na cíl střílejících nebo jiných zbraní čísel 9302 00 00, 9303 a 9304 00 00.
- 9306** Bomby, granáty, torpéda, miny, řízené střely a podobné válečné střelivo a jejich části a součásti; náboje a podobné střelivo a střely a jejich části a součásti, včetně broků všech druhů a nábojových krytek
- 9306 21 00** Náboje
- Náboj je celek složený z projektilu (broků nebo střely), který je vymrštěn ze střelné zbraně, pouzdra obsahujícího výbušnou nálož a kovového spodku, obsahujícího výbušnou kapsli.
- 9306 30 10** Pro revolvery a pistole čísla 9302 a pro samopaly čísla 9301
- Náboje patřící do této podpoložky a určené pro použití ve střelných zbraních mají obecnou charakteristiku, že jsou krátké a kompaktní.
- Příklady částí a součástí jsou: pouzdra, spojená nebo nespojená s nárazovou kapslí; pouzdro z mosazi; střely. Neopracované nebo jen hrubě tvarované části a součásti se také zařazují do této podpoložky.
- 9306 30 30** Pro vojenské zbraně
- Do této podpoložky patří puškové a karabinové náboje (jiné než cvičné dávky a podobné, bez prachové nálože (podpoložka 9306 30 90)), s kulkami, slepé, zápalné, protipancéřové, atd.

TŘÍDA XX

RŮZNÉ VÝROBKY

KAPITOLA 94

NÁBYTEK; LŮŽKOVINY, MATRACE, VLOŽKY DO POSTELÍ, POLŠTÁŘE A PODOBNÉ VYCPÁVANÉ VÝROBKY; SVÍTIDLA A OSVĚTLOVACÍ ZAŘÍZENÍ, JINDE NEUVEDENÁ ANI NEZAHRNUTÁ; SVĚTELNÉ ZNAKY, SVĚTELNÉ UKAZATELE A PODOBNÉ VÝROBKY; MONTOVANÉ STAVBY

- 9401** **Sedadla (jiná než sedadla čísla 9402), též proměnitelná v lůžka, jejich části a součásti**
- 9401 10 00** **Sedadla používaná v letadlech**
Sedadla této podpoložky se obvykle vyrábějí z lehkých avšak trvanlivých materiálů (například duralu).
Ve většině případů je lze rozeznat od sedadel určených pro jiné způsoby dopravy jejich rozdílnou konstrukcí (nastavitelná poloha, zvláštní zařízení pro jejich upevnění k podlaze nebo stěnám, bezpečnostní pásy nebo místa určená k jejich přimontování atd.).
Katapultovací sedadla pro letadla se nepovažují za sedadla čísla 9401 a zařazují se jako části a součásti letadel (číslo 8803).
- 9401 90 10** **Sedadel používaných v letadlech**
Do této podpoložky nepatří hydraulické pohonné zařízení k nastavení polohy a k uzamčení, používané k nastavení polohy sedadel pro posádku letadla (podpoložka 8412 21 20 nebo 8412 21 80).
- 9403** **Ostatní nábytek a jeho části a součásti**
Stoly vyrobené z různých materiálů jsou zařazeny podle materiálu, ze kterého je vyrobena nosná konstrukce (nohy a rám), pokud, podle všeobecného pravidla 3 b) pro výklad kombinované nomenklatury, materiál vrchní desky nedává stolu podstatné rysy, např. není-li vyšší hodnoty (to by mohl být případ povrchu vyrobeného z drahých kovů, skla, mramoru, vzácného dřeva).
- 9404** **Pružné vložky do postelí; ložní potřeby a podobné výrobky (například matrace, prošívané přikrývky, peřiny, polštáře, pufy a podušky), pérované, vycpávané nebo uvnitř vyložené jakýmkoliv materiálem nebo z lehčeného kaučuku nebo lehčených plastů, též povlečené**
- 9404 10 00** **Pružné vložky do postelí**
Viz vysvětlivky k HS k číslu 9404, část A).
- 9404 90 10** **Ostatní**
a
9404 90 90 Do těchto podpoložek patří výrobky uvedené ve vysvětlivkách k HS k číslu 9404, část B), bod 2).
Do těchto podpoložek patří též elektricky vyhřívané polštáře plněné uvnitř lehčenými nebo pěnovými plasty, mechovým kaučukem, vatou, plstí nebo flanelem.

- 9405** Svítidla a osvětlovací zařízení, včetně reflektorů a světlometů, a jejich části a součásti, jinde neuvedené ani nezahrnuté; světelné reklamy, světelné znaky, světelné ukazatele a podobné výrobky s nesnímatelným pevným světelným zdrojem a jejich části a součásti, jinde neuvedené ani nezahrnuté
- 9405 40 10** Reflektory a světlometry
Viz vysvětlivky k HS k číslu 9405, část I), třetí a čtvrtý odstavec.
- 9406 00** Montované stavby
- 9406 00 11** Pojízdne příbytky
Pojízdne příbytky mají, například, následující charakteristické znaky:
- vnější povrch může sestávat z různých materiálů (dřevo, plasty, hliník atd.);
 - obvykle mají délku od 7 do 11 m, šířku od 3 do 4 m, výšku od 3 do 4 m a hmotnost od 1 do 4,5 t;
 - mohou mít střechu, která se na dvou stranách svažuje;
 - jejich vnitřek je kompletně zařízený pro potřeby bydlení;
 - mají v prostředku jednu nebo dvě nápravy, které jsou vybaveny koly malých rozměrů a tažnou tyč, která umožňuje přesun pouze na krátké vzdálenosti na místě, kde jsou postavena;
 - přesun po veřejných cestách je možné provést pouze naložením na přívěs nebo nákladní vozidlo, jelikož nejsou ani vybaveny elektrickými signálními světly ani nemají žádný brzdny systém a proto nemohou být zaregistrována pro veřejny provoz.

KAPITOLA 95

HRAČKY, HRY A SPORTOVNÍ POTŘEBY; JEJICH ČÁSTI, SOUČÁSTI A PŘÍSLUŠENSTVÍ**9503 00**

Tříkolky, koloběžky, šlapací auta a podobná vozidla nebo vozítka jako hračky; kočárky pro panenky; panenky a loutky; ostatní hračky; zmenšené modely a podobné modely na hraní, též s pohonem; skládky všech druhů

Do tohoto čísla patří:

1. nafukovací výrobky různých tvarů a velikostí určené na hraní ve vodě, jako například plavací kruhy, tvary zvířat atd., též zdobené, též určené k sezení;
2. nafukovací čluny určené pro děti na hraní.

Do tohoto čísla nepatří:

- a) nafukovací rukávy, nákrčníky, pásy nebo podobné výrobky, které nejsou určeny k bezpečnostním nebo záchranným účelům, pouze člověka ve vodě nadnášejí, tj. drží ho nad vodou, například když se učí plavat (číslo 9506);
- b) nafukovací matrace na vodu (použitý materiál);
- c) výrobky, které, vzhledem k jejich konstrukci, jsou výlučně určeny pro zvířata (např. textilní „myši“ obsahující kočičí mátu, boty z buvolí kůže „ke žvýkání“, kosti z plastů).

Viz rovněž poznámka 5 k této kapitole.

9503 00 10

Tříkolky, koloběžky, šlapací auta a podobná vozidla a vozítka jako hračky; kočárky pro panenky

Do této podpoložky patří hračky s koly, poháněné motory s vnitřním spalováním, konstruované k tomu, aby byly řízeny dětmi, tzv. „čtyřkolky“, za předpokladu, že nejsou překročeny následující omezení:

- rychlost nepřesahuje 20 km/h;
- čistá hmotnost nepřesahuje 50 kg;
- obsah motoru nepřesahuje 49 cm³;
- jednorychlostní převodovka;
- brzdový systém pouze na jednom zadním kole.

Na rozdíl od většiny hraček s koly zařazovaných do této podpoložky, „čtyřkolka“ je konstruována pro použití v nerovném terénu.

Jakmile je jedno z výše uvedených kritérií překročeno, musí být „čtyřkolky“ zařazeny do čísla 8703.

9503 00 21

Panenky a loutky

Viz vysvětlivky k HS k číslu 9503, část C), první dva odstavce.

Viz rovněž vysvětlivka k podpoložkám 9503 00 81 až 9503 00 99.

Do této podpoložky patří, při použití všeobecného pravidla 2 a) pro výklad kombinované nomenklatury, nesmontované nebo rozmontované panenky a loutky.

9503 00 29

Části, součásti a příslušenství

Viz vysvětlivky k HS k číslu 9503, část C), třetí odstavec.

- 9503 00 35**
a
9503 00 39
- Ostatní sady stavebnic a stavební hračky**
- Do těchto podpoložek patří sady stavebnic a stavební hračky, jiné než sady pro sestavení zmenšených modelů, které mají charakter hraček. Toto zboží má následující charakteristiky:
- sestává ze dvou nebo více samostatných komponentů předkládaných ve společném balení;
 - samostatné komponenty se navzájem doplňují a nejsou vhodné, aby se s nimi hrálo samostatně. S těmito sadami stavebnic mohou být dodávány instrukce k sestavení.
- 9503 00 41**
a
9503 00 49
- Hračky představující zvířata nebo jiné než lidské bytosti**
- Do těchto podpoložek patří, při použití všeobecného pravidla 2 a) pro výklad kombinované nomenklatury, nesmontované nebo rozmontované hračky představující zvířata nebo jiné než lidské bytosti.
- 9503 00 70**
- Ostatní hračky tvořící soupravy nebo sbírky**
- „Soupravy“ v této podpoložce zahrnují dva nebo více různých typů výrobků (hlavně pro zábavu) uložených ve stejném balení pro drobný prodej bez opětovného zabalení.
- Výrobky stejné podpoložky, kromě těch, které patří do podpoložek 9503 00 95 nebo 9503 00 99 (jelikož do těchto podpoložek mohou patřit různé výrobky různých typů), se nepovažují za různé typy výrobků.
- Kromě výrobků, které tvoří soupravu sem mohou patřit jednoduchá příslušenství nebo předměty, které nejsou významné a které jsou určeny k použití s výrobky (např. plastová mrkev nebo plastový kartáč pro hračku představující zvíře).
- Podle poznámky 4 ke kapitole 95 patří do této podpoložky soupravy, které jsou určeny pro zábavu dětí a do kterých patří výrobky pod číslem 9503 v kombinaci s jedním nebo více předměty, které, pokud se vyskytují samostatně, jsou zařazeny do jiných čísel za předpokladu, že tyto kombinace mají převážně charakter hraček. Například:
- soupravy, do kterých patří hračky v podobě vstříkacích forem a forem pro modelovací pasty společně s jinými předměty jako jsou barvy v tubách nebo tabletách, modelovací pasty, tužky a křídly;
 - kosmetické soupravy pro děti, do kterých patří výrobky pod číslem 9503 v kombinaci s přípravky pod číslem 3304.
- Kosmetické soupravy pro děti, do kterých patří přípravky pod číslem 3304, jejichž součástí nejsou výrobky pod číslem 9503, sem však nepatří (číslo 3304).
- „Sbírky“ v této podpoložce zahrnují dva nebo více různých výrobků uložených ve stejném balení pro drobný prodej bez opětovného zabalení a jsou specifické pro určitý typ rekreace, práce, osoby nebo povolání, např. hračky instruktivního a vzdělávacího typu.
- 9503 00 75**
a
9503 00 79
- Ostatní hračky a modely, s vestavěným motorem**
- Pro účely těchto podpoložek výraz „motor“ znamená jakýkoliv motor nebo pohon čísel 8406 až 8408, 8410 až 8412 nebo 8501, například, pneumatické pohony a motory, setrvačnický, motory pracující pomocí pružiny nebo závaží.
- 9503 00 81**
až
9503 00 99
- Ostatní**
- Do těchto podpoložek patří figurky představující lidem podobné bytosti, např. postavy z filmů, pohádkové postavy, postavy z komiksů, indiáni, astronauti nebo vojáci, které nemají pohyblivé části a nemají snímatelné oblečení, připevněné k základní desce, podstavci nebo podobné základně, která umožňuje figurkám udržet jejich pozici bez podepření.
- Tyto figurky tvoří často část sbírkové kolekce. Jelikož jsou malé, lehké a pevné, používají je obvykle děti jako hračky. Jejich zábavní funkce proto převažuje nad jejich ozdobnou hodnotou.
- Do těchto podpoložek patří, při použití všeobecného pravidla 2 a) pro výklad kombinované nomenklatury, nesmontované nebo rozmontované figurky představující lidem podobné bytosti (cínoví vojáčky apod.).

9504 Potřeby pro lunaparkové, stolní nebo společenské hry, včetně motorových nebo mechanických her, kulečníků, speciálních stolů pro herny a zařízení pro automatický kuželník**9504 90 10 Sady elektrických závodních autíček, které mají povahu soutěžních her**

Mezi výrobky této podpoložky patří tratě se dvěma nebo více dráhami pro současně závodící dvě autíčka nebo více autíček.

9505 Výrobky pro slavnosti, karnevaly nebo jiné zábavy, včetně kouzelnických rekvizit a žertovných výrobků

Mimo příkladů uvedených ve vysvětlivkách k HS k číslu 9505 (A) musí mít předměty zařazované jako výrobky pro slavnosti dekorativní hodnotu (design a ozdoba) a být výhradně navrhnuté, vyráběné a uznané jako výrobky pro slavnosti. Tyto výrobky se používají během konkrétního dne nebo období během roku.

Tyto předměty jsou v souladu s jejich konstrukcí a designem (otisky, ozdoby, symboly nebo nápisy) určeny k použití během konkrétní slavnosti.

„Slavnost“ je konkrétní den nebo období během roku vyhrazené společenstvím, spojené s charakteristickými symboly a zvláštními zvyky. Některé z těchto slavností pocházejí z období starověku a jsou spojeny s rituálními obřady náboženských svátků; jiné se mohutně oslavují a hrají důležitou roli v národním životě. Příkladem takových událostí jsou Vánoce, Velikonoce, Halloween, Svatý Valentýn, narozeniny a svatby.

Následující předměty se rovněž považují za výrobky pro slavnosti:

- figurky oblečené ve slavnostních šatech představující témata z jednotlivých ročních období nebo provádějící činnosti spojené s jednotlivými ročními obdobími;
- umělé dýně pro Halloween (též s úsměvem);
- výrobky tradičně používané během velikonočních svátků (například umělá velikonoční vajíčka (nepoužívaná pro účely balení), žlutá velikonoční kuřátka a velikonoční zajíci);
- papírové ozdoby spojené s konkrétní slavností, které se umísťují kolem cukrářských výrobků;
- keramické výrobky s slavnostním designem a určené pro dekorativní účely.

Výrobky s užitkovou funkcí jsou vyloučeny i v případě, že jejich design nebo zdobení je vhodné pro určitou slavnost.

Do tohoto čísla nepatří:

- a) hračky, včetně vycpaných zvířat a her;
- b) permanentní ozdobné magnety (obecně nazývané „magnety na lednici“)
- c) fotografické rámečky;
- d) velikonoční vajíčka používaná pro účely balení;
- e) sochy andělů;
- f) miniaturní ozdoby (například ve formě taštičky nebo zvonu) používané jako obal na čokoládu nebo cukrovinky;
- g) nádoby a krabice (například ve formě vánočního stromku nebo Mikuláše);
- h) svícny se slavnostními ozdobami;
- ij) keramické výrobky se slavnostním designem a s užitkovou funkcí;
- k) ubrusy, prostírání a ubrousky se slavnostní ozdobou;
- l) oděvy a kostýmy.

- 9506** **Výrobky a potřeby pro tělesné cvičení, gymnastiku, atletiku nebo jiné sporty (včetně stolního tenisu) nebo hry pod širým nebem, jinde v této kapitole neuvedené ani nezahrnuté; bazény a brouzdaliště**
- 9506 11 10** **Běžecské lyže**
- Výrobky této podpoložky jsou velmi lehké a užší než sjezdovky.
- 9506 11 80** **Ostatní lyže**
- Do této podpoložky patří skokanské lyže. Jsou to lyže značně delší a širší než obyčejné sněhové lyže. Skluzná plocha, která nemá žádné hrany, má několik drážek.
- 9506 29 00** **Ostatní**
- Do této podpoložky patří nafukovací rukávy, nákrčníky, pásy nebo podobné výrobky, které nejsou určeny k bezpečnostním nebo záchranným účelům, pouze člověka ve vodě nadnášejí, když se učí plavat.
- Do této podpoložky nepatří:
- a) záchranné pásy a záchranné vesty (použitý materiál);
 - b) nafukovací výrobky určené na hraní (číslo 9503).
- 9506 31 00** **Hole, úplné sady**
- Golfové hole mají ocelovou, hliníkovou nebo karbonfibrovou násadu, na jednom konci s koženou nebo gumovou rukojetí a na druhém s hlavou z ocele nebo ze dřeva. Různé hlavy mají různé odpálení, tak že způsobují různou dráhu.
- 9506 32 00** **Míčky**
- Golfové míčky mají polokulové rýhy, aby míček opravdu letěl. Soutěžní míčky mají maximální hmotnost 45,93 g a průměr alespoň 42,67 mm.
- 9506 40 00** **Výrobky a potřeby pro stolní tenis**
- Míčky na stolní tenis, které jsou kulovité, jsou vyrobeny z celulóidu nebo podobných materiálů, mají hmotnost 2,7 g a průměr 40 mm a obvod přibližně 12,6 cm.
- Sítky na stolní tenis jsou vysoké 15,25 cm a široké 183 cm.
- 9506 59 00** **Ostatní**
- Do této podpoložky patří badmintonové rakety, které jsou menší a lehčí než tenisové rakety; mají slabší, velmi ohebné držadlo.
- Do této podpoložky patří rovněž rakety na squash.
- 9506 61 00** **Tenisové míčky**
- Tenisové míčky, které jsou z kaučuku pokrytého plstí, jsou bezešvé. Mají průměr mezi 6,35 cm a 7,30 cm. Mají minimální hmotnost 56,00 g a maximální hmotnost 59,40 g.
- 9506 62 00** **Nafukovací**
- Tato podpoložka zahrnuje také nafukovací gymnastické míče určené k tělesnému cvičení.

- 9506 69 10** **Kriketové míčky a míče pro pólo**
- Kriketové míčky sestávají z koženého obalu, který obsahuje stlačené hrubé provaznické konopí, piliny a korek. Mají obvod od 20,50 do 22,90 cm. Jejich hmotnost je v rozmezí od 133 do 163 g.
- Míče pro pólo jsou zhotoveny ze dřeva, bambusu nebo plastů; mají průměr od 7,6 a 8,9 cm a hmotnost od 120 do 135 g.
- 9506 69 90** **Ostatní**
- Tato podpoložka zahrnuje „žonglovací míčky“ všech velikostí, tvarů a hmotností ať pro děti či dospělé.
- 9506 70 10** **Brusle**
- Do této podpoložky patří bruslařské boty, ke kterým jsou připevněny brusle.
- 9506 70 30** **Kolečkové brusle**
- Do této podpoložky patří bruslařské boty, ke kterým jsou připevněny brusle.
- 9506 91 10** **Zařízení pro tělesné cvičení s mechanismem pro nastavení odporu**
- Tato podpoložka zahrnuje zařízení pro tělesné cvičení jako jsou například veslovací stroje, ergonometrická kola, steppery a běžecké pásy, které lze pomocí mechanismu nastavit na zátěž požadovanou uživatelem.
- 9506 99 10** **Vybavení pro kriket a pólo, jiné než míče**
- Do této podpoložky patří kriketové pálky (z tvrdého dřeva, s maximální šířkou 10,8 cm a maximální délkou 96,5 cm) a paličky na pólo.
- 9506 99 90** **Ostatní**
- Do této podpoložky patří „házecí talíře“ ať už je používají děti nebo dospělí.
- 9507** **Rybářské pruty, udičky (háčky) a ostatní výrobky pro lov na udici; podběráky, sítky na motýly a podobné sítky; umělé volavky (jiné než čísel 9208 nebo 9705) a podobné lovecké potřeby**
- 9507 10 00** **Rybářské pruty**
- Viz vysvětlivky k HS k číslu 9507, bod 3).
- 9507 90 00** **Ostatní**
- Do této podpoložky patří:
1. podběráky, sítky na motýly a podobné sítky, uvedené ve vysvětlivkách k HS k číslu 9507, bod 2);
 2. výrobky pro lov na udici (jiné než pruty), uvedené ve vysvětlivkách k HS k číslu 9507, bod 3);
 3. lovecké návnady a potřeby, uvedené ve vysvětlivkách k HS k číslu 9507, bod 4).

KAPITOLA 96

RŮZNÉ VÝROBKY

- 9601** **Slonovina, kost, želvovina, rohovina, parohy, korály, perleť a jiný živočišný řezbářský materiál, opracovaný, a výrobky z těchto materiálů (včetně výrobků získaných tvarováním)**
Pro definici výrazu „opracovaný“, viz vysvětlivky k HS k číslu 9601, druhý odstavec.
- 9602 00 00** **Opracované rostlinné nebo nerostné řezbářské materiály a výrobky z těchto materiálů; výrobky tvarované nebo vyřezávané z vosku, parafinu, stearinu, přírodního kaučuku nebo přírodních prskyřic nebo z modelovacích past a jiné tvarované nebo vyřezávané výrobky, jinde neuvedené ani nezahrnuté; netvrzená opracovaná želatina (jiná než čísla 3503) a výrobky z netvrzené želatiny**
Pro definici výrazu „opracované“, viz vysvětlivky k HS k číslu 9601, druhý odstavec, který se použije *mutatis mutandis*.
Agglomerovaná mořská pěna a aglomerovaný jantar předkládaný ve formě desek, prutů, tyčí a v podobných formách, dále neopracované než jen jednoduchým tvarováním, patří do čísla 2530.
- 9603** **Košťata, smetáčky, štětce, štetky, kartáče a kartáčky (včetně těch, které tvoří části nebo součásti strojů, přístrojů a vozidel), ruční mechanická košťata bez motoru, mopy a oprašovačla; připravené kartáčové svazečky k výrobě kartáčnických výrobků; malířské podložky a válečky; stěrky (jiné než stírací válečky)**
- 9603 10 00** **Košťata, smetáčky a kartáče z proutků nebo jiných rostlinných materiálů svázaných ve svazcích, též s násadou**
Viz vysvětlivky k HS k číslu 9603, část A).
- 9603 21 00 až 9603 29 80** **Kartáčky na zuby, štetky na holení, kartáče na vlasy, kartáčky na řasy nebo na nehty a ostatní toaletní kartáče a kartáčky pro osobní použití, včetně těch, které tvoří části a součásti přístrojů**
Kartáčky na řasy sestávají obvykle z několika chomáčků vlasů, upevněných v pravém úhlu k držadlu.
Kartáče na šaty a na boty nepatří do těchto podpoložek (podpoložka 9603 90 91).
- 9603 40 90** **Malířské podložky (polštářky) a válečky**
Viz vysvětlivky k HS k číslu 9603, část F), první dva odstavce.
- 9603 90 10** **Ruční mechanická košťata bez motoru**
Viz vysvětlivky k HS k číslu 9603, část C).
- 9606** **Knoflíky, stiskací knoflíky a patentky, formy na knoflíky a ostatní části a součásti těchto výrobků; knoflíkové polotovary**
- 9606 30 00** **Formy na knoflíky a ostatní části a součásti knoflíků; knoflíkové polotovary**
Viz vysvětlivky k HS k číslu 9606, čtvrtý odstavec, bod 1), 2) a 3).

- 9608** **Kuličková pera; popisovače, značkovače a zvýrazňovače s plstěným hrotem nebo jiným pórovitým hrotem; plnicí pera s perem a jiná plnicí pera; rydla pro rozmnožovače; patentní tužky; násadky na pera, držátka na tužky a podobné výrobky; části a součásti (včetně ochranných uzávěrů a příchytěk) těchto výrobků, jiné než výrobky čísla 9609**
- 9608 10 10** až **9608 10 99** **Kuličková pera**
Viz vysvětlivky k HS k číslu 9608, bod 1).
Výrobky patřící do těchto podpoložek mohou obsahovat zabudované elektronické hodinky (obvykle s digitálním zobrazením).
- 9608 31 00** až **9608 39 90** **Plnicí pera s perem a jiná plnicí pera**
Viz vysvětlivky k HS k číslu 9608, bod 3).
- 9608 40 00** **Patentní tužky**
Viz vysvětlivky k HS k číslu 9608, bod 5).
- 9608 91 00** **Psací pera a špičky pro pera**
Do této podpoložky patří též hlavy pro speciální pera používaná se šablonami.
- 9608 99 00** **Ostatní**
Do této podpoložky patří kuličky pro kuličková pera; jsou obvykle vyrobeny z karbidu wolframu, ale rovněž z jiných kovů (s výjimkou ocelových kuliček, čísla 7326 nebo 8482) a mají průměr od 0,6 do 1,25 mm.
Avšak kuličky pro psací pera a špičky pro pera patří do podpoložky 9608 91 00, bez ohledu na jejich materiál (viz vysvětlivky k HS k číslu 9608, části a součásti).
- 9609** **Tužky (jiné než čísla 9608), pastelky, tuhy, pastely, kreslicí uhle, psací nebo kreslicí křídly a krejčovské křídly**
- 9609 10 10** až **9609 10 90** **Tužky a pastelky, s tuhou v pevné pochvě**
Viz vysvětlivky k HS k číslu 9609, první odstavec, část B).
- 9609 20 00** **Tuhy pro tužky, černé nebo barevné**
Viz vysvětlivky k HS k číslu 9609, třetí odstavec, bod 7).
- 9612** **Pásky do psacích strojů a podobné barvicí pásky napuštěné tiskařskou černí nebo jinak připravené k předávání otisků, též na cívkách nebo v kazetách; razítkové polštářky, též napuštěné, též v krabičkách**
- 9612 10 10** až **9612 10 80** **Barvicí pásky**
Viz vysvětlivky k HS k číslu 9612, první odstavec, bod 1).
- 9612 20 00** **Razítkové polštářky**
Viz vysvětlivky k HS k číslu 9612, první odstavec, bod 2).
- 9613** **Zapalovače cigaret a jiné zapalovače, též mechanické nebo elektrické, a jejich části a součásti, jiné než kamínky a knoty**
Do tohoto čísla patří zapalovače, které mají vestavěnou mini kalkulačku a/nebo elektronické hodinky.
- 9614 00** **Dýmky (včetně dýmkových hlav), doutníkové a cigaretové špičky a jejich části a součásti**
- 9614 00 10** **Hrubě tvarované špalky ze dřeva nebo kořenů pro výrobu dýmek**
Viz vysvětlivky k HS k číslu 9614, první odstavec, bod 4).

TŘÍDA XXI

UMĚLECKÁ DÍLA, SBĚRATELSKÉ PŘEDMĚTY A STAROŽITNOSTI

KAPITOLA 97

UMĚLECKÁ DÍLA, SBĚRATELSKÉ PŘEDMĚTY A STAROŽITNOSTI

9705 00 00

Sbírký a sběratelské předměty zoologické, botanické, mineralogické, anatomické, historické, archeologické, paleontologické, etnografické nebo numismatické hodnoty

1. Do tohoto čísla patří motorová vozidla:

- která jsou ve svém původním stavu, bez podstatných změn na podvozku, řízení nebo brzděném systému, motoru atd.,
- jejichž stáří je nejméně 30 let a
- model nebo typ vozidla se již nevyrábí.

Motorová vozidla se však nepovažují za předměty historické nebo etnografické hodnoty a nepatří do tohoto čísla, jestliže příslušné orgány stanoví, že uvedená motorová vozidla nedokumentují žádný významný krok ve vývoji úspěchů lidstva ani neilustrují období uvedeného vývoje.

Takováto vozidla musí rovněž vykazovat požadované charakteristiky pro zahrnutí do sbírky tím, že:

- jsou poměrně vzácná,
- normálně se nepoužívají pro svůj původní účel,
- jsou předmětem zvláštních obchodních případů mimo normální obchod s podobnými užitkovými předměty, a
- mají vyšší hodnotu.

2. Patří sem také sběratelské předměty historické hodnoty:

- a) motorová vozidla, bez ohledu na datum jejich výroby, u kterých lze prokázat, že byla používána v průběhu historické události;
- b) motorová závodní vozidla, u kterých lze prokázat, že byla konstruována, postavena a používána pouze pro soutěže a dosáhla významného sportovního úspěchu v prestižních národních a mezinárodních událostech.

3. Předměty používané jako díly a příslušenství pro výše uvedená vozidla jsou zařazeny do tohoto čísla, pokud jsou samy o sobě sběratelskými předměty, ať jsou určeny k zabudování do uvedených vozidel či nikoli.

Důkaz lze provést doložením příslušných dokumentů, například příručkami nebo speciální literaturou, nebo stanoviskem akreditovaných odborníků.

Výše uvedené vysvětlivky se použijí, *mutatis mutandis*, i na motocykly.

Nepatří sem žádné repliky (obecně kapitola 87).
