

NAŘÍZENÍ

NAŘÍZENÍ KOMISE (EU) č. 109/2011

ze dne 27. ledna 2011,

kterým se provádí nařízení Evropského parlamentu a Rady (ES) č. 661/2009, pokud jde o požadavky na schválení typu určitých kategorií motorových vozidel a jejich přípojných vozidel týkající se systémů proti rozstříku

(Text s významem pro EHP)

EVROPSKÁ KOMISE,

s ohledem na Smlouvu o fungování Evropské unie,

s ohledem na nařízení Evropského parlamentu a Rady (ES) č. 661/2009 ze dne 13. července 2009 o požadavcích pro schvalování typu motorových vozidel, jejich přípojných vozidel a systémů, konstrukčních částí a samostatných technických celků určených pro tato vozidla z hlediska obecné bezpečnosti⁽¹⁾, a zejména na čl. 14 odst. 1 písm. a) uvedeného nařízení,

vzhledem k těmto důvodům:

- (1) Nařízení (ES) č. 661/2009 je zvláštní nařízení pro účely schvalování typu podle směrnice Evropského parlamentu a Rady 2007/46/ES ze dne 5. září 2007, kterou se stanoví rámec pro schvalování motorových vozidel a jejich přípojných vozidel, jakož i systémů, konstrukčních částí a samostatných technických celků určených pro tato vozidla (rámcová směrnice)⁽²⁾.
- (2) Nařízení (ES) č. 661/2009 zrušuje směrnici Rady 91/226/EHS ze dne 27. března 1991 o sblížení právních předpisů členských států týkajících se systémů proti rozstříku u určitých kategorií motorových vozidel a jejich přípojných vozidel⁽³⁾.
- (3) Nařízení (ES) č. 661/2009 obsahuje základní ustanovení týkající se požadavků pro schvalování typu motorových vozidel z hlediska jejich systémů proti rozstříku a schvalování typu systémů proti rozstříku jako samostatných technických celků. Pro takové schválení typu je nyní nutné stanovit zvláštní postupy, zkoušky a požadavky.
- (4) Přitom je vhodné přenést do tohoto nařízení požadavky stanovené směrnicí 91/226/EHS, v případě nutnosti přizpůsobené s ohledem na vývoj vědeckých a technických poznatků.

- (5) Oblast působnosti tohoto nařízení by měla být ve shodě s oblastí působnosti nařízení (ES) č. 661/2009, a tedy omezena na vozidla kategorií N a O. Opatření stanovená v tomto nařízení jsou v souladu se stanoviskem Technického výboru – motorová vozidla,

PŘIJALA TOTO NAŘÍZENÍ:

Článek 1

Oblast působnosti

Toto nařízení se vztahuje na vozidla kategorií N a O, jak jsou definována v příloze II směrnice 2007/46/ES, která jsou opatřena systémem proti rozstříku, a na systémy proti rozstříku určené k montáži na vozidla kategorií N a O.

Článek 2

Definice

Pro účely tohoto nařízení se použijí tyto definice:

- 1) „systémem proti rozstříku“ se rozumí systém určený k omezení rozprašování vody vrhané vzhůru pneumatikami jedoucího vozidla, který je tvořen blatníky, zástěrkami a bočními kryty vybavenými zařízeními proti rozstříku;
- 2) „blatníkem“ se rozumí tuhá nebo polotuhá konstrukční část určená k zachycování vody vrhané vzhůru otáčejícími se pneumatikami a k jejímu usměrňování k zemi, která může být zcela nebo částečně nedílnou součástí karoserie vozidla nebo jiných částí vozidla, jako je spodní část plošiny pro náklad;
- 3) „zástěrkou“ se rozumí pružná konstrukční část upevněná svisle za kolem na spodní části podvozku nebo plošiny pro náklad nebo na blatníku, která musí též snižovat nebezpečí, které pro ostatní uživatele pozemní komunikace představují malé předměty, zvláště drobný štěr, nabírané ze země pneumatikami a vrhané vzhůru nebo do stran;

⁽¹⁾ Úř. věst. L 200, 31.7.2009, s. 1.

⁽²⁾ Úř. věst. L 263, 9.10.2007, s. 1.

⁽³⁾ Úř. věst. L 103, 23.4.1991, s. 5.

- 4) „zařízením proti rozstříku“ se rozumí součást systému proti rozstříku, kterou může být separátor vzduchu a vody a zařízení pohlcující energii;
- 5) „separátorem vzduchu a vody“ se rozumí součást bočního krytu nebo zástěrky, která umožňuje průchod vzduchu a zároveň omezuje vystřikování rozprášené vody;
- 6) „zařízením pohlcující energii“ se rozumí součást blatníku nebo bočního krytu nebo zástěrky, která pohlcuje energii vystřikované vody, a tím omezuje rozstřík vodní mlhy;
- 7) „vnějším bočním krytem“ se rozumí konstrukční část umístěná přibližně ve svislé rovině rovnoběžné s podélnou rovinou vozidla, která může tvořit část blatníku nebo karoserie vozidla;
- 8) „řízenými koly“ se rozumějí kola ovládaná systémem řízení vozidla;
- 9) „samořízenou nápravou“ se rozumí náprava otočná okolo středu tak, že může opisovat vodorovný oblouk;
- 10) „samořízenými koly“ se rozumějí kola, která nejsou ovládnána systémem řízení vozidla a která mohou rejdovat v úhlu do 20° působením tření vyvozovaného vozovkou;
- 11) „zdvíhatelnou nápravou“ se rozumí náprava, jak je definována v bodě 2.15 přílohy I směrnice Evropského parlamentu a Rady 97/27/ES ⁽¹⁾;
- 12) „nenaloženým vozidlem“ se rozumí vozidlo v provozním stavu, jak je definováno v bodě 2.6 přílohy I směrnice 2007/46/ES;
- 13) „běhounem“ se rozumí část pneumatiky, jak je definována v bodě 2.8 přílohy II směrnice 92/23/EHS ⁽²⁾;
- 14) „typem zařízení proti rozstříku“ se rozumějí zařízení, která se neliší v těchto zásadních hlediscích:
- fyzikální princip snížení rozstříku (např. pohlcování energie vody, separace vzduchu a vody atd.);
 - materiály;
 - tvar;
 - rozměry (v míře, v jaké mohou ovlivňovat chování materiálu);
- 15) „tahačem návěsu“ se rozumí tažné vozidlo, jak je definováno v bodě 2.1.1.2.2 přílohy I směrnice 97/27/ES;
- 16) „maximální technicky přípustnou hmotností (M) naloženého vozidla“ se rozumí výrobcem uvedená maximální hmotnost vozidla, jak je definována v bodě 2.8 přílohy I směrnice 2007/46/ES;
- 17) „typem vozidla z hlediska zabránění rozstříku“ se rozumí dokončená, nedokončená nebo dokončovaná vozidla, která se od sebe neliší v následujících hlediscích:
- typ zařízení proti rozstříku namontovaný na vozidle,
 - označení typu systému proti rozstříku, poskytnuté výrobcem.

Článek 3

ES schválení typu z hlediska systémů proti rozstříku

1. Výrobce nebo jeho zástupce předloží schvalovacímu orgánu žádost o ES schválení typu vozidla z hlediska jeho systémů proti rozstříku.

2. Žádost musí být vyhotovena podle vzoru informačního dokumentu v příloze I části 1.

3. Jsou-li splněny příslušné požadavky stanovené v přílohách III a IV tohoto nařízení, udělí schvalovací orgán ES schválení typu a vydá číslo schválení typu v souladu se systémem číslování stanoveným v příloze VII směrnice 2007/46/ES.

Schvalovací orgán nesmí přidělit stejné číslo jinému typu vozidla.

4. Pro účely odstavce 3 schvalovací orgán vyhotoví certifikát ES schválení typu podle vzoru uvedeného v příloze I části 2.

Článek 4

ES schválení typu samostatného technického celku systémů proti rozstříku

1. Výrobce nebo jeho zástupce předloží schvalovacímu orgánu žádost o ES schválení typu samostatného technického celku pro typ systému proti rozstříku.

Žádost musí být vyhotovena podle vzoru informačního dokumentu uvedeného v příloze II části 1.

2. Jsou-li splněny příslušné požadavky stanovené v přílohách III a IV tohoto nařízení, udělí schvalovací orgán ES schválení typu samostatného technického celku a vydá číslo schválení typu v souladu se systémem číslování stanoveným v příloze VII směrnice 2007/46/ES.

⁽¹⁾ Úř. věst. L 233, 25.8.1997, s. 1.

⁽²⁾ Úř. věst. L 129, 14.5.1992, s. 95.

Schvalovací orgán nesmí přidělit stejné číslo jinému typu samostatného technického celku.

3. Pro účely odstavce 2 schvalovací orgán vyhotoví certifikát ES schválení typu podle vzoru uvedeného v příloze II části 2.

Článek 5

Značka ES schválení typu samostatného technického celku

Každý samostatný technický celek shodný s typem, pro který bylo podle tohoto nařízení uděleno ES schválení typu samostatného technického celku, musí být opatřen značkou ES schválení typu samostatného technického celku podle přílohy II části 3.

Článek 6

Platnost a rozšíření schválení udělených podle směrnice 91/226/EHS

Vnitrostátní orgány povolí prodej a uvedení do provozu u vozidel a samostatných technických celků, pro něž bylo schválení typu uděleno podle směrnice 91/226/EHS před 1. listopadem 2012, a nadále budou pro tato vozidla a samostatné technické celky udělovat prodloužení schválení v souladu s podmínkami směrnice 91/226/EHS.

Článek 7

Vstup v platnost

Toto nařízení vstupuje v platnost dvacátým dnem po vyhlášení v *Úředním věstníku Evropské unie*.

Toto nařízení je závazné v celém rozsahu a přímo použitelné ve všech členských státech.

V Bruselu dne 27. ledna 2011.

Za Komisi
José Manuel BARROSO
předseda

PŘÍLOHA I

SPRÁVNÍ DOKLADY PRO ES SCHVALOVÁNÍ TYPU VOZIDEL Z HLEDISKA JEJICH SYSTÉMŮ PROTI ROZSTŘIKU

ČÁST 1

Informační dokument

VZOR

Informační dokument č. ... pro ES schválení typu vozidla z hlediska jeho systémů proti rozstříku (*).

Následující informace se spolu se soupisem obsahu dodávají v trojím vyhotovení. Předkládají-li se výkresy, musí být vypracovány ve vhodném měřítku na formátu A4 nebo musí být na tento formát složeny a musí být dostatečně podrobné. Předkládají-li se fotografie, musí být dostatečně detailní.

Mají-li systémy, konstrukční části nebo samostatné technické celky elektronické řízení, musí být dodány informace o jeho vlastnostech.

0. OBECNĚ
 - 0.1 Značka (obchodní název výrobce):
 - 0.2 Typ:
 - 0.2.1 Obchodní název (názvy) (je-li/jsou-li k dispozici):
 - 0.3 Způsob označení typu, je-li na vozidle vyznačen^(b)
 - 0.3.1 Umístění tohoto označení:
 - 0.4 Kategorie vozidla^(c):
 - 0.5 Název a adresa výrobce:
 - 0.8 Adresa/adresy montážního/montážních závodu/závodů:
 - 0.9 Název a adresa případného zástupce výrobce:
1. OBECNÉ KONSTRUKČNÍ VLASTNOSTI VOZIDLA
 - 1.1 Fotografie a/nebo výkresy představitele typu vozidla:
 - 1.3 Počet náprav a kol:
 - 1.3.1 Počet a umístění náprav s dvojitou montáží kol:
 - 1.3.2 Počet a umístění řízených náprav:
2. HMOTNOSTI A ROZMĚRY^{(d)(g)}

(v kg a mm) (případně uveďte odkaz na výkres)

 - 2.1 Rozvor/rozvory náprav (plně naloženého vozidla)^(l):
 - 2.6 Hmotnost v provozním stavu (maximální a minimální pro každou variantu) Hmotnost vozidla v provozním stavu s karoserií a u tažných vozidel kategorie jiné než M₁ se spojovacím zařízením, pokud je namontováno výrobcem, nebo hmotnost podvozku nebo podvozku s kabinou, bez karoserie a/nebo spojovacího zařízení, pokud výrobce karoserií a/nebo spojovací zařízení nemontuje (včetně kapalin, náradí, náhradního kola, je-li namontováno, a řidiče, u autobusů a autokarů včetně hmotnosti člena posádky, pokud je ve vozidle montováno služební sedadlo)^(h) (maximální a minimální hodnota pro každou variantu):
 - 2.6.1 Rozložení této hmotnosti na nápravy a, u návěsu nebo přívěsu s nápravami uprostřed, zatížení ve spojovacím bodě (maximální a minimální hodnota pro každou variantu):
 - 2.8 Maximální technicky přípustná hmotnost naloženého vozidla podle výrobce⁽ⁱ⁾⁽³⁾:
9. KAROSERIE
 - 9.20 Systém proti rozstříku

(*) Pro vozidla kategorie N1 a vozidla kategorie N2 s maximální technicky přípustnou hmotností naloženého vozidla nepřesahující 7,5 tuny se použitím výjimky podle bodu 0.1 přílohy IV tohoto nařízení může použít informační dokument uvedený v příloze II směrnice 78/549/EHS.

- 9.20.0 Namontován: ano/ne/neúplně⁽¹⁾
- 9.20.1 Stručný popis vozidla z hlediska systému proti rozstříku a jeho hlavních částí:
- 9.20.2 Podrobné výkresy systému proti rozstříku a jeho umístění na vozidle s údajem rozměrů podle vyobrazení v příloze VI nařízení (EU) č. 109/2011, který bere v úvahu krajní kombinace pneumatika/kolo:
- 9.20.3 Číslo/čísla schválení typu zařízení proti rozstříku, je-li/jsou-li k dispozici:
- Datum, podpis

Č Á S T 2

V Z O R

(maximální formát: A4 (210 × 297 mm))

CERTIFIKÁT ES SCHVÁLENÍ TYPU

Razítko schvalovacího orgánu

Sdělení týkající se:

- | | | |
|---|---|--|
| <ul style="list-style-type: none"> — ES schválení typu ⁽¹⁾ — rozšíření ES schválení typu ⁽¹⁾ — zamítnutí ES schválení typu ⁽¹⁾ — odnětí ES schválení typu ⁽¹⁾ | } | typu vozidla z hlediska jeho systémů proti rozstříku |
|---|---|--|

s ohledem na nařízení (EU) č. .../..., naposledy pozměněné nařízením (EU) č. .../... ⁽¹⁾

Číslo ES schválení typu:

Důvod pro rozšíření:

O D D Í L I

- 0.1 Značka (obchodní název výrobce):
- 0.2 Typ:
- 0.2.1 Obchodní název/názvy (je-li/jsou-li k dispozici):
- 0.3 Způsob označení typu, je-li typ na vozidle vyznačen ⁽²⁾:
- 0.3.1 Umístění tohoto označení:
- 0.4 Kategorie vozidla ⁽³⁾:
- 0.5 Název a adresa výrobce:
- 0.8 Název a adresa montážního závodu / názvy a adresy montážních závodů:
- 0.9 Název a adresa případného zástupce výrobce:

O D D Í L II

1. Dodatečné informace: viz dodatek
2. Technická zkušebna provádějící zkoušky:
3. Datum zkušebního protokolu:
4. Číslo zkušebního protokolu:
5. Poznámky (jsou-li nějaké): viz dodatek
6. Místo:
7. Datum:
8. Podpis:
9. Přiložen je seznam schvalovací dokumentace uložené u schvalovacího orgánu, kterou lze obdržet na požádání.

⁽¹⁾ Nehodící se škrtněte.⁽²⁾ Pokud způsob označení typu obsahuje znaky, které nejsou důležité pro popis typů vozidla, konstrukční části nebo samostatného technického celku, kterých se týká tento informační dokument, nahradí se tyto znaky v dokumentaci znakem „?“ (např. ABC??123??).⁽³⁾ Podle definice v části A přílohy II směrnice 2007/46/ES.

*Dodatek***k certifikátu ES schválení typu č.**

1. Dodatečné informace
 - 1.1 Vlastnosti zařízení proti rozstříku (typ, stručný popis, výrobní značka nebo obchodní název, čísla schválení typu konstrukčních částí):
 5. Poznámky (jsou-li nějaké):
-

PŘÍLOHA II

SPRÁVNÍ DOKLADY PRO ES SCHVALOVÁNÍ TYPU SYSTÉMŮ PROTI ROZSTŘIKU JAKO SAMOSTATNÝCH
TECHNICKÝCH CELKŮ

Č Á S T 1

Informační dokument

VZOR

Informační dokument č. ... pro ES schválení typu systémů proti rozstříku jako samostatného technického celku.

Následující informace se spolu se soupisem obsahu dodávají v trojím vyhotovení. Předkládají-li se výkresy, musí být vypracovány ve vhodném měřítku na formátu A4 nebo musí být na tento formát složeny a musí být dostatečně podrobné. Předkládají-li se fotografie, musí být dostatečně detailní.

Mají-li systémy, konstrukční části nebo samostatné technické celky uvedené v tomto informačním dokumentu elektronické řízení, musí být dodány informace o jeho vlastnostech.

0. OBECNĚ

0.1 Značka (obchodní název výrobce):

0.2 Typ:

0.5 Název a adresa výrobce:

0.7 U konstrukčních částí a samostatných technických celků umístění a způsob připevnění značky ES schválení typu:

0.8 Adresa montážního závodu/adresy montážních závodů:

0.9 Název a adresa případného zástupce výrobce:

1. POPIS ZAŘÍZENÍ

1.1 Technický popis zařízení proti rozstříku, které uvádí jeho fyzikální funkční princip a příslušnou zkoušku, které bylo podrobeno:

1.2 Použité materiály:

1.3 Dostatečně podrobný výkres (podrobné výkresy) ve vhodném měřítku, které umožní jeho/jejich identifikaci. Na výkresu musí být znázorněno navrhované umístění značky ES schválení typu konstrukční části:

Datum

Podpis

Č Á S T 2

V Z O R

(maximální formát: A4 (210 × 297 mm))

CERTIFIKÁT ES SCHVÁLENÍ TYPU

Razítko schvalovacího orgánu

Sdělení týkající se:

- | | | |
|---|---|---|
| <ul style="list-style-type: none"> — ES schválení typu ⁽¹⁾ — rozšíření ES schválení typu ⁽¹⁾ — zamítnutí ES schválení typu ⁽¹⁾ — odnětí ES schválení typu ⁽¹⁾ | } | typu systému proti rozstříku jakožto konstrukční části / samostatného technického celku |
|---|---|---|

s ohledem na nařízení (EU) č. .../..., naposledy pozměněné nařízením (EU) č. .../... ⁽¹⁾

Číslo ES schválení typu:

Důvod pro rozšíření:

O D D Í L I

- 0.1 Značka (obchodní název výrobce):
- 0.2 Typ:
- 0.3 Způsob identifikace typu, je-li na samostatném technickém celku vyznačen ⁽²⁾:
- 0.3.1 Umístění tohoto označení:
- 0.5 Název a adresa výrobce:
- 0.7 Umístění a způsob upevnění značky ES schválení typu:
- 0.8 Název a adresa montážního závodu/názvy a adresy montážních závodů:
- 0.9 Název a adresa případného zástupce výrobce:

O D D Í L II

1. Případné doplňující informace: viz dodatek
2. Technická zkušebna provádějící zkoušky:
3. Datum zkušebního protokolu:
4. Číslo zkušebního protokolu:
5. Poznámky (jsou-li nějaké): viz dodatek
6. Místo:
7. Datum:
8. Podpis:
9. Přiložen je seznam schvalovací dokumentace uložené u schvalovacího orgánu, kterou lze obdržet na požádání.

⁽¹⁾ Nehodící se škrtněte.⁽²⁾ Pokud způsob označení typu obsahuje znaky, které nejsou důležité pro popis typů vozidla, konstrukční části nebo samostatného technického celku, kterých se týká tento informační dokument, nahradí se tyto znaky v dokumentaci znakem „?“ (např. ABC??123??).

*Dodatek***k certifikátu ES schválení typu č.**

1. Dodatečné informace
 - 1.1 Princip činnosti zařízení: s pohlcováním energie / se separátorem vzduchu a vody ⁽¹⁾:
 - 1.2 Vlastnosti zařízení proti rozstříku (stručný popis, výrobní značka nebo název, číslo/čísla):
 5. Poznámky (jsou-li nějaké):
-

⁽¹⁾ Nehodící se škrtněte.

Č Á S T 3

Značka ES schválení typu samostatného technického celku

1. Značka ES schválení typu samostatného technického celku obsahuje:
 - 1.1 Obdélník, ve kterém je vepsáno malé písmeno „e“ a rozlišující číslo členského státu, který udělil ES schválení typu samostatného technického celku:

1 pro Německo	19 pro Rumunsko
2 pro Francii	20 pro Polsko
3 pro Itálii	21 pro Portugalsko
4 pro Nizozemsko	23 pro Řecko
5 pro Švédsko	24 pro Irsko
6 pro Belgii	26 pro Slovinsko
7 pro Maďarsko	27 pro Slovensko
8 pro Českou republiku	29 pro Estonsko
9 pro Španělsko	32 pro Lotyšsko
11 pro Spojené království	34 pro Bulharsko
12 pro Rakousko	36 pro Litvu
13 pro Lucembursko	49 pro Kypr
17 pro Finsko	50 pro Maltu
18 pro Dánsko	
 - 1.2 V blízkosti obdélníku „základní číslo schválení“ uvedené v části 4 čísla schválení typu, jemuž předcházejí dvě čísla uvádějící pořadové číslo přidělené tomuto nařízení nebo poslední významné technické změně tohoto nařízení. V současnosti je pořadovým číslem „00“.
 2. Systém proti rozstříku se opatří značkou ES schválení typu samostatného technického celku takovým způsobem, aby byla nesmazatelná a jasně čitelná i tehdy, pokud je toto zařízení namontováno ve vozidle.
 3. Příklad značky ES schválení typu samostatného technického celku je znázorněn níže.

Příklad značky ES schválení typu samostatného technického celku



A

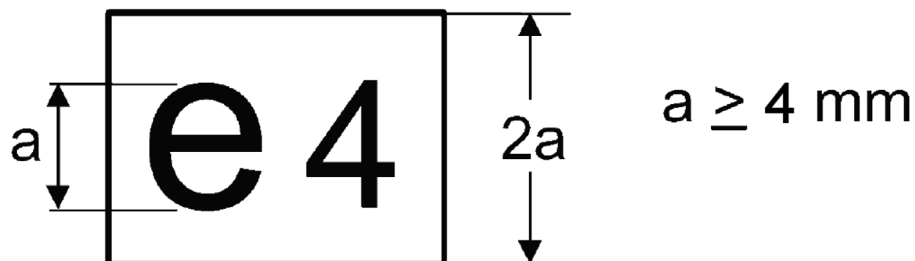

e 4 $a \geq 4 \text{ mm}$



00 0046

Vysvětlivka

Legenda: ES schválení typu samostatného technického celku bylo vydáno Nizozemskem pod číslem 0046. První dvě číslice „00“ udávají, že tento samostatný technický celek byl schválen podle tohoto nařízení. Symbol „A“ uvádí, že se jedná o typ zařízení s pohlcováním energie.

PŘÍLOHA III

ČÁST 1

Požadavky na zařízení proti rozstříku

0. VŠEOBECNÉ POŽADAVKY
- 0.1 Zařízení proti rozstříku musí být konstruována tak, aby správně fungovala při běžném použití na mokřích vozovkách. Kromě toho nesmějí mít žádnou konstrukční nebo výrobní vadu, která by ovlivňovala jejich správnou funkci nebo vlastnosti.
1. ZKOUŠKY, KTERÉ JE TŘEBA PROVÉST
- 1.1 V závislosti na svém fyzikálním principu funkce se zařízení proti rozstříku podrobují příslušným zkouškám popsaným v částech 2 a 3, přičemž výsledky zkoušek musí odpovídat požadavkům podle bodu 5 uvedených částí.
2. ŽÁDOST O ES SCHVÁLENÍ TYPU KONSTRUKČNÍ ČÁSTI
- 2.1 Žádost o ES schválení typu konstrukční části podle článku 7 směrnice 2007/46/ES pro typ zařízení proti rozstříku podává výrobce.
- 2.2 Vzor informačního dokumentu je uveden v části 1 přílohy II.
- 2.3 Technické zkušební, která je odpovědná za provádění typových schvalovacích zkoušek, bude předloženo níže uvedené:

čtyři vzorky: z toho tři jsou pro zkoušky a čtvrtý je k uložení v laboratoři pro případné pozdější ověření. Zkušebna si může vyžádat další vzorky.
- 2.4 **Značení**
- 2.4.1 Každý vzorek musí být čitelně a nesmazatelně označen výrobní značkou nebo obchodním názvem a označením typu, přičemž na něm musí být ponecháno dostatek místa pro značku ES schválení typu konstrukční části.
- 2.4.2 V souladu s bodem 1.3 dodatku přílohy VII směrnice 2007/46/ES se ke značce schválení typu připojí symbol „A“ pro typ zařízení s pohlcováním energie nebo symbol „S“ pro typ zařízení se separátorem vzduchu a vody.

ČÁST 2

Zkoušky typu zařízení proti rozstříku s pohlcováním energie

1. PODSTATA METODY
- Účelem zkoušky je kvantitativně stanovit schopnost zařízení zadržet vodu stříkanou proti němu z řady trysek. Zkušební sestava má reprodukovat podmínky, pokud se týká objemu a rychlosti vody vrhané vzhůru z vozovky během pneumatické zkoušky, za kterých zařízení funguje, je-li namontováno na vozidle.
2. VYBAVENÍ
- Zkušební sestava je znázorněna na obrázku 8 v příloze VI.
3. ZKUŠEBNÍ PODMÍNKY
- 3.1 Zkoušky se musí provést v uzavřené místnosti s klidným ovzduším.
- 3.2 Teplota okolí a teplota zkušebních vzorků musí být 21 (\pm 3) °C.
- 3.3 Použije se deionizovaná voda.
- 3.4 Zkušební vzorky musí být na každou zkoušku připraveny navlhčením.
4. POSTUP
- 4.1 Vzorek zkoušeného zařízení široký 500 (+ 0/- 5) mm a vysoký 750 mm se upevní na svislou desku zkušebního zařízení, přičemž se ověří, zda je vzorek správně umístěn vůči okrajům jímky a zda žádná překážka nemůže vodu před jejím nárazem nebo po nárazu odchýlit.

- 4.2 Průtok se nastaví na 0,675 (+/- 0,01) l/s a na vzorek se přímo z vodorovné vzdálenosti 500 (+/- 2) mm nastříká nejméně 90 litrů a nejvýše 120 litrů (obrázek 8 v příloze VI).
- 4.3 Voda se nechá odkapat ze vzorku do jímký. Vypočítá se procento zachycené vody vzhledem k množství rozprašené vody.
- 4.4 Zkouška se podle bodů 4.2 a 4.3 provede na vzorku pětkrát. Ze série pěti zkoušek se vypočte průměrné procento.
5. VÝSLEDKY
- 5.1 Průměrná procentuální hodnota vypočtená v bodě 4.4 musí činit 70 % nebo více.
- 5.2 Jestliže se během série pěti zkoušek největší a nejmenší procentuální podíl zachycené vody liší od průměrného procenta o více než 5 %, je série zkoušek neplatná a musí se opakovat.
- Jestliže se během druhé série pěti zkoušek největší a nejmenší množství zachycené vody liší od průměrného procenta o více než 5 % nebo jestliže nižší hodnota nespĺňuje požadavky podle bodu 5.1, schválení typu se odmítne.
- 5.3 Provede se zkouška, zda svislá poloha zařízení ovlivňuje získané výsledky. Je-li tomu tak, pak se postup popsáný v bodech 4.1 až 4.4 musí zopakovat v polohách, kde je dosaženo nejvyšší a nejnižší procento zachycené vody; požadavky podle bodu 5.2 přitom zůstávají v platnosti.
- Z výsledků jednotlivých zkoušek se vytvoří průměrný procentní výsledek. Tento průměr musí činit 70 % nebo více.

ČÁST 3

Zkoušky typu zařízení proti rozstříku se separátorem vzduchu a vody

1. PODSTATÁ METODY
- Účelem zkoušky je stanovit účinnost porézního materiálu určeného k zadržování vody stříkané tlakovým rozprašovačem vzduchu/vody.
- Zařízení použité ke zkoušce musí simulovat podmínky, kterým by byl materiál vystaven, pokud se týká objemu a rychlosti vodní mlhy vytvářené pneumatikami, kdyby byl upevněn na vozidle.
2. VYBAVENÍ
- Zkušební sestava je znázorněna na obrázku 9 v příloze VI.
3. ZKUŠEBNÍ PODMÍNKY
- 3.1 Zkoušky se musí provést v uzavřené místnosti s klidným ovzduším.
- 3.2 Teplota okolí a teplota zkušebních vzorků musí být 21 (\pm 3) °C.
- 3.3 Musí být použita deionizovaná voda.
- 3.4 Zkušební vzorky musí být na každou zkoušku připraveny navlhčením.
4. POSTUP
- 4.1 Vzorek o rozměrech 305 × 100 mm se upevní svisle na zkušební zařízení, přičemž se ověří, zda mezi vzorkem a horní zakřivenou deskou není mezera a zda je jímký ve správné poloze. Nádrž rozprašovače se naplní 1 ± 0,005 litrem vody a umístí do polohy znázorněné na obrázku.
- 4.2 Rozprašovač se seřídí takto:
- tlak (v rozprašovači): 5 barů + 10 %/- 0 %
- průtok: 1 litr/minutu ± 5 sekund
- rozprašování: kruhové, 50 ± 5 mm v průměru a ve vzdálenosti 200 ± 5 mm od vzorku, tryska má 5 ± 0,1 mm v průměru.
- 4.3 Rozprašuje se do okamžiku, kdy přestane vystupovat vodní mlha, a změří se čas. Voda se nechá stékat ze vzorku do jímký po dobu 60 sekund a změří se objem zachycené vody. Změří se množství vody, která zůstala v nádrži rozprašovače. Vypočítá se objemové procento zachycené vody ve vztahu k objemu rozprašené vody.

- 4.4 Zkouška se pětikrát opakuje a vypočítá se (v procentech) průměrné množství zachycené vody. Před každou zkouškou se ověří, zda jsou jímka, rozprašovač a měrná nádoba suché.
5. VÝSLEDKY
- 5.1 Průměrná procentuální hodnota vypočtená v bodě 4.4 musí činit 85 % nebo více.
- 5.2 Jestliže se během série pěti zkoušek největší a nejmenší procentuální podíl zachycené vody liší od průměrného procenta o více než 5 %, je série zkoušek neplatná a musí se opakovat. Jestliže se během druhé série pěti zkoušek největší a nejmenší množství zachycené vody liší od průměrného procenta o více než 5 % nebo jestliže nižší hodnota nespĺňuje požadavky podle bodu 5.1, schválení typu se odmítne.
- 5.3 Jsou-li získané výsledky ovlivněny svislou polohou zařízení, musí být postup podle bodů 4.1 až 4.4 zopakován v polohách, ve kterých se dosahuje největšího a nejmenšího procentuálního podílu zachycené vody; požadavky podle bodu 5.2 přitom zůstávají v platnosti.

Požadavek podle bodu 5.1 zůstává v platnosti za účelem získání výsledků každé zkoušky.

PŘÍLOHA IV

Požadavky na schválení typu vozidla, pokud jde o jeho systémy proti rozstříku

0. OBECNÁ USTANOVENÍ

- 0.1 Vozidla kategorií N a O s výjimkou terénních vozidel definovaných v příloze II směrnice 2007/46/ES, musí být vyráběna a/nebo vybavena systémem proti rozstříku tak, aby splnila požadavky stanovené v této příloze. V případě vozidel v uspořádání podvozek/kabina řidiče se tyto požadavky uplatňují pouze na kola zakrytá kabinou.

Pro vozidla kategorie N₁ a N₂ s maximální přípustnou hmotností naloženého vozidla nepřesahující 7,5 tuny se jako alternativa k požadavkům tohoto nařízení mohou na žádost výrobce uplatnit požadavky směrnice Rady 78/549/EHS⁽¹⁾.

- 0.2 Požadavky této přílohy týkající se zařízení proti rozstříku, jak jsou definovány v čl. 2 odst. 4, nejsou povinné pro kategorie vozidel N, O₁ a O₂ s maximální přípustnou hmotností naloženého vozidla nepřesahující 7,5 tuny, vozidla v uspořádání podvozek/kabina, vozidla bez karoserie nebo vozidla, na kterých by přítomnost zařízení proti rozstříku byla neslučitelná s jejich použitím. Pokud však jsou tato zařízení na uvedená vozidla montována, musí splňovat požadavky tohoto nařízení.

1. Technické zkušebně musí být předloženo vozidlo představující typ vozidla, který má být schválen, vybavené svým systémem proti rozstříku.

OBECNÉ POŽADAVKY

2. NÁPRAVY

2.1 **Zdvihatelné nápravy**

Je-li vozidlo vybaveno jednou nebo několika zdvihatelými nápravami, musí systém proti rozstříku v době, kdy je tato náprava spuštěna, krýt všechna kola, a pokud je tato náprava zdvižena, musí krýt kola, která jsou ve styku s vozovkou.

2.2 **Samořízené nápravy**

Pro účely tohoto nařízení se samořízená náprava „otočného“ typu pokládá za nápravu s řízenými koly.

Je-li vozidlo vybaveno samořízenou nápravou, musí systém proti rozstříku splňovat požadavky vztahující se na neřízená kola, pokud je namontován na otočné části. Jestliže není na této části namontován, musí splňovat požadavky, které se vztahují na řízená kola.

3. POLOHA VNĚJŠÍHO BOČNÍHO KRYTU

Vzdálenost „c“ mezi podélnou rovinou dotýkající se vnější stěny pneumatiky, s výjimkou jakéhokoli vydutí pneumatiky v blízkosti země, a vnitřním okrajem bočního krytu nesmí přesahovat 100 mm (obrázky 1a a 1b v příloze VI).

4. STAV VOZIDLA

Při ověřování, zda je dodrženo toto nařízení, musí být vozidlo v tomto stavu:

- a) musí být nenaložené s koly v poloze pro jízdu v přímém směru;
- b) v případě návěsů musí být ložné plochy vodorovné;
- c) pneumatiky musí být nahuštěny na běžný tlak.

5. SYSTÉMY PROTI ROZSTŘIKU

- 5.1 Systémy proti rozstříku musí splňovat požadavky bodu 6 nebo bodu 8.

(1) Úř. věst. L 168, 26.6.1978, s. 45.

- 5.2 Systém proti rozstříku pro neřízená nebo samořízená kola, která jsou kryta podlahou karoserie nebo spodní částí ložné plošiny, musí splňovat buď požadavky bodu 6 nebo bodu 8, nebo požadavky bodu 7.

ZVLÁŠTNÍ POŽADAVKY

6. Požadavky týkající se systémů proti rozstříku s pohlcováním energie u náprav s řízenými nebo samořízenými nebo neřízenými koly

6.1 Blatníky

- 6.1.1 Blatníky musí krýt prostor, který se nachází bezprostředně nad, před a za pneumatikou/pneumatikami, tímto způsobem:

- a) v případě jednotlivé nebo vícenásobné nápravy musí přední okraj (C) dosahovat vpředu až k čáře O–Z, kde úhel Θ (theta) je maximálně 45° nad horizontálou.

Nejzadnější okraj (obrázek 2 v příloze VI) musí sahat dolů tak, aby nebyl výše než 100 mm nad vodorovnou čarou procházející středem kola;

- b) v případě vícenásobných náprav se úhel Θ týká pouze první přední nápravy a požadavek týkající se výšky nejzadnějšího okraje se týká pouze nejzadnější nápravy;

- c) celková šířka blatníku „q“ (obrázek 1a v příloze VI) musí přinejmenším postačovat ke krytí celé šířky pneumatiky „b“ nebo celé šířky dvou pneumatik „t“ u zdvojených kol, přičemž se berou v úvahu krajní případy kombinace pneumatika/kolo uvedené výrobcem. Rozměry „b“ a „t“ se měří ve výši náboje kola, přičemž se neberou v úvahu označení, žebra, ochranné pásy atd. na bočních stěnách pneumatiky.

- 6.1.2 Přední strana zadní části blatníku musí být opatřena zařízením proti rozstříku, které splňuje požadavky stanovené v části 2 přílohy III. Toto zařízení musí krýt vnitřní stranu blatníku do výšky určené přímkou vycházející ze středu kola a svírající s vodorovnou rovinou úhel nejméně 30° (obrázek 3 v příloze VI).

- 6.1.3 Jsou-li blatníky zhotoveny z více částí, nesmějí v nich být otvory umožňující rozstřík, pokud je vozidlo v pohybu. Tento požadavek se považuje za splněný, pokud jak v případě, kdy je vozidlo zatížené, tak i pokud je nezatížené, radiální proud jdoucí ven ze středu kola vždy narazí na zařízení proti rozstříku, a to po celé šířce jízdního povrchu pneumatiky a v rámci rozsahu blatníku.

6.2 Vnější boční kryty

- 6.2.1 V případě jednotlivých náprav se nesmí spodní okraj vnějšího bočního krytu nacházet za následujícími vzdálenostmi a poloměry, měřenými od středu kola, s výjimkou nejspodnějších okrajů, které mohou být zaoblené (obrázek 2 v příloze VI).

Vzduchové zavěšení:

- | | | |
|--|---|-------------------|
| a) Nápravy s řízenými koly nebo samořízenými koly:
od předního okraje (směrem k přední části vozidla) (bod C)
k zadnímu okraji (směrem k zádi vozidla) (bod A) | } | $R_v \leq 1,5 R$ |
| b) Nápravy s neřízenými koly:
od předního okraje (bod C)
k zadnímu okraji (bod A) | } | $R_v \leq 1,25 R$ |

Mechanické zavěšení:

- a) obecný případ} $R_v \leq 1,8 R$
- b) neřízená kola u vozidel s maximální technicky přípustnou hmotností naloženého vozidla vyšší než 7,5 tuny} $R_v \leq 1,5 R$,

kde R je poloměr pneumatiky namontované na vozidle a R_v je radiální vzdálenost spodního okraje vnějšího bočního krytu.

- 6.2.2 V případě vícenásobných náprav se požadavky stanovené v bodě 6.2.1 neuplatňují mezi vertikálními příčnými rovinami procházejícími přes střed první a poslední nápravy, přičemž vnější boční kryt může být rovný, aby zajistil kontinuitu systému proti rozstříku (obrázek 4 v příloze VI).
- 6.2.3 Vzdálenost mezi nejvrchnějším a nejspodnějším bodem systému proti rozstříku (blatník a vnější boční kryt) měřená v kterémkoli průřezu kolmém na blatník (viz obrázky 1b a 2 přílohy VI) musí být nejméně 45 mm ve všech bodech za svislou čarou procházející středem kola nebo prvního kola v případě vícenásobné nápravy. Před touto čarou se může tento rozměr postupně zmenšovat.
- 6.2.4 Ve vnějších bočních krytech nebo mezi vnějšími bočními kryty a ostatními částmi blatníků nesmějí být otvory umožňující rozstřík z jedoucího vozidla.
- 6.2.5 Požadavky bodů 6.2.3 a 6.2.4 se lokálně nemusí dodržet, pokud je boční kryt tvořen různými prvky, které se mohou vzájemně pohybovat.
- 6.2.6 Návěsové tahače s nízkým podvozkem (podle definice v bodě 6.20 normy ISO 612 z roku 1978), zejména tahače, které mají výšku točnice (dle definice v bodě 6.20 normy ISO 612 z roku 1978) rovnou nebo nižší než 1 100 mm, mohou být zkonstruovány tak, že budou osvobozeny od požadavků uvedených v bodě 6.1.1 písm. a) a bodech 6.1.3 a 6.2.4. V tomto ohledu nemusí blatníky a boční kryty zakrývat oblast těsně nad pneumatikami zadních náprav, pokud jsou tahače spojené s návěsem, aby se zabránilo zničení systému proti rozstříku. Blatníky a boční kryty těchto vozidel musí nicméně odpovídat požadavkům výše uvedených bodů v oblastech, které jsou více než 60° od svislé čáry procházející středem kola, před a za těmito pneumatikami.

Tato vozidla proto musí být zkonstruována tak, aby vyhověla požadavkům stanoveným v prvním odstavci, pokud jsou provozována bez návěsu.

Aby mohly vyhovět těmto požadavkům, mohou mít blatníky a boční kryty například odstranitelné části.

6.3 Zástěrky

- 6.3.1 Šířka zástěrky musí splňovat požadavek týkající se rozměru „q“ podle bodu 6.1.1 písm. c) kromě případu, kdy se jakákoli část zástěrky nachází uvnitř blatníků. V tom případě musí být šířka této části zástěrky přinejmenším rovna šířce běhounu pneumatiky.

Šířka části zástěrky, umístěné pod blatníkem musí splňovat podmínku stanovenou v tomto bodě s tolerancí ± 10 mm na každé straně.

- 6.3.2 Zástěrka musí být v podstatě svisle orientována.
- 6.3.3 Maximální výška spodního okraje zástěrky nad vozovkou nesmí být větší než 200 mm (obrázek 3 v příloze VI).

U poslední nápravy, u níž radiální vzdálenost spodního okraje vnějších bočních krytů R_v není větší než poloměr pneumatik namontovaných na kola této nápravy, se tato vzdálenost zvětšuje na 300 mm.

Maximální výška spodního kraje zástěrky od země může být zvýšena na 300 mm, pokud to výrobce považuje za technicky správné vzhledem k charakteristice zavěšení náprav.

- 6.3.4 Zástěrka nesmí být od nejnadnějšího okraje pneumatiky vzdálena ve vodorovném směru více než 300 mm.
- 6.3.5 U vícenásobných náprav, u nichž vzdálenost „d“ mezi pneumatikami sousedních náprav je menší než 250 mm, je možno opatřit zástěrkami pouze zadní kola. Je-li vzdálenost „d“ mezi pneumatikami sousedních náprav 250 mm nebo větší (obrázek 4 v příloze VI), musí být zástěrka za každým kolem.
- 6.3.6 Účinkem síly 3 N na 100 mm šířky zástěrky, působící v bodě nacházejícím se 50 mm nad spodním okrajem zástěrky, se zástěrka nesmí ohnout dozadu o více než 100 mm.
- 6.3.7 Celá přední plocha části zástěrky požadovaných minimálních rozměrů musí být opatřena zařízením proti rozstříku, které splňuje požadavky stanovené v části 2 přílohy III.

- 6.3.8 Mezi spodním okrajem blatníku a zástěrkami nesmějí být otvory umožňující rozstřík.
- 6.3.9 Jestliže zařízení proti rozstříku splňuje požadavky vztahující se na zástěrky (bod 6.3), žádná další zástěrka se nevyžaduje.
7. Požadavky týkající se systémů proti rozstříku, které jsou opatřeny zařízením proti rozstříku zařízením s pohlcováním energie u určitých náprav s neřízenými nebo samořízenými a koly (viz bod 5.2)
- 7.1 Blatníky**
- 7.1.1 Blatníky musí kryt prostor nacházející se bezprostředně nad pneumatikou/pneumatikami. Jejich přední a zadní okraje musí sahat přinejmenším k vodorovné rovině tečné k hornímu okraji pneumatiky/pneumatik (obrázek 5 v příloze VI). Zadní kraj však může být nahrazen zástěrkou; v tom případě musí zástěrka sahat k horní části blatníku (nebo rovnocenné součásti).
- 7.1.2 Celá vnitřní plocha zadní části blatníku musí být opatřena zařízením proti rozstříku, které splňuje požadavky stanovené v části 2 přílohy III.
- 7.2 Vnější boční kryty**
- 7.2.1 U jednotlivých nebo vícenásobných náprav, u nichž vzdálenost mezi sousedními pneumatikami je nejméně 250 mm, musí vnější boční kryt pokrývat plochu sahající od spodní k horní části blatníku až po přímkou tvořenou tečnou k hornímu okraji pneumatiky/pneumatik a ležící mezi svislou rovinou tvořenou tečnou k přední části pneumatiky a blatníkem nebo zástěrkou umístěnou za kolem nebo koly (obrázek 5b v příloze VI).
- U vícenásobných náprav musí být vnější boční kryt u každého kola.
- 7.2.2 Mezi vnějším bočním krytem a vnitřní částí blatníku nesmějí být otvory umožňující rozstřík.
- 7.2.3 Nejsou-li za každým kolem namontovány zástěrky (viz bod 6.3.5), musí být vnější boční kryt nepřerušovaný od vnějšího okraje zástěrky až po svislou rovinu tečnou ke krajnímu přednímu bodu pneumatiky první nápravy (obrázek 5a v příloze VI).
- 7.2.4 Celá vnitřní plocha vnějšího bočního krytu, jehož výška nesmí být menší než 100 mm, musí být opatřena zařízením proti rozstříku s pohlcováním energie, které splňuje požadavky části 2 přílohy III.
- 7.3 Zástěrky musí sahat ke spodní části blatníku a splňovat požadavky bodů 6.3.1 až 6.3.9.
8. Požadavky týkající se systémů proti rozstříku, které jsou opatřeny zařízením proti rozstříku se separátorem vzduchu a vody, u náprav s řízenými a neřízenými koly
- 8.1 Blatníky**
- 8.1.1 Blatníky musí splňovat požadavky bodu 6.1.1 písm. c).
- 8.1.2 U jednotlivých nebo vícenásobných náprav, u nichž je vzdálenost mezi pneumatikami sousedních náprav větší než 300 mm, musí blatníky splňovat též požadavky bodu 6.1.1 písm. a).
- 8.1.3 U vícenásobných náprav, u nichž vzdálenost mezi pneumatikami sousedních náprav není větší než 300 mm, musí blatníky rovněž odpovídat vzoru znázorněnému na obrázku 7.
- 8.2 Vnější boční kryty**
- 8.2.1 Spodní okraje vnějších bočních krytů musí být opatřeny zařízením proti rozstříku založeným na separaci vzduchu a vody, které splňuje požadavky části 3 přílohy III.

8.2.2 U jednotlivých nebo vícenásobných náprav, u nichž je vzdálenost mezi pneumatikami sousedních náprav větší než 300 mm, musí mít spodní okraj zařízení proti rozstříku, které je upevněno na vnějším bočním krytu, následující maximální míry a poloměry měřené od středu kola (obrázky 6 a 7 v příloze VI):

a) Nápravy s řízenými koly nebo samořízenými koly: od předního okraje (směrem k přídi vozidla) (bod C při úhlu 30°) k zadnímu okraji (směrem k zádi vozidla) (bod A ve vzdálenosti 100 mm)	} $R_v \leq 1,05 R$
b) Nápravy s neřízenými koly: od předního okraje (bod C při úhlu 20°) k zadnímu okraji (bod A ve vzdálenosti 100 mm)	} $R_v \leq 1,00 R$

kde

R = poloměr pneumatiky namontované na vozidle;

R_v = radiální vzdálenost od nejnižšího okraje vnějšího bočního krytu ke středu kola.

8.2.3 U vícenásobných náprav, u nichž vzdálenost mezi pneumatikami sousedních náprav není větší než 300 mm, musí vnější boční kryty v prostorech mezi nápravami odpovídat provedení podle bodu 8.1.3 a musí sahat dolů tak, aby nebyly výše než 100 mm nad vodorovnou čarou procházející středy kol (obrázek 7 v příloze VI).

8.2.4 Hloubka vnějšího bočního krytu nesmí být menší než 45 mm ve všech bodech za svislou čarou procházející středem kola. Před touto čarou se může hloubka bočního krytu postupně zmenšovat.

8.2.5 Ve vnějším bočním krytu nebo mezi vnějším bočním krytem a blatníky nesmějí být otvory umožňující rozstřík.

8.3 Zástěrky

8.3.1 Zástěrky musí:

a) vyhovovat bodu 6.3 (obrázek 3 v příloze VI), nebo

b) vyhovovat bodům 6.3.1, 6.3.2, 6.3.5, 6.3.8 a 8.3.2 (obrázek 6 v příloze VI).

8.3.2 Zástěrky podle bodu 8.3.1 písm. b) musí být přinejmenším podél celého okraje opatřeny zařízením proti rozstříku, které splňuje požadavky stanovené v příloze IV.

8.3.2.1 Spodní okraj zařízení proti rozstříku nesmí být vzdálen od vozovky více než 200 mm.

Maximální výška spodního kraje zástěrky od země může být zvýšena na 300 mm, pokud to výrobce považuje za technicky správné vzhledem k charakteristice zavěšení náprav.

8.3.2.2 Zařízení proti rozstříku musí být nejméně 100 mm hluboké.

8.3.2.3 Mimo spodní část, která je opatřena zařízením proti rozstříku, se zástěrka podle bodu 8.3.1 písm. b) účinkem síly 3 N na 100 mm šířky zástěrky, měřené v místě styku zástěrky se zařízením proti rozstříku v jeho pracovní poloze a působící ve vzdálenosti 50 mm nad spodním okrajem zástěrky, nesmí ohnout dozadu o více než 100 mm.

8.3.3 Zástěrka nesmí být od nejnadnějšího okraje pneumatiky vzdálena ve vodorovném směru více než 200 mm.

9. U vícenásobných náprav, nemusí systém proti rozstříku jedné nápravy, která není nejnadnější nápravou, pokrývat celou šířku běhounu pneumatiky, pokud je možnost lokální kolize mezi systémem proti rozstříku a konstrukcí nápravy nebo jejího zavěšení či podvozku.

PŘÍLOHA V

Shodnost výroby a ukončení výroby**1. Shodnost výroby**

1.1 Každé zařízení proti rozstříku opatřené značkou ES schválení typu konstrukční části se musí shodovat s typem, který byl schválen. Orgán státní správy, který vydal značku ES schválení typu, si ponechá jeden vzorek, který spolu s certifikátem ES schválení typu konstrukční části může být použit ke stanovení, zda na trh dodávaná zařízení opatřená značkou ES schválení typu konstrukční části splňují stanovené požadavky.

1.2 Typ zařízení je definován vzorem a dokumenty, které typ popisují, předloženými se žádostí o ES schválení typu konstrukční části. Za zařízení náležející ke stejnému typu mohou být pokládána zařízení, jejichž vlastnosti jsou shodné s vlastnostmi vzorového zařízení a jejichž součásti se neliší od součástí vzorového zařízení, kromě variant, které neovlivňují vlastnosti podle této přílohy.

1.3 Výrobce zaručuje shodnost výroby typu, který byl schválen, běžnou kontrolou výroby.

Za tím účelem je výrobce povinen buď mít k dispozici laboratoř, která je dostatečně vybavena pro provádění základních zkoušek, nebo zkoušky shodnosti výroby zadávat schválené laboratoři.

Výsledky zkoušek shodnosti výroby musí být k dispozici pro účely inspekce prováděné příslušnými orgány nejméně jednou ročně.

1.4 Příslušné orgány mohou též provádět namátkové kontroly výroby.

1.5 Shodnost výroby s typem zařízení, který byl schválen, se musí ověřovat za podmínek a v souladu s metodami podle přílohy III.

Výrobce je povinen předat orgánu, který udělil schválení typu konstrukční části, na jeho žádost typ zařízení, který byl schválen, za účelem zkoušky pro ověření shodnosti výroby.

1.6 Zařízení se pokládají za shodná, jestliže 9 z 10 náhodně vybraných vzorků splňuje požadavky podle bodu 4 části 2 a bodu 4 části 3 přílohy III.

1.7 Není-li podmínka podle bodu 1.6 splněna, musí být přezkoušeno dalších 10 náhodně vybraných vzorků.

Průměr ze všech měření musí být ve shodě s požadavky bodu 4 části 2 a bodu 4 části 3 přílohy III, přičemž žádné jednotlivé měření nesmí vykazat hodnotu menší než 95 % uvedené hodnoty.

2. Ukončení výroby

Jestliže držitel ES schválení typu konstrukční části výrobu ukončí, je povinen neprodleně uvědomit o této skutečnosti příslušné orgány.

PŘÍLOHA VI

OBRÁZKY

Obrázek 1a

Šířka (q) blatníku (a) a poloha bočního krytu (j)

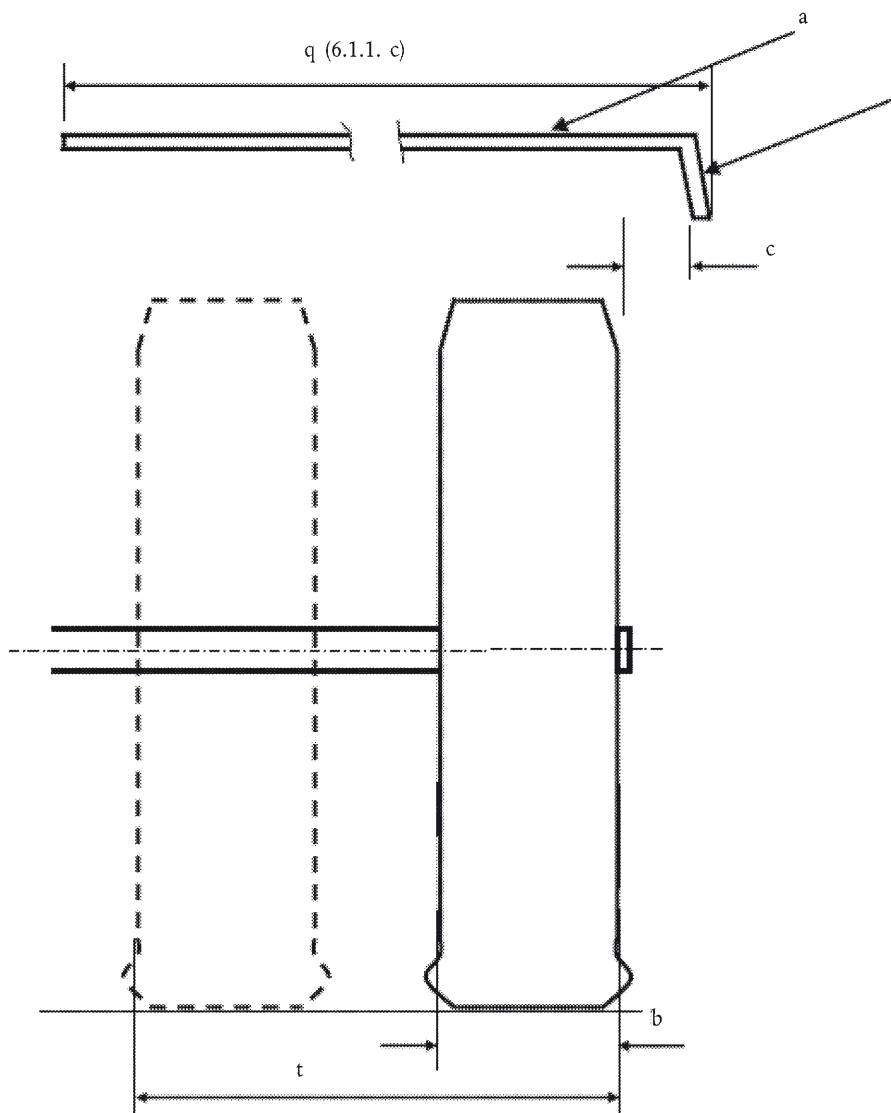

Poznámka: Čísla odkazují na příslušné body v příloze IV.

Obrázek 1b

Příklad měření vnějšího bočního krytu

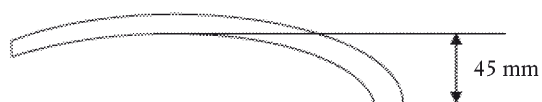

Obrázek 2

Rozměry blatníku a vnějšího bočního krytu

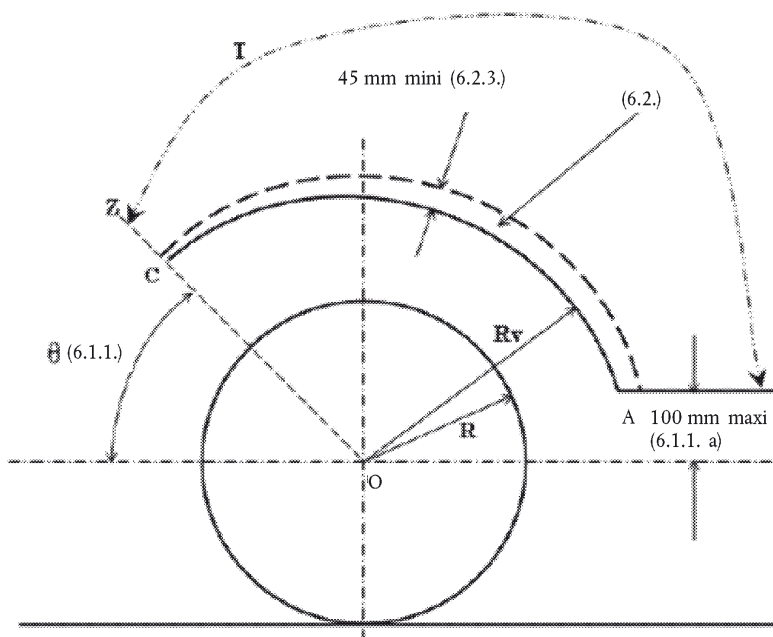

Poznámka:

1. Čísla v závorkách odkazují na příslušné body v příloze IV.
2. T: rozsah blatníku.

Obrázek 3

Poloha blatníku a zástěrky

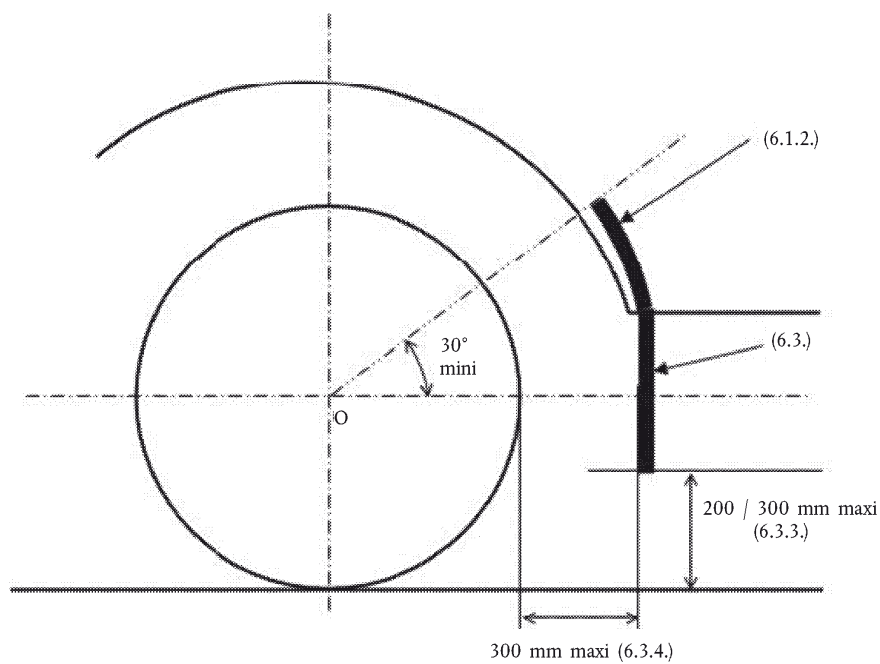

Poznámka: Čísla v závorkách odkazují na příslušné body v příloze IV.

Obrázek 4

Schéma znázorňující sestavu systému proti rozstříku (blatník, zástěrka, vnější boční kryt), zahrnující zařízení proti rozstříku (s absorbováním energie) pro vícenásobné nápravy

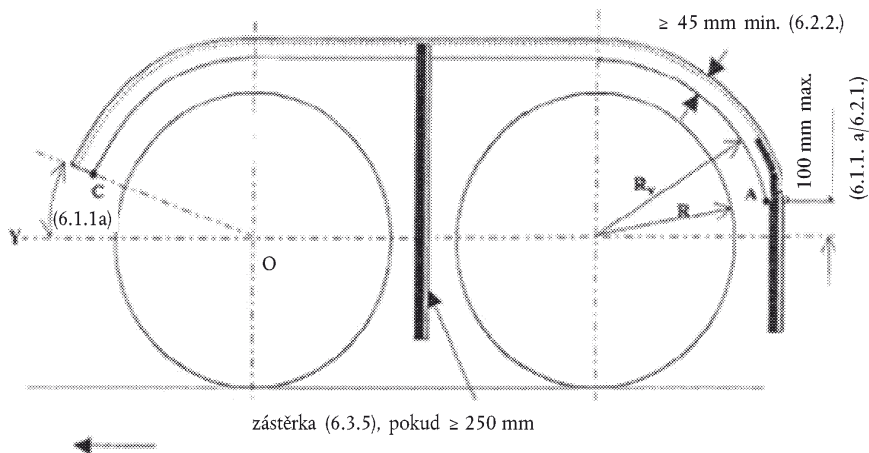

Obrázek 5

Schéma znázorňující sestavu systému proti rozstříku zahrnující zařízení proti rozstříku (s absorbováním energie) pro nápravy vybavené neřízenými nebo samořízenými koly

(Příloha IV – body 5.2 a 7)

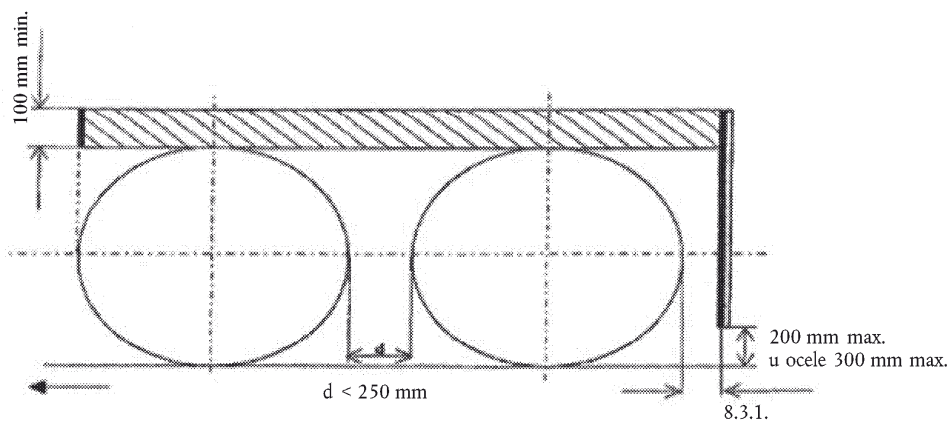

a) Vícenásobné nápravy, pokud je vzdálenost mezi pneumatikami menší než 250 mm.

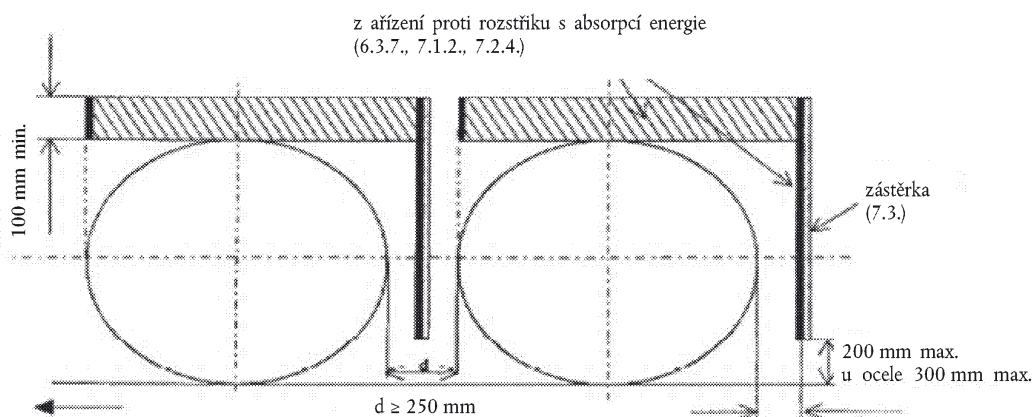

b) Jednoduché nebo vícenásobné nápravy, pokud vzdálenost mezi pneumatikami není menší než 250 mm.

Obrázek 6

Schéma znázorňující sestavu systému proti rozstříku zahrnující zařízení proti rozstříku (se separátorem vzduchu a vody) pro nápravy vybavené řízenými, samořízenými nebo neřízenými koly

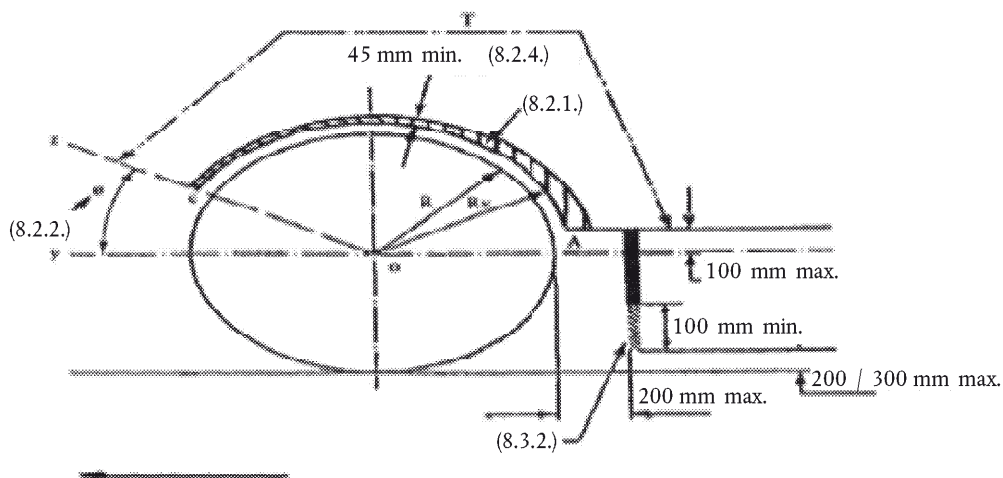

Poznámka:

1. Čísla odkazují na příslušné body v příloze IV.
2. T: rozsah blatníku.

Obrázek 7

Schéma znázorňující sestavu systému proti rozstříku zahrnující zařízení proti rozstříku (blatník, zástěrka, vnější boční kryt) pro vícenásobné nápravy, pokud vzdálenost mezi pneumatikami nepřesahuje 300 mm

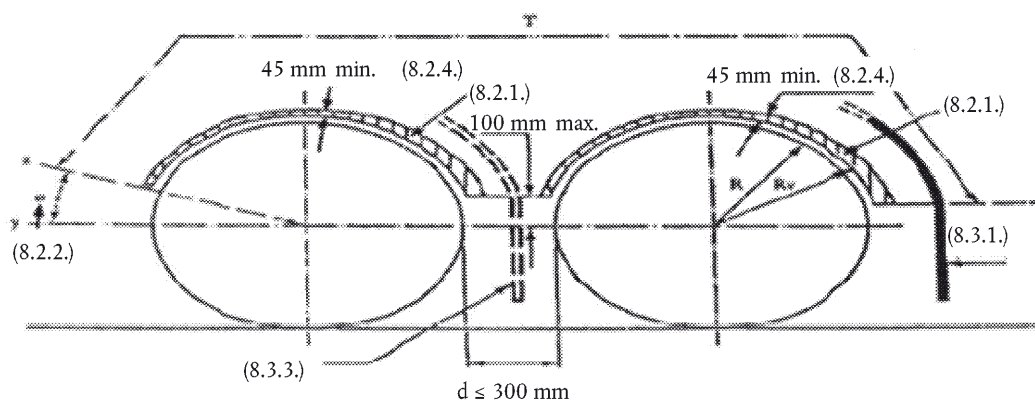

$d \geq 250$; zástěrka je vyžadována

Poznámka:

1. Čísla odkazují na příslušné body v příloze IV.
2. T: rozsah blatníku.

Obrázek 9

Zkušební sestava pro zařízení proti rozstříku se separátorem vzduchu a vody

(příloha III, část 3)

