

## III

(Akty přijaté na základě Smlouvy o EU)

## AKTY PŘIJATÉ NA ZÁKLADĚ HLAVY V SMLOUVY O EU

## ROZHODNUTÍ RADY 2008/298/SZBP

ze dne 7. dubna 2008,

kterým se mění rozhodnutí 2001/80/SZBP o zřízení Vojenského štábu Evropské unie

RADA EVROPSKÉ UNIE,

s ohledem na Smlouvu o Evropské unii, a zejména na čl. 28 odst. 1 této smlouvy,

s ohledem na Smlouvu o založení Evropského společenství, a zejména na čl. 207 odst. 2 této smlouvy,

vzhledem k těmto důvodům:

- (1) Dne 22. ledna 2001 přijala Rada rozhodnutí 2001/80/SZBP<sup>(1)</sup>, v jehož příloze byl stanoven mandát Vojenského štábu Evropské unie.
- (2) Dne 19. listopadu 2007 schválila Rada čtyři opatření pro zlepšení schopnosti Vojenského štábu EU provádět předběžné vojenské plánování na strategické úrovni pro konkrétní operace vedené EU.
- (3) Mandát Vojenského štábu EU by měl být změněn za účelem provádění těchto opatření do té doby, než bude proveden komplexní přezkum mandátu v návaznosti na hodnocení provádění těchto opatření.
- (4) Mandát Vojenského štábu EU by měl dále odrážet změny, jež byly od poslední změny mandátu zavedeny v rámci struktur a postupů Rady pro řešení krizí.
- (5) Rozhodnutí 2001/80/SZBP by mělo být rovněž změněno, aby se zohlednilo přijetí rozhodnutí Rady 2007/829/ES ze dne 5. prosince 2007 o pravidlech pro národní odborníky a vojenský personál vyslané ke generálnímu sekretariátu Rady<sup>(2)</sup>,

ROZHODLA TAKTO:

*Článek 1*

Rozhodnutí 2001/80/SZBP se mění takto:

- 1) Článek 4 se nahrazuje tímto:

*„Článek 4*

Členové Vojenského štábu Evropské unie podléhají pravidlům stanoveným v rozhodnutí Rady 2007/829/SZBP ze dne 5. prosince 2007 o pravidlech pro národní odborníky a vojenský personál vyslané ke generálnímu sekretariátu Rady (\*).

(\*) Úř. věst. L 327, 13.12.2007, s. 10.“

- 2) Příloha se nahrazuje přílohou tohoto rozhodnutí.

*Článek 2*

Toto rozhodnutí nabývá účinku dnem přijetí.

*Článek 3*

Toto rozhodnutí bude zveřejněno v *Úředním věstníku Evropské unie*.

V Lucemburku dne 7. dubna 2008.

Za Radu  
předseda  
R. ŽERJAV

<sup>(1)</sup> Úř. věst. L 27, 30.1.2001, s. 7. Rozhodnutí ve znění rozhodnutí 2005/395/SZBP (Úř. věst. L 132, 26.5.2005, s. 17).

<sup>(2)</sup> Úř. věst. L 327, 13.12.2007, s. 10.

## PŘÍLOHA

## MANDÁT A ORGANIZACE VOJENSKÉHO ŠTÁBU EVROPSKÉ UNIE (\*)

## 1. Úvod

Členské státy EU se na zasedání v Helsinkách rozhodly zřídit v rámci Rady nové stálé politické a vojenské orgány, které EU umožní převzít odpovědnost za celé spektrum úkolů v oblasti předcházení konfliktům a řešení krizí definovaných ve Smlouvě o EU. Podle zprávy ze zasedání v Helsinkách Vojenský štáb EU „poskytuje v rámci struktur Rady vojenské odborné znalosti a podporu společné evropské bezpečnostní a obranné politiky, včetně řízení vojenských operací pro řešení krizí vedených EU“.

Na zasedání ve dnech 12. a 13. prosince 2003 uvítala Evropská rada dokument nazvaný „Evropská obrana: konzultace, plánování a operace NATO/EU“. Ve dnech 16. a 17. prosince 2004 Evropská rada schválila podrobné návrhy na provádění tohoto dokumentu.

Dne 19. listopadu 2007 uvítala Rada zprávu generálního tajemníka, vysokého představitele o schopnosti Vojenského štábu EU provádět předběžné plánování na strategické úrovni pro operace vedené EU, o jejíž předložení Rada požádala v květnu roku 2007, a schválila doporučení provést v rámci jednoho balíčku čtyři stanovená opatření společně s činnostmi vymezenými ve vojenském doporučení.

Mandát Vojenského štábu EU se vymezuje takto:

## 2. Poslání

Vojenský štáb provádí včasné varování, hodnocení situace a strategické plánování pro mise a úkoly stanovené v čl. 17 odst. 2 Smlouvy o EU, včetně misí a úkolů určených v Evropské bezpečnostní strategii.

To zahrnuje rovněž určení evropských národních a mnohonárodních sil a provádění politik a rozhodnutí podle pokynů Vojenského výboru EU.

## 3. Úloha

- Vojenský štáb je zdrojem vojenských odborných znalostí EU,
- zajišťuje spojení mezi Vojenským výborem EU na jedné straně a vojenskými zdroji, které jsou EU k dispozici, na straně druhé a podle pokynů Vojenského výboru EU poskytuje orgánům EU vojenské odborné znalosti,
- plní tři hlavní operační funkce: včasné varování, hodnocení situace a strategické plánování,
- provádí dostatečně podrobné předběžné plánování konkrétních operací, které mimo jiné umožní, aby členské státy vyhodnotily své možné příspěvky v oblasti sil a aby Vojenský štáb EU poskytoval odpovídající odborné znalosti v průběhu rozhodovacího procesu,
- zajišťuje schopnost včasného varování. Plánuje, vyhodnocuje a předkládá doporučení týkající se koncepce řešení krizí a obecné vojenské strategie a provádí rozhodnutí Vojenského výboru EU a jeho pokyny,
- je nápomocen Vojenskému výboru EU, pokud jde o hodnocení situace a vojenské aspekty strategického plánování<sup>(1)</sup> v celém rozsahu misí a úkolů uvedených v čl. 17 odst. 2 Smlouvy o EU, včetně misí a úkolů stanovených v Evropské bezpečnostní strategii, pro všechny operace vedené EU bez ohledu na to, zda EU využije prostředků a schopností NATO či nikoli,

(\*) Ke zkratkám viz dodatek B.

(1) Definice:

Strategické plánování: plánování, které začíná, jakmile je rozpoznána potenciální krize nebo krize vznikne, a končí, jakmile politické orgány EU schválí vojenskou strategickou volbu nebo soubor vojenských strategických voleb. Proces strategického plánování zahrnuje vyhodnocení vojenské situace, vymezení politicko-vojenského rámce a vývoj vojenských strategických voleb.

Vojenská strategická volba: možná vojenská akce určená k dosažení politicko-vojenských cílů uvedených v politicko-vojenském rámci. Vojenská strategická volba popisuje rámcové vojenské řešení, požadované zdroje a omezení a doporučení týkající se výběru velitele operace a operačního velitelství.

- podporuje (na žádost generálního tajemníka, vysokého představitele nebo Politického a bezpečnostního výboru) dočasné mise ve třetích zemích nebo při mezinárodních organizacích s cílem poskytovat podle potřeby poradenství a pomoc, pokud jde o vojenské aspekty předcházení konfliktům, řešení krizí a stabilizace po ukončení konfliktů,
- přispívá k procesu vypracování, hodnocení a přezkoumávání cílů v oblasti schopností s ohledem na potřebu dotčených členských států zajistit soudržnost s procesem obranného plánování NATO a s procesem plánování a hodnocení Partnerství pro mír v souladu s dohodnutými postupy,
- působí v úzké koordinaci s Evropskou obrannou agenturou,
- odpovídá za sledování, vyhodnocování a předkládání doporučení týkajících se výcviku, cvičení a interoperability v souvislosti se silami a schopnostmi poskytovanými EU členskými státy,
- udržuje schopnost k posílení národního velitelství, které má řídit samostatnou operaci EU,
- odpovídá za zajištění schopností pro plánování a provádění samostatné vojenské operace EU a v rámci Vojenského štábu EU udržuje schopnost urychleně zřídit operační středisko pro konkrétní operaci, jakmile o ní Rada na doporučení Vojenského výboru EU rozhodne, zejména pokud je vyžadována společná civilně-vojenská reakce a není určeno žádné národní velitelství.

#### 4. Úkoly

- Podle pokynů Vojenského výboru EU poskytuje generálnímu tajemníkovi, vysokému představiteli a orgánům EU odborné vojenské znalosti,
- prostřednictvím příslušných národních a mnohonárodních zpravodajských služeb sleduje potenciální krize,
- spolupracuje se Společným situačním střediskem v oblasti výměny informací v souladu s ujednáním o společné zpravodajsko-analytické složce,
- provádí předběžné vojenské plánování na strategické úrovni,
- provádí dostatečně podrobné předběžné plánování konkrétních operací, které mimo jiné umožní, aby členské státy vyhodnotily své možné příspěvky v oblasti sil a aby Vojenský štáb EU poskytoval odpovídající odborné znalosti v průběhu rozhodovacího procesu,
- určuje a eviduje evropské národní a mnohonárodní síly pro operace vedené EU v koordinaci s NATO,
- přispívá k rozvoji a přípravě národních a mnohonárodních sil poskytovaných EU členskými státy (včetně výcviku a cvičení). Vztahy s NATO jsou vymezeny v příslušných dokumentech,
- organizuje a koordinuje postupy s národními a mnohonárodními velitelstvími, včetně velitelství NATO, která má EU k dispozici, přičemž zajišťuje v nejvyšší možné míře slčitelnost s postupy NATO,
- přispívá k vojenským aspektům evropské bezpečnosti a obranné politiky v oblasti boje proti terorismu,
- přispívá k rozvoji koncepcí, doktríny, plánů a postupů pro využití vojenských prostředků a schopností při operacích pro řešení následků přírodních nebo člověkem způsobených katastrof,
- plánuje, navrhuje, řídí a vyhodnocuje vojenské aspekty postupů EU pro řešení krizí, včetně nacvičování postupů EU/NATO,
- podílí se na odhadování finančních nákladů na operace a cvičení,

- udržuje styk s národními velitelstvími a mnohonárodními velitelstvími mnohonárodních sil,
- na základě „stálých ujednání mezi EU a NATO“ navazuje trvalé vztahy s NATO,
- poskytuje prostory styčné skupině NATO při Vojenském štábu EU, zatímco při Vrchním velitelství spojeneckých sil NATO v Evropě (SHAPE) působí v souladu se zprávou předsednictví o evropské bezpečnostní a obranné politice, kterou Rada přijala dne 13. prosince 2004, stálá skupina EU,
- navazuje odpovídající vztahy s určenými protistranami v rámci OSN a dalších mezinárodních organizací, včetně Organizace pro bezpečnost a spolupráci v Evropě a Africké unie, s výhradou souhlasu těchto organizací,
- přispívá k nezbytnému procesu podrobné analýzy získaných poznatků,
- z podnětu generálního tajemníka, vysokého představitele nebo Politického a bezpečnostního výboru provádí strategické plánování pro nepředvídané události,
- přispívá k vývoji souboru doktrín a koncepcí, přičemž využívá zkušeností z civilních a vojenských operací a cvičení,
- připravuje koncepce a postupy pro operační středisko EU a zajišťuje dostupnost a připravenost personálu, zařízení a vybavení operačního střediska pro operace, cvičení a výcvik,
- udržuje, modernizuje a nahrazuje vybavení operačního střediska EU a udržuje budovy a prostory.

a) *Další úkoly při řešení krizových situací*

- Požaduje a zpracovává specifické informace získané od zpravodajských služeb a další důležité informace ze všech dostupných zdrojů,
- podporuje Vojenský výbor EU, pokud jde o jeho příspěvky k počátečnímu plánování a plánovacím směrnicím Politického a bezpečnostního výboru,
- rozvíjí vojenské strategické volby a stanovuje v této oblasti priority jako základ pro vojenské doporučení Vojenského výboru EU pro Politický a bezpečnostní výbor, přičemž:
  - definuje předběžná obecná řešení,
  - podle potřeby využívá podporu v oblasti plánování z vnějších zdrojů, které tato řešení podrobněji analyzují a dále rozvíjejí,
  - vyhodnocuje výsledky této podrobnější práce a zadává další úkoly, které se jeví jako nezbytné,
  - předkládá Vojenskému výboru EU celkové hodnocení s případným uvedením priorit a doporučení,
- ve spolupráci s národními plánovacími štáby a případně s NATO určuje, které vojenské síly se mohou zúčastnit případných operací vedených EU,
- je nápomocen veliteli operace při technických výměnách se třetími zeměmi, které nabízejí vojenské příspěvky pro operace vedené EU, a při přípravě konference o vytváření ozbrojených sil,
- trvale sleduje krizové situace,

- na žádost generálního ředitelství pro vnější vztahy (GR E) adresovanou generálnímu řediteli Vojenského štábu EU poskytuje pomoc při politicko-vojenském strategickém plánování reakce na krize, za které odpovídá GR E (příprava koncepce řešení krize, společná akce atd.),
- na žádost GR E adresovanou generálnímu řediteli Vojenského štábu EU poskytuje pomoc při plánování reakce na krize na strategické úrovni, za které odpovídá GR E (zjišťovací mise, koncepce řešení krize),
- přispívá ke strategickému plánování reakce na krize pro společné civilně-vojenské operace tím, že rozvíjí strategické volby v souladu s postupy pro řešení krizí. Za toto plánování je přímo odpovědný generální ředitel Vojenského štábu EU a ředitel útvaru schopnosti civilního plánování a provádění (CPCC) a spadá rovněž do obecné pravomoci generálního tajemníka, vysokého představitele,
- na žádost ředitele CPCC adresovanou generálnímu řediteli Vojenského štábu EU poskytuje pomoc při plánování reakce na krize na strategické a operační úrovni pro civilní mise, za které odpovídá ředitel CPCC.

b) *Další úkoly během operací*

- Vojenský štáb EU zajišťuje prostřednictvím „pohotovostní složky“ schopnost sledovat 24 hodin denně 7 dní v týdnu všechny mise a operace evropské bezpečnostní a obranné politiky s cílem zajistit soustavný tok informací týkajících se jednotlivých operací,
- Vojenský štáb EU pod vedením Vojenského výboru EU trvale sleduje všechny vojenské aspekty operací. Ve spolupráci s určeným velitelem operace provádí strategickou analýzu, čímž podporuje poradní úlohu Vojenského výboru EU ve vztahu k Politickému a bezpečnostnímu výboru odpovědnému za strategické řízení,
- s ohledem na politický a operační vývoj poskytuje Vojenskému výboru EU nová řešení, která tvoří základ vojenského doporučení Vojenského výboru EU pro Politický a bezpečnostní výbor,
- přispívá k posílení klíčového jádra a podle potřeby k dalšímu rozšíření operačního střediska EU,
- zajišťuje stálé klíčové jádro operačního střediska EU,
- napomáhá při koordinaci civilních operací. Tyto operace jsou plánovány a prováděny pod vedením ředitele CPCC. Napomáhá při plánování, podpoře (včetně možného použití vojenských prostředků) a provádění civilních operací (strategická úroveň zůstává v působnosti GR E IX).

## 5. Organizace

- Vojenský štáb EU pracuje pod vojenským velením Vojenského výboru EU, kterému podává zprávy,
- Vojenský štáb EU je útvarem sekretariátu Rady, který přímo podléhá generálnímu tajemníkovi, vysokému představiteli a úzce spolupracuje s dalšími útvary sekretariátu Rady,
- Vojenský štáb EU řídí generální ředitel Vojenského štábu EU, tříhvězdičkový generál,
- tvoří jej personál vyslaný členskými státy, který jedná v rámci mezinárodního pověření v souladu s pravidly platnými pro národní odborníky a vojenský personál vyslané ke generálnímu sekretariátu Rady, a úředníci generálního sekretariátu Rady a úředníci vyslaní Komisí. S cílem zlepšit výběrová řízení v rámci Vojenského štábu EU se členské státy vyzývají, aby na každé vypsané místo navrhovaly více než jednoho kandidáta,
- aby byl Vojenský štáb EU schopen obsáhnout celé spektrum misí a úkolů, je organizován způsobem uvedeným v dodatku A,
- při řešení krizových situací nebo při cvičeních zaměřených na řešení krizí může Vojenský štáb EU zřízovat plánovací a řídicí týmy, které využívají vlastních odborných znalostí, lidských zdrojů a infrastruktury. Kromě toho může v případě potřeby požádat prostřednictvím Vojenského výboru EU o personál z členských států EU za účelem dočasného zvýšení stavu,

- Vojenský výbor EU bude prostřednictvím generálního ředitele Vojenského štábu EU poskytovat doporučení pro vojenskou činnost Vojenského štábu EU v rámci civilního řešení krizí. Za příspěvky Vojenského štábu EU k civilním aspektům řešení krizí nese nadále funkční odpovědnost GR E IX v souvislosti se všemi činnostmi (plánování, zjišťovací mise atd.), a to včetně vypracování koncepce řešení krize a případně policejní nebo civilní strategické volby. Po přijetí rozhodnutí o zahájení mise přebírá funkční odpovědnost za tyto příspěvky ředitel CPCC. Zprávy o těchto činnostech předkládané Výboru pro civilní aspekty řešení krizí budou podávány v souladu se zavedenými postupy v oblasti civilních aspektů řešení krizí.

#### **6. Vztahy s třetími zeměmi**

Vztahy mezi Vojenským štábem EU a evropskými členy NATO, kteří nejsou členskými státy EU, s jinými třetími státy a se zeměmi, které jsou kandidáty na přistoupení k EU, jsou vymezeny v příslušných dokumentech o vztazích EU s třetími zeměmi.

---

Dodatek A

## ORGANIZAČNÍ SCHEMA VOJENSKÉHO ŠTÁBU EU

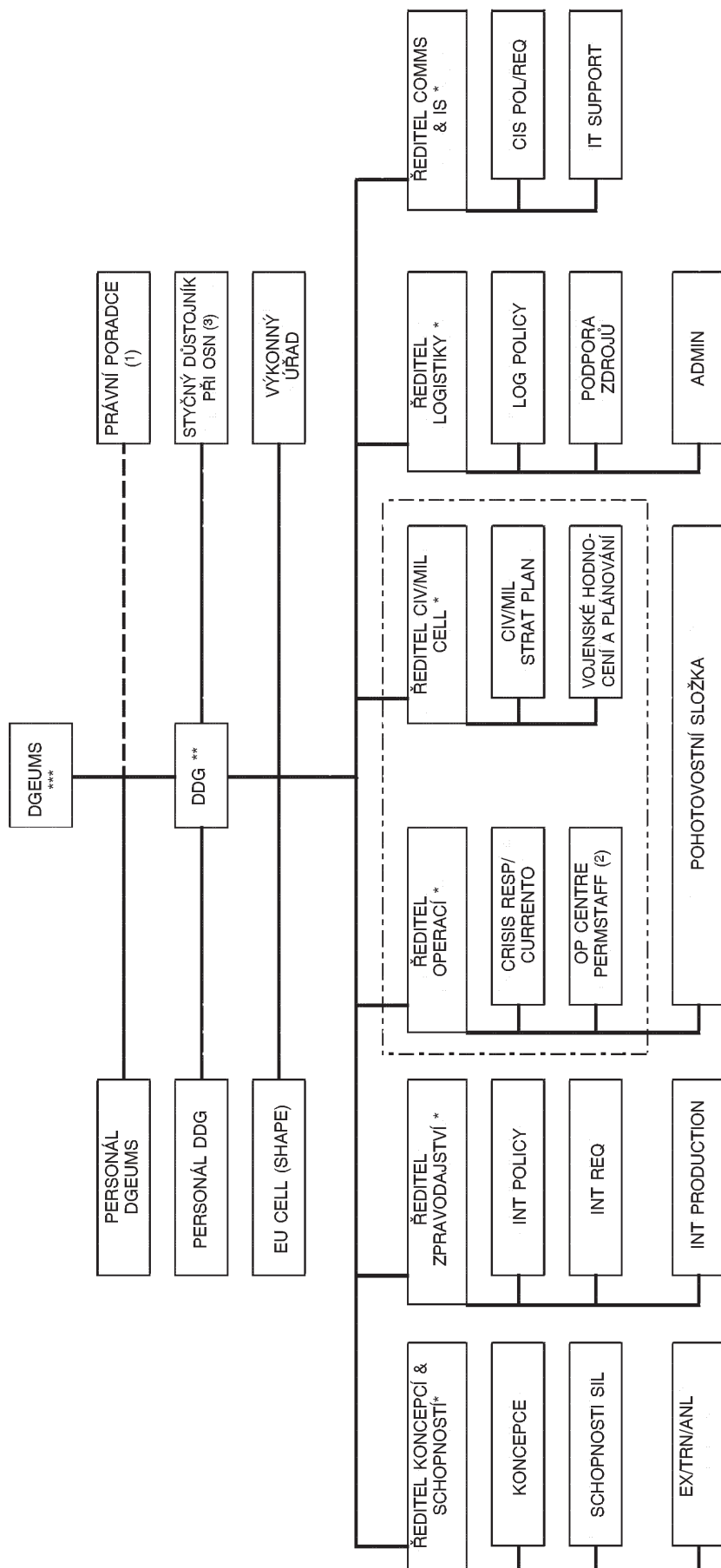

(1) Člen právní služby Rady.

(2) V případě uvedení v čímnosti nezávislé.

(3) Důstojník Vojenského štábu EU působící ve styčném úřadu generálního sekretariátu Rady při OSN v New Yorku.

*Dodatek B***ZKRATKY****A**

ADMIN Správní úsek

AU Africká unie

**C**

CESDP Společná evropská bezpečnostní a obranná politika

CEUMC Předseda Vojenského výboru Evropské unie

CPCC Útvar schopnosti civilního plánování a provádění

CIS Oddělení komunikačních a informačních systémů

CIS POL/REQ Úsek politiky a požadavků v oblasti komunikačních a informačních systémů

CIV/MIL CELL Civilně-vojenská buňka

CIV/MIL STRAT PLAN Úsek strategického civilně-vojenského plánování

CIVCOM Výbor pro civilní aspekty řešení krizí

CMC Koncepce řešení krize

CMC SPT Podpora předsedy Vojenského výboru Evropské unie

COMMS & IS Ředitelství komunikačních a informačních systémů

CONOPS Koncepce operací

CRISIS RESP/CURRENT OPS Úsek krizového plánování a probíhajících operací

COS Civilní strategická volba

**D**

DDG Zástupce generálního ředitele

DGEUMS Generální ředitel Vojenského štábu Evropské unie

DCPCC Ředitel útvaru schopnosti civilního plánování a provádění

DPP Proces obranného plánování

**E**

ESDP Evropská bezpečnostní a obranná politika

EUMC Vojenský výbor Evropské unie

EUMS Vojenský štáb Evropské unie

EU CELL (SHAPE) Stálá skupina Evropské unie při SHAPE

EX/TRN/ANL Úsek cvičení, výcviku a analýzy

**I**

INT POLICY Úsek zpravodajské politiky

INT PRODUCTION Úsek vytváření zpravodajských informací

INT REQ Úsek požadavků na zpravodajské informace

IT SUPPORT Úsek podpory informačních technologií

**L**

LEGAL Právní poradce

LOG POLICY Úsek logistické politiky

**M**

MAP Úsek vojenského hodnocení a plánování

**O**

OCPS Stálý personál operačního střediska

OHQ Operační velitelství

OP CENTRE PERM STAFF Stálý personál operačního střediska

OPLAN Operační plán

OPSCEN Operační středisko

OSCE Organizace pro bezpečnost a spolupráci v Evropě

**P**

PARP Proces plánování a hodnocení

PřP Partnerství pro mír

POL Úsek politiky

PSC Politický a bezpečnostní výbor

PSO Policejní strategická volba

**T**

TEU Smlouva o Evropské unii

---