

31980L0720

28.7.1980

ÚŘEDNÍ VĚSTNÍK EVROPSKÝCH SPOLEČENSTVÍ

L 194/1

## SMĚRNICE RADY

ze dne 24. června 1980

**o sblížení právních předpisů členských států týkajících se pracovního prostoru, přístupu k místu řidiče a dveří a oken kolových zemědělských a lesnických traktorů**

(80/720/EHS)

RADA EVROPSKÝCH SPOLEČENSTVÍ,

s ohledem na Smlouvu o založení Evropského hospodářského společenství, a zejména na článek 100 této smlouvy,

s ohledem na návrh Komise <sup>(1)</sup>,

s ohledem na stanovisko Evropského parlamentu <sup>(2)</sup>,

s ohledem na stanovisko Hospodářského a sociálního výboru <sup>(3)</sup>,

vzhledem k tomu, že technické požadavky, které musí traktory podle vnitrostátních právních předpisů splňovat, se mimo jiné vztahují na pracovní prostor, přístup k místu řidiče (zařízení pro vstup a výstup) a dveře a okna;

vzhledem k tomu, že se tyto požadavky v jednotlivých členských státech liší; že je proto nutné, aby všechny členské státy

zavedly stejné požadavky vedle nebo namísto svých stávajících právních předpisů, zejména aby bylo možné použít u všech typů traktorů postup EHS schvalování typu, který je předmětem směrnice Rady 74/150/EHS ze dne 4. března 1974 o sblížení právních předpisů členských států týkajících se schvalování typu kolových zemědělských a lesnických traktorů <sup>(4)</sup> ve znění směrnice 79/694/EHS <sup>(5)</sup>,

PŘIJALA TUTO SMĚRNICI:

## Článek 1

1. „Zemědělským nebo lesnickým traktorem“ se rozumí každé motorové vozidlo vybavené koly nebo pásy, které má alespoň dvě nápravy, jehož hlavní funkcí je vyvíjet tažnou sílu a které je zvláště konstruováno k tažení, tlačení, nesení nebo pohonu určitých nářadí, strojů nebo přípojných vozidel určených pro užití v zemědělství nebo lesnictví. Může být vybaveno pro přepravu nákladu a osob.

2. Tato směrnice se vztahuje pouze na traktory definované v odstavci 1, které jsou vybaveny pneumatikami a které mají nejméně dvě nápravy, maximální konstrukční rychlost od 6 km/h do 25 km/h a minimální pevný nebo nastavitelný rozchod hnacích náprav nejméně 1 150 mm.

<sup>(1)</sup> Úř. věst. C 25, 29.1.1979, s. 30.

<sup>(2)</sup> Úř. věst. C 127, 21.5.1979, s. 80.

<sup>(3)</sup> Úř. věst. C 227, 10.9.1979, s. 34.

<sup>(4)</sup> Úř. věst. L 84, 28.3.1974, s. 10.

<sup>(5)</sup> Úř. věst. L 205, 13.8.1979, s. 17.

## Článek 2

Členské státy nesmějí odmítnout udělit EHS schválení typu nebo vnitrostátní schválení typu pro typ traktoru nebo odmítnout nebo zakázat prodej, registraci, uvedení do provozu nebo užívání traktorů z důvodů týkajících se

- pracovního prostoru,
- přístupu k místu řidiče (zařízení pro vstup a výstup),
- dveří a oken,

pokud pracovní prostor, přístup k místu řidiče a dveře a okna splňují požadavky stanovené v příloze I.

## Článek 3

Změny nezbytné pro přizpůsobení požadavků přílohy I technickému pokroku se přijímají postupem stanoveným v článku 13 směrnice 74/150/EHS.

## Článek 4

1. Členské státy uvedou v účinnost právní předpisy nezbytné pro dosažení souladu s touto směrnicí do 18 měsíců od jejího oznámení a neprodleně o nich uvědomí Komisi.
2. Členské státy zajistí, aby bylo Komisi sděleno znění hlavních ustanovení vnitrostátních právních předpisů, které přijmou v oblasti působnosti této směrnice.

## Článek 5

Tato směrnice je určena členskými státním.

V Lucemburku dne 24. června 1980.

Za Radu  
předseda  
S. FORMICA

## PŘÍLOHA I

## I. PRACOVNÍ PROSTOR

- I.1 „Pracovním prostorem“ se rozumí minimální prostor omezený pevnými částmi konstrukce, který je řidiči traktoru k dispozici, aby mohl ze svého sedadla naprosto bezpečně všemi potřebnými způsoby ovládat traktor.

„Vztažným bodem sedadla“ se rozumí vztažný bod stanovený postupem podle dodatku I.

„Vztažnou rovinou“ se rozumí rovina, která je rovnoběžná se střední podélnou rovinou traktoru a prochází vztažným bodem sedadla.

- I.2 Pracovní prostor musí mít šířku nejméně 900 mm ve výšce od 400 mm do 900 mm nad vztažným bodem a v délce nejméně 450 mm směrem dopředu od vztažného bodu (viz obrázky 2 a 3).
- I.3 Součásti a příslušenství vozidla nesmějí překážet řidiči při řízení traktoru.
- I.4 Při všech polohách sloupku řízení a volantu musí být vzdálenost mezi spodní hranou volantu a pevnými součástmi traktoru nejméně 50 mm; ve všech ostatních směrech musí být tato vzdálenost, měřená vně plochy volantu, nejméně 80 mm od věnce volantu (viz obrázek 2).
- I.5 Zadní stěna kabiny se musí ve výšce od 300 mm do 900 mm nad vztažným bodem sedadla nacházet minimálně 150 mm za svislou rovinou, která je kolmá k vztažné rovině a prochází vztažným bodem (viz obrázky 2 a 3).

Tato stěna musí mít šířku nejméně 300 mm na obě strany od vztažné roviny sedadla (viz obrázek 3).

- I.6 Ruční ovládače musí být vůči sobě i vůči ostatním součástem traktoru rozmístěny takovým způsobem, aby při jejich používání neohrožilo nebezpečí poranění rukou řidiče.

Je-li k ovládní ovládače zapotřebí větší síly než 150 N, považuje se za přiměřenou vzdálenost mezi ovládači 50 mm, a je-li tato síla od 80 N do 150 N, postačuje vzdálenost mezi ovládači 25 mm. Je-li k ovládní zapotřebí menší síly než 80 N, není vzdálenost mezi ovládači předepsána (viz obrázek 3).

Přípustné je jiné uspořádání ovládačů, jestliže se jím dosahuje rovnocenného standardu bezpečnosti.

- I.7 Žádné místo stropu nesmí být vzdáleno od vztažného bodu sedadla méně než 1 050 mm v oblasti, která se nachází před svislou rovinou procházející vztažným bodem a kolmou k vztažné rovině (viz obrázek 2).

## II. Přístup k sedadlu řidiče (zařízení pro vstup a výstup)

- II.1 Zařízení pro vstup a výstup musí být možno používat bez nebezpečí. Jako schůdky nebo příčky nejsou přípustné náboje kol, víka nábojů nebo ráfky kol.
- II.2 Na přístupech k sedadlu řidiče a k sedadlům spolujezdců se nesmějí nacházet součásti, které by mohly způsobit zranění. V případě překážky, například v podobě spojkového pedálu, musí být bezpečný přístup k sedadlu řidiče zajištěn instalací schůdku nebo stupátka.
- II.3 Schůdky, zabudované výklenky pro nohy a příčky musí mít tyto rozměry:

světlá hloubka: nejméně 150 mm,

světlá šířka: nejméně 250 mm,

(Hodnoty nižší než tato minimální šířka jsou povoleny pouze tehdy, jsou-li uznány z technických důvodů jako nezbytné. V takovém případě musí být snahou dosáhnout co největší možné světlé šířky. Tato šířka však nesmí být menší než 150 mm.)

světlá výška: nejméně 120 mm,  
vzdálenost mezi povrchy dvou schůdků: nejvýše 300 mm (viz obrázek 4).

- II.4 Vrchní schůdek nebo příčka musí být snadno zjištělná a přístupná osobě, která vozidlo opouští. Svislé vzdálenosti mezi za sebou následujícími schůdky nebo příčkami musí být pokud možno stejné.
- II.5 Všechna zařízení pro vstup a výstup musí být opatřena vhodnými drzadly.
- II.6 Nejnižší stupátko nesmí být výše než 550 mm nad vozovkou, je-li traktor opatřen pneumatikami největší velikosti doporučené výrobcem (viz obrázek 4). Schůdky nebo příčky musí být konstruovány a zhotoveny takovým způsobem, aby na nich nohy neklouzaly.

### III. Dveře, okna a nouzové východy

- III.1 Zařízení, kterými se ovládají dveře a okna, musí být konstruována a montována takovým způsobem, aby nevytvářela nebezpečí pro řidiče a nepřekážela mu při řízení.
- III.2 Úhel otevření dveří musí umožňovat vstup a výstup bez nebezpečí.
- III.3 Větrací okna musí být snadno seřiditelná.
- III.4 Kabiny mají za normálních okolností dveře na každé straně.
- III.5 Dvoudveřové kabiny musí mít navíc jeden východ tvořící nouzový východ.

Kabiny s jedněmi dveřmi musí mít navíc dva východy tvořící nouzové východy.

Každý ze tří východů musí být na jiné stěně kabiny (pojem „stěna“ může zahrnovat strop). Čelní skla a boční, zadní a střešní okna mohou být pokládána za nouzové východy, jsou-li učiněna opatření k jejich rychlému otevření zevnitř kabiny.

Okolí nouzových východů nesmí být pro výstup nebezpečné.

Nouzové východy musí mít minimální rozměry potřebné k opsání elipsy s vedlejší osou 440 mm a hlavní osou 640 mm.

(Rozměry v mm)

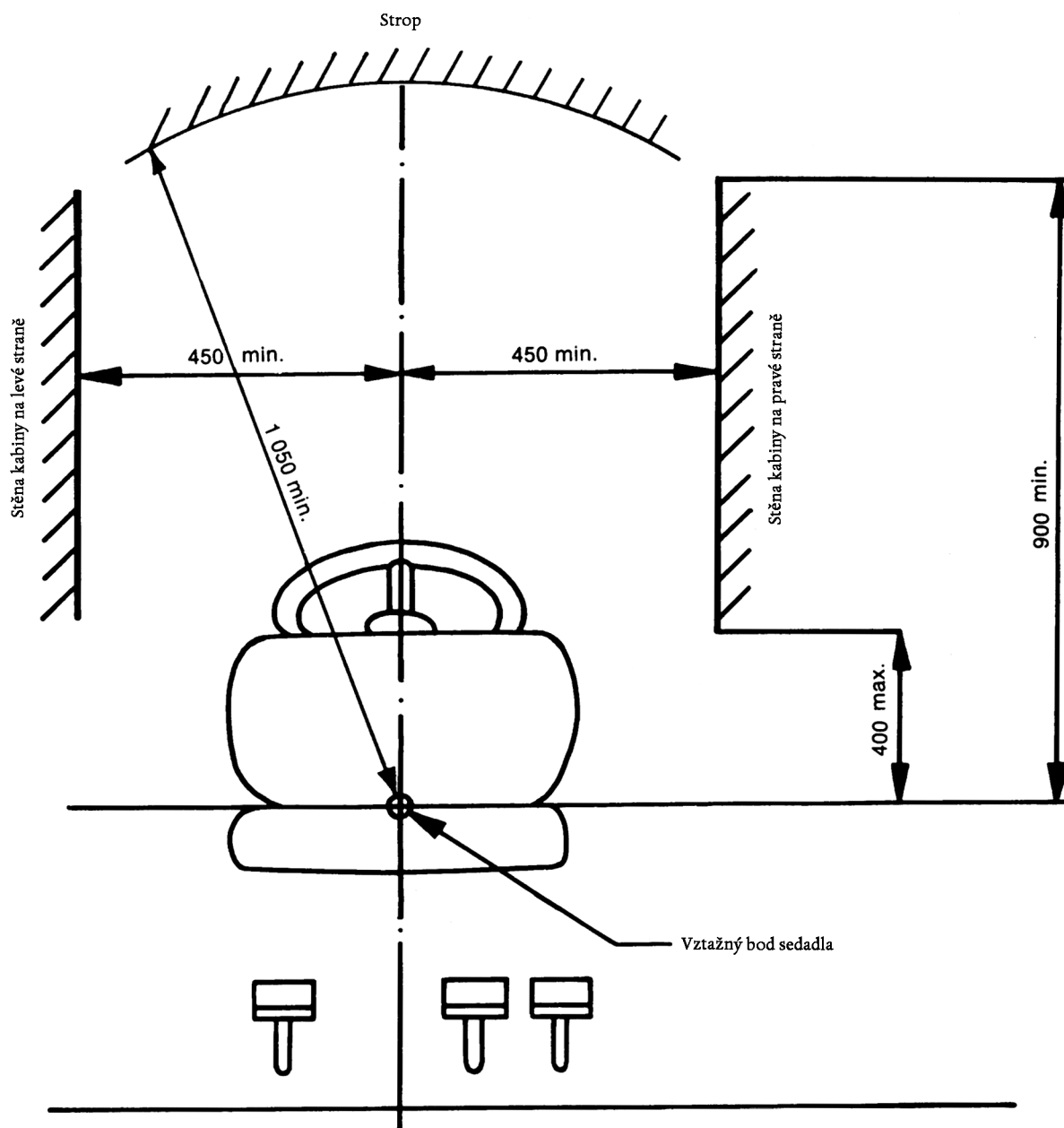

Obrázek 1

(Rozměry v mm)

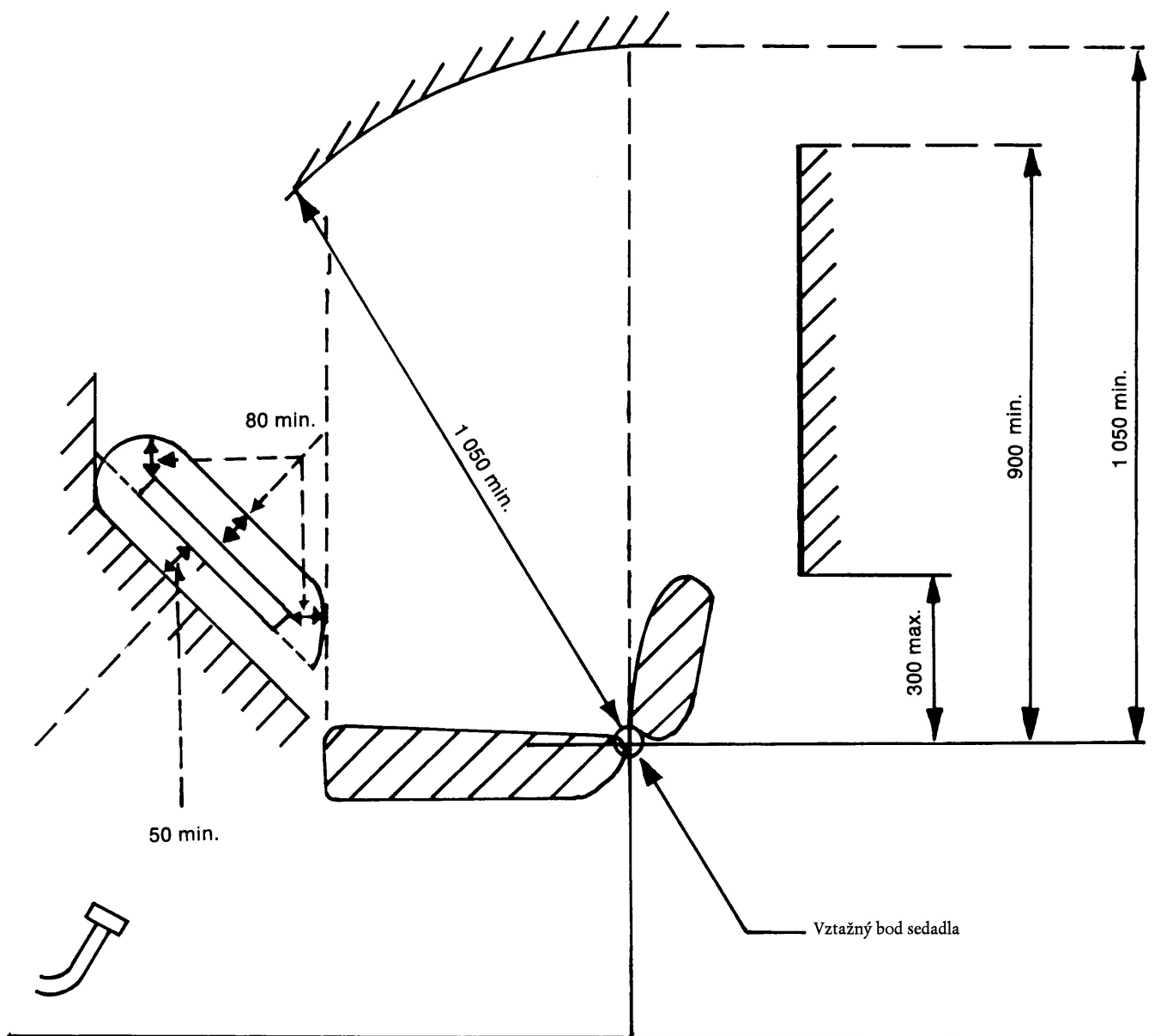

Obrázek 2

(Rozměry v mm)

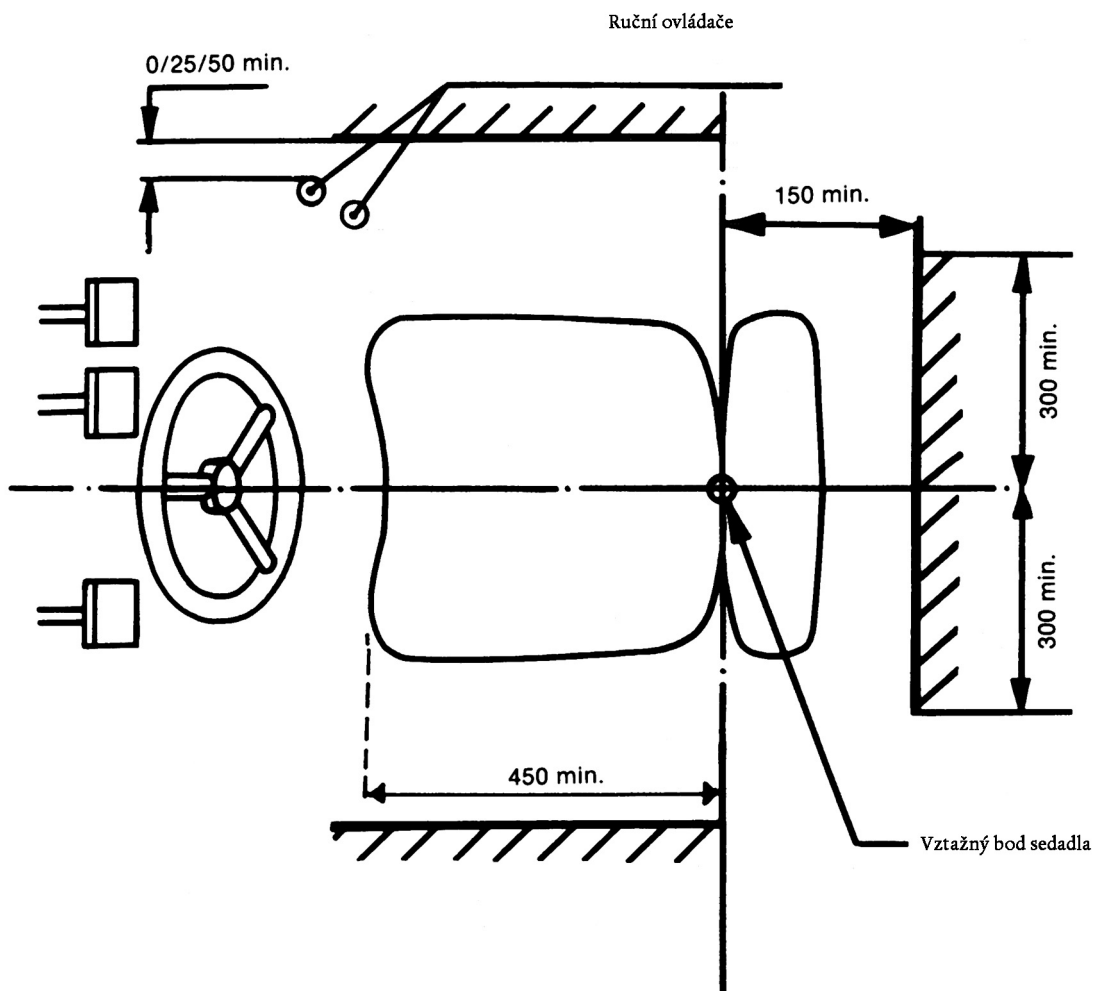

Obrázek 3

(Měřítko v milimetrech)

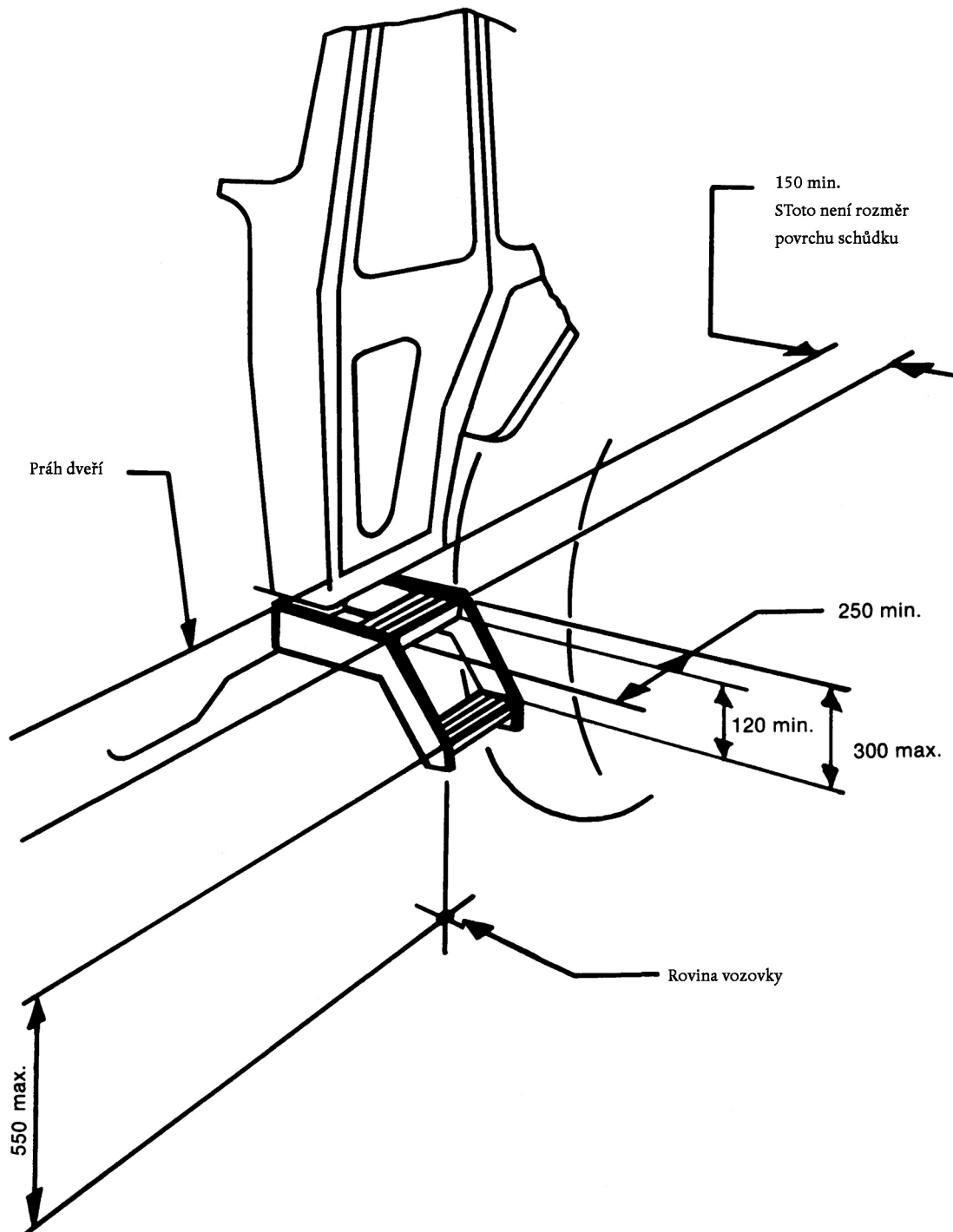

Obrázek 4



## Dodatek 1

**POSTUP STANOVENÍ VZTAŽNÉHO BODU SEDADLA (S)****1. Definice vztažného bodu sedadla (S)**

„Vztažným bodem sedadla“ (S) je bod ve střední podélné rovině sedadla, ve kterém se tečná rovina spodní části čalouněného opěradla protíná s vodorovnou rovinou. Tato vodorovná rovina protíná spodní plochu sedadla ve vzdálenosti 150 mm před vztažným bodem sedadla (S).

**2. Nastavení sedadla**

Sedadlo se nastaví do krajní zadní polohy podélného nastavení a do střední polohy výškového nastavení. Odpružená sedadla se nastaví do střední polohy odpružení nezávisle na tom, zda je systém odpružení seřiditelný podle hmotnosti řidiče.

**3. Zařízení ke stanovení vztažného bodu sedadla (S)**

Zařízení znázorněné na obrázku 1 se skládá z desky sedadla a desek opěradla. Spodní deska opěradla je otočně připevněna v oblasti sedacích kostí (A) a beder (B), přičemž kloub (B) je výškově stavitelný.

**4. Postup stanovení vztažného bodu sedadla (S)**

Vztažný bod sedadla (S) se zjistí pomocí zařízení znázorněného na obrázcích 1 a 2, které simuluje zatížení sedadla řidiče. Zařízení se umístí na sedadlo. Pak se zatíží silou 550 N v bodě vzdáleném 50 mm před kloubem (A) a obě části opěradla se lehce tečně přitlačí k čalounění opěradla.

Není-li možné přesně určit tečny k některé z oblastí čalouněného opěradla (pod bederní oblastí a nad ní), použije se tento postup:

- a) není-li možné určit tečnu k nejnižší oblasti, musí se spodní část desky opěradla ve svislé poloze lehce přitlačit k čalounění opěradla;
- b) není-li možné určit tečnu k nejvyšší oblasti a je-li spodní část desky opěradla ve svislé poloze, zajistí se kloub (B) ve výšce 230 mm nad vztažným bodem sedadla (S). Obě části desky opěradla ve svislé poloze se pak lehce tečně přitlačí k čalounění opěradla.

Obrázek 1

Zařízení ke stanovení vztažného bodu sedadla (S)

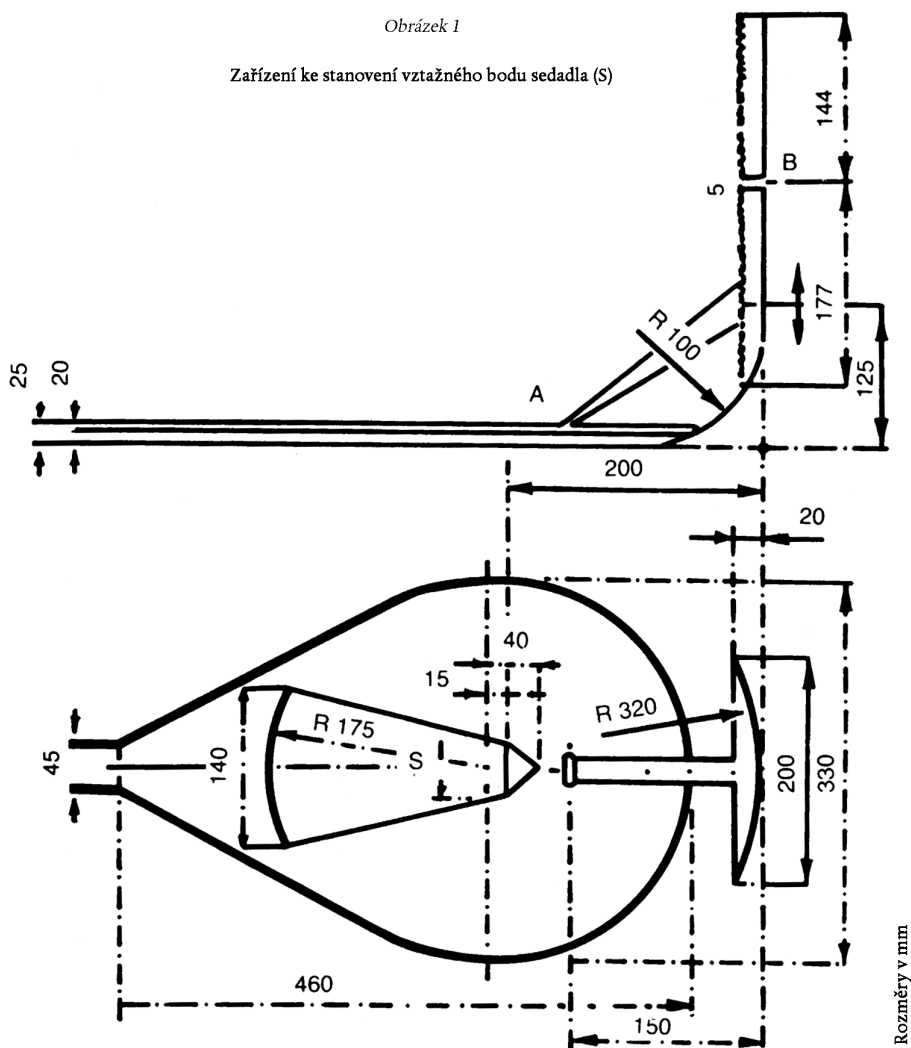

Obrázek 2

Zařízení v měřicí poloze

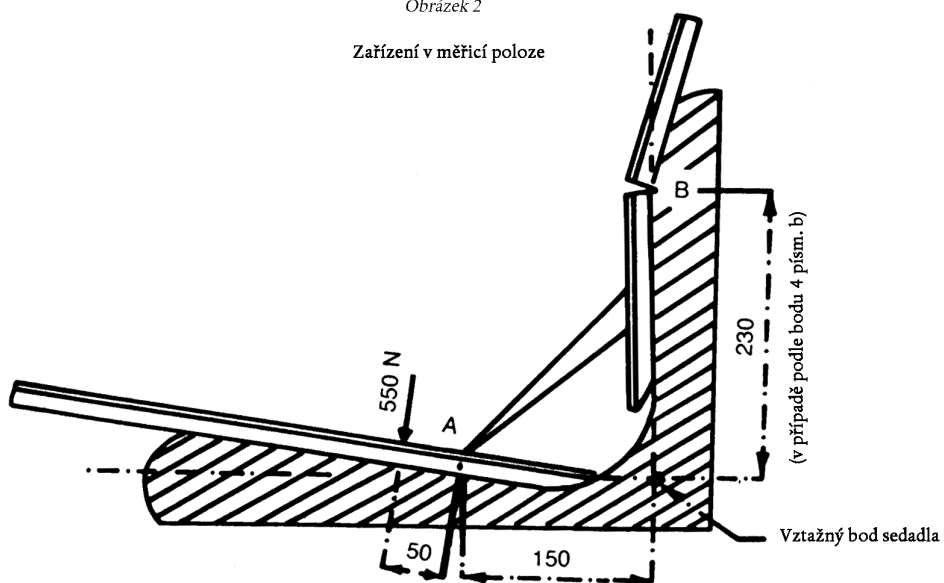

## PŘÍLOHA II

## VZOR

Název správního orgánu
------------------------

**PŘÍLOHA K CERTIFIKÁTU EHS SCHVÁLENÍ TYPU TRAKTORU Z HLEDISKA PRACOVNÍHO PROSTORU, PŘÍSTUPU K MÍSTU ŘIDIČE (ZAŘÍZENÍ PRO VSTUP A VÝSTUP) A DVEŘÍ A OKEN**

(čl. 4 odst. 2 a článek 10 směrnice Rady 74/150/EHS ze dne 4. března 1974 o sblížení právních předpisů členských států týkajících se schvalování typu zemědělských a lesnických kolových traktorů)

EHS schválení typu č.: .....

1. Konstrukční část (části) nebo vlastnosti:

- pracovní prostor,
- přístup k místu řidiče (zařízení pro vstup a výstup),
- dveře a okna.

2. Značka traktoru nebo obchodní firma výrobce: .....

3. Typ a obchodní název traktoru: .....

4. Jméno a adresa výrobce: .....

5. Jméno a adresa pověřeného zástupce výrobce: .....

6. Popis konstrukční části (částí) nebo vlastností uvedených výše v bodě 1: .....

7. Datum předložení traktoru ke schválení typu: .....

8. Technická zkušebna provádějící zkoušky pro schválení typu: .....

9. Datum protokolu vydaného touto zkušebnou: .....

10. Číslo protokolu vydaného touto zkušebnou: .....

11. EHS schválení typu z hlediska pracovního prostoru, přístupu k místu řidiče (zařízení pro vstup a výstup) a dveří a oken uděleno/zamítnuto<sup>(1)</sup>.

12. Místo: .....

13. Datum: .....

14. Podpis: .....

15. K tomuto sdělení jsou přiloženy tyto dokumenty označené výše uvedeným číslem EHS schválení typu:

.....rozměrové náčrtky

.....schematický výkres nebo fotografie kabiny nebo zařízení pro vstup a výstup

Údaje musí být předány příslušným správním orgánům ostatních členských států na jejich žádost.

16. Poznámky: .....

<sup>(1)</sup> Nehodící se škrtněte.