

III

(Актове, приети по силата на Договора за ЕС)

АКТОВЕ, ПРИЕТИ ПО СИЛАТА НА ДЯЛ V ОТ ДОГОВОРА ЗА ЕС

РЕШЕНИЕ 2008/298/ОВППС НА СЪВЕТА

от 7 април 2008 година

за изменение на Решение 2001/80/ОВППС за създаването на Военния състав на Европейския съюз

СЪВЕТЪТ НА ЕВРОПЕЙСКИЯ СЪЮЗ,

като взе предвид Договора за Европейския съюз, и по-специално член 28, параграф 1 от него,

като взе предвид Договора за създаване на Европейската общност, и по-специално член 207, параграф 2 от него,

като има предвид, че:

- (1) На 22 януари 2001 г. Съветът прие Решение 2001/80/ОВППС ⁽¹⁾ („ВСЕС“), като мандатът на ВСЕС е установен в приложението към него.
- (2) На 19 ноември 2007 г. Съветът одобри набор от четири мерки за подобряване на способността на ВСЕС да осъществява ранно военно планиране на стратегическо равнище за операции под ръководството на ЕС.
- (3) Мандатът на ВСЕС следва да се измени с оглед изпълнението на тези мерки до извършването на цялостен преглед на мандата след оценка на изпълнението на тези мерки.
- (4) Освен това мандатът на ВСЕС следва да отрази промените, внесени в структурите и процедурите на Съвета за управление на кризи след последното изменение на мандата.
- (5) Решение 2001/80/ОВППС следва също така да бъде изменено, за да се вземе предвид приемането на Решение 2007/829/ЕО на Съвета от 5 декември 2007 г. относно правилата, приложими за националните експерти и военния личен състав, командирани в генералния секретариат на Съвета ⁽²⁾,

РЕШИ:

Член 1

Решение 2001/80/ОВППС се изменя, както следва:

1. Член 4 се заменя със следното:

„Член 4

Членовете на Военния състав на Европейския съюз се подчиняват на правилата, установени в Решение 2007/829/ЕО на Съвета от 5 декември 2007 г. относно правилата, приложими за националните експерти и военния личен състав, командирани в генералния секретариат на Съвета (*).

(*) ОВ L 327, 13.12.2007 г., стр. 10.“

2. Приложението се заменя с приложението към настоящото решение.

Член 2

Настоящото решение поражда действие от датата на приемането му.

Член 3

Настоящото решение се публикува в Официален вестник на Европейския съюз.

Съставено в Люксембург на 7 април 2008 година.

За Съвета
Председател
R. ŽERJAV

⁽¹⁾ ОВ L 27, 30.1.2001 г., стр. 7. Решение, изменено с Решение 2005/395/ОВППС (ОВ L 132, 26.5.2005 г., стр. 17).

⁽²⁾ ОВ L 327, 13.12.2007 г., стр. 10.

ПРИЛОЖЕНИЕ

ВОЕНЕН СЕКРЕТАРИАТ НА ЕВРОПЕЙСКИЯ СЪЮЗ (ВСЕС), МАНДАТ И ОРГАНИЗАЦИЯ (*)**1. Въведение**

В Хелзинки държавите-членки на ЕС решиха да създадат в рамките на Съвета нови постоянни политически и военни органи, позволяващи на ЕС да поеме своите отговорности за целия спектър от задачи по предотвратяване на конфликти и управление на кризи, установени в ДЕС. Както е предвидено в доклада от Хелзинки, ВСЕС „предоставя в рамките на структурите на Съвета експертна помощ във военната област в подкрепа на ОЕПСО, в това число за провеждане на ръководени от ЕС военни операции по управление на кризи“.

На своята среща на 12 и 13 декември 2003 г. Европейският съвет приветства документа, озаглавен „Европейската отбрана — консултации НАТО/ЕС, планиране и операции“. На 16 и 17 декември 2004 г. Европейският съвет утвърди подробните предложения за изпълнение на предвиденото в този документ.

На 19 ноември 2007 г. Съветът приветства доклада относно способността на Военния секретариат на ЕС да осъществява планиране на стратегическо равнище на операции под командването на ЕС, представен от генералния секретар/върховен представител (ГС/ВП) в отговор на искането, отправено от Съвета през май 2007 г., и одобри препоръките за изпълнение на пакет от четири мерки наред с действията, определени във военните насоки.

Мандатът на ВСЕС се определя, както следва:

2. Мисия

Военният състав извършва ранно предупреждение, оценка на ситуацията и стратегическо планиране за мисии и задачи, посочени в член 17, параграф 2 от ДЕС, включително и такива, определени в Европейската стратегия за сигурност.

Това включва също така определянето на европейски национални и многонационални сили и изпълнението на политики и решения според указанията на ВКЕС.

3. Роля

- предоставя на ЕС експертни знания в областта на военното дело;
- осигурява връзката между ВКЕС, от една страна, и военните ресурси, с които разполага ЕС, от друга, като също така предоставя експертни знания в областта на военното дело на органите на ЕС според указанията на ВКЕС;
- изпълнява три основни оперативни функции: ранно предупреждение, оценка на ситуацията и стратегическо планиране;
- осъществява достатъчно подробно ранно планиране, за да даде възможност на държавите-членки да преценят потенциалния си военен принос, изразен в сили, а на ВСЕС — да предостави съответните експертни знания в процеса на вземане на решения;
- осигурява способност за ранно предупреждение. Планира, оценява и прави препоръки относно концепцията за управление на кризи и общата военна стратегия, а също така изпълнява решенията и указанията на ВКЕС;
- подпомага ВКЕС при оценката на ситуации и за военните аспекти на стратегическото планиране ⁽¹⁾ за целия спектър от мисии и задачи, посочени в член 17, параграф 2 от ДЕС, в това число и такива, определени в Европейската стратегия за сигурност, във всички случаи на ръководени от ЕС операции, независимо дали ЕС използва средства и способности на НАТО или не;

(*) Вж. допълнение Б във връзка със съкращенията в текста.

⁽¹⁾ Определения:

Стратегическо планиране: дейности за планиране, които започват с установяването на потенциална криза или при възникване на криза и приключват, когато политическите органи на ЕС одобрят определен военностратегически вариант или набор от военностратегически варианти. Стратегическият процес обхваща оценка на ситуацията от военна гледна точка, определяне на политическата/военната рамка и разработване на военностратегически решения.

Военностратегически вариант: потенциална военна операция, предназначена да постигне политическите/военните цели, нацелени на политическата/военната рамка. Военностратегическият вариант очертава рамките на военното решение, необходимите ресурси и ограничения, като също така формулира препоръки относно избора на шаб на операциите и на командващ операциите.

- поддържа (по искане на ГС/ВП или на КПС) временни мисии в трети държави или в международни организации с цел да предоставя в рамките на необходимото съвети и подкрепа по военните аспекти на предотвратяването на конфликти, управлението на кризи и процеса на стабилизация след приключване на конфликта;
- дава своя принос към процеса на изработване, оценка и преглед на целите за способности, отчитайки нуждата на заинтересованите държави-членки да осигурят съгласуваност с процеса на планиране на отбраната и с процеса на планиране и преглед на Партньорство за мир в рамките на НАТО в съответствие с договорените процедури;
- работи в тясна координация с Европейската агенция за отбрана;
- отговаря за наблюдението, оценката и формулирането на препоръки по отношение на обучението, ученията и оперативната съвместимост във връзка със силите и способностите, предоставени на разположение на ЕС от държавите-членки;
- поддържа капацитет за предоставяне на подкрепления на националния щаб, определен да ръководи определена самостоятелна операция на ЕС;
- отговаря за създаването на капацитет за планиране и провеждане на самостоятелна военна операция на ЕС и поддържа в рамките на ВСЕС необходимия капацитет за бързо създаване на оперативен център за определена операция, по-специално при необходимост от съвместна гражданско-военна реакция и когато не е определен национален щаб, след взето от Съвета решение за такава операция въз основа на препоръка на ВКЕС.

4. Задачи

- ВСЕС предоставя военна експертна помощ на ГС/ВП и на органите на ЕС под ръководството на ВКЕС;
- провежда наблюдение за потенциални кризи, като се опира на съответните способности на национални и много-национални разузнавателни служби;
- сътрудничи със Съвместния ситуационен център в областта на обмена на информация в съответствие с договореността относно Единното звено за анализ на разузнаването;
- осъществява предварително военно планиране на стратегическо равнище;
- осъществява достатъчно подробно ранно планиране, *inter alia*, за да даде възможност на държавите-членки да преценят своя потенциален принос, изразен в сили, а на ВСЕС да предостави подходящи експертни знания през целия процес на вземане на решения;
- координирано с НАТО определя и набира европейските национални и многонационални сили за ръководени от ЕС операции;
- допринася за развитието и подготовката (в т.ч. обучението и ученията) на националните и многонационалните сили, предоставени на разположение на ЕС от държавите-членки. Условието на взаимоотношенията с НАТО са определени в съответните документи;
- организира и координира процедурите с националните и многонационалните щабове, включително с предоставени на разположение на ЕС щабове на НАТО, като осигурява в рамките на възможното съвместимост с процедурите на НАТО;
- способства за разработването на военните аспекти на измерението на ЕПСО в борбата срещу тероризма;
- спомага за разработването на концепции, доктрини, планове и процедури за използването на военни средства и способности при провеждането на операции за преодоляване на последствията от природни или предизвикани от човешка дейност аварии;
- програмира, планира, осъществява и оценява военните аспекти на процедурите на ЕС за управление на кризи, включително ученията по процедурите на ЕС/НАТО;
- участва в изготвянето на финансовите разчети за операции и учения;

- осъществява връзката с националните и многонационалните щабове на многонационалните сили;
- поддържа постоянни връзки с НАТО в съответствие с „постоянните договорености ЕС/НАТО“;
- осигурява седалище на офиса за връзка на НАТО във ВСЕС и поддържа постоянното звено на ЕС към SHAPE в съответствие с доклада на председателството относно ЕПСО, приет от Съвета на 13 декември 2004 г.;
- установява подходящи отношения с определените за целта служители в ООН, както и в други международни организации, включително ОССЕ и АС, със съгласието на тези организации;
- участва в необходимия цялостен процес на извличане на поуки от придобития опит;
- по инициатива на ГС/ВП или на КПС предприема стратегическо планиране в извънредни ситуации;
- съдейства за разработването на набор от доктрини и концепции, както и на поуки от граждански/военни операции и учения;
- подготвя концепции и процедури за оперативния център на ЕС и осигурява наличността и готовността на персонала, съоръженията и оборудването на оперативния център за операции, учения и обучения;
- поддържа, актуализира и подменя оборудването на оперативния център на ЕС и осигурява поддръжка на сградния фонд.

a) *Допълнителни задачи при управление на кризи*

- ВСЕС изисква и обработва специфична информация от разузнавателните служби, както и друга необходима информация от всички налични източници;
- подпомага ВКЕС при участието му в разработването на Ръководството за начално планиране и Указанията за планиране на КПС;
- разработва и подрежда по приоритет военностратегическите варианти, въз основа на които се предоставят съвети в областта на военното дело от ВКЕС на КПС, като за тази цел:
 - определя първоначално широкообхватни варианти;
 - за планирането използва по целесъобразност външни източници, които да анализират и разработят по-подробно тези варианти;
 - оценява резултатите от тази по-подробна работа и евентуално възлага друга необходима работа.
- представя на ВКЕС цялостна оценка, придружена от съответно указани приоритети и препоръки;
- съгласувано с националните звена за планиране и при необходимост с НАТО определя силите, които биха могли да участват в евентуални операции, ръководени от ЕС;
- подпомага командващия операцията при техническия обмен с трети държави, които предлагат военно участие в ръководена от ЕС операция, и при подготовката на конференцията за набиране на силите;
- продължава да наблюдава кризисните ситуации;

- по искане от генерална дирекция Е до ГДВСЕС осигурява съдействие на политико-военното стратегическо планиране в отговор на криза, извършено под ръководството на генерална дирекция Е (изготвяне на концепция за управление на криза, съвместно действие...);
- по искане от генерална дирекция Е до ГДВСЕС оказва съдействие на стратегическото планиране в отговор на криза (мисии за събиране на информация, изготвяне на концепция за управление на криза), извършено под ръководството на генерална дирекция Е;
- оказва съдействие на стратегическото планиране в отговор на криза при съвместни граждански/военни операции чрез разработване на стратегически решения, както се предвижда в процедурите за управление на кризи. Това планиране е на пряко подчинение на ГДВСЕС и на директора на СРСС и под общото ръководство на ГС/ВП;
- по искане на директора на СРСС, отправено до ГДВСЕС, оказва съдействие на стратегическото и оперативното планиране в отговор на криза при граждански мисии, осъществявани под ръководството на директора на СРСС.

б) *Допълнителни задачи по време на операции*

- посредством капацитета за оперативно дежурство ВСЕС осигурява денонощно непрекъснато наблюдение на всички мисии и операции в рамките на ЕПСО, за да гарантира систематичното информационно обезпечаване на съответната операция;
- под ръководството на ВКЕС ВСЕС постоянно наблюдава всички военни аспекти на операциите. Заедно с определения командващ на операцията той извършва стратегически анализ, за да подпомогне ВКЕС в неговата роля на съветник на КПС, който от своя страна осъществява стратегическото ръководство;
- в светлината на политическото и оперативното развитие на обстановката той предоставя на ВКЕС нови варианти, които служат за основа на военните препоръки на ВКЕС за КПС;
- способства за укрепването на ядрото на оперативния център на ЕС и за по-нататъшното му разрастване според нуждите;
- представлява постоянното ядро на оперативния център на ЕС;
- подпомага координирането на граждански операции. Подобни операции се планират и провеждат под ръководството на директора на СРСС. ВСЕС подпомага планирането, подкрепата (в това число евентуалното използване на военни средства) и провеждането на граждански операции (стратегическото ниво си остава в генерална дирекция Е IX).

5. Организация

- ВСЕС работи под военното ръководство на ВКЕС, пред което докладва;
- ВСЕС е отдел на секретариата на Съвета, който е прикрепен непосредствено към ГС/ВП и работи в тясно сътрудничество с други отдели на генералния секретариат на Съвета;
- оглавява се от ГДВСЕС, който е офицер с ранг на генерал с три звезди;
- съставен е от командировани от държавите-членки служители, които имат статут на международни служители в съответствие с правилата, приложими за националните експерти и военните служители, командировани в генералния секретариат на Съвета, както и от длъжностни лица от състава на генералния секретариат на Съвета и длъжностни лица, командировани от Комисията. С цел подобряване на процеса на подбор на служители за ВСЕС държавите-членки се насърчават да представят повече от един кандидат за всяка длъжност, за която се кандидатства;
- за да се справя успешно с целия спектър от мисии и задачи, ВСЕС е организиран, както е посочено в допълнение А;
- в ситуации на управление на кризи или при учения ВСЕС може да създаде екипи за планиране и управление, които да черпят от собствените си експертни знания, човешки ресурси и инфраструктура. Освен това при необходимост ВСЕС може да изиска чрез ВКЕС човешки ресурси от държавите-членки на ЕС с цел временно увеличение на състава;

— ВКЕС ще предоставя чрез ГДВСЕС указания относно военните дейности, предприемани от ВСЕС в рамките на гражданското управление на кризи. Съдействието на ВСЕС за гражданските аспекти на управлението на кризи остава под функционалното ръководство на генерална дирекция Е IX за всички видове дейности (планиране, мисии за установяване на фактическото състояние и т.н.), включително и за разработването на СМС и при необходимост — граждански/военни стратегически варианти. След вземане на решение за започване на мисия този принос се осъществява под функционалното ръководство на директора на СРСС. Докладването относно тези действия на CIVCOM се извършва в съответствие с установените процедури за граждански аспекти на управлението на кризи.

6. Отношения с трети държави

Отношенията между ВСЕС и европейските членки на НАТО, които не са членки на ЕС, други трети държави и кандидатки за членство в ЕС са определени в документите, касаещи отношенията на ЕС с трети държави.

Допълнение А

ОБЩА ОРГАНИЗАЦИЯ НА ВСЕС

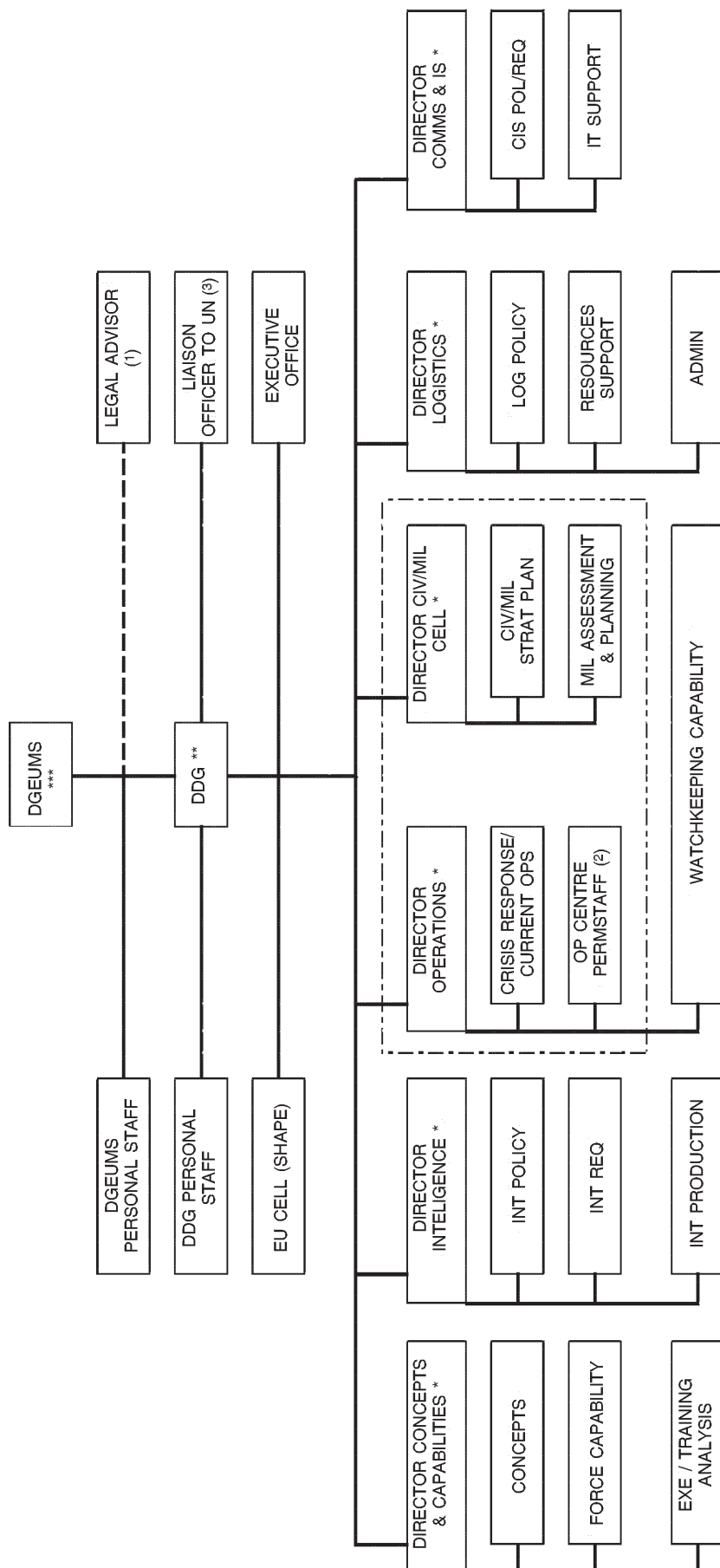

(1) Член на правната служба на Съвета.

(2) Независим след активиране.

(3) Служител на ВСЕС, работещ със звеното за връзка на генералния секретариат на Съвета към ООН в Ню Йорк.

Допълнение Б

СЪКРАЩЕНИЯ

A

ADMIN — Административен сектор

AU — Африкански съюз (АС)

C

CESDP — Обща европейска политика за сигурност и отбрана (ОЕПСО)

CEUMC — Ръководител на Военния комитет на Европейския съюз

CPCC — Гражданска способност за планиране и провеждане

CIS — Отдел „Информационни и комуникационни системи“

CIS POL/REQ — Политика и изисквания в областта на информационните и комуникационните системи

CIV/MIL CELL — Гражданско/военно звено

CIV/MIL STRAT PLAN — Сектор „Стратегическо планиране към гражданското/военното звено“

CIVCOM — Комитет за гражданските аспекти на управлението на кризи

CMC — Концепция за управление на кризи

CMC SPT — Поддържащо звено към ръководителя на Военния комитет на Европейския съюз

COMMS & IS — Дирекция „Информационни и комуникационни системи“

CONOPS — Концепция за операции

CRISIS RESP/CURRENT OPS — Сектор „Реагиране на кризи и текущи операции“

CSO — Гражданско стратегически вариант

D

DDG — Заместник генерален директор

DGEUMS — Генерален директор на Военния състав на Европейския съюз (ГДВСЕС)

DCPCC — Директор на „Гражданска способност за планиране и провеждане“ (директор на CPCC)

DPP — Процес на планиране на отбраната

E

ESDP — Европейска политика за сигурност и отбрана (ЕПСО)

EUMC — Военен комитет на Европейския съюз (ВКЕС)

EUMS — Военен секретариат на Европейския съюз (ВСЕС)

EU CELL (SHAPE) — Звено на ЕС към SHAPE (Върховно командване на съюзните сили в Европа)

EX/TRN/ANL — Сектор „Анализ на ученията и обучението“

I

INT POLICY — Сектор „Политика в областта на разузнаването“

INT PRODUCTION — Сектор „Обезпечаване на разузнавателна информация“

INT REQ — Изисквания към разузнаването

IT SUPPORT — Сектор „Поддръжка информационни технологии“

L

LEGAL — Правен съветник

LOG POLICY — Сектор „Политика в областта на логистиката“

M

MAP — Сектор „Военно прогнозиране и планиране“

O

OCPS — Постоянен състав на Оперативния център

OHQ — Оперативен щаб

OP CENTRE PERM STAFF — Постоянен състав на оперативния център

OPLAN — Оперативен план

OPSCEN — Оперативен център

OSCE — Организация за сигурност и сътрудничество в Европа (ОССЕ)

P

PARP — Процес на планиране и преглед

PfP — Партньорство за мир

POL — Сектор „Политики“

PSC — Комитет за политика и сигурност (КПС)

PSO — Полицейско стратегически вариант

T

TEU — Договор за Европейския съюз (ДЕС)
