

32003D0031

L 9/11

ОФИЦИАЛЕН ВЕСТНИК НА ЕВРОПЕЙСКИТЕ ОБЩНОСТИ

15.1.2003

РЕШЕНИЕ НА КОМИСИЯТА**от 29 ноември 2002 година****за установяване на ревизирани екологични критерии за присъждане на знака за екомаркировка на
Общността за детергенти за миялни машини и за изменение на Решение 1999/427/ЕО**

(нотифицирано под номер C(2002) 4632)

(текст от значение за ЕИП)

(2003/31/ЕО)

КОМИСИЯТА НА ЕВРОПЕЙСКИТЕ ОБЩНОСТИ,

като взе предвид Договора за създаване на Европейската общност,

като взе предвид Регламент (ЕО) № 1980/2000 на Европейския парламент и на Съвета от 17 юли 2000 г. относно ревизирана схема за присъждане на знака за екомаркировка ⁽¹⁾, и по-специално член 6, параграф 1, втора алинея от него,

като има предвид, че:

- (1) Съгласно Регламент (ЕО) № 1980/2000 екомаркировка на Общността може да бъде присъдена на продукт, притежаващ характеристики, които му дават възможност да допринася съществено за подобрения по отношение на ключови аспекти на околната среда.
- (2) Регламент (ЕО) № 1980/2000 предвижда, че съгласно продуктовете групи следва да бъдат установени специфични критерии за екомаркировка.
- (3) Той предвижда също така, че прегледът на критериите за екомаркировка, както и оценката и проверката на изискванията, свързани с критериите, следва да се извършат своевременно преди края на периода на валидност на критериите, определени за всяка продуктова група.
- (4) Подходящо е да се ревизират екологичните критерии, които са установени с Решение 1999/427/ЕО на Комисията от 28 май 1999 г. за установяване на екологичните критерии за присъждане на екомаркировка на Общността за детергенти за миялни машини ⁽²⁾, с оглед отразяване на развитието на пазара. Същевременно периодът на валидност на това

решение, удължен с Решение 2002/173/ЕО ⁽³⁾, и определението за продуктовата група следва да бъдат променени.

- (5) Следва да се приеме ново решение, установяващо специфичните екологични критерии за тази продуктова група, което ще бъде валидно за период от пет години.
- (6) Подходящо е за ограничен период от не повече от 18 месеца новите критерии и критериите, установени с Решение 1999/427/ЕО, да бъдат валидни едновременно, с оглед да бъде предоставено достатъчно време на компаниите, на които е била присъдена екомаркировка, или които са кандидатствали за присъждането на такъв за своите продукти преди датата на прилагане на настоящото решение, да приведат в съответствие тези продукти, за да отговарят на новите критерии.
- (7) Мерките, предвидени в настоящото решение, са основани на проектокритериите, разработени от Съвета по екомаркировка на Европейския съюз, учреден по силата на член 13 от Регламент (ЕО) № 1980/2000.
- (8) Мерките, предвидени в настоящото решение, са в съответствие със становището на комитета, създаден по силата на член 17 от Регламент (ЕО) № 1980/2000,

ПРИЕ НАСТОЯЩОТО РЕШЕНИЕ:

Член 1

За да се присъди екомаркировка на Общността съгласно Регламент (ЕО) № 1980/2000, детергентът за миялни машини следва да попада в продуктовата група „детергенти за миялни машини“, дефинирана в член 2, и следва да съответства на екологичните критерии, посочени в приложението към настоящото решение.

⁽¹⁾ ОВ L 237, 21.9.2000 г., стр. 1.⁽²⁾ ОВ L 167, 2.7.1999 г., стр. 38.⁽³⁾ ОВ L 56, 27.2.2002 г., стр. 33.

Член 2

Продуктовата група „детергенти за миялни машини“ обхваща всички детергенти, предназначени за употреба само в автоматични домашни миялни машини и всички детергенти, предназначени за употреба в автоматични миялни машини, с които работят професионални ползватели, но подобни на автоматичните домашни миялни машини що се отнася до размера и употребата на машината.

Член 3

За административни цели кодовият номер, предоставен на продуктовата група „детергенти за миялни машини“, е „015“.

Член 4

Член 3 от Решение 1999/427/ЕО се заменя със следното:

„Член 3

Определението за продуктовата група и специфичните екологични критерии за продуктовата група следва да бъдат валидни до 31 май 2004 г.“

Член 5

Настоящото решение се прилага от 1 януари 2003 г. до 31 декември 2007 г.

Производителите на продукти, попадащи в продуктовата група „детергенти за миялни машини“, на които вече е била присъдена екомаркировка преди 1 януари 2003 г., могат да продължат да използват този етикет до 31 май 2004 г.

На производителите на продукти, попадащи в продуктовата група „детергенти за миялни машини“, които вече са кандидатствали за присъждане на екомаркировка преди 1 януари 2003 г., може да бъде присъдена екомаркировка при условията на Решение 1999/427/ЕО. В тези случаи етикетът може да бъде използван до 31 май 2004 г.

Член 6

Адресати на настоящото решение са държавите-членки.

Съставено в Брюксел на 29 ноември 2002 година.

За Комисията

Margot WALLSTRÖM

Член на Комисията

ПРИЛОЖЕНИЕ

ОБЩИ ПОЛОЖЕНИЯ

Цели на критериите

Тези критерии целят по-специално да допринесат за:

- намаляване на замърсяването на водата както чрез намаляване на количеството използван детергент, така и чрез ограничаване на количеството на вредните съставки,
- намаляване на употребата на енергия чрез поддържане на нискотемпературни детергенти,
- минимизиране на отпадъците чрез намаляване на размера на първичната опаковка.

Освен това критериите засилват екологичното съзнание на потребителите. Критериите са определени на нива, които поощряват маркирането на детергентите за миялни машини, които имат слабо влияние върху околната среда.

Оценка и проверка на изискванията

Специфичните изисквания за оценка и проверка са посочени по отношение на всеки критерий.

Когато от заявителя се изисква да представи декларации, документация, анализи, доклади за изпитвания или други свидетелства, за да докаже съответствие с критериите, се приема, че те може да произхождат от заявителя и/или неговия/те доставчик/ци, и/или техния/те доставчик/ци и така нататък, както е подходящо.

Когато е възможно, изпитванията следва да бъдат извършени от лаборатории, които покриват общите изисквания на стандарта EN ISO 17025 или негов еквивалент.

Когато е подходящо, могат да бъдат използвани изпитателни методи, които са различни от тези, посочени за всеки критерий, ако компетентният орган, оценяващ заявлението, приема тяхната еквивалентност.

Когато е подходящо, компетентните органи могат да изискват подкрепящи документи и могат да извършват независими проверки.

Когато е подходящо, заявителят може да използва последващите ревизии на базата данни за съставките на детергентите, когато те са налични.

На компетентните органи се препоръчва да вземат предвид изпълнението на признати схеми за управление на околната среда, като EMAS или ISO 14001, когато оценяват заявленията и извършват мониторинг на съответствието с критериите (*забележка*: прилагането на такива схеми за управление не е задължително условие).

Мерна единица и референтна доза

Мерната единица, с която следва да се свързват вложените ресурси и произведената продукция, е количеството от продукта, необходимо за измиване на сервиз за 12 души със стандартно замърсяване (както е дефинирано в DIN или ISO стандартите). Препоръчаната от производителя доза за потребителите за нормално замърсени съдове и сервиз за 12 души е взета за референтна доза при стандартни условия, както са изложени в теста IKW за измивашо действие, посочен в критерий 6.

КРИТЕРИИ

1. Екологична оценъчна матрица

Следните пет параметъра са включени в екологична матрица и са обобщени и оценени като цяло така, както е представено по-долу:

- общо химикали,
- критичен обем на разреждане, токсичност (CDV_{tox}),
- фосфати (изразени като натриев триполифосфат – STPP),
- аеробна бионеразградима органика (aNBDO),
- анаеробна бионеразградима органика (anNBDO).

Следната таблица обобщава тези параметри и съответните им оценки, пречките за тяхното отстраняване и техните теловни фактори. Формулата за изчисляване на оценката за всеки параметър и пречките за отстраняване са дадени подробно по-долу в букви а) - е). Параметрите се изчисляват за всяка съставка чрез отчитане на дозировката за всяко измиване, съдържанието на вода и процента на масата при формулирането и се прибавят за формулирането на всеки продукт.

Екологична оценъчна матрица						
Параметър	Обща оценка				Пречка за отстраняване	Тегловен фактор
	4	3	2	1		
Общо химикали	16,5	18	19,5	21	22,5	3
Критичен обем на разреждане, токсичност	60	120	180		200	8
Фосфати (като STPP)	0	2,5	5	7,5	10	2
Аеробна бионеразградима органика	0	0,25	0,5	0,75	1	1
Анаеробна бионеразградима органика	0	0,05	0,10	0,15	0,2	1,5
Минимална изисквана оценка	30					

Забележка: Всички стойности са изразени в g/измиване, освен CDV_{tox} , която е изразена в l/измиване.

Оценка и проверка: Следва да се представи точното формулиране на продукта, включително точното химическо описание на съставките (например, идентифициране според IUPAC, CAS №, сума и структурни формули, чистота, тип и процент на примеси, добавки; за смеси, например повърхностноактивни вещества: DID номер, състав и спектър на хомолози на разпространение, изомери и търговски наименования); аналитични свидетелства за състава на повърхностноактивните вещества и точният тонаж на продукта, който се пуска на пазара (докладване на 1 март за предходната година).

а) *Токсичност за водните организми*

Токсичността на критичния обем на разреждане (CDV_{tox}) се изчислява за всяка съставка (i) чрез следното уравнение:

$$CDV_{tox}(\text{съставка } i) = \frac{\text{тегло}(i) \times LF(i)}{LTE(i)} \cdot 1000$$

където тегло (i) е теглото на съставката за всяка препоръчителна доза, LF е тегловният фактор и LTE е концентрацията на дългосрочния токсичен ефект на съставката. CDV_{tox} се сумира за всяка съставка (i), като по този начин CDV_{tox} за продукта като цяло става:

$$CDV_{tox} = \sum CDV_{tox}(\text{съставка } i)$$

CDV_{tox} следва да бъде ≤ 200 l/измиване.

$$\text{Общата оценката } CDV_{tox} = (5 - (CDV_{tox}/60)) \times 8$$

Оценка и проверка: Точното формулиране на продукта се предоставя на компетентния орган, заедно с подробностите за изчисленията на CDV_{tox} и съответната обща оценка. За всички съставки в базата данни за съставки на детергенти (DID-списък, виж допълнение I.A) следва да се използват съответните стойности, дадени в списъка DID, и да се посочи кореспондиращият номер на съставката. В случай на нови химикали или допълнителни съставки, които не са изброени в DID-списъка, се следва подходът, описан в допълнение I.B.

б) *Общо химикали*

Общо химикали, в g/измиване, е препоръчаната доза минус съдържанието на вода.

Общо химикали следва да бъдат $\leq 22,5$ g/измиване.

$$\text{Общата оценка (общо химикали)} = (15 - (\text{Общо химикали}/1,5)) \times 3$$

Оценка и проверка: Точното формулиране на продукта се предоставя на компетентния орган заедно с подробностите за изчисленията за общите химикали и съответната обща оценка.

в) *Фосфати (като STPP – натриев триполифосфат)*

Фосфатите са количеството фосфати във формулирането, изчислени като STPP.

Фосфатите следва да бъдат ≤ 10 g/измиване.

$$\text{Обща оценка (фосфати)} = (4 - (\text{фосфати}/2,5)) \times 2$$

Оценка и проверка: Точното формулиране на продукта се предоставя на компетентния орган заедно с подробностите за изчисленията за фосфатите и съответната обща оценка.

г) *Аеробна бионеразградима органика (aNBDO)*

Аеробна бионеразградима органика е теглото на количеството за едно измиване, в g/измиване, на всички органични съставки, които са аеробно бионеразградими (виж DID-списъка).

aNBDO следва да бъде ≤ 1 g/измиване

Обща оценка $(a_{NBDO}) = 4 - (aNBDO/0,25)$

Оценка и проверка: Точното формулиране на продукта се предоставя на компетентния орган заедно с подробностите за изчисленията за aNBDO и съответната обща оценка. За всички съставки, включени в DID-списъка (допълнение I.A), се използват съответните данни, дадени в списъка DID. За съставки, които не са включени в DID-списъка, се предоставя съответната информация от литературата или от други източници, или от резултатите от подходящи изпитвания, показващи, че те са аеробно бионеразградими. Тестовите за лесна бионеразградимост са тези, предвидени в Директива 67/548/ЕИО на Съвета от 27 юни 1967 г. за сближаване на законовите, подзаконовите и административните разпоредби относно класификацията, опаковането и етикетването на опасни вещества ⁽¹⁾ и последващите ѝ изменения, и по-специално методите, изложени подробно в приложение V.B4, или техните еквивалентни методи за изпитване на ОИСП 301 А–Е, или еквивалентните им ISO тестове. Принципът „10-дневна пауза“ няма да се прилага. Приемливите нива следва да са 70 % за изпитванията, предвидени в приложения V.B4–А и В4–Б към Директива 67/548/ЕИО (и техните еквивалентни методи за изпитване на ОИСП 301 А и Д тестове, или еквивалентните им ISO тестове), и 60 % за тестове В4–В, Г, Д и Е (и техните еквивалентни методи за изпитване на ОИСП 301 Б, В, Г и Е, или еквивалентните им ISO тестове).

д) *Анаеробна бионеразградима органика (anNBDO)*

Анаеробна бионеразградима органика е теглото на количеството за едно измиване, в g/измиване, на всички органични съставки, които са анаеробно бионеразградими (виж DID-списъка).

anNBDO следва да бъде $\leq 0,2$ g/измиване

Обща оценка $(a_{anNBDO}) = (4 - (anNBDO/0,05)) \times 1,5$

Оценка и проверка: Точното формулиране на продукта се предоставя на компетентния орган заедно с подробностите за изчисленията за anNBDO и съответната обща оценка. За всички съставки, включени в списъка DID (допълнение I.A), се използват съответните данни, дадени в списъка DID. За съставки, които не са включени в DID-списъка, се предоставя съответната информация от литературата или от други източници, или от резултатите от подходящи изпитвания, показващи, че те са анаеробно бионеразградими. Референтният тест за анаеробна разградимост е ISO 11734, ECETOC № 28 (юни 1988 г.), или еквивалентен метод за изпитване, с изискването за 60 % крайна разградимост при анаеробни условия. Методите за изпитване, симулиращи условията в съответна анаеробна среда, могат също да бъдат използвани за документиране, че е била постигната 60 % крайна разградимост при анаеробни условия (виж допълнение I.B).

е) *Обща оценка*

Сумата от Оценка (CDV_{tox}) + Оценка (Общо химикали) + Оценка (Фосфати) + Оценка (aNBDO) + Оценка (anNBDO) следва да бъде ≥ 30 .

Оценка и проверка: Точното формулиране на продукта се предоставя на компетентния орган заедно с подробностите за изчисленията за общата оценка.

2. Биоразградимост на повърхностноактивни вещества

а) *Лесна аеробна биоразградимост*

Всяко повърхностноактивно вещество, използвано в продукта, следва да бъде лесно биоразградимо.

Оценка и проверка: Точното формулиране на продукта се предоставя на компетентния орган. DID-списъкът (виж допълнение I.A) посочва дали дадено повърхностноактивно вещество е аеробно биоразградимо, или не (т.е. тези, за които е отбелязано „Д“ в колоната за аеробна биоразградимост, няма да се използват). За повърхностноактивни вещества, които не са включени в DID-списъка, се предоставя съответната информация от литературата или от други източници, или от резултатите от подходящи изпитвания, показващи, че те са аеробно биоразградими. Тестовите за лесна биоразградимост са тези, посочени в Директива 67/548/ЕИО и последващите ѝ изменения, и по-специално методите, изложени подробно в приложение V.B4, или техните еквивалентни методи за изпитване на ОИСП 301 А–Е, или еквивалентните им ISO тестове. Принципът „10-дневна пауза“ няма да се прилага. Приемливите нива са 70 % за изпитванията, предвидени в приложения V.B4–А и В4–Б към Директива 67/548/ЕИО (и техните еквивалентни методи за изпитване на ОИСП 301 А и Д и еквивалентните им ISO тестове), и 60 % за тестове В4–В, Г, Д и Е (и техните еквивалентни методи за изпитване на ОИСП 301 Б, В, Г и Е и еквивалентните им ISO тестове).

⁽¹⁾ ОВ 196, 16.8.1967 г., стр. 1.

б) Анаеробна биоразградимост

Всяко повърхностноактивно вещество, използвано в продукта, следва да бъде анаеробно биоразградимо.

Оценка и проверка: Точното формулиране на продукта се предоставя на компетентния орган. DID-списъкът (виж допълнение I.A) посочва дали дадено повърхностноактивно вещество е анаеробно биоразградимо, или не (т.е. тези, за които е отбелязано „Д“ в колоната за анаеробна биоразградимост, няма да се използват). За повърхностноактивни вещества, които не са включени в DID- списъка, се предоставя съответната информация от литературата или от други източници, или от резултатите от подходящи изпитвания, показващи, че те са анаеробно биоразградими. Референтният тест за анаеробна биоразградимост е ISO 11734, ECETOC № 28 (юни 1988 г.) или еквивалентен метод за изпитване, с изискването за 60 % крайна разградимост при анаеробни условия. Методите за изпитване, симулиращи условията в съответна анаеробна среда, могат също да бъдат използвани за документиране, че е била постигната 60 % крайна разградимост при анаеробни условия (виж допълнение I.B).

3. Опасни, вредни или токсични вещества или препарати

а) В продуктите не следва да бъде използвана нито една съставка, за която по време на прилагането ѝ са определени или биха могли да бъдат определени следните рискови фрази (или комбинация от такива):

- R40 (недостатъчни данни за канцерогенно действие)
- R45 (може да причини рак)
- R46 (може да причини наследствено генетично увреждане)
- R49 (може да причини рак при вдишване)
- R50-53 (силно токсичен за водните организми, може да причини дълготрайни неблагоприятни ефекти във водната среда)
- R51-53 (токсичен за водните организми, може да причини дълготрайни неблагоприятни ефекти във водната среда)
- R60 (може да увреди възпроизводителната функция)
- R61 (може да увреди плода при бременност)
- R62 (възможен риск за увреждане на възпроизводителната функция)
- R63 (възможен риск от увреждане на плода при бременност)
- R64 (може да причини увреждане на здравето при кърмачето)
- R68 (възможен риск от необратими ефекти)

както е предвидено в Директива 67/548/ЕИО и последващите ѝ изменения, или в Директива 1999/45/ЕО на Европейския парламент и на Съвета от 31 май 1999 г. за сближаване на законовите, подзаконовите и административните разпоредби на държавите-членки относно класифицирането, опаковането и етикетането на опасни препарати ⁽¹⁾ и последващите ѝ изменения.

Всяка съставка от който и да е препарат, която надхвърля 0,01 % тегло в крайния продукт, също следва да отговаря на това изискване.

Оценка и проверка: Точното формулиране на продукта се предоставя на компетентния орган, заедно с копия от данните за материална безопасност за всяка съставка и декларация за съответствие с този критерий. Дават се резултатите от изпитванията или позоваване на публикувани данни.

б) Не следва да се използват в каквото и да е количество консерванти, които са или могат да бъдат класифицирани като R50-53, както е предвидено в Директива 67/548/ЕИО на Съвета и последващите ѝ изменения, или в Директива 1999/45/ЕО и последващите ѝ изменения.

Оценка и проверка: Точното формулиране на продукта се предоставя на компетентния орган заедно с копия от данните за материална безопасност за такива съставки (било то вещества, или препарати) и декларация за съответствие с този критерий. Дават се резултатите от изпитванията или позоваване на публикувани данни.

⁽¹⁾ ОВ L 200, 30.7.1999 г., стр. 1.

в) АРЕО, АРД, ЕДТА, NTA

Следните съставки няма да се включват в продукта нито като част от съединението, нито като част от някой препарат, включен в съединението:

- алкилфенолетоксилати (АРЕО) или други алкил фенол деривати (АРД),
- етилен-диамин-тетра-ацетат (ЕДТА),
- нитрилотриацетат (NTA).

Оценка и проверка: Точното формулиране на продукта се предоставя на компетентния орган заедно с декларация за отсъствие на тези химически съединения.

г) Фосфонати

Количеството фосфонати, които не са лесно биоразградими (аеробно), не следва да надвишава 0,2 g/измиване.

Оценка и проверка: Точното формулиране на продукта се предоставя на компетентния орган заедно с декларация за съответствие с този критерий.

4. Аромати

а) Нитромускуси и полициклични мускуси

Нитромускуси и полициклични мускуси няма да бъдат включени в продукта нито като част от формулирането, нито като част от някой препарат, включен във формулирането. Това се отнася, наред с другите, за следните:

мускусов ксилен:	5-терт-бутил-2,4,6-тринитро-м-ксилен
мускусов амбрет:	4-терт-бутил-3-метокси-2,6-динитротолуен
москен:	1,1,3,3,5-пентаметил-4,6-динитроиндан
мускусов тибетин:	1-терт-бутил-3,4,5-триметил-2,6-динитробензен
мускусов кетон:	4'-терт-бутил-2',6'-диметил-3',5'-динитроацетафенон
ННСВ:	1,3,4,6,7,8-Хексахидро-4,6,6,7,8,8-хексаметилциклопента(g)-2-бензопиран
АНТН:	6-Ацетил-1,1,2,4,4,7-хексаметилтетралин

б) Кодекс на практиката

Съставките, добавени към продукта като аромат, следва да са били произведени и/или третирани, като се следва кодексът на практиката на Международната асоциация по ароматите.

Оценка и проверка: Точното формулиране на продукта се предоставя на компетентния орган заедно с декларация за съответствие с всяка част а) и б) на този критерий.

5. Опаковки

- а) Първичната опаковка да не надвишава 2,5 g за мерна единица.
- б) Картонената първична опаковка се състои от ≥ 80 % рециклиран материал.
- в) Пластмасовата първична опаковка се етикетира в съответствие с ISO 1043.

Оценка и проверка: Заявителят предоставя на компетентния орган, който преценява заявлението, мостра на опаковката. На компетентния орган се предоставят изчисление на количеството първична опаковка и декларация относно процента на рециклирания материал в картонената опаковка.

6. Измиващо действие

Продуктът следва да притежава задоволително измиващо действие при препоръчаната дозировка според стандартния тест, разработен от IKW или стандарта EN 50242 (както е изменен по-долу).

Изпитванията се извършват при 55 °C или по-ниска температура.

Оценка и проверка: Докладът за изпитванията се предоставя на компетентния орган. Освен теста IKW или изменената версия на стандарта EN 50242 може да бъде използван друг тест, ако компетентният орган, преценяващ заявлението, приема неговата еквивалентност.

Ако се използва стандартът EN 50242: 1998, се прилагат следните изменения: изпитванията се извършват при 55 °C \pm 2 °C със студено предварително измиване без детергент; машината, използвана в изпитването, следва да бъде свързана със студена вода и да побира сервиз за 12 души с измиваш индекс между 3,35 и 3,75; изсушаващата програма на машината следва да се използва, но се преценява само чистотата на съдовете; следва да се използва слаб алкален плакнещ агент в съответствие със стандарта (формула III); утаяването на изплаквания агент следва да е между 2 и 3; дозировката на детергента за измиване на съдове следва да бъде тази, препоръчана от производителя; следва да се извършат три опита при твърдост на водата в съответствие със стандарта; един опит се състои от пет измивания, при които резултатът се отчита след петото измиване, без съдовете да се почистват между измиванията; резултатът следва да е по-добър или идентичен на препоръчителния детергент след петото измиване; за рецептата за препоръчителния детергент (детергент В IEC 436) и изплаквания агент (формула III), виж допълнение Б в стандарта EN 50242: 1998 (тенсидите следва да се съхраняват на хладно място във водонепропусаеми контейнери, ненадхвърлящи 1 kg, и следва да се използват в рамките на три месеца).

7. Чистота на ензимите

В крайния ензимен препарат не следва да има микроорганизми, произвеждащи ензими.

Оценка и проверка: Докладът за изпитванията или сертификат от производителя на ензима се предоставя на компетентния орган.

8. Информация за потребителя

а) Информация върху опаковката

Следният (или еквивалентен) текст следва да се обозначи върху или в продукта:

„Този екомаркиран детергент действа добре при ниски температури (**). Изберете измиващи програми с ниска температура на миялната машина, измивайте при пълно натоварване и не надхвърляйте препоръчаната дозировка. Това ще минимизира както консумацията на енергия, така и на вода и ще намали замърсяването на водата.

За повече информация относно Цветето:

<http://europa.eu.int/ecolabel>

(**) Заявителят следва да впише тук препоръчаната температура или температурен обхват, които не следва да надхвърлят 55 °C.“

б) Инструкции за дозировка

Инструкциите за дозировка следва да се обозначат на опаковките на продукта. Препоръчаните дозировки се специфицират за „нормално“ и „силно“ замърсени съдове и за обхватите на твърдост на водата, подходящи за местата, където се продава продуктът. Инструкциите следва да определят начините за оптимална употреба на продукта в зависимост от замърсяването.

Заявителят предприема подходящи стъпки, за да подпомогне потребителя да спазва препоръчаната дозировка, например чрез предоставянето на дозиращо приспособление (за продукти на прах или течни продукти), и/или чрез посочване на препоръчаната дозировка най-малко в ml (за продукти на прах или течни продукти). На опаковката следва да има препоръка към потребителите да се свържат със своя доставчик на вода или местната власт, за да узнаят степента на твърдост на тяхната чешмяна вода.

в) Информация и етикетирание на съставките

Прилага се Препоръка 89/542/ЕИО на Комисията от 13 септември 1989 г. относно етикетирането на детергенти и почистващи агенти ⁽¹⁾ и следните групи съставки следва да се етикетират:

Ензими:	индикация за типа ензими
Консервиращи агенти:	характеристика и етикетирание в съответствие с номенклатурата на IUPAC (Международен съюз по теоретична и приложна химия).

Ако продуктът съдържа парфюм, той следва да се посочи на опаковката.

Оценка и проверка: Заявителят представя мостра на опаковката на продукта заедно с декларация за съответствие с букви а), б) и в) на този критерий.

9. Информация върху екомаркировката

Клетка 2 на екомаркировката следва да съдържа следния текст:

„— съдейства за намаляване на замърсяването на водата,
— съдейства за намаляване на опаковките.“

Оценка и проверка: Заявителят представя на компетентния орган, който преценява заявлението, мостра на опаковката на продукта, показваща етикета, заедно с декларация за съответствие с този критерий.

⁽¹⁾ ОВ L 291, 10.10.1989 г., стр. 55.

Допълнение I.A

DID-СПИСЪК

БАЗА ДАННИ ЗА СЪСТАВКИТЕ НА ДЕТЕРГЕНТИТЕ И ПОДХОД, КОЙТО ДА СЕ СЛЕДВА ЗА СЪСТАВКИТЕ, КОЙТО НЕ СА ВПИСАНИ В БАЗАТА ДАННИ

A. Данните, посочени по-долу за най-често използваните съставки в детергенти, следва да се използват за изчисляването на екологичните критерии

Забележка: параметрите aNBO, SI, II, THOD, както и CF-факторите за aNBO не са използвани в тази продуктова група.

База данни за съставките на детергентите (DID-списък; версия 29 септември 1998 г.)

DID №	Съставки	Токсичност		Нагояващ фактор (LF)	Анаеробно биоеразградим (aNBO)	Аеробно биоеразградим (aNBO)	Разтворима органика (SI)	Неразтворима органика (II)	THOD
		Измерена по NOEC	LTE						
1	Анионни повърхностно активни вещества								
1	C 10-13 LAS (Na ϕ 11,5-11,8, C14<1 %)	0,3	0,3	0,05	D,CF = 0,75	H	H	H	2,3
2	Други LAS (C14>1 %)	0,12	0,12	0,05	D,CF = 1,5	H	H	H	2,3
3	C 14/17 Алкален сулфонат	0,27	0,27	0,03	D,CF = 0,75	H	H	H	2,5
4	C 8/10 Алкилсулфат	EC50 = 2,9	0,15	0,02	H	H	H	H	1,9
5	C 12-15 AS	0,1	0,1	0,02	H	H	H	H	2,2
6	C 12-18 AS	LC50 = 3	0,15	0,02	H	H	H	H	2,3
7	C 16-18 FAS	0,55	0,55	0,02	H	H	H	H	2,5
8	C 12-15 A 1-3 EO сулфат	0,15	0,15	0,03	H	H	H	H	2,1
9	C 16/18 A 3-4 EO сулфат	Няма валидни данни	0,1	0,03	H	H	H	H	2,2
10	C 8-Диалкилсулфосукцинат	LC50 = 7,5	0,4	0,5	D,CF = 1,5	H	H	H	2
11	C 12/14 сулфо-мастен-кисел метилов естер	EC50 = 5	0,25	0,05	D,CF = 0,75	H	H	H	2,1
12	C 16/18 сулфо-мастен-кисел метилов естер	0,15	0,15	0,05	D,CF = 0,75	H	H	H	2,3
13	C 14/16 алфа олефин сулфонат	LC50 = 2,5	0,13	0,05	D,CF = 0,75	H	H	H	2,3
14	C 14/18 алфа олефин сулфонат	LC50 = 1,4	0,07	0,05	D,CF = 2,0	H	H	H	2,4
15	САПУНИ C12-22	EC0 = 1,6	1,6	0,05	H	H	H	H	2,9
16	Неанионни повърхностно активни вещества								
16	C 9/11 A > 3-6 EO линейен или топов br.	EC50 = 3,3	0,7	0,03	H	H	H	H	2,4
17	C 9/11 A > 6-9 EO линейен или топов br.	EC50 = 5,4	1,1	0,03	H	H	H	H	2,2
18	C 12/15 A 2-6 EO линейен или топов br.	0,18	0,18	0,03	H	H	H	H	2,5

DID №	Съставки	Токсичност		Нагояращ фактор (LF)	Анаеробно бионаеразградим (anNBO)	Аеробно бионаеразградим (aNBO)	Разтворима органика (SI)	Неразтворима органика (II)	THOD
		Измерена по NOEC	LTE						
19	С 12-15 (Avg. C < 14) А > 6-9 EO линеен или топоо вт.	0,24	0,24	0,03	Н	Н	Н	Н	2,3
20	С 12-15 (Avg. C > 14) А > 6-9 EO	0,17	0,17	0,03	Н	Н	Н	Н	2,3
21	С 12-15 А > 9-12 EO	LC50 = 0,8	0,3	0,03	Н	Н	Н	Н	2,2
22	С 12-15 А > 20-30 EO	EC50 = 13	0,65	0,05	Н	Н	Н	Н	2
23	С 12-15 А > 30 EO	LC50 = 130	6,5	0,75	Н	Д	Н	Н	0 (*)
24	С 12/18 А 0-3 EO	Няма данни	0,01	0,03	Н	Н	Н	Н	2,9
25	С 12-18 А 9 EO	0,2	0,2	0,03	Н	Н	Н	Н	2,4
26	С 16/18 А 2-6 EO	0,03	0,03	0,03	Н	Н	Н	Н	2,6
27	С 16/18 А > 9-12 EO	LC50 = 0,5	0,05	0,03	Н	Н	Н	Н	2,3
28	С 16/18 А 20-30 EO	EC50 = 18	0,36	0,05	Н	Н	Н	Н	2,1
29	С 16/18 А > 30 EO	LC50 = 50	2,5	0,75	Н	Д	Н	Н	0 (*)
30	С 12/14 Глюкозов амид	4,3	4,3	0,03	Н	Н	Н	Н	2,2
31	С 16/18 Глюкозов амид	0,116	0,116	0,03	Н	Н	Н	Н	2,5
32	С 12/14 Алкилполиглюкозид	1	1	0,03	Н	Н	Н	Н	2,3
	Алфотерни повърхностно активни вещества								
33	С 12-15 Алкил диметилбетаин	0,03	0,03	0,05	Д,CF = 2,5	Н	Н	Н	2,9
34	С 12-18 Алкил амидпропилбетаин	0,03	0,03	0,05	Д,CF = 2,5	Н	Н	Н	2,8
	Пенограничители								
35	Силикон	EC50 = 241	4,82	0,4	Д,CF = 0,75	Д	Н	Н	0,0
36	Парафин	Няма данни	100	0,4	Н	Д	Н	Н	0 (*)
	Олекопители на твърдени								
37	Глицерол	LC50 > 5-10 г/л	1 000	0,13	Н	Н	Н	Н	1,2
	Избяждащи съставки								
38	Фосфат като натриев-три-полифосфат (STPP)		1 000	0,6	Н	Н	Д	Н	0,0
39	Зеолит А	120	120	0,05	Н	Н	Н	Д	0,0
40	Цитрат	EC50 = 85	85	0,07	Н	Н	Н	Н	0,6
41	Поликарбосилати и свързани деривати	124	124	0,4	Д,CF = 0,1	Д	Н	Н	0 (*)
42	Глина		1 000	0,05	Н	Н	Н	Д	0,0
43	Карбонат/бикарбонат	LC50 = 250	250	0,8	Н	Н	Д	Н	0,0

(*) THOD за аеробно неразградими органични вещества е определен на нула

DID №	Съставки	Токсичност		Нагояращ фактор (LF)	Анаеробно биоразградим (anNBO)	Аеробно биоразградим (aNBO)	Разтворима органика (SI)	Неразтворима органика (II)	THOD
		Измерена по NOEC	LTE						
44	Масна киселина (C ≥ 14)	EC0 = 1,6	1,6	0,05	H	H	H	H	2,9
45	Силикат/дисиликат	EC50 > 1000	1 000	0,8	H	H	Д	H	0,0
46	NTA	19	19	0,13	H	H	H	H	0,6
47	Полиаспартна киселина. Натриева сол	125	12,5	0,13	Д, CF = 0,1	H	H	H	1,2
	<i>Избелване</i>								
48	Перборат моно (като борат)	1-10	6	1	H	H	Д	H	0,0
49	Перборат тетра (като борат)	1-10	6	1	H	H	Д	H	0,0
50	Перкарбонат (виж карбонат)	LC50 = 250	250	0,8	H	H	Д	H	0,0
51	TAED	EC0 = 500	EC0 = 500	0,13	H	H	H	H	2,0
	<i>Разтворители</i>								
52	C 1 – C 4 алкохоли	LC50 = 8000	100	0,13	H	H	H	H	2,3
53	Моностамоламин	0,78	0,78	0,13	H	H	H	H	2,4
54	Диетаноламин	0,78	0,78	0,13	H	H	H	H	2,3
55	Триетаноламин	0,78	0,78	0,13	H	H	H	H	2
	<i>Разни</i>								
56	Поливинилпиролон (PVP/PVNO/PVPV)	EC50 > 100	100	0,75	Д, CF = 0,1	Д	H	H	0 (*)
57	Фосфонати	7,4	7	0,4	Д, CF = 0,5	Д	H	H	0 (*)
58	EDTA	LOEC = 11	11	1	Д, CF = 0,1	Д	H	H	0 (*)
59	СМС	LC50 > 250	250	0,75	Д, CF = 0,1	Д	H	H	0 (*)
60	Натриев сулфат	EC50.2460	1 000	1	H	H	Д	H	0,0
61	Магнезиев сулфат	EC50 788	800	1	H	H	Д	H	0,0
62	Натриев хлорид	EC50 650	650	1	H	H	Д	H	0,0
63	Уреа	LC50 > 10 000	100	0,13	H	H	H	H	2,1
64	Малеинова киселина	LC50 = 106	2,1	0,13	H	H	H	H	0,8
65	Хидроксигантарна киселина	LC50 = 106	2,1	0,13	H	H	H	H	0,6
66	Калциев формиат		100	0,13	H	H	H	H	2,0
67	Силициев диоксид		100	0,05	H	H	H	Д	0,0
68	Високи MW полимери PEG > 4000		100	0,4	H	Д	H	H	0 (*)
69	Ниски MW полимери PEG > 4000		100	0,13	H	H	H	H	1,1

(*) THOD за аеробно неразградими органични вещества е определен на нула

DID №	Съставки	Токсичност		Натоварващ фактор (LF)	Анаеробно бионеразградим (aNBOD)	Аеробно бионеразградим (aNBOD)	Разтворима органика (SI)	Неразтворима органика (II)	THOD
		Измерена по NOEC	LTE						
70	Кумол сулфонат	LC50 = 66	6,6	0,13	Д,CF = 0,25	Н	Н	Н	1,7
71	Ксилен сулфонат	LC50 = 66	6,6	0,13	Д,CF = 0,25	Н	Н	Н	1,6
72	Толуен сулфонати	LC50 = 66	6,6	0,13	Д,CF = 0,25	Н	Н	Н	1,4
73	Na-/Mg-/КНН		100	1	Н	Н	Д	Н	0,0
74	Ензими	LC50 = 25	25	0,13	Н	Н	Н	Н	2,0
75	Парфюмна рецептура, както е използвана	LC50 = 2-10	0,02	0,1	Д,CF = 3,0	Д	Н	Н	0 (*)
76	Оцветители	LC50 = 10	0,1	0,4	Д,CF = 3,0	Д	Н	Н	0 (*)
77	Няма данни	Няма данни	250	0,1	Н	Н	Н	Н	0,97
78	Цинков фталоцианин сулфонат	0,16	0,016	0,07 (**)	Д,CF = 2,5	Д	Н	Н	0 (*)
79	Анионен полиестер (полимер за премахане на петна)	EC50 = 310	310	0,4	Д,CF = 0,1	Д	Н	Н	0 (*)
80	Иминолисуцинат	23	2,3	0,13	Д,CF = 2,5	Н	Н	Н	1,1
81	Оптически осветители = FWA								
	FWA 1 (1)	LC0 = 50	1,0	0,4	Д,CF = 1,5	Д	Н	Н	0 (*)
82	FWA 5 (2)	3,13	3,13	0,4	Д,CF = 0,5	Д	Н	Н	0 (*)
	Допълнителни съставки								
83	Алкил аминоксиди (C12-18)	0,08	0,08	0,05	Д,CF = 2,5	Н	Н	Н	3,2
84	Глицерет (6-17EO) кокоат	EC50 = 32	1,6	0,05	Н	Н	Н	Н	2,1
85	Фосфатни естери (C12-18)	EC50 = 38	1,9	0,05	Д,CF = 2,5	Н	Н	Н	2,3

(1) THOD за аеробно неразградими органични вещества е определен на нула

(**) Бърза фотодеградация

(1) FWA 1 = Двунатриев 4,4-бис (4-анилино-5-морфолино-1,3,5-триазин-2-ил)амино стилбен-2,2-дисулфонат

(2) FWA 5 = Двунатриев 4,4-бис(2-сулфостририл)бифенил

Бележки:

Д = да, критерият се прилага

Н = не, критерият не се прилага

LTE = концентрация с дългосрочен ефект

NOEC = концентрация, при която не се забелязва ефект

CF = корекционен фактор за анаеробно неразградими органични вещества

THOD = теоретичен разход на кислород

Допълнение I.B

Следният подход се прилага, когато е подходящо, в случая на съставки, които не са включени в DID-списъка

Токсичност във водна среда

Най-ниският валидиран дългосрочен ефект (LTE) върху риби, *daphnia magna* или морски водорасли следва да се отчита за изчисляването на критерия за критичния обем на разреждане (токсичност).

В случаите, когато се използват данни за хомолози и/или QSAR (взаимоотношения на количествената структурна активност), може да се отчита корекционен коефициент за избраните LTE данни.

При отсъствие на LTE данни се прилага следната процедура с оглед приблизително да се преценят LTE данните чрез използването на определен фактор за несигурност (UF) за данните за най-чувствителните видове:

Вещества, които не са повърхностноактивни

НАЛИЧНИ ДАННИ	UF, КОЙТО ДА СЕ ИЗПОЛЗВА
Най-малко 2 остри LC ₅₀ върху риби или <i>daphnia</i> , или морски водорасли	100
1 NOEC върху риби или <i>daphnia</i> , или морски водорасли	10
2 NOEC върху риби или <i>daphnia</i> , или морски водорасли	5
3 NOEC върху риби или <i>daphnia</i> , или морски водорасли	1
	Взема се най-ниският валидиран NOEC

Отклонения от това правило могат да се допускат, ако се представят свидетелства, че по-ниските фактори или данни са научно обосновани. NOEC е концентрация, при която не се наблюдава ефект (в постоянен тест).

Повърхностноактивни вещества

НАЛИЧНИ ДАННИ	UF, КОЙТО ДА СЕ ИЗПОЛЗВА
Най-малко 2 NOEC върху риби или <i>daphnia</i> , или морски водорасли	1 (най-нисък NOEC)
1 NOEC върху риби или <i>daphnia</i> , или морски водорасли	1 (NOEC – ако видът е най-чувствителен в остра токсичност) 10 (NOEC – ако видът не е най-чувствителен в остра токсичност)
3 LC ₅₀ върху риби или <i>daphnia</i> , или морски водорасли	20 (най-нисък LC ₅₀)
Поне 1 LC ₅₀ върху риби или <i>daphnia</i> , или морски водорасли	50 (най-нисък LC ₅₀) или 20 в определени случаи (виж по-долу)

В последния случай, посочен по-горе, фактор на несигурност от поне 20 може да бъде използван вместо 50 само ако 1-2 L(E)C₅₀ (LC₅₀ в случая на токсичност за рибите, EC₅₀ в случая на токсичност за *daphnia* или морски водорасли) данните са налице и ако може да се заключи от информацията за други компоненти, че най-чувствителните видове са били тествани. Такова правило може да се прилага само в рамките на група хомолози. Следва да се подчертае, че използваните LTE (дългосрочни ефекти) трябва да са последователни в рамките на дадена група хомолози по отношение на влиянието, например дължината на алкилната верига за LAS (линеен алкилбензен сулфонат) или броя на EO (етокси групи) за алкохол-етоксилат, ако могат да се установят такива QSAR.

Всяко отклонение от гореописаната схема следва да се обоснове за съответното химическо вещество.

Натоварващи фактори

Натоварващите фактори се определят в съответствие с Директива 93/67/ЕИО на Комисията от 20 юли 1993 г. относно принципите за оценка на риска за хората и околната среда от вещества ⁽¹⁾, нотифицирани в съответствие с Директива 67/548/ЕИО на Съвета и Регламент (ЕИО) № 793/93 на Съвета ⁽²⁾.

⁽¹⁾ ОВ L 227, 8.9.1993 г., стр. 9.

⁽²⁾ ОВ L 84, 5.4.1993 г., стр. 1.

Бионеразградима органика (анаеробна): последователна диаграма за определяна на корекционните фактори (CF) ⁽¹⁾

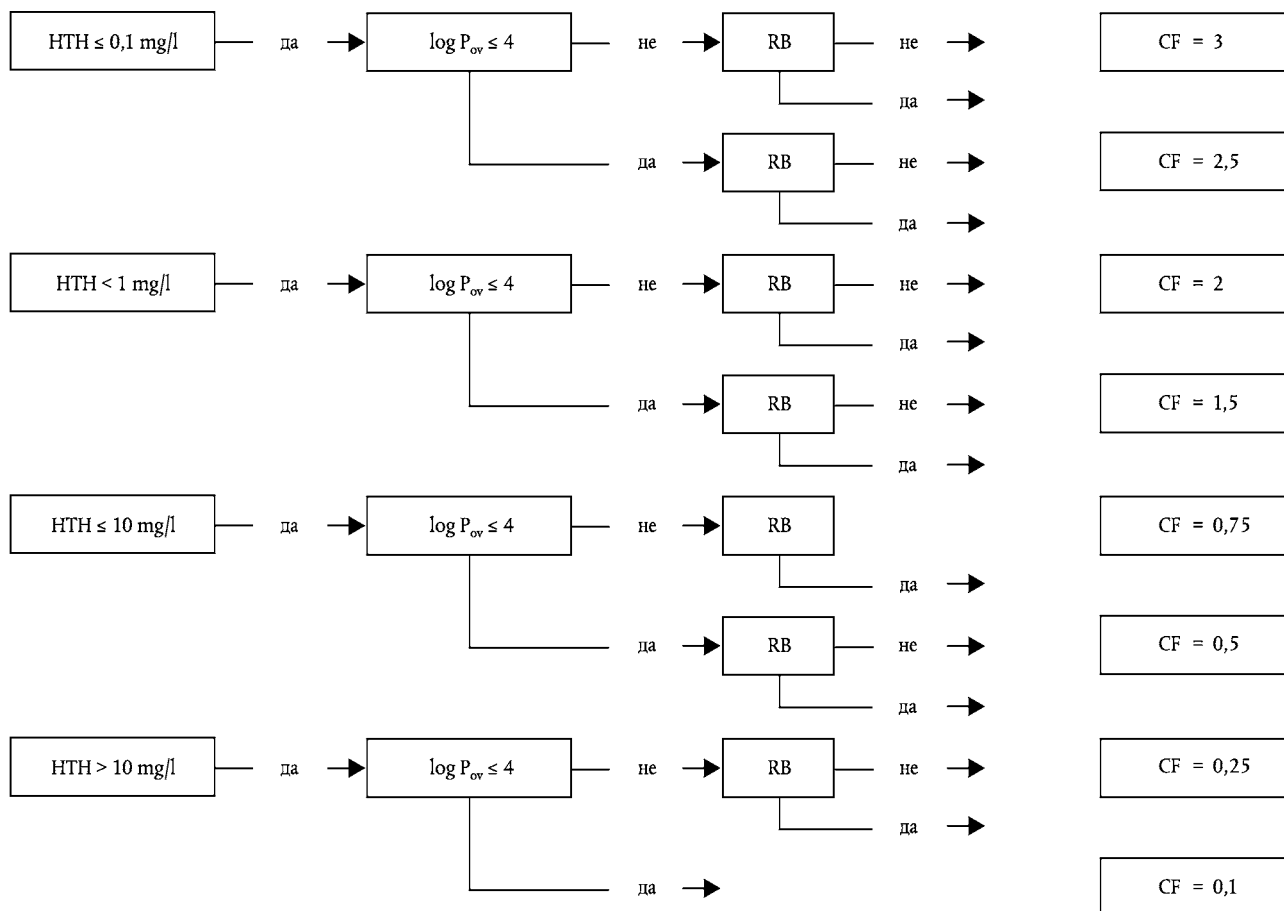

RB: лесна аеробна биоразградимост

LTE: дългосрочен ефект

CF: корекционен фактор

⁽¹⁾ Корекционните фактори се установяват на базата на свойствата на съставките и се прилагат към дозировката, изразена в g/измиване.

Допълнение I.B

Документация за анаеробна биоразградимост

Следният подход може да се използва за предоставяне на необходимата документация за анаеробна биоразградимост в случая на съставки, които не са вписани в DID-списъка:

1. Прилага се разумна екстраполация

Използват се резултатите от тестовете, получени при една суровина, за да се екстраполира крайната анаеробна разградимост на структурно свързани повърхностноактивни вещества. Ако анаеробната биоразградимост е била потвърдена за дадено повърхностноактивно вещество (или група хомолози) в съответствие с DID-списъка, може да се предположи, че подобен тип повърхностноактивно вещество е също анаеробно биоразградимо (например, C12-15 A 1-3 EO сулфат (DID № 8) е анаеробно биоразградимо и подобна биоразградимост може да се предположи и за C12-15 A 6 EO сулфат). Ако биоразградимостта е била потвърдена за дадено повърхностноактивно вещество чрез използването на подходящ метод на тестване, може да се предположи, че подобен тип повърхностноактивно вещество е също биоразградимо (например, литературни данни, потвърждаващи анаеробната биоразградимост на повърхностноактивни вещества, принадлежащи към групата на алкил естер амониевите соли, могат да бъдат използвани като документация за подобна биоразградимост на други четвъртични амониеви соли, съдържащи естер-връзки в алкил верига/и).

2. Извършва се скрийнинг тест за анаеробна разградимост

Ако е необходимо ново тестване, се извършва скрийнинг тест, като се използва стандартът ISO 11734, ECETOC № 28 (юни 1988 г.) или еквивалентен метод.

3. Извършва се тест за разградимост при ниска дозировка

Ако е необходимо ново тестване и в случай на експериментални проблеми при скрийнинговия тест (например инхибиция, дължаща се на токсичност на тестова субстанция), се повтаря тестването, като се използва ниска дозировка от повърхностноактивното вещество и се наблюдава разградимостта чрез 14C измервания или химически анализи. Тестването при ниски дозировки може да бъде извършено, като се използва ОИСП 308 (август 2000 г.) или друг еквивалентен метод.
