

31974L0483

L 266/4

AZ EURÓPAI KÖZÖSSÉGEK HIVATALOS LAPJA

1974.10.2.

A TANÁCS IRÁNYELVE

(1974. szeptember 17.)

a gépjárművek kiálló részeire vonatkozó tagállami jogszabályok közelítéséről

(74/483/EGK)

AZ EURÓPAI KÖZÖSSÉGEK TANÁCSA,

tekintettel az Európai Gazdasági Közösséget létrehozó szerződésre és különösen annak 100. cikkére,

tekintettel a Bizottság javaslatára,

tekintettel az Európai Parlament véleményére ⁽¹⁾,

tekintettel a Gazdasági és Szociális Bizottság véleményére,

mivel azok a műszaki előírások, amelyeknek a nemzeti jogszabályok szerint a gépjárműveknek meg kell felelniük, többek között a kiálló részekre is vonatkoznak;

mivel ezek az előírások tagállamonként eltérőek; mivel ezért szükséges, hogy az összes tagállam a meglévő szabályozása kiegészítéseként vagy azt felváltva ugyanazokat a követelményeket vezesse be, hogy lehetővé tegye különösen a legutóbb a 93/81/EGK bizottsági irányelvvel módosított, a gépjárművek és pótkocsijaik típusjóváahagyására vonatkozó tagállami jogszabályok közelítéséről szóló, 1970. február 6-i 70/156 EGK ⁽²⁾ irányelvben meghatározott EGK-típusjóváahagyási eljárás további alkalmazását;mivel kívánatos betartani azokat a műszaki követelményeket, amelyeket az ENSZ Európai Gazdasági Bizottsága fogadott el 26. rendeletében (egységes rendelkezések a gépjárművek kiálló részei tekintetében történő jóváahagyásáról) ⁽³⁾, amely a gépjárműalkatrészek és tartozékok minőségének jóváahagyására vonatkozó egységes feltételek elfogadásáról és a minőségi jóváahagyás kölcsönös elismeréséről szóló, 1958. március 20-i egyezmény mellékletét képezi;mivel ezek a követelmények az M₁ kategóriájú gépjárművekre vonatkoznak (a gépjárművek nemzetközi osztályozását a 70/156/EGK irányelv tartalmazza);

mivel a gépjárművekre vonatkozó nemzeti előírások közelítése a tagállamok részéről a közös követelmények alapján végzett vizsgálatok kölcsönös elismerését jelenti; mivel az ilyen rendszer kielégítő működéséhez szükséges, hogy az előírásokat az összes tagállam azonos időponttól kezdve alkalmazza,

ELFOGADTA EZT AZ IRÁNYELVET:

1. cikk

Ezen irányelv alkalmazásában a „jármű” bármely olyan, a 70/156 EGK irányelv I. melléklete által meghatározott M₁

kategóriájú jármű, amelyet közutakon való rendeltetésszerű használatra szántak, rendelkezik legalább négy kerékkel, és legnagyobb tervezett sebessége meghaladja a 25 km/órát.

2. cikk

A tagállamok nem tagadhatják meg az adott járműtípus EGK-típusjóváahagyásának vagy nemzeti típusjóváahagyásának megadását a jármű kiálló részeire vonatkozó okokból, ha az ilyen kiálló részek megfelelnek az I. és II. melléklet követelményeinek.

3. cikk

A tagállamok nem tagadhatják vagy tilthatják meg valamely jármű értékesítését, forgalomba helyezését vagy használatát a kiálló részek miatt, ha ezek eleget tesznek a mellékletekben megállapított követelményeknek.

4. cikk

A típusjóváahagyást kiadó tagállamnak meg kell tennie a szükséges intézkedéseket, hogy értesüljön minden, az I. melléklet 2.2. pontjában említett alkatrészrel vagy jellemzővel kapcsolatos változásról. A tagállamok illetékes hatóságai döntenek arról, hogy a módosított típuson új vizsgálatokat kell-e végezni, és új jelentést kell-e készíteni. A módosítás nem engedélyezhető, ha az ilyen vizsgálat során az derül ki, hogy ezen irányelv követelményei nem teljesülnek.

⁽¹⁾ HL C 55., 1974.5.13., 14. o.⁽²⁾ HL L 42., 1970.2.23., I. o.⁽³⁾ Európai Gazdasági Bizottság dokumentuma
E/EGB/324 }
E/EGB/TRANS/505 } Rev.1. Add.25.

5. cikk

Az I., II. és III. melléklet rendelkezéseinek a műszaki fejlődéshez történő hozzáigazítása érdekében szükséges módosításokat a 70/156/EGK irányelv 13. cikkében meghatározott eljárással összhangban kell elfogadni.

6. cikk

(1) 1975. június 1-jéig a tagállamok elfogadják és kihirdetik azokat a rendelkezéseket, amelyek szükségesek ahhoz, hogy ennek az irányelvnek megfeleljenek. Erről haladéktalanul tájékoztatják a Bizottságot.

Ezeket a rendelkezéseket 1975. október 1-jétől kell alkalmazni.

(2) Az irányelvről szóló értesítést követően a tagállamoknak biztosítaniuk kell, hogy azokat a törvénytervezeteket, rendeleti

és közigazgatási rendelkezéseket, amelyeket az irányelv által szabályozott területen szándékoznak elfogadni olyan módon közlik a Bizottsággal, hogy a Bizottságnak elegendő ideje legyen azzal kapcsolatban megjegyzéseket tenni.

7. cikk

Ennek az irányelvnek a tagállamok a címzettjei.

Kelt Brüsszelben, 1974. szeptember 17-én.

*a Tanács részéről
az elnök*

J. SAUVAGNARGUES

I. MELLÉKLET

FOGALOMMEGHATÁROZÁSOK, AZ EGK-TÍPUSJÓVÁHAGYÁSI KÉRELEM, AZ EGK-TÍPUSJÓVÁHAGYÁS, MŰSZAKI ELŐÍRÁSOK, GYÁRTÁSI MEGFELELŐSÉG

1. ÁLTALÁNOS MEGJEGYZÉSEK

- 1.1. E melléklet nem vonatkozik a külső visszapillantó tükrökre vagy az olyan járulékos tartozékokra, mint a rádióantennák és a csomagtartók.
- 1.2. Az előírások célja csökkenteni azon személy testi sérülésének veszélyét vagy súlyosságát, akit ütközéskor a kocsiszekrény elüt vagy elsodor.

2. FOGALOMMEGHATÁROZÁSOK

Ezen irányelv alkalmazásában:

- 2.1. „a jármű típusjóváahagyása” a járműtípus jóváahagyása tekintettel a kiálló részekre;
- 2.2. „a járműtípus (tekintettel a kiálló részekre)” olyan gépjárművek kategóriáját jelenti, amelyek nem különböznek egymástól olyan lényeges jellemzők tekintetében, mint a külső felület alakja, vagy anyagai;
- 2.3. „külső felület”: a jármű külső oldalát alkotó szerkezeti egység, beleértve a motorháztetőt, a csomagtartó fedelét, az ajtókat, a sárvédőket, valamint a látható megerősítő elemeket;
- 2.4. „padlóvonal”: az a vonal, amelyet az alábbi módon lehet meghatározni:

A jármű köré egymást követő helyzetekben egy tetszőleges magasságú, függőleges tengellyel rendelkező, 30 fokos félkúpszögű kúpot kell elhelyezni oly módon, hogy az a jármű külső felületét mindig a lehető legalacsonyabban levő pontban érintse. A padlóvonal meghatározásakor a kocsiemelői pontokat, a kipufogó-csővet és a kerekeket nem kell figyelembe venni. A kerékkivágásokat úgy kell számításba venni, mintha a felületük kitöltött volna, és a környező külső felület megszakítás nélkül folytatódna;

- 2.5. a „lekerekítési sugár” a lekerekítés megközelítőleges mértéke (annak a körívnek a sugara, amely a lehető legjobban közelít az érintett rész görbületéhez), a pontos mértani formától való eltérés.

3. EGK-TÍPUSJÓVÁHAGYÁSI KÉRELEM

- 3.1. A járműtípus kiálló részeire vonatkozó EGK-típusjóváahagyási kérelmet a jármű gyártója vagy a gyártó meghatalmazott képviselője nyújtja be.
- 3.2. Az alábbi dokumentumokat tartalmazó kérelmet három példányban kell benyújtani:
 - 3.2.1. a jármű elülső és hátsó részének, valamint oldalainak a fényképe;

(¹) E melléklet szövege alapvetően megfelel az ENSZ Európai Gazdasági Bizottsága 26. rendeletében foglaltaknak. Különösképpen a pontok felosztása azonos. Azon pontok száma, amelyeknek ebben a mellékletben nincs megfelelőjük, zárójelben van megadva.

- 3.2.2. a lökhárítók beméretezett rajzai, illetve szükség esetén;
- 3.2.3. a kiálló külső részek rajzai, és adott esetben, a 6.9.1. pontban említett, a külső felület további részéről készült rajzok.
- 3.3. A típusjóváahagyási vizsgálatokért felelős műszaki szolgálatnak a következőket kell benyújtani:
 - 3.3.1. vagy egy olyan járművet, amely megfelel a típusjóváahagyásra kijelölt járműnek, vagy a jármű egy részét vagy részeit, amelyek az e mellékletben megjelölt ellenőrzések és vizsgálatok szempontjából lényegesnek számítanak;
 - 3.3.2. a fent említett műszaki szolgálat kérésére bizonyos alkatrészek és a felhasznált anyagok mintáit.

4. EGK-TÍPUSJÓVÁHAGYÁS

(4.1.)

(4.2.)

(4.3.)

(4.4.)

(4.4.1.)

(4.4.2.)

(4.5.)

- 4.6. Az EGK-típusbizonyítványhoz mellékelni kell a III. mellékletben szereplő mintával megegyező nyomtatványt.

5. ÁLTALÁNOS ELŐÍRÁSOK

- 5.1. E melléklet előírásai nem vonatkoznak a külső felület olyan részeire, amelyek – a jármű terhelt állapotában és az összes ajtó, ablak és külső tető stb. zárt helyzetében:
 - 5.1.1. 2 métert meghaladó magasságban vannak; vagy
 - 5.1.2. a padlóvonal alatt vannak; vagy
 - 5.1.3. úgy helyezkednek el, hogy statikus feltételek mellett egy 100 mm-es átmérőjű gömbbel nem érinthetők.
- 5.2. A járművek külső felületén nem lehetnek olyan kifelé nyíló, hegyes végű, vagy éles elemek, sem olyan alakú, méretű, irányú vagy keménységű kiálló részek, amelyek valószínűleg növelik azon személy testi sérülésének veszélyét vagy súlyosságát, akit a jármű külső felülete elsodor, vagy aki a baleset során annak ütközik.
- 5.3. A jármű külső felületén nem lehetnek olyan kiálló részek, amelyek gyalogosokba, kerékpárosokba, vagy motorkerékpárosokba beleakadhatnak.
- 5.4. Az alábbi 5.5., 6.1.3., 6.3., 6.4.2., 6.7.1., 6.8.1., 6.10. pont rendelkezéseitől függően a jármű külső felületén nem lehetnek olyan kiálló részek, amelyeknek a lekerekítési sugara 2,5 mm-nél kisebb.

5.5. A külső felület olyan kiálló részei, amelyek 60 shore „A” értéknél nem nagyobb keménységű anyagból készültek, 2,5 mm-nél kisebb lekerekítési sugarúak is lehetnek.

6. RÉSZLETES ELŐÍRÁSOK

6.1. Díszítő elemek

6.1.1. Az olyan felszerelt díszítő elemeknek, amelyek rögzítési helyüktől 10 mm-nél nagyobb mértékben állnak ki, 10 daN erő hatására – amely azokat a legnagyobb kinyúlású pontjukon bármelyik irányból, a felszerelési felülettel körülbelül párhuzamos síkban éri – össze kell csukódniuk, le kell válniuk vagy el kell hajolniuk. Ezek az előírások nem vonatkoznak a hűtőrács díszítő elemeire: ezekre csak az 5. pontban foglalt általános előírások vonatkoznak.

6.1.2. A külső felületen lévő védősávok vagy védőlemezek használatára a fenti 6.1.1. pont követelményei nem vonatkoznak. Mindazonáltal ezeket megfelelő szilárdsággal kell a járműhöz erősíteni.

6.1.3. Ha a felszerelt díszítőelem vastagsága 5 mm-nél kisebb, a 2,5 mm-es minimum lekerekítési sugár követelmény erre nem vonatkozik, de az ilyen díszítőelemek kiálló éleit le kell kerekíteni.

6.2. Fényszórók

6.2.1. Kiálló ellenzők, karimák a fényszórókon csak abban az esetben megengedettek, ha kinyúlásuk a fényszóró üveg külső felületétől mérve 30 mm-nél nem nagyobb, és lekerekítési sugaruk mindenhol legalább 2,5 mm.

6.2.2. A behúzóható fényszóróknak mind üzemi, mind visszahúzott helyzetben meg kell felelniük a fenti 6.2.1. pont követelményeinek.

6.3. Rácsok és bemélyedések

6.3.1. Az 5.4. pont követelményei nem vonatkoznak a rögzített vagy mozgó részek közti nyílásokra, beleértve azokat is, amelyek levegő-beeresztő vagy -kieresztő rácsok vagy hűtőrácsok részét képezik, feltéve hogy az egymás melletti részek közti távolság nem haladja meg a 40 mm-t. 40 és 25 mm közti nyílások esetében a lekerekítési sugárnak legalább 1 mm nagyságúnak kell lennie. Amennyiben viszont a két egymás melletti rész távolsága legfeljebb 25 mm, akkor a külső felületek lekerekítési sugarainak legkisebb értéke 0,5 mm.

6.3.2. A rácsot vagy bemélyedést képező részek homlok- és oldalfelülete által képzett éleket le kell kerekíteni.

6.4. Ablaktörlők

6.4.1. Az ablaktörlőt úgy kell felerősíteni, hogy a törlőkart olyan védőburok vegye körül, amelynek lekerekítési sugara megfelel az 5.4. pont előírásainak, és felülete legalább 150 mm².

6.4.2. Az 5.4. pont nem vonatkozik a törlőlapatokra és törlőkarokra. Azonban ezeket a részeket is úgy kell kialakítani, hogy ne legyenek éles, kiálló vagy vágó nem funkcionális részeik.

6.5. Lökharítók

6.5.1. A lökharítók végeinek a külső felületek irányába kell visszahajolniuk, hogy a fennakadás veszélye minimális legyen.

6.5.2. A lökhárítók alkatrészeit úgy kell megtervezni, hogy minden, kifelé mutató, merev felület lekerítési sugara legalább 5 mm legyen.

6.6. **Ajtók, csomagtérfedelelek, motorháztetők fogantyúi, csuklópántjai és nyomógombjai; tüzelőanyagöltőnyílások zárjai és fedelei**

6.6.1. Ezek a részek az oldalsó ajtókon levő fogantyúk esetében legfeljebb 40 mm-re, az összes többi esetben legfeljebb 30 mm-re nyúlhatnak ki.

6.6.2. Ha az oldalsó ajtókon lévő fogantyúk elforgatható kivitelűek, akkor a következő követelményeknek kell megfelelniük:

6.6.2.1. a fogantyú nyitott végének hátrafelé kell irányulnia, és a fogantyút úgy kell kialakítani, hogy az ajtó síkjával párhuzamosan forduljon, és ne forogjon kifelé;

6.6.2.2. a fogantyú végének hátra, az ajtó felé kell irányulnia, és egy mélyedésben kell elhelyezkednie.

6.7. **Kerékanyák, kerékagysapkák és dísztárcsák**

6.7.1. Az 5.4. pont előírásai ezekre az elemekre nem vonatkoznak.

6.7.2. A kerékfelerősítő csavaroknak, kerékagysapkáknak és dísztárcsáknak nem lehet semmiféle éles felületű kinyúlásuk.

6.7.3. Amikor a jármű menetirányban egyenesen halad, a gumibroncs kivételével a kerekeknek – a forgástengelyen átmenő vízszintes sík felett fekvő – egyetlen alkatrésze sem nyúlhat ki a külső felület, vagy a kocsiszekerénynek a vízszintes síkra eső függőleges vetületén túl. Amennyiben azonban a működési követelmények szükségessé teszik, a kerékfelerősítő csavarokat és a kerékagyat takaró dísztárcsák kinyúlhatnak a külső felület vagy a kocsiszekerény vetületén túl is, azzal a feltétellel, hogy a kinyúló rész felületének lekerekítési sugara legalább 30 mm, és hogy a kinyúlás a külső felület vagy a kocsiszekerény függőleges vetületéhez viszonyítva semmi esetre se lehet 30 mm-nél nagyobb.

6.8. **Lemez élek**

6.8.1. Olyan lemez élek, mint az esővíz csatornák és a csúszthatató ajtók sínjei csak abban az esetben megengedettek, ha befelé görbítettek vagy úgy vannak védve, hogy megfelelnek e melléklet megfelelő követelményeinek.

6.9. **A kocsiszekerény burkoló lemezei**

6.9.1. A kocsiszekerényt burkoló lemezek lekerekítési sugara 2,5 mm-nél kisebb is lehet, feltéve hogy ez nem kevesebb, mint a II. mellékletben leírt módszerrel mért „H”-kinyúlási magasság egytized része.

6.10. **Oldalsó levegő- és esőterelő lemezek**

6.10.1. Az oldalsó levegő- és esőterelő lemezek kifelé irányítható peremeinek lekerekítési sugara legalább 1 mm.

6.11. **Kocsiemelő támaszok**

6.11.1. A kocsiemelő támaszok a függőleges irányban közvetlenül felettük lévő padlóvonal merőleges vetületén nem nyúlhatnak túl 10 mm-nél nagyobb mértékben.

(7.)

(7.1.)

(7.1.1.)

(7.1.2.)

(7.2.)

8. GYÁRTÁSI MEGFELELŐSÉG

(8.1.)

8.2. A jóváhagyott típusnak való megfelelés ellenőrzése érdekében a sorozatban gyártott járműveken megfelelő számú, szűrőpróbaszerűen végrehajtott ellenőrzést kell végezni.

(9.)

(9.1.)

(9.2.)

(10.)

II. MELLÉKLET

ELJÁRÁS A KÜLSŐ FELÜLETEK KINYÚLÁSAI MAGASSÁGÁNAK MEGHATÁROZÁSÁHOZ

1. A kinyúló rész „H”-magassága grafikusán egy 165 mm átmérőjű kör segítségével úgy határozható meg, hogy ez a kör belülről érinti a vizsgálandó felület keresztmetszetének külső vonalát.
2. „H” a 165 mm átmérőjű kör középpontján átmenő egyenes mentén, az említett kör kerülete és a kinyúlás külső vonala között mért távolság legnagyobb értéke (1. ábra).
3. Olyan esetekben, amikor a kinyúlás alakja olyan, hogy egy 100 mm átmérőjű kör nem tud érintkezni a szóban forgó szelvény külső felületének külső vonalával, az ilyen helyen külső körvonalnak azt a vonalat kell tekinteni, amelyet a 100 mm átmérőjű kör képez a külső körvonallal való érintkezési pontjai között (2. ábra).
4. A külső felületek szükséges keresztmetszeti rajzait a gyártó bocsátja rendelkezésre annak érdekében, hogy a fent említett kinyúlások magasságát meg lehessen mérni.

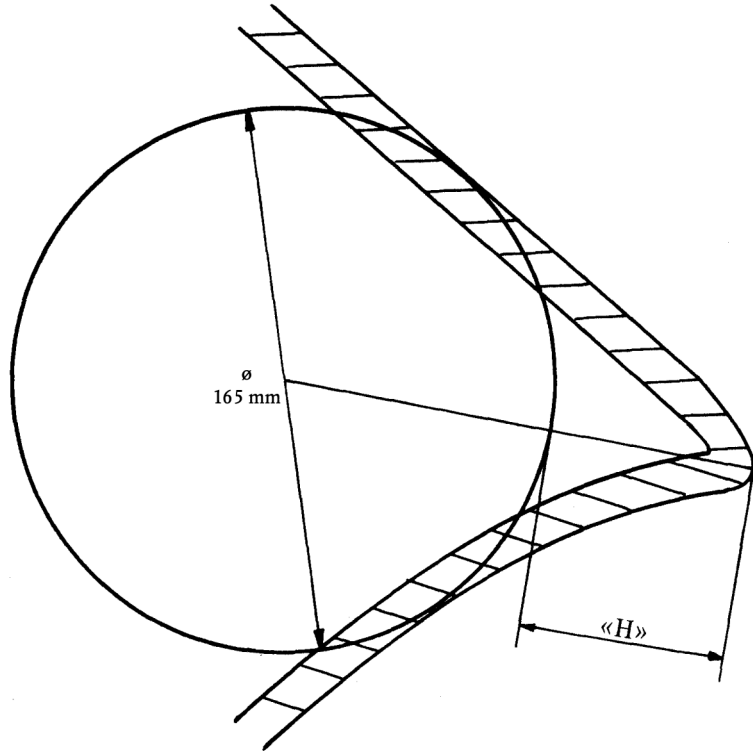

1. ábra

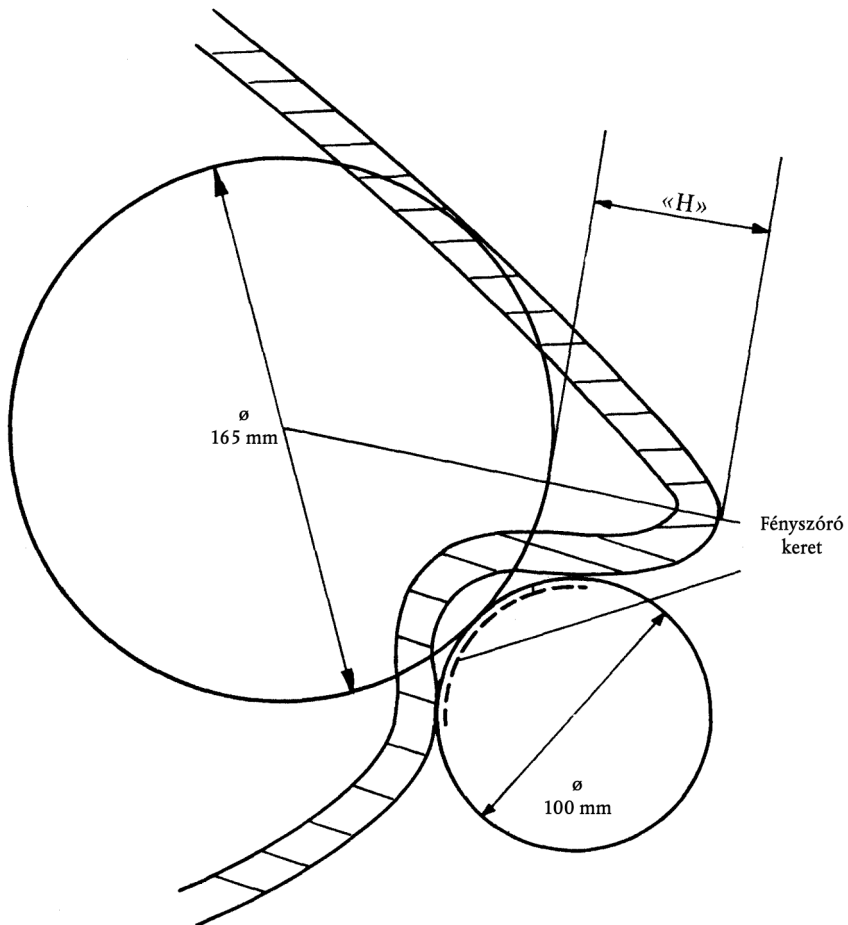

2. ábra

III. MELLÉKLET

MINTA

A hatóság neve

MELLÉKLET AZ EKG-TÍPUSBIZONYÍTVÁNYHOZ A KIÁLLÓ RÉSZEK TEKINTETÉBEN

(A gépjárművek és pótkocsijaik típusjóváahagyására vonatkozó tagállami jogszabályok közelítéséről szóló, 1970. február 6-i 70/156 EKG irányelv 4. cikkének (2) bekezdése és 10. cikke)

- A típusjóváahagyás száma
1. A jármű kereskedelmi neve vagy jele
 2. A jármű típusa
 3. A gyártó neve és címe
 -
 4. Adott esetben a gyártó felhatalmazott képviselőjének neve és címe
 -
 5. A jármű típusjóváahagyásra bemutatva (kelt)
 6. A típus-jóváahagyási vizsgálatért felelős műszaki szolgálat
 -
 7. A műszaki szolgálat által kibocsátott jegyzőkönyv kelte
 8. A műszaki szolgálat által kibocsátott jegyzőkönyv száma
 9. A kiálló részek tekintetében a típusjóváahagyást megadták/elutasították ⁽¹⁾.....
 -
 10. Hely
 11. Dátum
 12. Aláírás
 13. A fenti típus-jóváahagyási számot viselő következő dokumentumok csatolva:
 - db fénykép a jármű első, hátsó és oldalsó részéről
 - db megfelelően méretezett rajz a lökhárítóról
 - db rajz az egyes kiálló részekről.

⁽¹⁾ A nem kívánt rész törlendő