



EUROPEISKA GEMENSKAPERNAS KOMMISSION

Bryssel den 2.6.2006  
KOM(2006) 262 slutlig

2003/0059 (COD)

Ändrat förslag till

**EUROPAPARLAMENTETS OCH RÅDETS DIREKTIV**

**om stöd för tvåhjuliga motorfordon**

(kodifierad version)

(framlagt av kommissionen enligt artikel 250.2 i EG-fördraget)

## MOTIVERING

1. Den 28 mars 2003 lade kommissionen fram ett förslag till Europaparlamentets och rådets direktiv om kodifiering av Europaparlamentets och rådets direktiv 93/31/EEG av den 14 juni 1993 om stöd för tvåhjuliga motorfordon<sup>1</sup>.

Den rådgivande grupp som satts samman av de juridiska avdelningarna och som avses i det interinstitutionella avtalet av den 20 december 1994 om en påskyndad arbetsmetod för officiell kodifiering av texter till rättsakter<sup>2</sup>, anser i sitt yttrande av den 26 juni 2003 att ovannämnda förslag inskränker sig till en ren kodifiering utan att de relevanta rättsakterna ändras i sak.

2. Med hänsyn till det arbete som redan utförts i rådet vad gäller det förslag som nämns i punkt 1, har kommissionen i enlighet med artikel 250.2 i EG-fördraget, beslutat lägga fram ett ändrat förslag till kodifiering av direktivet i fråga.

I det ändrade förslaget har även beaktats de rent formella och språkliga ändringar som ansetts vara motiverade och som föreslagits av den rådgivande grupp som satts samman av de juridiska avdelningarna<sup>3</sup>. Detta ändrade förslag innehåller även rättelser till direktiv 93/31/EG<sup>4</sup>.

3. Det ursprungliga förslaget har ändrats enligt följande:

Skäl 1 har ersatts med följande:

”Rådets direktiv 93/31/EEG av den 14 juni 1993 om stöd för tvåhjuliga motorfordon\* har fastställt tekniska föreskrifter om utformning och konstruktion av tvåhjuliga motorfordon vad gäller deras stöd. Dessa tekniska föreskrifter syftade till att närma medlemsstaternas lagstiftningar till varandra för att därmed för varje typ av motorfordon möjliggöra det förfarande för EG-typgodkännande som föreskrivs i direktiv 2002/24/EG. Direktiv 93/31/EEG har ändrats\*\* på ett väsentligt sätt. För att skapa klarhet och överskådlighet bör det direktivet kodifieras.”

Skäl 2, 3 och 4 har tagits bort.

Skäl 5 har ändrats enligt följande:

”Detta direktiv är ett av särdirektiven i det system för EG-typgodkännande som föreskrivs i direktiv 2002/24/EG. Bestämmelserna i direktiv 2002/24/EG om fordonssystem, komponenter och separata tekniska enheter gäller därför för det här direktivet.”

Skäl 6 har ersatts med följande:

---

<sup>1</sup> KOM(2003) 147 slutlig, av den 28.3.2003.

<sup>2</sup> EGT C 102, 4.4.1996, s. 2.

<sup>3</sup> Yttrande överlämnat till Europaparlamentet, rådet, kommissionen och Europeiska ekonomiska och sociala kommittén den 30 juni 2003.

<sup>4</sup> Rättelserna gäller endast för de engelska, tyska och svenska versionerna.

”Eftersom målet för den föreslagna åtgärden, nämligen att fastställa regler för EG-typgodkännande av stöd för tvåhjuliga motorfordon, inte i tillräcklig utsträckning kan uppnås av medlemsstaterna och det därför på grund av åtgärdens omfattning och verkningar bättre kan uppnås på gemenskapsnivå, kan gemenskapen vidta åtgärder i enlighet med subsidiaritetsprincipen i artikel 5 i fördraget. I enlighet med proportionalitetsprincipen i samma artikel går detta direktiv inte utöver vad som är nödvändigt för att uppnå detta mål.”

Artikel 6, andra stycket, har lagts till och lyder som följer:

”Det skall gälla från och med den [...]”

Bilaga I, punkt 3.1.1.3.2 har rättats och lyder som följer:

”3.1.1.3.2 när fordonet rör sig framåt som ett resultat av medvetet agerande av föraren,”

Bilaga I, punkt 3.1.2: rättelsen gäller endast för den tyska versionen

4. För att underlätta läsning och granskning av förslaget bifogas hela förslaget till kodifiering i dess ändrade lydelse.

Ändrat förslag till

## EUROPAPARLAMENTETS OCH RÅDETS DIREKTIV

### om stöd för tvåhjuliga motorfordon

(Text av betydelse för EES)

EUROPAPARLAMENTET OCH EUROPEISKA UNIONENS RÅD HAR ANTAGIT  
DETTA DIREKTIV

med beaktande av fördraget om upprättandet av Europeiska gemenskapen, särskilt artikel 95,

med beaktande av Europaparlamentets och rådets direktiv 2002/24/EG av den 18 mars 2002 om typgodkännande av två- och trehjuliga motorfordon och om upphävande av rådets direktiv 92/61/EEG<sup>5</sup>,

med beaktande av kommissionens förslag,

med beaktande av Europeiska ekonomiska och sociala kommitténs yttrande<sup>6</sup>,

i enlighet med förfarandet i artikel 251 i fördraget<sup>7</sup>, och

av följande skäl:

---



- (1) Rådets direktiv 93/31/EEG av den 14 juni 1993 om stöd för tvåhjuliga motorfordon<sup>8</sup> har fastställt tekniska föreskrifter om utformning och konstruktion av tvåhjuliga motorfordon vad gäller deras stöd. Dessa tekniska föreskrifter gällde tillnärmningen av medlemsstaternas lagstiftning för att därmed för varje typ av motorfordon möjliggöra det förfarande för EG-typgodkännande som föreskrivs i direktiv 2002/24/EG. Direktiv 93/31/EEG har ändrats<sup>9</sup> på ett väsentligt sätt. För att skapa klarhet och överskådlighet bör det direktivet kodifieras.

---

<sup>5</sup> EGT L 124, 9.5.2002, s. 1. Direktivet senast ändrat genom kommissionens direktiv 2005/30/EG (EUT L 106, 27.4.2005, s. 17).

<sup>6</sup> EUT C [...], [...], s. [...].

<sup>7</sup> EUT C [...], [...], s. [...].

<sup>8</sup> EGT L 188, 29.7.1993, s. 19. Direktivet ändrat genom kommissionens direktiv 2000/72/EG (EGT L 300, 29.11.2000, s. 18).

<sup>9</sup> Se bilaga II del A.

---

↓ 93/31/EEG skäl 4 (anpassad)

- (2) ☒ Detta direktiv är ett av särdirektiven i det system för EG-typgodkännande som föreskrivs i direktiv 2002/24/EG. Bestämmelserna i direktiv 2002/24/EG om fordonssystem, komponenter och separata tekniska enheter gäller därför för det här direktivet. ☒
- 

↓ 93/31/EEG skäl 5 (anpassad)

- (3) ☒ Eftersom målet för den föreslagna åtgärden, nämligen att fastställa regler för EG-typgodkännande av stöd för tvåhjuliga motorfordon, inte i tillräcklig utsträckning kan uppnås av medlemsstaterna och det därför på grund av åtgärdens omfattning och verkningar bättre kan uppnås på gemenskapsnivå, kan gemenskapen vidta åtgärder i enlighet med subsidiaritetsprincipen i artikel 5 i fördraget. I enlighet med proportionalitetsprincipen i samma artikel går detta direktiv inte utöver vad som är nödvändigt för att uppnå detta mål. ☒
- 

↓

- (4) Detta direktiv bör inte påverka medlemsstaternas skyldigheter vad gäller de tidsfrister för införlivande med nationell lagstiftning och tillämpning av de direktiv som anges i bilaga II Del B.
- 

↓ 93/31/EEG

HÄRIGENOM FÖRESKRIVS FÖLJANDE.

---

↓ 93/31/EEG (anpassad)

#### *Artikel 1*

Detta direktiv skall tillämpas på stöd för alla typer av tvåhjuliga ☒ motorfordon ☒ enligt definitionen i artikel 1 i direktiv 2002/24/EG.

---

↓ 93/31/EEG

#### *Artikel 2*

Det förfarande för att bevilja EG-typgodkännande av stöd för en typ av tvåhjuligt motorfordon och de villkor som styr fri rörlighet av sådana fordon skall vara de som föreskrivs i kapitel II och III i direktiv 2002/24/EG.

### Artikel 3

---

↓ 93/31/EEG (anpassad)

Ändringar som är nödvändiga för att anpassa kraven i bilaga I ☒ till detta direktiv, ☒ till den tekniska utvecklingen skall antas enligt det förfarande som ☒ avses ☒ i artikel [☒ 13.3 ☒ i rådets direktiv 70/156/EEG<sup>10</sup>].

---

↓ 93/31/EEG

### Artikel 4

Medlemsstaterna skall till kommissionen överlämna texten till de centrala bestämmelser i nationell lagstiftning som de antar inom det område som omfattas av detta direktiv.

---

↓

### Artikel 5

Direktiv 93/31/EEG i dess lydelse enligt direktivet som anges i bilaga II del A, skall upphöra att gälla, utan att det påverkar medlemsstaternas skyldigheter vad gäller tidsfristerna för införlivande med nationell lagstiftning och tillämpningen av de direktiv som anges i bilaga II del B.

Hänvisningar till det upphävda direktivet skall anses som hänvisningar till detta direktiv och skall läsas i enlighet med jämförelsetabellen i bilaga III.

### Artikel 6

Detta direktiv träder i kraft den tjugonde dagen efter det att det har offentliggjorts i Europeiska unionens officiella tidning.

Det skall gälla från och med den

---

<sup>10</sup> EGT L 42, 23.2.1970, s. 1.

*Artikel 7*

Detta direktiv riktar sig till medlemsstaterna.

Utfärdat i Bryssel den

*På Europaparlamentets vägnar  
Ordförande*

*På rådets vägnar  
Ordförande*

## **BILAGA I**

### **1. DEFINITIONER**

I detta direktiv avses med:

- 1.1 *stöd*: en anordning som är fast fästad vid fordonet och som kan hålla fordonet i dess vertikala (eller nästan vertikala) parkeringsläge när det lämnas obevakat av föraren,
- 1.2 *sidostöd*: ett stöd som när det fälls ut eller svängs till ett öppet läge stöder fordonet på endast ena sidan, medan båda hjulen har kontakt med det stödjande underlaget,
- 1.3 *centralstöd*: ett stöd som när det svängs till öppet läge stöder fordonet genom att förse det med en eller flera kontaktområden mellan fordonet och det stödjande underlaget på den ena eller den andra sidan av fordonets längsgående mittplan,
- 1.4 *tvärgående lutning (tl)*: lutningen uttryckt i procent av det faktiska stödjande underlaget, skärningspunkten på fordonets längsgående mittplan och det stödjande underlaget vinkelrätt mot den maximala lutningslinjen (figur 1),
- 1.5 *längsgående lutning (ll)*: lutningen uttryckt i procent av det faktiska stödjande underlaget med fordonets längsgående mittplan parallellt mot den maximala lutningen (figur 2),
- 1.6 *fordonets längsgående mittplan*: det längsgående symmetriplanet på fordonets bakre hjul.

### **2. ☒ ALLMÄNNA KRAV ☒**

---

- 2.1 Alla tvåhjuliga fordon skall vara utrustade med åtminstone ett stöd för att hålla dem stadiga när de är stillastående (t.ex. parkerade) men inte hållna i ett orörligt läge av en person eller genom yttre medel. Tvillinghjuliga fordon behöver inte utrustas med stöd men skall uppfylla de krav som anges i punkt 6.2.2 när de är i parkeringsläge (parkeringsbromsen anbringad).
- 2.2 Stödet måste vara antingen av sido- eller centraltyp, eller båda.
- 2.3 När stödet svänger vid den lägre delen eller under fordonet skall den yttre änden på detta stöd svänga mot fordonets bakre del för att uppnå det stängda eller uppfällda läget.



---

↓ 93/31/EEG bilaga (anpassad)

### 3. ☒ SÄRSKILDA KRAV ☒

---

↓ 93/31/EEG bilaga

#### 3.1 Sidostöd

##### 3.1.1 Sidostöd skall:

3.1.1.1 kunna stödja fordonet på ett sådant sätt att det ger sidostabilitet, oavsett om fordonet befinner sig på ett horisontellt stödjande underlag eller i en sluttning, för att förhindra att det alltför lätt lutar ytterligare (och genom att göra detta roterar på den stödpunkt som ges genom sidostödet) eller rör sig alltför lätt till en vertikal ställning och utanför (och genom att göra detta svänger över till den sida som är mittemot sidostödet),

3.1.1.2 kunna stödja fordonet på ett sådant sätt att det behåller stabiliteten när fordonet parkeras på en sluttning enligt punkt 6.2.2,

3.1.1.3 kunna svänga tillbaka automatiskt till infällt eller uppfällt läge,

3.1.1.3.1 när fordonet går tillbaka till sitt normala (vertikala) köräge, eller

---

↓ Rättelse 93/31/EEG (EUT L 239, 9.7.2004, s. 36)

3.1.1.3.2 när fordonet rör sig framåt som ett resultat av medvetet agerande av föraren,

---

↓ 93/31/EEG bilaga

3.1.1.4 utan inverkan av kraven som föreskrivs i punkt 3.1.1.3 vara utformade och konstruerade på ett sådant sätt att de inte stängs automatiskt om lutningsvinkeln ändras oförmodat (t.ex. om fordonet skjuts lätt av en tredje part eller av en vindpust som kommer av att ett fordon passerar):

3.1.1.4.1 när det är i utfällt läge eller parkeringsläge

3.1.1.4.2 när fordonet är lutat för att få den yttre delen av sidostödet att komma i kontakt med marken

3.1.1.4.3 när fordonet lämnas obemannat i parkeringsläge.

3.1.2 Kraven som anges i punkt 3.1.1.3 gäller inte om fordonet är konstruerat på ett sådant sätt att det inte kan drivas av dess motor när sidostödet är utfällt.

## **3.2 Centralstöd**

### 3.2.1 Centralstöd skall:

3.2.1.1 kunna stödja fordonet med antingen det ena eller båda hjulen i kontakt med det stödjande underlaget eller utan att något av hjulen kommer i kontakt med underlaget på ett sådant sätt att det ger stabilitet åt fordonet:

3.2.1.1.1 på ett horisontellt stödjande underlag,

3.2.1.1.2 en lutande ställning,

3.2.1.1.3 på en sluttning i enlighet med punkt 6.2.2,

3.2.1.2 kunna fällas bakåt automatiskt till sitt infällda läge eller körläge:

3.2.1.2.1 när fordonet rör sig framåt på ett sådant sätt att centralstödet höjs från det stödjande underlaget.

3.2.2 Kraven som anges i punkt 3.2.1.2 gäller inte om fordonet är konstruerat på ett sådant sätt att det inte kan drivas av sin motor när centralstödet är utfällt.

## **4. ANDRA KRAV**

4.1 Dessutom får fordonen utrustas med en kontrollampa som är klart synlig för föraren när denne sitter i körställning och som när tändningen är påslagen tänds och förblir tänd till dess att stödet är i sitt infällda läge eller i körläge.

4.2 Alla stöd skall förses med ett återhållningssystem som håller dem i infällt läge eller i körläge. Detta system kan bestå av antingen

- två oberoende anordningar såsom två separata fjädrar eller en fjäder och en kvarhållningsanordning såsom en klämman,  
eller
- en enda anordning som skall kunna fungera utan brister i åtminstone
  - 10 000 normalanvändningscykler om fordonet har utrustats med två stöd,  
eller
  - 15 000 normalanvändningscykler om fordonet är utrustat med ett enda stöd.

## **5. STABILITETSPROVNINGAR**

5.1 Följande provningar skall utföras för att bestämma förmågan att hålla fordonet i ett stadigt läge enligt vad som anges i punkterna 3 och 4.

## **5.2 Fordonets skick**

- 5.2.1 Fordonet skall inlämnas i körklart skick.
- 5.2.2 Däcken skall vara uppumpade till det tryck som rekommenderas av tillverkaren för avsett ändamål.
- 5.2.3 Transmissionen skall vara neutral eller vad avser automatisk transmission i ”parkeringsläge” när sådant finns.
- 5.2.4 Om fordonet är utrustat med en parkeringsbroms skall den anbringas.
- 5.2.5 Styrningen skall vara i låst läge. Om styrningen kan låsas när den vänds antingen åt vänster eller åt höger skall provningarna utföras i båda lägena.

## **5.3 Testbana**

- 5.3.1 En flat, horisontell bana med en hård yta som är torr och fri från gruskorn kan användas för provningarna som anges i punkt 6.1.

## **5.4 Provningsutrustning**

- 5.4.1 En parkeringsplattform skall användas för de provningar som anges i punkt 6.2.
- 5.4.2 Parkeringsplattformen skall ha en fast, platt, rektangulär yta som kan ge stöd åt fordonet utan att märkbart ge efter.
- 5.4.3 Parkeringsplattformens yta skall ha tillräckliga antiglidegenskaper för att hindra att fordonet glider tvärsöver det stödjande underlaget under lutningsprovningarna.
- 5.4.4 Parkeringsplattformen skall vara utformad på ett sådant sätt att de kan ta emot åtminstone den tvärgående lutningen (I) och den längsgående lutningen (II) som krävs enligt punkt 6.2.2.

## **6. PROVNINGSFÖRFARANDEN**

### **6.1 Stabilitet på det horisontellt stödjande underlaget (provning enligt punkt 3.1.1.4)**

- 6.1.1 Med fordonet på provningsbanan fälls sidostödet ut eller förs i parkeringsläge och fordonet anbringas att vila på det.
- 6.1.2 Fordonet rörs för att öka vinkeln som formas av det längsgående mittplanet och det stödjande underlaget med tre grader (genom att fordonet rörs vertikalt).
- 6.1.3 Denna rörelse skall inte orsaka att sidostödet automatiskt går tillbaka till sitt infällda läge eller i körläge.

### **6.2 Stabilitet på ett lutande underlag (provningarna gäller punkterna 3.1.1.1, 3.1.1.2, 3.2.1.1.2, och 3.2.1.1.3)**

- 6.2.1 Fordonet placeras på parkeringsplattformen med sidostödet och separat fälls centralstödet ut helt eller i parkeringsläge och fordonet får vila på stödet.

---

↓ 2000/72/EG Artikel 1

- 6.2.2 Parkeringsplattformen skiftas till sin minimala tvärgående lutning (tl) och sedan, separat, till sin minimala längsgående lutning (ll) i enlighet med följande tabell:

Lutning	Sidostöd		Centralstöd	
	Moped	Motorcykel	Moped	Motorcykel
tl (vänster och höger)	5 %	6 %	6 %	8 %
ll nedåt	5 %	6 %	6 %	8 %
ll uppåt	6 %	8 %	12 %	14 %

Se figurerna 1a, 1b och 2 nedan.

---

↓ 93/31/EEG bilaga

- 6.2.3 När ett fordon på en lutande parkeringsplattform vilar på centralstödet och bara ett hjul och fordonet kan behållas i detta läge med centralstödet och antingen främre eller bakre hjulet i kontakt med det stödjande underlaget skall provningarna som beskrivs ovan endast utföras med fordonet vilande på centralstödet och bakre hjulet förutsatt att de andra kraven som anges i detta avsnitt är uppfyllda.
- 6.2.4 Fordonet skall förbli stadigt när parkeringsplattformen lutas med var och en av de krävda mängderna och de ovan angivna kraven är vederbörligen uppfyllda.
- 6.2.5 Alternativt kan parkeringsplattformen lutas med de krävda mängderna innan fordonet förs i läge.

*Figur 1a*  
**Tvärgående lutning**

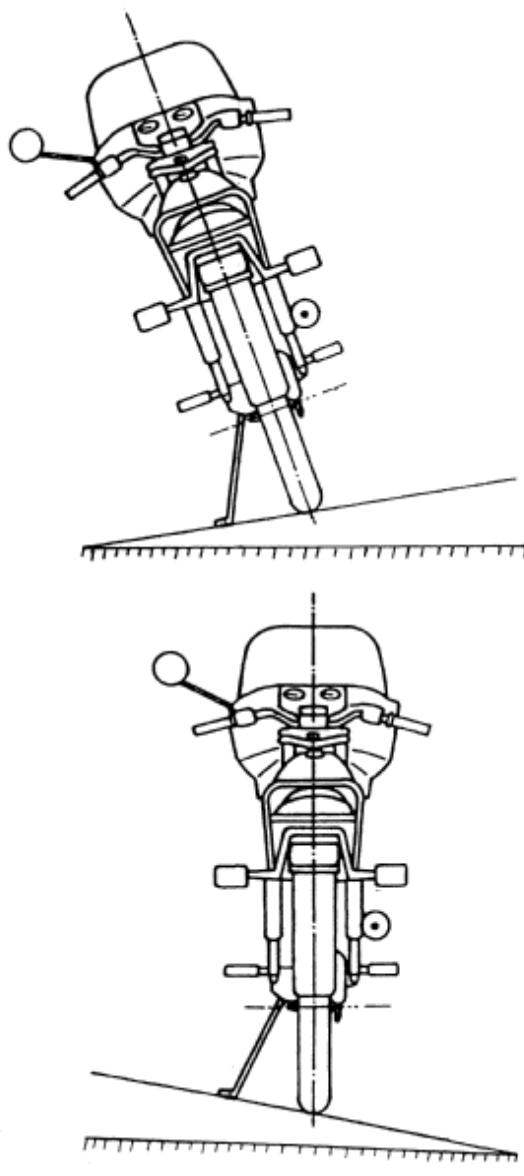

*Figur 1b*  
**Tvärgående lutning**

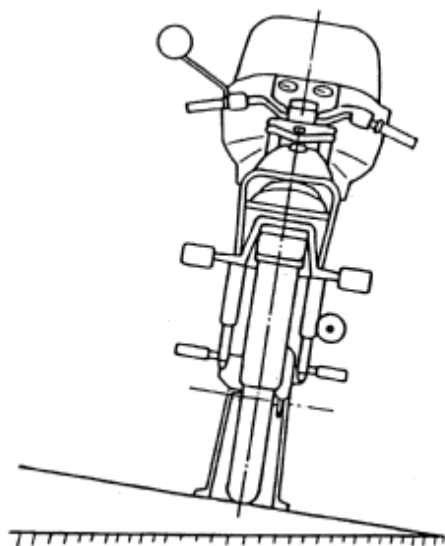
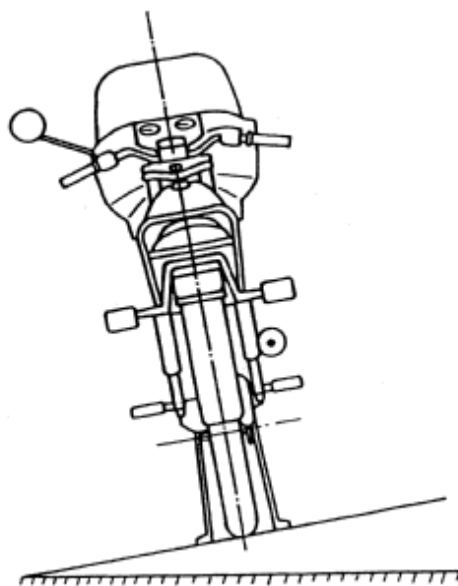

*Figur 2*  
**Längsgående lutning uppåt**

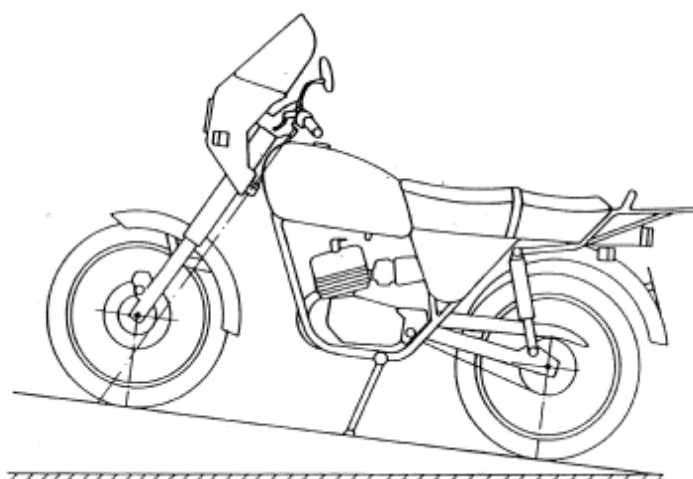

**Längsgående lutning nedåt**

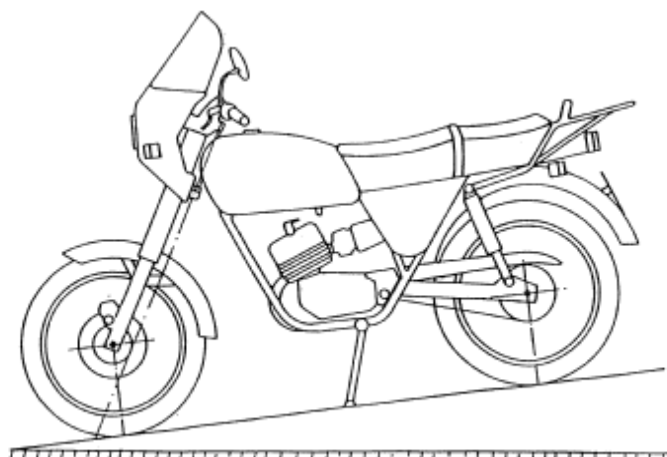

## *Tillägg 1*

### **Informationsdokument angående stöd för en typ av tvåhjuligt motorfordon**

(bifogas ansökan om EG-typgodkännande om denna inte inlämnas samtidigt som ansökan om EG-typgodkännande av fordonet)

Löpnummer (tilldelat av den sökande): .....

Ansökan om EG-typgodkännande av stöd för en typ av tvåhjuligt motorfordon skall innehålla den information som anges i bilaga II till direktiv 2002/24/EG.

– Del A, punkterna:

– 0.1

– 0.2

– 0.4–0.6

– 2.1

– 2.1.1

– Del B, punkten:

– 1.3.1



Tillägg 2

Myndighetens namn

EG-typgodkännandeintyg för stöd för en typ av tvåhjuligt motorfordon

MALL

Rapport nr ..... av tekniska tjänsten ..... datum .....

EG-typgodkännande för komponent nr: ..... Utvidgning nr: .....

1. Varumärke eller fordonsbeteckning: .....
2. Typ av fordon: .....
3. Tillverkarens namn och adress: .....
4. Namn och adress till tillverkarens representant (om sådan finns): .....  
.....
5. Fordonet inlämnat för provning den: .....
6. EG-typgodkännande beviljas/vägras (<sup>1</sup>): .....
7. Ort: .....
8. Datum: .....
9. Underskrift: .....

<sup>(1)</sup> Stryk det som inte är tillämpligt.



## **BILAGA II**

### **Del A**

#### **Upphävt direktiv och ändring av det** (hänvisningar i artikel 5)

Rådets direktiv 93/31/EEG

(EGT L 188, 29.7.1993, s. 19)

Kommissionens direktiv 2000/72/EG

(EGT L 300, 29.11.2000, s. 18)

### **Del B**

#### **Förteckning över tidsfrister för införlivande med nationell lagstiftning och tillämpning** (hänvisningar i artikel 5)

Direktiv	Tidsfrist för genomförande	Datum för tillämpning
93/31/EEG	14 december 1994	14 juni 1995(*)
2000/72/EG	31 december 2001	1 januari 2002(**)

(\*) I enlighet med tredje stycket i artikel 4.1 i direktiv 93/31/EEG:

”Från och med den dag som anges i första stycket får medlemsstaterna inte av skäl som hänför sig till stöd förbjuda att fordon som uppfyller kraven i detta direktiv tas i bruk för första gången.”

(\*\*) I enlighet med Artikel 2 i direktiv 2000/72/EG:

”1. Från och med den 1 januari 2002 får medlemsstaterna inte, av skäl som hänför sig till stöd

- vägra bevilja EG-typgodkännande av någon typ av tvåhjuliga motorfordon, eller
- förbjuda registrering, försäljning eller utsläppande på marknaden av tvåhjuliga motorfordon,

om stöden hos dessa fordon uppfyller kraven i direktiv 93/31/EEG, senast ändrat genom detta direktiv.

2. Från och med den 1 juli 2002 skall medlemsstaterna vägra att bevilja EG-typgodkännande av alla nya typer av tvåhjuliga motorfordon, av skäl som hänför sig till stöden, om kraven i direktiv 93/31/EEG, senast ändrat genom detta direktiv, inte har uppfyllts.”

## BILAGA III

### JÄMFÖRELSETABELL

Direktiv 93/31/EEG	Detta direktiv
Artikel 1, 2 och 3	Artikel 1, 2 och 3
Artikel 4.1	–
Artikel 4.2	Artikel 4
–	Artikel 5
–	Artikel 6
Artikel 5	Artikel 7
Bilaga	Bilaga I
Tillägg 1	Tillägg 1
Tillägg 2	Tillägg 2
–	Bilaga II
–	Bilaga III